

SCI-CONF.COM.UA

**MODERN RESEARCH
IN WORLD SCIENCE**



**PROCEEDINGS OF VIII INTERNATIONAL
SCIENTIFIC AND PRACTICAL CONFERENCE
OCTOBER 29-31, 2022**

**LVIV
2022**

MODERN RESEARCH IN WORLD SCIENCE

Proceedings of VIII International Scientific and Practical Conference

Lviv, Ukraine

29-31 October 2022

Lviv, Ukraine

2022

UDC 001.1

The 8th International scientific and practical conference “Modern research in world science” (October 29-31, 2022) SPC “Sci-conf.com.ua”, Lviv, Ukraine. 2022. 1828 p.

ISBN 978-966-8219-86-3

The recommended citation for this publication is:

Ivanov I. Analysis of the phaunistic composition of Ukraine // Modern research in world science. Proceedings of the 8th International scientific and practical conference. SPC “Sci-conf.com.ua”. Lviv, Ukraine. 2022. Pp. 21-27. URL: <https://sci-conf.com.ua/viii-mizhnarodna-naukovo-praktichna-konferentsiya-modern-research-in-world-science-29-31-10-2022-lviv-ukrayina-arhiv/>.

Editor

Komarytsky M.L.

Ph.D. in Economics, Associate Professor

Collection of scientific articles published is the scientific and practical publication, which contains scientific articles of students, graduate students, Candidates and Doctors of Sciences, research workers and practitioners from Europe, Ukraine, Russia and from neighbouring countries and beyond. The articles contain the study, reflecting the processes and changes in the structure of modern science. The collection of scientific articles is for students, postgraduate students, doctoral candidates, teachers, researchers, practitioners and people interested in the trends of modern science development.

e-mail: lviv@sci-conf.com.ua

homepage: <https://sci-conf.com.ua>

©2022 Scientific Publishing Center “Sci-conf.com.ua” ®

©2022 Authors of the articles

TABLE OF CONTENTS

AGRICULTURAL SCIENCES

1. *Каспарс Кампус, Імантс Місса, Кирюхіна Н.* 33
РОЗМНОЖЕННЯ ТА ПІДТРИМКА КОЛЕКЦІЇ ЧАСНИКУ
ОЗИМОГО В УМОВАХ ЛАТВІЇ
2. *Лецишин І. С., Кирилів Я. І.* 37
ІНТЕНСИВНІСТЬ РОСТУ КАЧОК ПРИ ВИРОЩУВАННІ З
ВИКОРИСТАННЯМ БАД «АКТИВІО»
3. *Муркович О. О., Дунаєнко А. С.* 42
АНАЛІЗ СУЧАСНОЇ СТРУКТУРИ КОМБІКОРМОВИХ
ПІДПРИЄМСТВ
4. *Шевченко В. О., Дунаєнко А. С.* 45
ЗНАЧЕННЯ КОНТРОЛЮ ПРОЦЕСУ ВИСІВУ ДЛЯ
ВИРОЩУВАННЯ ПРОСАПНИХКУЛЬТУР
5. *Шпак Н. П.* 48
КЛОКИЧКА ПЕРИСТА (STARPULEA PINNATA L.) НА ТЕРИТОРІЇ
НАЦІОНАЛЬНОГО ПРИРОДНОГО ПАРКУ «КАРМЕЛЮКОВЕ
ПОДІЛЛЯ»

VETERINARY SCIENCES

6. *Коваленко Л. М., Коваленко О. І.* 55
ПАТОЛОГІЧНІ ЗМІНИ В СИСТЕМІ ТРАВЛЕННЯ ПОРОСЯТ ЇХ
КОРЕКЦІЯ ПРИ ЗАСТОСУВАННІ БІОСТИМУЛЯТОРІВ
7. *Самойленко О. С.* 60
ОСОБЛИВОСТІ ДІАГНОСТИКИ ТА ЛІКУВАННЯ ГЛАУКОМИ У
СОБАК
8. *Федоренко І. О., Адаменко Л. В.* 65
ДІАГНОСТИКА ТА ЛІКУВАННЯ ДИРОФІЛЯРІОЗУ СОБАК
9. *Чуприна М. І., Іванченко І. М., Северин Р. В.* 70
ФАКТОРИ, ЩО СПРИЯЮТЬ ВИНИКНЕННЮ ТА РОЗВИТКУ У
СОБАК АЛЬТЕРНАРІОЗУ З ОЗНАКАМИ ДИСЕМІНОВАНОГО
ДЕРМАТИТУ

BIOLOGICAL SCIENCES

10. *Galytsya V. V., Dyuzhikova T. M., Galytsya I. V.* 74
ANTIOXIDANT ACTIVITY OF 4-((7-ETHYL-3,7-DIHYDRO-3-
METHYL-1H-PURINE-2,6-DIONE-8-YL)AMINO)ALKANOIC ACIDS
UNDER CONDITION OF NITROSATIVE STRESS IN VITRO
11. *Vlasenko L., Pichkur A.* 80
REVIEW OF BIOTECHNOLOGICAL METHODS OF TREATMENT
OF ONCOLOGICAL DISEASES OF VIRAL ORIGIN

12.	<i>Бажанова М. В., Волкова Р. Є.</i>	82
	ВИДОВЕ РІЗНОМАНІТТЯ РОСЛИННОГО УГРУПОВАННЯ ЗА УЧАСТЮ STIPA CAPILLATA L. НА ТЕРИТОРІЇ М. КОСТЯНТИНІВКИ ДОНЕЦЬКОЇ ОБЛАСТІ	
13.	<i>Батіг М. В., Туницька О. М.</i>	88
	ПЕРЕВАГИ І НЕДОЛІКИ БЕЗГЛЮТЕНОВОЇ ДІЄТИ	
14.	<i>Бачинська Я. О., Курко О. О.</i>	90
	ЕКОЛОГІЧНІ АСПЕКТИ ПОШИРЕННЯ ТА БІОЛОГІЧНІ ОСОБЛИВОСТІ МАСЛИННОГО ЛУБОЇДА (HYLESINUS TORANIO)	
15.	<i>Борщ М. Б., Туницька О. М.</i>	96
	БРОДІННЯ-ОСНОВА СМАКУ Й ЗАПАХУ ХЛІБА	
16.	<i>Венгринюк І. В., Сіренко А. Г.</i>	98
	ДО ПИТАННЯ ПРО ФАУНУ ПАВУКІВ-СТРИБУНІВ (SALTICIDAE, ARANEI, ARACHNIDA) ЗАКАЗНИКА «КОЗАКОВА ДОЛИНА»	
17.	<i>Кухнюк О. В., Коцюрuba В. П.</i>	103
	ОЦІНКА ЕКОЛОГІЧНОГО ВПЛИВУ ЦИНКУ НА ЗДОРОВ'Я ТА ЖИТТЯ УКРАЇНЦІВ	
18.	<i>Лащенко О. М., Лащенко К. С.</i>	107
	ДОСЛІДЖЕННЯ ВМІСТУ НІТРАТИВ У ВОДІ НА ТЕРИТОРІЇ СНОВСЬКОЇ ОТГ ЧЕРНІГІВСЬКОЇ ОБЛАСТІ	
19.	<i>Москаленко М. П., Демченко О. А.</i>	110
	ЧУТЛИВІСТЬ KLEBSIELLA PNEUMONIAE ДО АНТИБІОТИКУ АМПІЦИЛІН	
20.	<i>Скочиляс Л. М.</i>	113
	ФОРМУВАННЯ ЕКОЛОГІЧНОЇ КУЛЬТУРИ ОСОБИСТОСТІ	
21.	<i>Шегеда І. М., Сандецька Н. В.</i>	119
	ЗАЛЕЖНІСТЬ РЕУТИЛІЗАЦІЇ АЗОТУ В ЗЕРНО У РІЗНИХ СОРТІВ ОЗИМОЇ ПШЕНИЦІ ВІД УМОВ МІНЕРАЛЬНОГО ЖИВЛЕННЯ	
MEDICAL SCIENCES		
22.	<i>Malachkova N. V., Osama Mohammad Miteb Al-Jarrah</i>	126
	STUDY OF SUSCEPTIBILITY TO THE OCCURRENCE OF AGE- RELATED MACULAR DEGENERATION ON THE BASIS OF THE HTRA1 GENE POLYMORPHISM	
23.	<i>Serheta I., Panchuk O.</i>	132
	PSYCHOPHYSIOGRAMS AND PSYCHOGRAMS OF MEDICAL SPECIALTIES AND THEIR CONSIDERATION DURING THE TRAINING OF MODERN DOCTORS	
24.	<i>Ternovoy D. S., Horbas V. A.</i>	135
	THE ISSUE OF CHILDREN'S NUTRITION WITH NO-HOSPITAL PNEUMONIA IN SCHOOLCHILDREN UNDER THE CONDITIONS OF THE STATE OF WAR	

25. *Бабійчук Л. В., Бабійчук В. Г., Коваль С. М., Кандибко І. В.* 137
ОЦІНКА ЗМІНИ ПОКАЗНИКІВ ВАРІАБЕЛЬНОСТІ СЕРЦЕВОГО РИТМУ У ЕКСПЕРИМЕНТАЛЬНИХ ТВАРИН РІЗНИХ ВІКОВИХ ГРУП НА ФОНІ АРТЕРІАЛЬНОЇ ГІПЕРТЕНЗІЇ
26. *Баусов Є. О., Федік К. О.* 142
ВИБІР МЕТОДУ ЗНЕБОЛЕННЯ ПРИ МАЛИХ ГІНЕКОЛОГІЧНИХ ОПЕРАЦІЯХ
27. *Васюченко А. В., Агалаков В. С.* 145
КОРИСТЬ ПЛАВАННЯ НА ОРГАНІЗМ СТУДЕНТА ВНЗ
28. *Гусак Я. Ю.* 149
ФАКТОРИ РИЗИКУ ТА ПРОФІЛАКТИКА ІНСУЛЬТУ
29. *Дзевульська І. В., Маліков О. В.* 151
ПРОФЕСОР О. П. ВАЛЬТЕР І ЙОГО УНІКАЛЬНА ПРАЦЯ «КУРС АНАТОМІЇ ЛЮДСЬКОГО ТІЛА»
30. *Дзиза А. В., Ліннік К. С., Фоміна В. В.* 157
РОЗЛАДИ ФУНКЦІЇ НЮХОВОГО АНАЛІЗАТОРА ПРИ ІНФІКУВАННІ ВІРУСОМ SARS-COV-2
31. *Дзиза А. В., Попова А. О., Тінчуріна С. Р., Осинкін Н. О.* 161
РОЛЬ САМОСТІЙНОГО ОЧИЩЕННЯ ЗОВНІШНЬОГО СЛУХОВОГО ПРОХОДУ У РОЗВИТКУ ЙОГО ПАТОЛОГІЙ
31. *Клименко Я. М.* 164
ПРОБЛЕМАТИКА СИНДРОМУ ПОЛКІСТОЗНИХ ЯЄЧНИКІВ (СПКЯ) В ГІНЕКОЛОГІЧНІЙ ПРАКТИЦІ, ЕТІОЛОГІЧНІ АСПЕКТИ РОЗВИТКУ
33. *Ковалевський В. В., Кропивницька А. П., Литвинюк Н. І.* 167
ОСОБЛИВОСТІ ЗМІНИ ВУГЛЕВОДНОГО ОБМІНУ КАРДІОМІОЦИТІВ ТА ЕРИТРОЦИТІВ ОРГАНІЗМУ ЩУРІВ ЗА УМОВ ВПЛИВУ ЕНЕРГЕТИЧНИХ НАПОЇВ
34. *Меженіна Т. В., Гуцо А. Є., Кучеренко Б. Ю.* 171
ЗНАЧЕННЯ ЧЕРЕЗШКІРНОЇ РЕВАСКУЛЯРИЗАЦІЇ ПРИ КАРДІОГЕННОМУ ШОЦІ ПІД ЧАС ВІЙСЬКОВОГО СТАНУ
35. *Нагірний Я. П., Твердохліб Н. О., Стефанів І. В.* 174
ОЦІНКА СТУПЕНЯ МІНЕРАЛІЗАЦІЇ НОВОСТВОРЕНОЇ КІСТКОВОЇ ТКАНИНИ ЗА ОРТОПАНТОМОГРАМОЮ
36. *П'ятикоп В. О., Масалітін І. М., Мкртчян А. А., Рашевська О. Ю.* 177
ОГЛЯД КЛІНІЧНОГО ВИПАДКУ ЗЛОЯКІСНОГО НОВОУТВОРЕННЯ ПРАВОЇ ТІМ'ЯНОЇ ЧАСТКИ ГОЛОВНОГО МОЗКУ (ОЛІГОАСТРОЦИТОМА)
37. *Постовой В. В., Підгорна І. М.* 180
ОСОБЛИВОСТІ ПАТОФІЗІОЛОГІЇ КРОВОВТРАТИ ТА ГЕМОРАГІЧНОГО ШОКУ В ПАЦІЄНТІВ АНЕСТЕЗІОЛОГІЧНОГО ВІДДІЛЕННЯ

38. *Совтисік Д. Д., Богуцький А. Б., Фрасенюк В. В.* 182
 ФІЗИЧНА РЕАБІЛІТАЦІЯ СПОРТСМЕНІВ-ЛЕГКОАТЛЕТІВ В РЕЗУЛЬТАТІ ПОРУШЕННЯ БІОХІМІЧНОЇ АДАПТАЦІЇ ДО ФІЗИЧНИХ НАВАНТАЖЕНЬ
39. *Трохимчук О. Ю.* 186
 ОСНОВНІ ПЕРІОДИ ВІДНОВЛЕННЯ ПІСЛЯ ПЕРЕНЕСЕНОГО ІНСУЛЬТУ
40. *Фаринич Р. П.* 189
 СУЧАСНІ ПОГЛЯДИ НА МЕХАНІЗМИ СТАНОВЛЕННЯ ТА РОЗВИТКУ ДИСОЦІАТИВНОГО РОЗЛАДУ ОСОБИСТОСТІ
41. *Черкас І. М.* 196
 ЛАБОРАТОРНИЙ МОНІТОРИНГ ПРИ РЕАБІЛІТАЦІЙНОМУ ОБСТЕЖЕННІ ПАЦІЄНТА/ПАЦІЄНТКИ ЗА НАПРЯМОМ «МЕДИЧНА ДОПОМОГА ДОРΟΣЛИМ ТА ДІТЯМ В АМБУЛАТОРНИХ УМОВАХ (ПРОФІЛАКТИКА, СПОСТЕРЕЖЕННЯ, ДІАГНОСТИКА, ЛІКУВАННЯ ТА МЕДИЧНА РЕАБІЛІТАЦІЯ)»
42. *Шелест О. М., Шарашидзе А. Г., Асланова Бахар Расім кизи* 200
 КЛІНІЧНИЙ ВИПАДОК ВТОРИННОЇ ЕНДОКРИННОЇ АРТЕРІАЛЬНОЇ ГІПЕРТЕНЗІЇ
43. *Юр'єва Л. М., Комар О. Б.* 203
 ТРАНСВАГІНАЛЬНА СОНОГРАФІЯ У МЕНЕДЖМЕНТІ АНОМАЛЬНИХ МАТКОВИХ КРОВОТЕЧ
44. *Юр'єва Л. М., Кропатницька Я. В.* 205
 ПРОБЛЕМАТИКА РАНЬОГО ПРОГНОЗУВАННЯ МОЖЛИВОСТІ РОЗВИТКУ ПРЕЕКЛАМПСІЇ
44. *Ячник І. М., Карпенко Н. П., Іванов Я. Г., Метленко О. В., Маркін Є. Л., Іськов А. П.* 209
 ВИКОРИСТАННЯ СПЕЦІАЛІЗОВАНИХ СУМІШЕЙ У ВІДДІЛЕННІ ІНТЕНСИВНОЇ ТЕРАПІЇ ТА ХІРУРГІЇ

CHEMICAL SCIENCES

46. *Petlovana N., Wende R. C.* 214
 THE EASILY SYNTHESIS OF 1,2-DIAMINO COMPOUNDS
47. *Volianiuk K. A., Harhay K. I., Mitina N. Ye., Hevus O. I., Zaichenko O. S.* 218
 A NEW WATER-SOLUBLE POLYMERS USING THE REDOX SYSTEM BASED ON LIGNIN
48. *Братусь О. Г., Кабанець П. М.* 221
 ЗНАЧЕННЯ ХІМІЇ В ЕКОЛОГІЧНОМУ ВИХОВАННІ ЛЮДСТВА
49. *Власенко Н. Є., Гайдук К. В., Лисненко І. О.* 227
 ВПЛИВ ФЕРМЕНТАЦІЇ НА ЯКІСТЬ М'ЯКОГО СИРУ
50. *Дистанов В. Б., Мироненко Л. С., Бондарев В. В., Кадочкина В. В.* 232
 НАФТАЛИМИДЫ – СИНТЕЗ И ПРИМЕНЕНИЕ

TECHNICAL SCIENCES

51. *Deryaev A. R.* 239
REQUIREMENTS FOR STRUCTURES, DRILLING OPERATIONS,
METHODS OF RESERVOIR OPENING AND WELL DEVELOPMENT
52. *Ostapenko I. P., Polukarov Yu. O.* 245
WORKING CONDITIONS OF A FIREFIGHTER DURING FIRE
EXTINGUISHING
53. *Авалбаев Г. А.* 249
ВОССТАНОВЛЕНИЕ ИЗОЛЯЦИОННОГО ПОКРЫТИЯ
ДЕЙСТВУЮЩИХ ТРУБОПРОВОДОВ
54. *Акимов О. О., Міщенко М. В.* 252
ЩОДО ВИМОГ ДО РЕМОНТОЗДАТНОСТІ АВТОМОБІЛЬНОЇ
ТЕХНІКИ
55. *Андрєєв О. М.* 257
ДОСЛІДЖЕННЯ РОЛІ ФАСТ-ФУДУ У ХАРЧУВАННІ ЗДОРОВОЇ
ЛЮДИНИ
56. *Барба І. Б., Смакота В. М.* 260
ОЦІНКА ШВИДКОСТІ ПЕРЕДАЧІ З ОРТОГОНАЛЬНИМИ
ГАРМОНІЧНИМИ СИГНАЛАМИ УЗАГАЛЬНЕНОГО КЛАСУ
57. *Бирюкова Е. В., Полякова М. В.* 263
МОДЕЛИРОВАНИЕ ХАРАКТЕРИСТИК ДВИЖЕНИЯ
ТРАНСПОРТНОГО СРЕДСТВА ДЛЯ АДАПТИВНОГО
КРУИЗ-КОНТРОЛЯ
58. *Босий М. В., Лисенко А. Я., Мануйлович А. В., Бельченков Є. В.,
Шевченко О. А., Герасименко І. О.* 270
ТЕРМОДИНАМІЧНЕ ДОСЛІДЖЕННЯ ГЕОТЕРМАЛЬНОГО
ТЕПЛОВОГО НАСОСА «ГРУНТ-ВОДА»
59. *Бубнова О. А.* 275
АНАЛІЗ БЕЗВІДХОДНИХ ТЕХНОЛОГІЙ ВИДОБУТКУ
КОРИСНИХ КОПАЛИН ВІДКРИТИМ СПОСОБОМ
60. *Ворожбіян Р. М., Сичова К. С.* 282
АВТОМАТИЗОВАНА СИСТЕМА КЕРУВАННЯ ПРОЦЕСОМ
ВИРОБНИЦТВА ЦЕМЕНТУ СУХИМ СПОСОБОМ
61. *Галелюка І. С.* 284
ОГЛЯД ІСНУЮЧИХ РІШЕНЬ ПО АВТОМАТИЗАЦІЇ
МОНІТОРИНГУ ОБЛАДНАННЯ КАБЕЛЬНОГО ВИРОБНИЦТВА
62. *Дзевочко О. М., Міхно Д. В.* 287
КОМП'ЮТЕРНО-ІНТЕГРОВАНА СИСТЕМА КЕРУВАННЯ
ВИРОБНИЦТВОМ ЗГУЩЕНОГО МОЛОКА
63. *Дьяченко Є. Б.* 289
АКТУАЛЬНІСТЬ ЗАПРОВАДЖЕННЯ ІНФОРМАЦІЙНИХ СИСТЕМ
З АНАЛІЗУ ЕФЕКТИВНОСТІ ЗАСТОСУВАННЯ
АЛЬТЕРНАТИВНОЇ ЕНЕРГЕТИКИ

64.	Зміївський В. С. ПЕРСПЕКТИВИ ЗАСТОСУВАННЯ ТЕХНОЛОГІЙ ШТУЧНОГО ІНТЕЛЕКТУ В ПОВОЄННІЙ ВІДБУДОВІ УКРАЇНИ	291
65.	Іванченко А. В., Бойко О. В., Ткаченко Е. Е. ДОСЛІДЖЕННЯ ПРОЦЕСУ ВИЛУЧЕННЯ УРАНУ З МІНЕРАЛЬНОЇ СИРОВИНИ	297
66.	Калабуха Д. В. АКТУАЛЬНІСТЬ ЗАСТОСУВАННЯ СЕМАНТИЧНИХ АЛГОРИТМІВ В АНАЛІЗІ ТЕКСТОВИХ КОНСТРУКЦІЙ	303
67.	Кирисов І. Г. АНАЛІЗ ФАКТОРІВ, ЯКІ ВПЛИВАЮТЬ НА СТРУКТУРУ НАПІВПРОВІДНИКОВОГО ШАРУ ФОТОЕЛЕКТРИЧНОГО ПЕРЕТВОРЮВАЧА В ПРОЦЕСІ ЕКСПЛУАТАЦІЇ СОНЯЧНИХ ЕЛЕКТРОСТАНЦІЙ	305
68.	Кійко В. Ю., Василюк А. С. РЕКОМЕНДАЦІЙНА СИСТЕМА ПО ВЕДЕННЮ СІЛЬСЬКОГО ГОСПОДАРСТВА	310
69.	Клочкова О. О. НАЦІОНАЛЬНО - ПАТРІОТИЧНЕ ВИХОВАННЯ СТУДЕНТІВ ПРИ ВИКЛАДАННІ СПЕЦІАЛЬНИХ ЕЛЕКТРОТЕХНІЧНИХ ДИСЦИПЛІН В СУЧАСНИХ УМОВАХ	312
70.	Кобан Д. В., Маланчук Л. О. ПРОБЛЕМАТИКА ВПРОВАДЖЕННЯ ЕЛЕКТРОННОГО УРЯДУВАННЯ В СИСТЕМУ ПУБЛІЧНОГО УПРАВЛІННЯ ТА АДМІНІСТРУВАННЯ В УКРАЇНІ	316
71.	Костенко Г. П. ПЕРСПЕКТИВИ ВИКОРИСТАННЯ ЕЛЕКТРОМОБІЛІВ ДЛЯ БАЛАНСУВАННЯ ЕНЕРГОСИСТЕМИ УКРАЇНИ	319
72.	Кунанець Н. Е., Стецик Ю. А. ІНФОРМАЦІЙНА СИСТЕМА УПРАВЛІННЯ ЗАКЛАДОМ СЕРЕДНЬОЇ ОСВІТИ	327
73.	Куріс Ю. В., Матяшева О. Б. ОЦІНКА БЕЗПЕКИ ТЕХНОЛОГІЧНОГО ПРОЦЕСУ НА ПІДПРИЄМСТВІ	330
74.	Лапшин Ю. С. РЕШЕНИЕ НЕКОТОРЫХ ТЕХНИЧЕСКИХ ВОПРОСОВ ОБОРОННОЙ СИСТЕМЫ	337
75.	Ляшенко О. М., Ларченко Д. С. РОЗРОБКА ПРОГРАМНИХ ЗАСОБІВ ДЛЯ АВТОТРАНСПОРТНИХ ПІДПРИЄМСТВ	341
76.	Мищишин І. В., Оберська Н. В. ЕКСПЛУАТАЦІЯ ОСВІТЛЮВАЛЬНИХ ЕЛЕКТРОУСТАНОВОК	345
77.	Нечипорик І. А., Маланчук Л. О. ЗМІНИ В КАДРОВОМУ ДІЛОВОДСТВІ В УМОВАХ ВІЙНИ	350

78. *Нечіпор С. В., Тільна Ю. П., Маслій С. І.* 356
ПРОЕКТУВАННЯ ОДЯГУ ДЛЯ РІЗНИХ ТИПІВ ФІГУР З
ВРАХУВАННЯМ ЗОРОВИХ ІЛЮЗІЙ
79. *Педяш В. В., Златов С. С., Нестеренко Д. В.* 361
МЕТОДИ ПІДВИЩЕННЯ СПЕКТРАЛЬНОЇ ЕФЕКТИВНОСТІ
КОГЕРЕНТНИХ ВОЛОКОННО-ОПТИЧНИХ СИСТЕМ
ПЕРЕДАВАННЯ
80. *Петров В. М., Жданов О. О., Мацей Р. О.* 365
КОНСТРУКЦІЇ КРУПОРІЗОК ТА ЇХ ВДОСКОНАЛЕННЯ
81. *Подустов М. О., Демидов С. О.* 371
КОМП'ЮТЕРНО-ІНТЕГРОВАНА СИСТЕМА КЕРУВАННЯ
ВИРОБНИЦТВОМ ГРАНУЛЬОВАНИХ ОРГАНО-МІНЕРАЛЬНИХ
ДОБРІВ
82. *Проказа У. С.* 373
ПРОЄКТ ІНФОРМАЦІЙНОЇ СИСТЕМИ ВПРОВАДЖЕННЯ
ЗАХИСТУ ХМАРНИХ ДАНИХ НА ОСНОВІ БЛОКЧЕЙНУ
83. *Путченко Т. О.* 378
ПРОГРАМНИЙ ЗАСТОСУНОК АНАЛІЗУ РІВНЯ ВРАЗЛИВОСТІ
ВЕБСАЙТУ ДО XSS-АТАК
84. *Романова М. М., Бабич О. В.* 382
АСПЕКТИ ВИКОРИСТАННЯ ЕПОКСИДНИХ СМОЛ
85. *Романюк О. Н., Романюк О. В., Мельник О. В., Козубенко М. В.,
Вінтонюк В. В.* 389
ПРОГРАМНА РЕАЛІЗАЦІЯ ГРАФІЧНОГО РЕДАКТОРА НА
ГЕСАГОНАЛЬНОМУ РАСТРІ
86. *Руденко Д. О., Кухарчук В. А.* 393
СУЧАСНІ НАПРЯМКИ ЗАСТОСУВАННЯ МЕТОДІВ СУПЕР
РОЗДІЛЬНОСТІ ЗОБРАЖЕННЯ
87. *Рудик А. В., Чуприна В. М.* 400
АДЕКВАТНІСТЬ РЕЗУЛЬТАТІВ ВИМІРІВ ТЕМПЕРАТУРИ І
ПОТУЖНОСТІ ТА РОЗРАХУНКІВ ПАРАМЕТРІВ ПРОЦЕСУ
ШЛІФУВАННЯ
88. *Рябіченко В. С.* 407
ФОТОГРАФІЧНА РОЗВІДКА ЯК ЗАГРОЗА ІНФОРМАЦІЇ, ЩО
ВІЗУАЛІЗУЄТЬСЯ НА ОБ'ЄКТІ ІНФОРМАЦІЙНОЇ ДІЯЛЬНОСТІ
89. *Сопрун О. В., Василюк А. С.* 410
РЕКОМЕНДАЦІЙНА СИСТЕМА МОНІТОРИНГУ СТАНУ
СИНХРОННОГО ДВИГУНА
90. *Суліган Р. А.* 413
ЗАСТОСУВАННЯ КОМБІНАЦІЙНИХ МЕТОДІВ ДИНАМІЧНОГО
ПРОГНОЗУВАННЯ В АГРОПРОМИСЛОВОСТІ
91. *Твердохліб Ю. П., Кравець П. О.* 415
СИСТЕМА МОНІТОРИНГУ ТА АНАЛІЗУ ВІДГУКІВ У
СОЦІАЛЬНИХ МЕРЕЖАХ ДЛЯ ФОРМУВАННЯ РЕКОМЕНДАЦІЙ
КУПІВЛІ ТОВАРІВ

92. *Філімонов С. О., Зубрицька-Потилко О. В.* 418
ВДОСКОНАЛЕННЯ РОБОТИ ТЕПЛИЦІ З РЕЖИМОМ АДАПТАЦІЇ
ПІД ЗОВНІШНІ КЛІМАТИЧНІ УМОВИ
93. *Філімонов С. О., Самелюк О. С.* 421
РОЗРОБЛЕННЯ РОБОТИЗОВАНИХ ЗАХВАТІВ
ПАКЕТУВАЛЬНИКА ПРОМИСЛОВОГО ТИПУ
94. *Шаталов Я. О., Кацадзе Т. Л.* 424
ПРОЦЕС ОПЕРАТИВНОГО ДИСПЕТЧЕРСЬКОГО РЕАГУВАННЯ
УПРАВЛІННЯМ БАЛАНСУЮЧОГО РИНКУ ОБ'ЄДНАНОЇ
ЕНЕРГОСИСТЕМИ УКРАЇНИ

PHYSICAL AND MATHEMATICAL SCIENCES

95. *Ahmadov H. I., Mehdiyev A. A.* 429
ON ONE MIXED PROBLEM FOR THE HYPERBOLIC TYPE OF
EQUATION WITH CONSTANT COEFFICIENTS
96. *Holubets T. V.* 433
THE PROBABILITY METHODS FOR DESCRIPTION OF
THERMODYNAMIC STATE FOR TWO COMPONENT MIXTURE
97. *Блецкан Д. І., Вакульчак В. В., Малець О. О.* 442
ЕЛЕКТРОННА СТРУКТУРА І ДИНАМІКА ГРАТКИ КРИСТАЛА
AlSiTe₃
98. *Заброварна О. В., Падалко К. А., Падалко Н. Й.* 449
ОПТИМІЗАЦІЯ ВИВЧЕННЯ ГЕОМЕТРІЇ У ЗАКЛАДАХ
ЗАГАЛЬНОЇ СЕРЕДНЬОЇ ОСВІТИ ЗА ДОПОМОГОЮ ЗАСОБІВ
ІНФОРМАЦІЙНО-КОМУНІКАЦІЙНИХ ТЕХНОЛОГІЙ
99. *Краснюк А. В.* 452
ФОРМУВАННЯ КРЕАТИВНОГО МИСЛЕННЯ УЧНІВ ЧЕРЕЗ
ВИРІШЕННЯ ТВОРЧИХ ЗАВДАНЬ З МАТЕМАТИКИ
100. *Руденко Е. М., Короташ І. В., Свавільний М. Є., Полоцький Д. Ю.* 458
МОРФОЛОГІЯ ПОВЕРХНІ ПЛІВОК ALN СИНТЕЗОВАНИХ НА
КРЕМНІЄВИХ ПІДКЛАДКАХ В ГІБРИДНОМУ
ГЕЛІКОННО-ДУГОВОМУ ІОННО-ПЛАЗМОВОМУ РЕАКТОРІ

GEOGRAPHICAL SCIENCES

101. *Могола А. А., Дудник І. М.* 464
МЕТОДИЧНІ ОСОБЛИВОСТІ ОЦІНКИ
ТУРИСТИЧНО-РЕСУРСНОГО ПОТЕНЦІАЛУ УКРАЇНИ
102. *Позняк Д. Р.* 470
ОСОБЛИВОСТІ ТЕРИТОРІАЛЬНИХ СИСТЕМ ТУРИСТИЧНИХ
ПОСЛУГ

GEOLOGICAL AND MINERALOGICAL SCIENCES

103. *Yakymchuk M. A., Korchagin I. M.* 476
TECHNOLOGY OF SATELLITE IMAGES
FREQUENCY-RESONANCE PROCESSING: DISCOVERY OF
BASALT VOLCANOES WITH HYDROGEN AND LIVING WATER
IN VARIOUS REGIONS OF EARTH
104. *Yakymchuk M. A., Korchagin I. M.* 485
TECHNOLOGY OF SATELLITE IMAGES
FREQUENCY-RESONANCE PROCESSING: DISCOVERY OF
BASALT VOLCANOES WITH HYDROGEN AND LIVING WATER
ON THE UKRAINE TERRITORY
105. *Yakymchuk M. A., Korchagin I. M.* 494
RESULTS OF SURVEY BY DIRECT-PROSPECTING METHODS OF
TWO EXPLORATORY WELLS DRILLING SITES IN CAVORA
BASSA BASIN (ZIMBABWE)
106. *Куриленко В. С.* 502
О СВЯЗИ ГРЯЗЕВОГО ВУЛКАНИЗМА С
НЕФТЕГАЗОНОСНОСТЬЮ (НА ПРИМЕРЕ
КЕРЧЕНСКО-ТАМАНСКОЙ ОБЛАСТИ)

ARCHITECTURE

107. *Юрчишин О. М., Волошин М. І.* 514
ІННОВАЦІЙНІ ПІДХОДИ У ВИРШЕННІ ПРОСТОРОВОЇ
ОРГАНІЗАЦІЇ ДИТЯЧИХ РЕКРЕАЦІЙНИХ КОМПЛЕКСІВ

PEDAGOGICAL SCIENCES

108. *Бабій І. В., Бовкун Н. М., Мельник Ю. М.* 520
ІНТЕРНЕТ-ЗАЛЕЖНІСТЬ СЕРЕД МОЛОДІ ЯК
СОЦІАЛЬНО-ПЕДАГОГІЧНА ПРОБЛЕМА
109. *Бережна Л. В.* 526
ФІЛОСОФІЯ УПРАВЛІННЯ ЗАКЛАДОМ ТА НОВІ ВІДНОСИНИ В
УПРАВЛІНСЬКІЙ ДІЯЛЬНОСТІ
110. *Гайдедей К. М., Мордовцева Н. В.* 531
ОСОБЛИВОСТІ СУЧАСНОГО НАВЧАННЯ УКРАЇНСЬКИХ ДІТЕЙ
У ПОЧАТКОВІЙ ШКОЛІ В ПОЛЬЩІ
111. *Галущенко В. І., Захарук О. П.* 538
РОЗВИТОК ОБРАЗОТВОРЧОЇ ДІЯЛЬНОСТІ ДІТЕЙ З
ПОРУШЕННЯМИ МОВЛЕННЯ
112. *Генералова А. М., Мордовцева Н. В.* 542
НАУКОВА ДИСКУСІЯ ЯК ЖАНР ПЕДАГОГІЧНОГО
СПІЛКУВАННЯ
113. *Гринь Т. В., Мірошніченко Т. В.* 549
ПЕДАГОГІЧНІ УМОВИ РОЗВИТКУ ПРОФЕСІЙНОЇ МОТИВАЦІЇ
МАЙБУТНІХ УЧИТЕЛІВ ПОЧАТКОВИХ КЛАСІВ

114.	<i>Гриньова В. М., Матвєєва О. О.</i>	556
	ДИСТАНЦІЙНЕ НАВЧАННЯ СЬОГОДНІ: РЕЗУЛЬТАТИ ТА ОСОБЛИВОСТІ	
115.	<i>Гур'янова Н. М., Баришнікова І. М.</i>	563
	ВЧИТЕЛЬ І СУСПІЛЬСТВО	
116.	<i>Доброва А.</i>	569
	ДИСТАНЦІЙНЕ НАВЧАННЯ В ПОЧАТКОВІЙ ШКОЛІ ПІД ЧАС ВІЙНИ	
117.	<i>Доротюк О. Г.</i>	574
	ПЕДАГОГІЧНІ ПРОБЛЕМИ У ВПРОВАДЖЕННІ STEM-ОСВІТИ	
118.	<i>Доротюк В. І.</i>	576
	ПСИХОЛОГІЧНА ОСНОВА ПІДГОТОВКИ ВЧИТЕЛЯ ДО ВПРОВАДЖЕННЯ STEM-ОСВІТИ	
119.	<i>Іваненко В. В.</i>	579
	ОСОБЛИВОСТІ НАВЧАННЯ ГРАМАТИЦІ АНГЛІЙСЬКОЇ МОВИ В НЕМОВНИХ ВИЩАХ	
120.	<i>Іршенко А. В.</i>	582
	РОЛЬ ЛОГОПЕДА НА РАННЬОМУ ЕТАПІ РОЗВИТКУ ДІТЕЙ	
121.	<i>Каленський А. А.</i>	585
	ГНОСЕОЛОГІЧНІ ВЛАСТИВОСТІ ЕКООРІЄНТОВАНИХ КЕЙСІВ	
122.	<i>Кальниш Ю. Г.</i>	592
	ПРОФЕСІЙНА ПІДГОТОВКА, ПЕРЕПІДГОТОВКА ТА ПІДВИЩЕННЯ КВАЛІФІКАЦІЇ УЧАСНИКІВ БОЙОВИХ ДІЙ В УКРАЇНІ У ВОЄННИЙ ТА ПОВОЄННИЙ ПЕРІОД	
123.	<i>Кириченко К. М.</i>	597
	НАВЧАННЯ МОНОЛОГІЧНОГО МОВЛЕННЯ НА УРОКАХ АНГЛІЙСЬКОЇ МОВИ В ПОЧАТКОВІЙ ШКОЛІ ІЗ ЗАСТОСУВАННЯМ ІНТЕРАКТИВНИХ МЕДІАЗАСОБІВ	
124.	<i>Коваленко О. М.</i>	603
	ФОРМУВАННЯ ЗДАТНОСТІ ДО СИТУАЦІЙНОГО СПІЛКУВАННЯ АНГЛІЙСЬКОЮ МОВОЮ ЗАСОБАМИ НАВЧАЛЬНО-МОВЛЕННЄВИХ СИТУАЦІЙ	
125.	<i>Корж-Усенко Л. В., Безвін М. А.</i>	608
	ПІДГОТОВКА МАЙБУТНІХ УЧИТЕЛІВ ПОЧАТКОВИХ КЛАСІВ ДО КРАЄЗНАВЧОЇ ДІЯЛЬНОСТІ З УЧНЯМИ: МОЖЛИВІ ШЛЯХИ УДОСКОНАЛЕННЯ НА СУЧАСНОМУ ЕТАПІ	
126.	<i>Кулай Н. І., Супруненко В. Г., Стафійчук О. П.</i>	614
	ФОРМУВАННЯ САМООСВІТНІХ КОМПЕТЕНТНОСТЕЙ ЗДОБУВАЧІВ ОСВІТИ ШЛЯХОМ ВПРОВАДЖЕННЯ ОСВІТНІХ ТЕХНОЛОГІЙ	
127.	<i>Лебедєв С. І.</i>	619
	ВПЛИВ ЗМАГАЛЬНОГО НАВАНТАЖЕННЯ НА ТЕХНІКО-ТАКТИЧНУ ПІДГОТОВЛЕНІСТЬ ЮНИХ ФУТБОЛІСТІВ 11-12 РОКІВ З УРАХУВАННЯМ ІГРОВОГО АМПЛУА	

128. *Левченко Ф. Г.* 625
ДИДАКТИЧНА СКЛАДОВА STEM ОСВІТИ
129. *Ленкова М. О.* 629
ОСОБЛИВОСТІ РИТМІЧНОЇ ТА ЛЕКСИЧНОЇ ВИРАЗНОСТІ
НІМЕЦЬКИХ ПАРЕМІЙ
130. *Лісовська Т. А., Назарова О. В.* 635
ФОРМУВАННЯ ПІЗНАВАЛЬНОЇ АКТИВНОСТІ ДІТЕЙ
ДОШКІЛЬНОГО ВІКУ В СУЧАСНОМУ ЗАКЛАДІ ДОШКІЛЬНОЇ
ОСВІТИ
131. *Лісовська Т. А., Стельмах Я. А.* 639
ТЕОРЕТИКО-МЕТОДИЧНІ ОСНОВИ РОЗВИТКУ ДІТЕЙ
МОЛОДШОГО ДОШКІЛЬНОГО ВІКУ В ПРОЦЕСІ АДАПТАЦІЇ ДО
УМОВ ЗДО
132. *Маматова З. Р.* 642
ТЕОРІЯ ПОХОДЖЕННЯ ФІЗИЧНИХ ВПРАВ ТА ІГОР
133. *Надточій С. М.* 646
ВИКЛАДАННЯ УКРАЇНСЬКОЇ МОВИ ТА ЛІТЕРАТУРИ ПІД ЧАС
ДИСТАНЦІЙНОГО НАВЧАННЯ В ЗАКЛАДІ ЗАГАЛЬНОЇ
СЕРЕДНЬОЇ ОСВІТИ В КОНТЕКСТІ СУЧАСНИХ РЕАЛІЙ
134. *Нагайчук О. В.* 650
АКТИВІЗАЦІЯ ІНТЕЛЕКТУАЛЬНОЇ ДІЯЛЬНОСТІ УЧНІВ
ОСНОВНОЇ ШКОЛИ НА УРОКАХ ТРУДОВОГО НАВЧАННЯ
135. *Нестерцова О. Ю.* 657
ДОСВІД ВИХОВАННЯ ГАРМОНІЙНО РОЗВИНУТОЇ
ОСОБИСТОСТІ У ВЕКТОРІ НОВОЇ УКРАЇНСЬКОЇ ШКОЛИ
ЗАСОБАМИ ТЕАТРАЛЬНОГО МИСТЕЦТВА
136. *Окольніча Т. В., Яковенко С. А.* 664
ІГРИ ТА ЗАБАВИ ЯК ЗАСОБИ СТАТЕВО-ВІКОВОГО
ВИХОВАННЯ СЕЛЯНСЬКИХ ДІТЕЙ ХЕРСОНСЬКОЇ ГУБЕРНІЇ
(XIX – ПЕРША ЧВЕРТЬ XX СТОЛІТТЯ)
137. *Олійник Д. С.* 668
ОСОБЛИВОСТІ ВИХОВАННЯ НАЦІОНАЛЬНОЇ ІДЕНТИЧНОСТІ
ЗАСОБАМИ МІНІ-МУЗЕЮ У ДІТЕЙ СТАРШОГО ДОШКІЛЬНОГО
ВІКУ
138. *Олійник М. М.* 673
ОСОБЛИВОСТІ ПРОВЕДЕННЯ УРОКІВ ФІЗИЧНОЇ КУЛЬТУРИ
ДЛЯ УЧНІВ ЗАКЛАДУ ЗАГАЛЬНОЇ СЕРЕДНЬОЇ ОСВІТИ В
ДИСТАНЦІЙНОМУ РЕЖИМІ
139. *Олійник Н., Махлай Т.* 677
ЗНАЧЕННЯ САМООЦІНКИ У ФОРМУВАННІ ОСОБИСТОСТІ
УЧНЯ
140. *Пасічник Т. Д.* 684
ПЕДАГОГІЧНЕ СПІЛКУВАННЯ ЯК ТЕХНОЛОГІЯ УСПІХУ
НАВЧАННЯ

141. *Петрик Л. В., Власюк О. В.* 686
 ФОРМУВАННЯ МЕДІАГРАМОТНОСТІ УЧНІВ 4 КЛАСУ НА
 УРОКАХ АНГЛІЙСЬКОЇ МОВИ НОВОЇ УКРАЇНСЬКОЇ ШКОЛИ
142. *Підюменко М. Ю.* 691
 СУТНІСТЬ ТА УМОВИ ПРОФЕСІЙНОЇ САМООРГАНІЗАЦІЇ В
 ПРОЦЕСІ ПІДГОТОВКИ ВИКЛАДАЧА ЗВО
143. *Подворна Т. В.* 697
 ІГРИ ТА ВПРАВИ, ЩО СПРИЯЮТЬ ФОРМУВАННЮ Й
 РОЗВИТКУ ЧИТАЦЬКИХ КОМПЕТЕНТНОСТЕЙ
144. *Поливанова О. І.* 703
 ОРГАНІЗАЦІЯ КОНТРОЛЮ ЗА ДІЯЛЬНІСТЮ ПЕДАГОГІЧНИХ
 ПРАЦІВНИКІВ ЗАКЛАДУ ПОЗАШКІЛЬНОЇ ОСВІТИ В РЕЖИМІ
 ДИСТАНЦІЙНОГО НАВЧАННЯ
145. *Прокончук О. В., Лупак Н. М.* 710
 МЕДІАГРАМОТНІСТЬ МОЛОДШОГО ШКОЛЯРА – ВИМОГА
 ЧАСУ
146. *Просвітлюк І. І.* 715
 РОЗВИТОК КРИТИЧНОГО МИСЛЕННЯ НА УРОКАХ
 ЛІТЕРАТУРНОГО ЧИТАННЯ
147. *Проскурняк О. І., Невесенко О. В.* 720
 ОСОБЛИВОСТІ СОЦІАЛІЗАЦІЇ ДІТЕЙ З ПОРУШЕННЯМИ
 ІНТЕЛЕКТУАЛЬНОГО РОЗВИТКУ
148. *Режун Н. М.* 724
 ОСОБЛИВОСТІ ВИКЛАДАННЯ ІНОЗЕМНИХ МОВ В УМОВАХ
 ВІРТУАЛЬНОГО КОМУНІКАТИВНОГО ПРОСТОРУ
149. *Риженко М. В., Анісенко О. В.* 729
 ОСОБЛИВОСТІ НАВЧАННЯ ГРАМАТИЦІ АНГЛІЙСЬКОЇ МОВИ
 У НЕМОВНИХ ВИЩИХ НАВЧАЛЬНИХ ЗАКЛАДАХ
150. *Романюк Т. П.* 732
 ПІДВИЩЕННЯ ПРОФЕСІЙНИХ КОМПЕТЕНЦІЙ ПЕДАГОГІВ У
 СВОЇЙ РОБОТІ
151. *Рябінін Р. В., Блохіна І. О.* 738
 ДО ПРОБЛЕМИ ВИЗНАЧЕННЯ ОСОБЛИВОСТЕЙ
 ДИСТАНЦІЙНОЇ ФОРМИ НАВЧАННЯ В ЗАКЛАДАХ ВИЩОЇ
 ОСВІТИ
152. *Сокол Н. А.* 742
 ВПЛИВ ІНТЕРАКТИВНИХ ТЕХНОЛОГІЙ НА НАВЧАЛЬНУ
 УСПІШНІСТЬ ШКОЛЯРА НА УРОКАХ МАТЕМАТИКИ
153. *Сохань М. О., Савченко-Шлапак Ю. О.* 749
 СЛОВЕСНА ДІЯ ТА АКТОРСЬКІ ПІДТЕКСТИ ЯК ПРИНЦИПИ
 ФОРМУВАННЯ АРТИСТА-ВОКАЛІСТА
154. *Танчук М. Д.* 754
 МЕТОДИКА НАВЧАННЯ ПЛАВАННЮ ЮНИХ СПОРТСМЕНІВ
 НА ПОЧАТКОВОМУ ЕТАПІ ПІДГОТОВКИ

155. *Твердохліб О. В., Деменко А. В.* 760
РОЛЬ АКТИВНИХ ТА ІНТЕРАКТИВНИХ МЕТОДІВ У РОЗВИТКУ
КРЕАТИВНИХ ЗДІБНОСТЕЙ НА УРОКАХ БІОЛОГІЇ
156. *Тельна О. А., Воробйова А. В.* 765
ОСОБЛИВОСТІ ОБРАЗОТВОРЧОЇ ДІЯЛЬНОСТІ ДІТЕЙ ІЗ
ПОРУШЕННЯМИ ІНТЕЛЕКТУ ТА ЇХ ЕМОЦІЙНО-ВОЛЬОВИЙ
РОЗВИТОК
157. *Тищенко Д. Г., Нікулічев Д. С., Соколова О. В.* 769
ФУНКЦІОНАЛЬНА ЕФЕКТИВНІСТЬ ЯК ІНТЕГРАЛЬНА
ХАРАКТЕРИСТИКА В ГАНДБОЛІ
158. *Фірман В. М., Димид М. В.* 772
ОРГАНІЗАЦІЯ НАВЧАЛЬНО ВИХОВНОГО ПРОЦЕСУ ЩОДО
ВИХОВАННЯ ЕКОЛОГІЧНОЇ КУЛЬТУРИ У МОЛОДШИХ
ШКОЛЯРІВ
159. *Чепуренко Г. В., Федорченко Н. Д., Забара М. В.* 779
ІНКЛЮЗИВНЕ НАВЧАННЯ В ОСВІТНЬОМУ ПРОСТОРИ
ДОШКІЛЬНОГО НАВЧАЛЬНОГО ЗАКЛАДУ
160. *Шашкіна О. М.* 785
НЕТРАДИЦІЙНИЙ УРОК АНГЛІЙСЬКОЇ МОВИ ЯК ЗАСІБ
АКТИВІЗАЦІЇ ПІЗНАВАЛЬНОЇ ДІЯЛЬНОСТІ ЗДОБУВАЧІВ
ОСВІТИ З ПРОБЛЕМАМИ ЗОРУ
161. *Шевченко С. М.* 789
ПРОСВІТНИЦЬКІ ІДЕЇ М. П. ДРАГОМАНОВА
162. *Ширванян Ю. В.* 796
СУТЬ МАТЕМАТИЧНОЇ ОСВІТИ ДІТЕЙ У ПОЧАТКОВІЙ ШКОЛІ
163. *Янчук Д. О.* 802
НАЦІОНАЛЬНО-ПАТРІОТИЧНЕ ВИХОВАННЯ МАЙБУТНІХ
ФАХІВЦІВ ГАЛУЗІ ФІЗИЧНОЇ КУЛЬТУРИ ТА СПОРТУ В
НОВОМУ ІСТОРИЧНОМУ ОСМИСЛЕННІ
164. *Яцинік А. В., Холодова Є. Ю.* 808
ОСОБЛИВОСТІ ПСИХОЛОГІЧНОГО СТАНУ БАТЬКІВ ДИТИНИ З
ОСОБЛИВИМИ ОСВІТНИМИ ПОТРЕБАМИ

PSYCHOLOGICAL SCIENCES

165. *Bailo K., Kulchytska O. V.* 811
BODY-ORIENTED PSYCHOTHERAPY
166. *Belozarov N., Kulchytska O. V.* 814
THE RELATION BETWEEN PSYCHOLOGY AND BUDDHISM
167. *Bobrov I. O., Voronova Ye. M.* 820
PSYCHOLOGICAL PROBLEMS OF ATHLETES
168. *Budzan I., Kulchytska O. V.* 822
HOW DOES ONLINE COMMUNICATION EFFECTS REAL ONE
DURING THE PERIOD OF ALTERED PSYCHO-EMOTIONAL
STATE

169. *Khadzhyeva D. R., Kulchytska O. V.* 826
OVERCOMING PROCRASTINATION IN THE PERIOD OF ALTERED
PSYCHO-EMOTIONAL STATE DURING WARTIME
170. *Melnyk M., Kulchytska O. V.* 830
PERSUASIVE COMMUNICATION
171. *Ryvovarchuk O., Kulchytska O. V.* 835
ON THE PSYCHOLOGY OF MOTIVATION AND DISCIPLINE
DURING THE WAR TIME IN UKRAINE
172. *Zaluzets A., Kulchytska O. V.* 840
ATTACHMENT THEORY AND TEMPERAMENT
173. *Ахмедова Асія Алі кизи, Стенура В. М., Макаренко Н. М.* 845
ПСИХОЛОГІЧНІ ОСОБЛИВОСТІ ВЗАЄМОВІДНОСИН «БАТЬКИ
ДІТИ - ПІДЛІТКИ»
174. *Бережна О. В., Чистовська Ю. Ю.* 850
ВЗАЄМОЗВ'ЯЗОК ПСИХІЧНИХ СТАНІВ ТА ПСИХОЛОГІЧНОГО
БЛАГОПОЛУЧЧЯ В ОСІБ РАННЬОЇ ДОРОСЛОСТІ
175. *Блажей А. Л.* 856
КОПІНГ-СТРАТЕГІЇ ПОВЕДІНКИ В ЕМОЦІЙНО-НАПРУЖЕНИХ
СИТУАЦІЯХ
176. *Гальченко А. І., Муравйов В. О.* 859
ВПЛИВ КОЛЬОРУ НА ПСИХОЛОГІЧНИЙ СТАН ЛЮДИНИ
177. *Каземіренко А. Ф., Цільмак О. М.* 863
ВЕРБАЛЬНА ТА НЕВЕРБАЛЬНА МАНІПУЛЯЦІЯ
178. *Карсканова С. В., Романенко М. С.* 867
РОЛЬ ПАМ'ЯТІ У КОРЕКЦІЙНО-РОЗВИТКОВІЙ РОБОТІ З
ДІТЬМИ СТАРШОГО ДОШКІЛЬНОГО ВІКУ З ДИЗАРТРІЄЮ
179. *Кононова М. М., Кононов Б. С., Алієва І. І.* 870
ПОРІВНЯЛЬНИЙ АНАЛІЗ МЕХАНІЗМІВ ПСИХОЛОГІЧНОГО
ЗАХИСТУ ТА КОПІНГ-СТРАТЕГІЙ У СТУДЕНТІВ РІЗНИХ
СПЕЦІАЛЬНОСТЕЙ
180. *Куліш О. В., Сторчаус О. С.* 877
РОЛЬ СІМ'Ї У ФОРМУВАННІ САМООЦІНКИ ДИТИНИ
181. *Куліш О. В., Суржок Т. В.* 882
ВПЛИВ МЕДИТАЦІЇ НА ПСИХІЧНИЙ СТАН ОСОБИСТОСТІ
182. *Любімова Т. В.* 886
ПРОБЛЕМА ЕМОЦІЙНОЇ САМОРЕГУЛЯЦІЇ ЖІНОК, ЯКІ
ПОСТРАЖДАЛИ ВІД ПСИХОЛОГІЧНОГО НАСИЛЛЯ ПІД ЧАС
ВТОРГНЕННЯ РОСІЇ В УКРАЇНУ
183. *Онїка К. С., Меднікова Г. І.* 890
ОСОБЛИВОСТІ ЦІННОСТЕЙ СТУДЕНТІВ ІЗ РІЗНИМИ
ХАРАКТЕРИСТИКАМИ САМООЦІНКИ
184. *Помукчинська А. К.* 895
ПСИХОЛОГІЧНІ ОСОБЛИВОСТІ УКРАЇНЦІВ ЯКІ ВИЇХАЛИ
ЗАКОРДОН ВНАСЛІДОК ВІЙНИ

185. *Прожога І. В., Фенюк Т. В.* 901
ПОТРЕБИ ОСОБИСТОСТІ
186. *Третьякова Т. М., Кушнерьова В. В.* 907
СПІЛКУВАННЯ ЯК СОЦІАЛЬНО ПСИХОЛОГІЧНА ПОТРЕБА
187. *Федоришин Г. М., Михайлюк І. Б.* 914
БАТЬКІВСЬКІ УСТАНОВКИ ЯК СКЛАДОВА БАТЬКІВСТВА ТА
ЧИННИК ВИБОРУ ШЛЮБНОГО ПАРТНЕРА
188. *Чистовська Ю. Ю., Пахомова А. Я.* 920
ПОРІВНЯННЯ ЗАДОВОЛЕНОСТІ ШЛЮБНИМИ ВІДНОСИНАМИ
ЖІНОК РІЗНОГО ВІКУ
189. *Якимчук О. М.* 924
ЗАХОДИ ПРОФІЛАКТИКИ ПРОФЕСІЙНОЇ ДЕФОРМАЦІЇ У
ВИКЛАДАЧІВ ВИЩОЇ ШКОЛИ

SOCIOLOGICAL SCIENCES

190. *Chubina T., Kryshchal A., Fedorenko Ya.* 930
THE EXPERIENCE OF THE USA IN SOCIAL PROTECTION
SERVICES PROVIDING
191. *Казаков О. О.* 933
ОСОБЛИВОСТІ ДЕВІАНТНОЇ ПОВЕДІНКИ СУЧАСНОЇ МОЛОДІ
192. *Ковальова К. Ю., Маланчук Л. О.* 935
РОЛЬ ТА ЗНАЧЕННЯ ІНФОРМАЦІЙНОЇ БЕЗПЕКИ В УМОВАХ
ВОЄННОГО СТАНУ
193. *Сенчук В. І., Ластовицька М. М., Олексюк Н. С.* 938
СОЦІАЛЬНИЙ ЗАХИСТ ДІТЕЙ ВІЙСЬКОВОСЛУЖБОВЦІВ
ЗБРОЙНИХ СИЛ УКРАЇНИ
194. *Турчинська О. Б., Маланчук Л. О.* 942
ОРГАНІЗАЦІЯ ДІЛОВОСТВА У НАЦІОНАЛЬНІЙ СЛУЖБІ
ПОСЕРЕДНИЦТВА І ПРИМИРЕННЯ

JOURNALISM

195. *Бакай Р. Р.* 947
ЕКОНОМІЧНА ЖУРНАЛІСТИКА В УКРАЇНІ. АНАЛІЗ
ВИСВІТЛЕННЯ ЕКОНОМІЧНОЇ ТЕМАТИКИ НА ПРИКЛАДІ
ОНЛАЙН-ВИДАННЯ «УКРАЇНСЬКА ПРАВДА»
196. *Вареник Н. А.* 951
ВИКОРИСТАННЯ СОЦІОЛОГІЧНИХ МЕТОДІВ ЗБОРУ
ІНФОРМАЦІЇ В ЖУРНАЛІСТИЦІ НА ПРИКЛАДІ ОНЛАЙН-
ВИДАННЯ «ДЕТЕКТОР МЕДІА»
197. *Костюк Ю. В., Міхайлов Д. С.* 954
КРИТЕРІЇ ТА СТАНДАРТИ НОВИН: ТЕОРЕТИЧНИЙ АСПЕКТ
198. *Шевчук Д. І.* 958
КОНВЕРГЕНЦІЯ ЯК ОСНОВНА ХАРАКТЕРИСТИКА СУЧАСНИХ
ЗМІ

ART

199. *Буртовий Р. Л.* 965
ЦІННІСТЬ ФОТОГРАФІЇ В НАШІ ДНІ
200. *Голощук О. О.* 969
ЗНАЧЕННЯ СУЧАСНИХ МУЗИЧНО-ІНФОРМАЦІЙНИХ
ТЕХНОЛОГІЙ В ПРОЦЕСІ ФАХОВОЇ МИСТЕЦЬКОЇ ОСВІТИ
201. *Іваницька Т. М.* 972
ПСИХОЛОГІЗМ ПОРТРЕТНИХ ОБРАЗІВ У ТВОРЧОСТІ А. ЕРДЕЛІ
202. *Маланчук Р. О.* 976
РОЛЬ СИНТЕЗУ МИСТЕЦТВ В РОЗВИТКУ СУЧАСНОЇ
ХОРЕОГРАФІЇ
203. *Михалінчик І. М.* 983
ПАТРІОТИЧНІ МОТИВИ ТВОРЧОСТІ УКРАЇНСЬКИХ
БАЛЕТМЕЙСТЕРІВ СУЧАСНОСТІ
204. *Найченко М. Р.* 986
ХУДОЖНЯ ОБРОБКА ЦИФРОВИХ ЗОБРАЖЕНЬ
205. *Попова О. В.* 991
СЦЕНОГРАФІЯ ЕНРІКО ПРАМПОЛІНІ В КОНТЕКСТІ ГЕНЕЗУ
СЦЕНІЧНОГО ДИЗАЙНУ
206. *Шелухаїна Т. В.* 994
ТЕЧІЯ «НОВОЇ ХВИЛІ» В КІНЕМАТОГРАФІ 50-60-х РОКІВ ХХ
СТОЛІТТЯ І СТАНОВЛЕННЯ ЕСТЕТИЧНОЇ ТЕОРІЇ
АВТОРСЬКОГО КІНО

HISTORICAL SCIENCES

207. *Гнот С. І.* 1000
УКРАЇНСЬКЕ КОЗАЦТВО: БОРОТЬБА ЗА НЕЗАЛЕЖНІСТЬ ТА
ІСТОРИЧНУ ПРАВДУ
208. *Долганова М. В.* 1004
РОЛЬ ВІЙСЬКОВИХ КАПЕЛАНІВ ПІД ЧАС
РОСІЙСЬКО-УКРАЇНСЬКОЇ ВІЙНИ (2014-2022 РР.)
209. *Маніяк В.* 1008
ЗОВНІШНЯ КОНФРОНТАЦІЯ ВІЗАНТІЇ З МУСУЛЬМАНАМИ В
ДОБУ ПРАВЛІННЯ ЛЕВА VI (886-912)
210. *Печончик С. Ю.* 1011
СОЦІАЛЬНО-ЕКОНОМІЧНЕ ЖИТТЯ КОЛКІВСЬКОЇ
ПОВСТАНСЬКОЇ РЕСПУБЛІКИ НА ВОЛИНІ В РОКИ ДРУГОЇ
СВІТОВОЇ ВІЙНИ
211. *Тетеря С. А., Костюк Н. В.* 1016
ФЕДІР ЖАРКО – ШЛЯХ ВІД ШКІЛЬНОГО УЧИТЕЛЯ ДО
ПРОФЕСІЙНОЇ СЦЕНИ

CULTUROLOGY

212. *Abuzova M., Kulchytska O. V.* 1023
INTEGRATING MONUMENTS OF ROMAN BRITAIN IN URBAN SPACES OF UNITED KINGDOM
213. *Zakladna K., Kulchytska O. V.* 1027
CULTURAL MODELS REGARDING THE PRESENT DAY SITUATION IN UKRAINE
214. *Аббасов Самір Салех огли, Ядловська О. С.* 1031
СТОРИНКИ ДІЯЛЬНОСТІ ЛЕМКІВ НА СУЧАСНОМУ ЕТАПІ

POLITICAL SCIENCES

215. *Боженко Є. П.* 1038
СУЧАСНІ ЗАСАДИ ЗАПРОВАДЖЕННЯ ЕЛЕКТРОННИХ ПОСЛУГ В УКРАЇНІ
216. *Калинчук В. В.* 1043
ШЛЯХИ УДОСКОНАЛЕННЯ СИСТЕМИ МОТИВАЦІЇ В ОРГАНІ ДЕРЖАВНОГО УПРАВЛІННЯ
217. *Лясома А. Є.* 1047
МІСЦЕ І РОЛЬ ІНСТИТУТІВ ГРОМАДЯНСЬКОГО СУСПІЛЬСТВА УКРАЇНИ В ІНТЕГРАЦІЇ ДО ЄВРОПЕЙСЬКИХ СТРУКТУР
218. *Майстер В. М., Коломієць М. О.* 1054
ІМІДЖ ДЕРЖАВНОЇ СЛУЖБИ: ФЕНОМЕН СУЧАСНОСТІ
219. *Макарчук В. В.* 1058
ПРОБЛЕМИ ЗАБЕЗПЕЧЕННЯ ПРАВ І СВОБОД ЛЮДИНИ І ГРОМАДЯНИНА В УКРАЇНІ
220. *Саган Р. А.* 1061
ІНТЕГРАЦІЯ ЯК ФЕНОМЕН
221. *Свідро С. М.* 1064
МЕХАНІЗМИ ВПЛИВУ ГРОМАДСЬКИХ ОРГАНІЗАЦІЙ НА ПРИЙНЯТТЯ УПРАВЛІНСЬКИХ РІШЕНЬ
222. *Солов'ян Є. Д.* 1069
НАУКОВІ ПІДХОДИ ДО ПИТАННЯ ЕЛЕКТРОННОГО ДЕКЛАРУВАННЯ ЯК ОСНОВНИХ ЗАСАД ЗАПОБІГАННЯ КОРУПЦІЇ
223. *Солов'ян О.* 1073
ПИТАННЯ СУЧАСНОГО ЕЛЕКТРОННОГО СУСПІЛЬНОГО УСТРОЮ
224. *Стащенко А. О.* 1077
ПРОБЛЕМИ ФОРМУВАННЯ ЕЛЕКТРОННОЇ ОСВІТИ В УКРАЇНІ

PHILOLOGICAL SCIENCES

225. *Babak D., Sydoruk G.* 1081
THE SPECIFIC OF TRANSLATING ELLIPTICAL SENTENCES
226. *Soina I. Yu.* 1085
OPEN EDUCATION IN LINE WITH THE GLOBAL TREND

227.	<i>Атаманчук К. М.</i> ПЕДАГОГІЧНА КОМУНІКАЦІЯ ПРИ ВИКЛАДАННІ УКРАЇНСЬКОЇ МОВИ У ВИЩІЙ ШКОЛІ	1090
228.	<i>Бойван О. С., Білоус О. В.</i> ГЕНДЕРНА СПЕЦИФІКА РУБРИК ЖУРНАЛУ «PEOPLE»	1094
229.	<i>Грон Ю. Г., Кузєбна В. В.</i> ТРОЛІНГ ЯК СПОСІБ СПІЛКУВАННЯ У СУЧАСНИХ СОЦІАЛЬНИХ МЕРЕЖАХ	1099
230.	<i>Клименко І. М.</i> РОЛЬ СИТУАЦІЇ УСПІХУ У ФОРМУВАННІ І РОЗВИТКУ ЖИТТЄВИХ КОМПЕТЕНЦІЙ СТУДЕНТІВ НА ЗАНЯТТЯХ З УКРАЇНСЬКОЇ ЛІТЕРАТУРИ	1105
231.	<i>Коваленко О. О., Ашурко Ю. О.</i> ТЕОРЕТИЧНІ АСПЕКТИ СИНКРЕТИЧНИХ ЯВИЩ В УКРАЇНСЬКІЙ МОВІ	1109
232.	<i>Лєвчук О. А., Мєльник О. В.</i> ВЕРБАЛІЗАЦІЯ УЯВЛЕНЬ ПРО МАЙБУТНІЙ ЧАС ТА ЙОГО СЕМАНТИЧНІ РІЗНОВИДИ В АНГЛІЙСЬКІЙ МОВІ	1115
233.	<i>Луцишин Ю.-Л. А.</i> ОСОБЛИВОСТІ КОНФЛІКТНОЇ ВЗАЄМОДІЇ МОВЦІВ НА ПРИКЛАДІ СОЦІАЛЬНОГО ТОК-ШОУ «ГОВОРИТЬ УКРАЇНА»	1119
234.	<i>Любімова О. В.</i> ТВЕРДІ СТРОФІЧНІ ФОРМИ У ТВОРЧОСТІ ЗАХІДНОУКРАЇНСЬКИХ ПОЕТІВ 90-Х РОКІВ ХІХ СТОРІЧЧЯ	1126
235.	<i>Ніколаєва Н. М.</i> ПРОЦЕСИ ФРАЗООТВОРЕННЯ КОЛОРОНІМА GELB У СУЧАСНОМУ НІМЕЦЬКОМОВНОМУ ПУБЛІЦИСТИЧНОМУ ТЕКСТІ	1132
236.	<i>Огарєнко Т. А., Ліштаба Т. В.</i> СТИЛІСТИЧНА ФУНКЦІЯ ПРОСТИХ НЕУСКЛАДНЕНИХ РЕЧЕНЬ У ТВОРІ ІРЕН РОЗДОБУДЬКО «ГУЦУЛКА КСЕНЯ»	1138
237.	<i>Поліщук Л. П., Пушкар Т. М.</i> МОВНІ ЗАСОБИ ВИРАЖЕННЯ ЕМОЦІЙ В АНГЛОМОВНІЙ ХУДОЖНІЙ ЛІТЕРАТУРІ	1142
238.	<i>Рєзнік Т. М.</i> ВАРІАТИВНІСТЬ, СИНОНІМІЯ, АНТОНІМІЯ В КОМПАРАТИВНІЙ ФРАЗЕОЛОГІЇ	1148
239.	<i>Розвадовська М. М.</i> КОМУНІКАТИВНО-ПРАГМАТИЧНА СПРЯМОВАНІСТЬ ФРАНЦУЗЬКОЇ РОЗМОВНОЇ МОВИ У КОРПУСНИХ ДОСЛІДЖЕННЯХ	1151
240.	<i>Савран О. А.</i> ВПЛИВ ЕСТЕТИЗМУ НА ОБРАЗ ПРИВИДА В ТВОРАХ ВЕРНОН ЛІ	1156

241.	<i>Сваричевська А. П.</i> ДОСЛІДЖЕННЯ ЛІНГВОЦИДУ УКРАЇНСЬКОЇ МОВИ	1160
242.	<i>Середюк Л. А., Глушенко М. О.</i> ПЛАНУВАННЯ ЗАНЯТТЯ НІМЕЦЬКОЇ МОВИ ІЗ ЗАСТОСУВАННЯМ ЗАКОНУ ПАРЕТО	1165
243.	<i>Сньозик Г. І.</i> ФОНОСТИЛІСТИЧНІ ФУНКЦІЇ АЛІТЕРАЦІЇ У МОВОТВОРЧОСТІ Ф. ПОТУШНЯКА	1170
244.	<i>Станіслав О. В.</i> ТВОРЧИЙ ФЕНОМЕН АННІ ЕРНО (ЛАУРЕАТКИ НОБЕЛІВСЬКОЇ ПРЕМІЇ З ЛІТЕРАТУРИ 2022 Р.)	1175
245.	<i>Терехова Д. І., Власенко В. В.</i> ДИСКУРСОЛОГІЯ ТА ТЕОРІЯ КОМУНІКАЦІЇ: АСПЕКТИ ВИВЧЕННЯ	1180
246.	<i>Терехова Д. І., Литвин А. О.</i> СУЧАСНИЙ ПІДХІД ДО ВИВЧЕННЯ МОВНОЇ СВІДОМОСТІ ЗА МАТЕРІАЛАМИ АСОЦІАТИВНИХ СЛОВНИКІВ	1184
247.	<i>Туріцина О. М., Воробйова Я. І.</i> ПРОБЛЕМА ПЕРЕКЛАДУ АНГЛОМОВНИХ ПРИСЛІВ'ЇВ ТА ПРИКАЗОК	1191
248.	<i>Харкевич Г. І.</i> СТИЛІСТИЧНІ ОСОБЛИВОСТІ АНГЛОМОВНОЇ ДІЛОВОЇ КОРЕСПОНДЕНЦІЇ	1194
249.	<i>Чемеринська І. Я., Костів Я. І.</i> ВИКОРИСТАННЯ ІДИОМ В АНГЛІЙСЬКІЙ МОВІ	1197
250.	<i>Шевченко М. І.</i> ЛІНГВО-ПРАГМАТИЧНІ ОСОБЛИВОСТІ МОЛОДІЖНОГО МОВЛЕННЯ	1201
PHILOSOPHICAL SCIENCES		
251.	<i>Данько Є. О., Яровицька Н. А.</i> ФЕНОМЕН СПРИЙНЯТТЯ: ФІЛОСОФСЬКО-АРХІТЕКТУРНІ МОДУСИ	1206
252.	<i>Попова О. Б., Соколова Н. Д., Фіалко Н. А.</i> ЛЕГІТИМАЦІЯ СОЦІАЛЬНОЇ АГРЕСІЇ В УМОВАХ АВТОРИТАРНО-ТОТАЛІТАРНИХ РЕЖИМІВ	1212
253.	<i>Яровицька Н. А., Гарлінська М. А.</i> ХРИСТІЯНСТВО НА ТЕРЕНАХ РИМСЬКОЇ ІМПЕРІЇ: ВИТОКИ ТА ПРИЧИНИ	1218
254.	<i>Яровицька Н. А., Глумакова Х. Д.</i> СВІТОГЛЯД. ІСТОРИЧНІ ФОРМИ	1224
255.	<i>Яровицька Н. А., Козирець О. Г.</i> СПЕЦИФІКА ФІЛОСОФСЬКОГО ЗНАННЯ	1229

256. *Яровицька Н. А., Морозова А. Є.* 1234
ДИСТАНЦІЙНА ОСВІТА В АСПЕКТІ АКСІОЛОГІЧНИХ
ВИКЛИКІВ
257. *Яровицька Н. А., Одайник Д. Р.* 1240
ОБ'ЄКТИВНИЙ ІДЕАЛІЗМ ПЛАТОНА
258. *Яровицька Н. А., Рязанцева Є. А.* 1244
СОФІСТИ ТА СОКРАТ: ШЛЯХИ ПОШУКУ ІСТИНИ
259. *Яровицька Н. А., Сук Д. О.* 1250
ФІЛОСОФІЯ МИСТЕЦТВА
260. *Яровицька Н. А., Ткаченко А. М.* 1253
ВПЛИВ ФІЛОСОФСЬКИХ ІДЕЙ ДРЕВНЬОЇ ІНДІЇ ТА ДРЕВНЬОГО
КИТАЮ НА ЄВРОПУ ТА АМЕРИКУ

ECONOMIC SCIENCES

261. *Абдуллаєва А. Є., Мовчан Д. О.* 1256
ДОСЛІДЖЕННЯ ПРОЦЕСУ БАНКРУТСТВА ТА САНАЦІЇ
ПІДПРИЄМСТВ В УКРАЇНІ У СУЧАСНИХ РЕАЛІЯХ
262. *Богданова О. А.* 1262
СИСТЕМА УПРАВЛІННЯ РИЗИКАМИ В МИТНОМУ КОНТРОЛІ:
ПРАКТИКА ПРОВЕДЕННЯ ТА НАПРЯМИ УДОСКОНАЛЕННЯ
263. *Горобінська І. В., Теслюк Н. П., Наконечна С. А.* 1268
ВПЛИВ РІВНЯ МАТЕРІАЛЬНОЇ ВИТРАТНОСТІ НА РЕЗУЛЬТАТИ
ДІЯЛЬНОСТІ АВТОТРАНСПОРТНИХ ПІДПРИЄМСТВ
264. *Гризо Д. А.* 1271
ВИВЧЕННЯ МОДЕЛІ СПОЖИВЧОЇ ПОВЕДІНКИ НА РИНКУ
МАЙОНЕЗІВ
265. *Грушева А. А., Денисенко Я. С.* 1278
ДІЛОВЕ СПІЛКУВАННЯ У ПРОФЕСІЙНІЙ ДІЯЛЬНОСТІ
МЕНЕДЖЕРІВ
266. *Грушева А. А., Євтушик С. О.* 1282
ВПЛИВ МОТИВАЦІЇ НА ПРОДУКТИВНІСТЬ ПРАЦІ ПЕРСОНАЛУ
267. *Дорошенко Г. О., Калініченко Л. Л.* 1289
КОМУНІКАЦІЙНІ НАВИЧКИ МЕНЕДЖЕРА ЯК ФАКТОР
УСПІШНОСТІ БІЗНЕСУ
268. *Єфімова Л. М., Єфімова Ю. В.* 1294
ОСОБЛИВОСТІ ПОДАТКОВИХ РЕФОРМ В УКРАЇНІ ТА В
КРАЇНАХ ВИШЕГРАДСЬКОЇ ЧЕТВІРКИ
269. *Захаржевська А. А.* 1300
СУТНІСНІ ХАРАКТЕРИСТИКИ УПРАВЛІННЯ РИЗИКАМИ
ТЕЛЕКОМУНІКАЦІЙНИХ ПІДПРИЄМСТВ
270. *Зуб М. Я., Панчук О. А.* 1305
БЕЗВІДХОДНІ ТЕНДЕНЦІЇ В ГОТЕЛЬНО-РЕСТОРАННОМУ
БІЗНЕСІ

271. *Кондратюк О. І., Грабовська Н. В.* 1309
ТЕОРЕТИЧНІ АСПЕКТИ АНАЛІЗУ ЕФЕКТИВНОСТІ
ВИКОРИСТАННЯ АКТИВІВ ПІДПРИЄМСТВА
272. *Корж Л. О., Андрієнко М. М.* 1317
ЕКОНОМІЧНА ДІАГНОСТИКА КОНКУРЕНТОСПРОМОЖНОСТІ
ПІДПРИЄМСТВА НА РИНКУ ТРАНСПОРТНИХ ПОСЛУГ В
УМОВАХ ЗМІННОСТІ ТА НЕВИЗНАЧЕНОСТІ ЗОВНІШНЬОГО
ЕКОНОМІЧНОГО СЕРЕДОВИЩА
273. *Король Д. О., Тельнова Г. В.* 1321
ФРАНЧАЙЗИНГ ЯК ФОРМА ВЕДЕННЯ БІЗНЕСУ:
МІЖНАРОДНИЙ ДОСВІД ТА ПЕРСПЕКТИВИ РОЗВИТКУ В
УКРАЇНІ
274. *Кужель В. В., Николюк Н. П., Опалко К. С., Кужель Р. В.* 1324
ВЗАЄМОВІДНОСИН СУБ'ЄКТІВ АГРАРНОГО ВИРОБНИЦТВА З
КРЕДИТНИМИ УСТАНОВАМИ НА РИНКУ КРЕДИТНИХ
ПОСЛУГ
275. *Кузьменко Д. М., Мельник О. В.* 1332
РОЛЬ ТА МІСЯ СОЦІАЛЬНОГО ПІДПРИЄМНИЦТВА В
ДОСЯГНЕННІ ДОБРОБУТУ
276. *Левицький Ю. В.* 1337
АНАЛІЗ ТЕНДЕНЦІЙ РОЗВИТКУ КРИПТОРИНКУ
277. *Литвинчук О. В., Амеліна А. С.* 1341
ФОРЕНЗІК ЯК МЕТОД ФІНАНСОВОГО РОЗСЛІДУВАННЯ У
СУЧАСНОМУ БІЗНЕСІ
278. *Ляхович Л. А.* 1344
ВІДНОВЛЕННЯ МАЛОГО І СЕРЕДНЬОГО БІЗНЕСУ В УМОВАХ
ВІЙНИ В УКРАЇНІ
279. *Майборода Ю. В.* 1348
СТРАХОВИЙ РИНОК УКРАЇНИ ПІД ЧАС ВІЙНИ
280. *Макаренко О. І., Кайрачка Н. В., Назіна А. А.* 1354
ПРОГНОЗУВАННЯ ПРИБУТКІВ (ЗБИТКІВ) АТ ЛКФ «СВІТОЧ»
МЕТОДАМИ ЕКОНОМЕТРИЧНОГО АНАЛІЗУ
281. *Манн Р. В., Зубрицька-Потилко О. В.* 1360
НАПРЯМИ ПІДВИЩЕННЯ ПРОДУКТИВНОСТІ ПРАЦІ
ПІДПРИЄМСТВА В СУЧАСНИХ УМОВАХ
282. *Овсянніков Т. О., Паєнтко Т. В.* 1363
ЗАРУБІЖНИЙ ДОСВІД ТА ШЛЯХИ ВДОСКОНАЛЕННЯ
ФОРМУВАННЯ ДОХОДІВ ДЕРЖАВНОГО БЮДЖЕТУ
283. *Огренич Ю. О., Хмельковська Т. В.* 1370
ОСОБЛИВОСТІ ОТРИМАННЯ ТА ВИКОРИСТАННЯ
ПОДАТКОВОЇ ЗНИЖКИ З ПОДАТКУ НА ДОХОДИ ФІЗИЧНИХ
ОСІБ В УКРАЇНІ
284. *Окорський В. П., Боярчук Х., Мільчак О.* 1374
СИСТЕМНО-СТРАТЕГІЧНИЙ ПОГЛЯД НА КРЕАТИВНУ
ОРГАНІЗАЦІЮ

285. **Олійник С. В.** 1380
МОДЕЛЮВАННЯ ПРОЦЕСУ УПРАВЛІННЯ ФІНАНСОВОЮ
СТІЙКІСТЮ ПІДПРИЄМСТВА
286. **Поліщук О. В., Власенко А. В.** 1386
ПРОЕКТНИЙ МЕНЕДЖМЕНТ ЯК ІНСТРУМЕНТ ПІДВИЩЕННЯ
ЕФЕКТИВНОСТІ ФУНКЦІОНУВАННЯ ПІДПРИЄМСТВА
287. **Пузирьова П. В., Константиненко Є. С.** 1390
ВПЛИВ ДІЯЛЬНОСТІ ТРАНСНАЦІОНАЛЬНИХ КОРПОРАЦІЙ НА
РОЗВИТОК СВІТОВОЇ ЕКОНОМІКИ
288. **Сейсебаєва Н. Г., Хмельковська Т. В.** 1396
СУЧАСНИЙ СТАН ТА РОЗВИТОК КРИПТОРИНКУ В УКРАЇНІ
289. **Сук П. Л.** 1399
ВИЗНАЧЕННЯ АМОРТИЗАЦІЇ НЕОБОРОТНИХ АКТИВІВ ЗА
ОБЕРНЕНИМ МЕТОДОМ НА ОСНОВІ ФІНАНСОВИХ ДОХОДІВ
290. **Телішко М. М.** 1406
ФРАНЧАЙЗИНГ: СВІТОВИЙ ДОСВІД ТА ОСОБЛИВОСТІ
РОЗВИТКУ В УКРАЇНІ
291. **Ткачук Н. М., Яворська В. В.** 1412
СУБОРДИНОВАНИЙ БОРГ: СУТНІСТЬ І РОЛЬ У ФОРМУВАННІ
ФІНАНСОВИХ РЕСУРСІВ БАНКУ
292. **Хохлова Т. Ю.** 1419
КЕЙС-МЕТОД ЯК ТЕХНІКА НАВЧАННЯ ТА ОРГАНІЗАЦІЇ
НАВЧАЛЬНОГО ПРОЦЕСУ
293. **Юдіна С. В., Жюдіт Ф. М.** 1426
ПІДХОДИ ДО РЕГУЛЮВАННЯ ДАНИХ ТА ЇХ МІЖНАРОДНИХ
ПОТОКІВ
294. **Ястреб Я. М.** 1429
ФІНАНСОВЕ ЗАБЕЗПЕЧЕННЯ РОЗВИТКУ ФІЗИЧНОЇ КУЛЬТУРИ
І СПОРТУ В УМОВАХ ВОЄННОГО СТАНУ

LEGAL SCIENCES

295. **Kolodiuk L. V.** 1433
THE SYSTEM OF INTERNATIONAL SECURITY. THE ROLE OF
INTERNATIONAL ORGANIZATIONS IN THE FORMATION AND
TRANSFORMATION OF THE SECURITY SYSTEM
296. **Агаєв І., Захарченко О. В.** 1439
ІНФОРМАЦІЙНІ АСПЕКТИ ЗАБЕЗПЕЧЕННЯ НАЦІОНАЛЬНОЇ
БЕЗПЕКИ
297. **Амеліна А. С., Косар А. О., Сокол Н. В.** 1443
ОСОБИСТІ НЕМАЙНОВІ ПРАВА ЩО ЗАБЕЗПЕЧУЮТЬ
СОЦІАЛЬНЕ БУТТЯ ФІЗИЧНОЇ ОСОБИ
298. **Анишай М. М.** 1446
АДМІНІСТРАТИВНО-ПРАВОВІ ГАРАНТІЇ РЕАЛІЗАЦІЇ ПРАВА
ДЛЯ МИРНИХ ЗІБРАНЬ

299. **Бакай В. Г., Захарченко О. В.** 1453
ЗАПОБІГАННЯ ТА ПРОТИДІЯ ДОМАШНЬОМУ НАСИЛЬСТВУ
300. **Басараба О. В.** 1456
АДМІНІСТРАТИВНЕ СУДОЧИНСТВО, ЯК СКЛАДОВА
АДМІНІСТРАТИВНОЇ ЮСТИЦІЇ
301. **Белуга Ю. М., Сохар В. В.** 1462
УКЛАДЕННЯ ШЛЮБУ З ВІЙСЬКОВОСЛУЖБОВЦЕМ В УМОВАХ
НАДЗВИЧАЙНОГО СТАНУ
302. **Богомаз Д. Р., Захарченко О. В.** 1466
ДІЯЛЬНІСТЬ НАЦІОНАЛЬНОЇ ПОЛІЦІЇ ЯК СУБ'ЄКТА СЕКТОРА
БЕЗПЕКИ І ОБОРОНИ ПІД ЧАС ВОЄННОГО СТАНУ
303. **Богомаз Д., Максимова М.** 1469
АДМІНІСТРАТИВНА ВІДПОВІДАЛЬНІСТЬ
304. **Бондарєва Д. Ю., Захарченко О. В.** 1472
ПРОБЛЕМА РОЗПИВАННЯ АЛКОГОЛЬНИХ НАПОЇВ
НЕПОВНОЛІТНІМИ
305. **Букатова Д. М., Грабазей А. І.** 1475
АКТУАЛЬНІ ПРОБЛЕМИ ТА ПЕРСПЕКТИВИ ВПРОВАДЖЕННЯ
ЕЛЕКТРОННОГО НОТАРІАТУ В УКРАЇНІ
306. **Величенко Л. О.** 1482
ДЕЯКІ ПИТАННЯ КРИМІНАЛЬНОЇ ВІДПОВІДАЛЬНОСТІ ЗА
ЗЛОЧИНИ, ПЕРЕДБАЧЕНІ СТАТТЕЮ 263 КК УКРАЇНИ
307. **Волошина С. О., Плисюк К. О., Самілик Л. О.** 1486
АКТУАЛЬНІ ПРОБЛЕМИ ЗДІЙСНЕННЯ ЦИВІЛЬНИХ ПРАВ ТА
ВИКОНАННЯ ЦИВІЛЬНИХ ОБОВ'ЯЗКІВ
308. **Гармаш А. І.** 1490
НОВАЦІЇ МИТНОГО КОНТРОЛЮ В УМОВАХ ВОЄННОГО
СТАНУ В УКРАЇНІ
309. **Гарсоян Л. Р., Журавель О. А.** 1496
ДО ПИТАННЯ ПРО ЗАСТОСУВАННЯ БОЙОВИХ ПРИЙОМІВ
БОРотьБИ ПРИ ЗАТРИМАННІ ПРАВОПОРУШНИКА
310. **Геращенко В. С., Чорна А. Г.** 1500
ОСОБЛИВОСТІ КРИМІНАЛЬНОЇ ВІДПОВІДАЛЬНОСТІ
НЕПОВНОЛІТНІХ ОСІБ
311. **Гергельюк Д. І., Захарченко О. В.** 1503
НОРМАТИВНО-ПРАВОВЕ РЕГУЛЮВАННЯ ПРЕВЕНТИВНОЇ
ДІЯЛЬНОСТІ
312. **Голубенко Ю. А., Резворович К. Р.** 1510
ЖИТЛОВЕ ПРАВО УКРАЇНИ: АКТУАЛЬНІ ПРОБЛЕМИ ТА
ПЕРСПЕКТИВИ РОЗВИТКУ
313. **Гусейнов А. Е., Чорна А. Г.** 1512
СТАДІЇ КРИМІНАЛЬНОГО ПРАВОПОРУШЕННЯ
314. **Дараганова Н. В., Назаренко А. О.** 1516
ГЕНДЕРНА РІВНІСТЬ У ТРУДОВИХ ПРАВОВІДНОСИНАХ

315. *Дедушкевич Ю. О., Захарченко О. В.* 1521
ЗАХОДИ, СПРЯМОВАНІ НА УСУНЕННЯ КОРУПЦІЙНИХ РИЗИКІВ ПІД ЧАС ПРОХОДЖЕННЯ СЛУЖБИ В ОРГАНАХ НАЦІОНАЛЬНОЇ ПОЛІЦІЇ
316. *Жадяєв Д. В., Романченко Д. В.* 1525
СТАНОВЛЕННЯ СУЧАСНОЇ ЛОГІКИ ТА ОСОБЛИВОСТІ ЇЇ ВИКЛАДЕННЯ
317. *Забродін В. Д., Олексенко В. Г.* 1529
ДО ПИТАННЯ ЩОДО ЗНАЧЕННЯ КОНФІДЕНЦІЙНОГО СПІВРОБІТНИЦТВА ДЛЯ ВИРІШЕННЯ ЗАВДАНЬ НАЦІОНАЛЬНОЇ ПОЛІЦІЇ УКРАЇНИ
318. *Іваненко Г. Є., Телійчук В. Г.* 1532
ЩОДО ПРОБЛЕМИ ПРОТИДІЇ НЕЗАКОННОМУ ОБІГУ ВОГНЕПАЛЬНОЇ ЗБРОЇ В МЕРЕЖІ ІНТЕРНЕТ
319. *Лютенко А., Корогод С.* 1537
ПОНЯТТЯ ТА ЗАГАЛЬНА ХАРАКТЕРИСТИКА ЗЛОЧИНІВ ПРОТИ ГРОМАДСЬКОГО ПОРЯДКУ ТА МОРАЛЬНОСТІ
320. *Калиновська Д. М.* 1541
СПІВУЧАСТЬ У КРИМІНАЛЬНОМУ ПРАВОПОРУШЕННІ
321. *Каліберда Н. Г.* 1545
ОСОБЛИВОСТІ ШЛЯХІВ УДОСКОНАЛЕННЯ КОНСТИТУЦІЙНО-ПРАВОВОГО СТАТУСУ ОРГАНІВ ПРОКУРАТУРИ УКРАЇНИ
322. *Кафаров Є. С., Олексенко В. Г.* 1549
ДО ПИТАННЯ ДОТРИМАННЯ ЗАКОННОСТІ ПІД ЧАС ВТРУЧАННЯ У ПРИВАТНЕ СПІЛКУВАННЯ ПІДРОЗДІЛАМИ НАЦІОНАЛЬНОЇ ПОЛІЦІЇ УКРАЇНИ
323. *Ковальчук Д. О., Чорна А. Г.* 1553
МНОЖИННІСТЬ КРИМІНАЛЬНИХ ПРАВОПОРУШЕНЬ
324. *Козловська А. К., Єрмакова А. С., Корогод С. В.* 1558
ОСОБЛИВОСТІ ЗАСТОСУВАННЯ КРИМІНАЛЬНИХ ПОКАРАНЬ ДО НЕПОВНОЛІТНІХ ОСІБ
325. *Комішина Р. В.* 1561
ЗАХОДИ ТА МЕТОДИКА ПОПЕРЕДЖЕННЯ ЗЛОЧИННОСТІ
326. *Копетан Д. С., Чорна А. Г.* 1566
ДЕРЖАВНА ПОЛІТИКА У СФЕРІ ПРОТИДІЇ ЗЛОЧИННОСТІ
327. *Коптєв О. С., Олексенко В. Г.* 1569
ОПЕРАТИВНО РОЗШУКОВА ДІЯЛЬНІСТЬ ЯК ОКРЕМИЙ ВИД ПРАВООХОРОННОЇ ДІЯЛЬНОСТІ
328. *Корогод С. В., Тимощенко В. О., Світайло Д. С.* 1573
ОСОБЛИВОСТІ КВАЛІФІКАЦІЇ ВИКРАДЕННЯ ЕЛЕКТРОЕНЕРГЕТИКИ ШЛЯХОМ ЇЇ САМОВІЛЬНОГО ВИКОРИСТАННЯ

329.	<i>Кочина О. С., Букатіна В. О.</i>	1576
	ТЕРМІНИ ТА СТРОКИ В ЦИВІЛЬНОМУ ПРАВІ: СПІВВІДНОШЕННЯ ПОНЯТЬ	
330.	<i>Кулик К. Я., Резворович К. Р.</i>	1581
	АКТУАЛЬНІ ПИТАННЯ ЦИВІЛЬНОГО ЗАКОНОДАВСТВА В УМОВАХ ВОЄННОГО СТАНУ	
331.	<i>Купріянов Д. Д., Захарченко О. В.</i>	1585
	ПСУВАННЯ І ЗАБРУДНЕННЯ СІЛЬСЬКОГОСПОДАРСЬКИХ ТА ІНШИХ ЗЕМЕЛЬ	
332.	<i>Кучеренко Д., Максимова М.</i>	1589
	ДІЯЛЬНІСТЬ ПОЛІЦІЇ ЩОДО РОЗГЛЯДУ ЗВЕРНЕНЬ ГРОМАДЯН ТА ЗАПИТІВ ПРО ДОСТУП ДО ПУБЛІЧНОЇ ІНФОРМАЦІЇ	
333.	<i>Кучеренко Д., Чорна А.</i>	1592
	МНОЖИННІСТЬ КРИМІНАЛЬНИХ ПРАВОПОРУШЕНЬ	
334.	<i>Лаврентьєва К. В., Чорна А. Г.</i>	1595
	НЕОСУДНІСТЬ ТА ЇЇ КРИТЕРІЇ	
335.	<i>Липка Р., Корогод С.</i>	1598
	ПРОБЛЕМА ВИЗНАННЯ ЮРИДИЧНИХ ОСІБ СУБ'ЄКТАМИ КРИМІНАЛЬНИХ ПРАВОПОРУШЕНЬ	
336.	<i>Листопад І. С., Логінова М. В.</i>	1602
	ДОКУМЕНТУВАННЯ У ЦИВІЛЬНОМУ СУДОЧИНСТВІ	
337.	<i>Ліліцький В. Л., Захарченко О. В.</i>	1605
	ПРОЦЕСУАЛЬНІ ДОКУМЕНТИ У СПРАВАХ ПРО АДМІНІСТРАТИВНІ ПРАВОПОРУШЕННЯ	
338.	<i>Ліліцький В. Л., Захарченко О. В.</i>	1608
	МІГРАЦІЯ НАСЕЛЕННЯ В ВОЄННИЙ ЧАС	
339.	<i>Маланчук Л. О., Шульга К. А.</i>	1611
	ДОСТУП ДО ПУБЛІЧНОЇ ІНФОРМАЦІЇ В УМОВАХ ВОЄННОГО СТАНУ	
340.	<i>Мамедова С. М.</i>	1617
	ЩОДО ДЕЯКИХ ПИТАНЬ ПОРЯДКУ ОБМЕЖЕННЯ ЦИВІЛЬНОЇ ДІЄЗДАТНОСТІ ФІЗИЧНОЇ ОСОБИ, ВИЗНАННЯ ЇЇ НЕДІЄЗДАТНОЮ, А ТАКОЖ ПОНОВЛЕННЯ ЇЇ СТАТУСУ	
341.	<i>Мельник Д. С., Павлова Н. В.</i>	1622
	ОСНОВНІ ПОЛОЖЕННЯ РОЗСЛІДУВАННЯ УМИСНИХ ВБИВСТВ, ВЧИНЕНИХ ІЗ ОСОБЛИВОЮ ЖОРСТОКІСТЮ	
342.	<i>Михайлюк М. С., Собаченко М. Є., Карповський С. В.</i>	1625
	ОПЕРАТИВНІ ОБЛІКИ ЯК ЗАСІБ РЕАЛІЗАЦІЇ ЗАВДАНЬ ОРД	
343.	<i>Мірошніченко В. С., Резворович К. Р.</i>	1629
	ВИДИ ОСОБИСТИХ НЕМАЙНОВИХ ПРАВ, ПОВ'ЯЗАНИХ ІЗ ПРАВОМ НА ЗДОРОВ'Я	
344.	<i>Мітіна М. М., Резворович К. Р.</i>	1632
	ОСОБЛИВОСТІ ЗАХИСТУ ПРАВ ЛЮДИНИ ПІД ЧАС ВОЄННОГО СТАНУ	

345. *Мотуз Я. А.* 1636
 ПЕРЕКОНАННЯ ТА АДМІНІСТРАТИВНИЙ ПРИМУС ЯК
 МЕТОДИ ПУБЛІЧНОГО (ДЕРЖАВНОГО) УПРАВЛІННЯ
346. *Набивач В. В., Цуркаленко Д. П.* 1640
 АДМІНІСТРАТИВНА ДІЯЛЬНІСТЬ НАЦІОНАЛЬНОЇ ПОЛІЦІЇ
 ЗОДО ВЗАЄМОДІЇ З НАСЕЛЕННЯМ НА ЗАСАДАХ
 ПАРТНЕРСТВА ПІД ЧАС ВОЄННОГО СТАНУ
347. *Набивач В. В., Цуркаленко Д. П.* 1643
 АДМІНІСТРАТИВНО-ПРАВОВИЙ МЕХАНІЗМ ЗАБЕЗПЕЧЕННЯ
 ПРАВ І СВОБОД ЛЮДИНИ В ДІЯЛЬНОСТІ НАЦІОНАЛЬНОЇ
 ПОЛІЦІЇ
348. *Олексенко В. Г., Половинка Д. А.* 1647
 ДО ПИТАННЯ ЩОДО ПРАВОВОГО РЕГУЛЮВАННЯ
 ВИКОРИСТАННЯ КОНФІДЕНЦІЙНОГО СПІВРОБІТНИЦТВА
349. *Олійник А. О., Чорна А. Г.* 1650
 ВОЄННИЙ ТА ВІЙСЬКОВИЙ ЗЛОЧИН
350. *Олійник Б. В.* 1652
 ОСОБЛИВОСТІ ЗДІЙСНЕННЯ ДЕРЖАВНО-ПРАВОВОГО
 РЕГУЛЮВАННЯ РИНКУ ЕЛЕКТРИЧНОЇ ЕНЕРГІЇ УКРАЇНИ В
 УМОВАХ ПРАВОВОГО РЕЖИМУ ВОЄННОГО СТАНУ
351. *Омельченко А., Чорна А. Г.* 1657
 КРИМІНАЛЬНІ ПРАВОПОРУШЕННЯ ПРОТИ МИРУ, БЕЗПЕКИ
 ЛЮДСТВА ТА МІЖНАРОДНОГО ПРАВОПОРЯДКУ
352. *Пилипенко Д. О.* 1660
 ЩОДО ПРИНЦИПУ ДИФЕРЕНЦІАЦІЇ ТА ІНДИВІДУАЛІЗАЦІЇ
 ВИКОНАННЯ ПОКАРАНЬ
353. *Подборонов Є. Ю., Чорна А. Г.* 1664
 ОБ'ЄКТ, ОБ'ЄКТИВНА СТОРОНА КРИМІНАЛЬНОГО
 ПРАВОПОРУШЕННЯ
354. *Половинка Д. А., Карповський С. В.* 1669
 РЕЖИМНО-СЕКРЕТНІ ОРГАНИ В СИСТЕМІ НАЦІОНАЛЬНОЇ
 ПОЛІЦІЇ УКРАЇНИ
355. *Приймак Д. А., Чорна А. Г.* 1672
 ТЛУМАЧЕННЯ ПОНЯТТЯ НЕЗАКОННОГО ОБІГУ ЗБРОЇ
356. *Пугаченко С. О., Логінова М. В.* 1674
 ДОКАЗУВАННЯ У СУДОВОМУ ПРОЦЕСІ
357. *Пугаченко С. О., Логінова М. В.* 1677
 ОСОБЛИВОСТІ РОЗУМІННЯ СУБ'ЄКТИВНОГО ПРАВА НА
 ЗАХИСТ ЦИВІЛЬНИХ ПРАВ
358. *Пузанов М. В., Захарченко О. В.* 1680
 ДЕТЕРМІНАЦІЯ СУЧАСНОЇ ЗЛОЧИННОСТІ. ЗАРУБІЖНІ
 КОНЦЕПЦІЇ ПРИЧИН ЗЛОЧИННОСТІ
359. *Пузанов М. В., Логінова М. В.* 1683
 ПРО СПІВВІДНОШЕННЯ ПОНЯТЬ "ЗАБЕЗПЕЧЕННЯ" ТА
 "ЗАХИСТ" СУБ'ЄКТИВНОГО ЦИВІЛЬНОГО ПРАВА

360. *Пузанов М. В., Логінова М. В.* 1686
ЦИВІЛЬНЕ ПРАВО ЯК КОНТЕКСТ АКТИВНИХ ТЕХНОЛОГІЙ РОЗВИТКУ ПРОФЕСІЙНОЇ КОМПЕТЕНТНОСТІ МАЙБУТНІХ ЮРИСТІВ
361. *Пузанов М. В., Максимова М. К.* 1689
ДО ПИТАННЯ ПРО ДЕЯКИХ АКТУАЛЬНИХ ПРОБЛЕМ АДМІНІСТРАТИВНОГО ПРАВА І АДМІНІСТРАТИВНО-ПРОЦЕСУАЛЬНОГО ПРАВА В УМОВАХ МНОГОРІВНЕВОЇ ЮРИДИЧНОЇ ОСВІТИ
362. *Пузанов М. В., Цуркаленко Д. П.* 1693
ДОТРИМАННЯ ПРАВ ЛЮДИНИ НА НАЦІОНАЛЬНИМ ЗАКОНОДАВСТВОМ УКРАЇНИ
363. *Пузанов М. В., Цуркаленко Д. П.* 1696
ОСОБЛИВОСТІ ДІЯЛЬНОСТІ ПІДРОЗДІЛІВ НАЦІОНАЛЬНОЇ ПОЛІЦІЇ УКРАЇНИ ЩОДО ПРОТИДІЇ ЮВЕНАЛЬНІЙ ДЕЛІКТНОСТІ
364. *Резворович К. Р., Майтала В. В.* 1700
ПРАВО ГРОМАДЯНИНА НА ПРАВНИЧУ ДОПОМОГУ
365. *Резворович К. Р., Омелянець А. О.* 1703
ПРАВО ДИТИНИ НА СІМ'Ю: ПОРІВНЯЛЬНИЙ АНАЛІЗ УКРАЇНСЬКОГО ТА ЄВРОПЕЙСЬКОГО ЗАКОНОДАВСТВА
366. *Романенко А. С., Чорна А. Г.* 1707
КРИМІНАЛЬНЕ ПРАВО І СУМІЖНІ ГАЛУЗІ ПРАВА
367. *Самілик Л. О., Дмитерко А. С., Глушко А. О.* 1712
ОСОБЛИВОСТІ ЗАХИСТУ ПРАВА ВЛАСНОСТІ ПІД ЧАС ВОЄННОГО СТАНУ
368. *Сіверська З. Х., Чорна А. Г.* 1716
ДОБРОВІЛЬНА ВІДМОВА ВІД КРИМІНАЛЬНОГО ПРАВОПОРУШЕННЯ
369. *Собаченко М. Є., Телійчук В. Г.* 1720
ЩОДО ПРОБЛЕМИ ОПЕРАТИВНО-РОЗШУКОВОЇ ПРОТИДІЇ ШАХРАЙСТВУ В МЕРЕЖІ ІНТЕРНЕТ В УМОВАХ ВОЄННОГО СТАНУ
370. *Соловей В. І., Чорна А. Г.* 1727
ЗЛОЧИНИ ПРОТИ ГРОМАДСЬКОЇ БЕЗПЕКИ
371. *Старушко О., Кривопуск О.* 1736
ОСОБЛИВОСТІ ЗАСТОСУВАННЯ «ЗЕЛЕНОЇ КІМНАТИ» ТА ТАКТИЧНІ ПРИЙОМИ ДОПИТУ МАЛОЛІТНЬОЇ ОСОБИ
372. *Ступак А. І., Захарченко О. В.* 1740
ОРГАНІЗАЦІЯ РОБОТИ ПОЛІЦІЇ ОХОРОНИ ТА ПІДРОЗДІЛІВ ПОЛІЦІЇ ОСОБЛИВОГО ПРИЗНАЧЕННЯ
373. *Таймасханов Х. С.-М., Захарченко О. В.* 1743
СУБ'ЄКТИ АДМІНІСТРАТИВНОГО СУДОЧИНСТВА

374. *Тарасевич Т. Ю.* 1746
ПРАВО ЛЮДИНИ НА ЖИТТЯ: ПРОБЛЕМИ ЗАКОНОДАВЧОГО
ВСТАНОВЛЕННЯ ПОЧАТКУ ЖИТТЯ ДИТИНИ
375. *Твердохліб Я. В.* 1751
ІДОЛИ РОЗУМУ ЗА ФРЕНСІСОМ БЕКОНОМ
376. *Тітова А. С., Захарченко О. В.* 1756
АКТУАЛЬНІ ПРОБЛЕМИ ЩОДО ОРГАНІЗАЦІЇ НАЦІОНАЛЬНОЇ
ПОЛІЦІЇ В УКРАЇНІ
377. *Толпеко О. О., Чорна А. Г.* 1759
КВАЛІФІКАЦІЯ КРИМІНАЛЬНИХ ПРАВОПОРУШЕНЬ ПРОТИ
БЕЗПЕКИ РУХУ ТА ЕКСПЛУАТАЦІЇ ТРАНСПОРТУ
378. *Федущак-Паславська Г. М., Кмець А. Р.* 1762
МЕТА І СИСТЕМА ПОКАРАНЬ ЗА КОДЕКСОМ 1743 Р.
379. *Франковська С. А., Галицина Н. В.* 1768
РОЗВИТОК ЕКОЛОГІЧНОГО ПРАВА ЄВРОПЕЙСЬКОГО СОЮЗУ
380. *Цевма О. О., Чорна А. Г.* 1773
СУТНІСТЬ СПЕЦІАЛЬНИХ ПОКАРАНЬ В КРИМІНАЛЬНОМУ
ПРАВІ
381. *Цимбал А. В., Баглюк Д. В., Карповський С. В.* 1776
ОСОБЛИВОСТІ ДОКУМЕНТУВАННЯ КРИМІНАЛЬНИХ
ПРАВОПОРУШЕНЬ ПРОТИ ВЛАСНОСТІ
382. *Чорна А. Г., Бернік А. С.* 1779
СУБ'ЄКТ КРИМІНАЛЬНОГО ПРАВОПОРУШЕННЯ
383. *Чорна А. Г., Глотова Г. В.* 1781
СУДИМІСТЬ
384. *Чорна А. Г., Казнадій Д. Ю.* 1783
ОБШУК ЯК СЛІДЧА РОЗШУКОВА ДІЯ НА СТАДІЇ
ДОСУДОВОГО РОЗСЛІДУВАННЯ
385. *Чорна А. Г., Калашник Д. О.* 1789
СУБ'ЄКТИВНА СТОРОНА КРИМІНАЛЬНОГО
ПРАВОПОРУШЕННЯ
386. *Чорна А. Г., Миросенко О. О.* 1792
ПОНЯТТЯ КРИМІНАЛЬНОГО ПРАВОПОРУШЕННЯ
387. *Чорна А. Г., Пархоменко К. В.* 1798
СПІВУЧАСТЬ У КРИМІНАЛЬНОМУ ПРАВОПОРУШЕННІ ЗІ
СПЕЦІАЛЬНИМ СУБ'ЄКТОМ
388. *Чорна А. Г., Штанько Я. С.* 1801
ПРОБЛЕМИ ПРИЗНАЧЕННЯ ПОКАРАННЯ ЗА НАЯВНОСТІ
ОБСТАВИН, ЩО ПОМ'ЯКШУЮТЬ ПОКАРАННЯ
389. *Чурило К. В., Логінова М. В.* 1805
ФІЗИЧНІ ТА ЮРИДИЧНІ ОСОБИ ЯК СУБ'ЄКТИ ЦИВІЛЬНОГО
ПРАВА
390. *Шандра С. В.* 1808
ОСОБЛИВОСТІ ВИКОНАННЯ ПОКАРАНЬ У ВИГЛЯДІ
ПОЗБАВЛЕННЯ ВОЛІ В УКРАЇНІ

391. *Шепеленко Д. К., Резворович К. Р.* 1812
ГРОШІ ТА ЦІННІ ПАПЕРИ. ВПРОВАДЖЕННЯ КРИПТОВАЛЮТИ
В УКРАЇНІ
392. *Шинкаренко Д. О., Логінова М. В.* 1817
ЯК ВПЛИВАЄ ВОЄННИЙ СТАН НА ЦИВІЛЬНЕ ПРАВО?
393. *Широкий Б. В., Захарченко О. В.* 1822
ДІЯЛЬНІСТЬ НАЦІОНАЛЬНОЇ ПОЛІЦІЇ ЯК СУБ'ЄКТА СЕКТОРА
БЕЗПЕКИ І ОБОРОНИ ПІД ЧАС ВОЄННОГО СТАНУ
394. *Яровицький І. Р., Чорна А. Г.* 1826
ПЕРСПЕКТИВИ ЗАСТОСУВАННЯ ДОВІЧНОГО ПОЗБАВЛЕННЯ
ВОЛІ ЗАМІСТЬ СМЕРТНОЇ КАРИ

AGRICULTURAL SCIENCES

РОЗМНОЖЕННЯ ТА ПІДТРИМКА КОЛЕКЦІЇ ЧАСНИКУ ОЗИМОГО В УМОВАХ ЛАТВІЇ

Каспарс Кампус

Доктор агрономії

Університет природних наук та технологій,

Латвія м. Елгава

Імантс Місса

Магістр агрономії

Університет природних наук та технологій,

Латвія м. Елгава

Кирюхіна Наталія

Кандидат с.-г. наук

Інститут овочівництва та баштництва НААН,

Україна

Вступ. Часник городній (*Allium sativum*) – дворічна рослина родини цибулевих, висотою до 100 см. Цибулина куляста, трохи плескувата, складається з 2 – 50 дочірніх цибулинок (зубків), кожен з яких вкритий тонкою, але жорсткою лускою. Усі частини рослини мають специфічний запах, але найароматнішими є цибулини. Позбавлення запаху відбувається за певною технологією, яка застосовується лише у фармацевтиці та косметології.

Цибулини часнику містить 35-42 % сухої речовини, зокрема 6,0 – 7,9 % білків, 0,5 % цукрів, 20-27 % полісахаридів. Смак та запах часнику обумовлений наявністю ефірної олії (0,23 – 0,74 %), в якій міститься аліцин й інші органічні сполуки сульфідної групи (фітоциди). В невеликій кількості містяться каротин, ситостерол, кавова, кумаринова, олеанова, ферулова та хлорогенова кислоти, мікроелементи (залізо, кальцій, магній, марганець, фосфор, калій, селен та цинк). В головках часнику також присутні вітаміни В₁, В₂, В₃, С.

На сьогодні існує два способи розмноження часнику – через зубкове висаджування та через повітряні цибулини. Зубковий метод загальновідомий і використовується більш всього на присадибних ділянках. Вирощування через повітряні цибулини в 10-15 разів збільшує коефіцієнт розмноження часнику, істотно зменшує витрати, сприяє оздоровленню посадкового матеріалу.

За зубкового вирощування вихід цибулин складає 250 тис. рослин/га, а за використання повітряних цибулин – 400–800 тис. рослин/га. За вирощування часнику з повітряного насіння на 1 га потрібно 40–80 кг посівного матеріалу залежно від застосовуваної технології чи ґрунтових умов (в 5–7 разів менше ніж за стандартної технології вирощування).

За вирощування через повітряні цибулини в перший рік отримують однозубку, що к садибний матеріал на порядок цінніша за зубок. Однозубка має кілька технологічних переваг: центр маси в однозубки співпадає з її центром, а в зубка зміщений до денця; округла форма однозубки дає можливість перед висаджуванням ретельно проводити калібрування.

Під час висаджування зубок і однозубка лягають на дно садибної борозни без орієнтації відносно «верх-низ». На початку відростання кореневої системи однозубка має більше шансів для самоорієнтації, яка визначається характером відростання коренів. Корені однозубки відростають рівномірно на усьому периметрі денця і починають швидкими темпами заглиблюватися в ґрунт. На відміну відростання коренів у зубка лише з широкої частини денця. Крім того зубок має зменшений центр маси, що заважає йому орієнтуватися у ґрунті.

Варто враховувати декілька особливостей однозубки. Після викопування однозубки впадає у природний стан спокою, який регулюється температурним режимом (температура зберігання 5-10 °С). За низьких та високих температур однозубка передчасно виходить із стану спокою.

Також важливою вимогою до однозубки є її калібрування. За літературними даними повітряні цибулини поділяють на 4 групи: діаметром 6-8 мм, 5-6 мм, 4-5 мм та до 4 мм. За достатнього рівня вологи, повітряні цибулини розміром 5-10 мм і більше формують багатозубкову цибулину та викидають стрілку за

один рік.

Мета роботи.

Оцінка, підтримка та збереження колекції часнику озимого в ґрунтово-кліматичних умовах Латвії.

Матеріали та методи.

Дослідження щодо підтримки колекційних зразків ведеться одночасно в трьох місцях в Латвії: в Університеті природних наук та технологій (відділ садівництва і бджільництва), в Інституті садівництва (м. Добеле та с. Пуре).

Зібрана колекція 63 сортозразків часнику складається з різних сортів світової селекції (Любаша, Mesidour, Germidour, Гарнаш, Орнак, Кенте тощо), місцевих сортозразків та їх клонів.

В залежності від сортотипу часник вирощували з нормою висаджування 16 - 25 однозубок/м². Для подальшого опису та вимірювання відбирали шість з гарно розвинутою надземною частиною рослини.

Результати та обговорення.

Вивчення колекційних зразків на дослідних ділянках в Латвії в кількості 63 зразків дав можливість розділити отриманий матеріал на чотири групи більше 20 мм, 19 – 10 мм, 9 – 7 мм менше 7 мм (табл. 1).

Калібрування однозубок показав, що при вирощуванні групи більше 20 мм слід використовувати її для отримання товарної головки. Ця група однозубок підлягає утворенню більш ніж один зубок в головці (два та більше). Для вивчення та досягнення цілей науковців краще використовувати в якості садібного матеріалу групу однозубок розміром 19 – 10 мм. За використання даної фракції можна отримати якісні головки для продовження наукових цілей.

Таблиця 1

Величина розмірів однозубок

Діаметр повітряних цибулин, мм	Кількість сортозразків, шт.
більше 20	36
19 – 10	63
9 – 7	60
менше 7	57

Група 9 – 7 мм використовують для отримання головок третього класу. Цю групу краще використовувати для механізованої сівби. Для механізованого посіву також можна використовувати фракцію менше 7 мм та отримати невеликі товарні головки, що мають добру збереженість.

Висновки. Встановлено, що для отримання товарної головки краще використовувати однозубки більше 20 мм. Для подальшої наукової роботи підтримки колекції та отримання нового селекційного матеріалу потрібно використовувати головки розміром 19 – 10 мм. Для механізованого посіву використовувати 9 – 7 мм та менше 7 мм.

Весь сортовий матеріал часнику озимого, що вирощується в дворічному циклі, є елітним генетично вирощеним посадковим матеріалом.

ІНТЕНСИВНІСТЬ РОСТУ КАЧОК ПРИ ВИРОЩУВАННІ З ВИКОРИСТАННЯМ БАД «АКТИВІО»

Лецишин Ірина Степанівна,
аспірант

Львівський національний університет
ветеринарної медицини та біотехнологій
імені С. З. Гжицького
м. Львів, Україна

Кирилів Ярослав Іванович,
Доктор с. г. наук, професор, член-кор. НААН,
Інститут сільського господарства
Карпатського регіону НААН

Вступ. Інтенсивний розвиток птахівництва диктує нові вимоги до балансу харчових речовин у раціоні птахів високопродуктивних порід і кросів. У цьому питанні особливо важливе значення має вдосконалення технології годівлі птахів, що, можливо, при використанні науково обґрунтованих норм харчування, більш досконалих принципів оцінки кормів, при застосуванні біологічно активних кормових добавок та інших мікродобавок, забезпечує поліногенність раціонів.

У зв'язку з цим необхідною умовою є зміна кормової бази за рахунок створення та використання, ефективних, природних, біологічно активних кормових добавок та препаратів нового покоління, що володіють не тільки харчовою цінністю, але і захисною дією на організм птахів. Наявність таких чинників сприяє підвищенню збереженості, покращенню якості кормів, добових раціонів та має позитивний ефект на інтенсивність процесів перетворення та використання харчових речовин. Незбалансованість або відсутність у раціонах птиці кормів знижує продуктивність птахів та показники виробництва. Однак ефективне використання кормів збалансованих раціонів за біологічно активними речовинами впливає на обмін речовин, засвоєння компонентів корму, сприяє росту, розвитку і розмноження, підвищує продуктивність і виводимість птахів.

Все це дозволяє ефективно підвищувати продуктивність

сільськогосподарської птиці із застосуванням традиційної кормової бази та природних кормових добавок.

Мета роботи полягає у створенні нового ефективного способу, щодо забезпечення життєдіяльності, росту та розвитку організму, збільшення продуктивності, підтримання гомеостазу, реакцію на вплив антигенів, що постійно надходять з зовнішнього середовища вивчення їх морфологічного стану у різних кросів качок за використання біологічно-активних добавок та забезпечення високої фізіологічної потреби у біологічно активних речовинах природного походження.

Матеріали та методи. Технічний результат досягали тим, що каченяткам в період вирощування, починаючи з 7-ми денного віку, щоденно згодовували виготовлену на основі рослинних екстрактів та змішану з комбікормом біологічно-активну добавку «Активіо» (ТУ У 10.9 – 00492990– 014:2016) з розрахунку 100 г/т.

Технічний результат дослідження обумовлений введенням до основного раціону каченят у період вирощування в якості біологічно активної кормової добавки - «Активіо», до складу якої входять екстракти ефірних олій кориці, розмарину, орегано та екстракту перцю чилі.

Завдяки можливості заміни антибіотиків біологічно активною кормовою добавкою на основі рослинних екстрактів цей спосіб є економічно вигідний і зручний для господарств.

Результати та обговорення. Експериментальні дослідження застосування біологічно активної кормової добавки Активіо було проведено в умовах ДП ДГ «Миклашівське» Інституту сільського господарства Карпатського регіону НААН України. Для дослідження каченята були підібрані за принципом груп-аналогів у добовому віці.

Годівля птиці здійснювалась з урахуванням комплексу поживних і біологічно активних речовин з розрахунку їх вмісту в 100 г комбікорму, що забезпечувала потребу організму для перебігу фізіологічних функцій, утворення продукції доброї якості та необхідної кількості. Структура комбікормів для

піддослідних каченят відповідає існуючим рекомендаціям щодо співвідношення компонентів. Додатково вводили 100 грам на 1 тону комбікорму препарату "Активіо"(ТУ У 10.9 – 00492990– 014:2016) в кількості 100 г/т починаючи з 7 днів. Склад повнораціонного комбікорму, який згодовували качкам протягом періоду вирощування, наведено у таблиці 1.

Таблиця 1

Склад повнораціонного комбікорму для каченят

Інгредієнти	№ ПК 31-2	№ ПК 22-2
	Вік, діб	
	1–20	21–55
	Вміст, %	
Дерть кукурудзяна	15	40,8
Дерть пшенична	44	29
Дерть ячмінна без плівок	17,44	9,49
Шрот соняшниковий	7	5
Дріжджі кормові	3	3
Рибне борошно	7	5
М'ясо-кісткове борошно	-	2
Висівки пшеничні	4	3
Крейда, вапняк	1,4	1,5
Сіль кухонна	0,16	0,21
Активіо	1	1
Разом	100	100
У 100 г комбікорму міститься		
Обмінної енергії, ккал	286,0	296,31
Сирого протеїну, г	18,09	16,47
Енерго-протеїнове співвідношення	158	180
Сирого жиру, г	2,2	2,9
Сирої клітковини, г	4,6	3,8
Кальцію, г	1,17	1,16
Фосфору, г	0,84	0,76
Натрію, г	0,39	0,35
Лізіну (без добавки), мг	888,7	776,8
Метіоніну + цистину (без добавки), мг	658,0	567,9

У процесі вирощування каченят протягом всього науково-господарського досліді з метою визначення показників інтенсивності росту і розвитку птиці визначали:

- живу масу каченят в окремі вікові періоди;
- рівень середньодобових приростів живої маси;
- збереженість поголів'я.

Таблиця 2

Жива маса каченят, г

Вік каченят, днів	Групи	
	перша (пекінська порода)	друга (крос Черрі-Веллі)
1	55,80 ± 0,37	55,81 ± 0,58
7	177,51 ± 1,26	181,22 ± 1,31
14	573,60 ± 3,82	593,24 ± 3,27
21	1104,20 ± 4,39	1145,21 ± 5,02
28	1686,15 ± 5,75	1743,73 ± 7,10
35	2349,91 ± 12,3	2413,21 ± 12,46
42	3007,40 ± 14,4	3110,11 ± 9,58

На початку досліді каченята першої та другої груп не відрізнялися за живою масою. Кращі показники живої маси в 7 і 14-добовому віці мали каченята другої групи порівняно з першою відповідно на 3,71 і 19,64 г. За період вирощування жива маса каченят другої групи значно перевищувала аналогів першої групи.

Таким чином, згодування каченятам комбікорму з біологічно активною кормовою добавкою Активіо обумовлює збільшення маси птиці та краще засвоєння корму.

В усі періоди вирощування каченята другої групи за середньодобовими приростами були кращими за аналогів першої групи. Найбільша різниця у середньодобових приростах живої маси каченят між другою та першою групами спостерігалась на 28-му дні вирощування і становила 13,59 грами або 37,7%.



Рис. 1 Динаміка середньодобових приростів живої маси каченят

Протягом всього наукового експерименту нами щодня проводився облік падіжу птиці (таб 3).

Таблиця 3

Збереженість поголів'я каченят, % , n=100

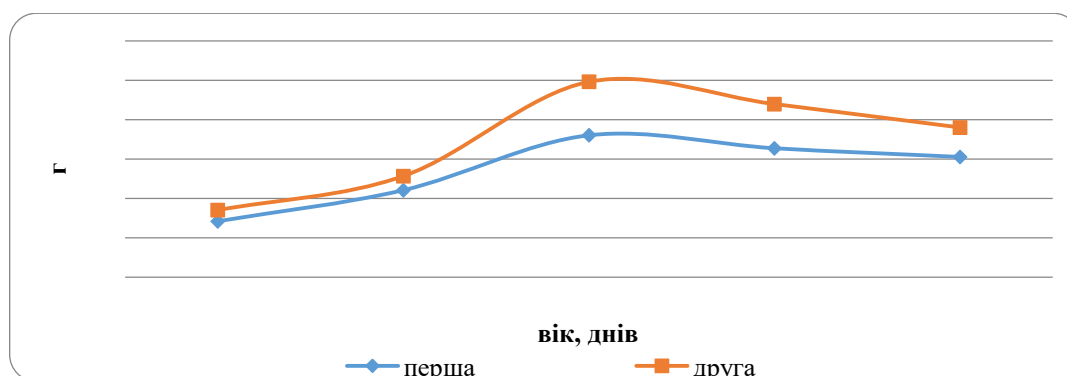
Вік каченят, діб	Група	
	Контрольна	Дослідна
1-7	100	100
8-18	99	100
19-28	98	99
29-38	100	100
39-48	100	100
У середньому за дослід	99	100

Збереженість каченят за період вирощування у обох групах була на високому рівні, в межах 98-100%.

Висновки. Таким чином, застосування біологічно активної кормової добавки в раціоні каченят сприяло підвищенню живої маси та покращенню деяких показників якості м'яса. Така позитивна дія «Активіо» у складі комбікорму для дослідних каченят може пояснюватися складовими, які входять до цього препарату, зокрема ефірних олій, які ефективно діють на патогенну мікрофлору так же як і антибіотики, про що свідчать дані щодо збереження каченят протягом досліду. Наведені вище результати досліджень розкривають механізм дії ефірних олій, що входять до складу «Активіо». Поряд з цим високий продуктивний ефект пов'язаний із кращим споживанням корму та використанням поживних і біологічно активних речовин.

АНАЛІЗ СУЧАСНОЇ СТРУКТУРИ КОМБІКОРМОВИХ ПІДПРИЄМСТВ

Муркович Олександр Олександрович

Дунаєнко Анастасія Сергіївна

Здобувачі вищої освіти

інженерно-технологічного факультету

Дніпровський Державний аграрно-економічний університет,

Україна

Реформування сільського господарства України в ринкових умовах вимагає принципово нових підходів до рішення продовольчої проблеми за рахунок реалізації максимального потенціалу тваринництва й, у першу чергу - кормовиробництва. У зв'язку з цим для розширення функціональних можливостей аграрного комплексу шляхом організації виробництва комбікормів безпосередньо в господарствах виникла необхідність розробки нових технологій та малогабаритного, високоефективного технологічного обладнання.

На даному етапі комбікормові підприємства можна поділити на такі групи:

- малогабаритні комбікормові установки та агрегати;
- міжгосподарські комбікормові цехи та заводи;
- державні комбікормові підприємства.

Комбікормові підприємства класифікують за такими критеріями [1-3]: зона обслуговування, тип і рівень організації виробництва, технологія, асортимент і вид продукції, що випускається, а також місце розміщення підприємства.

Склад і кількість обладнання комбікормових цехів визначається числом і змістом технологічних операцій виробництва комбікормів і умовами виробництва. Найбільше число операцій включають технологічні процеси виробництва комбікормів на державному або міжгосподарському комбікормовому заводах, на яких передбачаються технологічні лінії прийому й зберігання сировини, його попередньої підготовки й переробки, виробництва кормів і добавок.

Малогабаритні комбікормові агрегати рекомендується застосовувати на дрібних тваринницьких фермах з добовим споживанням комбікормів до 10 т. Такі агрегати складаються із дробарки, одного або двох змішувачів і обладнання для подачі компонентів у дробарку й змішувач. Продуктивність їх не перевищує 1-1,5 т у годину.

За технологією комбікормові підприємства існують як з повним, так і з спрощеним технологічним циклом [1].

Розміщуватись комбікормові підприємства можуть як у вигляді окремих виробництв, так і при різного виду сільськогосподарських об'єктах (зернопунктах, тваринницьких та птахофермах, а також у мобільному варіанті з розміщенням на тракторному причепі або платформі автомобіля.

Таким чином існуюча система комбікормових підприємств має досить чітку структуру, яка передбачає розподіл технологічного обладнання для всіх рівнів виробництва, починаючи з державних заводів і до ліній для виробництва комбікормів в умовах господарств, причому домінуючим обладнанням в усіх підприємствах є змішувачі від яких залежить кінцевий стан комбікормів.

Сучасною концепцією розвитку сільського господарства на Україні є тенденція виробництва сільськогосподарської продукції на малих кооперативних фермах, орендних, підсобних, сімейних та інших господарствах, що дає можливість значно знизити собівартість продукції, одержувати комбікорм необхідного складу, у необхідній кількості й у будь-який час [1].

У зв'язку з цим промисловістю багатьох країн випускається досить широкий спектр малогабаритних комбікормових установок, як серійних, так і експериментальних, досить добре освоєно виробництво малогабаритних комбікормових агрегатів, таких як БМКА-1, УМК-Ф-2, "Харків'янка", АКМ-1, та ін.

Стабілізація продуктивності будь якого комбікормового підприємства пов'язана із забезпеченням безперервного й безперебійного дозування й змішування компонентів. Далі процес змішування розглянемо як ряд елементарних процесів: конвективне змішування – перемішування груп змішаних

часток гвинтовою поверхнею шнека з одного місця суміші в інше за допомогою зрушення і ковзання [4]. В останні роки стали впроваджувати технологічні схеми із двома вузлами дозування й змішування: зернової й гранульованої сировини, кормових продуктів харчових виробництв. Такі схеми мають переваги перед традиційними, у яких підготовлені компоненти по черзі дозуються на головній лінії дозування один раз. Попереднє дозування важкосипучих матеріалів поліпшує сипкість суміші. Крім того, поліпшується однорідність комбікорму, тому що всі компоненти проходять змішування у два етапи. Перспективним вважається технологія, що передбачає формування попередніх сумішей сировини із близькими технологічними властивостями, їхню циклічну переробку. Таким чином, однією з найважливіших проблем ефективної експлуатації комбікормових підприємств є вибір технологічної лінії дозування й змішування кормів з максимальним ступенем комплексного рішення автоматизації її роботи. При цьому варто забезпечити високу якість комбікорму, що виробляється, підвищення продуктивності й зниження енергоємності процесу. Остання вимога практично мало знайшла відбиття в наукових дослідженнях. Однак у цей час зменшення енерговитрат є основним при проектуванні технологічних систем. Якість комбікорму, що виробляється, має на увазі високий ступінь змішування компонентів, яку варто оцінити за об'єктивними показниками.

СПИСОК ВИКОРИСТАНИХ ДЖЕРЕЛ

1. Діордієв В. Т. Автоматизація процесів виробництва комбікормів в умовах реформованих господарств АПК. - Сімферополь : ДОЛЯ, 2004. 138 с.
2. Миончинский П. Н. Производство комбикормов. - М. : Агропромиздат, 1991. 214 с.
3. Чаусов С. В. Обоснование энергосберегающих режимов работы силового электрооборудования малогабаритных комбикормовых агрегатов: дис. ... канд. техн. наук. С. В. Чаусов Мелитополь, 2003. 226 с.
4. Черняв Н. П. Технология комбикормового производства. - М. : Колос, 1992. 286 с.

ЗНАЧЕННЯ КОНТРОЛЮ ПРОЦЕСУ ВИСІВУ ДЛЯ ВИРОЩУВАННЯ ПРОСАПНИХ КУЛЬТУР

Шевченко Віталій Олександрович

Дунаєнко Анастасія Сергіївна

Здобувачі вищої освіти

Дніпровський Державний аграрно-економічний університет,

м. Дніпро, Україна

У комплексі технологічних операцій при вирощуванні сільськогосподарських культур важливу роль займає процес посіву, від якості виконання якого суттєво залежить майбутня врожайність. Головним завданням розміщення насіння на полі є отримання максимальної врожайності при мінімальних витратах на обробіток культури. Це завдання прагнуть вирішити застосуванням сівалок точного висіву, які повинні забезпечити рівномірний розподіл заданої кількості насіння по площі поля. Тому, для забезпечення конкурентоспроможності виробленої продукції, все більшої актуальності набуває потреба у використанні техніко-технологічного забезпечення, яке б характеризувалося мінімізацією витрати насінневого матеріалу, та, водночас забезпечувало виконання посіву із дотриманням всіх агротехнічних норм.

Посів, в технології вирощування сільськогосподарських культур, займає провідне місце. Саме від посіву залежить більшою мірою ефективність технології. Головне завдання посіву полягає в оптимальному розміщенні насіння, що забезпечує отримання максимального врожаю. При цьому до посіву, як до технологічного процесу, пред'являються три основні вимоги: висів заданої кількості насіння на одиницю площі поля; рівномірне розміщення їх по площі поля; закладення їх на певну глибину. Метапосіву - створення оптимальної густоти стеблостою рослин, тобто забезпечення таких умов, при яких рівнозначні, але взаємозамінні фактори життєдіяльності агрофітоценозів були в рівній мірі доступні всім рослинниморганізмам. Від якості та своєчасності виконання операції посіву в значній мірі залежить формування агрофітоценозів на самих ранніх етапах

органогенезу, що визначає подальший розвиток, формування структури та заданого морфологічного типу рослин, якості врожаю [1].

Спосіб посіву насіння та схема їх розміщення впливають на основні технологічні прийоми, пов'язані з обробіткою ґрунту, посівом, доглядом за рослинами, та їх збиранням. В даний час широко використовуються сівалки точного висіву. Термін «точний посів», виник в 50-х рр, у зв'язку з появою висівних апаратів однозернового і групового дозування, що використовувалися для посіву кукурудзи та соняшнику. Незважаючи на те, що минуло чимало років з тих пір, дослідження даного способу посіву знаходяться на ранньому етапі. Однак не можна заперечувати успіхи в розвитку науки про посіви, в основі яких лежить розуміння геометрично точного розміщення насіння і рослин. Фахівці часто висловлюють думку про те, що з появою сучасних пристроїв, що забезпечують однозерновий висів, максимум можливого практично досягнуто і подальше підвищення якості посіву залежить тільки від якості висівання насіння. Таким чином, в пошуку формулювання точності посіву повинні бути відображені наступні вимоги: відповідне ставлення до основних завдань посіву; облік біологічних вимог і особливостей культур, сортів, гібридів; надання можливості для обґрунтування необхідних допусків на відхилення від вихідних параметрів; забезпечення порівняння результатів роботи різних висівних пристроїв [2].

Для підвищення якості посіву в останні роки ведуться дослідження і розробка пристроїв контролю процесу висіву, застосування яких дозволяє значно скоротити витрати праці, підвищити якість посіву і продуктивність машинно-тракторних агрегатів, а також дає можливість вивільнити для інших робіт велику кількість робітників, більш ефективно використовувати сучасні енергонасичені трактори та різко скоротити терміни проведення посівних робіт. Системи контролю просапних сівалок призначені для виконання поточного контролю за процесом технологічної операції посіву при роботі просапних сівалок точного висіву і своєчасного повідомлення про відхилення від заданих параметрів функціонування машино-тракторного агрегату [3].

Автоматичний контроль роботи посівних машин є одним з основних

резервів підвищення продуктивності праці, поліпшення якості посіву, а отже, і збільшення врожайності сільськогосподарських культур. Підтримка заданих параметрів процесу висіву є складним завданням з огляду на проявлення ряду випадкових факторів на посівний агрегат, обумовлених гетерогенністю середовища і умовами роботи посівного агрегату. Це вимагає від оператора постійної підвищеної уваги, і дуже скоро викликає втому. В міру ускладнення конструкцій сівалок, збільшення ширини захвату і робочих швидкостей руху ці обставини посилюються на стільки, що контроль за протіканням технологічного процесу стає неефективним [4].

Порушення процесу висіву призводять до непоправних втрат врожаю, додаткових витрат праці та коштів при висадці рослин на ділянках просіву або порушення якості висіву. Таким чином, автоматичний контроль роботи посівних машин є одним зосновних резервів підвищення продуктивності праці, поліпшення якості посіву, а, отже, збільшення врожайності сільськогосподарських культур.

СПИСОК ВИКОРИСТАНИХ ДЖЕРЕЛ

1. Каленська С. М., Єрмакова Л. М., Паламарчук В. Д., Поліщук І. С., Поліщук М. П. Системи сучасних інтенсивних технологій у рослинництві: Підручник. Вінниця: ФОП Рогальська І. О. 2015. 448 с.
2. Яропуд В. М., Твердохліб І. В., Спирін А. В. Машина та обладнання і їх використання в рослинництві: навч. посіб. Вінниця: ВНАУ, 2020. 401 с.
3. Spirin A., Polievoda Y., Tverdokhlib I. Increasing the reliability of agricultural machinery work. Вісник Харківського національного технічного університету сільського господарства імені Петра Василенка «Технічні науки». Випуск 198 «Механізація сільськогосподарського виробництва», 2019. С 86–90.
4. Видмиш А. А., Возняк О. М., Замрій М. А. Розробка способу визначення максимально досяжного коефіцієнта підсилення (передачі) KmS. Вібрації в техніці та технологіях. 2020. № 3(98). С. 25-31.

**КЛОКИЧКА ПЕРИСТА (STARHYLEA PINNATA L.) НА ТЕРИТОРІЇ
НАЦІОНАЛЬНОГО ПРИРОДНОГО ПАРКУ
«КАРМЕЛЮКОВЕ ПОДІЛЛЯ»**

Шпак Ніна Петрівна
доктор філософії,
провідний науковий співробітник
Національний природний парк
Кармелюкове Поділля

Вступ. Національний природний парк «Кармелюкове Поділля» розташований в південно-східній частині Вінницької області в Гайсинській ОТГ. Площа НПП становить 20203,4 га земель державної власності. Регіон дослідження належать до Наддністрянського лісівничого району, південно-східного підрайону і знаходиться в Кодимо-Савранському районі скельно дубових та звичайно дубових лісів та південного варіанта лучних степів Ямпільсько-Ананьївського округу дубових лісів із дубів скельного та звичайного, лучних степів і рослинності вапнякових відслонень [5, 13]. Насадження представлені *Quercus robur* L., та *Quercus petraea* I, I^a класів бонітету (95,8%) з домішкою *Carpinus betulus* L., *Tilia cordata* L., *Fraxinus excelsior* (L.) Moench, *Acer platanoides* L., *Cerasus avium* L., *Ulmus campestris* L., *Sorbus torminalis* L. Найпоширенішим типом лісу є свіжа грабова діброва – Д₂ГД (97,3%), вологі діброви займають порівняно незначну площу (0,7%). Територія НПП «Кармелюкове Поділля» в ботаніко-географічному відношенні є типовою для Південно-Східного Поділля. В флорі національного природного парку нараховано 643 види судинних рослин, з них 29 занесені до Червоної книги України і 38 – регіонально рідкісні.

Інвентаризація та облік поширення рідкісних рослин, їхніх локальних популяцій є першим кроком у впровадженні ефективних заходів охорони рідкісної частини фітогенофонду [16]. Особливої ваги набуває наукове значення найбільш вразливих видів – рідкісних, реліктових, ендемічних. Представником

таких видів є *Staphylea pinnata* L.. Це малодосліджений реліктовий вид, занесений до Червоної книги України [18].

Мета дослідження: вивчення сучасного стану популяції *Staphylea pinnata* та її поширення на території НПП «Кармелюкове Поділля».

Матеріали та методика досліджень

Матеріалами є результати власних досліджень наявності *S.pinnata* на території НПП «Кармелюкове Поділля та опрацювання літературних джерел поширення виду в інших регіонах [15, 18]. Для проведення комплексного дослідження насаджень, які мають заповідний статус, використано загальноприйняті лісівничо-таксаційні та статистичні методи аналізу отриманих даних [2, 6, 8, 9].

При дослідженні чагарникового ярусу відмічали параметри підросту за аналогічними показниками як для деревостану. Вказували ступінь загущення насадження за допомогою обліку кількості кущів. Визначали фітоценотичну роль кожного виду в угрупованні – рясність, проективне покриття і розміщення по площі облікової ділянки. З метою натурального вивчення об'єкту використовували окомірну шкалу рясності О. Друде у модифікації

О. О. Уранова [17], визначали відстані між сусідніми рослинами виду і загальне та видове проективне покриття. Життєвість виду оцінювали за 5-ти бальною шкалою А. А. Гроссгейма. Використовували методику Ю. А. Злобіна при вивченні ценотичних популяцій рослин [10].

На всіх пробних площах проводили суцільний перелік дерев з одночасним визначенням класу росту та розвитку (за Крафтом). Перелік дерев проводили за дво-чотири сантиметровими показниками мірної вилки, а чагарники за 0,5 см ступенями.

Staphýlea pinnata L. належить до роду Клокичка (*Staphýlea* L.), родини Клокичкові (*Staphyleaceae*). Свою назву цей рід отримав від грецького 'staphyle' - кисть, що вказує на будову суцвіття і означає "виноградне гроно". Американська назва клокички – здутий горіх (*Bladdernut*), що пов'язано з будовою її плоду. Рід Клокичка нараховує 11 видів. В Україні зростає три види: клокичка

трилиста – *S. trifolia* L.; клокичка колхідська – *S. colchica* Stev. та клокичка периста – *S. pinnata* L. На території НПП «Кармелюкове Поділля» трапляється один вид – *Staphylea pinnata* L.

Клокичка периста – листопадний кущ або невелике дерево до 5–7 м заввишки. Кора стовбура сірувата, пагона – жовто-бура, молодих пагонів – зелена. Листки супротивні, складні непарноперисті. Квітки мають подвійну оцвітину, біло-рожеві. Довжина пелюсток і чашолистиків однакова. Зібрані в продовгуваті, малорозгалужені суцвіття – пониклу волоть до 15 см довжини, яка може мати до 40 квіток. Квітування розпочинається після розпускання листків і триває 20-25 днів. У квітів слабкий, але приємний запах.

Плоди повислі, тонкостінні здуті коробочки, 2–3-гніздні, які дозрівають в третю декаду липня і повністю опадають на землю до другої декади жовтня. Розмножується насінням та вегетативно. Коренева система поверхнева, основна маса коріння зосереджена на глибині до 30–50 см, поодинокі корені заглиблюються до 1 м.

Результати дослідження.

Польові дослідження проводилися в 2019–2022 роках на території національного природного парку «Кармелюкове Поділля». В лісових масивах Любомирського природоохоронного науково-дослідного відділення виявлені лісові ділянки із значними площами місцезростання *Staphylea pinnata*. Аналізуючи отримані дані можна сказати, що умови території Любомирського ПНДВ є найбільш сприятливими для популяції *Staphylea pinnata*. В інших природоохоронних відділеннях її не виявлено.

Територія зони дослідження переважно яружно-балкова розчленованість поверхні. Ґрунти представлені чорноземами опідзоленими та темно-сірими лісовими. Результати обстеження чагарникових угруповань природного типу співпадають із літературними даними і показують значення фонових компонентів [15]. При різносезонному дослідженні чагарникової рослинності на території було виявлено 12 видів чагарників з участю *Staphylea pinnata*. Їх видову структуру відображено в табл. 1.

Характеристика чагарникової рослинності з участю

Staphylea pinnata

№	Види	Родина	Життєвий стан	Шкала рясності за Друде
1	<i>Ligustum vulgare</i> L.	Маслинкові	II	sol, одинично
2	<i>Sambucus nigra</i> L.	Адоксові	II	cop 1, часто
3	<i>Swida sanguinea</i> (L.) Opiz	Кизилові	I	cop 1, часто
4	<i>Elaeagnus angustifolia</i> L.	Маслинкові	II	sp, рідко
5	<i>Crataegus oxycantha</i> L.	Розові	I	cop 2, рясно
6	<i>Crataegus monogyna</i> Jacq.	Розові	I	cop 1, часто
7	<i>Lonicera hylostium</i> L.	Жимолостні	III	sp, рідко
8	<i>Viburnum lantana</i> L.	Адоксові	II	cop 1, часто
9	<i>Staphylea pinnata</i> L.	Клокичкові	II	cop 1, часто
10	<i>Cornus mas</i> L.	Кизилові	II	cop 1, часто
11	<i>Crataegus curvisepala</i> Lindm.	Розові	II	sol, одинично
12	<i>Frangula alnus</i> Mill.	Крушинові	III	sp, рідко

Примітка: життєвий стан листяних чагарників – I високий, II помірний, III слабкий, IV низький, V дуже низький.

Клокичка периста на території природного парку росте в світлих широколистяних лісах, по узліссях лісових масивів, на лісових галявинах, обабіч доріг. Поточний приріст становить до 20 см, крона розложиста, ажурна, легка. Життєвий стан помірний, плодоношення рясне, утворює куртини шляхом вегетативного розмноження.

Одинокі особини трапляються рідко. Часткове проективне покриття виду становить 20–30%. Популяції складається з рослин, які відрізняються за віком та віковим станом. Розподіл популяцій в кварталах за віковим станом показано в табл. 2.

Віковий стан популяції клокички перистої в Любомирському ПНДВ

Квартал, виділ	Вікові групи куртин, %			
	Молоді	Зрілі	Старіючі	Старі
78/1	30	40	10	20
79/1	18	55	20	7
83/1	30	45	23	2
82/1	29	52	19	-
81/1	23	57	12	8
77/2	27	27	28	18
76/1	14	26	38	22
80/2	16	36	19	29

За віковим спектром ценопопуляції в кварталах 78, 79, 83, 81, 72, 76, 80 можна віднести до повночленних, які містять особини всіх вікових станів. Вони відповідають трьом найголовнішим етапам розвитку популяції: виникненню, повному розвитку та вимиранню. В кв. 82 популяція неповночленна. В кв. 80 переважають одиничні особини, кількість куртин невелика в складі яких 3-4 особин. Всі популяції нормальні і не залежать від занесення діаспор ззовні, тобто здатні до самопідтримання насінним чи вегетативним шляхом або двома шляхами одночасно. Нормальні популяції *Staphylea pinnata* в районі дослідження належать до зрілих популяцій. Життєвий цикл *Staphylea pinnata* є повночленним, на території склалися сприятливі умови для насінневого розмноження виду. Загрозою для виживання молодих рослин є інтенсивна інвазія насіння граба та швидкий ріст його підросту та екологічно необґрунтовані рубки догляду.

За морфометричними ознаками *Staphylea pinnata*, в районі дослідження, має діаметр стовбура 1,2–3,8 см, середню висоту – 25–120 см, висота поодиноких особин – 60–280 см. Відмічено низькі показники плодоношення, що пояснюються реліктовою природою виду і знаходять своє відображення в співвідношенні кількості насінневих зачатків у квітці до кількості достиглих насінин у коробочці. Цим можна пояснити переважання вегетативного самопідтримання природних популяцій виду.

Висновки.

1. Ценопопуляції *Staphylea pinnata* на території національного природного парку виявлені в Любомирському природоохоронному відділенні, знаходяться в середніх умовах, переважають зрілі популяції.

2. В передгенеративному періоді перебувають молоді особини до 6-річного віку, тому переважає вегетативне розмноження виду.

3. Розмірна пластичність становить 2,45, що відповідає границям розмірної пластичності для багаторічних рослин.

4. Популяції виду характеризуються незначним антропогенним впливом, вони стабільні, але вразливі, потребують охорони.

ЛІТЕРАТУРА

1. Алексеев В. А. Диагностика жизненного состояния деревьев и древостоев. Лесоведение, 1989. №4. С. 51–57.

2. Гром М. М. Лісова таксація. Підручник. Львів. РВВ НЛТУ України, 2007. 416 с.

3. Гроссгейм А. А. Растительные богатства Кавказа. Москва: МОИП, 1952. 632 с.

4. Деревя та куці України. Порайонний асортимент /за ред. В. В. Пушкар, С. І. Кузнецов, Ф. М. Левон, О. А. Калініченко. Київ, 2000. 187 с.

5. Дідух Я. П., Шеляг-Сосонко Ю. Р. Геоботанічне районування України та суміжних територій. Укр. бот. журнал, 2003. Т.60, №1. С. 6–17.

6. Захаров В. К. Лесная таксація. Москва. Лесная промышленность. 1967. 408 с.

7. Заячук В. Я. Дендрологія. Підручник. Львів: СПОЛОМ, 2014. 676 с.

8. Закон України «Про природно-заповідний фонд України». Режим доступу. URL: <http://zakon.rada.gov.ua/laws/show/2456-12>.

9. Закон України «Про рослинний світ» від 09.04.1999 №591–XIV Режим доступу. URL: <https://zakon.rada.gov.ua/laws/show/591-14#Text>.

10. Злобин Ю. А. Принципы и методы изучения ценологических популяций

растений. Учебно-методическое пособие. Казань: Издательство Казанского университета, 1989. 145 с.

11. Корчагин А. А. Методы учета семеношения древесных пород и лесных сообществ. Полевая геоботаника, 1960. Т.2. С. 41–132.

12. Погребняк П. С. Нове природне місцезнаходження клокички (*Staphylea pinnata* L.) в басейні Південного Бугу. Доповідь Академії Наук Української РСР, 1951. № 2. С. 93–94.

13. Проект організації території національного природного парку «Кармелюкове Поділля», охорони, відтворення та рекреаційного використання його природних комплексів та об'єктів. Київ, 2016. Т.І. 89 с.

14. П'ятницький С. С. Методика исследования естественного семенного возобновления в лесах Левобережной Лесостепи Украины. Харьков: Лесная промышленность. 1976. 117 с.

15. Свистун О. В., Парубок М. И. Клокичка периста (*Staphylea pinnata* L.) – перспективний вид для декоративного озеленення. Науковий вісник НЛТУ України, 2013. Вип 23.6. С. 235–239.

16. Сиплива Н. О. Структурний аналіз раритетної дендрофлори Вінницької області. Науковий вісник НЛТУ України. 2009. Вип.19 (5). С. 39–42.

17. Уранов А. А. Ценопопуляции растений (развитие и взаимоотношение) /А.А. Уранов и др./ Мдсква: Наука, 1977.131 с.

18. Червона книга України. Рослинний світ. Київ: Видавництво Українська енциклопедія, 1996. 608 с.

VETERINARY SCIENCES

ПАТОЛОГІЧНІ ЗМІНИ В СИСТЕМІ ТРАВЛЕННЯ ПОРОСЯТ ЇХ КОРЕКЦІЯ ПРИ ЗАСТОСУВАННІ БІОСТИМУЛЯТОРІВ

Коваленко Лідія Михайлівна

кандидат ветеринарних наук, доцент
Сумський національний аграрний університет

Коваленко Олександр Іванович

кандидат ветеринарних наук, доцент

Сумська регіональна лабораторія

Державної Служби України

з питань безпеки харчових продуктів та захисту споживачів

м. Суми, Україна

Вступ. Ефективність ведення свинарства залежить від ветеринарного благополуччя свинарських господарств. Захворювання молодняку свиней продовжують залишатися однією з основних причин, що стримують розвиток свинарства і завдають йому значної шкоди. До 90% новонароджених тварин хворіють на шлунково-кишкові хвороби і більша частка всіх захворювань свиней перепадає, особливо в умовах технологічних та фермерських господарств. У структурі хвороб шлунково-кишкового тракту свиней до 20% посідають незаразні хвороби і 35% інфекційні. У новонароджених поросят найбільш поширена токсична диспепсія або неонатальна діарея, бронхопневмонії у старших вікових груп спостерігаються катаральні гастрити, гастроентерити, гастроентероколіти. У зв'язку з цим актуальною стає розробка та впровадження у ветеринарну практику лікувально-профілактичних імуностимулюючих препаратів.

Однією з вимог, що висуваються до нових лікарських засобів, що впроваджуються ветеринарною медициною, є екологічність виробництва та можливість отримання їх з оновлених джерел сировини, які містять біологічно активні компоненти.

Ключові слова: поросята-сосуни, діарея, кров, метаболізм

Ціль роботи. Метою наших досліджень стало виробниче впровадження у фермерському господарстві лікувально-профілактичного препарату за збалансованим комплексом мінеральних речовин.

Матеріали і методи. Об'єктом досліджень препарат BioTestLab Стимул, вітчизняного виробника. Досліди проведені на поросятах підсисного періоду вирощування в умовах господарства СПСГ «Довжик» Чернігівської області, у період 2021-2022р.р.. Досліди проводили на 30 поросятах - сосунах, великої білої породи у першу добу після народження. При цьому поросята були поділені на дві групи, по 15 голів у кожній це дослідна та контрольна. З метою з'ясування впливу препарату BioTestLab Стимул на організм поросят вивчали: гематологічні та біохімічні показники крові; встановили клінічне спостереження за зростанням та розвитком поросят у процесі досліджу, а також на збереження їх як у дослідній, так і контрольній групах. Під час проведення експерименту дотримувалися запланованих ветеринарних заходів, розроблених в комплексі. Поросятим обох груп на третю та десятю добу після народження, для профілактики анемії внутрішньом'язово вводили тетрагідровіт та залізовмісний препарат урсоферан-100, що передбачено запланованими ветеринарними заходами в господарстві. Поросятим дослідної групи окрім залізовмісного препарату, для підвищення збереження молодняку, природної резистентності та імунітету один раз на добу, на 1, 3, 5, 7 та 21-ту добу їх життєдіяльності застосовували препарат BioTestLab Стимул. Препарат вводили внутрішньом'язово в дозі 0,1 мл. Зважування контрольних та досліджених тварин проводили з 1 по 31 день життя, щотижня. За результатами зважувань розраховували і середньодобовий приріст живої маси тіла тварин. Кров для дослідження у поросят відбирали з хвостової вени на 1-у і 30-у добу. У цілісній крові визначали такі показники, як вміст гемоглобіну, еритроцитів, лейкоцитів за загальноприйнятими методиками. Біометричну обробку результатів досліджень проводили з використанням комп'ютера у Microsoft Excel методами варіаційної статистики. Отриманні

результати досліджень наведено до Міжнародної системи одиниць СІ. Визначено середні арифметичні варіаційні ряди, стандартні помилки середньої, ступінь ймовірності нульової гіпотези в порівнянні з контролем шляхом обчислення критерію Ст'юдента-Фішера. При $P < 0,05$ відмінність середніх арифметичних порівнюваних варіаційних рядів вважалася достовірним.

Результати та обговорення. У біологічному розумінні зростання як процес збільшення загальної маси клітин організму, його тканин та органів у часі визначається на основі даних показників живої маси піддослідних тварин. При застосуванні біостимуляторів нами були встановлена їх корегуючи дія. У таблиці 1 представлені зміни показників живої маси, піддослідних груп поросят - сисунів з 1 по 31 день їх життєдіяльності.

Таблиця 1

Динаміка живої ваги поросят-сисунів, кг

група	Доба життєдіяльності				
	1	7	14	23	31
контрольна	1,45±0,05	2,47±0,12	3,28±0,32	5,88±0,43	6,75±0,43
дослідна	1,44±0,03	2,39±0,24	3,46±0,34	6,32±0,28	7,09±0,29

З таблиці встановлено, що у з формованих піддослідних груп середня жива вага тварин становила до 1,45 кг. Найбільша жива маса спостерігалася у дослідній групі, де поросяттам на 1, 3, 5, 7 та 21-ту добу їх життєдіяльності застосовували препарат BioTestLab Стимул. Препарат має адаптогенну, імуностимулюючу, тонізуючу дію. Він покращує обмін речовин, клітинний обмін, регенерацію тканин, завдяки наявності у складі препарату нуклеїнату натру, в 1 мл препарату містить 1 мг цієї речовини.

Також входить ряд допоміжних речовин такі, як метилпарабен, пропілпарабен, пропіленгліколь, вода для ін'єкцій. Ключове значення має комплекс біологічно активних речовин, а саме, вітаміни та вітаміноподібні речовини, амінокислоти, мінеральні речовини, біологічно активні компоненти дезоксирибази. В препарат включений збалансований комплекс мінеральних речовин, амінокислот та вітамінів. Відносно до характеристики діючої речовини

нуклеїнат натру є індуктором лейкоцитарної реакції, стимулятором внутрішньоклітинного метаболізму, нуклеїнового обміну, особливо за імунодефіциту в організмі тварин. Має протизапальну активність, пригнічує підвищену агрегацію тромбоцитів. В основі фармако-терапевтичних ефектів препарату лежать такі механізми як стимуляція процесів клітинного метаболізму та посилення біосинтезу ендogenous нуклеїнових кислот. Спрямована специфічних протеїнів та ферментів.

Ефективність препарату у посиленні мітотичної активності клітин кісткового мозку, прискоренні процесів регенерації. Діюча речовина сприяє підвищенню енергозабезпечення клітин шляхом стимуляції синтезу макроергічних сполук таких, як АТФ. Визначена нормалізація активності NO-синтази, інгібування окисних процесів у клітинних мембранах, стабілізація мембран клітин та оптимізація окиснювально-відновних процесів у тканинах. Препарат BioTestLab Стимул сприяє підвищенню продукції інтерферону та стимуляції противірусного захисту, активації гіпофізарно-наднирникової системи із збільшенням рівня ендogenous глюкокортикоїдів. Помітна різниця в живій масі у дослідній групі відзначено починаючи з двох тижневого віку. До місячного віку, поросята дослідної групи перевищували контрольну групу на 342 грами. У контрольній групі у 6 поросят-сосунів реєстрували розлад шлунково-кишкового тракту, що супроводжувався рідкими випорожненнями зі специфічним запахом. Хворим поросяткам було проведено антибіотикотерапію. Однак, незважаючи на вжиті заходи, три тварини з цієї групи загинули.

При патологоанатомічному розтині було поставлено діагноз гастроентерит. Збереженість поросят у цій групі становила 82%. Таким чином, у дослідній групі, де застосовували препарат BioTestLab Стимул, з профілактичною метою, не було зареєстровано жодного випадку виникнення розладів шлунково-кишкового тракту. Препарат забезпечував 100% збереження поголів'я молодняку. За результатами гематологічних досліджень встановлено, що при застосуванні препарату BioTestLab Стимул поросяткам-сосунам відновлюється гемопоез, що супроводжуються підвищенням кількості еритроцитів та рівня гемоглобіну по

відношенню до контрольної групи, цей показний становив 32,4% та 25,7%). У контрольній групі відзначено стійке збільшення лейкоцитів до кінця досліджень.

Висновки. Виходячи з вищевикладених даних, можна відзначити, що застосування препарату BioTestLab Стимул поросятam підсисного періоду стимулює еритропоез, підвищує збереженість молодняку і сприяє збільшенню приросту живої маси. Таким чином, підтверджено виражену протидіарейну активність препарату BioTestLab Стимул, що може бути підставою для пропозиції його використання у розроблені схеми фармакотерапії захворювань у молодняку, що супроводжуються ураженням шлунково-кишкового тракту тварин в господарствах з різною епізоотичною ситуацією за цими захворюваннями.

ОСОБЛИВОСТІ ДІАГНОСТИКИ ТА ЛІКУВАННЯ ГЛАУКОМИ У СОБАК

Самойленко Олександр Сергійович

студент

2 курс факультет ветеринарної медицини

Державний біотехнологічний університет

м. Харків, Україна

Вступ. У ветеринарній офтальмології глаукома є патологією, що важко піддається лікуванню, нерідко призводить до втрати ока, в силу різних обставин. Але сучасний набір діагностичного обладнання, а також широкий вибір протиглаукомних лікарських засобів дозволяє ефективно контролювати дану патологію протягом тривалого періоду спостереження за твариною. В даний час як в медицині, так і у ветеринарії глаукому прийнято інтерпретувати, як групу хронічних очних захворювань з різною етіологією, що супроводжуються періодичним або постійним підвищенням внутрішньоочного тиску з прогресуючим ураженням зорового нерва і сітківки і, як наслідок, зниженням зорових функцій.

Буквально кілька десятиліть тому глаукому характеризували тільки як захворювання, що супроводжується підвищенням внутрішньоочного тиску. Як відомо, провідним патогенетичним фактором при розвитку глаукоматозного процесу є підвищений внутрішньоочний тиск, що пов'язаний з порушенням відтоку внутрішньоочної рідини. Підвищений внутрішньоочний тиск призводить до втрати зору в ураженому оці і веде до сліпоти, якщо його не лікувати. Лікування здатне лише призупинити або сповільнити втрату зору. Це, як правило, пов'язане з підвищеним тиском рідини в оці (водянистої вологи) [1].

Мета роботи. Метою даної роботи було визначити основні етіологічні фактори, що спричинили розвиток глаукоми у собак, показати особливості її поширення, показати основні принципи та особливості діагностики захворювання. Також представлені варіанти лікування глаукоми у собак, один з яких є ефективним в терапевтичному відношенні для тварин.

Матеріали та методи. Для визначення поширеності глаукоми серед захворювань очей у собак проведено вивчення етіологічної структури захворюваності собак глаукомою за даними Л. Тилли [2] Вивчено історії хвороби тварин за 2009–2010 рр. За вказаний період в лікарні проходили курс лікування 1195 собак із патологією очей: 545 кобелів і 650 сук (відповідно 45% і 55%). Також статистично встановлено важливі дані щодо поширеності глаукоми у собак, зокрема: структура захворюваності глаукоми собак серед інших тварин, етіологічна структура глаукоми у собак, вікове співвідношення хворих на глаукому собак, частота реєстрації глаукоми у різних порід собак, сезонна захворюваність глаукомою.

Нестеровом А.П [3] було визначено ефективність використання препарату антигіпоксанту та антиоксиданту мексидол-вет у комплексній схемі лікування первинної закритокутової глаукоми у собак. Об'єктом дослідження були собаки різних порід з ознаками глаукоми та інших хвороб очей, тощо.

Робота виконувалася за наступним планом:

1. Збір анамнестичних даних про тварин.
2. Повне клінічне дослідження тварин.
3. Проведення спеціальних досліджень очей.
4. Лабораторне дослідження крові.
5. Проведення диференційної діагностики глаукоми від інших захворювань ока.
6. Експериментальне та клінічне випробування схеми лікування глаукоми у собак, що використовується в умовах клініки та схеми комплексного лікування запропонованої нами.
7. Порівняння клінічної та економічної ефективності лікування глаукоми собак, яке проводиться у клініці із запропонованою нашою схемою лікування.

Експериментальне клінічне випробування схем лікування проводили на групах собак сформованих за принципом пар аналогів. Для цього з урахуванням віку і по можливості породи ми сформували дві групи тварин – контрольну та дослідну. У кожній з них було по 15 тварин, проте з різною живою масою.

Більшість клінічних ознак, які представлені в результатах власних досліджень були схожими між собою і характерними для глаукоми.

Результати та обговорення. Провівши дослід, Ф.Сміт визначив природну схильність пород собак до стадій глаукоми

Таблиця 1

Породна схильність до глаукоми собак

Первинна глаукома	Вторинна глаукома
Акіта, аляскінський маламут, англійський кокер-спаніель, американський кокер-спаніель, пудель, джек-рассел-тер'єр, бассет-хаунд, англійський спрингер-спаніель, бігль, німецька вівчарка, шотландський тер'єр, бордер коллі, ризеншнауцер, бостон тер'єр, грейхаунд, сибірський хаскі, гладкошерстий фокс-тер'єр, керн-тер'єр, тибетський тер'єр, мініатюрний пінчер, чихуахуа, такса, шнауцер, жорсткошерстий фокс-тер'єр, далматинець.	«Лупаті породи» собак, наприклад, такі як мопси, пекінеси, французькі бульдоги або померанські шпіци.

Варто розуміти, що основна причина первинної глаукоми – це спадковий фактор, тобто захворювання виникає через анатомічний дефект в іридокорнеальному кутку. Цей кут може бути вузьким або закритий залишками ембріональних тканин, що перешкоджає нормальному дренажу внутрішньоочної. Це двостороннє захворювання, яке характеризується тим, що більшу частину часу одне око вражене більшою мірою, ніж друге. Вторинна глаукома зустрічається частіше, ніж первинна. При цьому в основному уражається тільки одне око.

Медикаментозна терапія глаукоми у собак є базовим заходом навіть в разі запущеної патології необхідно керуватися знаннями про можливості місцевого гіпотензивного лікування.

Бажано використовувати мінімальне число лікарських засобів при максимальній ефективності і враховувати ефект тахіфілаксії (звикання) та побічні

реакції [4, 5, 6, 7].

Алгоритм лікування глаукоми:

- Монотерапія гіпотензивним лікарським засобом.
- При неефективності призначеної монотерапії і / або занедбаності патології замінюють обраний препарат на лікарський засіб іншої фармакологічної групи або призначають комбіновану терапію.
- Не слід застосовувати препарати однієї фармакологічної групи.

Висновки. Було виявлено, що найбільш схильними до прояву первинної глаукоми є такі породи собак акіта, аляскінський маламут, англійський кокер-спанієль, американський кокер-спанієль, пудель, джек рассел-тер'єр, бассет-хаунд, англійський спрингер-спанієль, бігль, німецька вівчарка, шотландський тер'єр, бордер коллі, ризеншнауцер, бостон тер'єр, грейхаунд, сибірський хаскі, гладкошерстий фокс-тер'єр, керн-тер'єр, тибетський тер'єр, мініатюрний пінчер, чихуахуа, такса, шнауцер, жорсткошерстий фокс-тер'єр, далматинець. Реєструвалася первинна глаукома у 49 тварин, що становило від загальної кількості випадків глаукоми собак (314 тварин) – 15,6 %.

Первинна закритокутова глаукома у собак зустрічається в 8 разів частіше, ніж первинна відритокутова глаукома, і характеризується закритим або вузьким кутом задньої камери ока. Відзначено, що у самок дана патологія зустрічається в два рази частіше, ніж у самців. ПЗКГ, так само, як і ПВКГ, є породним захворюванням і найбільш часто зустрічається у американських і англійських кокер спанієлів, басет-хаунд, чау-чау, самоїдських лайок, сибірських хаскі, німецьких догів, прямошерстних ретриверів та ін.

Зростання офтальмотонуса вище 25 мм рт.ст. у собак є важливим симптомом при діагностиці глаукоми і основним фактором. Також різниця між лівим і правим оком більш 5 мм рт.ст. буде вказувати на патологічний процес. При підвищенні рівня офтальмотонуса до 50-60 мм рт.ст. у собак відзначали загальний пригнічений стан, зниження активності і апетиту, виражений больовий синдром, блефароспазм, слъозотечу.

Лікування первинної простогландиноміз вираженим латанопростом,

штучними бетаадреноблокатором тимололом, інгібітором карбоангідрازی дорзоламідом, осмотичним діуретиком манітолом та офтальмонейропротектором мексидол-вет є ефективною комбінацією препаратів для лікування даної патології, відповідно у рекомендованих дозах.

Лікування вторинних форм глаукоми у собак є набагато складнішим процесом і пов'язане з супутніми патологіями органів зору (увеїт, катаракта, гемофтальм та ін.).

СПИСОК ВИКОРИСТАНОЇ ЛІТЕРАТУРИ

1. Myron Yanoff, Jay S. Duker. Ophthalmology. – 3rd. – Mosby Elsevier, 2009. – P. 1096.
2. Л. Тилли, Ф. Смит мл. //Хвороби котів та собак – 2010. – С. 76–96
3. Нестеров А. П. Глаукома. – М.: Медицина, 1995.
4. 33. Бояринов С. А. Фармакотерапия увеальной глаукомы у собак / С. А. Бояринов, С. В. Сароян // Вопросы ветеринарии и ветеринарной биологии. - 2012. – Вып. 8. – С. 46–50.
5. Бояринов С. А. Дифференциальная диагностика увеальной офтальмогипертензии и постувеальной глаукомы у собак / С. А. Бояринов, С. В. Сароян, С. В. Комаров // РВЖ. МДЖ. – 2014. – No2. – С. 15–18.
6. Essentials of veterinary ophthalmology. Edited by Kirk N. Gelatt. - Baltimore, Md.: Lippincott Williams & Wilkins, 2000. – 595 pp.
7. Oliver J. Canine primary glaucoma. / Veterinary Times. – No07 of 17/02/2014.

ДІАГНОСТИКА ТА ЛІКУВАННЯ ДИРОФІЛЯРІОЗУ СОБАК

Федоренко Ірина Олександрівна

викладач

Адаменко Ліда Володимирівна

к. вет. н., доцент

ВСП «Козелецький фаховий коледж ветеринарної медицини
Білоцерківського аграрного національного університету»
смт. Козелець, Чернігівська обл., Україна

Анотація. Встановлено, що дирофіляріоз собак є досить поширеним паразитарним захворюванням собак, навіть в північних областях України. Так, за 7 місяців (серпень 2021 – лютий 2022 рр.) в Зоокомплексі "Їжачок" (м. Чернігів, Чернігівська обл.) було діагностовано дирофіляріоз у 34 собак. Смертність від хвороби склала 50 %.

Ключові слова: дирофіляріоз, собаки, лікування, діагностика

Вступ./Introduction. За останні роки у великих містах та населених пунктах України спостерігається постійне збільшення чисельності собак і котів, що веде до погіршення епізоотичної та епідеміологічної ситуації щодо небезпечних паразитозів тварин і людей. За статистичними даними серед усіх захворювань тварин та людей інвазійні хвороби займають четверте місце, а дирофіляріоз є найбільш розповсюдженим та небезпечним антропоозоозом [1, 2]. В останні десятиліття спостерігається тенденція до зростання числа випадків цього захворювання, як у людей так й у тварин, що можна пов'язати з відносним потеплінням клімату в світі, яке веде до збільшення кількості комах - переносників філяріатозних інвазій.

Дирофіляріоз – паразитарне захворювання, що викликається гельмінтами роду *Dirofilaria* класу *Nematoda* (лат. «*Diro, filum*» - «зла нитка»). Сприйнятливі до цього захворювання собаки, кішки, а також дикі м'ясоїдні (тхори, еноти тощо). Відомі випадки зараження людини [2], яке проходить тільки при укусі кровосисних комах, особливо комарів.

В Україні, як і в деяких інших Європейських країнах, у собак реєструють два різновиди дірофілярій:

- *D.immitis* - імаго цього виду паразитують в легеневих артеріях і правих відділах серця, викликаючи серцево-легеневу форму захворювання (рис.1);

- *D.repens* - дорослі особини цього виду паразитують в підшкірній клітковині і м'язах, викликаючи шкірну форму хвороби (рис.2).



Рис. 1. *D.immitis* в правому відділі серця собаки



Рис. 2. *D.repens* в підшкірній клітковині і м'язах собаки

Мета роботи. / Aim. Метою наших досліджень було вивчення поширення дірофіляріозу собак за даними реєстрації хворих в Зоокомплексі "Їжачок" м. Чернігів, (Чернігівська обл.), а також клінічний прояв, методи лабораторної діагностики та прогноз за цього захворювання.

Матеріали та методи. / Materials and methods. Пацієнти Зоокомплексу "Їжачок", яким встановили діагноз дірофіляріоз. Тваринам проводили загальний клінічний огляд, аускультацию легень і серця. Для підтвердження діагнозу використовували реакцію на антиген, виявлення мікрофілярій, рентгенографію грудної клітки і ехокардіографія (ЕХО).

Для виявлення мікрофілярій у крові собак були використані методи «розчавленої краплі». Для імунохроматографічної діагностики дірофіляріозу використали експрес-тест Vet Expert Heartworm Ag, котрий реагує на антиген

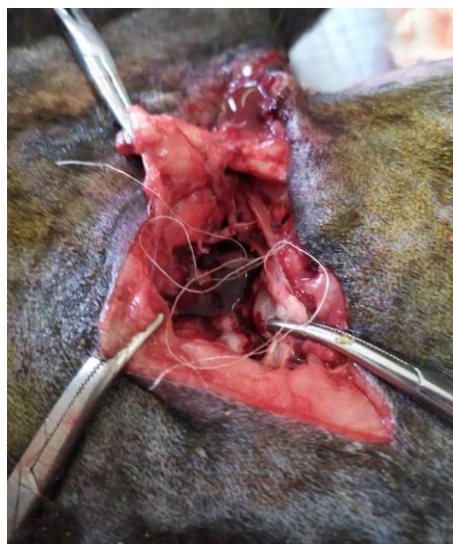
статевозрілих самок *D. immitis* у крові [3].

Результати та обговорення./Results and discussion. Кількість заражених собак дирофіляріозом в цілому в м. Чернігові не відома, адже не ведеться облік бездомних тварин та тварин, що проживають в селах, однак, за даними реєстрації захворювання в Зоокомплексі "Їжачок" м. Чернігів, нами було проведено аналіз захворюваності на дирофіляріоз собак та його клінічний перебіг. Так, з 14 серпня 2021 року по 26 лютого 2022 року було зареєстровано 34 випадки захворювання. Із них: 4 випадки закінчилися летально в клініці, 13 летальних випадків зареєстровано внаслідок недотримання рекомендацій щодо утримання після лікування, 17 випадків, яким надалі проводиться постійна профілактика (мілпразон/мілпро кожного місяця) та позиттєве використання серцевих препаратів (Ветмедин/ Хартмедин/ Кардіошур). Таким чином, загальна смертність склала 50 % від зареєстрованих випадків (17 тварин з 34).

При постановці діагнозу завжди враховували проживання тварини в ендемічній зоні, або її відвідування під час польоту комарів (в регіонах, де є сезонність польоту комарів, найбільша кількість хворих виявляється в теплу пору року). За даними дослідників у більшості заражених тварин симптоми відсутні, вони можуть залишатися асимптоматичними протягом місяців і навіть років.

Клінічно хвороба характеризувалася швидкою стомлюваністю собак і кашлем, втратою ваги і задишкою. У окремих собак реєстрували непритомність. За розвитку правошлуночкової серцевої недостатності – як правило виникали асцит, гідроторакс, набряки. Також виявляли дихальну недостатність, лихоманку, кровохаркання.

Для підтвердження діагнозу використовували реакцію на антиген, виявлення мікрофілярій, рентгенографію грудної клітки і ехокардіографія (ЕХО).

Співставлення результатів цих досліджень необхідні для:

- встановлення діагнозу,
- диференціальної діагностики,
- оцінки тяжкості інвазії і ступеня серцево-легеневих порушень, визначення лікувальної тактики та прогнозу,

- оцінки ефективності проведеної терапії.

Основними завданнями лікування дирофіляріозу собак є необхідність:

- поліпшити клінічний стан і прогноз;
- позбавити пацієнта від всіх стадій розвитку дирофілярій;
- не допустити/зменшити важкість тромбоемболічних ускладнень.

Найбільш важливими факторами, що впливають на успіх лікування є ступінь ураження серця і легень до лікування, кількість дорослих дирофілярій в організмі пацієнта та різке обмеження рухливості собаки.

Єдина правильна стратегія лікування – адюльтицидна терапія (від англ. *Adult* - «дорослий, зрілий») – це відносно швидке знищення дорослих особин дирофілярій, за допомогою лікарських засобів. На сьогоднішній день єдиний препарат, який для цього рекомендований – меларсомін (Immiticide, Diroban).

Melarsomine dihydrochloride застосовують одноразово в дозі 2,5мг/кг маси тіла. Через 1-3 міс – повторне введення такої ж дози дворазово, з інтервалом 24 год. Вводиться внутрішньом'язово глибоко в поперекові м'язи.

У всіх випадках зараження проводили допоміжну терапію. При високій і дуже високій інтенсивності інвазії – хірургічну екстракцію частини паразитів.

Для оцінки ефективності терапії через 1 місяць після другої серії ін'єкцій меларсоміна проводили тест на мікрофілярії. Не раніше, ніж через 6 місяців після другої серії ін'єкцій проводили: тестування на антиген, повторний тест на мікрофілярії, рентгенографію, ЕХО (антигенемія може зберігатися протягом декількох місяців після загибелі паразитів).

Висновки./Conclusions.

1. Дирофіляріоз собак є досить поширеним паразитарним захворюванням собак, навіть в північних областях України. Так, за 7 місяців (серпень 2021 - лютий 2022 рр.) в Зоокомплексі "Їжачок" (м. Чернігів, Чернігівська обл.) було діагностовано дирофіляріоз у 34 собак.

2. Лише ретельне дотримання рекомендацій з позитивного лікування дозволяє зберегти життя пацієнтам. Смертність склала 50 % від зареєстрованих випадків. Прогноз є несприятливим.

СПИСОК ЛІТЕРАТУРИ

1. Соловйова Л. М. Епізоотологічний та клінічний прояв дирофіляріозу собак у м. Біла Церква / Л. М. Соловйова // Наук. вісник Львівського націон. ун-ту ветер. медицини та біотехнологій ім. С.З. Гжицького. – Т.18. – № 1 (65), ч. 1. 2016. С. 168–172.
2. Клінічний випадок підшкірного дирофіляріозу правого стегна Матейко Г. Б., Гуровська Н. П., Верес Л. В., Козак Г. В., Прокоф'єв М. В. // Український медичний часопис – № 6 (104) – XI/XII –2014. Режим доступу: <https://www.umj.com.ua/article/82187/klinichnij-vipadok-pidshkirnogo-dirofilyariozu-pravogo-stegna>
3. Прижиттєва діагностика серцевого дирофіляріозу у собак Д. В. Фещенко, О. Ю. Захарченко, О. А. Дубова, та ін. // Наукові горизонти – 2020 –04 (89). Режим доступу <https://sciencehorizon.com.ua/web/uploads/pdf/401-%D0%A2%D0%B5%D0%BA%D1%81%D1%82%20%D1%81%D1%82%D0%B0%D1%82%D1%82%D1%96-590-1-10-20200701.pdf>

ФАКТОРИ, ЩО СПРИЯЮТЬ ВИНИКНЕННЮ ТА РОЗВИТКУ У СОБАК АЛЬТЕРНАРІОЗУ З ОЗНАКАМИ ДИСЕМІНОВАНОГО ДЕРМАТИТУ

Чуприна Микола Іванович,
аспірант

Іванченко Ірина Михайлівна,
к.біол.н., доцент

Северин Раїса Василівна,
к.вет.н., доцент

Державний біотехнологічний університет
м. Харків, Україна

Вступ. Захворювання шкіри собак, спричинені бактеріальними, грибковими, паразитарними чи іншими патогенами, як у вигляді моноінфекцій, так і в асоційованих перебігах, надзвичайно поширені. Серед заразних захворювань з дермальним синдромом у собак традиційно переважають дерматофітози. Але патогенний спектр збудників наразі стрімко та суттєво змінюється. Останнім часом багато дерматофітів, що раніше вважалися непатогенними, перейшли до розряду умовно-патогенних, у тому числі і під дією біотичних факторів, спричиняючи більшу кількість можливих самостійних інфекцій або ускладнюючи перебіг інших захворювань.

Гриби роду *Alternaria* – гіфоміцети, поширені в усьому світі. Було описано сотні видів представників роду, більшість з яких належить до звичайних ґрунтових сапрофітів або ж є патогенами рослин. Деякі види можуть інфікувати людей, котів чи собак та, за певних обставин, спричиняти шкірні, підшкірні, церебральні, рогівкові або дисеміновані феогіфомікози. Ці гриби також утворюють одну з найпоширеніших груп повітряно-крапельних алергенів та часто асоціюються з іншими патогенами, що спричиняють мультифакторні алергічні стани з респіраторними компонентами у людей.

Мета роботи. Дослідити перебіги хвороб та встановити суттєві фактори, що спричиняють клінічні прояви альтернаріозу собак дрібних порід, генетично схильних до алергічних станів, з лабораторно підтвердженим діагнозом.

Матеріали та методи. Дослідження проведено на базі однієї з ветеринарних клінік м. Тернопіль. Діагноз на альтернаріоз було підтверджено на підставі як традиційних для інфекційних хвороб методів (збір епізоотологічного анамнезу та клінічного обстеження), так і результатів цитологічного, бактеріологічно-культурального дослідження уражених ділянок тіла собак. Матеріалами досліджень були 28 собак дрібних порід, переважно йоркширські тер'єри та шпиці, у віці від 1 до 8 років з клінічними ознаками дермального синдрому. На підставі проведених досліджень та аналізу причинно-наслідкових зв'язків визначено провідні етіологічні фактори, що спричиняли виникнення та клінічні прояви захворювання.

Результати та обговорення. Собак, що становили матеріали дослідження, розподіляли на групи з урахуванням часу надходження до клініки за ступенем вираженості клінічних ознак. Найбільш типовими клінічними ознаками були: еритеми, лущення шкіри, дисеміновані алопеції на голові та вентральних ділянках тіла. Свербіж за шкалою інтенсивності - від 1 до 5-10.

Мазки з вологих еритемних ділянок та вищепнуте волосся, а також біопсійні шматочки шкіри з різних уражених ділянок, збирали в асептичних умовах для подальших мікологічних досліджень з метою виділення грибків. Частина зразків шкіри була оброблена гідроксидом калію для мікроскопічного дослідження, інша частина - була задіяна для висівів на селективне середовище Agrolabo Dermakit.

В мазках зішкрібів зі шкіри з КОН завжди отримували попередньо негативний результат на наявність шкірних кліщів. Позитивним результатом мікроскопії на наявність грибів в мазках вважали товстостінні перродчасті грибкові гіфи та багатоклітинні макроконідії. На селективних середщах виділені культури виглядали як чистий нарост оливково-сірих колній з повітряним міцелієм, колір середовища залишався незмінним (рис.1). Після проведення мікроскопії виділених збудників було ідентифіковано та внесено до роду *Alternaria* (рис.2).

З досліджених 28 собак діагноз на альтернаріоз було підтверджено у

19 тварин (67,9 %). В подальшому було проаналізовано їх історії хвороб та анатчні дані для визначення можливих спільних факторів, що спричиняли як пчаткові ознаки, так і подальший розвиток клінічних проявів захворювань.

Сред достних причин, що мали вплив на вираженість клінічних проявів альтернаріозу у собак, були такі:

1. Активні прогулянки у густій траві, кущах та запилених місцях у 12 собак,
2. Не достатній догляд за шерстю та шкірою собак (наявність ковтунів, забруднена шерсть) у 14 тварин,
3. Наявність у шерсті бліх чи їх екскрементів у 3 собак.



Рис. 1. Ріст колонії Alternaria на селективному середовищі



Рис. 2. Мікроскопічне дослідження на альтернаріоз

На підставі проведених досліджень встановлено, що альтернаріоз є досить поширеним дермальним захворюванням серед собак довгошерстих дрібних прід (йоркширський тер'єр, шпиць).

При дослідженні 28 тварин з ознаками дсемінованих дерматитів, збудників було виділено в 67,9% випадків.

Провочми факторами виникнення феогіфомікозу імовірно були пошкодження шкіри, основного захисного бар'єру організму, спричинені паразитуванням на ній бліх та неналежними умовами догляду при утриманні тварин.

Висновки.

1. Провідними факторами, що сприяли виникненню, розвитку та клініним проявам альтернаріозу у собак дрібних довгошерстих порід були активні прогулянки в місцевості з густою рослинністю (63,2 % випадків), не належний догляд за шерстю та шкірою (73,7 %), наявність бліх (15,8 %).

2. Для запобігання зараженню феогіфомікозом рекомендовано вчасно проводити обробки від ектопаразитів; дотримуватись правил по догляду за шкірою та шерстю собак; забезпечувати моціон тваринам в пристосованих умовах.

3. Дотримання ветеринарних рекомендацій та загальних правил догляду за шкірою і шерстю собак знижуватиме імовірність виникнення детофітозів та мікозів, спричинених у тому числі умовно-патогенними грибами, як от альтернаріоз.

BIOLOGICAL SCIENCES

ANTIOXIDANT ACTIVITY OF 4-((7-ETHYL-3,7-DIHYDRO-3-METHYL-1H-PURINE-2,6-DIONE-8-YL)AMINO)ALKANOIC ACIDS UNDER CONDITION OF NITROSATIVE STRESS IN VITRO

Galytsya Vadym Vyacheslavovych,

Doctor of Chemical sciences

Dyuzhikova Tetyana Mykolayvna,

PhD, Associate Professor

Galytsya Iryna Volodymyrivna,

Student

Bohdan Khmelnytsky Melitopol State Pedagogical University,
Zaporozhye, Ukraine

Introduction. During recent years, the attention of researches has been attracted by Oxygen and Nitrogen active forms, which have regulatory functions.

Nitric oxide (NO^{\bullet}) is short-life reactive free radical which plays the role of a universal modulator of various physiological functions including the central nervous system (CNS) under both normal and pathological conditions.

NO takes a part in the regulation of blood circulation, neurotransmission, modulation of neuroendocrine function and behavioral activity.

Under conditions of pathology of CNS, NO^{\bullet} can acts as a pathogenic factor under conditions associated with ischemia, strokes, neurodegenerative diseases, epilepsy, primarily causing nitrosative stress of the cell. As a result of nitrosative stress nitration of metals and thiol groups in protein molecules takes a part, fragmentation of nucleic acids occurs, the level of ATP decreases, and the functions of mitochondrial enzymes is inhibited. Main neurotoxic factor of nitrosative stress is a peroxynitrite-anion ONOO^- , which is formed under the interaction of excess of NO^{\bullet} and superoxide radical.

The peroxynitrite molecule exists in a stable *cis*-form and is able to diffuse over a

distance of the several cell body diameters. As a strong oxidizing agent, ONOO^- is characterized by a high level of cytotoxicity, which contributes to the oxidative modification of sulfhydryl groups of protein fragments of enzymes, receptors, ion channels, lipoproteins and DNA.

Peroxynitrite interacts with the metals of the superoxide dismutase (SOD) active center, resulting in the formation of a highly toxic nitrosonium-ion (NO_2^+), which attacks the phenyl radicals of protein molecules, namely tyrosine. In this case, the violation of the signal transmission mechanism in the CNS is damaged.

Under the ONOO^- side, superoxide dismutase undergoes both reversible and irreversible oxidative changes and loses activity. Inhibition of SOD activity enhances the effect of neurotoxicity.

The aim of our research was the investigation of antioxidant activity of 4-((7-ethyl-3,7-dihydro-3-methyl-1*H*-purin-2,6-dion-8-yl)amino)alkanoic acids in the test of NO formation *in vitro*.

Materials and methods. The antioxidant activity of 4-((3-methyl-3,7-dihydro-7-ethyl-1*H*-purin-2,6-dion-8-yl)amino)alkanoic acids (propanoic, butanoic and hexanoic) in the experiment under inhibition of SOD by Nitrogen active forms (NO^* and ONOO^-) has been investigated. The antioxidant activity of the researched compounds was evaluated by the NO^* induction method *in vitro*. The induction was carried out by the action of light on samples with $\text{Na}_2[\text{Fe}(\text{CN})_5\text{NO}] \cdot 2\text{H}_2\text{O}$ from a 300W source with a wavelength of 425 nm, focusing it with a lens and passing it through the water filter to prevent overheating. Irradiation of aqueous solutions of sodium nitroprusside (1.0 mM) was carried out for 30 min in a quartz cuvette with an optical path length of 1 mm. The efficiency of NO^* generation (in the control experiment) and the antioxidant activity of the researched substances were tested by the rate of oxidation of 40 μM of ascorbic acid at 265 nm.

The substances were added to the samples before irradiation at a concentration of 10^{-6} M. The optical density was measured before and after irradiation. The antioxidant activity was expressed as a percentage of ascorbic acid oxidation. The antioxidant activity of substances was studied under the SOD inhibition on the model of nitrosative

stress *in vitro*. The researches were carried out in the supernatant obtained from the brain of white Wistar rats (male, 200-250 g). After decapitation, the rats brain was quickly removed and washed in ice-cold isotonic solution, homogenized in five volumes of 50 mM Tris-HCl buffer (pH = 7.4) cooled to 5°C, containing 0.5 mM Na₂EDTA and 1 mM dithiothreitol. The homogenate was centrifuged at 11000g for 30 min at 4°C. For modelation of nitrosative stress the dinitrosole complex of iron(II) with cysteine, as a stable NO[•] complex, which can be considered as a transport form of this radical, which provides a long-term inhibitory effect on various groups of proteins was used. A stable NO and cysteine complex was added to the supernatant (content of protein is 5 mg/ml) at a concentration of 100 μM and incubated for 10 min at the temperature of 4°C. The researched substances were added before incubation at a concentration of 10⁻⁶ M. For assessing the degree of nitrosative stress *in vitro* and activity of compounds, the products of protein oxidative modification were researched. SOD activity was also determined. In an aliquot of the supernatant, the protein was precipitated with a 20% trichloroacetic acid solution. 1 ml of a 0.1 M solution of 2,4-dinitrophenylhydrazine in 2 M hydrochloric acid was added to the denatured proteins and incubated at 37°C for 1 hour. After incubation, the samples were centrifuged at 3000g for 20 min. The precipitate was washed three times with a mixture of ethanol–ethyletanoate (1:1). The precipitate was dried in a thermostat at 40°C and then dissolved in an 8 M urea solution. Urea was added in a volume of 3 ml. To improve solubility, 0.01 ml of 2 M hydrochloric acid solution was added. The optical density of 2,4-dinitrophenylhydrazones was recorded at a wavelength of 274 nm (carbonyl compounds) and 363 nm (carboxylic compounds). The degree of protein oxidative modification was measured in units of optical density per 1 mg of protein.

The method of determination the activity of SOD is based on the ability of adrenaline to autoxidize in an alkaline medium with the formation of a superoxide radical. In the presence of SOD, the reaction is inhibited. 4.4 ml of a 0.5 mM hydrogen carbonate buffer solution (pH = 10.2) was added to a cuvette of a spectrophotometer with an optical path of 1 cm; 0.1 ml of the supernatant and 0.5 ml of an adrenaline solution in citric acid were added. The kinetics of reaction was fixed at 480 nm. SOD

activity was expressed in units per 1 mg of protein · min.

N-acetylcysteine was chosen as a reference drug.

Statistical data analysis was carried out using the Statistic for Windows software package. For estimation of significant difference between the groups the Mann-Whitney test was used.

Results and discussion. 4-((7-Ethyl-3,7-dihydro-3-methyl-1*H*-purin-2,6-dion-8-yl)amino)alkanoic acids (fig. 1) showed expressed antioxidant activity in test of photoinduction of $\text{Na}_2[\text{Fe}(\text{CN})_5\text{NO}] \cdot 2\text{H}_2\text{O}$ (table 1). At the same time, the compound 4-((7-ethyl-3,7-dihydro-3-methyl-1*H*-purin-2,6-dion-8-yl)amino)butanoic acid showed the maximal activity (51%).

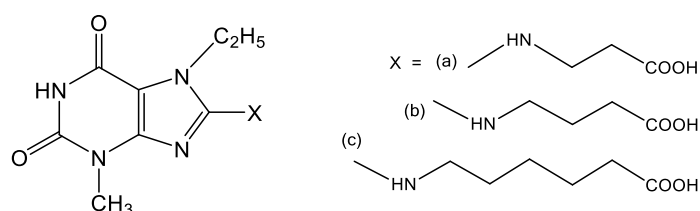

Figure 1. Principle structure of 4-((7-Ethyl-3,7-dihydro-3-methyl-1*H*-purin-2,6-dion-8-yl)amino)alkanoic acids

Table 1

Antioxidant activity of the investigated compounds in vitro in the reaction of photoinduction of sodium nitroprusside

Compound	Δ of optical density, $\lambda = 265 \text{ nm}$	AOA, %
4-((7-Ethyl-3,7-dihydro-3-methyl-1 <i>H</i> -purin-2,6-dion-8-yl)amino)propanoic acid	$0.31 + 0.005^a$	45
4-((7-Ethyl-3,7-dihydro-3-methyl-1 <i>H</i> -purin-2,6-dion-8-yl)amino)butanoic acid	$0.28 + 0.005^a$	51
4-((7-Ethyl-3,7-dihydro-3-methyl-1 <i>H</i> -purin-2,6-dion-8-yl)amino)hexanoic acid	$0.35 + 0.01^a$	42
N-acetylcysteine	$0.48 + 0.002^a$	20
Control	$0.6 + 0.01$	-

^a – $p < 0.05$ to control.

The modeled nitrosative stress in the rats brain supernatant was characterized by inhibition of the activity of the antioxidant enzyme – superoxide dismutase, as well as increasing in the formation of protein oxidative modification products that react with 2,4-dinitrophenylhydrazine with maximum absorption at 270 and 363 nm.

Thus, the activity of SOD decreased by 52.6%, and the products of oxidative modification of protein observed at 270 nm increased by 87.5%, and at 363 nm – by 65.2%.

Other objects of the destructive effect of nitrosative stress are antioxidant enzymes, an inhibition of which is due to the formation of nitrosol complexes with metals that are part of the active centers of enzymes.

Decrease of activity of antioxidant enzymes and the level of thiol antioxidants, hyperproduction of NO_2^+ and OH^- during the decay of ONOO^- leads to a significant increase in the level of free radical oxidation.

Decrease of SOD activity is due to the interaction of nitrosonium-ions with copper(I)-ions, which are part of the SOD prosthetic group. Under conditions of nitrosative stress, unfavorable conditions for cell life are created: the activity of tyrosine kinases and other enzymes of oxidative reactions is inhibited, protein phosphorylation is disturbed.

Addition of 4-((7-ethyl-3,7-dihydro-3-methyl-1*H*-purin-2,6-dion-8-yl)amino)butanoic acid (at a concentration of 10^{-6} M) into the incubation medium before modeling of nitrosative stress led to limited inhibition of SOD.

Thus, the researched substance reduced the formation of 2,4-dinitrophenylhydrazones by 34.1% and 65.8%, N-acetylcysteine by 13.7% and 18.9%, respectively, 4-((7-ethyl-3,7-dihydro-3-methyl-1*H*-purin-2,6-dion-8-yl)amino)butanoic acid prevented the modification of SOD during nitrosative stress.

The activity of SOD in samples with 4-((7-ethyl-3,7-dihydro-3-methyl-1*H*-purin-2,6-dion-8-yl)amino)butanoic acid was significantly higher by 65.8% than in nootropic ones (table2).

Table 2

Effect of 4-((7-ethyl-3,7-dihydro-3-methyl-1*H*-purin-2,6-dion-8-yl)amino)butanoic acid and N-acetylcysteine on SOD activity and content of protein oxidative modification products in supernatant of rats' brain in the nitrosive stress model *in vitro*

The investigated samples	SOD, units/mg of protein/min	Products of protein oxidative modification, units/mg of protein	
		$\lambda = 270 \text{ nm}$	$\lambda = 363 \text{ nm}$
Intact	260.7 + 7.6	14.0 + 0.12	22.5 + 0.15
Control (adding of stable NO [•] and cysteine complex, 100 μM)	120.2 + 5.0	26.2 + 0.21	36.7 + 0.10
Experimental (adding of NO [•] and cysteine complex + 4-((7-ethyl-3,7-dihydro-3-methyl-1 <i>H</i> -purin-2,6-dion-8-yl)amino)butanoic acid, 10 ⁻⁶ M)	198.4 + 4.1 ^{a, b}	18.2 + 0.10 ^{a, b}	28.1 + 0.11 ^{a, b}
Experimental (adding of stable NO [•] and cysteine complex + N-acetylcysteine, 10 ⁻⁶ M)	147.3 + 3,7 ^a	22.6 + 0.12 ^a	32.1 + 0.11 ^a

^a – p < 0.05 to control;

^b – p < 0.05 to N-acetylcysteine.

In the case of N-acetylcysteine, SOD activity was only 23.2% higher. N-acetylcysteine is able to bond NO[•] with the formation of nitroso compounds, and after interaction with ONOO⁻ or NO₂⁺, sulfoximes are formed. N-acetylcysteine competes for active forms of Nitrogen with sulfhydryl groups of proteins, reducing the development of necrosis and the creation of nitrotyrosine.

Conclusions.

1. Nitrosive stress *in vitro* induced by dinitroazole complex of metal and cysteine evokes SOD activity inhibition in rats' brain and increase the rate of protein oxidative modification.
2. 4-((7-Ethyl-3,7-dihydro-3-methyl-1*H*-purin-2,6-dion-8-yl)amino)alkanoic acids and N-acetylcysteine have antioxidant activity in NO[•] induction *in vitro*.

REVIEW OF BIOTECHNOLOGICAL METHODS OF TREATMENT OF ONCOLOGICAL DISEASES OF VIRAL ORIGIN

Vlasenko Liudmyla
Pichkur Anastasiia

MS students

NTUU «Igor Sikorsky Kyiv Polytechnic Institute»

Kyiv, Ukraine

Introductions. Cancer is a disease of cells, which manifests itself in the dysregulation of the cell cycle and as a result of immortalization and uncontrolled cell division. Cancer is not one disease, but more than 200 nosologies, each of which has specific etiology and pathogenesis. These diseases are the cause of almost one in six deaths worldwide, and the number of deaths is projected to continue to rise and exceed 13.1 million in 2030. The number of publications devoted to viral oncology has increased from about 1,000 in 1977 to almost 8,000 in 2020, so today there are more than 123,000 articles and more than 600 books related to this topic.

Aim. Aim of the abstract is to provide researchers with a review that is comprehensive, evaluative, and up to date on current and possible biotechnological approaches to the treatment of oncoviral infections.

Materials and methods. literature survey, literature review.

Results and discussion. About 12% of cancers are of viral origin, and they are also associated with a long latency period and immunosuppression.

One of the obvious methods of treatment is vaccination. Preventive vaccines are based on vius-like particles or pseudovirions to deliver DNA vaccines in vivo. However, due to the high degree of mutations for some viruses, such as hepatitis C, it is difficult to find a candidate. The modern type is the NA-vaccine, for example the mRNA vaccine encoding gp120, gp42, gB, gH / gL of EBV proteins is known.

Vaccination can also be used at the stage of tumor development - therapeutic vaccines involve activation of cellular immunity to neutralize endogenous virus antigens. Personal medicine shows some prospects - virus-specific T cells (VST) are

used as therapeutic vaccines, such as HP-VST; genetically engineered monoclonal or polyclonal T cells.

During persistent infection, one of the mechanisms of counteracting the immune response by the virus is immunological checkpoints. Therefore, the inhibition of them helps to reduce the viral load, especially for HIV carriers. Today, there are even approved drugs, so-called mabs.

Viruses can not only cause tumors - oncolytic viruses cause cell death by lysis or activation of the antitumor immune response, for example they can lead to the accumulation of IFN- 1 by deletion in the M gene of vesicular stomatitis virus, which is responsible for counteracting interferons. To date, several strains of oncolytic viruses are known to be implemented in therapeutic practice: Rigvir, Oncorine.

Among the newest approaches is targeted gene therapy. This approach includes known technologies using ZFN, TALEN, CRISPR / Cas systems. The main application is based on silencing of genes encoding pathological proteins of viruses. Aptamers, single-stranded DNA or RNA with unique tertiary structures specifically bind to targets, even weakly immunogenic ones. The therapeutic effect is achieved by inhibiting signaling pathways, such as NF- κ B or indirect action.

Conclusions. Biotechnological approaches to the treatment of oncoviral diseases today include the use of personalized medicine, targeted therapy, treatment targeting the DNA of both tumor cells and viruses. The main problems, in addition to the economic component, may be the high degree of mutations in viruses and the complexity of targeting in the tumor area. These methods are highly effective, but the complexity of clinical trials poses obstacles to the introduction of such non-traditional therapies.

ВИДОВЕ РІЗНОМАНІТТЯ РОСЛИННОГО УГРУПОВАННЯ ЗА УЧАСТЮ *STIPA CAPILLATA L.* НА ТЕРИТОРІЇ М. КОСТЯНТИНІВКИ ДОНЕЦЬКОЇ ОБЛАСТІ

Бажанова Марина Володимирівна

студентка

Волкова Руслана Євгенівна

Старший викладач

Харківський національний педагогічний університет

ім. Г. С. Сковороди

м. Харків, Україна

Вступ. / Introductions. *Stipa capillata L.* рідкісний вид, який занесено до Червоної книги України [4]. Цей вид значно поширений по Україні й здебільшого охороняється в заповідниках та національних пам'ятках природи. На зменшення чисельності цього виду впливають: розорювання степових ділянок, надмірний випас худоби, забудови, терасування та заліснення степових схилів.

Також *Stipa capillata L.* не може розростатися на територіях з великою фітоценотичною конкуренцією. *Stipa capillata L.* в місцях масового зростання виступає як протиерозійна і ґрунтоутворююча рослина. Завдяки здатності утворювати щільні дернини, ковила волосиста може затримувати часточки ґрунту і захищати його поверхню від розмивання [1].

Хоча здебільшого *Stipa capillata* трапляється у степах, на кам'янистих схилах, по чагарниках, на галявинах та узліссях, ми знайшли цей червонокнижний вид на території м. Костянтинівки Донецької області.

Мета роботи. / Aim. Метою даної роботи було дослідження асоціації рідкісного виду *Stipa capillata L.*, що зростає в місті Костянтинівка Донецької області.

Матеріали та методи. / Materials and methods. Основу наукової роботи становлять результати флористичних та геоботанічних досліджень території, на якій трапляється червонокнижний вид *Stipa capillata*. Обстеження проводили протягом червня 2022 р. на території м. Костянтинівка Донецької області.

Основними методами дослідження були польові (маршрутно-екскурсійні та геоботанічні), під час яких вивчено видовий склад асоціації рідкісного виду *Stipa capillata*, особливості морфолого-екологічних особливостей видів, зібрано рослини для визначення і гербаризації за загальноприйнятою методикою [2], та камеральні: практичні (визначення рослин за визначником [3], гербаризація рослин та монтування гербарію [2], визначення життєвих форм за Раункієром, господарського значення рослин, перевірку таксономічної приналежності видів проводили за WFO PlantList [5]).

Результати та обговорення. / Results and discussion. У результаті дослідження флористичного складу рослинного угруповання за участю червонокнижного виду *Stipa capillata* виявлено 34 види рослин, що групуються у 32 роди, 13 родин, 2-х класів відділу Magnoliophyta. Проаналізовано провідні родини. Узагальнені дані наведено у табл. 1.

Таблиця 1

Провідні родини дослідженого рослинного угруповання

№ з/п	Родини	Кількість видів	
		Абсолютна, шт.	Відносна, %
1.	Asteraceae – Айстрові	9	26,5
2.	Brassicaceae – Капустяні	6	17,6
3.	Poaceae – Злакові	5	14,7
Разом		20	58,8

За результатами, що наведені в табл. 1 можна побачити, що до провідних належать 3 родини – Asteraceae (26,5%), Brassicaceae (17,6%) та Poaceae (14,7%), які включають 58,8% всіх досліджених видів рослин. 4 родини представлені по 2 види та 6 родин – по одному.

Аналіз розподілу досліджених видів рослин за життєвими формами за класифікацією Раункієра (рис. 1) показав, що більша частина видів представлені трав'янистими рослинами серед яких найчисельнішою є група гемікриптофітів - 59%, п'яту частину становить група терофітів – 20%, незначною

кількістю представлені криптофіти – 3%. Група фанерофітів представлена як деревами, так і чагарниками і включає 18%.



Рис. 1. Розподіл досліджених видів рослин за життєвими формами за класифікацією Раункієра

Результати екологічного аналізу досліджених видів рослин за відношенням до вологи (рис. 2) та до світла показав, що на території обстеження переважають мезофіти (65%) та багато ксеромезофітів (29%), невелику частку становлять ксерофіти (6%).

Представників інших екологічних груп за відношенням до вологи зареєстровано не було. Такі дані свідчать про мезофітність умов на обстеженій території з тенденцією до ксерофітизації, що відповідає природнім умовам росту *Stipa capillata*.

За відношенням до умов освітлення на обстеженій території спостерігаємо розподіл досліджених видів рослин між екологічними групами геліофіти та тіньовитравалі як 3:2.

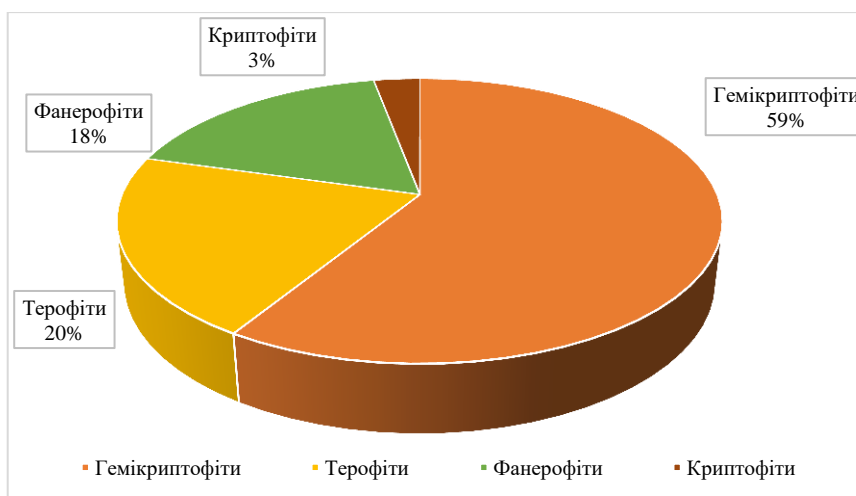
Це свідчить про те, що степовий геліофітний вид *Stipa capillata* на даній території росте в затінених умовах, що може негативно впливати на подальший розвиток популяції на дослідженій території. Трав'янисті рослини цього угруповання потрапляють під полог *Juglans regia* L., *Morus nigra* L. та *Robinia pseudoacacia* L.



Рис. 2. Розподіл досліджених видів за екологічними групами за відношенням до вологи

Через те, що обстежена ділянка не належить до природніх, нами було проаналізовано можливі місця зростання видів, що її створюють. Узагальнені дані наведено на рис. 3.

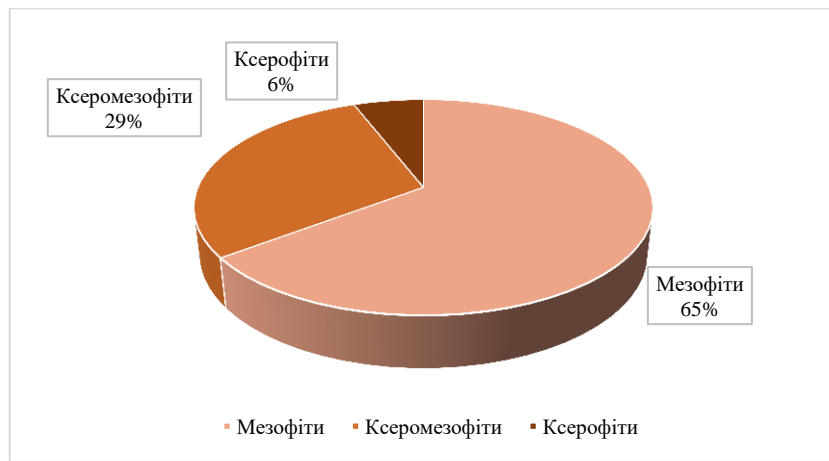

Рис. 3. Розподіл досліджених видів за їх місцем зростання

Аналіз рис. 3 показав, що досліджені види рослин – це рослини як природніх (луки, ліси, узлісся), так і штучних (поля, сади, уздовж доріг) фітоценозів. Більшість зареєстрованих нами видів може рости уздовж доріг (17). Також вони трапляються на полях (12), узліссях (9) та на луках (7). Деякі ростуть на територіях садів (5), лісів (5) та біля житлових будинків (4).

Проаналізовано, що досліджені види рослин можуть бути застосовані у 8 різних напрямках господарської діяльності людини (рис. 4).

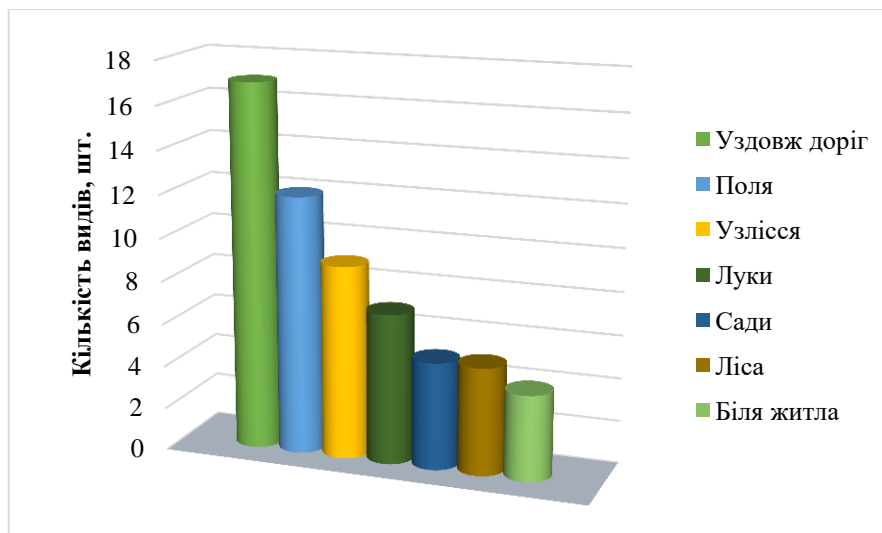

Рис. 4. Розподіл досліджених видів за господарським значенням

За даними рис. 4 виявлено, що на досліджуваній території переважають лікарські рослини (21 вид), наприклад, *Chelidonium majus* L., *Arctium lappa* L., *Leonurus quinquelobatus* Gilib. Також значну кількість видів (13) застосовують як їстівні рослини, такі як *Alliaria petiolata* (M.Bieb.) Cavara & Grande, *Juglans regia* L., *Rosa canina* L. та кормові (9) видів, наприклад *Aegilops cylindrica* Host, *Poa pratensis* L., *Medicago falcata* L. Трапляються важливі медоносні рослини (7 видів): *Robinia pseudoacacia* L., *Crataegus rhipidophylla* Gand., *Rosa canina* L.

Присутність в обстеженій асоціації аборигенних та адвентивних бур'янових видів, таких як *Bromus tectorum* L., *Chelidonium majus* L., *Galium aparine* L., *Ambrosia artemisiifolia* L. та *Erigeron canadensis* L. вказує на значні рудеральні порушення даного угруповання.

Висновки. / Conclusions. В даній роботі проаналізовано флористичну складову рослинного угруповання за участю червонокнижного виду *Stipa capillata* L., що було знайдено на території м. Костянтинівка Донецької області. Зареєстровано 34 види, що належать до 32 родів, 13 родин, 2-х класів відділу Magnoliophyta. Виявлено 3 провідні родини: Asteraceae – 26,5%, Brassicaceae - 17,6% та Poaceae – 14,7%. На ділянці переважають трав'янисті види рослин 82%, серед яких багаторічників 62% та однорічників – 20%. Решту становлять фанерофіти (18%), які створюють тіністі умови для рослин трав'янистого ярусу. Виявлено, що серед досліджених видів рослин хоча і переважає екологічна група геліофітів (62%), але тіньовитривалих видів також багато (38%). До того ж за відношенням до вологи найчисельнішою є група

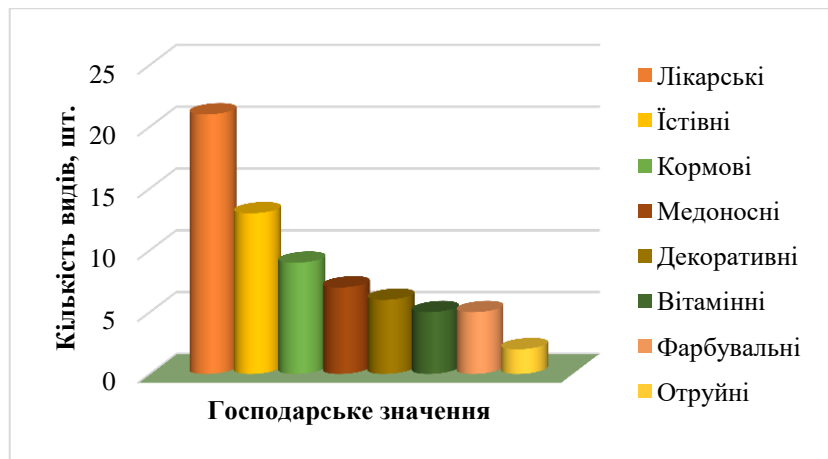
мезофітів (65%), значну кількість займають ксеромезофіти (29%) і мало ксерофітів (6%). Тому для степового геліофітного та ксерофітного виду *Stipa capillata* умови на обстеженій території завологі та тінисті, що може негативно впливати на подальший розвиток популяції на дослідженій території. Присутність аборигенних та адвентивних бур'янів (*Bromus tectorum* L., *Ambrosia artemisiifolia* L. та *Erigeron canadensis* L.) вказує на значні порушення даного угруповання.

СПИСОК ЛІТЕРАТУРИ. / REFERENCE LIST.

1. Власенко Є. М. Напрямки забезпечення індивідуального рівня охорони *Stipa capillata* L. на території ботанічної пам'ятки природи «Заїчинські схили» (Полтавська область). *Шевченківська весна 2016: Біологічні науки*. Мат-ли XIV міжн. наук. конф. студентів, аспірантів та молодих вчених. (м. Київ, 6-8 квітня). Київ, 2016. С. 148-150.
2. Навчальна практика з ботаніки. Метод. реком. / Укладачі: І. І. Кузьмішина, Л. О. Коцун, Б. Б. Коцун. Луцьк: Вежа-Друк, 2019. 42 с.
3. Определитель высших растений Украины / Доброчаева Д. Н., Котов М. И., Прокудин Ю. Н. и др. Киев: Наукова думка, 1987. 548 с.
4. Червона Книга України. Рослинний світ. 2021 URL: <https://redbook-ua.org/plants/region> (дата звернення: 26.10.2022).
5. Browse the WFO Plant List URL: <https://wfoplantlist.org/plant-list/> (дата звернення: 26.10.2022).

ПЕРЕВАГИ І НЕДОЛІКИ БЕЗГЛЮТЕНОВОЇ ДІЄТИ

Батіг Марія Василівна

Студентка ФХТ-2102

Туницька Ольга Миколаївна

к.б.н, доцент

Національний університет

біоресурсів і природокористування України

м. Київ, Україна

Вступ: Дієта - це раціон, спеціально підібраний за кількістю, хімічним складом, енергетичною цінністю (калорійністю), за кулінарною обробкою, а також режим харчування. Різні дієти застосовуються в дієтотерапії - лікувальному харчуванні, призначеному з лікувальною або профілактичною метою. Безглютенова дієта - це дієтичний спосіб харчування для багатьох людей.

Мета роботи: проаналізувати доцільність самовільної часткової чи повної відмови від джерел клітковини, переваги та недоліки безглютенової дієти.

Глютен - це білок, який міститься в багатьох зернових, включаючи пшеницю, ячмінь і жито. Він поширений у таких продуктах як хліб, макарони, перловка, кускус, булгур, манка, зародки пшениці, маца, пиво та навіть готові м'ясні продукти (сосиски, ковбаса).

Згідно з дослідженням, опублікованим у Journal of Nutrition, споживання продуктів, багатих нерозчинними волокнами, знижує ризик дивертикуліту на 40%. У дослідженні Національного інституту раку учасники були переведені на дієту з високим вмістом клітковини (багато фруктів та овочів). За результатами тестів виявилось, що те, чи мали учасники рецидиви аденом, було напряму пов'язане з кількістю бобів, яку вони споживали. Науковці вважають, що боби були основним джерелом харчових волокон для більшості учасників дослідження.

Харчові волокна мають унікальну здатність регулювати рівень цукру в крові. Саме тому дієтологи рекомендують хворим на діабет споживати боби та бобові. Ці багаті клітковиною джерела енергії допомагають уповільнити поглинання глюкози, а також регулюють рівень цукру в крові з плином часу.

Багато кардіологів рекомендують вживати вівсянку на сніданок. Їхній головний аргумент - у вівсянці багато розчинної клітковини. Науковці ще не повністю розуміють механізм, за яким клітковина знижує рівень холестерину, але, згідно з даними, опублікованим в Американському журналі клінічного харчування, розчинні волокна з вівса можуть знизити рівень холестерина (ЛПНЩ), не впливаючи на рівень холестерина (ЛПВЩ).

Повністю відмовлятися від глютенівмісних продуктів лікарі рекомендують людям з целиакією, алергією на пшеницю та гіперчутливістю до глютену. Проте, відмову від пшениці та інших зернових підхоплюють і ті, хто не має протипоказань для їхнього вживання.

Висновок. Таким чином, перевагами безглютенової дієти є покращення травлення; зниження частоти розладів травлення, що супроводжуються болями в животі, здуттям, метеоризмом, діареєю; зміцнення імунної системи; стійкість до запалень, мігрені та болю в суглобах; покращення текстури шкіри та кольору обличчя; втрата ваги. Недоліками цієї дієти є ризик отримання дефіциту вітамінів групи В, заліза, кальція та фолієвої кислоти; необхідність постійно вивчати склад всіх продуктів, що купуються (у тому числі з догляду та косметики); безглютенові продукти дорожчі; неповноцінний раціон харчування. Отже, людині, яка не має глютенівних захворювань, не варто відмовлятися від хлібних виробів і слідувати за модою й трендами за рахунок свого здоров'я.

ЕКОЛОГІЧНІ АСПЕКТИ ПОШИРЕННЯ ТА БІОЛОГІЧНІ ОСОБЛИВОСТІ МАСЛИННОГО ЛУБОЇДА (*HYLESINUS TORANIO*)

Бачинська Яна Олександрівна

к.с.г.н., доцент

Курко Олександр Олександрович

Здобувач вищої освіти другого (магістерського) рівня

Харківський національний педагогічний університет

імені Г. С. Сковороди

м. Харків, Україна

Вступ. Комахи-ксилофаги у лісі беруть участь у розкладанні деревини окремих гілок, частин стовбурів і цілих дерев, що загинули внаслідок дії різноманітних чинників, а також бурелому та лісосічних залишків. Лише окремі види стовбурових комах за сприятливих умов для їх розмноження можуть завдавати шкоду життєздатним деревам (наприклад, дубу – дубовий заболонник і дубова двоплямиста вузькотіла златка, ясен – маслинний лубоїд і малий ясеневий лубоїд, сосні – верхівковий короїд, великий і малий соснові лубоїди, шести зубий короїд, синя соснова златка, чорний сосновий вусач, ялині – короїд типограф, великий ялиновий лубоїд-дендроктон).

Лубоїди з роду *Hylesinus* (ясеневі лубоїди) поширені на території Харківської області та в Україні в цілому, їх ареал співпадає з ареалом кормової породи, а це переважно ясен.

Hylesinus toranio (D'Anthoine, 1788) маслинний лубоїд окрім ясену на території України може зрідка заселяти та розвиватися на бузку, буці, маслинці, в деяких випадках може викликати всихання окремих гілок чи дерева в цілому.

Рівень шкідливості стовбурових комах визначається їх здатністю завдавати шкоду живим деревам (фізіологічна шкідливість) і лісовій продукції (технічна шкідливість). Фізіологічна шкідливість стовбурових комах виявляється у здатності заселяти життєздатні дерева, ослаблювати їх при додатковому живленні та внаслідок перенесення збудників хвороб [4].

Маслинний лубоїд (*Hylesinus toranio*) характеризується відносно малою

довжиною, яка складає 2.5 - 3.2 мм. Має чорне, мало блискуче, коротко-овальне тіло, яке зовні покрите волосками або лусочками, рідко бувають голі. Передня частина голови, а саме лоб слабо випуклий, майже плоский, з плоским поглибленням над ротом, коротко та мало волосистий.

Передньоспинка широка та коротка, сильно звужується в напрямку до голови, опукла; її поверхня в густо сидячих крапках, у передніх кутках з маленькими зубчиками, вкрита дрібними зубцями та волосками, які мають не значні розміри. Найхарактернішою особливістю цього виду є вусики із загостреною короткою булавою, яка характеризується рідкими лініями. У ряду видів лусочки різнокольорові, що утворюють мармуровий малюнок.

Черевце косо розміщене в бік вершини надкрила, густо пунктирне в прилеглих бурих щетинках. Луска особливо густо покриває надкрила. Надкрила коротко-яйцеподібні; бороздки на них глибокі, вузькі, проміжки між ними широкі, значно ширші бороздок, плоскі, із зерноподібною поверхнею, покриті лускоподібними бурими щетинками, які розміщені під кутом. [2]

Серед особин виду (*Hylesinus toranio*) присутній не значний статевий диморфізм, який характеризується опуклим лобом у самиці та покриттям другого проміжку на надкрилах, що вкритий щетинками так само як і проміжні. Самець має слабо опуклий лоб, який майже плоский. Від усіх зустрічаючих представників роду з легкістю відрізняється наявністю оксамитовою продовгуватої смужки на пришовних проміжках, яка у самиці виражена краще аніж у самця. [1]

Мета роботи.

Визначити біологічні особливості маслинного лубоїда. Для здійснення поставленої мети нами були вирішені наступні задачі:

- дослідити особливості біології маслинного лубоїда (*Hylesinus toranio*);
- визначити частку заселеного ясену комахами-ксилофагами, у тому числі і маслинним лубоїдом;
- визначити фенологічні, популяційні та екологічні особливості маслинного лубоїду.

Матеріали та методи. Матеріал для дослідження, а саме заселені гілки та частини стовбура ясена звичайного, брали з лісосмуги, а саме лінійних насаджень, які розташовані між селом Кам'яна Яруга та смт. Новопокровка Чугуївського району протягом вегетаційного періоду. У лісосмугах проводили візуальний огляд дерев та визначали стан крони, наявність спроб заселення та вже явні поселення лубоїда або інших комах-ксилофагів. Для визначення популяційних показників лубоїда, вимірювали та рахували такі показники як: довжина маточного ходу, кількість лялечкових колісочок на один маточний хід, щільність поселення.

Результати та обговорення. До важливих популяційних (кількісних) показників, що можуть схарактеризувати стан популяції короїдів в цілому та маслинного лубоїда безпосередньо, можна віднести такі: щільність вхідних та льотних отворів, щільність поселення родин, кількість та довжина личинкових ходів, ураження ентомофагами та ін. Ми розрахували тільки деякі з них, такі важливі показники як енергія розмноження, продукція, статевий індекс, чисельність молодого покоління не мали змогу представити по причині надщільного розташування сімей.

Маточний хід лежить в горизонтальному напрямку. На лежачому дереві зазвичай розвивається лише одна гілка маточного ходу. Личинкові ходи продовгуваті, звивисті та можуть перехрещуватися. Лялечкові колісочки розташовані під корою. [2]

Маслинний лубоїд (*H. toranio*) поширюється як в рідких насадженнях, так і в щільно насаджених деревних порід, нападаючи на послаблені середньовікові та молоді дерева, які вражають та спричиняють повне висихання протягом 2-3 років. Оселяється на стовбурі та гілках, навіть на дуже тонких.

Завдає велику шкоду оливковому дереву (*Olea europaea*), ясеню (*Fraxinus excelsior*, *F. ornus*, *F. americana*), бузку (*Syringa vulgaris*); значно рідше пошкоджує бук (*Fagus silvatica*, *F. orientalis*), бирючині (*Ligustrum vulgare*) та білій акації (*Robinia pseudoacacia*). [1]



Рис. 1. Кореляційний зв'язок між довжиною маточного ходу та кількістю личинок ходів маслинного лубоїду

Кількість личинок ходів маслинного лубоїду певною мірою залежить від довжини маточних ходів виявлено кореляційний зв'язок середньої сили ($r = 0,6$; статистично значущий при $p = 0,05$).

Якщо порівняти кількість личинок ходів $43,0 \pm 17,0$ шт із кількістю лялечкових колисочок $7,17 \pm 5,0$ шт (ймовірного потомства). То можна сказати що тільки близько 16 % личинок перетворилися на лялечок, бо із-за щільного розташування сімей личинки були обмежені у харчовому ресурсі.

Паразитованих чи уражених мікозами личинок та лялечок і виявлено не було. Проаналізувавши популяційні показники можна зробити висновок, що при збільшенні об'єму харчового субстрату популяція маслинного лубоїду може значно зрости.

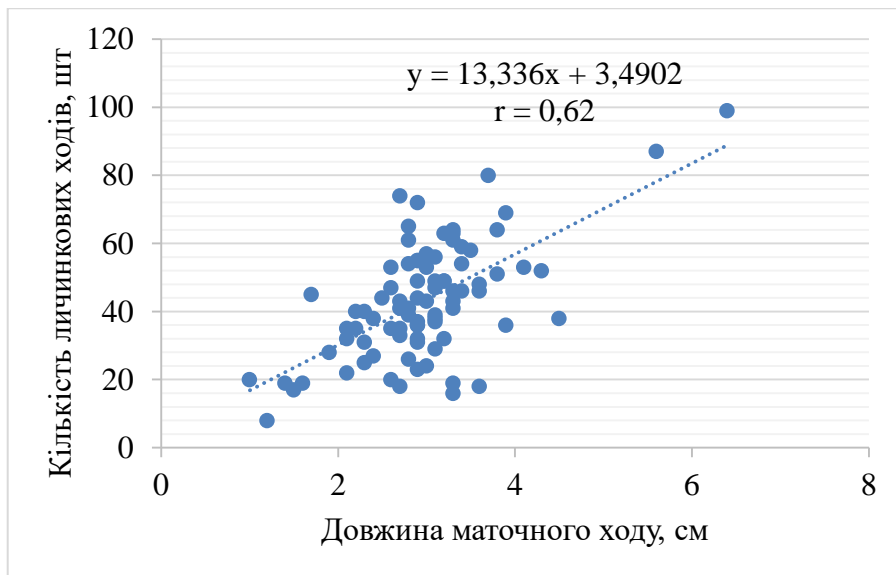
Біологічний цикл маслинний лубоїд (*H. toranio*) починається тоді, коли доросла особина розкопує повздовжню лінію перпендикулярно осі гілки, де відбувається кладка. Личинки, які щойно вийшли з яйця починає прогризати хід у флоемі, що розміщена трохи нижче кори гілки. Довжина ходу збільшується до того моменту поки личинки харчуються м'яким лубом деревини, а своїми продуктами життєдіяльності, що являють собою кашоподібну масу коричневого або світло коричневого кольору, здатні закупорювати хода. Коли личинка досягає певного розміру, близько 5 мм, то відбувається морфологічні зміни, які

супроводжуються вкороченням тіла та розширенням грудної клітки, (краще розвивається передплічна залоза). Ці особливості надають можливості проникнути в ксилему та утворити лялечкові колісочки, де в подальшому буде відбуватися утворення лялечки. Личинкова стадія є найдовшою, що дає змогу вивчати личинки на різних стадіях розвитку. Їх можна знайти протягом року, крім початку травня до середини червня. [3]

Перші лялечки з'являються в квітні та є найкоротшою фазою при якій активно відбувається метаморфоз до зрілого віку. Лялечка, яка має екзатований тип, тобто маючи придатки такі як антени, що є головною характерною ознакою цього виду. Вже сформована особина залишається певний проміжок часу в лялечковій колісці до повного ступеня осклеротіння. Після повного перетворення та набуття характеристик дорослої особини, вони починають створювати харчові порожнини, що дозволяє їм утворювати сексуальні дії, розкопувати шлюбні камери. Перший політ починають на початку травня, у перші два тижні та досягають максимум протягом червня. [1]

Висновки. Знаючи біологічні особливості шкідників ясеневих порід дерев на прикладі Маслинного лубоїда (*H. toranio*) дає можливість розробити ефективні засоби боротьби з цим шкідником, що в подальшому забезпечить запобігання поширення на території України. Дані дослідження, стосовно вивчення біологічних особливостей та поширення наразі тривають.

ЛІТЕРАТУРА

1. Петров А. В. Визначник таблиці видів триби Hylesinini Erichson, 1836. 2018. С. 185. URL: https://www.researchgate.net/publication/326210903_Institut_lesovedenia_Rossijskoj_kademii_nauk_143030_Moskovskaa_oblast_s_Uspenskoe_ul_Sovetskaa_d21 (дата звернення: 20.03.2021).
2. Bright D. E. у Skidmore R. E. (2002). A Catalog of Scolytidae and Platypodidae (Coleoptera), Supplement 2 (1995–1999). A Publication of the National Research Council of Canada. Monograph Publishing Program. NRC Research Press

3. Knínek M. (2013). Fauna Europaea. URL: <http://www.faunaeur.org> Last update 29-8-2013.

4. Мешкова В. Л., Давиденко К. В. Кукина О. Н., Соколова И. Н., Скрыльник Ю. Е. Методические аспекты изучения стволовых насекомых *Известия С-ПЛТА*. Санкт-Петербург, 2009. Вып. 187. С. 201 – 209.

БРОДІННЯ-ОСНОВА СМАКУ Й ЗАПАХУ ХЛІБА

Борщ Марина Борисівна

студентка

Туницька Ольга Миколаївна

к.б.н, доцент

Національний університет

біоресурсів і природокористування України

м. Київ, Україна

Вступ. Формування смаку та аромату хліба — процес складний, довготривалий і багатостадійний, який залежить від багатьох факторів, серед яких способи та тривалість замішування тіста, а також етап випікання, де завершується формування смакових характеристик виробів.

Мета роботи. Визначити, як впливає на смак і запах хліба процес бродіння, оскільки він є першочерговим етапом утворення смакових та ароматичних компонентів під час виготовлення хлібобулочних виробів.

Обговорення. Процес формування смако-ароматичних характеристик хліба починається вже з моменту замішування тіста та продовжується до кінця випікання хліба. Стадія бродіння в цьому процесі є основоположною. Під час життєдіяльності дріжджів та молочнокислих бактерій відбувається накопичення органічних кислот і ароматичних речовин.

Під час спиртового бродіння в анаеробних умовах дріжджові клітини, зброджуючи цукри, утворюють диоксид вуглецю та етиловий спирт. При цьому завжди у невеликих кількостях утворюються побічні продукти: органічні кислоти (оцтова, лимонна, бурштинова та ін.), альдегіди, спирти, від наявності яких і залежить смак і аромат хліба.

Молочнокисле бродіння відіграє важливу роль під час виробництва житньоопшеничного хліба, особливо в разі використання заквасок.

Мікроорганізми, що викликають молочнокисле бродіння, можна розділити

на дві групи: гомоферментативні (утворюють виключно молочну кислоту й ароматичні речовини), гетероферментативні (окрім молочної кислоти, утворюють велику кількість інших продуктів, у тому числі оцтову кислоту й етиловий спирт).

Висновок. Отже, смак напівфабрикатів залежить від кількісного вмісту кислот, а саме: молочна кислота надає хлібу виражений аромат закваски, відчуття кислотності, оцтова кислота є посилювачем смаку.

**ДО ПИТАННЯ ПРО ФАУНУ ПАВУКІВ-СТРИБУНІВ
(SALTICIDAE, ARANEI, ARACHNIDA) ЗАКАЗНИКА
«КОЗАКОВА ДОЛИНА»**

Венгринюк Ігор Васильович
аспірант кафедри біології та екології
Сіренко Артур Геннадійович
доцент кафедри біології та екології
Прикарпатського національного університету
імені Василя Стефаника

Вступ Заказник «Козакова долина» розташований поблизу села Вовчинці Івано-Франківської області на північний схід від міста Івано-Франківськ. Територія заказника являє собою гіпсові пагорби з численними карстовими утвореннями (скелі, кратери, печери). Пагорби поросли змішаним лісом - частково природним, частково озелененим (бук, дуб, сосна, клен, береза та ін.) з узліссями та ділянками степової та петрофільної рослинності. Горби висотою до 305 м над рівнем моря біля долини річок Бистриці Надвірнянської та Бистриці (після злиття Бистриць Солотвинської та Надвірнянської). На території заказника виявлено ряд рідкісних видів рослин і тварин. Досліджено фауну павуків-стрибунів (Salticidae, Aranei, Arachnida) заказника «Козакова Долина». Salticidae - родина павуків зі своєю морфологією і своєрідним способом життя.

Ці павуки мають 8 очей, розташованих у три ряди. Перший ряд представлений чотирма великими очима, що займають передню частину голови. Передні медіальні очі великі і рухливі, сприймають не тільки форму, але і колір предметів. Ноги товсті і короткі, передні використовуються для хапання здобичі. Ці павуки не роблять пасток у вигляді мережива тенет, а пересуваються стрибками, активно відшуковують жертву і застрибують на неї і вбивають її хеліцерами – навіть таку, що перевищує розміри павука в 3 рази. Полюють на жуків, двокрилих, сарану.

Павуки-стрибуни (Salticidae) – найчисельніша родина ряду павуків (Aranei).

Відомо більше 5 800 видів павуків-стрибунів у світовій фауні. Фауна павуків стрибунів Передкарпаття та долини Дністра досліджені недостатньо, хоча історія дослідження цієї групи павуків у Передкарпатті тривала – починаючи з робіт Новицького М. (1869, 1870) та Вайгеля Л. (Wajgiel L., 1867, 1874). Павуки стрибуні екологічно пластична група павуків, зі складною поведінкою, своєрідним способом полювання та живлення, високою адаптивністю до різних умов середовища, оригінальним способом пересування (стрибками) – не типовим для інших павуків, складною поведінкою під час розмноження: багато видів є стенохронними – зустрічаються тільки в певний період теплого сезону, весною або на початку літа, деякі види мають два періоди розмноження – наприкінці і на початку осені. Для деяких видів характерні еврохронні самки і стенохронні самці, що рідко трапляється в природі. Копуляція павуків-стрибунів супроводжується складними «шлюбними танцями». Запліднена самка будує складне гніздо, що має житлову камеру і камеру з коконами яєць. Самка проявляє турботу про потомство і охороняє кладку. Деякі види утворюють гніздо-колонію, в будівництві якого беруть участь до 20 самок. Павуки-стрибуни освоїли різні середовища життя, в тому числі чисельні в травостой.

Павуки-стрибуни живляться багатьма шкідливими видами комах і контролюють їх чисельність, тому дослідження біорізноманіття павуків-стрибунів важливо з екологічної точки зору.

Мета роботи Метою даної роботи було дослідження біорізноманіття павуків родини павуків-стрибунів природного заказника «Козакова долина».

Матеріали та методи Проаналізовано колекції павуків (Aranei, Arachnida, Arthropoda), у тому числі павуків-стрибунів (Salticidae, Aranei, Arachnida), зібраних різними колекторами на території заказника у 2002 - 2022 рр. Збори проводились протягом теплого сезону щороку комбінованим методом (у тому числі «косінням» на узліссях) і зберігались в 70 % етанолі. Визначення видів проводилось як описано в (Тищенко В. П, 1971).

Результати і обговорення У результаті проведених досліджень на території заказника «Козакова долина» виявлено 18 видів павуків-стрибунів (Salticidae), а

саме:

1. *Ballus depressus* (Walckenaer, 1802) – ♀♀♂, на траві, 4 екз. – вид з європейсько-ірансько-туранським полізональним ареалом.
2. *Ballus chalybeius* (Walckenaer, 1802) – ♀♀, на траві, на скелі, 2 екз. – вид із заходнопалеарктично-туранським полізональним ареалом.
3. *Carrhotus bicolor* (Walckenaer, 1802) – ♀, на траві, 1 екз. – вид з європейсько-кавказьким полізональним ареалом.
4. *Euophrys frontalis* (Walckenaer, 1802) – ♀♂, на траві, під камінням, 2 екз. – вид з євразійським полізональним ареалом.
5. *Euophrys erratica* (Walckenaer, 1825) – ♀, на траві, 1 екз. – вид з вторинноголарктичним (випадково завезено в Північну Америку) полізональним ареалом.
6. *Evarcha arcuata* (Clerck, 1757) – ♀♀♂♂, на траві, під камінням, 5 екз. – вид з палеарктично-неотропічним полізональним ареалом.
7. *Evarcha flammata* (Clerck, 1757) – ♀♂, на траві, 2 екз. – вид з голарктичним полізональним ареалом.
8. *Marpissa muscosa* (Clerck, 1757) – ♀, на траві, 1 екз. – вид з європейсько-сибірсько-малоазійсько-кавказьким полізональним ареалом.
9. *Marpissa radiata* (Grube, 1859) – ♀♀♂♂, на траві, під камінням, на скелях, 7 екз. – вид з європейсько-сибірським полізональним ареалом.
10. *Neon reticulatus* (Blackwall, 1853) – ♀, на траві, 1 екз. – вид з голарктичним полізональним ареалом.
11. *Pseudicius encarpatus* (Walckenaer, 1802) – ♀♀♂♂, на траві, на кущах 9 екз. – вид з європейсько-малоазійсько-кавказько-туранським полізональним ареалом.
12. *Salticus scenicus* (Clerck, 1757) – ♀♀♂♂, на траві, під камінням, на кущах 11 екз. – вид з голарктичним полізональним ареалом.
13. *Salticus cingulatus* (Panzer, 1797) – ♀♀♂♂, на траві, 6 екз. – вид з європейсько-сибірським полізональним ареалом.
14. *Sibianor aurocinctus* (Ohlert, 1865) – ♀, на траві, 1 екз. – вид з

євразійським полізональним ареалом.

15. *Sitticus floricola* (C. L. Koch, 1837) – ♀♀♂♂, на траві, 8 екз. – вид європейським полізональним ареалом. Випадково завезений до Північної Америки.

16. *Sitticus pubescens* (Fabricius, 1775) – ♀, на траві, 1 екз. – вид з європейським полізональним ареалом. Випадково завезений до Північної та Південної Америки.

17. *Sitticus terebratus* (Clerck, 1757) – ♀, на траві, 2 екз. – вид з європейсько-сибірським бореально-монтанним ареалом.

18. *Sitticus rupicola* (C. L. Koch, 1837) – ♀, на траві, 3 екз. – вид європейським полізональним ареалом. Випадково завезений до Північної Америки.

Висновки У результаті досліджень на території заказника «Козакова долина» було виявлено 18 видів павуків-стрибунів. Практично всі виявлені види мають полізональні ареали і більшість виявлених видів мають різні варіанти євразійських чи палеарктичних ареалів. Нових видів для фауни України видів павуків-стрибунів не виявлено. Найбільше видів та екземплярів павуків-стрибунів було виявлено на узліссях в травостой (18 видів), 4 види було виявлено під камінням, і лише один вид трапився на скельних гіпсових ділянках.

ЛІТЕРАТУРА

1. Бублик І. М. До екології павуків (Aranei) екосистем Передкарпаття // Вісн. Львів. унту. Сер. біол. – 1981. – 12. – с. 86 - 91.
2. Гірна А. Я. Антропогенна динаміка угруповань павуків (Aranei) ясенево-дубових лісів Верхньодністровської рівнини. Автореферат дис. ... к.б.н. Дніпропетровськ, 2006. – 20 с.
3. Гірна А., Леснік В. Аранеокомплекси річищ водотоків басейну Верхнього Дністра // Вісник Львівського університету. Серія біологічна. – 2002. – Вип. 29. – с. 118–126.
4. Леготай М. В., Тарасюк Г. Д. Экологическое распределение

арахнофауны Прикарпатья // Экол. насекомых и др. наземных беспозвоночных Сов. Карпат: Матер. межвузовск. конф. (окт. 1964). – Ужгород: Ужгородск. ун-т, Закарпатск. фил. ВЭО, 1964. – с. 54 - 59.

5. Тыщенко В. П. Определитель пауков европейской части СССР / Тыщенко В. П. - М.: Наука, 1971. – 235 с.

6. Nowicki M. Zapiski faunicze // Spraw. Kom. Fizyogr. – Kraków, 1869. - Т. 3. – s. 145-152.

7. Nowicki M. Zapiski faunicze // Spraw. Kom. Fizyogr. – Kraków, 1870. - Т. 4. – s. 15-19.

8. Wajgiel L. Spis pajaków // Sprawozdanie Komisji fizyograficznej c.k. Towarzystwa naukowego Krakowskiego: Materiały do fizyografii Galicyi. – Kraków, 1867. – Т. 1. – s. 138-141.

9. Wajgiel L. Pajęczaki galicyjskie (Arachnoidea Haliciae). – Kołomyia, 1874. – 36 s.

10. Woźny M., Czajka M. Pająki (Aranei) Lwowa i jego okolic // Acta Univ. Wratislaviensis. – Prace Zool. – 1993. – V. 26, № 1496. – s. 65 - 84.

ОЦІНКА ЕКОЛОГІЧНОГО ВПЛИВУ ЦИНКУ НА ЗДОРОВ'Я ТА ЖИТТЯ УКРАЇНЦІВ

Кухнюк Оксана Володимирівна
доктор філософії, викладач,
Коцюруба Володимир Полікарпович
канд.мед.н., викладач
Черкаська медична академія
м.Черкаси, Україна

Вступ. Цинк належить до групи важких металів – основних забруднювачів навколишнього середовища. Відомо, що серед викидів транспорту найчастіше зустрічаються свинець, цинк, кадмій та мідь. У біосферу, наприклад, цинку щороку викидається понад 300 тис т. цинку. Джерелами металу є: цемент, батарейки, акумулятори, лампи, фарби, фармацевтичні і ветеринарні препарати, пестициди та інше. Наслідок накопичення токсичних сполук становить серйозну небезпеку для природного середовища.

Як самородний метал цинк у природі не зустрічається, а тільки у вигляді сполук. Вони відрізняються біодоступністю - швидкістю засвоєння і попадання в потрібний орган в організмі. До поширених солей відносяться: піколінат, цитрат, ацетат, гліцинат і монометіонін цинку.

Одним із шляхів, через які важкі метали потрапляють до ланцюгів живлення, є ґрунт – рослина – людина, де початковою ланкою залишається ґрунт, від властивостей якого у значній мірі залежить кількість переходу мікроелементів у ланцюги живлення, а в подальшому й величина техногенного навантаження на людину. Тому важливим для науковців на сьогоднішній день залишається питання забруднення ґрунтів і сільськогосподарської продукції токсичними речовинами [1].

Важкі метали, зокрема цинк, у різних середовищах здатні акумулюватися або мігрувати до об'єктів живої природи залежно від кліматичних умов, фізико-хімічних властивостей і рН середовища.

Важкі метали беруть активну участь у біологічних процесах, входять до складу багатьох ферментів, тому їх порівнюють з «мікроелементами». Дані поняття відносяться до одних і тих самих елементів, але використовуються у різних значеннях, що характеризують перш за все їх концентрацію у ґрунті або рослинній продукції [1, 3].

Цинк – біохімічно активний метал, токсичний, має високу органічну форму розповсюдження, ефективність накопичення і комплексоутворювальну здатність, добре гідролізує і розчиняється.

Крім того Цинк – мікроелемент, задіяний у біохімічних процесах організму, відіграє важливу роль у синтезі гормонів, підтримує здоров'я репродуктивної системи, покращує кровообіг і виконує ряд інших функцій.

Багато мікроелементів, включаючи й життєво необхідні для живих організмів, в аномально високих концентраціях токсичні для рослин, тварин і людини, що підтверджує визначальне значення концентрації елемента у ґрунті та варіативності форм його сполук.

За ступенем небезпечності для живих організмів важкі метали поділяють на три класи. До першого класу небезпечності крім Hg, Cd, Pb, As, Se та F віднесено й Zn.

Уявлення про обов'язкову токсичність важких металів, є помилковим, оскільки до цієї групи належать залізо, мідь, цинк, молібден, марганець, тобто елементи, які мають позитивне біологічне значення. Поняття «важкі метали» деякі вчені вважають не коректним і пропонують замінити на термін «метали-екотоксиканти», щоб розуміти, як дія такого металу в кількостях, які перевищують екологічний оптимум, негативно впливає на біоту [1, 2].

Здоров'я людини багато в чому залежить від стану природного середовища. Відомо, що під впливом навколишнього середовища в організмі людини можуть відбуватися зміни.

Постійне погіршення екології в кінцевому випадку може привести до зниження захисних властивостей організму, який перестане опиратися різним захворюванням.

Ціль роботи. Дослідити вміст важких металів, зокрема цинку у ґрунті та основних сільськогосподарських культурах, що споживає населення міста. З'ясувати наслідки впливу цинку на організм людини через забруднення його сполуками екосистеми м. Черкаси та продуктів харчування.

Матеріали та методи. Аналіз літературних джерел та інтернет-ресурсів з питань впливу цинку на організм людини. Лабораторний аналіз зразків ґрунту та сільськогосподарської продукції (моркви, селери, буряку, картоплі), методом інверсійної вольтамперометрії.

Результати та обговорення. Нами досліджено, що сполуки цинку у перевищених концентраціях можуть становити загрозу для здоров'я населення. Отруєння ними можуть бути гострими і хронічними. При отруєнні цинком симптоми проявляються відразу: відчувається солодкуватий присмак у роті, втрата нюху, виникають труднощі з диханням, напади задушливого кашлю, сильна спрага, нудота, блювота.

Аналіз літературних джерел та інтернет-ресурсів показав, що вміст цинку у ґрунті 10,0-125,0 мг/дм³, у воді морській 0,03-0,14 мг/дм³, а у прибрежних водах 5,0 -70,0 мг/дм³, у повітрі 10,0 г/дм³, а в рослинах 25,0-150,0 мг/дм³.

Наші спостереження показали, що вміст Zn у ґрунтах на мінімальному рівні. Якщо загальний вміст по Україні 13-127 мг/кг, то в наших зразках у середньому складає близько 15 мг/кг, що в рази менше за середні європейські й світові показники.

Екологічно безпечною продукцією є та, в якій уміст токсичних речовин, зокрема важких металів, не перевищує гранично допустимі концентрації. Важливо не допускати акумулювання важких металів у продукції, яка споживається населенням міста та області. Саме тому ми визначали концентрацію цинку у коренеплодах буряка столового, моркви столової, селери черешкової та бульбах картоплі [3].

Згідно Наказу МОЗ України від 13.05.2013 № 368 «Про затвердження Державних гігієнічних правил і норм» та ДСТУ 7033:2009 норма цинку в овочевій продукції 10 мг/кг.

У досліджених зразках селери, моркви, буряку, картоплі залишкова кількість металу не перевищує ГДК і складає відповідно – 6,60 мг/кг, 6,61 мг/кг, 7,53 мг/кг і 5,48 мг/кг. Треба відмітити, що у представлених зразках коренеплодів буряку вміст Zn вищий і складає у середньому 7,53 мг/кг.

Коренеплоди моркви і селери накопичують цинк приблизно в однаковій кількості 6,60–6,61 мг/кг, а аналіз бульб картоплі показав, що залишкова кількість цинку в них найменша - 5,75 мг/кг (табл.1.)

Висновки. Досліджено рівень нагромадження цинку в ґрунті та овочах. Досліди показали, що вміст Zn у ґрунтах на мінімальному рівні близько 15 мг/кг, що в рази менше за середні європейські й світові показники.

Залишкова концентрація цинку в овочах менша і не перевищує ГДК. Коренеплоди моркви, селери і буряку накопичують цинк у більшій кількості порівняно з бульбами картоплі у 1,16 -1,3 рази.

СПИСОК ВИКОРИСТАНОЇ ЛІТЕРАТУРИ

1. Кухнюк О. В. Дослідження акумуляції важких металів сільськогосподарською продукцією Черкаської області. *Таврійський науковий вісник*. Вип.115. Серія: Сільськогосподарські науки. 2020. С.97–102.

2. Дабіжук Т. М., Денисик Г. І. Аналіз джерел забруднення сполуками важких металів продуктів харчування в Україні. *Наукові записки Вінницького педуніверситету. Географія*. 2010. Вип. 20. С. 161–167.

3. Улянич О. І., Кухнюк О. В. Органічна овочева продукція, вирощена на фоні забруднення ґрунтів у Черкаській області. Матеріали VII Міжнародної науково-практичної конференції *Технологічні аспекти вирощування часнику, цибулевих і сільськогосподарських культур: сучасний погляд та інновації*, (30 травня 2018 р. Уманський національний університет садівництва). Умань: Візаві, 2018. С. 90–91.

ДОСЛІДЖЕННЯ ВМІСТУ НІТРАТІВ У ВОДІ НА ТЕРИТОРІЇ СНОВСЬКОЇ ОТГ ЧЕРНІГІВСЬКОЇ ОБЛАСТІ

Лашенко Оксана Миколаївна,

Вчитель хімії, вищої категорії

Сновського ліцею № 2

Лашенко Катерина Сергіївна

Національний університет

Чернігівський колегіум ім. Т. Г. Шевченка

м. Чернігів, Україна

Вступ. Проблема забруднення нітратами зараз дуже актуальна. Необхідно знати шляхи надходження нітратів у ґрунт, питання нераціонального використання мінеральних добрив у сільському господарстві, особливості накопичення нітратів у рослинах, чинники, що визначають ступінь нітратного забруднення сільськогосподарської продукції.

Треба відзначити, що такі чинники визначаються особливостями антропогенної діяльності і конкретними ландшафтними умовами нашої ОТГ. Потрапляючи в організм людини нітрати викликають отруєння, порушення функціонування травного каналу, серцево-судинної та центральної нервової системи. Тому дуже важливо контролювати вміст нітратів у воді.

Мета роботи. Дослідження рівня забруднення нітратами води у межах Сновської ОТГ, аналіз його причин і чинників; на основі цього рекомендація заходів щодо зменшення забруднення нітратами води; складання екологічної пам'ятки про нітрати; формування екологічної свідомості кожного жителя нашої ОТГ. Визначення придатності до споживання води на території ОТГ; залучення населення до вживання водопровідної води; використання новітніх способів очищення колодязної води.

Матеріали та методи. Колориметричний метод дослідження води. Реактиви: сульфофеноловий розчин; досліджувана вода.

Вміст нітратів у воді

Населений пункт	Вміст нітратів (мг дм)
Великий Щимель	170,2
Суничне	61,88
Тур'я	52,4
Петрівка	30,36

В трьох зразках вода не відповідала за вмістом нітратів вимогам ДСанПіН 2.2.4-171-10, «Гігієнічні вимоги до питної води», а в одному – так.

Сьогодні відомий лише один гарантований спосіб перетворити водопровідну воду на безпечну і корисну для здоров'я – заморозити її. У домашніх умовах наливаємо відстояну воду з-під крану у пластмасову посудину так, щоб вода заповнила її на 80%. Накриваємо кришкою і – в морозилку. Важливо не втратити момент, коли почне замерзати верхня скоринка – це бруд і шкідливі речовини. Знімаємо її і викидаємо. Після того, як замерзне основна маса води, промийте заморожений шматок під краном. Він має стати прозорим, вода виміє з льоду шкідливі сполуки. Розтоплений лід можна сміливо пити і використовувати для приготування страв.

Висновки.

Для того, щоб уникнути отруєнь нітратами рекомендуємо:

1. Не вживати для потреб харчування питну воду із децентралізованих джерел водопостачання (криниць, колодязів, бюветів тощо) невідомих та тих, у воді яких вміст нітратів перевищує нормативні показники (50,0 мг. дм. куб.), а також, не використовувати її для приготування сумішей в дитячому харчуванні (до нормалізації лабораторних показників);

2. Використовувати для споживання воду із альтернативного джерела водопостачання лише гарантованої якості, для харчування дітей віком до 3- ох років використовувати бутильовану воду, яка має відповідну документацію, що засвідчує її якість та безпеку для здоров'я населення;

3. У разі наявності на вашій присадибній території джерел забруднення

питної води (купи гною, вигрібні ями, мінеральні добрива, надвірні туалети, тощо) на відстані менше 20 м від криниці – здійснити необхідні заходи з їх ліквідації;

4. З обережністю застосовувати в сільському господарстві та приватному секторі мінеральні та органічні добрива;

Пам'ятайте, що кип'ятіння забрудненої нітратами води не зменшує, а навпаки може призвести до збільшення її токсичності.

ЧУТЛИВІСТЬ *KLEBSIELLA PNEUMONIAE* ДО АНТИБІОТИКУ АМПІЦИЛІН

Москаленко Микола Павлович,

к. біол. н., доцент

Демченко Олена Анатоліївна

магістр

Сумський державний педагогічний університет
імені А. С. Макаренка, Україна

Вступ.

Бактерії з роду *Klebsiella* за попередніми дослідженнями мають високий рівень чутливості до антибактеріальних речовин. Але існують також відомості про те, що дані мікроорганізми після тривалого застосування антибактеріальних препаратів набувають значної антибіотикорезистентності, що стає великою проблемою під час лікування ряду інфекційних захворювань.

За останній період поширеність захворювань, викликаних *Klebsiella pneumoniae* зросла не тільки в наслідок широкого розповсюдження даних мікроорганізмів, а й в наслідок виникнення у них стійкості до традиційних груп антибіотиків. Зміна таких характеристик бактерій з роду *Klebsiella* призводить до формування штамів мікроорганізмів, резистентних до поширених і вживаних лікарських препаратів, дезінфекційних речовин та інших хімічних засобів стерилізації.

Мета.

Дослідити стійкість до антибіотиків штамів бактерії *Klebsiella pneumoniae*.

Матеріали та методи.

Основним методом був метод лабораторних досліджень біологічних властивостей мікроорганізмів. У 2016-2020 роках було виділено і досліджено на чутливість до антибактеріальних препаратів штами *Klebsiella pneumoniae*. Для визначення ступеню впливу антибіотиків на стан мікроорганізмів фіксувався діаметр зони затримки (пригнічення) росту. Чим більшим були абсолютні

значення діаметру зони пригнічення росту колонії мікроорганізмів, тим більшою вважається чутливість штаму до даного антибіотика.

Діаметр зони пригнічення росту мікроорганізму дає підстави для віднесення штаму бактерії до однієї категорії з трьох: резистентний (Р) - стійкий, помірно стійкий (П), чутливий (Ч). Великі абсолютні значення показників стійкості показують ефективність дії антибіотика проти даного мікроорганізму. Низькі значення, близькі до 0, вказують на високу стійкість бактерії до дії антибіотичних речовин. Відбір проб та їх аналіз здійснювався згідно стандартної методики [1, с.16; 2, с. 63].

Результати та їх обговорення.

Ми проаналізували показники стійкості *Klebsiella pneumoniae* до дії антибіотика ампіцилін. Це антибіотик пеніцилінового ряду, напівсинтетичного походження, проявляє антибактеріальну активність в основному по відношенню до грампозитивних мікроорганізмів і до деяких грамнегативних, в тому числі представників роду *Klebsiella*.

На рисунку 1 наведені графічно переведені показники стійкості бактерії *Klebsiella pneumoniae* до дії антибіотика ампіцилін за весь час нашого дослідження, з 2016 по 2021. Результати представлені для крапельних проб і проб взятих з шлунково-кишкового тракту (ШКТ).

Дані рисунку 1 говорять про те, що протягом періоду дослідження антибіотик ампіцилін здійснював свою антибактеріальну дію в пробах ШКТ одноманітно протягом всіх років досліджень. Значення одиниці діаметру зони пригнічення росту коливались в межах 2-4 одиниць. Це говорить про те, що досліджені штами мікроорганізму в даних пробах були достатньо стійкими (резистентними) до дії ампіциліну.

Окремо зазначимо, що вік пацієнтів, у яких були взяті всі проби для дослідження коливався в межах від кількох днів до 18 років. У дорослого населення проби на чутливість бактерій до антибіотиків в наших дослідженнях не використовувалися.



Рис. 1. Показники стійкості *Klebsiella pneumoniae* до антибіотика ампіцилін (одиниці діаметру зони пригнічення росту)

Також протягом періоду дослідження антибіотик ампіцилін здійснював свою антибактеріальну дію в крапельних пробах також достатньо одноманітно протягом всіх років досліджень. Показники стійкості *Klebsiella pneumoniae* до даного антибіотика від 0,8 до 3,6 одиниць діаметру зони пригнічення росту. Винятком були лише показники резистентності мікроорганізмів у 2018 році, коли вони сягнули 10 відповідних одиниць. Тобто в цей рік штами *Klebsiella pneumoniae* різко знизили стійкість до ампіциліну в крапельних пробах. Важко пояснити такий стрибок об'єктивними біологічними причинами.

Висновки. Отримані результати мікробіологічних досліджень дають підстави для віднесення досліджених штамів *Klebsiella pneumoniae* до категорії резистентних (Р) - стійких до дії антибіотиків, зокрема ампіциліну.

СПИСОК ЛІТЕРАТУРИ

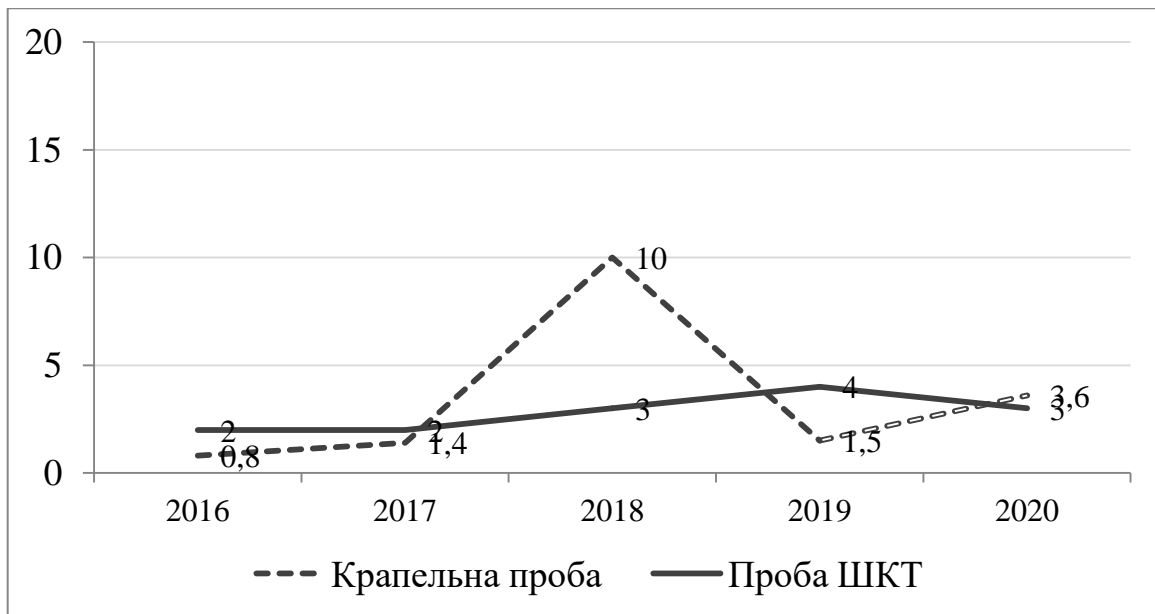
1. Векірчик К. М. Мікробіологія з основами вірусології : підручник. Київ.: Либідь, 2001. 312 с.
2. Гудзь С. П., Гнатуш С. О., Білінська І. С. Практикум з мікробіології : навч. посіб. Львів : Видавничий центр ЛНУ імені Івана Франка, 2003. 80 с.

ФОРМУВАННЯ ЕКОЛОГІЧНОЇ КУЛЬТУРИ ОСОБИСТОСТІ

Скочиляс Лілія Миколаївна

Викладач вищої категорії
Вишнянський фаховий коледж ЛНУП

Ми живемо на самому дні блакитного повітряного океану Землі - її атмосферного шару. Земля - це наш дім. А який він? Французький географ Елізе Реклю дуже влучно сказав: "Людина створює навколишнє середовище по своєму образу і подоби". Тобто ми маємо те навколишнє середовище, яке ж і створили.

Фраза «Незнання закону не звільняє від відповідальності» є особливо актуальною, якщо зважати на екологічні знання. Можна не знати законів екології та особливостей взаємодій в екосистемах, але тоді слід бути готовими до ситуації, коли дія без урахування такого закону стане причиною катастрофічних наслідків.

Екологічне мислення повинне стати імперативом у розвитку екологічно грамотної особистості, що дозволить передбачати її екологічні наслідки своєї поведінки та діяльності в довкіллі, виробляти необхідні навички екологічного контролю при досягненні практичних результатів, розвивати змалку вміння гармонійно взаємодіяти з природним середовищем. [1]

Носієм екологічного мислення стає саме людина у різних її данностях. Ставлення до довкілля з боку сукупного людства, певних етносів чи спільнот, окремої людини є своєрідним і визначається реальним місцем конкретного суб'єкта у світі, його можливостями та потребами.

Екологічне мислення — це розгляд явищ і подій та прийняття рішень з урахуванням взаємодій людини і людства з природним середовищем на основі різноманітних і глибоких знань про навколишнє середовище та відповідального ставлення до природи і здоров'я людини.

Небачено активна й здебільшого непродумана діяльність людини, супроводжувана знищенням природних ресурсів і забрудненням навколишнього середовища, призвела до того, що нині біосфера планети перебуває в критичному стані.

Виникли екологічні проблеми не сьогодні й не вчора. Як свідчать стародавні літописи, ще близько 4 тисяч років тому вавілонський цар Хаммураді, а пізніше - китайські й монгольські імператори та європейські монархи вже дбали про збереження природи й видавали накази про охорону лісів, трав'яного покриву степів, водних джерел.

Із розвитком цивілізації та науково-технічного прогресу, бурхливим зростанням кількості населення на Землі, обсягів виробництва та його відходів проблеми стосунків між природою та суспільством дедалі загострюються. Страшною дійсністю стали голод, отруєні річки та моря, задушливе шкідливе повітря у великих промислових центрах, загублені ліси, сотні зниклих видів тварин і рослин, загроза кліматичних аномалій, ерозія та майже повне виснаження ґрунтів у аграрних районах.

"Екологічна бомба" уповільненої дії, яку ми, всі країни і народи, посилено починаємо "вибухівкою" із відходів виробничої діяльності, здатна спустошити наш спільний дім - планету Земля, перетворити її на безлюдну пустелю. [2]

Ліквідація глобальної екологічної кризи є на сьогодні найважливішим завданням людства. Ми - опинились у подвійній ролі свідків і винуватців катастрофічних змін у навколишньому середовищі. Чи знайдуться сили, що здатні зупинити руйнівні процеси і відродити надію на майбутнє?

Можна виділити два аспекти екологічної проблеми: екологічні кризи, що виникають внаслідок природних процесів;- і кризи, що викликані антропогенною дією і нерациональним природокористуванням.

Те, що людина зробила з навколишньою природою, вже по своїм масштабам катастрофічно. В результаті вода забруднюється, вже в повітрі, забруднена і сама атмосфера, знищені мільйони гектарів родючих ґрунтів, ядохімікатами і радіоактивними відходами заражена планета, величезних розмірів досягло обезліснення і опустелювання та багато-багато іншого.

Головні проблеми в можливостях планети справитися з відходами людської діяльності, з функцією самоочищення і ремонту. Досить великий ризик самознищення людства в результаті власної життєдіяльності.

Тут переплітаються в одне багато глобальних проблем людства - ресурсна, продовольча, демографічна - всі вони мають в тій чи іншій мірі вихід на екологічну проблематику. Але вона має великий вплив на ці та інші проблеми людства.

Людина - частина природи, й найбільш небезпечні для нашої планети катастрофи й забруднення навколишнього середовища пов'язані саме з нею.

Забруднення людської свідомості - це бездумне, споживацьке ставлення до природи та її багатств. Людина влаштована так, що часто-густо мислить лише категоріями сьогодення. За прикладами далеко ходити не треба. Згадаймо, що весняні крокуси, конвалії, фіалки давно вже стали рідкістю в приміських лісах, їх занесено до Червоної книги України.

Також широкого поширення набули такі процеси, як забруднення води, ґрунту і повітря, опустелювання земель, знищення лісів і т. і. Виникли такі специфічні явища як кислотні дощі. Неприятливі екологічні явища перетворились в суттєвий елемент життєдіяльності людства, здійснюючи відчутний вплив на різноманітні сторони людської діяльності: економіку і політику, моральний стан і здоров'я людини, і багато-багато іншого... [3]

Першоджерелом і першопричиною бурхливого розвитку глобальної екологічної кризи є, як вважають міжнародні експерти, демографічний вибух, що неодмінно супроводжується збільшенням темпів і обсягів скорочення природних ресурсів, нагромадженням величезної кількості відходів виробництва і побуту, забрудненням довкілля - глобальними кліматичними змінами, хворобами, голодом, вимиранням.

Клімат на нашій планеті в минулому періодично змінювався. За тисячі й мільйони років чергувалися періоди значного похолодання й, навіть, зледеніння з теплими епохами. Нині вчені дуже занепокоєні: схоже на те, що Земля розігрівається значно швидше, ніж це було будь-коли в минулому. Це спричинено різким збільшенням вмісту в атмосфері вуглекислого газу. В земній атмосфері вуглекислий газ діє як скло в парнику: пропускає сонячне світло, але затримує тепло розігрітої Сонцем поверхні землі. Це викликає розігрівання планети, відоме

під назвою парникового ефекту. [2]

У результаті інтенсивного використання людством водних ресурсів відбуваються значні кількісні і якісні зміни в гідросфері. Кількісні зміни полягають у тому, що в певних районах змінюються кількість води, придатної для господарських потреб, водний баланс, режим річок тощо. Якісні зміни зумовлені тим, що більшість річок і озер є не лише джерелом водопостачання, а й тими басейнами, куди скидають промислові, сільськогосподарські й господарсько-побутові стоки. Це призвело до того, що нині на Землі вже практично не залишилося великих річкових систем з гідрологічним режимом і хімічним складом води, не спотворених діяльністю людей.

Але і виправлення такого роду помилок потребує застосування екологічного мислення. Бо бездумність у цьому разі може завдати великої шкоди. Так, якщо зараз одночасно ліквідувати всі греблі електростанцій, нічого доброго для місцевих екосистем не відбудеться. Місцеві екосистеми вже давно адаптувалися до існуючого рівня ґрунтових вод. Після знищення гребель цей рівень суттєво впаде. Результатом буде масове всихання лісових масивів по всьому басейну Дніпра, бо дерева просто не встигнуть перебудувати свою кореневу систему під нове розташування водних горизонтів. Відповідно, постраждають і лісові тварини, а екологічна катастрофа матиме великі масштаби. [1]

Екологічне мислення потрібно розглядати як пізнавальну функцію суб'єкта. Воно визначається змістом і напрямом домінуючих стосунків людини і екологічної дійсності. Тому під екологічним мисленням ми розуміємо процес опосередкованого й узагальненого відображення людиною предметів та явищ екологічної дійсності в їх істотних екологічних зв'язках і екологічних відношеннях.

Необхідною ознакою екологічного мислення з'являється визнання виняткової пріоритетності проблеми стійкості біосфери по відношенню до антропогенних діянь серед усіх інших проблем практичної діяльності людини.

Ґрунт, який не є продуктом праці людини й створювався природою протягом тисячоліть, нині в результаті хижацького користування, нерозумної

аграрної політики та розбазарювання під різні види будівництва, кар'єри, полігони, знаходиться в стані виснаження, вичерпання. Внаслідок того, що в гонитві за врожаєм ґрунти почали орати дедалі глибше і частіше, завозити на поля величезні кількості мінеральних добрив та пестицидів для боротьби з шкідниками, на величезних площах здатність вбирати й пропускати воду, їх структура деградувала, вони перенасичені шкідливими хімічними речовинами. Повсюдно врожайність ґрунтів катастрофічно зменшується.

Знищення лісів. Одним з найважливіших компонентів рослинного світу є ліси - енергетична база біосфери, які відіграють дуже важливу роль у житті на планеті. Це - легені планети.

Під натиском людини ліси відступають на всіх континентах, практично у всіх країнах. Вони вирубуються скоріше, ніж виростають. Але ж саме ліс активно очищає атмосферу Землі від забруднення. Зелені рослини вбирають вуглекислий газ, використовуючи його в якості будівельного матеріалу для своїх клітин. Кожен кубометр деревини - це майже півтони забраної з повітря вуглекислоти.

Серед найважливіших заходів щодо охорони тварин слід назвати такі: по-перше - виховання природоохоронної свідомості у людей з дитинства; по-друге - найсуворіша боротьба з браконьєрством, посилення інспекторського контролю в лісах, степах, на водоймах і річках; по-третє - допомога звірям (охорона від епідемій і антропогенних забруднень, контроль за кількістю хижаків і т. і.). Крім того необхідні ретельне дослідження рідкісних і зникаючих видів, причин їх вимирання, розробка наукових основ для покращення ситуації, екологічних прогнозів на основі екологічного моніторингу.[3]

Глобальний характер екологічної безпеки включає корінний перегляд всіх міжнародних зв'язків і відносин, реалізацію глобально-гуманістичного мислення. Необхідно домагатись встановлення міжнародного екологічного порядку, який би передбачав: введення обов'язкових для всіх країн середніх меж гранично допустимих концепцій хімічних речовин і міжнародний контроль за їх дотриманням; міжнародну екологічну експертизу всіх нових крупних проектів природокористування; форми відповідальності країни за знищення екосистем, які

відбуваються навіть в межах власних територій;- забезпечення адекватною концепцією державами, які експлуатують свої невідновлювані природні ресурси в інтересах світового ринку; створення міжнародного механізму стимулювання, поширення і впровадження чистих технологій.

Для майбутнього всього людства наступні два десятиріччя будуть визначальними: або співдружність націй вирішить найголовніші екологічні проблеми, або почнеться незворотна деградація біосфери і поступова загибель цивілізації. Планета вже не витримує антропогенного тиску: подвоєння населення всього за кілька десятиріч та його концентрація головним чином у містах; п'яти-, десятикратний приріст економічної активності менш ніж за століття; некероване зростання різних перетворень у сільському господарстві, енергетичних і промислових системах; супермілітаризація суспільства та накопичення великої кількості глобально небезпечної ядерної та хімічної зброї [1]

Отже, без усебічних знань з екології взаємодія людини з природними екосистемами може ставати причиною справжніх екологічних катастроф. Результатом цього є винищення живих організмів, порушення взаємозв'язків між компонентами в екосистемах та загроза для здоров'я і життя людей. Для врахування законів екології, людині в сучасному світі слід розвивати своє екологічне мислення, адже воно дозволяє розуміти, що всі організми та процеси на нашій планеті пов'язані між собою. Таке мислення дозволяє робити висновки та приймати правильні рішення. Це спонукає людину зберігати як своє життя і здоров'я, так і життя та здоров'я інших людей.

ЛІТЕРАТУРА

1. Посилання на сайт <https://osvita.ua/vnz/reports/bjd/23700/>
2. Бровдій Г. М., Гаца О. О. Екологічні проблеми України К.: НПУ, 2005.
3. Посилання на сайт <http://www.nbu.gov.ua/node/3907>

ЗАЛЕЖНІСТЬ РЕУТИЛІЗАЦІЇ АЗОТУ В ЗЕРНО У РІЗНИХ СОРТІВ ОЗИМОЇ ПШЕНИЦІ ВІД УМОВ МІНЕРАЛЬНОГО ЖИВЛЕННЯ

Шегеда Ігор Миколайович,
к.б.н., молодший науковий співробітник
Сандецька Надія Василівна,
к.б.н., завідувач лабораторії якості зерна
Інститут фізіології рослин і генетики НАН України
м. Київ, Україна

Вступ. Одним із чинників, які визначають ефективність використання азоту рослиною, є ступінь його перерозподілу між вегетативними органами та зерном (Ciampitti, Vyn, 2013). Накопичення та перерозподіл азоту є важливими процесами, що визначають врожайність і якість зерна (Hirel et al., 2007; Gaju et al., 2011). На концентрацію азоту в зерні сильно впливає його кількість, асимільована до цвітіння і згодом ремобілізована (Dupont, Altenbach, 2003).

Накопичений у вегетативних органах до цвітіння азот є основним джерелом азотистих речовин у зерні. У пшениці близько 50-95 % азоту, що міститься в зерні на момент збирання, надходить внаслідок ремобілізації цього елемента, накопиченого в пагонах і коренях до цвітіння (Kichey et al., 2007). Найважливішими джерелами азоту для зерна є листки і стебла, з яких він ремобілізується під час наливу зерна (Critchley, 2001). Коефіцієнт генетичної варіації за ефективністю ремобілізації азоту з вегетативних тканин пшениці становить 0,52-0,92 (Barbottin et al., 2005; Pask, 2005; Tahir, Nakata, 2005; Foulkes et al., 2009). Завдяки використанню міченого азоту було виявлено вищий коефіцієнт ефективності ремобілізації азоту в листків (0,76) порівняно зі стеблами та лусками (по 0,73) (Kichey et al., 2007). При нормальному вмісті азоту в ґрунті азот листків на стадії цвітіння постачає до 40 % азоту зерна (Barbotin et al., 2005).

За рахунок асиміляційної діяльності колоскових лусок у період наливу зерна у ньому також може накопичуватись значна кількість органічних речовин. Колоскові луски можуть поглинати азот, який дають рослині в розчині при

позакореновому підживленні (Павлов, 1967).

Важливість вивчення особливостей перерозподілу азоту між частинами пагона зумовлена необхідністю вирішення теоретичних питань стосовно закономірностей накопичення білка, а також практичними аспектами, що полягають у виявленні потенційних можливостей судинної системи та розробці способів керування перерозподілом азотистих речовин у бік зерна. Зв'язок вмісту білка в зерні із вмістом азотистих речовин у вегетативних органах є підставою для більш поглибленого вивчення генотипних особливостей останнього та пошуку засобів оптимізації азотного живлення.

Ціль роботи. Метою роботи було дослідити генотипні особливості реутилізації азоту з різних частин пагона пшениці у зв'язку з накопиченням його в зерні залежно від фону мінерального живлення та позакоренового підживлення карбамідом.

Матеріали і методи. В дослідженнях було використано 6 сортів пшениці м'якої озимої (*Triticum aestivum* L.): Достаток, Астарта, Малинівка, Наталка, Київська остиста, Куяльник. Рослини пшениці вирощували на двох фонах мінерального живлення – високому (оптимальному, $N_{160}P_{160}K_{160}$ мг/кг ґрунтової суміші) та низькому ($N_{32}P_{32}K_{32}$ мг/кг).

Наприкінці цвітіння (ВВСН 69) частину рослин позакореново підживлювали азотом шляхом обприскування 5 %-м розчином карбаміду. Таким чином, у другій половині вегетації для кожного сорту було сформовано по 4 варіанти: 1) високий фон мінерального живлення; 2) високий фон мінерального живлення, обробка карбамідом; 3) низький фон мінерального живлення; 4) низький фон мінерального живлення, обробка карбамідом.

У фазу цвітіння і за повної стиглості визначали масу сухої речовини органів головного пагона, вміст у ній азоту, елементи зернової продуктивності та вміст азоту в зерні. За відносним вмістом азоту та масою органів розраховували валові кількості азоту в окремих частинах головного пагона рослин пшениці. За валовими кількостями азоту обчислювали коефіцієнти реутилізації цього елемента в період наливання зерна за формулами:

$$K_p = (N_{\text{ц}} - N_{\text{п}})/N_{\text{ц}} \text{ (Павлов, 1982),}$$

$$K_{\text{рз}} = (N_{\text{ц}} - N_{\text{п}})/N_{\text{з}} \text{ (Кірізій, Рижикова, 2017),}$$

де K_p – коефіцієнт реутилізації, що відповідає частці азоту, який містився у вегетативних частинах пагона та колоскових лусках і відтік із них у процесі наливання зерна; $K_{\text{рз}}$ – коефіцієнт реутилізації, що показує, яка частка азоту, що міститься в зерні, могла надійшла до нього з вегетативних частин пагона та колоскових лусок; $N_{\text{ц}}$ – маса азоту в цілому пагоні чи його частині в період цвітіння, мг; $N_{\text{п}}$ – маса азоту в вегетативних частинах пагона та полові за повної стиглості, мг; $N_{\text{з}}$ – маса азоту в зерні з усього колоса, мг.

Результати та обговорення. Розрахунки коефіцієнтів реутилізації азоту з усього пагона та його частин, проведені нами, дозволили детальніше проаналізувати ефективність використання азоту, накопиченого до початку наливу зерна (рис. 1). Виявилось, що K_p з цілого пагона в досліджених сортів пшениці на високому фоні мінерального живлення варіював у межах 0,71-0,74. Зниження рівня ґрунтового живлення призвело до зменшення цього показника до 0,62-0,66.

Позакореневе підживлення карбамідом на високому фоні у більшості випадків спричинило неістотне підвищення K_p , тоді як на низькому фоні підвищення в разі обробки було достовірним і наближало цей показник до такого у рослин на високому фоні без обробки.

У рослин сортів Наталка, Київська остиста і Малинівка K_p з листків був найвищим порівняно з іншими частинами стебла, а в сортів Астарта, Достаток і Куяльник K_p з листків і стебла був майже однаковим і помітно перевищував цей показник для елементів колоса.

Зниження фону мінерального живлення призвело до зменшення K_p як у листків, так і стебла в усіх досліджених сортів, хоча і в різному ступені. У листків це зменшення було найсильнішим у сорту Астарта, а найменш вираженим – у сортів Наталка і Куяльник. Проте в останнього найсильнішим було зменшення K_p із стебла, а найменш вираженим воно було в рослин сорту Київська остиста.



Рис. 1. Коефіцієнти реутилізації азоту з цілого пагона та його частин у процесі наливу зерна у різних сортів пшениці. Тут і на рис. 2: *a* – Астарта, *б* – Достаток, *в* – Наталка, *г* – Київська остиста, *д* – Малинівка, *е* – Куяльник; 1 – високий фон мінерального живлення; 2 – високий фон + позакоренева обробка карбамідом; 3 – низький фон; 4 – низький фон + обробка карбамідом

Позакоренева обробка карбамідом майже не впливала на K_p із листків і стебла на високому фоні мінерального живлення і у більшості випадків істотно підвищувала цей показник на низькому фоні.

У елементів колоса K_p був значно нижчим, ніж у листків і стебла, однак на відміну від них цей показник у елементів колоса рослин всіх сортів помітно підвищувався зі зменшенням фону мінерального живлення. Позакоренева обробка карбамідом підвищувала K_p елементів колоса, особливо на низькому фоні живлення.

Взагалі, показник K_p , розрахований за звичайною методикою (Павлов, 1967), характеризує ефективність чи повноту реутилізації азоту з цілого пагона або окремих його частин безвідносно того, куди він подівся.

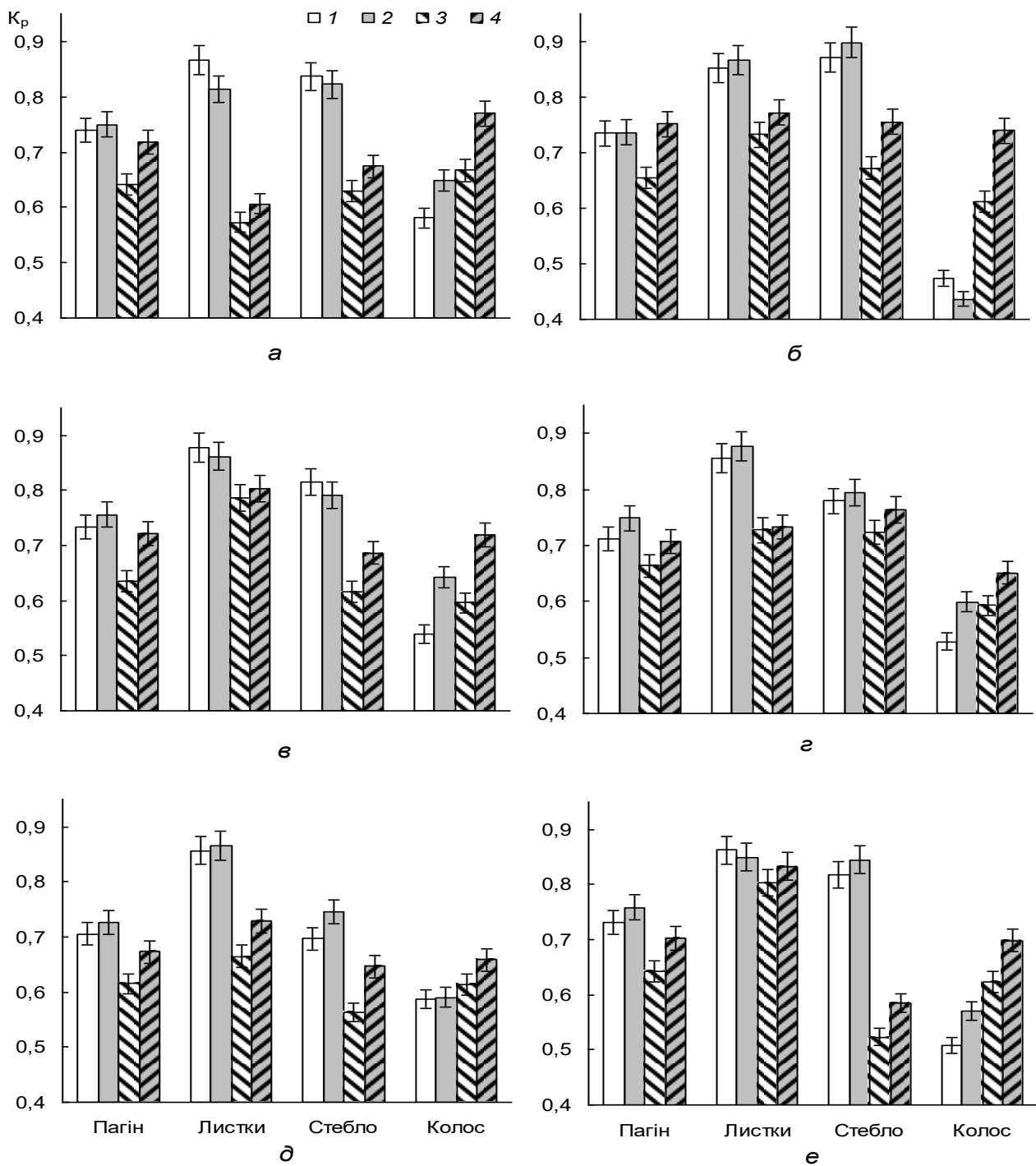
Тому ми розраховали коефіцієнт $K_{pз}$, який являє собою відношення кількості азоту, що реутилізувався з пагона після цвітіння, до кількості азоту, накопиченого в зерні з усього колоса. Виявилось, що на відміну від K_p , досліджені сорти значно різнились за $K_{pз}$, який залежав також від умов мінерального живлення та позакореневого внесення карбаміду (рис. 2).

Найбільшим цей показник для цілого пагона був у рослин сорту Київська остиста на високому фоні мінерального живлення (0,99), а найменшим – рослин сорту Наталка (0,59). Це означає, що в останнього сорту лише приблизно 60 % пулу азоту зерна забезпечується завдяки реутилізації з вегетативних частин пагона, а 40 % надходить з іншого джерела, яким може бути тільки додаткове поглинання цього елемента з ґрунту після цвітіння. За зниження фону мінерального живлення $K_{pз}$ у рослин сортів Астарта, Київська остиста і Малинівка зменшувався, а у рослин сортів Достаток, Наталка і Куяльник майже не змінювався. За позакореневого підживлення карбамідом $K_{pз}$ пагона зменшувався у рослин сортів Київська остиста і Малинівка, і майже не змінювався в інших.

Позакоренева обробка карбамідом у більшості випадків мало впливала на $K_{pз}$ пагона, а у сортів Київська остиста і Малинівка навіть проявилася досить чітка тенденція до зменшення цього показника як на високому, так і низькому фоні мінерального живлення.



Рис. 2. Внесок азоту, накопиченого у цілому пагоні та окремих його частинах, у формування запасів цього елемента в зерні

Висновки. Таким чином, наші дослідження показали, що провідну роль у накопиченні азоту в зерні пшениці відіграють запаси цього елемента, акумульовані в пагоні до цвітіння, однак існує міжсортowa різниця за ефективністю його реутилізації з різних органів у зерно. Досліджені сорти різнилися також за внеском азоту, реутилізованого з пагона, у загальний його пул в зерні, що пояснюється різною здатністю до поглинання цього елемента з ґрунту після цвітіння. Рослини сорту Наталка характеризувалися найбільшим внеском додатково поглинутого після цвітіння азоту в накопичення його в зерні.

За значного дефіциту мінерального живлення виявлено зниження ефективності реутилізації азоту з листків та стебла і підвищення – з елементів колоса. Позакореневе підживлення 5 %-м розчином карбаміду позитивно впливало на ефективність реутилізації азоту з пагона, особливо за нестачі мінерального живлення. Такий захід поліпшує загальну ефективність використання рослинами пшениці азоту для наливу зерна, як накопиченого в пагоні до цвітіння, так і внесеного у ґрунт, завдяки стимуляції поглинання цього елемента в період після цвітіння.

MEDICAL SCIENCES

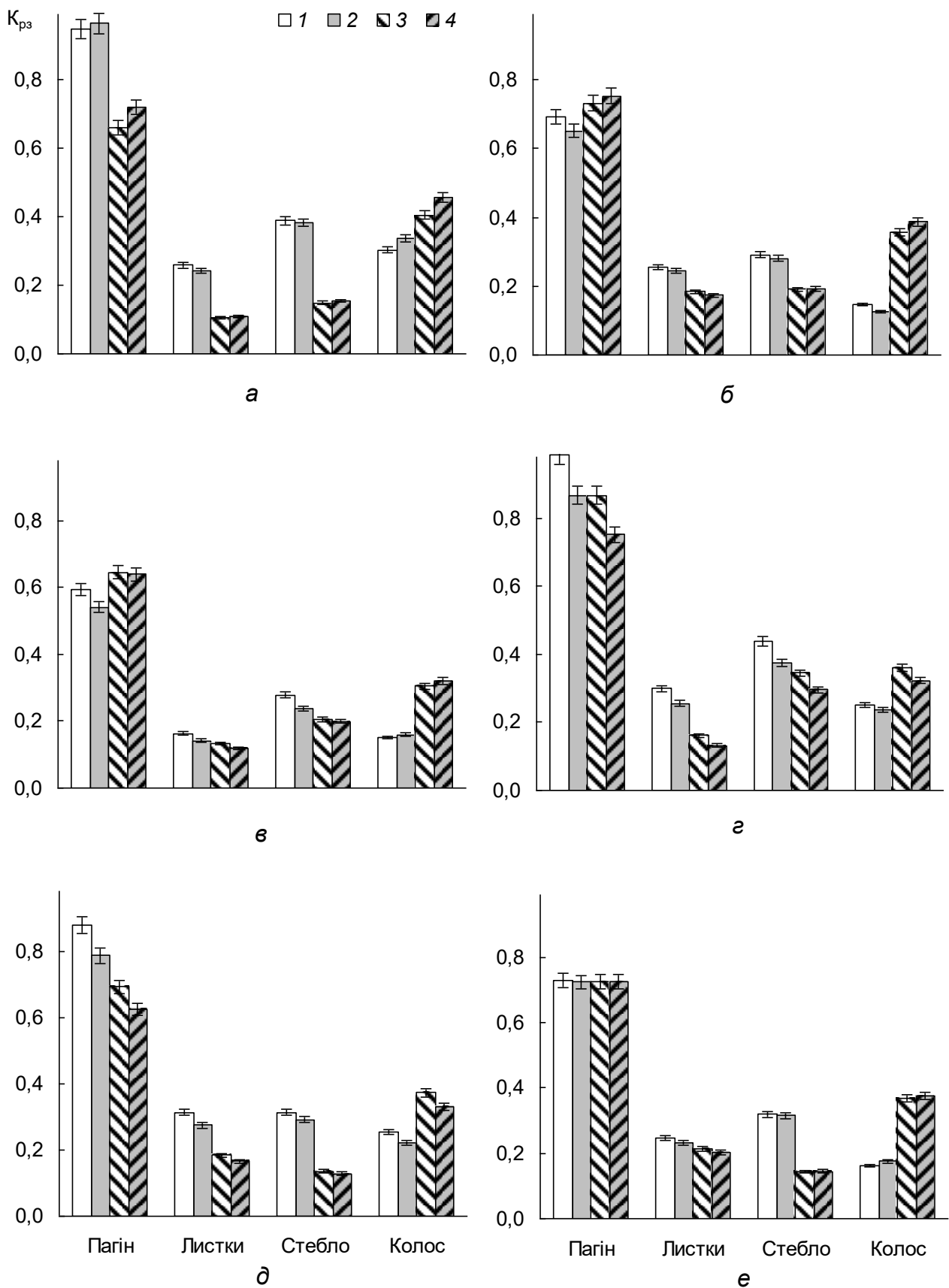
STUDY OF SUSCEPTIBILITY TO THE OCCURRENCE OF AGE-RELATED MACULAR DEGENERATION ON THE BASIS OF THE HTRA1 GENE POLYMORPHISM

Malachkova Nataliia Valentinivna,
PhD, Professor, Head of the Department of Ophthalmology
Osama Mohammad Miteb Al-Jarrah,
assistant professor of the Department of Ophthalmology
Vinnytsya National Pirogov Memorial Medical University,
Vinnytsya, Ukraine

Introductions. Macular degeneration is the leading cause of severe, irreversible vision loss in people over the age of 55. Since the disease develops with person's age, it is often called age-related macular degeneration (AMD). This complex disease is causing incurable blindness among the elderly worldwide [1]. AMD is classified into non-exudative or atrophic («dry») form and exudative or neovascular («wet») form [2]. More severe vision loss is usually associated with «wet» form [1]. Clinically, the early stage of the disease is presented in the form of drusen deposits, which consist of lipoproteins, complement factors, oxidized lipids, and pigment, while at the late stage, neovascular changes are observed in the form of the presence of fluid between the layers of the retina, which leads to atrophy of the foveal photoreceptors [3].

It is established that genetic dysregulation contributes to AMD in 46-71% of the disease, while the HTRA1 gene is located in one of the most prominent risk loci [1, 4]. In addition, numerous studies have revealed the role of many genes in the pathogenesis of the disease [3]. Among these genes, the complement factor H (CFH) gene, the LOC387715 (ARMS2)/HTRA1 locus, and the complement system genes B, C2, and C3 are distinguished [5].

HTRA1 is a secreted serine protease known to inhibit transforming growth

factor- β 2 (TGF- β 2) signaling, an important regulator of angiogenesis [2, 6]. HTRA1 is known to play a key role in cell proliferation, migration and determination through the regulation of pathways responsible for these processes. In addition, HTRA1 controls protein accumulation through refolding, translocation, and degradation [7].

The HTRA1 (High-Temperature Requirement Factor A 1) gene is located on the long arm of chromosome 10 at position 26 [8]. It is a member of the heat shock proteins and serine protease family, which are expressed in the human retina [5]. Single nucleotide polymorphism (SNP) rs11200638 is located in the promoter region of the gene [9, 10]. In the presence of the minor allele A of this polymorphism, the level of the HTRA1 protein in drusen, retinal pigment epithelium, and choroidal neovascular membranes of the eyes increases, which enhances the tendency to develop AMD, namely the «wet» form [9, 11]. At the same time, it is believed that the wild-type G allele has a protective effect on the development of AMD [10].

Despite the growing knowledge of AMD genetics, there has been no progress in diagnostic and treatment strategies to combat the disease. However, a potential tool for early diagnosis can be developed through genetic studies [3].

Aim. Therefore, the aim of the study was to identify the prevalence of the mutant genotype of the HTRA1 gene rs11200638 polymorphism among patients with «wet» AMD.

Materials and methods. The study was conducted with the prior consent of 267 people, among whom 162 people had «wet» AMD and 105 people were without manifestations of this pathology. An optical coherence tomography (SOCT Copernicus "Optopol" with the possibility of angiography) was used to confirm the diagnosis. Real-time PCR was used on a Bio-Rad CFX96 thermal cycler (BioRad, USA) to detect the genotype of the studied HTRA1 gene polymorphism rs11200638. Statistical processing of the results was carried out using the Statistica 10 program (StatSoft, Inc., USA), with methods of descriptive statistics. The Hardy–Weinberg equilibrium was used to determine the distribution frequencies of genotypes and alleles in the studied groups.

Results and discussion. The distribution of genotypes of the HTRA1 gene selected polymorphism in subjects with a «wet» AMD, compared to the control group, was determined by molecular genetic analysis (see Table 1).

Table 1

Distribution of the HTRA1 gene rs11200638 polymorphism genotypes.

GG	48 (29.6%)	62 (59%)
GA	91 (56.2%)	42 (40%)
AA	23 (14.2%)	1 (1%)
Overall	162 (100%)	105 (100%)

A review of the obtained data shows that the heterozygous variant of the polymorphism predominates in the cohort of patients with AMD, while in the control group the majority of representatives have the GG genotype. The wild type was 1.29 times less frequent among patients with AMD than in the control group; and the GA genotype, on the contrary, was 2.16 times more prevalent among subjects with pathology compared to representatives of the comparison group. The mutant variant of the polymorphism was the least represented in the control group and was only 1%, while among patients with AMD this genotype accounted for 14.2% of all cases examined with pathology.

A significant difference in the frequency of SNP distribution was established after analyzing the characteristics of HTRA1 gene rs11200638 polymorphism genotypes and alleles distribution using the Hardy-Weinberg method. The wild-type polymorphism was 1.87 times more prevalent in the control group (0.624) than in AMD patients (0.333). The very prevalence of the G allele also indicates its protective role, as it was 1.37 times more often identified among the control group (0.7905).

Patients with «wet» AMD take precedence in the distributions of GA, AA genotypes and A allele, whose indicators are significantly higher than those of the comparison group. In the heterozygous SNP variant, the genotype distribution frequency is 0.488 among patients with AMD, while in the control group this indicator is 1.47 times lower (0.332). The AA genotype was more common among

representatives of «wet» AMD (0.179), which is 4 times more than the distribution frequency for the control group (0.044). The probable influence of the mutant A allele of the rs11200638 polymorphism on the development of «wet» form is confirmed, in addition to the aforementioned AA genotype, by the distribution frequency of the A allele, which is twice as high among patients (0.4228), compared to controls (0.2095).

The distribution of HTRA1 gene rs11200638 polymorphic variants obtained in this study is primarily explained by the functional significance of the polymorphism and its influence on the occurrence of «wet» AMD. Therefore, Dewan A. et al. found that the presence of a mutant variant of SNP in the European population increases the risk of retinal neovascularization by almost 10 times, and Yang Z. et al. obtained the same results when analyzing the role of polymorphism in the Japanese population [12, 13]. In addition, in the works of Abedi F. et al. and Mohamad N.A. et al. the deterioration of the effectiveness of anti-VEGF therapy in carriers of the rs11200638 mutant A allele is indicated, which shows the effect of SNP on the course of the disease and resistance to its treatment [14, 15].

Conclusions. Heterozygous (GA) and mutant (AA) genotype variants of the HTRA1 gene rs11200638 polymorphism significantly prevailed among patients with «wet» AMD, therefore, they probably contribute to the occurrence and more severe course of «wet» AMD. At the same time, the wild-type polymorphism (GG) may have a protective effect in the context of the disease, which requires further research.

BIBLIOGRAPHIC REFERENCES

1. Deng Y., Qiao L., Du M., Qu C., Wan L., Li J., & Huang L. (2021). Agerelated macular degeneration: Epidemiology, genetics, pathophysiology, diagnosis, and targeted therapy. *Genes Dis*, 9(1), 62-79. doi: 10.1016/j.gendis.2021.02.009.
2. Pan Y., Iejima D., Nakayama M., Suga A., Noda T., Kaur I., Das T., Chakrabarti S., Guymer R. H., DeAngelis M. M., Yamamoto M., Baird P. N., & Iwata T. (2021). Binding of Gtf2i- β/δ transcription factors to the ARMS2 gene leads to increased circulating HTRA1 in AMD patients and in vitro. *J Biol Chem*, 296(100456), 1-16. doi: 10.1016/j.jbc.2021.100456.

3. Sharma K., Sharma N. K., Singh R., Sharma S. K., & Anand, A. (2021). Gene networks determine predisposition to AMD. *Genomics*, *113*(1 Pt 2), 514-522. doi: 10.1016/j.ygeno.2020.09.044.

4. Lin M. K., Yang J., Hsu C. W., Gore A., Bassuk A. G., Brown L. M., Colligan R., Sengillo J. D., Mahajan V. B., & Tsang S. H. (2018). HTRA1, an age-related macular degeneration protease, processes extracellular matrix proteins EFEMP1 and TSP1. *Aging Cell*, *17*(4), e12710. doi: 10.1111/ace1.12710.

5. Askari M., Nikpoor A. R., Gorjipour F., Mazidi M., Sanati M. H., Aryan H., Irani A., Falavarjani K. G., Nazari H., & Mousavizadeh K. (2015). Association of Htra1 gene polymorphisms with the risk of developing AMD in Iranian population. *Rep Biochem Mol Biol*, *4*(1), 43-49.

6. Pan Y., Iejima D., Nakayama M., Suga A., Noda T., Kaur I., Das T., Chakrabarti S., Guymer R. H., DeAngelis M. M., Yamamoto M., Baird P. N., & Iwata, T. (2021). Binding of Gtf2i- β/δ transcription factors to the ARMS2 gene leads to increased circulating HTRA1 in AMD patients and in vitro. *J Biol Chem*, *296*(100456), 1-16. doi: 10.1016/j.jbc.2021.100456.

7. Oka C., Saleh R., Bessho Y., & Reza H. M. (2022). Interplay between HTRA1 and classical signalling pathways in organogenesis and diseases. *Saudi J Biol Sci*, *29*(4), 1919-1927. doi: 10.1016/j.sjbs.2021.11.056.

8. Huang L., Meng Q., Zhang C., Sun Y., Bai Y., Li S., Deng X., Wang B., Yu W., Zhao M., & Li, X. (2015). Gene-gene interaction of CFH, ARMS2, and ARMS2/HTRA1 on the risk of neovascular age-related macular degeneration and polypoidal choroidal vasculopathy in Chinese population. *Eye (Lond)*, *29*(5), 691-698. doi: 10.1038/eye.2015.32.

9. Zhou Y., Chen C., Wang Y., Tong Y., Fang X., Li L., & Wang, Z. (2017). Association between polymorphism rs11200638 in the HTRA1 gene and the response to anti-VEGF treatment of exudative AMD: a meta-analysis. *BMC Ophthalmol*, *17*(97), 1-9. doi: 10.1186/s12886-017-0487-2.

10. Mohamad N. A., Ramachandran V., Isa H. M., Chan Y. M., Ngah N. F., Ching S. M., Hoo F. K., Wan Sulaiman W. A., Inche Mat L. N., & Mohamed M. H.

(2019). Association of HTRA1 and ARMS2 gene polymorphisms with response to intravitreal ranibizumab among neovascular age-related macular degenerative subjects. *Hum Genomics*, 13(13), 1-12. doi: 10.1186/s40246-019-0197-3.

11. Ahamed W., Yu, R. M. C., Pan, Y., Iwata, T., Barathi, V. A., Wey, Y. S., Tun S. B. B., Qiu, B., Tan, A., Wang, X., Cheung, C. M. G., Wong, T. Y., & Yanagi, Y. (2022). HTRA1 Regulates Subclinical Inflammation and Activates Proangiogenic Response in the Retina and Choroid. *Int J Mol Sci*, 23(10206), 1-20. doi: 10.3390/ijms231810206.

12. Dewan, A., Liu, M., Hartman, S., Zhang, S. S., Liu, D. T. L., Zhao, C., Tam, P. O. S., Chan, W. M., Lam, D. S. C., Snyder, M., Barnstable, C., Pang, C. P., & Hoh J. (2006). HTRA1 promoter polymorphism in wet age-related macular degeneration. *Science*, 314(5801), 989-992. doi: 10.1126/science.1133807.

13. Yang, Z., Camp, N. J., Sun, H., Tong, Z., Gibbs, D., Cameron, D. J., Chen, H., Zhao, Y., Pearson, E., Li, X., Chien, J., Dewan, A., Harmon, J., Bernstein, P. S., Shridhar, V., Zabriskie, N. A., Hoh, J., Howes, K., & Zhang, K. (2006). A variant of the HTRA1 gene increases susceptibility to age-related macular degeneration. *Science*, 314(5801), 992-993. doi: 10.1126/science.1133811.

14. Abedi, F., Wickremasinghe, S., Richardson, A., Islam, A. F. M., Guymer, R. H., & Baird, P. N. (2013). Genetic influences on the outcome of anti-vascular endothelial growth factor treatment in neovascular age-related macular degeneration. *Ophthalmology*, 120(8), 1641-1648. doi: 10.1016/j.ophtha.2013.01.014.

15. Mohamad, N. A., Ramachandran, V., Isa, H. M., Chan, Y. M., Ngah, N. F., Ching, S. M., Hoo, F. K., Wan Sulaiman, W. A., Inche Mat, L. N., & Mohamed, M. H. (2019). Association of HTRA1 and ARMS2 gene polymorphisms with response to intravitreal ranibizumab among neovascular age-related macular degenerative subjects. *Hum Genomics*, 13(13), 1-12. doi: 10.1186/s40246-019-0197-3.

PSYCHOPHYSIOGRAMS AND PSYCHOGRAMS OF MEDICAL SPECIALTIES AND THEIR CONSIDERATION DURING THE TRAINING OF MODERN DOCTORS

Serheta Ihor

Doctor of Medical Sciences, Professor,

Panchuk Oleksandr

Doctor of Medical Sciences,

Associate professor of the Department

of General Hygiene and Ecology

National Pirogov Memorial Medical University,

Vinnitsya, Ukraine

Introductions. Medical professional consultation involves conducting an objective comparative analysis and comparing the individual characteristics of a person learning a certain profession with a whole series of requirements of a specific specialty, which are included in a list of professional compliance specially developed for this purpose, that is, in a professional profile or professionogram. In accordance with its essence, the professionogram is a clearly structured list of specific scientifically based requirements that the profession imposes on the human organism, allowing to determine the degree of its professional suitability and the level of future professional success through analysis, abstraction and extrapolation [1-7].

Aim. The aim of the work is to determine the psychophysiological and psychograms of the leading medical specialties and to establish the features of taking them into account during the training of modern doctors.

Materials and methods. Scientific research was conducted in National Pirogov Memorial Medical University using hygienic, psychophysiological, psychodiagnostic, medico-sociological and statistical research methods.

Results and discussion. The structure of professionograms is determined by their functional purpose and should reproduce all the variety of requirements of a certain specialty to a person, providing for the definition of both data of a purely medical content and information of a psychological, psychophysiological, psychohygienic,

biorhythmological and social nature. Moreover, the most important of them are such components of professionograms as psychophysiological and psychograms. A psychophysiological is an objective, clearly structured list of specific scientifically based and practically significant requirements that a certain profession presents to the functional state and psychophysiological functions of the human organism, a psychogram is an objective, clearly structured list of specific scientifically based and practically significant requirements that a certain profession presents to the peculiarities of its personality traits.

It is psychophysiologicals and psychograms that should become the basis for the selection of research methods intended for the diagnosis of the professional prospects of students both at the stage of choosing a specialty and during professional training, as well as during the initial professional adaptation and, therefore, should be the initial component of the creation of expert diagnostic systems aimed at an effective forecasting of the level of professional suitability of student youth.

In the course of our research, a professional assessment of the labor process and scientifically based psychophysiologicals and psychograms of professional activity in the main dental specialties (therapeutic dentistry, surgical dentistry, orthopedic dentistry, orthodontics, children's therapeutic dentistry, children's surgical dentistry) were carried out, which determine the high level of professional competence of specialists in conditions of using the latest technologies.

The use of the specified psychophysiologicals and psychograms of professional activity should become an integral component of career orientation work among school youth, applicants, students of various courses, an important component of professional training during the assimilation of both medical-theoretical and preventive educational disciplines, as well as professionally-oriented training at basic departments dental profile.

Conclusions. In the course of research is determined the psychophysiologicals and psychograms of the leading medical specialties and established the features of taking them into account during the training of modern doctors.

REFERENCES

1. Нікберг І. І., Сергета І. В., Цимбалюк Л. І. Гігієна з основами екології. К. : Здоров'я, 2001. 504 с.
2. Полька Н. С., Сергета І. В. Актуальні проблеми психогігієни дітей і підлітків: шляхи та перспективи їх вирішення (огляд літератури і власних досліджень). *Журнал НАМН України*. 2012. Т. 18, № 2. С. 223-236.
3. Сергета І. В., Панчук О. Ю., Стоян Н. В., Дреженкова І. Л., Макаров С. Ю. Університетська гігієна у контексті імплементації “Закону про вищу освіту”: фізіолого-гігієнічні основи, реалії та шляхи розвитку. *Довкілля та здоров'я*. 2016. № 4 (80). С. 46-52.
4. Мороз В. М., Серебреннікова О. А., Сергета І. В., Стоян Н. В. Психофізіологічні та психогігієнічні основи ефективного використання здоров'язберігаючих технологій у закладах вищої освіти Вінниця: ТОВ “ТВОРИ”, 2021. 208 с.
5. Сергета І. В., Браткова О. Ю., Серебреннікова О. А. Наукове обґрунтування гігієнічних принципів профілактики розвитку донозологічних зрушень у стані психічного здоров'я учнів сучасних закладів середньої освіти (огляд літератури і власних досліджень). *Журнал НАМН України*. 2022. Т. 28, № 1. С. 306-326.
6. Сергета І. В., Серебреннікова О. А., Стоян Н. В., Дреженкова І. Л., Макарова О. І. Психогігієнічні принципи використання здоров'язберігаючих технологій у сучасних закладах вищої освіти. *Довкілля та здоров'я*. 2022. № 2 (103). С. 32-41.
7. Тимошук О. В., Полька Н. С., Сергета І. В. Наукові основи комплексної гігієнічної оцінки якості життя та адаптаційних можливостей сучасної учнівської і студентської молоді. Вінниця : ТОВ “ТВОРИ”, 2020. 272 с.

THE ISSUE OF CHILDREN'S NUTRITION WITH NO-HOSPITAL PNEUMONIA IN SCHOOLCHILDREN UNDER THE CONDITIONS OF THE STATE OF WAR

Ternovoy Denis Stanislavovich

3rd year student

Horbas Victoriia Anatolyivna

Doctor of Medical Sciences, docent

Sumy State University

Educational and Scientific Medical Institute

Department of Pediatrics

Sumy, Ukraine

Introduction. Health is an absolute value for every child, but poor nutrition, lack of sleep, adverse environmental conditions are constant. Mental fatigue reduces the quality of life and contributes to the increase in the number of diseases and the development of metabolic disorders and allergies.

When drawing up a personal diet, the basic diagnosis, the body's need for energy, proteins, fats, and carbohydrates are taken into account. In addition, special attention is paid to vitamins and microelements, which are necessary to get with food, and especially to the growing body and during the period of illness. It has been proven that trace elements affect all links of innate and acquired immunity.

Aim. We conducted a study of the relationship between the microelement composition of zinc in the blood serum of children with pneumonia and indicators of immune status in today's conditions.

Materials and methods. To determine the impact of the trace element zinc on the functioning of the immune system, we analyzed the correlations of this trace element zinc and indicators of immune status according to their levels in blood serum.

Results and discussion. Our research revealed a significant decrease in the level of zinc in blood serum. Zinc levels in children with pneumonia, regardless of age and severity of the disease, were low both in the acute period and in the convalescence period. In the acute period of the disease, the level of zinc in sick children decreased by

almost 2 times (by 41.4%) in relation to the similar indicator in healthy children.

Correlative analysis showed that the level of zinc in blood serum during the acute period in children with pneumonia had a negative average correlation with the level of blood leukocytes ($r=-0.442$, $p<0.05$), an average positive relationship with the number of lymphocytes peripheral blood ($r=0.452$, $p<0.05$). The levels of leukocytes and lymphocytes had a clear dependence on the severity of the course of the disease - leukocytosis and a significant decrease in the absolute number of lymphocytes, and the level of zinc was the lower, the more severe the condition of the child, and, according to the literature, one of the first manifestations of zinc deficiency in a person is a decrease in the level of lymphocytes peripheral blood.

Conclusions. Thus, the influence of impaired zinc exchange in the body during inflammatory processes, including pneumonia, is of significant importance for the development of the body's immune response, which is manifested by significant disintegrating changes in immune homeostasis. The development of a zinc-deficiency state during inflammatory processes in children can be both a consequence of impaired absorption of zinc in the gastrointestinal tract, and a consequence of its redistribution from blood to tissues under the action of hormonal substances that synthesize leukocytes.

Therefore, such children, especially during the height of the disease and in such a difficult situation, which is now in Ukraine under martial law, should include in the diet products that contain the greatest amount of vitamins, trace elements, mainly zinc. These are foods such as apples, figs, peanuts, nuts, onions, garlic, egg yolk, rabbit meat, green tea, beef liver, oatmeal and barley flour. Some fruits can be used to make fresh juices. And all this in combination with drug therapy, physiotherapy procedures helps to increase the immune and protective reactions of the body and thereby a speedy recovery, and especially with regard to the children's population. And let all the children of Ukraine be healthy, let a healthy and strong nation grow in us. Let's put all our efforts together and together to victory.

**ОЦІНКА ЗМІНИ ПОКАЗНИКІВ ВАРІАБЕЛЬНОСТІ СЕРЦЕВОГО РИТМУ
У ЕКСПЕРИМЕНТАЛЬНИХ ТВАРИН РІЗНИХ ВІКОВИХ ГРУП НА ФОНІ
АРТЕРІАЛЬНОЇ ГІПЕРТЕНЗІЇ**

Бабійчук Людмила Вікторівна,

к.мед.н., в/о ст.н. с.

інститут проблем кріобіології і кріомедицини

НАН України, м. Харків,

Бабійчук Владислав Георгійович,

д.мед.н.,

ст.н. с.,

зав. відділом кріофізіології

інституту проблем кріобіології і кріомедицини

НАН України, м. Харків,

Коваль Сергій Миколайович,

д.мед.н., професор, зав.відділом

артеріальної гіпертензії та профілактики її ускладнень

Д. П. «Національний інститут терапії ім. Л. Т. Малої», м. Харків

Кандибко Ігор Валерійович,

лікар кардіолог

КНП ХОР "Обласна клінічна лікарня " м. Харків

Вступ. Згідно з визначенням, стрес (від англ. stress — тиск, навантаження, напруження, натиск, гніт) — це неспецифічна загальна реакція організму у відповідь на надмірне або патологічне подразнення (фізичне або психологічне), що проявляється надмірним напруженням реактивності (змінami гомеостазу та стану нервової системи).

Залежно від характеру фактора стрес може бути нервово-психічним, фізичним, тепловим, холодним та ін. Незалежно від причини зміни в організмі під впливом стресу мають загальні неспецифічні риси: активуються симпатoadреналова та ренін-ангіотензинова системи, що приводить до виникнення серцево-судинних захворювань організму.

Серед сучасних методологічних підходів до оцінки стану серцево-судинної системи та організму загалом значне місце належить аналізу варіабельності

серцевого ритму (BCP). BCP дає можливість оцінити ефективність взаємодії серцево-судинної та інших систем організму. BCP – це природні зміни інтервалів між серцевими скороченнями (тривалості кардіоциклів) нормального синусового ритму серця, відноситься до непрямих методів вимірювання інформаційних процесів мозку, пов'язаних з управлінням функціями організму.

Мета роботи. Мета роботи – оцінити спектральний аналіз варіабельності серцевого ритму на моделі стресс-індукованої артеріальної гіпертензії у тварин різних вікових груп

Матеріали та методи. Експерименти виконували на 154 безпородних білих щурах-самцях 6- і 28-місячного віку масою 160–180 і 300–350 гр. відповідно.

Кожна вікова група тварин була розподілена на три підгрупи: 1 – інтактні; 2 – щури з моделлю стрес-індукованої АГ.

Стрес-індуковану АГ моделювали до отримання стійких підвищених цифр АТ (у молодих щурів – $(161,98 \pm 5,47)$ мм рт.ст., норма – $(99,72 \pm 3,57)$ мм рт.ст., у старих – $(179,25 \pm 2,29)$ мм рт.ст., норма – $(103,92 \pm 2,96)$ мм рт.ст.) у спеціалізованій установці (Патент України № 67200) за методикою (Й. Шош, 1981), яка нами була модифікована (Патент України № 67199).

Спостереження проводили протягом місяця від дня отримання стійкої артеріальної гіпертензії.

Реєстрацію електрокардіограми (ЕКГ) здійснювали на електрокардіографі серії «Полі-Спектр» («Нейрософт», Росія) у 6 стандартних відведеннях. Тривалість запису становила 5 хв. Спектральний аналіз варіабельності серцевого ритму (BCP) (Михайлов В.М., 2002) проводили за допомогою програми «Полі-Спектр-Ритм» («Нейрософт»). Реєстрацію ЕКГ здійснювали на 3, 7 добу на тлі моделювання стрес-індукованої АГ, а також через 3 дня, тиждень, два, три тижні і місяць після розвитку стійкої АГ в спектрі, отриманому при аналізі коротких записів до 5 хвилин.

Розрізняють три основні спектральні компоненти:

1. Високочастотні коливання (ВЧ) (HF – high frequency) - потужність в цьому діапазоні відображає модулюючий вплив парасимпатичного відділу ВНС

на пейсмеркерську активність синусового вузла.

2. Низькочастотні коливання (НЧ) (LF – low frequency) - обумовлені як періодично виникаючими спалахами симпатичної вазомоторній активності (власний ритм судинного центру), так і коливаннями ритму АТ, що реалізується через барорефлекторні механізми. На потужність в цьому діапазоні переважно впливає зміна тонуусу симпатичного відділу ВНС.

3. Дуже низькочастотні коливання (ОНЧ) (VLF – very low frequency) - тісно пов'язані з психоемоційним напруженням і ймовірно є індикатором управління гуморально-метаболическими процесами.

Найбільш інформативний показник, який використовується при аналізі функціональної адаптації ССС - загальна потужність спектра (ЗПС), або повний спектр частот, що характеризують ВСР (TP – Total power). Вона відображає сумарну активність нейрогуморальних впливів на серцевий ритм.

Вимірювання потужності ДНЧ (VLF), НЧ (LF), ВЧ (HF) коливань, а також (ЗПС) - (TP) здійснюється в абсолютних одиницях потужності (мс^2).

В спектрі, отриманому при аналізі коротких записів (від 2 до 5 хвилин), розрізняють три основні спектральні компоненти:

Згідно з основною системою спектрального аналізу ВСР у щурів були виділені і проаналізовані наступні показники:

TP, (мс^2) - загальна потужність спектра коливань кардіоритма;

HF, (мс^2) - потужність високочастотних коливань в діапазоні (1-3 Гц);

LF, (мс^2) - потужність низькочастотних коливань в діапазоні (0,04-1 Гц);

VLF, (мс^2) потужність спектра кардіоритма в області дуже низьких частот (0, 01-0, 04 Гц).

Під час статистичної обробки результатів перевіряли характер розподілу цифрового матеріалу в вибірках за допомогою критерію В. Шапіро-Уїлка. Середні арифметичні значення порівнювали за допомогою t-критерію Стьюдента для незалежних вибірок. Відмінності вважали статистично значущими при $p \leq 0,05$.

Результати та обговорення. Фізіологічні механізми ВСР основані на тому, що послідовний ряд кардіоінтервалів (кардіоритмограма) відображає

регуляторний вплив на синусовий вузол серця різних відділів ВНС - симпатичного і парасимпатичного. У стані спокою вплив обох відділів ВНС на серце врівноважено, спостерігається так званий вегетативний баланс. При стресі, фізичному навантаженні зростає активність симпатичного відділу ВНС і знижується - парасимпатичного.

Встановлено, що у молодих і старих щурів зі стрес-індукованою АГ значення загальної спектральної потужності нейрогуморальної регуляції (ТР) істотно знижувалося в порівнянні з показником контрольних тварин без гіпертензії. Дані зміни були чітко виражені як через 3 доби, так і через тиждень та місяць після розвитку патологічного стану. У вищевказані терміни відзначали значне зменшення активності вегетативної регуляції серцевого ритму (HF- і LF-компонент), та тенденцію до зниження гуморально-метаболических впливів (VLF-компонент).

Фізіологічні механізми ВСР основані на тому, що послідовний ряд кардіоінтервалів (кардіоритмограма) відображає регуляторний вплив на синусовий вузол серця різних відділів ВНС – симпатичного і парасимпатичного. У стані спокою вплив обох відділів ВНС на серце врівноважено, спостерігається так званий вегетативний баланс. При стресі, фізичному навантаженні зростає активність симпатичного відділу ВНС і знижується - парасимпатичного. Таким чином, вегетативна регуляція забезпечує необхідний рівень діяльності системи кровообігу відповідно до потреб організму в кожній конкретній ситуації. Тому мінливість періодичних процесів кровообігу - результат інтеграційних нейрогуморальних впливів, в зв'язку з чим її показники є фундаментальними характеристиками регуляторних систем, а не кровообігу.

Встановлено, що у молодих і старих щурів зі стрес-індукованою АГ значення загальної спектральної потужності нейрогуморальної регуляції (ТР) істотно знижувалося в порівнянні з показником контрольних тварин без гіпертензії. Дані зміни були чітко виражені як через 3 доби, так і через тиждень та місяць після розвитку патологічного стану. У вищевказані терміни відзначали значне зменшення активності вегетативної регуляції серцевого ритму

(HF-і LF-компонент), та тенденцію до зниження гуморально-метаболических впливів (VLF-компонент). Отримані показники спектрального аналізу ВСР у тварин двох вікових груп у динаміці розвитку АГ дозволяють припустити, що під час прогресування АГ вегетативне забезпечення серцевої діяльності більшою мірою здійснювалося за рахунок переходу процесу регуляції на повільний, але більш стабільний гуморально-метаболический рівень.

Висновки. Використання у експериментальних тварин модифікованої методики моделювання стрес-індукованої АГ призводить до стійкого підвищення показників артеріального тиску, та зміни показників варіабельності серцевого ритму.

Отримані показники спектрального аналізу ВСР у тварин двох вікових груп у динаміці розвитку АГ дозволяють припустити, що під час прогресування АГ вегетативне забезпечення серцевої діяльності більшою мірою здійснювалося за рахунок переходу процесу регуляції на повільний, але більш стабільний гуморально-метаболический рівень.

ВИБІР МЕТОДУ ЗНЕБОЛЕННЯ ПРИ МАЛИХ ГІНЕКОЛОГІЧНИХ ОПЕРАЦІЯХ

Баусов Євген Олександрович,
к.мед.н., доцент
Федік Катерина Олександрівна,
Студент

Харківський національний медичний університет
м. Харків, Україна

Актуальність. На сьогоднішній день особливо актуальним є питання пошуку методу знеболення при малих гінекологічних операціях, яке б відповідало вимогам швидкого та легкого настання анестезії та такого ж швидкого відновлення працездатності пацієнта в післяопераційний період.

Мета роботи – розглянути можливі види знеболення малих гінекологічних та обрати більш доцільний метод анестезії в стаціонарі одного дня.

Матеріали та методи. Для виконання поставленого завдання було проведено бібліографічне дослідження двох груп джерел: 1) посібники за останні 20 років (з 2002 року), 2) публікації у вітчизняних часописах за темою дослідження за останні 15 років (з 2007 року).

Почнемо з вимог до знеболюючих засобів, що використовуються в ході виконання малих гінекологічних операцій. Вони мають:

- забезпечувати швидке настання анестезії;
- забезпечувати адекватне знеболення протягом усього періоду оперативного втручання;
- викликати ретроградну амнезію;
- мати широкий терапевтичний діапазон;
- швидко виводитися з організму;
- не чинити вираженого негативного впливу на життєво важливі органи і системи;
- надати можливість хворому к швидкому ранньому самостійному

переміщенню;

- можливість своєчасної та безпечної виписки додому;
- не пригнічувати скоротливу діяльність матки.

При розгляданні питання, що більш доцільне використання інгаляційного чи внутрішньовенного наркозу при малих гінекологічних операціях, вибір припадає на внутрішньовенний наркоз.

Розберемо детальніше: при використанні закису азоту в поєднанні з киснем не завжди настає потрібний рівень анестезії, що призводить до рухового збудження, що значно ускладнює перебіг оперативного втручання. Також в період пробудження можливе виникнення блювання. Тож знеболення шляхом інгаляційного наркозу не зовсім доцільне при малих гінекологічних операціях.

Тепер перейдемо до внутрішньовенного наркозу. На сьогоднішній день використовують 2 препарати: кетамін та Дипрофол (пропофол).

Кетамін – препарат неінгаляційного наркозу із вираженою знеболювальною дією. Він викликає одночасно сон та анестезію без значного пригнічення дихання. Маємо зауважити, що кетамін не чинить заспокійливої дії та у деяких пацієнтів, навпаки, підвищується збудливість ЦНС. Він викликає унікальну диссоціативну анестезію. Пробудження після кетамінової анестезії супроводжується сновидіннями, галюцинаціями, ілюзіями, відчуттям сп'яніння. Кетамін має властивість підвищувати внутрішньочерепний тиск, артеріальний тиск та збільшує частоту серцевих скорочень. Також пацієнти відмічають, що після кетамінового наркозу відчувають психоемоційний дискомфорт.

Пропофол – препарат для неінгаляційного наркозу, який чинить загальну анестезуючу дію та седативний вплив на хворого. Окрім цього, пропофол володіє унікальними фармакодинамічними та фармакокінетичними властивостями. Завдяки його дії на ліпиди мембран нейронів ЦНС порушується функція іонних каналів. При цьому посилюються ГАМК-ергічні процеси в мозку. Під дією пропофолу відбувається швидке та легке настання медикаментозного сну, швидке відновлення з ясною свідомістю та гарним настроєм у пацієнтів. Коротка тривалість дії та швидке пробудження зумовлені швидким розподілом та

виведенням з організму.

При цьому маємо пам'ятати, що пропофол не володіє вираженою анальгетичною дією, тому при тривалих та більш травматичних маніпуляціях доцільно використовувати пропофол в комбінації з мікродозами кетаміну.

Таким чином, комбінація пропофолу з кетаміном дає можливість проведення адекватної анестезії без психоемоційного дискомфорту та інших небажаних реакцій, а також можливість швидкої виписки хворої зі стаціонару.

Висновки.

1. Використання внутрішньовенного знеболення при малих гінекологічних операціях має ряд переваг перед інгаляційним наркозом. Надає достатній ступінь аналгезії, не викликає рухового збудження та виражених побічних ефектів під час пробудження.

2. Препаратом вибору для внутрішньовенного наркозу є пропофол, бо під його дією настає швидкий та легкий медикаментозний сон та під час пробудження не викликає психоемоційного дискомфорту на відміну від кетаміну. Проте, пропофол не володіє сильною анальгезуючою дією, отже, при тривалих та сильно травматичних втручаннях є доцільним його використання з мікродозами кетаміну, що надає можливість проведення адекватної анестезії без психоемоційного дискомфорту.

КОРИСТЬ ПЛАВАННЯ НА ОРГАНІЗМ СТУДЕНТА ВНЗ

Васюченко Альона Вадимівна

студентка

Агалаков В'ячеслав Сергійович

викладач та науковий керівник
кафедри фізичного виховання та спорту
Дніпровський національний університет
імені Олеся Гончара
м. Дніпро, Україна

Вступ./Introduction. Плавання відноситься до аеробного виду тренувань. На думку багатьох фахівців, воно має величезний лікувальний вплив на організм людини. Користь плавання очевидна як для дітей, так і для дорослих, а його оздоровча роль, порівняно з іншими видами фізичних вправ, полягає у різнобічному впливі води на організм людини, що пов'язано з фізичними, термічними, хімічними та механічними її властивостями. Так відомий американський фахівець у галузі оздоровчих технологій Кеннет Купер, називає плавання другим (після бігу на лижах) по ефективності видом аеробного навантаження, яке також залучає до роботи всі основні м'язи.

Мета роботи./Aim. Визначити фізіологічний вплив плавання на організм людини, тим самим вивчивши позитивний вплив плавання на фізичні параметри організму та моральний стан студентів ВНЗ.

Матеріали та методи./Materials and methods. Узагальнення даних спеціальної літератури, вивчення документальних матеріалів.

Результати обговорення./Results of discussion. Перебування у водному середовищі позитивно впливає на фізичний розвиток, функції кровообігу, дихання та терморегуляції, стимулює діяльність центральної нервової системи та вищі нервові функції людини. Вплив води може прискорювати формування рухових навичок і підновлення після виснажливих навантажень. Фізичні властивості водного середовища відрізняються від властивостей повітряного середовища, що є звичними для людини, і висувають організму інші вимоги. Рухова діяльність

плавця у водному середовищі викликає зміни в діяльності його органів і систем. Унаслідок високого опору води на метр пропливу витрачається в 4 рази більше енергії, ніж при ходьбі з однаковою швидкістю. Під час плавання людина долає опір води, а це висуває значні вимоги до функцій дихання, кровообігу, тренує фізіологічні механізми терморегуляції, розвиває силу м'язів.

Вплив на серцево-судинну систему:

- за рахунок горизонтального положення тіла у воді серцю не доводиться долати гідростатичний тиск крові, тому воно виконує менший обсяг роботи;
- у воді вплив маси тіла на виконання рухів послаблений;
- ритмічне скорочення м'язів у поєднанні зі швидкими й глибокими вдихами та активними видихами поліпшують кровообіг і дихання;
- посилена присмоктувальна дія грудної клітки (за рахунок форсованого дихання), тиск води на венозні судини.

Водні процедури стимулюють також діяльність кровотворних органів, підвищують кількість лейкоцитів у крові, посилюють імунітет і властивості крові, зменшують застійні явища у внутрішніх органах. Ритмічне чергування напруження і розслаблення м'язів плавця, активні рухи всіх суглобів поліпшують венозну гемодинаміку, удосконалюють тканинний обмін. Відсутність статичного напруження сприяє наповненню кров'ю судин грудної клітки, полегшуючи приплив венозної крові до серця. Завдяки цим особливостям, м'яз серця зміцнюється, кровоносні судини стають еластичними, артеріальний тиск знижується.

В процесі плавання відбувається активне тренування майже всіх груп м'язів, особливо м'язів рук, плечового пояса, сідниць, стегон, живота. При цьому все навантаження є так би мовити «м'яким», що зовсім не травмує волокна тканин м'язів. Також відбувається необхідне зміцнення суглобів, особливо це стосується рук, шиї і стегон. Плавання відносять до аеробних вправ: за дві хвилини активного прискореного руху у воді ваші м'язи споживають максимально можливу кількість кисню.

Плавання також благотворно впливає на суглоби, дає гнучкість рукам, шиї,

стегнах. Заняття даним видом спорту надає оздоровчий вплив на хребет. Дрібні м'язи, розташовані близько з хребтом розслабляються, що перешкоджає появі остеохондрозу, міжхребцевих гриж. Формується гарна постава.

У процесі занять плаванням розвиваються такі фізичні якості людини, як: витривалість, гнучкість, спритність, силові здібності. Плавання складається з низки циклічних рухів. У роботі беруть участь усі основні групи м'язів, рівномірно розподіляючи навантаження. У воді рухи виконуються плавно, з великою амплітудою, без тиску маси тіла на опорно-руховий апарат, що знижує статичне напруження м'язів, виключає ризик травматизму.

Займаючись плаванням, ви сприяєте загартуванню організму. За рахунок перепаду температур нормалізується функціонування механізму терморегуляції. У підсумку, організм звикає переносити переохолодження без згубних наслідків для нього.

Дія температури води врівноважує процеси збудження і гальмування в центральній нервовій системі, поліпшує кровопостачання мозку.

Властивості довольної уваги - концентрація (ступінь зосередженості), стійкість (здатність збереження необхідної концентрації впродовж тривалого часу) і рухливість (навмисна зміна концентрації уваги) - відображають вольові якості плавця. Приємні асоціації, пов'язані з плаванням, позитивно позначаються на стані психіки та сприяють формуванню позитивного емоційного фону, знімають втому та стрес.

Корисність басейну безцінна для тих, хто бореться із зайвою вагою. Це один з найбільш ефективних видів фізичної активності, завдяки енерговитратності водні заняття добре підходять для схуднення.

Десятихвилинне заняття брасом допомагає позбутися 60 калорій, на спині - 80, фрістайл - 100, а батерфляй - 150. Користь плавання позначається як на фігурі, так і на здоров'ї.

Висновок./Conclusion. Плавання є одним з найважливіших ланок у системі загартування і фізичного виховання будь-якої людини. Постійний контакт з водою гартує, є кращим засобом профілактики простудних захворювань, сприяє

вихованню сили волі і фізичної витривалості. Під час плавання створюються прекрасні умови для поліпшення роботи системи органів кровообігу: збільшується кількість кисню, що поглинається всіма органами і тканинами організму, посилюється венозний відтік від ніг, скорочуються майже всі м'язи тіла. Плавання розвиває дихальну і серцево-судинну системи і значною мірою зміцнює весь організм.

Плавання корисно як здоровим, так і хворим людям. Здорові отримують прекрасну загартовування, покращують свої фізичні можливості, а ті, хто страждає різними захворюваннями, знаходять у плаванні і водних процедурах прекрасне дозоване лікувальний засіб. Плавання допомагаєвилікувати такі хвороби, як неврози, неврастенії, пошкодження хребта, наслідки травм і хвороби опорно-рухового апарату (сколіоз, плоскостопість). При хворобах обміну речовин, бронхіальній астмі і хронічних запальних захворюваннях системи органів дихання плавання є незамінним засобом оздоровлення. Плавання збільшує загальну витривалість організму, підвищує імунітет і загальний тонус організму. Плавання сприяє загартовуванню організму, людина стає менше схильний до захворювань. Під час плавання вдосконалюється механізм терморегуляції, поліпшуються імунологічні властивості, підвищується адаптація до різноманітних умов зовнішнього середовища.

ЛІТЕРАТУРА

1. Бріскін Ю., Одиєць Т. Оздоровче плавання. // Навчальний посібник для студентів I-II рівнів вищої освіти. – Львів: 2017.
2. Булгакова Н. Ж. Плавання. – 2002.
3. Каптелін А. Плавання в лікувальних цілях // Здоров'я. – 1980.

ФАКТОРИ РИЗИКУ ТА ПРОФІЛАКТИКА ІНСУЛЬТУ

Гусак Яна Юрївна,

викладач

Полтавський базовий медичний фаховий коледж

м. Полтава, Україна

Щорічно 29 жовтня у всьому світі відзначається Всесвітній день боротьби з інсультом, який був заснований Всесвітньою організацією по боротьбі з інсультом в 2006 році. Мета його – привернути увагу населення до проблеми мозкових інсультів та закликати до термінових активних дій в загальній боротьбі проти цього захворювання. Проблема боротьби з інсультом є надзвичайно актуальною і має важливе медичне і соціальне значення, оскільки ця патологія є однією з головних причин смертності населення та інвалідизації. Щороку близько 100 тисяч українців стають жертвами інсульту, у 30 % випадків інсульт призводить до смерті хворих, у 50 % – до втрати працездатності, і лише близько 10% людей повертаються до повноцінного життя.

Інсульт – гостре порушення мозкового кровообігу, що викликає ушкодження і загибель нервових клітин. Небезпека інсульту полягає в його несподіваному і дуже стрімкому розвитку, яке в багатьох випадках закінчується летальністю, тому, при перших ознаках інсульту, потрібна невідкладна медична допомога! Своєчасне надання медичної допомоги може звести до мінімуму пошкодження головного мозку і не допустити можливі ускладнення.

Тому варто з'ясувати фактори, що підвищують ймовірність розвитку інсульту: Основними чинниками ризику інсульту є:

Вік - ризик захворювання збільшується у віці від 55 до 85.

Стать - від інсульту помирає більше жінок старшого віку.

Обтяжений спадковий анамнез- члени сім'ї можуть мати генетичну схильність.

Артеріальна гіпертензія- високий артеріальний тиск збільшує ризик інсульту у 2-4 рази.

Шкідливі звички, зокрема куріння - подвоює ризик ішемічного інсульту, а геморагічного - збільшує в 4 рази.

Захворювання серця - сприяють утворенню тромбів, які закупорюють судини в мозку.

Цукровий діабет - викликає деструктивні зміни в судинах у всьому тілі, зокрема у мозку.

Високий рівень холестерину - призводить до атеросклерозу, той - до звуження судин, яке провокує інфаркти та інсульти.

Малорухливий спосіб життя та ожиріння - сприяють гіпертонії, діабету та серцевим захворюванням.

Ознаки та симптоми інсульту має знати кожен, бо це може врятувати життя. Тому, раптова слабкість, параліч або оніміння м'язів обличчя, кінцівок (часто з одного боку), порушення мови, погіршення зору, сильний різкий головний біль, запаморочення, втрата рівноваги і координації, порушення ходи це є причиною термінового звернення до лікаря. Наголошую: зупинити або зменшити фактори ризику інсульту можна завдяки профілактиці! Від кожної людини залежить, наскільки вона готова змінити своє життя, аби наблизитися до активного і щасливого довголіття.

Профілактика інсульту орієнтована на роботу з харчуванням (збалансована дієта), фізичною активністю, контроль за рівнем артеріального тиску, виключення факторів ризику у вигляді куріння, зловживання алкоголем, мінімізації стресових ситуацій і профілактики інших захворювань, таких як діабет і ожиріння. В цілому таке ставлення до свого організму називається ведення здорового способу життя.

Таким чином, знаючи що інсульт- тяжкий стан, який можна та потрібно попереджати! І для цього, перш за все, слід усвідомити, що у багатьох випадках це –хвороба, яка провокується шкідливими звичками та нездоровим способом. Тому нескладні кроки спрямовані на профілактику будуть найкращим вкладом у Ваше здоров'я!

**ПРОФЕСОР О. П. ВАЛЬТЕР І ЙОГО УНІКАЛЬНА ПРАЦЯ
«КУРС АНАТОМІЇ ЛЮДСЬКОГО ТІЛА»**

Дзевульська І. В.

доктор медичних наук, професор,
завідувач кафедри описової та клінічної анатомії

Маліков О. В.

кандидат медичних наук, доцент,
доцент кафедри описової та клінічної анатомії

Національний медичний університет

імені О. О. Богомольця

м. Київ, Україна

Професор Київського університету ім. Св. Володимира Олександр Петрович Вальтер назавжди закарбував своє ім'я в історії вітчизняної анатомії завдяки написанню оригінальної праці під назвою «Курс анатомії людського тіла». Видання цієї праці було зроблено у 1850 році і сьогодні є не менш цікавим. Воно дає можливість зробити висновок про стан вітчизняної анатомії на той час.

Курс анатомії Вальтера різко відрізняється від інших керівництв тим, що у ньому вперше було наведено мікроскопічні та фізіологічні дані, висловлено важливі положення, що актуальні й сьогодні. Наприклад, на особливу увагу заслуговує вислів про те, що «недостатньо здобувати анатомічні дані з практичної роботи із анатомічним матеріалом, необхідно досліджувати і живих людей».

Чимало уваги приділено взаємовідношенню між анатомією та фізіологією. Вказано, що «анатомія є сухим предметом, якщо в анатомічних роботах ми не використовуємо фізіологічну думку». Доволі значущим є вислів: «Незабаром прийде час, коли медичні твори дозволять друкувати лише у тому разі, коли в них будуть мати місце анатомія й фізіологія». Визнаючи справедливність слів, що «для тих, хто вивчає медицину, потрібні анатомічний театр та клініки», автор додавав «а також фізіологічний інститут».

Акцентується на проблемі цілісності організму. Вказано, що тіло людини «складає єдине ціле, в якому кожна з частин існує лише завдяки силі з'єднання

свого з цілісним, тобто цілісне є причиною існування частини». Відмінна риса живих тіл полягає у взаємному проникненні їх частин, тісному зв'язку навіть найдрібніших частинок та у взаємозалежності. Відмічено, що «описання та розуміння таких тіл є справа вкрай важка саме через те, що кожна з частин сполучається з іншими». Живі тіла розділяються на органи та системи, які тісно пов'язані між собою. Отже, завжди була потреба «окрім описання окремих частин, зображувати та описувати взаємозв'язок органів та систем».

Значне місце відведено у курсі викладання погляду на способи вивчення анатомії. Необхідною умовою набуття анатомічних відомостей, які потрібні лікарю, є робота з анатомічним матеріалом. Лекції з анатомії спрямовують в потрібному напрямку, пояснюють важкі місця, нові відкриття, але «справжні анатомічні знання отримують на практичних заняттях». При вивченні будови органів слід звертати увагу на їх функції. Автор здійснював це, виконуючи під час лекцій досліди, що пояснювали анатомію та фізіологію органів.

Значна частина курсу присвячена викладенню загальної анатомії, де наводиться низка цікавих вказівок. Відмічено, що існування нервів у стінках артерій поза сумнівом, що вони «прямують до середньої і, навіть, до внутрішньої оболонки артерій, зрозуміло, за винятком епітелію». Вхідження нервів до артерій, а також їх вплив, через фізіологічні міркування змушує думати, що судинна система, як і інші, підпорядкована нервовим центрам. Вени мають нерви, на кшталт артерій, а щодо нервів лімфатичних судин на разі не відомо. При описанні нервової тканини вказано, що «розподіл її на тваринну та рослинну є вірним лише до відомого ступеня», так як вони інтимно сполучені одна з одною. У кожній з них розрізняють центральні органи, нерви та периферичні апарати. При описанні периферичних нервових закінчень згадується про петлеподібні анастомози нервових ниток у м'язах, шкірі та ін., про поділ нервових волокон всередині органів, вільні кінці їх у м'язах та про закінчення у пластинчастих тільцях (тільцях Пачіні).

При викладенні остеології та артрології описання кісток кожної з частин тіла супроводжується викладенням їх сполучень. Чимало місця в курсі відведено

описанню м'язів, яке повинно бути таким, щоб була можливість зрозуміти відправлення та механічну функцію їх будови. Підкреслюється важливість вивчення фасцій, що доведено М. І. Пироговим у його праці «Повний курс прикладної анатомії». Описання м'язів частин тіла закінчується наведенням глав про їх топографію, фасції та рухи.

У розділі «Вчення про внутрішні органи» вказується, що сюди не слід відносити органи чуття, мозок та серце, як це робили раніше. Описання внутрішніх органів відрізняється їх завершеністю.

Вчення про судинну систему представлено описанням артерій, вен та лімфатичних судин. Їх змістовний план вивчення відповідає сучасним посібникам. Подекуди артерії описуються надто детально, на відміну від сучасних джерел. Чимало уваги приділяється артеріальним анастомозам. Описуються усі їх важливі сполучення. Багато місця відведено викладенню особливостей кровопостачання мозку. Вказується, що артерії, розгалужуючись у мозку, утворюють в м'якій оболоні судини, які прямують у речовину мозку. Остання, аби не роз'єднувати частини нервової маси, потребує певного зближення елементів, не має судин великого калібру.

Акцент робиться на описанні особливостей кровопостачання серця. Стисло, а місцями доволі докладно описано вени та лімфатичні судини.

Вчення про нерви викладено на 150 сторінках. Вказано, що вивчати анатомію нервової системи бажано разом із її фізіологією.

Анатомія центральних органів нервової системи нагадує географію, тобто зводиться до описання поверхні через те, що про склад нервової маси головного та спинного мозку «ми надзвичайно мало знаємо». Практичне значення анатомії мозку поки полягає у «визначенні положення того або іншого патологічного процесу».

Вказується те, що кращим способом описання будови головного мозку є метод розсічення та описання його частин у тій послідовності, у якій вони зустрічаються під лезом. Зазначено, що детальний опис звивин мозку може бути корисним лише для майбутньої фізіології. Наразі ж вона, не маючи особливого

значення, лише полегшує вивчення поверхні мозку.

Спеціальна глава присвячена фізіологічним зауваженням про мозок. Тут вказано, що фізіологія мозку розроблена доволі слабко, адже достеменно не відомо, «яким чином розташовані у ньому волокна нервової речовини, як і де саме вони з'єднані з гангліозними кульками сірої речовини». Отримати ці дані «при нашому стані анатомічної зброї неможливо через їх дрібні розміри та щільне сполучення між собою». Анатоми вимушені обмежитися «поверхневим знанням розташування головних груп та пучків волокнистої маси». Попри це, курс містить главу «Про розташування волокон в черепному та спинному мозку». Тут описується будова волокон у спинному мозку, довгастому, мозочку, у мосту, «у великих стеблах мозку», на поверхні та у масі великих півкуль.

Окрема глава присвячена порівняльно-анатомічним та ембріологічним зауваженням про мозок. Тут вказується, що півкулі великого мозку людини за своєю масою, чисельністю та формою звивин перевищують півкулі мозку усіх тварин.

У главі «Результати дослідів та патологічних фактів мозку» вказується, що «верхня частина всього мозку не має прямого відношення до рухових або чутливих сил». Вони, вочевидь, притаманні основі мозку та частинам, що розташовані вище. Мозочок пов'язаний із напрямком та гармонійним сполученням рухів у тварин. У довгастому мозку зосереджені усі відчуття, що необхідні для дихальних рухів.

У розділі «Вчення про органи чуття» підкреслено, що вони знаходяться у тісному зв'язку з центральною нервовою системою. Органи чуття складаються з двох частин: нервів, що проводять притаманні їм відчуття, завжди однакові, а також зі складних апаратів, що проводять до нервів лише однорідний вплив з навколишнього середовища». Описання органів чуття представлено досить детально, з рекомендаціями щодо їх практичного вивчення, та акцентуючи на іннервації цих органів, насамперед оболонки очного яблука.

Появу «Курсу анатомії людського тіла» було сприйнято медичною спільнотою із захопленням. Він став основним підручником з анатомії, написаний

був зрозуміло, виразливо і відповідав сучасному стану науки. Стислість опису чудово доповнювалася гістологічними та фізіологічними подробицями. Відмічалися й недоліки. Основний з них – надмірна ізольованість одного розділу анатомії від іншого, що передусім було помітно у спланхнології. У 1852 році, відколи з'явився четвертий випуск курсу, журнал «Бібліотека читання» дорікав автору за надмірну стислість, наслідування М. І. Пирогову, відсутність малюнків та значну кількість помилок.

У 1852 році «Курс анатомії людського тіла» був представлений О. П. Вальтером на здобуття премії П. Загорського. Академія тоді відмітила, що курс є стислим, проте достатньо викладеним, в ньому «не було упущено нічого, що міститься у новітніх курсах анатомії». Фактичні дані, запозичені з інших джерел були перевірені автором на власному досвіді та дослідженнях. При описанні суглобів перевірялись виміри братів Вебер, а опис тонких нервів був виконаний на власних препаратах. При викладенні спланхнології та неврології згадувалися майже «усі подробиці, відомі з нових робіт щодо анатомії нутрощів, про положення нервових вузлів та хід нервових гілок». Показувалися точки дотику «анатомії з іншими галузями медицини: фізіологією, патологією, хірургією». При описанні нервів згадувалися результати новітніх дослідів та спостережень щодо їх функцій, при викладенні ангіології було вказано місця перев'язки артерій, а при описанні внутрішніх органів – їх поширені патологічні зміни. Описання мікроскопічної будови було засновано на останніх спостереженнях гістологів та на результатах власних спостережень. Академія визнала, що «курс анатомії попри те, що має достатньо помилок, все ж являє собою працю кропітку і важливу, враховуючи нестачу вітчизняних анатомічних підручників, і навіть не відстає від сучасного стану науки». Виходячи з цього, академією було вирішено нагородити професора Вальтера премією.

У 1855 році з'являється друге, виправлене та «примножене» видання курсу О. П. Вальтера. В передмові до нього, у відповідь на критичні зауваження до першого видання, автор вказав низку цікавих поглядів на положення тогочасної анатомії та прийнятого ним способу укладання курсу. Зазначалось, що анатомія

переживає період перевороту. Він заявляв: «Я вивчаю анатомію живого, а не мертвого тіла, я бажав би бути фізіологом нової фізіологічної школи». Вказувалось, що «необхідно знайомити студентів з анатомією людського тіла, звертаючи увагу на те, що їм знадобиться у подальшій практичній діяльності». Ця позиція й спонукала О. П. Вальтера до того, що він при складанні свого підручника «наслідував нашому видатному анатому М. І. Пирогову, в якому завжди бачив першого в усі часи топографоанатома та вченого, який краще за інших осягнув дух медицини. Цьому ж духу я бажав би служити також».

Поява «Курсу анатомії людського тіла» професора Вальтера, який достатньо відрізнявся від усіх попередніх анатомічних підручників, була на той час значним кроком вперед на шляху розвитку вітчизняної медичної літератури.

ВИКОРИСТАНА ЛІТЕРАТУРА:

1. Дзевульська І. В., Маліков О. В. Батько київської школи анатомів Олександр Петрович Вальтер. Південноукраїнський медичний науковий журнал. 2019.
2. Дзевульська І. В., Маліков О. В. Історичні віхи кафедри описової та клінічної анатомії Національного медичного університету імені О. О. Богомольця. *Science and Practice: implementation to modern society*. № 59. Manchester. 2021. P. 539–550.
3. Грандо О. А. Визначні імена в історії української медицини. 1997. С. 130.
4. М. С. Спиров. Київська анатомічна школа. 1965. С. 12–17.

РОЗЛАДИ ФУНКЦІЇ НЮХОВОГО АНАЛІЗАТОРА ПРИ ІНФІКУВАННІ ВІРУСОМ SARS-COV-2

Дзиза Алла Василівна,
асистент кафедри оториноларингології,
Ліннік Катерина Сергіївна,
Фоміна Влада Валеріївна
Студенти
Харківський національний медичний університет
м. Харків, Україна

Вступ. Нюх відіграє вирішальну роль в усіх аспектах життя, бо його втрата може призвести до розладів харчової поведінки, отруєнь, депресії та впливу небезпечних хімічних речовин. Люди, які страждають на аносмію (нездатність сприйняття запахів), також не можуть відчувати смак їжі, який є поєднанням смаку та запаху (авгезія). [1]

Актуальність. Пацієнти з COVID-19 часто скаржаться на розлади нюху та смаку. Вони виникають на ранніх стадіях захворювання і зустрічаються частіше, ніж при інших інфекціях верхніх дихальних шляхів, і в деяких випадках можуть зберігатися протягом тривалого часу після зникнення респіраторних симптомів. [2]

Ймовірно, що SARS-CoV-2 в першу чергу інфікує опорні клітини та клітини залоз, які розташовані в апікальній області епітелію. Пошкодження підтримуючих клітин опосередковано призводить до порушення належної передачі сигналів запаху нюховими сенсорними нейронами. Важливо, що інфіковані опорні клітини можуть вивільняти молекули – прозапальні фактори транскрипції (такі як Nuclear factor kappa B і Interferon Regulatory Factor), які сприяють синтезу інтерферонів і медіаторів запалення, залучають у процес і активують різні типи лейкоцитів. Нюхові нейрони вразливі до запалення, що призводить до тимчасової втрати нюху. Допоки вірусна інфекція не буде вилікована, їхня регенерація не є можливою [3]. Зменшення кількості функціонуючих нюхових нейронів (olfactory sensory neurons, OSNs) призводить до неповної характеристики запаху, що

підтверджується виявленням зменшення їх кількості і переважанням незрілих нейронів у гістопатологічному дослідженні нюхового епітелію. [4]

Горизонтальні базальні клітини (horizontal basal cells, HBCs), які необхідні для регенерації епітелію після глибокого пошкодження, експресують вхідні білки SARS-CoV-2. Чи може вірус також інфікувати ці клітини і порушувати регенерацію епітелію, залишається невідомим. [5]

Хоча нюховий епітелій може відновлюватися, процес регенерації рідко завершується після важких вірусних інфекцій, що призводить до утворення нерівного та тонкого епітелію. Він містить острівці вкрапленого метапластичного плоского епітелію, має менше війок, нюхових рецепторних та підтримуючих клітин. [6]

Тренування нюху наразі вважається найефективнішим методом терапії розладів нюху, спричиненого різними факторами. Це пов'язано насамперед зі здатністю нюхових нейронів відновлювати пошкоджені ділянки в нюховому епітелії, тому систематичне виконання тренувальних вправ допоможе посилити регенеративні процеси. [7]

Ціль роботи. Дослідити поширеність та тривалість нюхової дисфункції серед осіб, що перехворіли на COVID-19.

Матеріали та методи. Задля досягнення мети роботи було проведено анкетування перехворілих на COVID-19. Аналіз отриманих даних виконано за допомогою платформи Google Forms.

Результати та обговорення. У дослідженні, яке тривало з 5.10.2022 по 15.10.2022, взяли участь 66 респондентів.

1) 66,7% учасників належать до вікової групи 18-25 років, вікова група 25-35 років складає відповідно 22,7%, решта респондентів старшого віку.

2) За результатами опитування визначено, що у 72,7 % опитаних респіраторні захворювання виникають не частіше 1-2 разів на рік.

3) З-поміж 66 респондентів 24 зазначили наявність у себе інших захворювань порожнини носа. Особливо частою патологією є викривлення носової перегородки (41,7%), алергічний риніт (33,3%), хронічний риніт (20,8%) .

Ця група осіб має більшу частоту виникнення респіраторних захворювань, ніж респонденти без наявних хронічних захворювань носової порожнини.

4) 66,7% опитаних перехворіли на COVID-19 у легкій формі, а 28,8% у формі середнього ступеня тяжкості. У решти учасників захворювання протікало в важкій формі.

5) У 50 опитаних (анкета з множинною формою відповіді) впродовж захворювання відмічалось підвищення температури тіла та загальне нездужання, у 46- набряк слизової оболонки носа, у 34- біль у горлі. Сухий кашель відмічається у 30 респондентів, вологий – у 15.

6) 68,7% опитаних описують сильні зміни відчуття нюху, у 16,4% осіб зміни були незначними. 14,9% респондентів розладів нюхової функції не спостерігали.

7) З 55 осіб, які мали розлади нюху, 60% вказали про аносмію- повну втрату нюху, 20% відмічали в себе паросмію - спотворене сприйняття запахів, 11% скаржились на какосмію- посилене сприйняття лише неприємних запахів. Гіперосмія (посилення нюхової функції) або фантосмія (сприйняття неіснуючих запахів) спостерігалась у решти учасників.

8) Тривалість нюхових розладів у 32,3% опитаних сягала 1 тиждень, у 26,6% більше двох місяців, 20,3% - 2 тижні, 12,5% - 3-4 тижні. У решти учасників нюхові розлади тривали більше, ніж 2 місяці.

Висновки.

Проведене дослідження доводить, що розлади в роботі нюхового аналізатору є доволі поширеним явищем при інфікуванні вірусом SARS-COV-2. При цьому у осіб різного віку та статі однаково часто можуть проявлятися явища аносмії та паросмії, рідше- фантосмії або гіперосмії. Було з'ясовано, що розвитку нюхової дисфункції сприяють наявність хронічних захворювань верхніх дихальних шляхів і тяжкість перебігу коронавірусної інфекції. Втім потребується проведення подальших досліджень задля з'ясування ключової ланки в патогенезі нюхової дисфункції на тлі SARS-COV-2.

ВИКОРИСТАНІ ДЖЕРЕЛЯ

- 1) Glezer I., Bruni-Cardoso A., Schechtman D., Malnic B. Viral infection and smell loss: The case of COVID-19. *J Neurochem.* 2021
- 2) Othman B. A., Maulud SQ, Jalal PJ, Abdulkareem SM, Ahmed JQ, Dhawan M., Priyanka Choudhary OP. Olfactory dysfunction as a post-infectious symptom of SARS-CoV-2 infection. *Ann Med Surg (Lond).* 2022 Mar;75:103352.
- 3) Olfactory dysfunction from acute upper respiratory infections: relationship to season of onset. *Int Forum Allergy Rhinol.* 2020; 10: 706-712
- 4) Mastrangelo A., Bonato M., Cinque P. Smell and taste disorders in COVID-19: From pathogenesis to clinical features and outcomes. *Neurosci Lett.* 2021 Mar 23;748:135694
- 5) Karamali K., Elliott M., Hopkins C. COVID-19 related olfactory dysfunction. *Curr Opin Otolaryngol Head Neck Surg.* 2022 Feb 1;30
- 6) Othman B. A., Maulud S. Q., Jalal P. J., Abdulkareem S. M., Ahmed J. Q., Dhawan M., Priyanka Choudhary O. P. Olfactory dysfunction as a post-infectious symptom of SARS-CoV-2 infection. *Ann Med Surg (Lond).* 2022 Mar;75:103352.
- 7) Tong J. Y., Wong A., Zhu D., Fastenberg J.H., Tham T. The prevalence of olfactory and gustatory dysfunction in COVID-19 patients: a systematic review and meta-analysis. *Otolaryngol. Head Neck Surg.* 2020;163:3–11.

РОЛЬ САМОСТІЙНОГО ОЧИЩЕННЯ ЗОВНІШНЬОГО СЛУХОВОГО ПРОХОДУ У РОЗВИТКУ ЙОГО ПАТОЛОГІЙ

Дзиза Алла Василівна,
асистент кафедри отоларингології ХНМУ
Попова Анна Олександрівна,
Тінчуріна Сабіна Рашидівна,
Осинкін Нікіта Олександрович
Студенти
Харківський національний медичний університет
м. Харків, Україна

Вступ. У багатьох країнах відзначаються високі показники захворюваності і смертності, пов'язані з патологіями та травмами вуха. Наразі велика частка людей практикує самостійне видалення сірки із зовнішнього слухового проходу, нехтуючи великим ризиком його травмування. Популярність цієї маніпуляції серед населення пояснюється сприйняттям сірки як косметичної неприємності.

Зовнішній слуховий прохід людини має здатність до селф-клінінгу. Вушна сірка забезпечує змащення, очищення та захист шкіри зовнішнього слухового проходу від потрапляння рідини, інфекції, травми та сторонніх тіл. У нормі немає потреби чистити слуховий прохід, оскільки надмірне очищення підвищує вологість і пом'якшує тканини слухового проходу. Це може призвести до виникнення інфекції та подразнення вуха, що у свою чергу спричиняє зміни у шкірному покриві зовнішнього слухового каналу та порушує нормальне функціонування органа.

Вушна сірка є секретом церумінозних залоз, змішаним зі шкірним салом і злущеними клітинами епідермісу. Має бактерицидну дію, адже містить лізосоми, глікопротеїни, імуноглобуліни, ліпіди та мікроелементи, що відіграє важливу роль у підтримці місцевого захисного механізму. Церумен має слабокисле середовище (рН = 4-5), що несприятливо впливає на патогенні мікроорганізми та допомагає знизити ризик інфікування слухового проходу.

Рухи нижньої щелепи (під час жування, розмови, кашлю) забезпечують

природний шлях виведення сірки з вуха. Шкірний покрив слухового проходу постійно зростає. При цьому він зсувається назовні, починаючи від барабанної перетинки. Так відбувається очищення слухового проходу від сірки та сторонніх тіл. Завдяки в'язкій консистенції серумену сторонні тіла прилипають до нього, запобігаючи закладанню вуха або досягненню барабанної перетинки.

Практикуючі лікарі стверджують, що очищення вух від сірки може нанести пошкодження епітелію слухового проходу, саме тому вони радять проводити туалет тільки вушної раковини та області входу у слуховий прохід, не проникаючи всередину.

Через проникнення паличкою або інших сторонніх предметів у слуховий прохід є великий ризик виникнення ряду небажаних змін:

- порушується фізіологічний процес самоочищення слухового проходу, втрачається природний захист і орган слуху стає більш схильним до інфікування;
- стимулюється секреція церумінозних залоз, що тільки збільшує кількість сірки;
- ущільнюється сірка, що сприяє утворенню сірчаної пробки;
- сірка проштовхується всередину вуха, замість її видалення;
- перфорація барабанної перетинки і втрати слуху.

Ризик підвищується, якщо дана маніпуляція виконується як сліпа процедура без прямого огляду слухового проходу з використанням предметів, не призначених для видалення сірки та сторонніх тіл у вусі (ватні палички та ватні палички з вільним кінчиком, пір'я, шпилька та інше).

У деяких людей утворюється занадто багато сірки, через що може погіршитись провідність звуку до барабанної порожнини. Також це може стати причиною виникнення таких симптомів: подразнення, свербіж, біль, проблеми зі слухом тим самим посилюючи бажання почистити вухо. Згідно статистичних даних, поширеність сірчаної пробки складає 6 % серед усього населення, у віці 21-30 років цей показник дорівнює 17.6 %.

Мета. Розглянути механізми самоочищення зовнішнього слухового проходу, їх роль у нормальному функціонуванні органу слуху. А також вивчити

рівень обізнаності студентів медичного ВНЗ щодо ризиків пошкодження структур вуха та утворення сірчаної пробки внаслідок порушення природного процесу видалення сірки.

Матеріали та методи. Були проведені ревізія наукової літератури та опитування серед студентів 1-3 курсів Харківського національного медичного університету. У ході дослідження використовувалася форма для онлайн-тестування та збору даних (Google Forms).

Результати та обговорення. У опитуванні взяло участь 140 студентів. Кожен із них проводить гігієну зовнішнього слухового проходу самостійно. Щодо частоти проведення гігієнічних заходів, 50% майбутніх медиків виконують декілька разів на тиждень; 39,3% — 1 раз на тиждень і 10,7% — декілька разів на місяць. При визначенні причини проведення даної процедури було виявлено, що для переважної частини студентів (71,4%) метою є досягнення естетичного вигляду зовнішнього слухового проходу, для 21,4% — покращення якості слуху і 21,5% студентів таким чином позбавляється свербіж. Більшість (92,9%) проводить самостійне очищення вух за допомогою ватних паличок і решта (7,1%) використовують мило та мильні розчини. З проблемою утворення сірчаних пробок стикнулися 28,6%. Дискомфорт під час чищення відчували 25% опитаних; 10,7% — відзначали наявність больових відчуттів; 7,1% учасників скаржилися на свербіння; 3,6% — на закладення вух і 3,6% проанкетованих виявляли кров під час чищення.

Висновки. Переважна кількість опитаних студентів вдаються до самостійного очищенням вушного проходу, що потенційно збільшує ризик травматизації та виникнення інших патологій вуха. Тож вкрай важливо проводити просвітницьку роботу з питань охорони здоров'я, інформування населення щодо механізмів самоочищення вуха природним шляхом, і ризиків, що виникають при користуванні не призначеними для видалення сірки предметами. Важливо, щоб видалення сірки проводилося за показаннями кваліфікованим медичним персоналом.

ПРОБЛЕМАТИКА СИНДРОМУ ПОЛІКІСТОЗНИХ ЯЄЧНИКІВ (СПКЯ) В ГІНЕКОЛОГІЧНІЙ ПРАКТИЦІ, ЕТІОЛОГІЧНІ АСПЕКТИ РОЗВИТКУ

Клименко Ярослав Миколайович

Студент 4 групи, 6 курсу

Буковинського державного медичного університету

м. Чернівці, Україна

Вступ. Синдром полікістозних яєчників (СПКЯ) є досить розповсюдженим захворюванням серед жінок репродуктивного віку. Статистика ВООЗ за 2021 рік свідчить, що у понад 11% жінок були діагностовані кістозні зміни, половина опитаних відмічали яскраво виражені клінічні прояви [1]. Для 70% синдром полікістозних яєчників є основною причиною розвитку безпліддя [1].

Ціль роботи. Проаналізувати основні етіологічні аспекти розвитку синдрому полікістозних яєчників (СПКЯ) в гінекологічній практиці.

Матеріали та методи. Проведено аналіз даних незалежних досліджень. Статистичне опрацювання результатів дослідження виконали з використанням ліцензійних комп'ютерних програм Microsoft Excel 2010 і Graph Pad Prism 5.

Результати та обговорення. СПКЯ або синдром Штейна-Левенталя є багатofакторним захворюванням репродуктивної системи жінок, обумовлене структурною та морфологічною зміною яєчників та нейрогуморальним дисбалансом [2]. Найчастіше виникає на тлі інсулінової резистентності органів-мішеней (крім, власне, яєчників), зміненої роботи кори надниркових залоз, патологій гіпофіза і гіпоталамуса [3]. Механізм інсулінового впливу наступний: спершу він стимулює синтез андрогенів та естрогену яєчниками жінки. В результаті надмірної кількості цього ензиму у разі компенсаторного впливу на гіперсекрецію гормону при зниженій резистентності тканин чи підвищенням чутливості власне яєчників, що веде їх гіперстимуляції [4]. На тлі даного дисбалансу гормонів: естрогену, андрогену і прогестерону в виникають овуляторні розлади, а далі морфологічна зміна самих залоз. Також провідну роль відіграє також і кора наднирників, їх вроджена патологія може проявлятися

надлишковою секрецією андрогенів і естрогенів та іншими циклічними гормональними та структурними змінами. Відмічається, вплив гіпоталамо-гіпофізарної системи, зростання рівня лютеїнізуючого гормону (ЛГ) при відносному зниженні фолікулостимулюючого гормону (ФСГ) [5]. Згідно з сучасними критеріями, синдром полікістозних яєчників повинен вміщувати у собі два з трьох запропонованих наведених критеріїв: гіперандрогенія, оліго- чи ановуляція, полікістозні зміни яєчників, підтверджені при ультразвуковому дослідженні. В основі порушень нейрогуморальної регуляції при СПКЯ лежать наведені зміни: гормональні, оваріальні, інсулінова резистентність. Варто також відмітити поліетіологічність розвитку даного захворювання, а саме сумісний генетичний вплив, надмірна вага, цукровий діабет, метаболічний синд., різноманітні психоемоційні зміни та чинники, що викликали стрес, інфекційні захворювання в анамнезі опитаних жінок [5]. Згідно з патогенетичного механізму розвитку виділяють, типовий — підвищений рівень оваріального андрогену, центральний — при порушеннях у роботі гіпоталамо-гіпофізарної системи при регуляції роботи яєчників, змішаний — характеризується підвищенням рівня оваріального та надниркового андрогену [4].

Висновки. Синдром полікістозних яєчників є поліетіологічним захворюванням, тому у сучасній гінекологічній практиці важливо уважно проводити збір даних анамнезу та вчасно проводити власне дослідження, не пропускаючи відповідного аналізу клінічних результатів обстеження. Передусім, СПКЯ є наслідком гормональних змін та різкого дисбалансу гормонів у організмі, саме тому потрібно уважно досліджувати питання гормональних змін.

ЛІТЕРАТУРА.

1. Milewicz A., editor. Endokrynologia kliniczna. Wroclaw: Polskie Towarzystwo Endokrynologiczne, 2012. 1224 p. (in Polish).
2. Dubossarska Z. M., Dubossarska Yu. A., Duka Iu. M., Nagorniuk V. T., authors; Dubossarskaia Z. M., editor. Teoriia i praktika endokrinnoi ginekologii [Theory and practice of endocrine gynecology]. Dnipropetrovsk: Lira, 2010. 459 p. (in

Russian).

3. Bachelot A. Polycystic ovarian syndrome: clinical and biological diagnosis. *Ann Biol Clin (Paris)*. 2016 Dec 1;74(6):661- 667. doi: 10.1684/abc.2016.1184. 4. Dunaif A. Insulin resistance and the polycystic ovary syndrome: mechanism and implications for pathogenesis. *Endocr Rev*. 1997 Dec;18(6):774-800. doi: 10.1210/edrv.18.6.0318

4. Іванюта огляд літератури) //Перинатологія та педіатрія.- 1999. №1. С.35-40.

5. Іванюта Л. І., Іванюта С. О. Синдром передчасного виснаження яєчників та неплідність.//Л. І., Беліс Н. І., Іванюта С. О. Доброякісні пухлини яєчників (Педіатрія, акушерство та гінекологія .- 1998.- №1.- С.12-13.

УДК 547+616-098

**ОСОБЛИВОСТІ ЗМІНИ ВУГЛЕВОДНОГО ОБМІНУ КАРДІОМІОЦИТІВ
ТА ЕРИТРОЦИТІВ ОРГАНІЗМУ ЩУРІВ ЗА УМОВ ВПЛИВУ
ЕНЕРГЕТИЧНИХ НАПОЇВ**

**Ковалевський Віталій Володимирович,
Кропивницька Андріна Петрівна,**

студенти

Литвинюк Наталія Ігорівна,

асистент

Івано-Франківський національний медичний університет
м. Івано-Франківськ, Україна

Анотація: у даному науковому дослідженні головна увага приділялась впливу енергетичних напоїв на організм щурів щодо зміни вуглеводної ланки обміну речовин в еритроцитах та кардіоміоцитах. Досліджено і порівняно активність лактатдегідрогенази, ізоцитратдегідрогенази, AST і ALT; концентрації глюкози, піровиноградної й молочної кислоти та вміст загального білка до й після проведення дослідження. Виявлено збільшення всіх показників, окрім активності ферментів AST, ALT та вмісту загального білка.

Ключові слова: енергетичні напої, вуглеводний обмін, ензиматичний метод, активність ферментів, щурі, концентрація.

Енергетичні напої - це група безалкогольних напоїв, що містять велику кількість активних компонентів, які мають здатність стимулювати центральну нервову систему людини та підвищувати фізичну працездатність, а також впливати на циркадні ритми, подовжуючи період неспання.

Із кожним роком кількість енергетиків нестримно зростає. Більшість енерготоніків містять основний інгредієнт - кофеїн, а також допоміжні компоненти: цукор, вітаміни групи B, похідні амінокислот (таурин і L-карнітин), екстракти трав (гуарана й женьшень), інколи використовуються й підсилювачі смаку та інші речовини, дія яких спрямована на стимулювання центральної

нервової системи людини та підвищення фізичної активності, подовжуючи період неспання [4,5]. Однак споживання енергетичних напоїв, особливо у великих кількостях, пов'язане з виникненням різноманітних серцево-судинних захворювань та розладів, включаючи аритмію, стенокардію, артеріальну гіпертензію й навіть раптову серцеву смерть. Енергетичні напої мають значний вплив на організм людини, зокрема й на обмін вуглеводів, включаючи зміну ферментативної активності різних шляхів метаболізму. На сьогоднішній день недостатньо вивчений вплив енергетичних напоїв на метаболічні процеси, зокрема вуглеводний обмін. Виходячи з того, що клітини крові одними з перших реагують на поступлення різного роду харчових продуктів, хімічних сполук, лікарських речовин тощо, важливим є дослідження метаболітів вуглеводного обміну в еритроцитах та кардіоміоцитах. Одним із ферментів обміну вуглеводів кардіоміоцитів є регуляторний фермент циклу Кребса – ізоцитратдегідрогеназа. Для дії ферменту потрібні іони Mn^{2+} та Mg^{2+} . Знаючи ланки метаболічного обміну, на які впливають енерготоніки, ми можемо розробляти певні профілактичні рекомендації для зменшення ймовірності виникнення різноманітних груп захворювань.

Мета. Дослідити вплив сучасних енерготоніків на метаболічний стан організму людини, зокрема проаналізувати практичними дослідженнями зміну активності ферменту циклу три карбонових кислот Кребса (ЦТК) - ізоцитратдегідрогенази. Провести інтерпретацію результатів досліджень з метою профілактичних рекомендацій.

Матеріали і методи дослідження. Дослідження проводили на білих щурах лінії Вістар, масою 180 - 200 г., які перебували на стандартному раціоні віварію. Тварин розділили на дві групи: 1-ша – дослідні тварини (самці), які отримували енерготоніки певного виробництва, відповідно до підгруп; 2-га група - інтактні тварини, які отримували питну воду. Всі досліді на тваринах проводили з дотриманням вимог Європейської конвенції щодо захисту хребетних тварин, яких використовують з експериментальною та науковою метою (Страсбург, 1986). Визначення Mn^{2+} та Mg^{2+} у плазмі крові проводили атомно-адсорбційним методом

за допомогою приладу "С-115ПК". Оцінку активності ізоцитратдегідрогенази та лактадегідрогенази проводили ензиматичним методом. Концентрацію глюкози визначали глюкозоксидазним методом; піровиноградної кислоти — за кількістю похідних 2,4 динітрофенілгідразону; молочної кислоти за реакцією з параоксидифенілом. Зразки сироватки та серцевого м'яза були зібрані для біохімічного та ультраструктурного аналізів. [2]

Загальну концентрацію білка визначали за допомогою колориметричного аналізу Бредфорда із «готовим до використання» реагентом Бредфорда. Активність AST і ALT аналізували за допомогою фотоколориметричного аналізу Reitman і Frankel.

Одержані цифрові дані статистично обраховували з використанням програми STATISTICA 8 з урахуванням критерію t Стьюдента.

Результати дослідження. Проведені нами дослідження дозволили встановити підвищення активності ізоцитратдегідрогенази на 32,2% відносно контролю. Також спостерігали зростання рівня есенціальних елементів, які виступають у ролі активаторів ізоцитратдегідрогенази: мангану на 59,5% та магнію на 17,2% порівняно з контрольною групою тварин. Виявлено збільшення вмісту глюкози, пірувату, лактату відповідно до $15,61 \pm 1,76$ ммоль/л, $26,01 \pm 2,09$ мг, $0,47 \pm 0,18$ ммоль/л при $5,27 \pm 0,51$ ммоль/л, $6,89 \pm 1,04$ мг, $0,21 \pm 0,07$ ммоль/л у контрольній групі. Активність лактатдегідрогенази в еритроцитах дослідних тварин зростала до $34,77 \pm 18,58$ мкатал/л при $11,72 \pm 1,54$ мкатал/л в інтактній групі тварин. Змін вмісту загального білка та активності AST, ALT не спостерігалось.

Висновок. Отримані дані дозволяють стверджувати, що споживання енергетичних напоїв сприяє підвищенню обміну вуглеводів, зокрема виявлено зростання активності ізоцитратдегідрогенази. Розроблено припущення щодо вживання енерготоніків та оцінено можливість виникнення негативних наслідків. Можна припустити, що зменшивши кількість алостеричних активаторів ізоцитратдегідрогенази (зокрема магнію і мангану, відповідно зменшиться й активність даного фермента, що дозволить скорегувати напрям і сам процес

біохімічних реакцій враховуючи енергозатрати та раціон щодо вживання енерготоніків. А це в свою чергу дозволить ліквідувати багато негативних наслідків пов'язаних із обміном речовин. Знаючи, як змінюється активність ізоцитртдегідрогензи та інших показників-відкриваються нові перпспективи для подальшого ще більш детального дослідження щодо цієї теми.

СПИСОК ВИКОРИСТАНИХ ДЖЕРЕЛ

1. Біохімія людини : підручник / Я. І. Гонський, Т. П. Максимчук ; за ред. Я. І. Гонського. — 3-тє вид., випр. і допов. — Тернопіль : ТДМУ, 2017. 732 с.
2. Korda M. M., Ostrivka O. I., Mudra A. E., Kuzmak I. P., Birchenko I. V. Workbook for practical classes in biological and bioorganic chemistry (specialty “Medicine”) // Ternopil: “Ukrmedknyha”, 2018. – 143 p.
3. Біологічна хімія для студентів III курсу фармацевтичного факультету М. М. Корда, А. Є. Мудра, С. Р. Підручна, О. І. Острівка, І. П. Кузьмак, Т. Я. Ярошенко, Н. А. Васишин. – Тернопіль.: ТНМУ, 2019. – 344 с.
4. Biological and Bioorganic Chemistry: in 2 books: Textbook / Yu. I. Gubsky, I. V. Nizhenkovska, M. M. Korda. — Kyiv: AUS “Medicine”, 2020.-544 p.
5. Клінічна фізіологія: підручник / В. І. Філімонов, Д. І. Маракунин, К. В. Тарасова та ін. — 2-ге вид., випр. і допов. — Тернопіль : ТДМУ, 2022. 776 с.

ЗНАЧЕННЯ ЧЕРЕЗШКІРНОЇ РЕВАСКУЛЯРИЗАЦІЇ ПРИ КАРДІОГЕННОМУ ШОЦІ ПІД ЧАС ВІЙСЬКОВОГО СТАНУ

Меженіна Тетяна Вікторівна,

Гущо Анна Євгенівна

студентки

Кучеренко Богдан Юрійович

асистент

Харківський національний медичний університет

м. Харків, Україна

Анотація.

Кардіогенний шок - це стан, при якому систолічний артеріальний тиск менше 90 мм рт., наявні ознаки гіперфузії, при нормоволемії. Кардіогенний шок виникає у 5–10 % пацієнтів із гострим інфарктом міокарда з підйомом сегмента ST і залишається основною причиною смерті, госпітальна смертність становить $\geq 50\%$. [1, 2]

Мета дослідження:

продемонструвати значення черезшкірної реваскуляризації при кардіогенному шоці під час військового стану.

Матеріали та методи.

В роботі був використаний метод літературного огляду.

Результати.

Реваскуляризація міокарда – важливе хірургічне втручання у пацієнтів з ІХС зі значним ураженням коронарних судин.

Мета виконання реваскуляризації (шляхом перкутанного коронарного втручання або шунтування коронарних артерій) – лікування при поворотній або триваючої ішемії міокарда, запобігання розвитку інфаркта міокарда або смерті. Показання для реваскуляризації і вибір стратегії лікування визначаються поширеністю і ангіографічними характеристиками ураження коронарних артерій. [5]

Обов'язковим є спостереження за всіма оборотними змінними, такими як

гіпотонія, гіповоле́мія, аритмія тощо. Важливим є швидке реєстрування ЕКГ, ехокардіографія, та контроль АТ, а також інвазивний моніторинг із застосуванням артеріальної лінії. Коли анатомічна будова та стан коронарних судин дозволяють то черезшкірну реваскуляризацію проводять ургентно. [3, 4]

Чим скоріше буде проведена дана операція, тим краще прогноз для пацієнта. На час, який має пацієнт впливає багато факторів серед яких вік, якщо пацієнт молодше 65 років – 2 години, 66 і старше – 1 година. Бригади ШМД доставляють якомога швидше пацієнтів до спеціалізованих ЗОЗ, навіть незважаючи на обстріли, повітряну тривогу та комендантську годину.

Протипоказаннями для проведення є:

- ниркова недостатність,
- патологія серцевих клапанів,
- загальний важкий стан пацієнта,
- аневризма лівого шлуночка серця,
- онкологічні захворювання. [5]

Стенти поділяють на:

- непокриті (BMS);
- покриті (елютинг-стенти)

Поверхня покритих стентів має шар полімеру або іншої речовини, які покращують їх властивості (вони поступово вивільняються з поверхні стента, пригнічують розростання гладком'язових клітин стінки артерії). [3,5]

Під час військового стану ця операція має вкрай важливе значення для пацієнтів, адже є можливість ургентно провести операцію та відносно швидко повернути пацієнта до звичного життя. Оскільки в нашій країні війна і було мобілізовано багато чоловіків, дехто з них можуть мати проблеми з ССС, які можуть призвести до кардіогенного шоку. Тому, черезшкірна реваскуляризація є методом вибору для них також.

Висновок.

Як видно черезшкірна реваскуляризація під час військового стану має вкрай важлива значення. Ця операція рятує та продовжує життя пацієнтам, що мають

ІХС зі значним ураженням коронарних судин.

ЛІТЕРАТУРА

1. Thirty-year trends (1975 to 2005) in the magnitude of and hospital death rates associated with cardiogenic shock in patients with acute myocardial infarction: a population-based perspective / R. J. Goldberg, F. A. Spencer, J. M. Gore et al. // *Circulation*. — 2009. — № 119. — P. 1211-1219.

2. Reynolds H. R. Cardiogenic shock: Current concepts and improving outcomes / H.R. Reynolds, J.S. Hochman // *Circulation*. — 2008. — № 117. — P. 687-697. — DOI: 10.1161/CIRCULATIONAHA.106.613596.

3. 2014 ESC/EACTS Guidelines on myocardial revascularization: The Task Force on Myocardial Revascularization of the European Society of Cardiology (ESC) and the European Association for Cardio-Thoracic Surgery (EACTS). Developed with the special contribution of the European Association of Percutaneous Cardiovascular Interventions (EAPCI) / S. Windecker, P. Kolh, F. Alfonso et al. // *European Heart Journal*. — 2014. — Vol. 35(37). — P. 2541-2619.

4. Т. Ткаченко “Реваскуляризація коронарних артерій: основні положення американських рекомендацій” Тематичний номер «Кардіологія, Ревматологія, Кардіохірургія» № 1-2 (80-81) 2022 р.

5. Крюков Н. Н., Миколаївський Е. Н., Поляков В. П.. Ішемічна хвороба серця (сучасні аспекти клініки, діагностики, лікування, профілактики, медичної реабілітації, експертизи): Монографія., 2010

ОЦІНКА СТУПЕНЯ МІНЕРАЛІЗАЦІЇ НОВОСТВОРЕНОЇ КІСТКОВОЇ ТКАНИНИ ЗА ОРТОПАНТОМОГРАМОЮ

Нагірний Ярослав Петрович
доктор медичних наук, професор
Твердохліб Наталія Олегівна
кандидат медичних наук, доцент
Стефанів Іван Володимирович
кандидат медичних наук, асистент
кафедри хірургічної стоматології
Тернопільський національний медичний університет
ім. І. Я. Горбачевського
м. Тернопіль, Україна

Вступ. На сьогоднішній час актуальним є питання оцінки характеру перебігу регенераторних процесів в кістковій тканині при її дефектах, які утворюються внаслідок хірургічного втручання, а також при переломах щелеп. Використання рентгенівських методів дослідження є невід'ємною частиною таких досліджень, однак вони не завжди задовольняють клініцистів через свою дороговизну і доступність для широких мас населення. Ортопантомограма є широко розповсюдженим доступним видом рентгенівського дослідження, але вона не дозволяє в кількісному виді оцінити ступінь мінералізації кісткової тканини.

Мета дослідження. розпрацювати спосіб оцінки ступеня мінералізації новоствореної кісткової тканини по ортопантомограмах за допомогою програми Photoshop CC 2014.

Матеріали і методи. Методика базується на порівнянні даних про мінеральну щільність новоствореної кісткової тканини постраждалих в ділянці перелому з симетричною ділянкою кістки на ортопантомограмі. На ортопантомограмі у ділянці перелому вибирали досліджувану точку t у вигляді квадрата Q . Через точку t проводили горизонтальну лінію, яка проходить до пересічення з краєм гілки нижньої щелепи справа та зліва a_1 та a_2 . Від точок a_1 за

допомогою інструменту Лінійка програми Photoshop CC 2014 виміряли відстань і переносимо на аналогічну здорову ділянку. Таким чином був знайдений квадрат для порівняння щільності мінералізації кісткової тканини на здоровій частині Q1. (рис1).



Рис. 1. Квадрат для порівняння щільності мінералізації кісткової тканини на здоровій частині Q1

Оскільки ортопантомограма це монохроматичне зображення, представлене у шкалі RGB. У ній найщільніша ділянка - білий колір кодується як R255 B255 G 255, а чорний колір – де мінеральна щільність наближається до абсолютного нуля, як R0 B0G0. Дані представлені у виді пікселів. Так, щільність здорового участка нижньої щелепи в пікселях варіює в межах в від 125-187 одиниць.

Після чого результати щільності мінералізації кісткової тканини, виражені в пікселях, експортуються у програму Excel для побудову графіку.

Нами проведено оцінку ортопантомограм 7 хворих різного психосоматичного типу особистості. Серед них 3 екстраверти і 4 інтроверти з травматичними переломами нижньої щелепи в ділянці кута, яким проведено остеосинтез титановими мініпластинами внутрішньоротовим методом на 7, 14 і 21 день після операції. Вік хворих 18-32 роки.

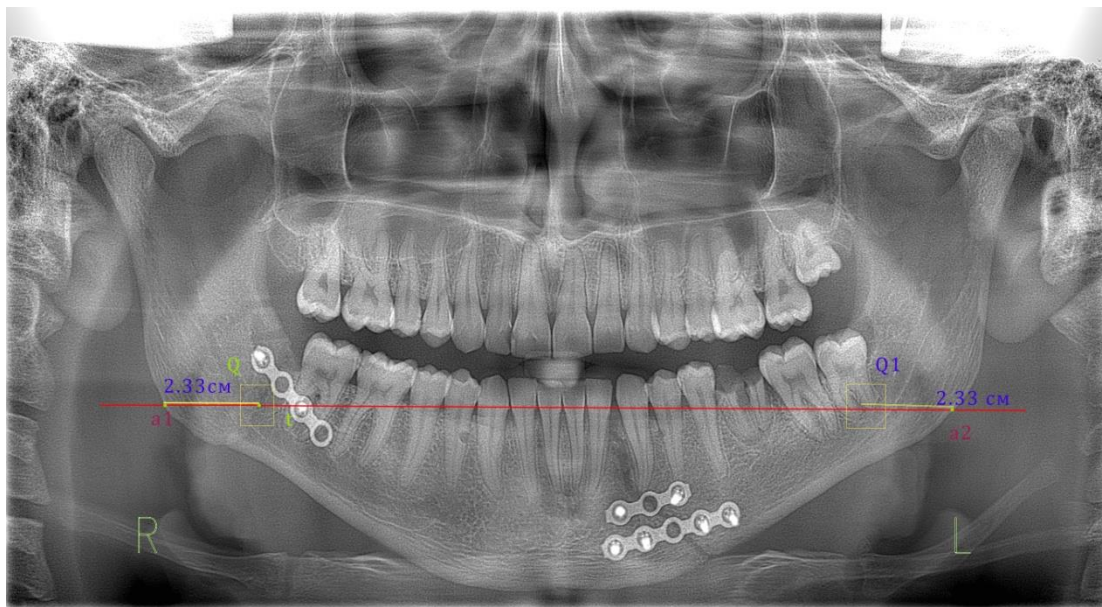
Результати дослідження. Отримані результати свідчать про різний рівень мінералізації новоствореної кісткової мозолі в ділянці перелому у осіб різного

психосоматичного типу особистості.

Згідно результатів ортопантограм у патологічному вогнищі, де щільність мінералізації кісткової тканини наближається до абсолютно чорного значення пікселя варіює в межах 98-109, в порівнянні з аналогічно здоровою ділянкою

Через два тижні після останньої зробленої ортопантограми (3 тижні післяопераційних) щільність кісткової тканини у патологічному вогнищі збільшується і наближається до білого кольору 108-128, через 4 тижні (21 день після операції) щільність збільшується знову 131-140.

У ділянках ,де відбувається розходження перелому, щільність кісткової тканини навпаки зменшується: у ділянках, де відбулося найбільше розходження з кожним тижнем : 69-111;75-94;75-78(тиждень після; 2 тижні; 4 тижні).

Висновки: Використання методів рентген діагностики, зокрема ортопантопантомографії, є простим, дешевим та інформативним методом для можливості оцінки щільності та структури кісткової тканини в після операційному періоді.

ОГЛЯД КЛІНІЧНОГО ВИПАДКУ ЗЛОЯКІСНОГО НОВОУТВОРЕННЯ ПРАВОЇ ТІМ'ЯНОЇ ЧАСТКИ ГОЛОВНОГО МОЗКУ (ОЛІГОАСТРОЦИТОМА)

П'ятикоп Володимир Олександрович

Доктор медичних наук, професор

Масалітін Ігор Миколайович

Асистент

Мкртчян Аміна Аліксанівна

Рашевська Олександра Юріївна

Студенти

Харківський національний медичний університет

м. Харків, Україна

Вступ. Олігоастроцитома – одна з найпоширеніших пухлин головного мозку яка утворюється з астроцитів. Ці клітини мають зірчасту форму та відносяться до різноманіття гліальних клітин. Головною функцією астроцитів є забезпечення структури, та підтримка нейронів для правильної роботи електричного шляху головного мозку. Найчастіше захворювання виникає у людей після 40 років, вік впливає на виживаність та глибину ураження. Чим старше пацієнт тим більш злоякісніша симптоматика.

Одним з перших проявів хвороби є постійна головна біль, слабкість в нижніх кінцівках, когнітивні порушення. Особливістю симптоматики являється розташування пухлини, її розмір та рівень злоякісності. Якщо взяти наш клінічний випадок то це буде тім'яна частина головного мозку, супроводжується зниженням гостроти зору, біль в очах яка збільшується при русі очних яблук, світлобоязнь. В приведеному нижче випадку ми описуємо прояви та ускладнення клінічного випадку олігоастроцитоми.

Мета роботи. Аналіз клінічного випадку.

Матеріали та методи. Історія хвороби чоловіка П., 55 років зі злоякісним новоутворенням правої тім'яної частини головного мозку. Олігоастроцитома правої тім'яної ділянки головного мозку.

Результати та обговорення. Пацієнт П., 52 роки, звернувся в нейрохірургічне відділення КР «Міська лікарня №8» ЗМР зі скаргами на загальну слабкість, головний біль, запаморочення, зниження гостроти зору, біль в очах, яка збільшується при русі очних яблук, зниження маси тіла за останній час біля 10 кг, порушення пам'яті.

Пацієнт вважає себе хворим приблизно з 2008, коли вперше звернувся в КНП «Міська лікарня №5» ЗМР. Почалися первинні прояви хвороби та пацієнту було зроблено МРТ головного мозку. На МРТ-утворення правої тім'яної долі головного мозку. 15.05.2008- видалення внутрішньомозкової пухлини правої тім'яної ділянки. Гістологічне дослідження-змішана олігоастроцитома з вогнищами слабо вираженої анаплазії. В грудні 2019 року-рецидив. 17.04.2019 видалення внутрішньомозкової пухлини правої тім'яної ділянки. З 17.06.2022 по 30.06.22 стаціонарне лікування в нейрохірургічному відділенні КНП «Міська лікарня №5» ЗМР з діагнозом: Абсцес головного мозку правої півкулі.



Рис.1. Дефект шкіри в ділянці післяопераційної рани правої потиличної ділянки

17.06.2022-трепанация черепа справа(в точці Кохера).Стан після трепанації черепа: пульсуюче утворення післяопераційної рани тім'яної області (рис.1). З 30.06.2022 по 19.07.2022-стаціонарне лікування в терапевтичному відділенні КНП «Міська лікарня №8» ЗМР. Направлений на госпіталізацію в паліативне відділення КНП «Міська лікарня №8» ЗМР.

Висновок. Отже, олігоастроцитоме це дуже агресивне захворювання з тяжкими наслідками. Діагностика на ранньому етапі запобігає прогресуванню захворювання та його ускладненню. На прикладі нашого пацієнта, ми можемо зробити висновок, що після проведеного лікування хворий не перейшов в стадію ремісії. Це було визвано пізньою діагностикою та стадією прогресування. Також значно вплинуло приєднання інфекції на фоні даного захворювання. Пацієнт отримує паліативне лікування.

На даний час олігоастроцитоме являється захворюванням з високим відсотком летальності та є об'єктом інтенсивного вивчення, кожного року проводиться декілька клінічних випробувань задля пошуку нових стратегій, які могли б покращити виживаність.

ОСОБЛИВОСТІ ПАТОФІЗІОЛОГІЇ
КРОВОВТРАТИ ТА ГЕМОРАГІЧНОГО ШОКУ
В ПАЦІЄНТІВ АНЕСТЕЗІОЛОГІЧНОГО ВІДДІЛЕННЯ

Постовой В'ячеслав Володимирович

Підгорна Інна Миколаївна

Студенти

Дніпропетровський державний медичний університет

МОЗ України

м. Дніпро, Україна

Актуальність. В основі шоку як клінічного синдрому, лежить дисбаланс доставки кисню та споживання його тканинами, внаслідок чого виникає порушення функції клітин та перехід до анаеробного метаболізму. Патолофізіологія геморагічного шоку базується на комплексі взаємозв'язків між нейрогуморальними явищами, невід'ємними симптомами дефіциту ОЦК і системними запальними реакціями, що запускаються епізодами ішемії.

Під геморагічним шоком розуміють зниження перфузії тканин нижче рівня, необхідного для задоволення метаболічних потреб, що призводить до розвитку важкого енергодефіциту з розвитком загибелі клітин та порушенням функції органів. Тобто в основі геморагічного шоку лежить неадекватна перфузія.

Зменшення артеріального тиску та венозного повернення викликають симпатичні рефлекторні реакції, що стимулюють симпатичну активність викиду катехоламінів (адреналіну та норадреналіну) і зниження парасимпатичного тону.

У 1980-х роках були виділені основні ланки патогенезу при політравмі, асоційованій з тяжкою крововтратою: гіпотермія, ацидоз та коагулопатія, що становлять так зване «порочне коло» при шоці і мають назву «тріада смерті». Саме на ланки зазначеної «тріади смерті» мають бути спрямовані зусилля при інтенсивній терапії.

При геморагічному шоці розвивається погіршення мікроциркуляції

внаслідок гіповолемії, прямого пошкодження, травматичної коагулопатії, внутрішньосудинного складжування та ендотеліального ушкодження, що призводить до порушення перфузії тканин. Тканинна гіпоксія, у свою чергу, перемикає метаболізм на гліколіз та веде до розвитку лактату ацидозу.

Наявність вищезгаданих ознак поряд з адекватним рівнем АТ та ЧСС розглядається як індикатор критичного стану тканинної перфузії.

Ацидоз є показником тканинної гіпоксії як наслідок ішемії та некрозу, що розвиваються за рахунок прямого пошкодження тканин або внаслідок кровотечі, гіпотензії та гіперперфузії, чи комбінації синдрому системної запальної відповіді з гіперперфузією.

Розвиток гіпотермії при крововтраті викликає порушення серцевого ритму, зниження серцевого викиду, коагулопатію та усунення кривої дисоціації оксигемоглобіну вліво, що посилює вираженість ацидозу, і, як результат, збільшує тяжкість стану та рівень летальності таких пацієнтів.

Загалом у пацієнтів із крововтратою, що зумовлює розвиток гіпотермії та ацидозу, відбувається порушення згортання крові. Необхідно підкреслити, що температура є однією з найважливіших чинників, визначаючих коагуляційний каскад. Тому що температурно-чутливі плазматичні естеразні реакції, як і функціональна активність тромбоцитів, пригнічуються гіпотермією, тому не дивно, що фінальною частиною летальної тріади виступає коагулопатія.

Висновок. Розуміння основних аспектів патофізіології крововтрати та геморагічного шоку є дуже важливими. Адже саме ці знання дають змогу лікарю адекватно оцінити і спрогнозувати подальший перебіг стану пацієнта при політравмі, асоційованій з тяжкою крововтратою, а також спрямувати усі зусилля для усунення розвитку ланок зазначеної «тріади смерті» при інтенсивній терапії.

ФІЗИЧНА РЕАБІЛІТАЦІЯ СПОРТСМЕНІВ-ЛЕГКОАТЛЕТІВ В РЕЗУЛЬТАТІ ПОРУШЕННЯ БІОХІМІЧНОЇ АДАПТАЦІЇ ДО ФІЗИЧНИХ НАВАНТАЖЕНЬ

Совтисік Дмитро Дмитрович,
к.б.н., доцент

Богуцький Артем Борисович,
Фрасенюк Валерія Вадимівна

Студенти

Кам'янець-Подільський національний університет
імені Івана Огієнка
м. Кам'янець-Подільський, Україна

Вступ. Фізичні навантаження викликають певні біохімічні зміни, що в сукупності призводять до суттєвої перебудови обміну речовин – адаптації, і це виражається у покращенні функціональної підготовленості (тренуваності) та підвищенні рівня спортивних досягнень.

Найбільш виражені біохімічні адаптаційні зміни під впливом тренування відбуваються в органах і системах, які найбільш завантажені при виконанні навантаження. Перетренованість суттєво впливає на всі показники адаптаційних перебудов в організмі, в тому числі і на біохімічні процеси. В цьому випадку для відновлення біохімічних показників необхідно використовувати реабілітаційні засоби та методи.

Мета роботи. Проведення аналізу впливу фізичної реабілітації на порушення біохімічних адаптаційних процесів в організмі спортсменів-легкоатлетів, які виникли в результаті перетренування.

Матеріали та методи. В експерименті приймали участь студенти спортсмени-легкоатлети. Оцінка стану самопочуття спортсмена проходила за суб'єктивними, непрямими і прямими показниками. Функціональний стан визначався за частотою серцевих скорочень (ЧСС), артеріального тиску (АТ) та м'язового тону. Біохімічні показники визначали за кількісним показником лактату.

Результати та обговорення. В літературі не достатньо повно розкриті можливості оцінки стану спортсмена за суб'єктивними, непрямими і прямими показниками, що не потребують спеціальної складної апаратури. Відсутній аналіз методичних помилок тренувального процесу, що веде до перетренування. Огляд досліджень з проблеми перетренування і порушення адаптаційних процесів вказує на необхідність проведення біохімічних тестів для отримання об'єктивних причин відхилень у стані спортсмена, які призводять до зриву адаптаційних процесів у відповідь на фізичне навантаження, що є необхідною умовою для фізичної реабілітації.

Передумовами до зриву адаптаційних процесів та перетренування можуть бути:

- невдале дозування навантаження, коли кожне наступне навантаження виконується на фоні недостатнього відновлення від попередньої роботи;
- надмірне навантаження, непосильне спортсмену за фізіологічними (генетичними) можливостями, кваліфікацією, підготовкою і стажем;
- невдале поєднання підвищеного тренувального навантаження з психологічним тиском на спортсмена під час його підготовки, в якій спостерігається швидке вичерпання адаптаційних можливостей;
- неправильна оцінка динаміки спортивних результатів на дистанціях різної довжини;
- помилкова уява про приріст потужностей і працездатності в циклах тренувань.

Тривалість роботи, коли кожне наступне навантаження виконується на фоні недостатнього відновлення від попередньої, як правило, не повинна перевищувати 2-3 тижні для кваліфікованих спортсменів. Обов'язковою умовою тренування з нашаровуванням є наявність суперкомпенсації для часткового відпочинку між мікроциклами. Сигналом до припинення тренувань є поява непрямих і/або прямих ознак, характерних для глибокої втоми, після якої потрібно у більшості випадків тривале відновлення – реабілітація (відміна або різке зниження навантажень, релаксаційні засоби, використання фармацевтичних

препаратів тощо).

Для правильного регулювання навантаження поряд з біохімічним контролем в практиці використовуються педагогічні методи, що дозволяють визначити непрямі ознаки стану втоми, і показники, одержані без спеціальної складної апаратури.

В проведеному аналізі нами були виділені 80 ознак порушення адаптаційних процесів, які в результаті факторного аналізу інтерпретовані таким чином:

1. Підвищення ЧСС у спокої після сну;
2. Підвищення систолічного та діастолічного кров'яного тиску;
1. Зниження інтенсивності відновлення ЧСС після навантаження;
2. Підвищення ЧСС при ортостатичній пробі;
3. Підвищення концентрації лактату на стандартне навантаження;
4. Зниження інтенсивності утилізації лактату після адекватного фізичного навантаження;
5. Підвищення м'язового тону;
6. Тривалість засипання або «не глибокий» сон, ранкова в'ялість;
7. Дратівливість;
8. Відсутність легкості в ходьбі;
9. Часткова втрата апетиту.

Нерідко, коли зрив адаптації розпізнається педагогічними методами, буває занадто пізно, щоб ефективно відновити працездатність. Спортсмену приходится протягом тижнів або місяців знижувати навантаження або повністю припиняти навантаження, що зазвичай означає втрату можливостей добитися високих результатів у даному сезоні, оскільки зрив адаптації веде до суттєвих фізіологічних і психологічних наслідків. На жаль, багато тренерів у побудові тренувальної програми спираються в своїй роботі на інтуїтивних оцінках, і деколи і експериментальних поглядах на тренувальний процес, в яких як правило, переважають такі критерії, як «більше» та «сильніше».

Важко оцінити відносний вплив тренування на спортсмена і первинні

ознаки порушення адаптації, якщо не враховувати і аналізувати такі фактори, як стресові навантаження на складові потужності та ємкості енергозабезпечення в зонах відносної потужності, та їх поєднання в окремому тренуванні і в системі тренувань, частоту використання розвиваючих навантажень однієї зони потужності, об'єм та інтенсивність виконуваних вправ, чергування навантажень та відпочинок. Підбір поєднання вказаних факторів в основних періодах тренування (щоб добитися покращення процесу підготовки і високої спортивної працездатності спортсмена) полягає не в тренерському, як це зазвичай підносять засоби масової інформації, а в знанні закономірностей управління тренувальним процесом. Симптоми зриву адаптації в тренуванні дуже індивідуальні, але в більшості випадків спостерігаються ті ознаки, які відмічені вище. Зазвичай поява таких симптомів співпадає з поступовим погіршенням показників на тренуваннях і змаганнях, особливо у спортсменів, які спеціалізуються на середніх і довгих дистанціях.

Важко розрізнити хронічну втому після тренувань від зриву адаптації. Хронічна втома і зрив адаптації можуть бути результатом важких і інтенсивних тренувань та змагань і можуть усуватися за декілька днів шляхом відмови від змагань, зниженням тренувального навантаження, реабілітаційними засобами, корекцією дієти (використання багатого вуглеводами їжі, використання амінокислот), використання інших засобів відновлення та реабілітації.

Висновки. Більшість ознак зриву біохімічної адаптації до фізичних навантажень можуть бути результатом:

- порушенням звичного способу життя;
- важких і інтенсивних змагань;
- дефіцит заліза (межа між нормальним і низьким рівнем заліза не має чітких відмінностей, через те діагностування дефіциту заліза повинно проводитися лікарем і дієтологом за комплексом показань);
- неадекватне енергетичне забезпечення і дефіцит вуглеводів;
- загальна неадекватна дієта.

ОСНОВНІ ПЕРІОДИ ВІДНОВЛЕННЯ ПІСЛЯ ПЕРЕНЕСЕНОГО ІНСУЛЬТУ

Трохимчук Олена Юріївна

аспірантка

2-го року навчання

ВНУ ім. Лесі Українки

Луцьк, Україна

Вступ. Судинні захворювання головного мозку, зокрема гостре порушення мозкового кровообігу, займають одне із перших місць та є основною медико-соціальною проблемою. З кожним роком рівень інвалідизації після перенесеного гострого порушення мозкового кровообігу, особливо ішемічного типу, стрімко зростає [4].

За статистичними даними Україна посідає одне із перших місць у Європі за показниками захворюваності на гострі порушення мозкового кровообігу, і як наслідок, смерті від даної патології. За даними ВООЗ щороку, судинні захворювання мозку є причиною смертності 7,6 млн. осіб. Близько 6 млн. осіб залишаються зі стійкими функціональними обмеженнями життєдіяльності, що займає третє місце серед структури загальної інвалідизації, найчастіше в основі якої є рухові та когнітивні порушення.

Мета дослідження. Відновлення після перенесеного інсульту є досягнення побутової незалежності пацієнта, що визначає провідну роль рухової реабілітації у відновному періоді. Важливо враховувати коморбідність у пацієнтів [1], та ризик виникнення після інсультних когнітивних розладів або загострення раніше існуючого когнітивного дефіциту, що суттєво ускладнюють процес відновлення. У зв'язку з цим виявлення когнітивних розладів, їх профілактика та лікування розглядаються як необхідні складові компоненти у менеджменті пацієнтів, що перенесли інсульт.

Результати дослідження. Розпочинати фізичну терапію після перенесеного інсульту потрібно одразу після стабілізації стану пацієнта, вчасно розпочате

відновлення полегшує роботу фізичного терапевта на пізніших етапах відновлення. Важливо поруч з відновленням рухових функцій достатньо уваги приділяти відновленню когнітивних порушень: мови, пам'яті і праксису [3].

В реабілітаційному відновленні після перенесеного інсульту виділяють основні періоди [2]: найгостріший період – перші 7 днів; гострий період – до 21 дня; ранній відновний період – до 6 міс; пізній відновний період – до 2 років; резидуальний період – більше 2 років після перенесеного гострого порушення мозкового кровообігу.

Протягом всього періоду відновлення після перенесеного інсульту, працює мультидисциплінарна команда, яка включає фахівців для кращого результату реабілітації [6]: фізичного терапевта, який забезпечує відновлення рухових функцій; ерготерапевта, котрий забезпечує відновлення функцій кисті; логопеда, який відновлює функції мови і ковтання; медичного психолога, що слідкує за психологічним станом пацієнта і не допускає стану депресії.

Висновки. Найважливіший період щодо збереження життя та попередження функціональних порушень – перші 7 днів від початку захворювання - найгостріша фаза. Саме в цей період важливим рішенням є - правильно організувати програму реабілітації із застосуванням засобів фізичної терапії [5]. У цьому періоді хворий знаходиться в палаті інтенсивної терапії. Основним завданням у даному періоді є збереження життя хворого та контроль важливих функцій організму, таких як ковтання, стабільний артеріальний тиск, самостійне дихання без допоміжних засобів, свідомість. Основним у гострому періоді є попередження розвитку патологічних станів і ускладнень, вироблення активних рухів, корекція порушення функцій ковтання, початок роботи з відновлення мови, поступове психологічне відновлення. Також відновлювальне лікування після інсульту, яке продовжується в гострому періоді включає медикаментозне лікування і надання пацієнту повного спокою. В гострому періоді інсульту з метою фізичного відновлення рухових функцій використовують лікування положенням, пасивні і активні рухи, дихальну гімнастику, вправи на релаксацію м'язів, вправи на збереження й збільшення

амплітуди обсягу рухів у суглобах, вправи для покращення координаційних можливостей.

Завданнями раннього відновного періоду є попередити повторний інсульт та максимально відновлювати рухові порушення. Темп відновлення пацієнтів у цьому періоді найшвидший та максимально ефективна в цей час інтенсивна рухова реабілітація. Найбільшу увагу приділяють відновленням рухів у кінцівках, які уражені. Крім цього, продовжується робота з когнітивними порушеннями: відновленням мови, читання, мислення, емоційно-вольової сфери. У ранньому відновному періоді поступово додаються активні рухи спочатку здоровою, а потім ураженою кінцівкою. Вони проводяться як раніше виконувалися пасивні вправи, лише з допомогою фізичного терапевта, або з полегшеними умовами.

Основним завданням пізнього відновного періоду є: профілактика виникнення повторного інсульту та відновлення втрачених функцій, а саме моторних функцій та побутових навичок. На даному етапі реабілітації важливим є закріпити позитивні зміни після проведеної раніше реабілітації, ліквідувати наслідки хвороби, попередити повторні випадки інсульту, підвищити психічну і фізичну активність пацієнта, його адаптаційні можливості організму до побутового самообслуговування і суспільного життя. Для виконання цих завдань використовуються кліматотерапія, дієтологія, кінезіотерапія, масаж, різні фізичні фактори, психотерапія, крім цього додатково включають заняття з спеціалістами: логопедом і психологом.

У період залишкових явищ продовжується профілактика повторного випадку гострого порушення мозкового кровообігу та повне відновлення фізичного та психічного стану хворого. Чим раніше ми розпочнемо відновлення фізичного та психічного стану, когнітивних розладів, тим кращих результатів ми досягнемо в останньому періоді.

СУЧАСНІ ПОГЛЯДИ НА МЕХАНІЗМИ СТАНОВЛЕННЯ ТА РОЗВИТКУ ДИСОЦІАТИВНОГО РОЗЛАДУ ОСОБИСТОСТІ

Фаринич Роман Петрович,
студент 3 курсу медичного факультету ДВНЗ
Ужгородський національний університет
м. Ужгород, Україна

Вступ. Дисоціативний розлад особистості, також відомий як розлад множинної особистості – психіатричний діагноз, який описує синдром-феномен множинної особистості. Раніше вважалось, що частота його виникнення є надзвичайно мізерною, проте зараз це розглядається, як серйозна проблема сучасності. Справа в тому, що недавні статистичні дослідження показали, що приблизно 3-5% населення планети страждає на множинний розлад особистості. Основною характеристикою цієї патології є «перемикання» свідомості однієї особи між двома або більшою кількістю наявних альтер-его. При цьому, в більшості описаних клінічних випадків, кожна альтер-особистість живе своїм власним життям: має власні спогади, навички, знання, а головне - самоусвідомлення свого власного «Я».

Окрім описаного вже «перемикання», існує так званий механізм «пасивного впливу». Він цікавий тим, що альтер-его не здійснює виконавчий контроль, а виступає в ролі радника чи внутрішнього голосу. Цей феномен часто називають «голосом у голові». При цьому інше «Я» особи може володіти як власними думками та інформацією, так і мати інший вік та стать.

Різні ідентичності можуть бути різною мірою вираженими. Зазвичай вони більш виражені в тому випадку, коли люди знаходяться в умовах крайнього стресу. Розділення ідентичності зазвичай призводить до асиметричної амнезії, за якої те, що відомо одній особистості, може бути як відомо, так і не відомо іншій; тобто, в однієї особи може спостерігатися амнезія по відношенню до тих подій, які зазнала інша особи.

Разом з тим описані випадки, коли одна особа, котра у більшості часу

знаходиться у «сплячому стані», тобто не втручається в дії іншої, виступає в цей момент в ролі німого споглядача. Вона може бачити, чути та переживати кожную мить життя основної особистості, але «діяч» у цей час навіть не здогадується про своє альтер-его.

Ціль роботи. Дослідити, проаналізувати та систематизувати останні наявні на сьогоднішній день данні про етіологію даного синдрому, його перебіг та вплив на свідомість основного «Я» пацієнта. Запропонувати власні доробки щодо можливої причини та особливостей розвитку даної патології.

Матеріали та методи. Застосовується бібліосемантичний метод. Проаналізовано результати досліджень цілого ряду закордонних науковців (переважно з США та Великої Британії), опубліковані ними на таких платформах та пошукових системах, як PubMed, Google Scholar, ScienceNews, Scopus.

Результати та обговорення. Сучасні результати дослідження цього феномену показали суттєві просування у розумінні етіологічних факторів та факторів ризику виникнення синдрому, нових методах діагностики та лікування патології.

Варто наголосити на тому, що на даний момент чітко встановлено приналежність дисоціативного розладу особистості саме до сфери компетенції медицини та медичних галузей, а конкретно – психіатрії. Було підтверджено та детально описано клінічні випадки виникнення декількох альтер-его, котрі мали певні функціональні відмінності між собою та в порівнянні з основним (базовим) «Я» пацієнта. До таких прикладів можна віднести найвідоміший описаний випадок в психіатрії, а саме – жителя США Вільяма Стенлі Міллігана, котрий мав 24 різні особистості, включаючи самого себе.

Загалом, всі дослідники сходяться на думці, що існують 2 основні причини виникнення дисоціативного розладу особистості:

1. Генетичні схильності. Наявні клінічні результати дослідження, котрі показують, що ризик виникнення даного розладу в рази вищий у нащадків чи близьких родичів пацієнта. При цьому є розбіжності у тому чи цю схильність кодує конкретний ген чи сукупність генів, котрі передаються з покоління в

покоління і перебувають в усіх нащадків у «сплячому режимі» до моменту дії потужного стрес-фактору, котрий їх активує; чи це просто дефект певних генів з широкої вибірки, котрі нормалізуються при кросинговері та передаються наступному поколінню в менш дефектному стані. Іншими словами друга теорія говорить, що навіть у випадку виникнення даного захворювання в одного з батьків, по мірі віддалення нащадків по генеалогічному дереву, дефектних генів у них буде менше, або ж вони повністю зникнуть.

2. *Потужна стресова реакція.* Слугує пусковим гачком у виникненні розчеплення свідомості. Хоча механізм виникнення самої свідомості є не до кінця поясненим, проте вже зараз можна пояснити одні з базових механізмів виникнення даного синдрому.

Кожному знайоме відчуття поринання в самого себе. Це характерно для тих людей, котрі працюють у гучному оточенні, і яким необхідно сфокусуватися на власних думках та завданнях. Подібне трапляється, коли людина читає цікаву книгу і, мов поринає у саме читання, не чуючи при цьому нічого з того, що відбувається навколо неї.

Цей механізм суттєво допомагає абстрагуватися, як від факторів переривання, так і від стрес-факторів. Аналогічне, тільки з набагато більшою силою, виникає при дії потужних стресорів. У результаті цього, людина на деякий час замикається в собі. Саме в цей час, за умови повторних дій цього ж стрес-фактору, відбувається розділення людської свідомості. Це характерно в дитячому віці, коли психіка є найменш сформованою (по відношенню до дорослої) та найбільш вразливою. Не дарма корінь всіх психічних розладів лежить у дитячій травмі. Прикладами таких травм стає насильство, при чому не обов'язково сексуального характеру і не обов'язково вчинене над самим хворим.

Дуже часто такий розщеплення особистості відбувається під впливом бажання захистити близьку особу. І це має важливе значення зокрема в криміналістиці, коли потрібно чітко визначити, хто був найбільшою жертвою в минулому, і, як наслідок, може бути вбивцею зараз. Наприклад, у сім'ї, де постійно п'яний батько знущається над дружиною чи маленькою дочкою, син

(характерним є його маленький вік: 3-7 років) починає захищати їх від батька-тирана. Такий стрес ділить свідомість навпіл. Одна частинка стає навіки маленьким хлопчиком, котрий, переляканий до кісток, ховається під ліжком; інше альтер-его буде завжди повною протилежністю першому. Це буде не плаксивий хлопчик, а воїн, захисник знедолених та ображених. Така різка конфронтація є яскравим прикладом дисоціативного розладу особистості.

Таким чином захисний механізм протидії стресу є головним винуватцем виникненням даної патології. В цей момент, коли одна свідомість поділилась на дві, існує певний період (його тривалість поки що не визначена), коли при дії нового потужного стресора, можливий ще один поділ. Таким чином утворюються вже три різні особистості.

Тут варто згадати яскравий приклад, котрий це ілюструє, в особі Біллі Міллігана, чий альтер-его мали кардинальні відмінності. До прикладу, 22 річний англієць Артур, котрий самостійно вивчав фізику, хімію, медицину, та мав ухил до гематології, та повна протилежність - 18 річний шахрай Аллен, який жив за принципом «Бери все краще від життя». 14 річний Денні, котрий є проекцією наляканого Біллі, чий вітчим змусив його викопати собі могилу та поховав заживо, лишивши лише отвір для дихання. Є і 19 річна лесбіянка Адалана, котра і займалася гвалтуванням жінок. Тут є цікавий приклад взаємодій різних альтер-его однієї людини. Коли Артур дізнався про її діяння, Адалану було визнано небажаною.

Прикладом на підтвердження того, що такі розлади є сферою компетенції саме психіатрії, а не психології, як вважалося раніше, є наступні особливості. 4 річний глухий Шон, котрий видавав дзижчання, аби відчуті вібрації в голові. Відмінності у кольорі забарвлення райдужної оболонки між Джейсоном (карі очі) та Томі (кольору темного бурштину). А також Рейджен Вадасковініч, югослав та комуніст, який страждав на дальтонізм. Все це наводить на думку, що проблема та самі зміни в патогенезі відбуваються саме у структурах головного мозку.

Важливим у вивченні дисоціативного розладу особистості є класифікація різних його проявів. Оскільки це захворювання перебуває на етапі активного

вивчення, то існує безліч класифікацій, залежно від того чинника, який береться за основу систематизації. Так, відповідно до DSM-5, є три основні дисоціативні розлади:

1. Дисоціативна амнезія. Основним її симптомом є втрата пам'яті, набагато серйозніша, ніж просте щоденне забуття непотрібної інформації. Людина при цьому не в змозі запам'ятати важливу інформацію ні про себе, ні про життєво важливі події та відповідних людей, особливо тих, які пов'язані з моментом, коли відбулася травматична подія. У певних випадках спостерігається дисоціативна fuga, коли людина блукає в стані розгубленості.

Епізод амнезії настає раптово, і його тривалість може сильно коливатися від декількох хвилин до років. Зазвичай, пацієнти з дисоціативною амнезією усвідомлюють втрату пам'яті, яка зазвичай є оборотною. Це найпоширеніший специфічний дисоціативний розлад із трьох, і саме його часто можна спостерігати в таких місцях, як лікарні.

2. Дисоціативний розлад ідентичності (про який саме і йде мова).

3. Розлад деперсоналізації-дереалізації. При цьому розладі може статися одна або обидві різні ситуації. Людина страждає від'єднанням від себе, що надає їй відчуття спостереження за своїми діями, почуттями та думками на відстані, як той, хто грає у відеогру з точки зору третьої особи. Цей симптом зветься деперсоналізація. В інших випадках вам може здаватися, що речі навколо вас далекі, незрозумілі, ніби вам сниться. Цей симптом називають дереалізація або відчуття, що реальність не є реальною.

Проблема цієї класифікації в тому, що 1 та 3 розлади мають місце при дисоціативному, тому виникають складнощі з віднесенням тих чи інших симптомів та ознак до певного розладу.

Я пропоную повністю іншу класифікацію, котра заснована на взаємодії різних альтер-его однієї людини між собою. Відповідно до цього, я розділив дисоціативний розлад ідентичності на 3 види:

1. Синдром повної дисоціації. Характерним є повна автономність окремих альтер-его між собою. Вони не взаємодіють та не знають про існування один

одного. Кожен з них має свій власний тригер для «увімкнення» та свою окрему «ідентичність». Вона може проявлятися як у різному темпераменті, характері, навичках, знаннях та віці, так і в гендерній приналежності.

2. Синдром паралельної дисоціації. Характерним є залежність одного альтер-его від іншого та усвідомлення існування один одного. Прикладом слугують особистості Біллі Міллігана. Коли з ними проводили бесіди психологи та психіатри, вони описали своє існування, як одночасне перебування в темній кімнаті, по центру якої є освітлена частина. Залежно від того, хто туди стане, того особистість і буде проявлятися.

3. Синдром часткової дисоціації (аналогічний механізму «пасивного впливу»). Характерним є чітке переважання однієї особистості над іншою, або іншими. Домінанта контролює дії особи, а пригнічені альтер-его виступають в ролі радників (внутрішніх голосів).

Клінічний діагноз дисоціативного розладу ідентичності за DSM-5 ґрунтується на наявності наступних ознак:

1. Наявність 2 і більше чітко виражених різних особистостей з притаманними їм стилями життя та вподобаннями.

2. Постійні прогалини в пам'яті та періодична зміна спогадів.

3. Погіршення в соціальній та професійній діяльності (різка зміна настрою, звичок, навичок спілкування тощо).

Окрім головних симптомів, у пацієнтів з дисоціативним розладом ідентичності також можуть спостерігатися депресія, спроби суїциду, різкі зміни настрою, тривога та тривожні розлади, фобії, панічні напади, розлади сну та харчування, інші дисоціативні розлади, в окремих випадках галюцинації.

Лікування може проводитись, використовуючи різні види психотерапії - когнітивну психотерапію, сімейну психотерапію, клінічний гіпноз тощо. З певним успіхом використовується інсайт-орієнтована психодинамічна терапія, яка допомагає перебороти отриману травму, відкриває конфлікти, які визначають потребу в окремих особистостях, та виправляє відповідні захисні механізми. Також позитивно демонструє себе терапія, спрямована на мінімізацію

стресу.

Медикаментозна терапія не дозволяє добитися помітних успіхів і носить виключно симптоматичний характер; не існує жодного фармакологічного препарату для лікування самого дисоціативного розладу ідентичності, але деякі антидепресанти використовуються для полегшення супутніх депресій та тривоги.

Висновки. Підсумовуючи все зазначене вище, можна чітко класифікувати дисоціативний розлад особистості, як психічне захворювання з наявним механізмом розвитку та впливом на пацієнта. Однак, варто наголосити, що таке співіснування різних особистостей не завжди є негативним. Беручи до увагу, що в більшості випадків розлад діагностується у випадку негативних дій з боку пацієнта, нема достатньо описаних випадків «мирної» взаємодії таких альтер-его, проте це не дозволяє відкидати вірогідність їхнього існування.

**ЛАБОРАТОРНИЙ МОНІТОРИНГ ПРИ РЕАБІЛІТАЦІЙНОМУ
ОБСТЕЖЕННІ ПАЦІЄНТА/ПАЦІЄНТКИ ЗА НАПРЯМОМ «МЕДИЧНА
ДОПОМОГА ДОРΟΣЛИМ ТА ДІТЯМ В АМБУЛАТОРНИХ УМОВАХ
(ПРОФІЛАКТИКА, СПОСТЕРЕЖЕННЯ, ДІАГНОСТИКА,
ЛІКУВАННЯ ТА МЕДИЧНА РЕАБІЛІТАЦІЯ)»**

Черкас Ірина Миколаївна

зав. КДЛ

КНП «ЦПМСД

Зимноводівської сільської ради

Львівського району Львівської області»

с. Зимна Вода, Львівська область, Україна

Реабілітація у сфері охорони здоров'я - це комплекс заходів, що здійснюють фахівці з реабілітації, які працюють в реабілітаційних закладах, відділеннях, підрозділах, а також у територіальних громадах, у складі мультидисциплінарної реабілітаційної команди або самостійно, надають реабілітаційну допомогу особі з обмеженнями повсякденного функціонування (або такій, у якої можуть виникнути обмеження повсякденного функціонування) з метою досягнення та підтримання оптимального рівня функціонування та якості життя у її середовищі.

Реабілітація входить у перелік безоплатних послуг які можна отримати в межах Програми медичних гарантій. Реабілітаційна допомога надається на первинному, вторинному та третинному рівнях медичної допомоги.

Координація руху пацієнтів з питань надання реабілітаційної допомоги між рівнями медичної допомоги здійснюється відповідно до індивідуального реабілітаційного плану.

Програма реабілітації пацієнтів складається з двох етапів:

першого – скринінгу стану здоров'я пацієнта, прийняття рішення про необхідні консультації, лікувальні заходи та процедури,

другого – індивідуально складеного плану фізичної реабілітації з урахуванням супутніх захворювань.

Лабораторні дослідження, які потрібні для діагностики та визначення схеми лікування, є складовою медичних послуг. Відповідно вони входять у пакети медичних послуг НСЗУ, які пацієнти можуть отримати безоплатно.

Окремого пакету з лабораторними аналізами немає, більшість з них передбачені у інших пакетах, наприклад, пакеті безоплатної медичної допомоги на первинці, в пакеті амбулаторної допомоги та інших.

Необхідно чітко визначати мету лабораторного дослідження яка може полягати в оцінці стану здоров'я пацієнта, виявлення можливих патологічних змін, підтвердженні попереднього діагнозу, визначенні ефективності проведення реабілітації.

Для детального обстеження пацієнта, спеціаліст з реабілітації створює електронні скерування для лабораторних досліджень, яким присвоєне відповідне кодування у електронній системі НСЗУ.

Обсяг безоплатних лабораторних послуг, які надаються за договором відповідно до медичних потреб пацієнта/пацієнтки за напрямом «Медична допомога дорослим та дітям в амбулаторних умовах (профілактика, спостереження, діагностика, лікування та медична реабілітація)» включає лабораторні дослідження з метаболічного скринінгу, проведення загальних клінічних, біохімічних, імунологічних лабораторних обстежень.

Метою лабораторного дослідження при реабілітаційному обстеженні є виключення гострого запального процесу, загострення хронічних патологій, онкологічних захворювань оскільки вони є протипоказами до проведення реабілітаційних заходів.

Для побудови індивідуального реабілітаційного плану пацієнта в амбулаторних умовах доцільно проводити скринінгове обстеження пацієнтів за допомогою лабораторних показників, які є маркерами гострого запального процесу, онкологічної патології.

Перелік безоплатних лабораторних тестів, за допомогою яких можна виявити патологічні стани що є протипоказами до проведення реабілітаційних заходів наведено у табл.1.

Перелік лабораторних досліджень, які входять до пакету НСЗУ за напрямом

«Медична допомога дорослим та дітям в амбулаторних умовах

(профілактика, спостереження, діагностика,

лікування та медична реабілітація)»

№ п/п	Назва обстеження	Код обстеження
1	2	3
1	Клінічний аналіз крові — це метод дослідження, що дозволяє оцінити вміст формених елементів крові: еритроцитів, лейкоцитів, тромбоцитів.	A34011
2	Мазок крові. Забарвлення мазків крові дозволяє диференціювати 5 типів лейкоцитів за рахунок різного фарбування ядер і внутрішньоклітинного простору (цитоплазми): нейтрофіли, еозинофіли, базофіли, лімфоцити, моноцити, підрахувати їх співвідношення.	A34035
3	Швидкість осідання еритроцитів (ШОЕ) – підвищення показника супроводжує запальний процес, онкологічні патології.	A34009
4	С-реактивний білок (СРБ) - це білок гострої фази запалення, синтезується в печінці, період його напіввиведення близько 18 годин.	A34005
5	Прокальцитонін - попередник гормону кальцитоніну, який бере участь у метаболізмі кальцію і підтримує його постійний рівень у крові. При інфекції вірусної етіології синтез прокальцитоніну відсутній чи пригнічений. Підвищення цього маркера, дозволяє на ранній стадії підтвердити діагноз бактеріальної інфекції, період напіввиведення становить 22-26 годин.	A34043
6	Лужна фосфатаза (ЛФ) - підвищення активності ЛФ можливе при багатьох захворюваннях, але найчастіше воно спостерігається при ураженні скелетних м'язів і холестази, викликаному обструкцією внутрішньо- або позапечінкових жовчних протоків. Помірне підвищення активності ЛФ характерне для гострого запального процесу в печінці при цирозі, інфекційному мононуклеозі та вірусному гепатиті, воно спостерігається також при остеомалачії та рахіті. Дуже високі показники активності ЛФ спостерігаються при обструкції жовчних шляхів пухлиною, запальним інфільтратом або фіброзним процесом, при хворобі Педжета, обширних метастазах у кістках і гіперпаратиреозі.	D34003
7	Ревматоїдний фактор - гетерогенна група аутоантитіл, спрямованих проти власних IgG. Підвищений рівень свідчить про: ревматоїдний артрит, склеродемію, дерматоміозит, синдром Шегрена, саркоїдоз, макроглобулінемію, системний червоний вовчак, туберкульоз, бактеріальний ендокардит, хронічний гепатит, первинний біліарний цироз, інфекційний мононуклеоз, вірусні інфекції.	L33001
8	Сіалові кислоти (СК) у організмі знаходяться в зв'язаному стані, входять до складу глікопротеїнів, гліколіпідів, oligосахаридів, надаючи оболонкам клітин негативний заряд. Сприяють формуванню в'язкості в секретах слизових ротової порожнини, шлунково-кишкового тракту, статевих і дихальних органів. Рівень сіалових кислот в крові зростає при захворюваннях, що супроводжуються запальним процесом.	T34020
9	Альфа-фетопротейн (АФП) - його рівень зростає у пацієнтів з раком печінки або статевих залоз, причому в першому випадку, зростання рівня онкомаркера в крові може випереджати появу симптомів на кілька місяців.	A33023
10	Раковий антиген СА 125 - глікопротеїн, присутній в епітелії яєчників, підшлункової залози, жовчного міхура, шлунка, бронхів, нирок, кишківника. Підвищені рівні можуть спостерігатися як при патологічних процесах у перелічених вище органах.	A33026

11	Раковий антиген СА 15-3 - це високомолекулярний глікопротеїн муцинового типу, що виробляється клітинами молочної залози. Рівень СА 15-3 підвищений у 10% жінок з ранньою стадією пухлини молочної залози.	A33027
12	Раковий антиген СА 19-9 - це високомолекулярний глікопротеїн, який у нормі виробляється клітинами епітелію шлунково-кишкового тракту. Його рівень підвищується у пацієнтів з пухлинами шлунково-кишкового тракту та підшлункової залози.	A33028
13	Пухлинний маркер – вибір маркера, необхідного для діагностики.	A33050
14	Раково-ембріональний антиген (РЕА) – виробляється клітинами травного тракту плода і практично не продукується в дорослому організмі. Рівень РЕА може підвищуватися за наявності злоякісних утворень прямої кишки, підшлункової залози, легень, шийки матки, яєчників.	A33037
15	Вільний/загальний простатичний специфічний антиген (ПСА) - глікопротеїд, що виділяється клітинами епітелію каналців передміхурової залози. Дослідження ПСА застосовують для діагностики та моніторингу лікування раку передміхурової залози,	У34011

Висновок: лабораторний моніторинг допомагає в оцінці стану здоров'я пацієнта, визначення ефективності лікування, виявленні протипоказів до проведення реабілітаційних заходів.

КЛІНІЧНИЙ ВИПАДОК ВТОРИННОЇ ЕНДОКРИННОЇ АРТЕРІАЛЬНОЇ ГІПЕРТЕНЗІЇ

Шелест Олексій Миколайович,
доктор медичних наук, професор
Шарашидзе Ангеліна Георгіївна,
Асланова Бахар Расім кизи

Студенти

Харківський національний медичний університет
Харків, Україна

Актуальність. Артеріальна гіпертензія (АГ) є однією з найпоширеніших патологій у всьому світі та займає домінуючу позицію серед хронічних неінфекційних захворювань. За даними ВООЗ, кількість дорослих із гіпертонією у 2015 році досягла відмітки 1,13 мільярда осіб, причому це збільшення спостерігалось переважно в країнах із низьким і середнім рівнем достатку [1]. Наразі у науковій спільноті панує думка, що 5–10% випадків АГ мають потенційно виліковну вторинну етіологію.

Виділяють наступні причини вторинної АГ: ендокринні (первинний гіперальдостеронізм, феохромоцитома, синдром Кушинга та гіперпаратиреоз), ниркові (паренхіматозні та реноваскулярні), кардіоваскулярні (коарктація аорти та аортити), неврогенні (пухлини мозку, енцефаліти), медикаментозно та хірургічно індукована АГ.

Феохромоцитома — це рідкісна нейроендокринна пухлина, яка походить із мозкової речовини надниркових залоз або хромафінної тканини екстра-надниркових парагангліїв і секретує катехоламіни. Клінічні прояви пацієнтів з феохромоцитомою є дуже різноманітними, починаючи від безсимптомного перебігу та закінчуючи зупинкою серця. АГ є одним із найпоширеніших проявів феохромоцитоми і може бути постійною або пароксизмальною. Серцево-судинні ускладнення внаслідок адренергічної стимуляції катехоламінами потенційно можуть бути летальними, що підкреслює важливість своєчасної діагностики та ефективної терапевтичної стратегії даної

патології.

Мета. Описати клінічний випадок вторинної артеріальної гіпертензії, а саме феохромоцитому у 60-річної жінки.

Клінічний випадок. Жінка 60 років, була направлена до міської лікарні №27 м. Харкова 13.08.2022 р. із лабільним артеріальним тиском (епізодами гіпер- та гіпотензії) та інструментально підтвердженою некротичною масою надниркових залоз.

Попередньо, була госпіталізована у відділення інтенсивної терапії міської лікарні № 2 зі скаргами на сильну головну біль, надмірне потовиділення, почуття сильного серцебиття та страху. У відділенні лікарні спроби медичного персоналу стабілізувати артеріальний тиск з епізодами гіпер- та гіпотензії ін'єкціями метарамінолу виявилися безуспішними. На ЕКГ був зафіксований подовжений інтервал QT. При проведенні комп'ютерної томографії (КТ) грудної та абдомінальної зони було виявлено велике ураження правої надниркової залози низької щільності, а також компонент м'яких тканин більшої щільності на медіальній частині ураження. Результати ЕХО-кардіографії були наступні: гіпертрофія стінок лівого шлуночка (ЛШ), порожнина ЛШ зменшена у розмірі, фракція викиду ЛШ 45%, помірне потовщення аортального та мітрального клапанів.

Після надходження до лікарні № 27 пацієнтка була так само госпіталізована у відділення інтенсивної терапії. Артеріальний тиск вдалося стабілізувати завдяки ін'єкціям фентоламіну. Після консультації кардіолога хворій було назначено 75 мг аспірину та 80 мг аторвастатину. За результатами лабораторних досліджень (15.08.2022 р.) рівень катехоламінів був наступний: норадреналін - 7,435 пмоль/л (норма: 70 to 1700 пмоль/л), адреналін - 546 пмоль/л (норма: 0 to 140 пмоль/л). Була проведена повторна КТ (16.08.2022 р.), що візуалізувала величезну гетерогенну масу в правій наднирковій залозі з некротичним та геморагічним компонентом. Жодних даних щодо метастазування або локального ураження навколишніх тканин виявлено не було.

Протягом 7 днів з моменту надходження до лікарні № 27 пацієнтка була

стабілізована та переведена до ендокринологічного відділення. 23.08.2022 року було проведено хірургічне втручання: правостороння адреналектомія; жодних інтра- та постопераційних ускладнень не було. 31.08.2022 р. виписана з лікарні зі стабільним артеріальним тиском.

Висновки. Слід зазначити, що клінічні прояви феохромоцитоми можуть бути будь-якими: від безсимптомних до таких, що загрожують життю людини. Важливо пам'ятати про цей рідкісний стан при обстеженні пацієнтів з АГ. На сьогоднішній день, враховуючи кращу доступність до методів візуалізації та лабораторних досліджень, клініцисти повинні завжди пам'ятати та бути обізнаними про клінічні прояви феохромоцитоми, оскільки раннє виявлення даної патології може врятувати життя пацієнту.

ВИКОРИСТАНА ЛІТЕРАТУРА:

1. WHO Hypertension. [Електронний ресурс]. 2022 рік. URL: <https://www.who.int/news-room/fact-sheets/detail/hypertension> (дата звернення: 09.10.2022).

ТРАНСВАГІНАЛЬНА СОНОГРАФІЯ У МЕНЕДЖМЕНТІ АНОМАЛЬНИХ МАТКОВИХ КРОВОТЕЧ

Юр'єва Ліля Миколаївна

Кандидат медичних наук,
доцент Кафедри акушерства, гінекології та перинатології

Комар Оксана Богданівна

Студентка 4 групи, 6 курсу
Буковинського державного медичного університету
м. Чернівці, Україна

Вступ. Аномальна маткова кровотеча (ПАК) – одна з найпоширеніших скарг, з якою жінка звертається до гінеколога. АУВ охоплює широкий спектр проявів, наприклад, сильні циклічні кровотечі, часті менструальні цикли, часті та рясні циклічні кровотечі, нерегулярні кровотечі та посткоїтальні кровотечі [1].

Ціль роботи. Метою нашого дослідження було проаналізувати результати трансвагінальної сонографії у пацієнок з аномальною матковою кровотечею в пізньому репродуктивному віці.

Матеріали та методи. Нами здійснено аналіз 26 результатів сонографічного дослідження органів малого тазу у пацієнок з аномальною матковою кровотечею. Контрольну групу склали 20 жінок пізнього репродуктивного віку без гінекологічної патології.

Результати та обговорення. Оцінка ендометрія зазвичай показана у випадках аномальної маткової кровотечі (АМК), особливо у жінок старше 40 років. АМК охоплює різноманітні прояви, наприклад, сильні менструальні кровотечі, часті кровотечі, нерегулярні вагінальні кровотечі, посткоїтальні та постменопаузальні кровотечі, щоб назвати декілька [2]. Для оцінки таких випадків використовується багато методів, найпоширенішими з яких є сонографія та біопсія ендометрію, причому дуже небагато випадків потребують більш інвазивного підходу, наприклад гістероскопії [3]. Аспірація ендометрію є простою та безпечною офісною процедурою, яка використовується для цієї мети [4].

Висновки. Більшість пацієток у нашому дослідженні були у віці від 40 до 50 років, так само було в кількох таких дослідженнях, що вказує на те, що ця проблема найбільш поширена у віковій групі [1], причому найпоширенішою скаргою є сильна менструальна кровотеча [5].

ЛІТЕРАТУРА.

1. Sun Y., Wang Y., Mao L. et al. (2018) Prevalence of abnormal uterine bleeding according to new International Federation of Gynecology and Obstetrics classification in Chinese women of reproductive age: a cross-sectional study. *Medicine*, 97(31): e11457. doi:10.1097/MD.00000000000011457.

2. Davis E, Sparzak P. B. (2021) *Abnormal Uterine Bleeding*. In: StatPearls. Treasure Island (FL): StatPearls Publishing, 30422508.

3. Elmaoğulları S., Aycan Z. (2018) Abnormal Uterine Bleeding in Adolescents. *J. Clin. Res. Pediatr. Endocrinol.*, 10(3): 191–197. doi:10.4274/jcrpe.0014.

4. Chodankar R., Critchley H. O. (2019) Abnormal uterine bleeding (including PALM COEIN classification). *Obstet. Gynaecol. Reproduct. Med.*, 29(4): 98–104. doi:10.1016/j.ogrm.2019.01.009

5. Cheong Y., Cameron I. T., Critchley H. O. (2017) Abnormal uterine bleeding. *Br. Med. Bull.*, 123(1): 103–114. doi:10.1093/bmb/ldx027.

ПРОБЛЕМАТИКА РАНЬОГО ПРОГНОЗУВАННЯ МОЖЛИВОСТІ РОЗВИТКУ ПРЕЕКЛАМПСІЇ

Юр'єва Ліля Миколаївна

к.м.н., доцент Кафедри акушерства,
гінекології та перинатології

Кропатницька Яна Вікторівна

Студентка 4 групи, 6 курсу

Буковинського державного медичного університету
м. Чернівці, Україна

Вступ. Гіпертензивні розлади під час вагітності є однією із найважливіших медико-соціальних проблем суспільної охорони здоров'я. Дане захворювання зустрічається приблизно у 12–24% жінок, що завагітніли вперше. У структурі причин материнської смертності преєклемпсія вагітних, протягом, останніх 10 років посідає провідне місце третє місце [1], також преєклемпсія займаю одну з перших позицій у структурі причин перинатальної смерті. Тому її завчасне прогнозування є вкрай важливим.

Ціль роботи. Провести аналіз літературних даних щодо останніх тенденцій прогнозування преєклемпсії за допомогою маркерів, за рахунок яких покращиться акушерська допомога вагітним із ПЕ шляхом націлювання на нагляд в антенатальному періоді, виявлення вагітностей високого ризику, що дозволить профілакувати чи запобігти клінічним проявам ПЕ та їх наслідкам.

Матеріали та методи. Проведено аналіз результатів даних літературних незалежних досліджень. Опрацьовано результати літературних даних досліджень виконали з використанням ліцензійних комп'ютерних програм Microsoft Excel 2010 і Graph Pad Prism 5 (номер ліцензії 35B73650-6899-11DA-6784-00232A9018BE).

Результати та обговорення. Незважаючи на шалений науково-дослідницький прогрес, остаточних даних щодо етіології преєклемпсії немає. Запропоновано кілька механізмів – від імунної недостатності до експресії генів. Поступово стає зрозумілим, що патологічні процеси виникають на межі

плодової та материнської циркуляції та призводять до генералізованої дисфункції ендотеліальних клітин [2].

Є ряд факторів, які суттєво збільшують ризик розвитку прееклампсії (ПЕ): плацентарна ішемія, імунна дезадаптація, підвищений вміст холестерину у крові, оксидативний стрес [3].

Нині обговорюють роль антифосфоліпідного синдрому та генетичних форм тромбофілії (мутації в генах фактора V Leiden, протромбіну 20210 G → A, метилентетрагідрофолатредуктази 677 C → T; поліморфізм 455 G → A в гені фібриногену β (FGB) і 675 4G / 5G в гені інгібітора активатора плазміногену 1 типу (PAI-1) в патогенезі багатьох акушерських ускладнень, в тому числі ПЕ [4]. Названі фактори діють спільно та зазвичай викликають потенціюючий ефект.

Симптоми захворювання добре відомі, вони, як правило, проявляються у другому, третьому триместрах, хоча основні патогенетичні механізми розвиваються на більш ранніх стадіях вагітності. Виявлення надійних маркерів скринінгу може передбачити початок прееклампсії перед її клінічними проявами і запобігти фатальним наслідкам [5]. Перинатальна захворюваність і смертність при прееклампсії обумовлені недоношеністю (30,0%), хронічною гіпоксією (40,0%), внутрішньоутробною затримкою розвитку плода (30,0%). Незважаючи на досягнені успіхи у вивченні проблеми протягом останніх років успіхи в запобіганні гестаційної патології, проблема ранньої профілактики прееклампсії залишається актуальною.

Особливої уваги потребують проблеми щодо доклінічної діагностики вагітних високого ризику виникнення прееклампсії. Провідне місце в патогенезі прееклампсії насамперед належить функціональному стану ендотелію судин, що є одним із основних факторів регуляції судинного тонуусу, міграції клітин крові в судинну стінку, синтезі про- і протизапальних факторів, здійснює протекторні функції. Ендотелій судин також відіграє ключову роль у підтримці нормального їх функціонування за допомогою синтезу оксиду азоту та ендотеліну, що регулюють судинний тонус, агрегацію тромбоцитів, проліферацію гладенько м'язових елементів судинної стінки, стану мікроциркуляції та всіх її складових.

В результаті численних новітніх досліджень найбільш ефективними маркерами прогнозування ПЕ виявились: показники Д-дімера, поліморфізм у геномі людини (675 4G/5G PAI-1, 455 G→A в гені FGB); а також рівень антитіл до β2-ГП-1 і КА.

Під час опрацювання даних результатів незалежних досліджень можемо побачити що: рівень D-dimer у групі з ПЕ перевищував відповідні показники контрольної групи ($p < 0,001$) в 2,38 раза, кількість сумарних антитіл до β2 ГП-1 класів Ig M, Ig G – в 1,46 раза, а коефіцієнт атерогенності – в 1,20 рази. Кількість носіїв нормальної гомозиготи гена FGB -455 GG у групі з ПЕ менше в 1,76 раза, носіїв гетерозиготи FGB -455 GA більше у 2,23 раза порівняно з контроль групою ($p < 0,001$). Носіїв нормальної гомозиготи 675 5G / 5G гена PAI-1 у групі з ПЕ у 2,17 раза менше, носіїв патологічної гомозиготи 675 4G / 4G у 2,6 раза більше, ніж у контрольній групі ($p < 0,05$). Отже дані показники можемо вважати потенційно ефективними в передбаченні ПЕ.

Висновки: Використовуючи маркери : показника Д-дімера, поліморфізм у геномі людини (675 4G/5G PAI-1, 455 G→A в гені FGB); а також рівень антитіл до β2-ГП-1 і КА , можна попередити клінічні прояви та їх наслідки у жінок із преєклемпсією.

ЛІТЕРАТУРА.

1. Camilleri RC, Peebles D, Portmann C. -455G/A beta-fibrinogen gene polymorphism, factor V Leiden, prothrombin G20210A mutation and MTHFR C677T, and placental vascular complications. Blood Coagulation Fibrinolysis. 2004;15 (2):139-147.
2. Brenner B. Thrombophilia and pregnancy complications. Pathophysiol. Haemost. Thromb. 2006; 35(1-2): 28-35.
3. Palei Aq, Spradley FT, Warrington JP. Pathophysiology of hypertension in preeclampsia: a lesson in integrative physiology. Acta. Physiol. 2013; 208 (4): 224-233.
4. Ganzevoort W, Rep A, DeVries JJ. Relationship between thrombophilic disorders and type of severe early hypertensive disorders of pregnancy. Hypertens.

Pregnancy. 2007; 26 (4): 433-445.

5. Singh M., Pathak M. S., & Paul A. (2015). A Study on Atherogenic Indices of Pregnancy Induced Hypertension Patients as Compared to Normal Pregnant Women. *Journal Of Clinical And Diagnostic Research*, 9(7), BC05-8. doi: 10.7860/JCDR/2015/13505.6241.

6. Simcox L., Ormesher L., Tower C., & Greer I. (2015). Thrombophilia and Pregnancy Complications. *International Journal of Molecular Sciences*, 16(12), 28418–28428. doi: 10.3390/ijms161226104.

7. Sonek J., Krantz D., Carmichael J., Downing C., Jessup K., Haidar Z. et al. (2018). First-trimester screening for early and late preeclampsia using maternal characteristics, biomarkers, and estimated placental volume. *American Journal of Obstetrics And Gynecology*, 218(1).

УДК: 616.94-053.2/.5-008-07-08-037.72

ВИКОРИСТАННЯ СПЕЦІАЛІЗОВАНИХ СУМІШЕЙ У ВІДДІЛЕННІ ІНТЕНСИВНОЇ ТЕРАПІЇ ТА ХІРУРГІЇ

Ячник І. М.,

Асистент, к.мед.н,

Національний університет охорони здоров'я України

імені П. Л. Шупика

Карпенко Н. П.,

Зав.відділення

Іванов Я. Г.,

Метленко О. В.,

асистент, к.мед.н,

Національний медичний університет

імені О. О. Богомольця

Маркін Є. Л.,

Іськов А. П.

Національна дитяча спеціалізована лікарня

«ОХМАТДИТ»

м. Київ, Україна

Актуальність і аналіз. Ефективна асистенція та протекція вигодовування недоношених дітей є запорукою їх успішного виходжування і однією із пріоритетних задач в неонатології, дитячій хірургії та анестезіології. Це рішення яке дозволяє попередити різні ускладнення, які можуть виникнути при неадекватній нутритивній підтримці в умовах стаціонарного лікування, а саме такі як некротизуючий ентероколіт, постнатальна гіпотрофія, остеопенія та знизити ризик дитячої інвалідизації та смертності серед категорії недоношених дітей.

Важливо також є термін початку, об'єм ,темп нарощування ентерального харчування та способи його введення. Одним із головних аспектів успішного харчового страхування недоношених новонароджених є вибір якісного, ефективного, безпечного ентерального субстрату. Сприйняття продукта харчування повинна полягати в забезпеченні задовільної переносимості і, звісно,

попередженні некротизуючого ентероколіта, забезпечення темпів фізичного розвитку і складу тканин тіла, наближаючих до значень нормально розвиненого плоду, при нормальній концентрації нутрієнтів в крові і тканинах, включаючи незамінні амінокислоти, кальцій і фосфор.

Мета. Довести ефективність у призначенні ранньої ентеральної підтримки глибоко недоношеним дітям з попередженням відомих ускладнень (некротизуючий ентероколіт, нутритивна недостатність та інше) та проаналізувати основні потрібні компоненти ентерального харчування.

Матеріали і методи. Визначення термінів за Американською асоціацією педіатрії (2004 р.), гестаційний вік (повні тижні): це час минулий між 1-м днем останньої менструації та днем пологів. Якщо вагітність була ініційована за допомогою репродуктивних технологій, гестаційний вік розраховується шляхом додавання 2-х тижнів до (пост) концептуального віку. Хронологічний вік (дні, тижні, місяці або роки): час минулий після народження. Постменструальний вік (тижні): гестаційний вік плюс хронологічний вік. Скоректований вік (тижні і місяці): хронологічний вік мінус кількість тижнів між пологами і 40-ка тижнями гестації; термін повинен використовуватись лише для дітей до 3-х років, які були народжені передчасно.

Вибір стартового і основного ентерального продукту для недоношених дітей – це дискусійне і до кінця не вирішене питання. Як показує практика, вибір ентерального субстрату для недоношеної дитини в стаціонарах в першу чергу визначається стурбованістю низькою переносимістю харчування, обумовленою незрілістю шлунково – кишкового тракту, і високого ризику розвитку некротизуючого ентероколіту. Дійсно, для глибоко недоношених дітей інтолерантність харчування, яке характеризується зривуванням, великим об'ємом залишкового складу шлунка, вздуття живота і закрепи – загально розповсюджене явище, особливо протягом перших неділь життя. Материнському молоку надають перевагу як стартовому продукту, що було продемонстровано рядом робіт, доказуючи, що вигодовування грудним молоком асоціюється з меншою частотою непереносимістю харчування, особливо у дітей з екстремально низькою та дуже

низькою масою тіла, та попереджують розвиток некротизуючого ентероколіту [1,2]. Консенсус по адекватному ранньому розвитку – це більш швидкий набір маси тіла і збільшення окружності голови у дітей з дуже низькою масою тіла при народженні. Це призводить до: зменшення випадків дитячого церебрального паралічу (ДЦП), менше дітей з низьким балом по шкалі Бейлі і з неврологічною патологією, а також рідше є необхідність у повторній госпіталізації [3].

За рекомендаціями Американської асоціації педіатрії (2004 р.), метою нутритивної підтримки у малюків з дуже низькою масою тіла (ДНМТ) при народженні – це попередити позаутробне відставання в зрості, яке асоціюється з несприятливим нейрокогнітивним розвитком. Поглянемо на термінологію недоношеної дитини; недоношена дитина (НД) – це менше 37 тижнів гестації; низька маса тіла при народженні (НМТ) – менше 2,500 г; дуже низька маса тіла (ДНМТ) – менше 1,500 г; екстремально низька маса тіла (ЕНМТ) – це менше 1,000г. Також нагадаємо, що для недоношеної дитини з масою тіла 1,200 – 1,800 г, енергія складає до 120 ккал/кг маси тіла за добу, а білку повинно бути до 3,5 г/кг за добу і не забуваємо про кальцій, який дитина повинна отримувати до 185 мг/кг за добу.

В той же час, грудне молоко не забезпечує повністю потреби недоношеної дитини: білку (г/100 ккал) потрібно 2,54, а в грудному молоці лише 1,16; кальцію (мг/100 ккал) розрахункова потреба складає 132, , в грудному молоці містиця 43; у натрію (мг/100 ккал) є потреба 2,3, у грудному молоці 0,8 [4, 5]. За даними ESPGHAN 2010 р., кількість білку для недоношених дітей є рекомендований діапазон до 3,5 г – 4,5 г/кг/добу, рекомендованим джерелом перорального вживання повинно бути збагачене грудне молоко або суміш для недоношених (вміст цільного білку 2,2 – 2,4 г/100 мл) в об'ємі 150 – 180 мл/кг/добу [6]. Зі збільшенням маси тіла потреба в білку зменшується, а потреба в калоріях збільшується. Наприклад, у дітей з масою тіла 500 – 700 грамів потреба в білку складає 4 г/кг/добу, енергія 105 ккал/добу, білок 3,8 г/100 ккал/добу, а у дітей з досягненням маси тіла 1800 – 2200 грамів білок складає 3,4 г/кг/добу, енергія 131 ккал/добу, білок 2,6 г/100 ккал/добу [7].

Сучасні тенденції за даними ESPGHAN 2010 р.,: 1. Ранній початок повного парентерального харчування (глюкоза, амінокислоти, жирова емульсія, вітаміни).. 2. Ранній початок трофічного харчування. 3. Поступовий перехід на ентеральне харчування. 4. Більше білку, амінокислот. 5. Переваги використання цільного білку для ентерального харчування. Помилки та омана при вигодовуванні недоношених дітей: це обґрунтована відмова від грудного вигодовування; необґрунтоване використання продуктів з неадекватним нутритивним складом (гідролізати, суміші для доношених дітей, безлактозні суміші) для корекції функціональних порушень; подовжене використання одного продукту не притримуючись принципів етапності вигодовування. На практиці це виглядає так, недоношена дитина знаходиться після народження у відділенні інтенсивної терапії або хірургії новонароджених (якщо є вроджена хірургічна вада), на цьому етапі дитина обов'язково отримує повне парентеральне харчування, паралельно налагоджується введення грудного молока (збагаченого) та рідкої суміші для недоношеного але не більше ніж 20 мл/кг. При готовності дитини до переведення на другий етап виходжування у відділенні недоношених поступово зменшують введення парентерального харчування та збільшують трофічне харчування, це 24 – 36 тиждень пост концептуального віку (ПКВ). І при досягненні 36 – 40 тижнів ПКВ та набору маси тіла до 1800 грамів, дитину готують на виписку і додають до грудного збагаченого молока суху суміш для недоношених дітей, в ній буде знижено кількість білку до 1,9 – 2,0 г/100 мл, згідно сучасним рекомендаціям і це здешевить годування недоношеної дитини. При досягненні 6-9 місяців скорегованого віку до грудного молока (вже не збагаченого) вже долучають суміш для доношених дітей, зі зменшенням білку до 1,4 – 1,5 г/100мл.

Висновки.

Таким чином, рутинне використання сумішей, до складу яких входить високо гідролізований білок, для вигодовування недоношених дітей не рекомендується, а використовують такі суміші при хірургічних вадах (синдром короткої кишки, гастрошизис тощо). Не використання високо гідролізованих сумішей пов'язують з низьким складом білку, мінералів та вітамінів, що не

покриває потреби недоношених дітей. Також економічна складова, гідролізовані суміші дорожче 30% за суміші в основі яких цільний білок. Виходячи з цього основним продуктом для вигодовування дітей, при неможливості вигодовуванням грудним молоком, є спеціалізовані суміші, до складу яких входить цільний сивороточний білок коров'ячого молока, технологія складу сумішей постійно поновлюється для максимального приближення до грудного молока.

СПИСОК ЛІТЕРАТУРИ.

1. Mihatsch W. A. von Schoenaich P., Fahnenstich H. et al. Randomized multi – centr trial of two different formulas for very early enteral feeding advancement in extremely low birth weight infants // J. Pediatr.Gastroenterol.Nutr. – 2001. – Vol. 33. P. 155 – 159.
2. Schanler R. J., Schulman R. J., Lau C. Feeding strategies for premature infants: beneficial outcomes of feeding fortified human milk versus preterm formula // Pediatrics. – 1999. – Vol. 103. – P. 1150 – 1157.
3. Ehrenkranz R. A., et al. Pediatrics 2006; 117: 1253 – 1261.
4. Fomon S. J., in Nutrition of Normal Infants, 1977.
5. Wojcik K. Y., et al. J Am Dietet Assoc., 2009.
6. Agostoni C., et al. Enteral.Nutr.infants: ESPGHAN. JPGN 2010; 50: 1 – 9.
7. Ziegler E. J Pediatr Gastroenterol Nutr 2007; 45: S170 – 4.

CHEMICAL SCIENCES

THE EASILY SYNTHESIS OF 1,2-DIAMINO COMPOUNDS

Petlovana Nataliia

Master student

National Technical University of Ukraine

Igor Sikorsky Kyiv Polytechnic Institute

Wende Raffael C.

Doctor

Institute of Organic Chemistry Justus Liebig University,

Giessen, Germany

Introduction.

1,2-Diamino compounds are important building blocks in organic synthesis and biochemical research. For instance, substance **5b** (Fig. 1) exhibits potent activity (39.8107 μ M) in inhibiting Aldehyde Dehydrogenase 1 (ALDH1A1) [1].

The production of 1,2-diamino compounds is usually accompanied by a many reaction steps and the use of expensive reagents. For example, compound **5a** (Fig. 1) is available at a price of 1419 € per 1 g (BLD Germany).

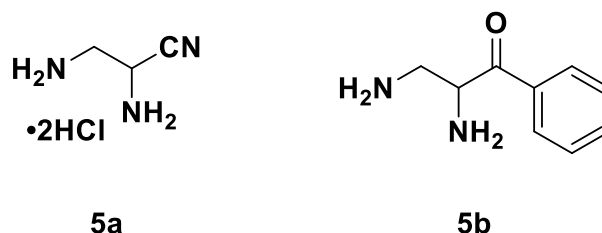

Fig. 1. Structure of the compounds 5a and 5b

In this project we envisioned using hexamethylenetetramine (urotropin), a readily available and cheap starting material, for the formal introduction of the requisite diamino moiety. Based on literature data, we propose a viable strategy for obtaining 1,2-diamino-derivatives, including valuable 1,2-diamino ketones.

Aim.

Known methods for producing 1,2-diamino-derivatives are usually laborious, expensive and require multiple reaction steps, which affects the yield and purity of the target substance (Fig. 2) [2]. Note that compound **5** was reported previously [2] which may be used as intermediate for synthesizing 1-acetylenehydrazine.

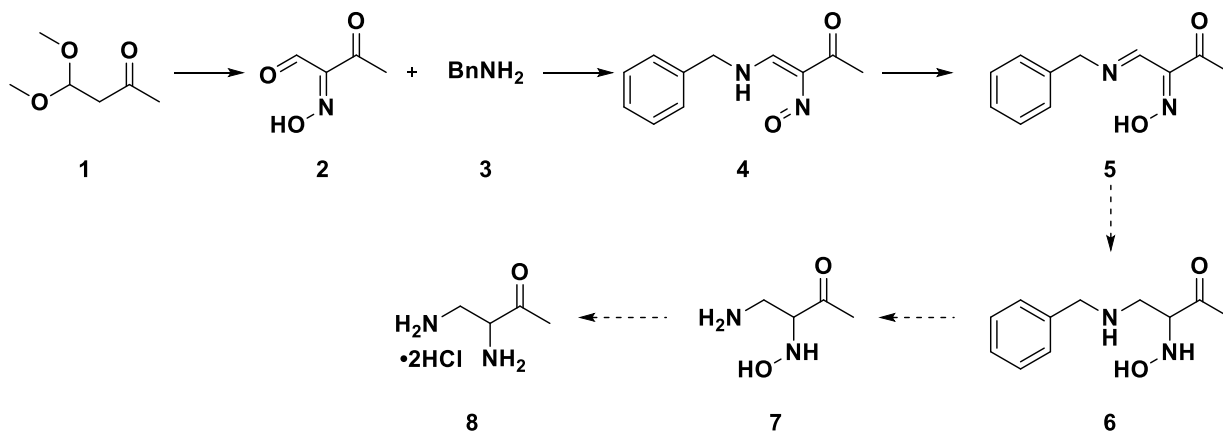

Fig.2. Reported synthesis of 1-acetylenehydrazine

The herein reported alternative approach to obtain these compounds is based on a Stevens-type rearrangement [3] as the key step (Fig. 3). Finding suitable conditions for the proposed reaction is the main goal of this project.

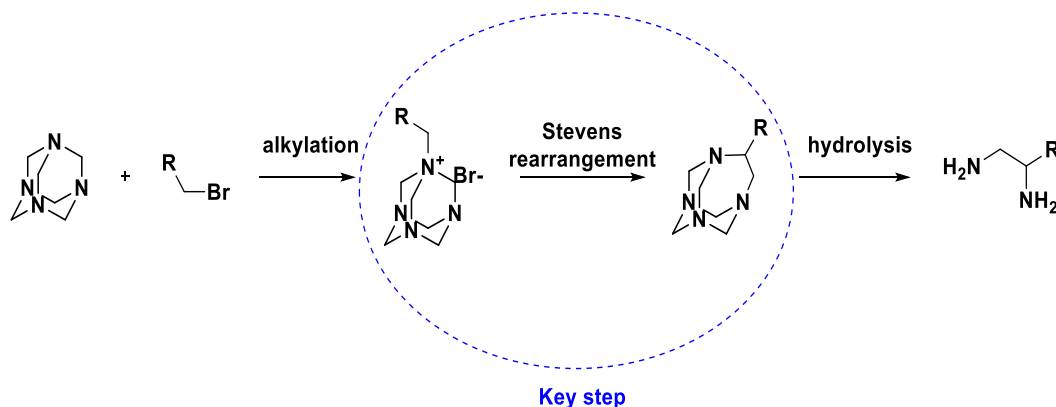

Fig. 3. Alternative approach to obtain 1,2-diamino compounds

As an ultimate goal, the synthesis of enantioenriched 1,2-diamino derivatives by using chiral bases is considered.

Materials and methods.

For first test reactions, we started with a small library of substrates (Fig. 4) that were used to determine the best reaction conditions for each individual step.

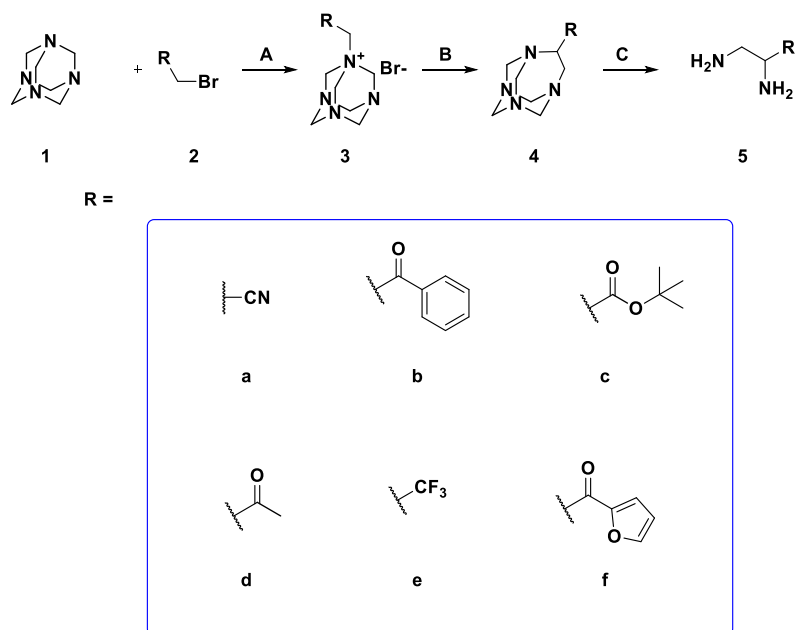

Fig. 4. General strategy for the synthesis of selected 1,2-diamino compounds

All final products and, if possible, the corresponding intermediates were analyzed by ^1H NMR and IR spectroscopy, as well as mass spectrometry and elemental analysis.

Results and discussion.

At the moment, we test the new synthetic route to afford 1,2-diamino compounds from three substrates (**3a-c**).

Step A (Fig. 4) was conducted using urotropin **1** and bromides **2a-c** at ambient temperature in acetonitrile (0.5 M). The resulting substances were obtained in good yields and high purities (Table 1).

Table 1

Quaternary ammonium salt formation		
Starting material	Yield*	Purity**
BrCH ₂ CN	93	95
BrCH ₂ C(O)Ph	94	92
BrCH ₂ C(O)Ot-Bu	92	93

*yield of isolated product, **determined by ^1H NMR spectroscopy

Different methods were tested for step B (Fig.4) using organic and inorganic bases. The results are shown in Table 2. We came to the conclusion that strong EWG-groups were extremely important for the Stevens rearrangement to proceed; in some cases weaker organic bases gave better results compared to inorganic bases.

Step C was conducted under acidic conditions for substrate **4b** and we obtained 2,3-diamino-1-phenylpropan-1-one dihydrochloride **5b** (70% yield).

Table 2

Conditions	Reactants, yield*/purity**, %		
	3a	3b	3c
t-BuOK, DCE, 10°C to r.t., ON	29/52	22/70	no conv.
t-BuOK, THF, r.t., 1.5 h	45/53	26/67	no conv.
K ₂ CO ₃ , DCM, r.t., ON	36/50	46/70	traces
NaH, THF, r.t., inert atm., ON	45/56	43/85	traces
LiHMDS, THF, 0°C to r.t., inert atm., ON	29/49	26/93	traces
TEA, DCM, r.t., ON	traces	40% conv.	no conv.
DABCO, ACN, r.t., ON	55/60	86/95	traces

*yield of isolated product, **determined by ¹H NMR spectroscopy

Conclusions.

In this work, we studied a new simple and cheap procedure for the preparation of 1,2-diamino compounds. A research plan is proposed for the near future.

REFERENCES

1. National Center for Biotechnology Information (2022). PubChem Compound Summary for CID 4990100, 2,3-Diamino-1-phenyl-1-propanone. Retrieved October 6, 2022 from https://pubchem.ncbi.nlm.nih.gov/compound/2_3-Diamino-1-phenyl-1-propanone.
2. Veronese A. C., Scrimin P., Bergamini P., & Gambaro, A. (1982). Vicinal multifunctional compounds. Tautomerism and isomerism in the condensation products of 2-hydroxyimino-3-oxobutanal or 3-hydroxyiminopentane-2, 4-dione with benzylamines. *Journal of the Chemical Society, Perkin Transactions 1*, 1013-1018.
3. Stevens T. S., Creighton E. M., Gordon A. B., & MacNicol M. (1928). CCCCXXIII.—Degradation of quaternary ammonium salts. Part I. *Journal of the Chemical Society (Resumed)*, 3193-3197.

A NEW WATER-SOLUBLE POLYMERS USING THE REDOX SYSTEM BASED ON LIGNIN

Volianiuk Kateryna Andriyivna,
junior researcher
Harhay Khrystyna Ivanivna,
PhD in Chemistry
Mitina Nataliya Yevgenivna,
Hevus Orest Ivanovych,
Zaichenko Oleksandr Sergiyovych,
Doctor of Sciences in Chemistry
Lviv Polytechnic National University
Lviv, Ukraine

Introduction. About 70 million tons of technical lignins, which are a by-product of pulp processing industries, are produced annually in the world. Its processing into phenol, benzene and other chemical compounds is inefficient and often more expensive than the synthesis of the same compounds from oil or gas. The complexity of the structure of lignin, a large number of variants of structural links and connections between them, as well as contamination by other substances make processing and further use of lignin particularly difficult.

This situation leads to the fact that only 2% of the lignin produced in the world is used for industrial, agricultural and other purposes, and the rest is burned or thrown into landfills. A separate problem is that lignin landfills are capable of self-ignition with the release of a large number of harmful compounds. One of the key factors in expanding the industrial use of lignin in many industries is obtaining its water-soluble derivatives.

Aim. Preparation of water-soluble surface-active polymers based on lignin, use of the obtained polymers as an emulsifier for water-dispersion polymerization.

Materials and methods. N vinylpyrrolidone (NVP), glycedyl methacrylate (GMA), styrene, ammonium persulfate, cerium (IV) ammonium nitrate were purchased from Sigma-Aldrich and used without further purification. Acetone and hexane were purchased from SferaSim and were used without further purification. Lignin (Protobind

1000) was purchased from Granit Recherche Developement S.A.

Water-soluble polymers with a lignin fragment. Synthesis of a copolymer with a lignin fragment was carried out in a calibrated dilatometer with a division value of 0.05 ml, which was closed from light.

The weight of lignin (5-30% of mmon) was dispersed in acetone, 1 mol/l N vinylpyrrolidone and 0-0.2 mol/l glycedyl methacrylate and a solution of Cerium (IV) salt in acetone were added (Ce^{4+} :lignin = 0.05:1). The dilatometers were purged with Argon and thermostated for 4 hours at a temperature of 298 K. The obtained polymer was purified by three times reprecipitation with hexane from acetone and dried in a vacuum to a constant mass.

Polystyrene dispersion. The synthesis was carried out in a round-bottom reactor with constant intensive stirring. A portion of the polymer (5% by weight) was dissolved in water, the pH was adjusted to 7-7.3, 1 mol/l of styrene and 0.01 mol/l of ammonium persulfate were added. The reaction mixture was purged with Argon and thermostated for 3 hours at a temperature of 348 K.

IR spectra were recorded in films from a solution in acetone on a Specord-M80 device.

The surface tension was measured by the method based on determining the maximum pressure in the bubble on the PPNL-1 device.

The hydrodynamic dimensions of micellar structures in aqueous solution were measured by the method of *dynamic light scattering* on a DynaProNanoStar device (Wyatt Technology, USA) using the technology of non-invasive backscattering at 298K.

Results and discussion. The statistical copolymer was obtained by the method of radical polymerization in acetone at room temperature. As monomers, N-vinylpyrrolidone was used to ensure water solubility and glycedyl methacrylate to introduce side reactive epoxy fragments into the structure. A large number of aliphatic hydroxo groups contained in the structure of lignin allows its use together with Cerium salt as a component of the redox initiating system.

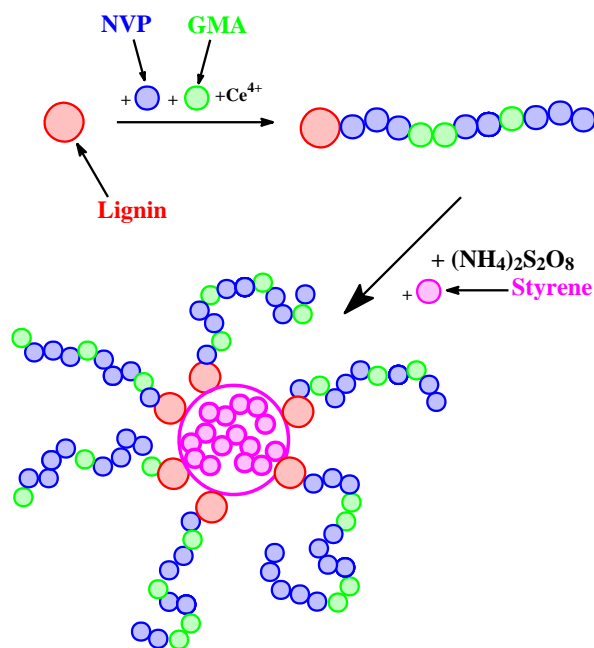

Fig. 1. A two-stage scheme for obtaining a polystyrene dispersion using a lignin-containing polymer as a stabilizer

The sizes of latex particles were investigated by dynamic light scattering methods (Fig. 2). The dispersion is dominated by the fraction with a radius of 730 nm, which is formed by aggregated particles of smaller radii.

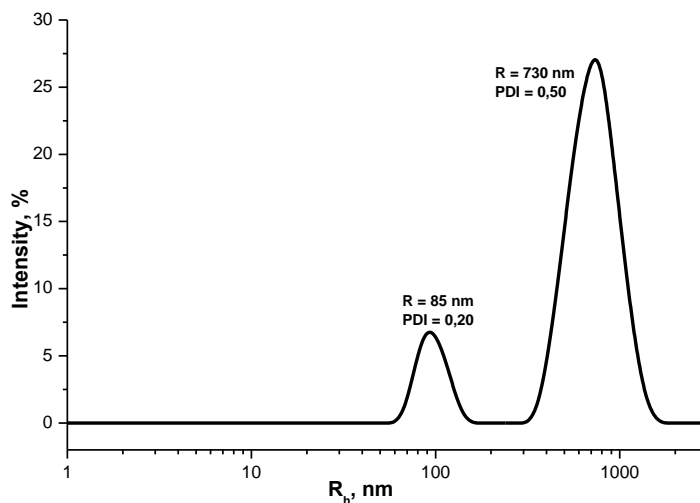

Fig. 2. Hydrodynamic radii of particles of polystyrene dispersion stabilized by lignin-containing polymer

Conclusions. Water-soluble polymers with a lignin fragment were obtained; the colloidal and chemical characteristics of the obtained polymers were investigated; the possibility of using the obtained polymers as an emulsifier for the production of polystyrene latex is shown.

ЗНАЧЕННЯ ХІМІЇ В ЕКОЛОГІЧНОМУ ВИХОВАННІ ЛЮДСТВА

Братусь Оксана Григорівна

викладач вищої категорії

Кабанець Поліна Максимівна

студентка

Київський фаховий коледж архітектури,

будівництва та управління

м. Київ, Україна

Вступ. Сучасні екологічні проблеми людства набули глобального масштабу і належать до природничо-техногенних небезпек. По оцінкам спеціалістів на нашій планеті щорічно зникає близько 10-15 тисяч різновидів організмів. Це означає, що за майбутні 50 років планета втратить, по різних оцінкам від 25% до 50 % свого біологічного різноманіття. Виною є – погіршення екологічного стану. У теперішній час, ми всі чуємо про глобальні екологічні проблеми. Кожного року вчені роблять все більш жахливіші прогнозування. Хімія асоціюється у багатьох людей з чимось негативним та першочергово по своїй природі шкідливим, що , звісно ж являється лише частиною правди. Людство не помічає , яку користь приносить уся хімія в цілому. Тому задача полягає у тому щоб пояснити та показати те, що хімія може бути корисною та життєво необхідною для майбутнього нашої планети.

Відповідно до статті 7 [1] підвищення екологічної культури суспільства і професійна підготовка спеціалістів забезпечується загальною обов'язковою комплексною освітою та вихованням в галузі охорони навколишнього природного середовища, в тому числі в дошкільних дитячих закладах, в системі загальної середньої, професійної та вищої освіти, підвищення кваліфікації та перепідготовки кадрів. Екологічні знання є обов'язковою кваліфікаційною вимогою для всіх посадових осіб, діяльність яких пов'язана з використанням природних ресурсів та призводить до впливу на стан навколишнього природного середовища. Спеціально визначені вищі та професійні навчальні заклади здійснюють підготовку спеціалістів у галузі охорони навколишнього природного

середовища та використання природних ресурсів з урахуванням суспільних потреб.

Ціль роботи є вивчення формування екологічної культури у здобувачів освіти на заняттях з хімії та позаурочний час, для запобігання потенційних екологічних небезпек людства.

Для вирішення цієї проблеми необхідно виконати наступні задачі:

- Розробка рекомендацій щодо зниження рівня хімічного забруднення навколишнього середовища;
- Вдосконалення технологічних процесів переробки сировини, утилізація відходів.

Матеріали та методи. *Екологічне виховання* – це цілеспрямований психолого-педагогічний процес, орієнтований на формування у дитини знань, вмінь та навичок, наукових основ природокористування, необхідних свідомих переконань і практичних дій, певного спрямування та активної життєвої позиції в охороні, збереженні і примноженні природних ресурсів. [2 с.5].

Хімія несе основне навантаження в розкритті таких проблем, як забруднення навколишнього середовища.

Неможливо переоцінити роль хімії в розв'язанні однієї з найважливіших проблем людства – захисту навколишнього середовища. Тут завдання хімії полягає в розробці й удосконаленні методів і визначення забруднень, вивченні й моделюванні хімічних реакцій, що протікають у природі, створенні безвідходних і маловідходних виробництв, розробці способів знешкодження й утилізації промислових і побутових відходів.

За останні роки зросла кількість сміттєпереробних заводів, що дає можливість не просто утилізувати сміття, а й повторно використати здобуту сировину, що в свою чергу зберігає частину природної сировини: дерева, корисні копалини тощо.

Важливо не тільки закликати до сортування сміття, а й спиратись на підтвержені факти та наукові дослідження по забрудненню навколишнього середовища. Ось наприклад біля місць збору та сортування сміття розміщувати

інформацію. Це теж є елемент екологічного виховання населення.

Наприклад:

1. **Батарейка** - електричний компонент, який містить запас енергії та робить доступною її в електричній формі для пристроїв, підключених до нього. Найчастіше зустрічається тип батарейки з електрохімічними запасами енергії (гальванічний елемент). Залежно від їхнього типу, містять важкі метали та небезпечні елементи: цинк, марганець, кадмій, нікель, свинець, кислоти, луги. Потрапляючи в навколишнє середовище, одна пальчикова батарейка забруднює 20 м квадратних ґрунту або 400 літрів води. [3 с. 27].

2. **Забруднення пластиком** – це скупчення пластикових предметів і частинок (наприклад, пластикових пляшок, пакетів та мікрочастинок) у довкіллі Землі, що негативно впливає на диких тварин, дику природу та на людину. Пластмаси як забруднювач класифікують на мікро-, мезо- та макросміття - залежно від розміру. Пластмаси є недорогим та довговічним матеріалом, в результаті чого рівень виробництва пластику людиною є досить високим. Однак хімічна структура більшості пластмасів робить їх стійкими до багатьох природних процесів деградації, і в результаті вони повільно розкладаються. Ці два фактори разом спричиняють широку поширеність забруднення довкілля пластиком. [4].

3. **Повторне використання картону та паперу** - Вторинна переробка тонни паперу могла б заощадити 26 000 літрів води, 3 м³ плодоносної землі, 17 дорослих дерев, 4 МВт електрики. Для повторної переробки паперу потрібно майже в 2 рази менше електроенергії, ніж для його виробництва, при цьому викиди шкідливих речовин зменшуються на 70% [2].

Результати та обговорення. У великих містах і промислових центрах звичайним явищем стало утворення смогу, до складу якого входять туман, дим, пил та інші шкідливі для здоров'я людини газоподібні речовини.

Безумовно, витрати на очищення вихлопних газів і димових викидів спричиняє подорожчання товарів і енергії, однак забруднення повітря також призводить до витрат, пов'язаних з руйнуванням конструкцій і погіршенням

здоров'я людей. Тож за право дихати чистим повітрям людству необхідно платити досить високу ціну.[5]

Як слідство, виникає потреба у збільшенні кількості зелених насаджень, лісів. Розуміння того, що чисте повітря є досить важливим для людства виникло ще у Давньому Римі V ст. до н.е., саме тоді було прийнято акт щодо охорони лісів.

Опираючись на проблематику забрудненості повітря, існують альтернативні засоби для покращення ситуації, а також оздоровлення людського організму в цілому. У всьому світі розвивається спорт, туризм. З'явилися досить нове поняття «екологічні стежки».

Екологічні стежки – це маршрут, що проходить через різні природні об'єкти, що мають естетичну, природоохоронну і історичну цінність, на якому пішоходи отримують усну або письмову інформацію про ці об'єкти. Це одна з форм виховання екологічного мислення і світогляду.

На сьогодні створено багато різного виду екологічних стежок, які можна згрупувати. Подібний поділ має велике значення для практичної діяльності екскурсійних бюро і туристичних фірм.

При поділі екостежок за змістом зазвичай виділяють два види екскурсій - оглядові (багатопланові чи комплексні) і тематичні.

Оглядові екскурсії, як правило, стосуються різних тем, через це отримали назву багатопланових. Вони базуються на показі найрізноманітніших об'єктів. Це – об'єкти природно-заповідного фонду, пам'ятки природи, рідкісні види флори та фауни, пам'ятники історії і культури, які зустрічаються по ходу стежки, місця пов'язані з життям і діяльністю видатних людей. Оглядові стежки дають загальне уявлення про місцевість.

Хронологічні рамки подібних екскурсій дуже широкі. У будь-якій оглядовій екологічній стежці одна з підтем – провідна, у ній розкривається матеріал особливо важливий і характерний для даної території. Тематичні екологічні стежки мають конкретну спрямованість.

Серед них виділяють наступні:

- ботанічні;
- геологічні;
- гідрологічні;
- дендрологічні.

Ботанічні екологічні стежки прокладають на об'єктах природно-заповідного фонду, які багаті на рідкісні види флори та фауни.

Геологічні стежки прокладають з метою ознайомлення з геологічними пам'ятками природи, наприклад – виходами гранітів Українського кристалічного щита на поверхню.

Гідрологічні екологічні стежки передбачають ознайомлення із гідрологічними об'єктами – джерелами мінеральних вод, болотами. Дендрологічні стежки прокладають, як правило у дендропарках, де відвідувачі мають можливість побачити рідкісні види деревних порід.[6].

Також не менш болючою є проблематика питної води. Запаси природних вод величезні, але для пиття придатна лише незначна частина наявної на Землі води. Без спеціальної обробки використовувати для пиття можна лише воду з глибинних джерел. У решті випадків для того, щоб використовувати природну воду як питну, її доводиться попередньо очищати. Для очищення води обов'язково використовують хімічні методи.

Деякі ресурси, наприклад, свіже повітря, родючий ґрунт, рослини й тварини, можуть відновлюватися порівняно швидко. Якщо не втручатися занадто активно в ці процеси, природа майже завжди зможе заповнити втрачені запаси. Потрібно лише стежити за тим, щоб ресурси витрачалися не швидше, ніж вони можуть утворюватися у результаті природних процесів.

Висновок. Розглянувши представлені матеріали, можна прийти до висновку, що необхідність посилення впливу на духовку сферу особистості, формування етичного компоненту екологічної культури є необхідною умовою екологічного виховання здобувачів знань. Подолання екологічного колапсу залежить від морального вдосконалення людини, її культури і відносин із

природою в цілому. Людству необхідно дбайливо ставитись до природи, а інакше самознищення не змусить на себе довго чекати.

СПИСОК БІБЛІОГРАФІЧНИХ ПОСИЛАНЬ

1. Закон України «Про охорону навколишнього природного середовища».
2. Балабанов О., Кардешук, Н., Янішевська, С. (2013). Формування екологічної свідомості особистості. Проблеми педагогічних технологій. Збірник наукових праць. Луцьк. Вип. 3. 198-202.
3. Авдеев В. Ф., Пирогов Б. І., Непийвода В. С. Роль людського фактору у вирішенні екологічної проблеми / У зб. Рациональне природокористування та охорона навколишнього середовища. К., 2010 – 256с.
4. Микропластик: чем он опасен и как уменьшить его количество [Электронный ресурс]/Режим доступа: <https://recyclemag.ru/article/mikroplastik-opasen-umenshit-kolichestvo>. – 18.03.2019 г.
5. Літковець С. Цикл Уроків «Роль хімії в житті суспільства// Хімія. Біологія. – 2005.
6. *Екологічна стежка — одна із форм природоохоронної роботи /* Г. Гончаренко [та ін.] // Хімія. Біологія. — 2005

ВПЛИВ ФЕРМЕНТАЦІЇ НА ЯКІСТЬ М'ЯКОГО СИРУ

Власенко Наталія Євгенівна

к.х.н., доцент

Гайдук Катерина Віталіївна

учитель-методист, кандидат с.-г. наук

Лисненко Ілля Олександрович

студент інженерно-хімічного факультету

Національний технічний університет України

Київський політехнічний інститут імені Ігоря Сікорського

м. Київ, Україна

Вступ. Сир – продукт, що виготовляється, переважно з коров'ячого молока, але в багатьох країнах світу його виробляють з молока кіз та овець, а його батьківщиною вважають арабський Схід. Хоча вживання цього продукту було відомо ще задовго до нашої ери, але розквіт сироваріння припадає на другу половину XIX ст., коли в Західній Європі звернули увагу на можливість більш вигідно утилізувати молочні продукти. Нині у світі виготовляється близько 2 тисяч сортів сиру [1]. Асортимент сучасних сирів дуже різноманітний. Вони відрізняються один від одного за технологічними параметрами, мікробіологічними й біохімічними процесами, хімічним складом, формою та масою, а наявність великої кількості найменувань пов'язують з історичними, національними та географічними особливостями зародження сирів у різних країнах і в різних народів [2]. Один із найважливіших факторів у сироварінні - якість і склад ферменту, який бере участь в згортанні молока [3]. Застосовуючи правильний процес ферментації, можна отримати сири будь-якого сорту з відмінним смаком, що не поступаються фабричним продуктам. Будь-який з домашніх сирів можна вживати відразу після приготування або зберігати в холодильнику в паперовій упаковці.

Мета роботи. Дослідити вплив ферментації згортання молока на якість м'яких сирів, на їх технологічні параметри, органолептичні ознаки сирів.

Матеріали та методи. Для проведення експерименту застосовували сичужний фермент, бактеріальну закваску, великий емальований горщик об'ємом 5 л., довгий ніж, довгу дерев'яну ложку, кулінарний термометр з позначками від 0 до 100°C, гігрометр, ложку з дірками, крапельниці, ківш, маленьку посудину для вимірювання сичуга (мірний стаканчик), друшляк, марлю, складену в кілька разів, пелюшку для проціджування, дерев'яні дошки для нарізання, і дві чаші зі сталі, форма для сиру. В якості об'єктів досліджень було виготовлено два зразки (1-недостатня кількість ферменту, 2- збільшено вдвічі об'єм ферментів) Адигейського сиру, два зразки (1- недостатня кількість ферменту, 2- збільшено вдвічі об'єм ферментів) сиру Белпер Кноль та контрольний зразок для кожного виду. Для дослідження якості дослідних зразків сиру були застосовані загальноприйняті методи: органолептичний за ГОСТ 33630-2015 [4] (показник подано у балах, мах 25), лабораторний (визначення фізико-хімічних показника: масова частка вологи [5,6]).

Результати та обговорення. Адигейський сир та Белпер Кноль виготовляли за класичною технологією із пастеризованого козячого молока, на кожен варіант використовували 4л. молока, шляхом додавання бактеріальних заквасок за вказаним стандартом і спеціальних ферментів з подальшим обробленням. Перед внесенням ферментів їх розділили: 1 варіант – ферментів внесли вдвічі меншу кількість; 2 – варіант об'єм ферментів вдвічі більший; 3 варіант – контрольна норма ферментів. При оцінці органолептичних показників на відповідність вимогам [5,7] визначали смак і аромат, консистенцію, колір, рисунок і зовнішній вигляд. Було встановлено, що найпривабливіший зовнішній вигляд і рисунок, найкращий смак і аромат мали дослідні зразки Адигейського сиру та Белпер Кноль з додаванням нормальної та збільшеної кількості сичужного ферменту.

Найкраща консистенція була у зразка сиру з додаванням подвійної дози ферменту. У дослідних зразках із зменшеною кількістю ферментів зовнішній вигляд був не дуже привабливий, через слабку консистенцію. Консистенція у цих зразках також була більш гумоподібною, порівняно з контрольним зразком. У

зразках 1-х варіантів відчувався дещо водянистий смак. Органолептичну оцінку якості дослідних зразків сирів проводили за такими показниками: смак і аромат, консистенція, колір, рисунок, зовнішній вигляд. Результати досліджень наведені на Рис. 1 м'який сир Адигейський, Рис.2 Белпер Кноль. Колір та рисунок досліджуваних м'яких сирів наведено у Додатках 3.1 та 3.2.



Рис. 1 Середня кількість балів трьох дослідних зразків Адигейського сиру.



Рис. 2 Середня кількість балів трьох дослідних зразків о сиру Белпер Кноль.

В середньому серед двох видів м'яких сирів найбільшу кількість балів отримав контрольний зразок, 3 варіант – 22 бали, на другому місці дослідний варіант 2 – 19,8 балів, на третьому – варіант 1 (17 балів). Найменшу кількість балів отримали дослідні зразки Адигейського сиру за ароматом – 11 балів та дослідні зразки сиру Белпер Кноль за смаком – 13 балів.

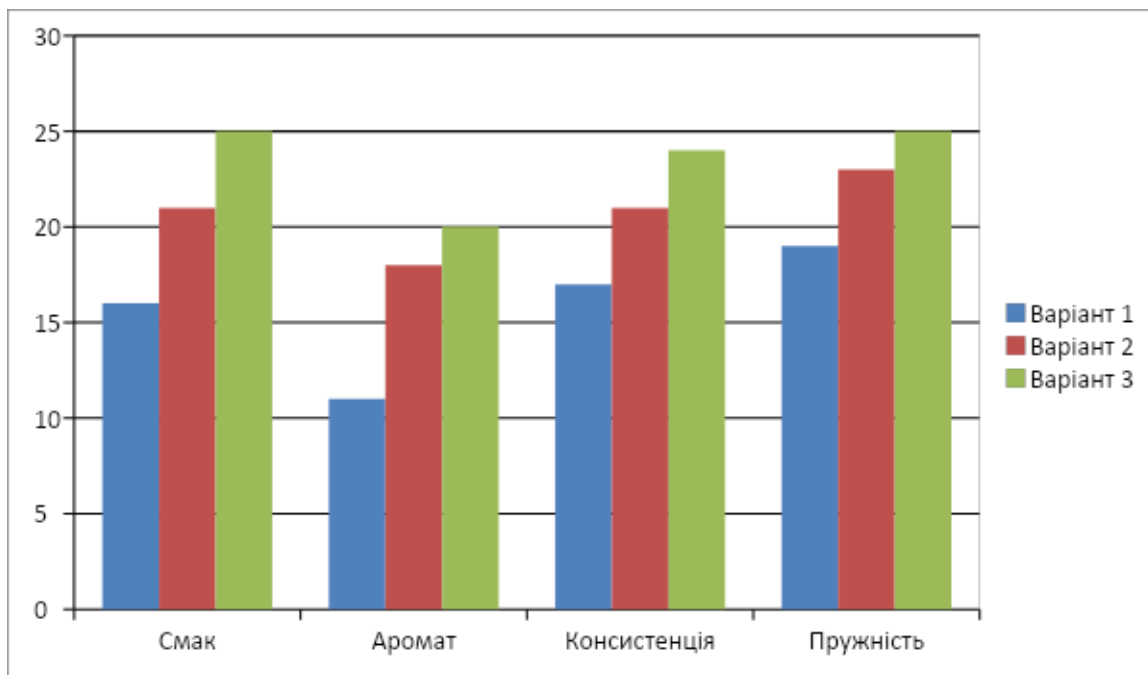
Результати досліджень фізико-хімічних показників дослідних зразків Адигейського сиру за варіантами наведені в табл. 1.

Таблиця 1

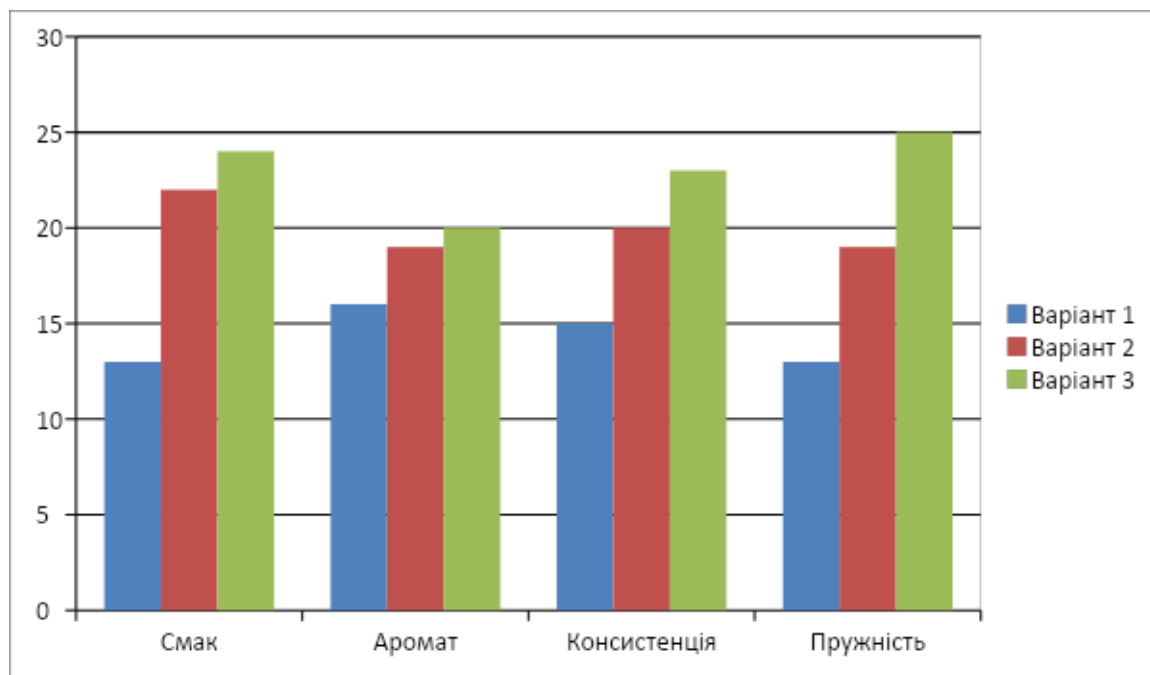
Результати досліджень фізико-хімічних показників дослідних зразків Адигейського сиру з добавками

Назва зразка	Масова частка вологи, % не більше, ніж	
	за стандартом	дослідний зразок
Варіант 1	60,0	55,3
Варіант 2		56,5
Варіант 3		59,3

Результати досліджень фізико-хімічних показників дослідних зразків сиру Белпер Кноль за варіантами наведені в табл. 2.

Таблиця 2

Результати досліджень фізико-хімічних показників дослідних зразків сиру Белпер Кноль з добавками

Назва зразка	Масова частка вологи, % не більше, ніж	
	за стандартом	дослідний зразок
Варіант 1	55,0	60,3
Варіант 2		50,5
Варіант 3		51,3

Таким чином було встановлено, що досліджувані варіанти зразків з різним вмістом сичужних ферментів можуть бути використані в технології м'яких сирів, зокрема Адигейського сиру та Белпер Кноль.

Висновки. Перевірено рецептуру та вдосконалено технологію виробництва Адигейського сиру та Белпер Кноль. За результатами оцінки якості дослідних

зразків сирів за органолептичними та фізико-хімічними показниками можна зробити висновок, що усі зразки придатні до споживання. Завдяки збагаченому смаку м'яких сирів, кількості вітамінів і мінеральних речовин, ці сири можуть стати корисними, екологічно чистими продуктами для населення України.

СПИСОК ЛІТЕРАТУРИ

1. Рецепт приготування домашнього сыра: [Електронний ресурс]. - Режим доступу: <https://pro-syr.ru/domashnij-syr-recept-prigotovleniya-s-foto/>
2. Шергина И. А. Классификация и особенности производства мягких сыров / И. А. Шергина // Сыроделие и маслоделие. – 2008. – №4.– С.8-9
3. Шергина И. А. Мягкие сыры – расширение ассортимента, проблемы рентабельности производства / И. А. Шергина // Сыроделие и маслоделие. – 2006. – №5. – С.14-17.
4. Сыры и сыры плавленые. Методы контроля органолептических показателей : ГОСТ 33630-2015. – Введ. 01.07.2016. – М. : Изд-во Стандартиформ, 2016. – 52 с.
5. ДСТУ 4554:2006 Сир кисломолочний. Технічні умови.
6. ДСТУ ISO 1735:2005 Сир і плавлений сир. Гравіметричний метод визначення вмісту жиру (контрольний метод).
7. Дмитренко І. І. ДСТУ 7006:2009 Молоко козине сировина. Технічні умови / І. І. Дмитренко, Т. М. Рижкова. - [Чинний від 2010-01-01]. – Київ: Держспоживстандарт України, 2010. – 9 с.

НАФТАЛИМИДЫ – СИНТЕЗ И ПРИМЕНЕНИЕ

Дистанов Виталий Баламирович,

к.х.н., с.н.с., доцент

Мироненко Лилия Сергеевна,

к.т.н., доцент

Бондарев Виталий Валерьевич,

Кадочкина Владислава Витальевна

Магистранты

Национальный технический университет

Харьковский политехнический институт

г. Харьков, Украина

Введение. Органические люминофоры, благодаря своей яркости и возможности люминесцировать под воздействием различных факторов в широком диапазоне электромагнитного спектра, широко используются в различных областях науки и техники. В большей степени востребованы органические люминофоры желто-зеленого свечения, так как они являются основным компонентом триады красителей и дают возможность получать различные оттенки в широком диапазоне длин волн. Несмотря на множество классов органических люминофоров, люминесцирующих в желтой и желто-зеленой областях спектра, наиболее перспективными являются производные нафталево́й кислоты, в частности 4-диалкиламинонафталими́ды. Наиболее эффективными из них являются 4-морфолинонафталими́ды. Это обусловлено высокой стойкостью к действию УФ-излучения, доступностью исходных материалов для их получения и простотой технологической схемы при их производстве.

4-диалкиламинонафталими́ды – люминофоры желто-зеленого свечения - широко используются в качестве люминесцентных составляющих дневных флуоресцентных пигментов различного назначения, для окрашивания природных, искусственных и синтетических волокон и тканей, полимерных материалов, в аналитической химии, биологии и медицине в качестве

флуоресцентных зондов, как активная среда лазеров на красителях, в нематических жидких кристаллах, в люминесцентной дефектоскопии металлических и неметаллических изделий.

Одним из важных применений органических люминофоров является их использование в качестве люминесцентных составляющих дневных флуоресцентных пигментов на различной полимерной основе (аминоформальдегидная, полиэфирная, акрилатная и др.). Наибольшее распространение получили пигменты на основе меламина-толуолсульфамидных олигомеров (МТСФ-олигомер). В первую очередь они используются при производстве эмалевых, художественных и полиграфических красок. Эти пигменты и краски благодаря высокой яркости используются в тех случаях, когда необходимо увеличить четкость и дальность видения. Они используются в гражданской авиации для окрашивания фрагментов самолетов и аэродромных знаков с целью облегчения полетов в сложных метеорологических условиях. Ими окрашивают речные и железнодорожные указатели [1],

Цель работы. Синтез и исследование производных 4-морфолинонафталимидов для возможного их использования в качестве люминесцентных составляющих ДФП на акрилатной основе при создании красок для рисования на воде по технологии ЭБРУ.

Результаты и обсуждение. Как было выше сказано, наиболее широкое использование получили ДФП на основе меламина-толуолсульфамидформальдегидного олигомера (рисунок 1) [2,3].



Рис. 1 – Структура основного структурного звена МТСФ-олигомера с использованием 4-морфолино-N-(β-оксиэтил)нафталимида

Несмотря на то, что полученный пигмент обладает высокими физико-химическими и колориметрическими свойствами он оказался не пригодным при создании красок для рисования на воде. Размер частиц такого пигмента составляет 5-10 мкм. А это проявляется в виде вкраплений на рисунке.

В связи с этим, наиболее подходящими пигментами, для данного применения являются эмульсионные пигменты на акрилатной основе. В тоже время, как оказалось, не все производные 4-морфолинонафталимида могут быть использованы при получении ДФП.

Наиболее эффективной люминесцентной составляющей при получении пигментов являются производные 4-морфолинонафталевой кислоты [4] (рисунки 2-4).

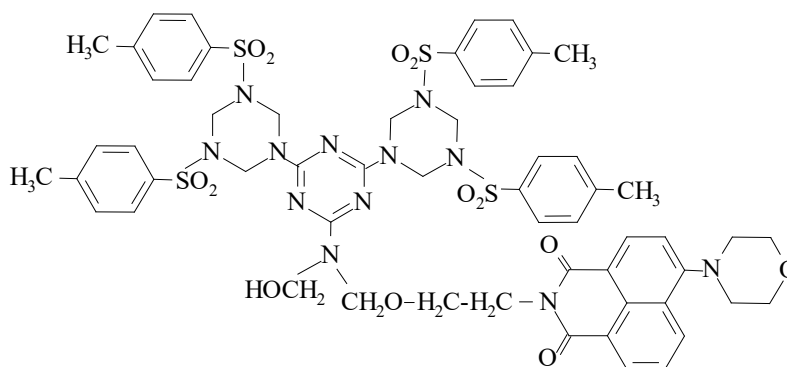
Соединения 2 и 3 оказались не совсем пригодными для их использования в качестве люминесцентных составляющих акрилатных пигментов в результате их недостаточной растворимости в метилметакрилате (примерно 2 % В то же время 4-морфолино-N-(о-метил)-фенилнафталимид растворяется в метилметакрилате в количестве 6 % от массы мономера при температуре полимеризации 80 °С благодаря тому, что молекула становится менее планарной.



Рис. 2 – 4-морфолино-N-фенилнафталимид **Рис. 3 – 4-морфолино-N-(п-метил)-фенилнафталимид** **Рис. 4 – 4-морфолино-N-(о-метил)-фенилнафталимид**

С его использованием получен желтый ДФП, который на 10-20 % по относительной яркости превышает заграничные аналоги.

В связи с этим возник вопрос о разработке более простой технологии получения 4-морфолинонафталимидов.

Обычно 4-диалкиламинонафталимиды получают в две стадии. Это необходимо для возможности ведения функциональных групп как в имидную часть молекулы, так в нафталиновое ядро для придания люминофору специфических свойств с целью его целенаправленного использования. Такой

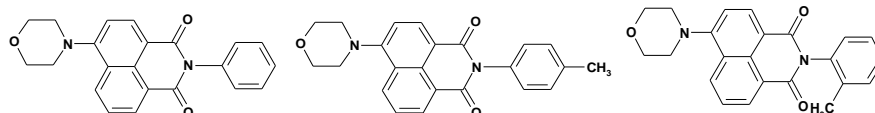
подход их получения приводит к снижению выхода конечного продукта, получения значительного количества промышленных стоков, увеличению продолжительности процесса, что с экономической и экологической точки зрения не совсем логично.

В первом случае сначала получают алкил- или арилимиды 4-галоген-, 4-нитро- или 4-сульфонафталевой кислоты (рис. 5). Такие производные легко вступают в реакцию нуклеофильного замещения с аминами в полярных растворителях. Затем полученные полупродукты конденсируют с вторичным амином в высококипящем растворителе (методика 1). [5].



Рисунок 5 – Схема получения 4-морфолино-N-нафталимида по методике 1

Во втором случае поступают наоборот [6]. Сначала получают диалкиламинонафталевый ангидрид, а потом вводят его в конденсацию с алкил(арил)амином в среде полярного растворителя (методика2) (рисунок 6).

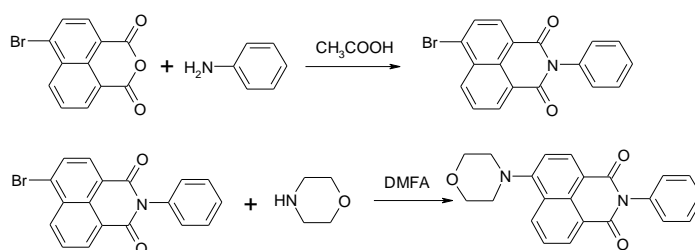

Рисунок 6 – Схема получения 4-морфолино-N-нафталимида по методике 2

В обоих случаях выход конечного продукта после очистки не превышает 50-60 %.

В процессе выполнения данной работы разработаны две технологии одностадийного синтеза 4-диалкиламинонафталимидов [7]. Первая из них предусматривает то, что сначала 4-бромнафталевый ангидрид кипятят в инертном растворителе, в котором находится вторичный амин в течении 5-6 часов, после чего в реакционную массу добавляют первичный ароматический или



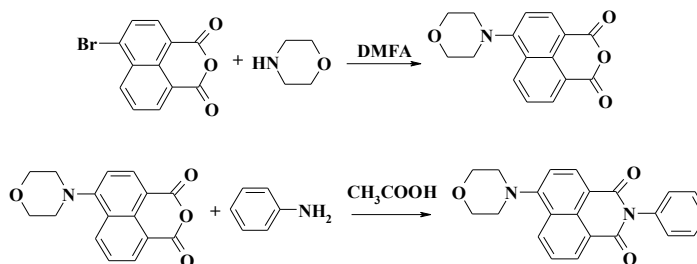

алифатический амин. Смесь кипятят еще 3-4 часа и выделяют соответствующий нафталимид (методика 3).

По второй методике 4-бромнафталевый ангидрид кипятят во вторичном амине в течении 4-5 часов, в реакционную массу прибавляют уксусную кислоту и первичный амин. Смесь выдерживают при кипении 5-6 часов и выделяют конечный продукт (методика 4).

В таблице 1 на примере получения некоторых 4-морфолинонафталимидов показана зависимость выхода конечного продукта от методики их получения.

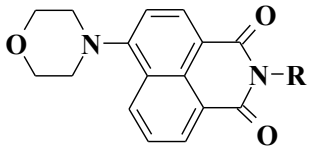
Таблица 1

зависимость выхода конечного продукта от методики их получения.

 R	Методика	Выход, %
CH ₂ CH ₂ OH	1	55
CH ₂ CH ₂ OH	3	83
CH ₂ CH ₂ OH	4	81
	1	60
	3	85
	4	82

По разработанным нами технологиям выход после очистки достигает 80-85%. Такой подход к синтезу 4-диалкиламинонафталимидов за счет уменьшения технологических стадий позволяет уменьшить количество опасных промышленных отходов в 2 раза.

Одновременно с этим были определены размеры частичек полученного нами желтого акрилатного пигмента с использованием 4-морфолино-N-(о-метил)-фенилнафталимида на электронном микроскопе ЭМ-125 (рисунок 7).



Рис. 7 – Микрофотография желтого пигмента на акрилатной основе

Как видно из рисунка, размеры частичек полученного пигмента находятся в пределах 0.1-0.2 мкм. А это дает возможность существенного расширения областей их использования.

Выводы. Как показали наши исследования, разработанные производные 4-морфолинонафталимида пригодны для получения эмульсионных дневных флуоресцентных пигментов на акрилатной основе. Дисперсность полученных пигментов позволяет использовать при производстве красок для рисования на воде по технологии ЭБРУ. Усовершенствованная технология получения производных 4-диалкиламинонафталимидов при организации промышленного выпуска представляет интерес как с экономической, так и экологической точки зрения.

ЛИТЕРАТУРА.

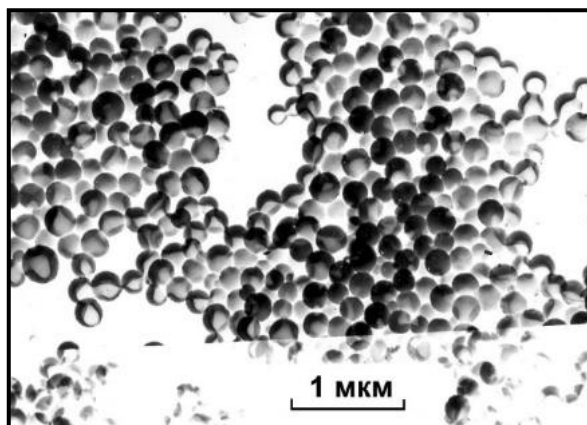
1. Красовицкий Б. М., Болотин Б. М. Органические люминофоры // М.: Химия. – 1984. – 336 с.
2. Distanov V., Falaleeva T., Myronenko L. Daylight pigments on the basis of melaminotoluensulfamideformaldehyde oligomer for enamel colores // Advanced polymer materials and technologies: theories and practice. – Multi-authored monograph. 2018. – Kyiv. – P. 42-47
3. Distanov V. B., Berdanova V. F., Gurkalenko Yu. A., Prezhdo V. V.. An alternative approach to the production of fluorescent colored fibres // Dyes and Pigments – 2001. – Vol. 48. – P. 159-163.

4. Дістанов В. Б., Мироненко Л. С., Бондарєв В. В., Васильєва В. О.. Емульсійні денні флуоресцентні пігменти // Тези доповідей ХХІХ міжнародної науково-практичної конференції «Інформаційні технології: наука, техніка, технологія, освіта, здоров'я» – Харків. – 2021. – Ч. 2. – С. 141.

5. Аникин В. Ф., Куприян Д. Г. Алкилирование 4- и 4,5-замещенных нафталимидов в условиях межфазного катализа // Вісник Одеського національного університету. Сер. Хімія. – 2003. – Т. 8, вип. 4. – С. 235-242

6. Vojinovic V., Konstantinova T. Synthesis of polymerizable 1,8-naphthalimide dyes containing hindered amine fragment // Dyes and Pigments. – 2002. – Vol. 54, N 3. – P. 239-245.

7. Дістанов В. Б., Мироненко Л. С., Тимченко Е. В. Экологические аспекты синтеза диалкиламинонафталимидов // Матеріали VI Міжнародної науково-практичної конференції «Хімія, біо- і нанотехнології, екологія та економіка в харчовій та косметичній промисловості». – 2018. – Харків. – С. 75-78

TECHNICAL SCIENCES

REQUIREMENTS FOR STRUCTURES, DRILLING OPERATIONS, METHODS OF RESERVOIR OPENING AND WELL DEVELOPMENT

Deryaev Annaguly Rejepovich

Candidate of Technical Sciences, Senior Researcher,
Scientific Research Institute of Natural Gas
of the State Concern „Turkmengas”,
Ashgabat, Turkmenistan

Introductions. The drilling depth of production wells on the Altyguyi field along the NK₉ horizon, depending on the location of wells in the structure, varies on average in the intervals of the consolidated part of 3750 m, in the krill parts it is 4000 m.

Aim. Drilling of wells is planned by the rotary method. All project wells are vertical.

The selection and justification of the well design is carried out in accordance with the intervals of compatibility of the well section according to the mining and geological drilling conditions based on the forecast curves of reservoir pressures and rock rupture pressures (combined pressure graph).

And also taking into account the requirements of the "Safety Rules in the oil and gas industry", "Regulations for calculating intermediate columns when drilling wells in the areas of Western Turkmenistan" and geological and technical information, based on proposals to improve technical and economic indicators for previously drilled wells in the field of Altyguyi [1, 2].

Materials and methods. The design of production wells with a depth of 3750 m on the productive horizon of NK-9 in the consolidated part has the following form:

- shaft direction of pipes Ø720mm and 10m in length to prevent the erosion of the wellhead and the binding of the wellhead with a trough system for the circulation of drilling mud;

- elongated direction of pipes Ø 530mm and 30m long to overlap the upper unstable part of the section and install anti-blowout equipment, for effective well management during further deepening under the conductor and possible gas occurrences at shallow depths;

- a conductor made of pipes Ø426mm and 400m long for overlapping unstable sandy-clay quaternary deposits and effective well management in case of possible fluid phenomena, using anti-blowout equipment during drilling for an intermediate column;

- the first intermediate column of pipes Ø324mm and 1600m long to reduce the interval of the open borehole when drilling for a technical column, to prevent hydraulic fracturing with an increase in the density of drilling mud.

- the second technical column made of pipes Ø324mm and 3460m long for overlapping formations with high reservoir pressures and in order to increase the density of drilling mud to 2.0 – 2.15 g /cm³, as well as to reduce the risk of seizure of drilling tools and control of anti-blowout equipment in case of possible complications and during drilling for the production column. The casing shoe with adjustment descends to the lower part of the NK-6 horizon;

- an operational column of pipes with a diameter of Ø140 Mm descends to a design depth of 3750 m in order to operate the productive horizon.

The cement is lifted behind all the columns to the wellhead. The combined pressure graph is shown in the figure.

The design of production wells with a depth of 4000 m on the productive horizon of NK-9 in the krill part has the following form:

- the shaft direction of the pipes Ø 720mm descends to a depth of 10m to prevent the erosion of the wellhead and the binding of the wellhead with a trough system for the circulation of drilling mud;

- the elongated direction of the pipes Ø 530 mm descends to a depth of 30 m to overlap the upper unstable part of the section, consisting of loose, sandy-clay deposits, protecting the wellhead from erosion, as well as overlapping the zone of possible gas saturation at shallow depths;

- a conductor of Ø426mm pipes descends to a depth of 600 m into the water

pressure horizons to cover the upper unstable part of the section of quaternary deposits, isolate the borehole from hydrostatically connected with the surface of water, secondary gas contamination of rocks due to drainage. As well as installation of anti-blowout equipment for effective well management in case of possible oil and gas occurrences during drilling for the first intermediate column;

- the first intermediate column of pipes \varnothing 324mm descends to a depth of 2000m to cover quaternary deposits, the Absheron and Akchagyl tiers, parts of the upper section of the red-colored strata, in which hole collapses and absorption of drilling fluid are possible during the well wiring, and also ensures successful well wiring to the depth of the descent of the second intermediate column and effective well management in case of possible gas and oil occurrences with the help of anti-discharge equipment;

- the second intermediate column of pipes \varnothing 245mm descends to a depth of 3750m, ensures successful wiring of the well to the depth of the descent of the production column, as well as effective well management during manifestations, when opening high-pressure gas condensate horizons NK-7 and NK-8 with the help of anti-blowout equipment.

The shoe \varnothing 245 mm of the second intermediate column is installed in a clay bundle, and the installation depth of the shoe is adjusted according to the logging data;

- an operational column of pipes with a diameter of \varnothing 140 mm descends to a design depth of 4000 m, provides the necessary conditions for testing productive layers and carrying out repair and insulation work. The final depth of the descent of the production column is adjusted according to GDS (gas-dynamic studies) data.

The cement is lifted behind all the columns to the wellhead.

Drilling of wells for the conductor is planned to be carried out on an oil-emulsion humate-lignosulfonate drilling mud, for intermediate and operational columns - on a polymer, cement-inhibited drilling solution ALKAR-3 according to the recipe of the institute "Nebitgazylmytaslama" [3].

In the process of drilling production wells, core sampling, as a rule, is not designed. The selection of individual core samples can be planned in order to study their filtration properties and develop measures for their effective (pollution-free) opening.

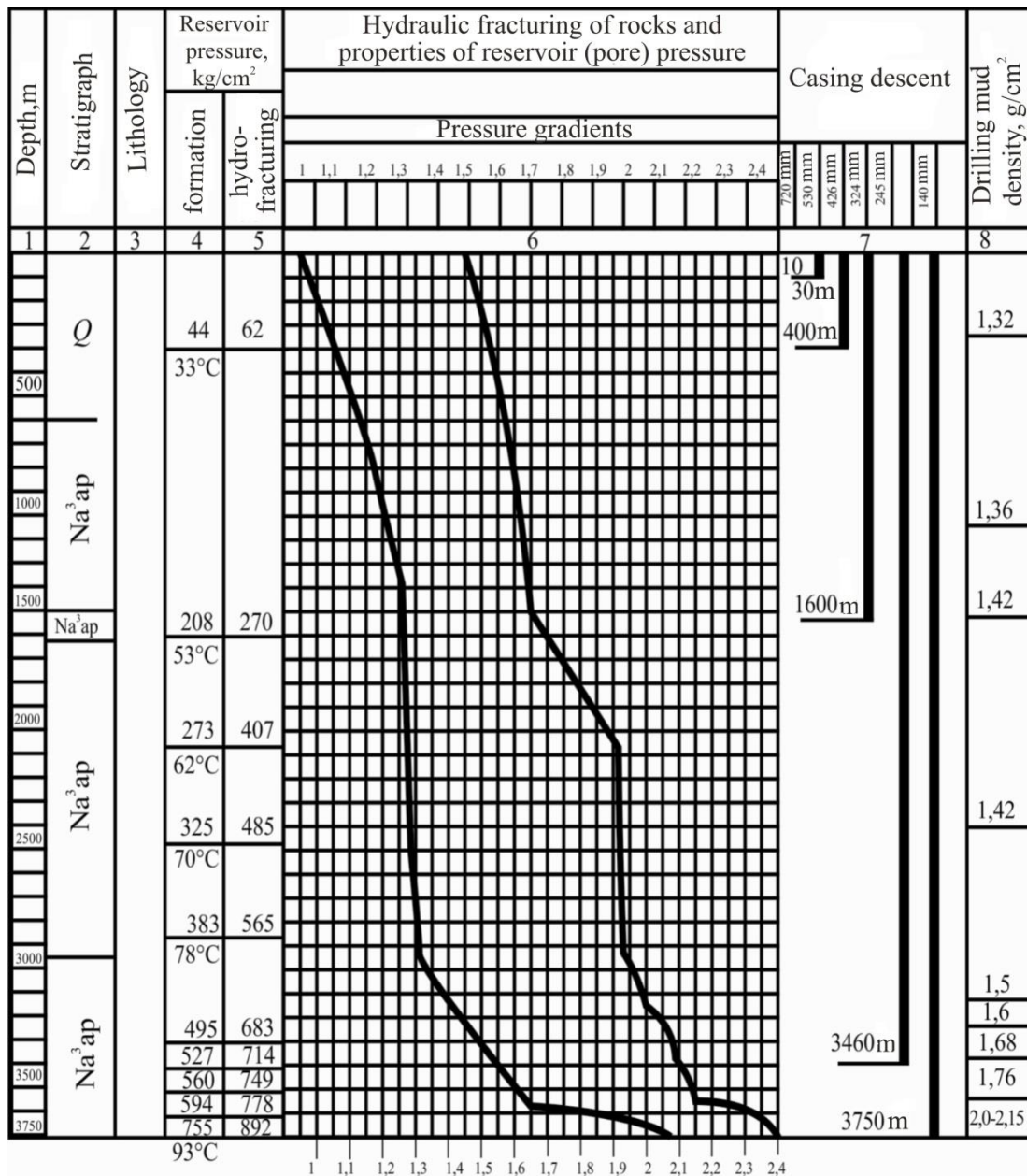

Figure. Combined pressure schedule at the Altgyui field

Results and discussion. Separate studies of formations during drilling and by other methods can be planned and performed in order to clarify reservoir pressures, hydraulic fracturing pressures and properties of reservoir (pore) pressure [3, 4].

It is planned to use water-based clay solutions weighted with barite and treated with chromlignosulfonate reagents and inhibited with cement for well wiring.

For the construction of wells, drilling rigs of the normal BU-5000 series are required on a diesel drive - Uralmash-ZD and diesel-electric -ZJ 70 DS.

Drilling rigs, in addition to the equipment included in the kit, must also be

equipped with complete anti-blowout installations and additional equipment for the preparation, cleaning and storage of weighted drilling fluids in desert conditions.

When drilling, rigid layouts of the bottom of the drill strings are used according to the regulations developed by the drilling technology laboratory of the institute "Nebitgazylmytaslama". Recommended layouts prevent the curvature of the borehole. Their use does not require additional templating and drilling of the borehole before the descent of the casing strings. For drilling boreholes, it is recommended to use high-performance 3- roller-bit of the MS-TSGAU, MS-TSGVU and S-TSGVU series. The adjustment of the operating parameters is carried out in accordance with the technical project or geological and technical order (GTO).

Conclusions. In the course of drilling, complex geophysical studies of wells are planned. The research package includes: standard logging, cavernometer, profiler, side logging, gamma logging, neutron logging, acoustic logging, thermometry, inclinometer. Logging operations are carried out on a scale of 1:500 for all holes.

In order to achieve the greatest technological effect, the filtration and rheological properties of the solution are adjusted. To open a productive object, the drilling mud is subjected to special treatment in order to reduce its water output and give the filtrate properties that prevent contamination of the formation.

Protection of the formation from contamination during secondary opening is achieved by perforating the column under conditions of a given depression on the formation with the help of PKO-86 perforators (on drilling mud) or "Paurget", "Enerzhet" (on water), followed by smooth (in order to avoid destruction of the hole zone) launching the object into operation according to the technology of the institute "Nebitgazylmytaslama" [6].

REFERENCES:

1. Деряев А. Р. Разработка конструкции скважин для метода одновременно-раздельной эксплуатации нескольких нефтяных пластов. «Наука и техника в Туркменистане». №6. 2013. С 71-77.
2. Деряев А. Р., Еседулаев Р., Основы технологии бурения при освоении

нефтегазовых пластов методом ОРЭ. Научная монография. Ашгабат: Ылым. 2017. Стр. 147-173.

3. Деряев А. Р., Гулатаров Х., Мантрова С. В. Рекомендации по буровым растворам для одновременно-раздельной эксплуатации нескольких продуктивных горизонтов на месторождении Северный Готурдепе, Сборник института Нефти и газа, выпуск 8, Ашгабат, Туркменская служба издания 2014.

4. И. В. Элияшевский, М. Н. Сторонский, Я. М. Орсуляк. Типовые задачи и расчеты в бурении, – М.: Недра, 1982.

5. Методические указания по выбору конструкций нефтяных и газовых скважин, проектируемых для бурения разведочных и эксплуатационных на площадях - Москва Миннефтепром, 1973.

6. Деряев А. Р. Технологические особенности вскрытия многопластовых продуктивных горизонтов и освоение их для одновременно-раздельной эксплуатации. // Сборник статей института “Нефть и газ” выпуск 11 (2015 г.). Стр.183-193

**WORKING CONDITIONS OF A FIREFIGHTER
DURING FIRE EXTINGUISHING**

Ostapenko Ivan Petrovych,

4nd year bachelor

Polukarov Yury Oleksiyovych,

Ph. D., Docent, Associate Professor

National Technical University of Ukraine

Igor Sikorsky Kyiv Polytechnic institute,

Kyiv, Ukraine

Introduction. Working conditions are a set of factors of the production environment and work process that affect the health and working capacity of a person during the performance of his work duties [1]. Depending on the situation, a firefighter-rescuer can perform various tasks in which working conditions differ. In addition to extinguishing fires, searching for victims in the emergency zone, providing them with first aid, the rescuer takes part in dismantling rubble, structures, natural obstacles, strengthening or demolishing unstable buildings, also maintains and uses fire-rescue equipment, etc. In the conditions of war, the need and burden on emergency services increases significantly. Today, there are several documents describing the procedure and working conditions during various emergency situations and outside of them. [2-3]. However, the variety of fire objects and surrounding conditions does not make it possible to accurately determine in advance the list and characteristics of dangerous and harmful factors that can affect a firefighter. Each factor has its own specificity and can change over time, as well as interact with other factors, thereby increasing the dangerous impact.

Aim. To analyze the working conditions of a firefighter during firefighting, to describe harmful and dangerous factors and to propose methods of protection against them.

Materials and methods. Operational actions during firefighting are the organized use of forces and means of fire-rescue units aimed at saving people and

extinguishing fires [3].

Operational actions include:

- fire investigation;
- rescue of people and evacuation of property;
- operational deployment of forces and means;
- fire extinguishing;
- execution of special works;
- reduction of forces and means;
- return to the place of permanent deployment.

Results and discussion. Investigation of the fire is ongoing. The established data help eliminate the fire more efficiently and with less risk of injury. During the entire process of extinguishing a fire, depending on the specific situation, the rescuer can be affected by all groups of harmful and dangerous factors, namely: physical, chemical, biological, psychophysical. The main chemical factors that can occur during firefighting are exceeding the maximum permissible concentration (MPC) of toxic substances, in particular, oxides of carbon, nitrogen and substances that arise during the burning of polymers and rubber (dioxins, phosgene, cyanides). Usually, chemical factors enter the human body through respiratory organs, skin and mucous membranes, so the main method of protection is protective clothing and means of respiratory protection (ASV-2 apparatus, Dräger, MSA AUER) [4]. The main factors that may occur during firefighting and protection methods are listed in Table 1.

Table 1

Dangerous factors and methods of protection

Factor	Method of protection
increased ambient temperature	protective clothing (heat-protective clothing, heat-reflective clothing, protective footwear)
problems with lighting (absence, increased brightness, instability, dustiness, etc.)	fire lantern on a helmet
destruction of structures, which can lead to physical injuries, or obstruction of movement	Intelligence information, a helmet, an axe, a belt with a carbine
explosions	Intelligence information, protective clothing, distance protection

Psychophysical factors are manifested during:

- high physical load (work in a limited space, intensity and strength work);
- high neuropsychological load: the need to assess the condition of the victims, evacuate them and provide first aid; monitor changes in the object, keep in view the state of structures, technological units, installations, etc.; understanding of high responsibility; the presence of spontaneously occurring obstacles.

Depending on the specifics of the extinguishing object, there may be other harmful and dangerous factors of influence. When extinguishing fires at nuclear power plants (NPPs), radiation is possible. History knows such cases:

- April 26, 1986 – fire at the Chernobyl NPP. The rescuers who eliminated the disaster received a fatal dose of radiation;
- 2008 – several emergency situations at the “Vandellos II” NPP. There were radiation emissions, which forced the evacuation of the population from the village near the nuclear plant [5];
- March 4, 2022 – a fire at the educational and training building of Zaporizhzhia NPP. There was a possibility of the fire spreading to the nuclear reactors. The fire was extinguished [6].

Harmful and dangerous chemical and biological factors, respectively, can occur when extinguishing fires in facilities that store particularly dangerous chemical compounds or dangerous microorganisms. On April 16, 1947, a fire broke out in Texas City on a ship that was storing 2,300 tons of ammonium nitrate, which turned into an explosion. This caused a chain reaction of fires at nearby oil refineries and chemical plants [7].

Conclusions. Therefore, the working conditions of a firefighter-rescuer during firefighting depends on the object of firefighting. In most cases, working conditions during such work are defined as dangerous and belong to the 4th class of working conditions [2]. The contribution of firefighters-rescuers to society is invaluable, because the main goal of their work is to save human lives and minimize environmental and economic damage.

REFERENCES

1. ДСТУ 2293-99 «Охорона праці. Терміни і визначення».
2. «Гігієнічна класифікація праці за показниками шкідливості та небезпечності факторів виробничого середовища, важкості та напруженості трудового процесу». Затв. наказом МОЗ України №248 від 08.04.2014. [Електронний ресурс] – режим доступу: URL: <https://zakon.rada.gov.ua/laws/show/z0472-14>.
3. Статут дій органів управління та підрозділів Оперативно-рятувальної служби цивільного захисту під час гасіння пожеж. Затверджено Наказом МВС України 26 квітня 2018 року № 340. [Електронний ресурс] – режим доступу: URL: <https://zakon.rada.gov.ua/laws/show/z0802-18>.
4. Довідник пожежного-рятувальника. Державна служба України з надзвичайних ситуацій, 2017. [Електронний ресурс] – режим доступу: URL: <https://dsns.gov.ua/upload/9/5/7/7/2018-10-2-112-dovidnik-pozeznogo-ryatuvalnika-2018.pdf>
5. В Іспанії на АЕС сталася пожежа. Атомна енергетика України. 2008. [Електронний ресурс] – режим доступу: URL: <https://atom.org.ua/?p=366>.
6. Запорізька АЕС всю ніч горіла через обстріли. BBS news Україна. – 2022. [Електронний ресурс] – режим доступу: URL: <https://www.bbc.com/ukrainian/news-60615300>.
7. Texas City, Texas Disaster. Fire Prevention and Engineering Bureau of Texas. April 29, 1947. Retrieved 2022-10-23. URL: <http://www.local1259iaff.org/report.htm>

ВОССТАНОВЛЕНИЕ ИЗОЛЯЦИОННОГО ПОКРЫТИЯ ДЕЙСТВУЮЩИХ ТРУБОПРОВОДОВ

Авалбаев Гаффар Абирович

и.о. доцент,
Джизакский политехнический институт,
Республики Узбекистан

Аннотация. Приведены методы устранения вертикальных складок, образованных в период эксплуатации трубопроводов с большим диаметром. Предложена неадгезионная обертка на основе пластика, которая воспринимает напряжения со стороны грунтовых вод. Изложены основные технико-экономические эффективности данной технологии.

Ключевые слова. Отслоение изоляции, самоклеющаяся пленка, продольные складки, уплотнение грунта, холодная сварка. Одним из возможных методов восстановления поврежденного изоляционного покрытия трубопроводов является наложение самоклеющейся пленки непосредственно в траншее. “Холодная технология” позволяет производить ремонтные работы без остановки процесса перекачки.

Определение мест повреждения изоляции может быть осуществлено любым из известных методов- с применением электромагнитной техники, путем измерения электростатического потенциала, методом Пирсона и т.д. Более сложно точно определять места отслоения изоляции, где проникшая вода вызывает интенсивную коррозию. В отдельных случаях оказывается целесообразным пропускание по трубопроводу специальных скребков, оборудованных регистрирующей аппаратурой для измерения толщины стенки и точечной коррозии. Для этой цели можно использовать и наземную технику.

Впервые фирма Servicised (Великобритания) применила антикоррозионную самоклеющуюся пленку в начале 70-х гг. для изолирования защитного кожуха газопровода. Несмотря на очевидные преимущества, были выявлены и изучены

недостатки этого метода. Так, некоторые виды пластиков вытягиваются и обладают релаксацией под действием нагрузки со стороны грунта. При бесподъемном ремонте изоляции имеются некоторые особенности последующей засыпки и уплотнения грунта. Кроме того, ремонтные работы плохо поддаются механизации. Самоклеящаяся пленка состоит из слоя липкого прорезиненного битума, нанесенного на полиэтиленовую основу. Перед нанесением на предварительно очищенную поверхность трубопроводов с адгезионного слоя снимают бумагу, пропитанную силиконом.

За время применения данной технологии выяснилось, что механические свойства пленки могут быть существенно улучшены путем применения в качестве материала основы специально разработанного пластифицированного поливинилхлорида (ПВХ) методом экструзии обладает очень слабой релаксацией в продольном направлении. Кольцевые напряжения в пленке позволяет сохранить постоянную адгезию. Такую пленку можно также использовать для защиты первого слоя покрытия от контакта с грунтом засыпки.

Опыт эксплуатации показал, что при уплотнении грунта засыпки трубопроводов большого диаметра в местах с высоким уровнем грунтовых вод при определенных условиях возникают вертикальные продольные складки. Хотя поверхность металла при этом не обнажается, были предложены три основных направления борьбы с этим нежелательным явлением. Первое направление связано с выбором материала, обладающего достаточной эластичностью. Вторым способом заключается в применении средств механизации, накладывающих пленку с предварительным напряжением. Третьим способом является специальная технология уплотнения грунта (сначала над верхней образующей трубопровода, а затем по обеим сторонам от нее).

Многие машины для нанесения самоклеящейся пленки имеют ручной привод и регулируемый вручную тормозной механизм, обеспечивающий натяжение, которое, однако, не отвечает предъявляемым требованиям. Поэтому была разработана специальная машина, автоматически поддерживающая необходимый уровень натяжения. Последними исследованиями установлено,

однако, что применение таких машин с ручным приводом не обеспечивает достаточной эффективности, и в настоящее время все работы по нанесению пленки выполняют вручную. Пленка выпускается в рулонах длиной 12м.

Одной из проблем является ослабление напряжений на концах каждого отдельного участка пленки. Этот нежелательный эффект наиболее характерен для трубопроводов большого диаметра, перекачивающих продукт при повышенной температуре. Для борьбы с этим явлением применяют холодную сварку концов соседних участков. Предложена также усиленная неадгезионная обертка на непластиковой основе, воспринимающая касательные напряжения со стороны грунта. Последние технические решения были опробованы на участке трубопровода диаметром 1067мм на Ближнем Востоке в конце 1984г. Трубопровод наполовину располагается ниже уровня грунтовых вод. Контрольное вскрытие через несколько месяцев показало полную надежность новой технологии. Основные преимущества от ее применения заключается в повышенной долговечности, экономической эффективности, высокой адгезии, простоте применения и сопротивлению отслаиванию при повышенном значении наложенного потенциала катодной защиты.

Направление дальнейших исследований включает разработку технологии изоляции “горячих” трубопроводов.

ИСПОЛЬЗОВАННАЯ ЛИТЕРАТУРА

1. Борисов Б. И. Защитная способность изоляционных покрытий подземных трубопроводов.-М.Недра,1987.-126с

2. Воронин В. И., Воронина Г. С. Изоляционные покрытия подземных трубопроводов.-М.:ВНИИОЭНГ,1990.-200с.

3. Защита трубопроводов от коррозии: Том 1:Учебное пособие/Ф. М. Мустафин, М. В. Кузнецов, Г. Г. Васильев СПб.:ООО «Недра», 2005.620с.

4. ОР-75.180.00-КТН-о18-10 Отраслевой регламент. Очистка магистральных трубопроводов от асфальтсмолопарафиновых веществ(АСПВ), документ разработан ОАО “АК”Траснефть” и ОАО “Диаскан”.2009.

ЩОДО ВИМОГ ДО РЕМОНТОЗДАТНОСТІ АВТОМОБІЛЬНОЇ ТЕХНІКИ

Акимов Олександр Олександрович

к.т.н., с.н.с.,

Міщенко Микола Володимирович

к.т.н.

Державний науково - дослідний
інститут випробувань і сертифікації
озброєнь та військової техніки
г. Чернігів, Україна

Вступ. Складні технічні вироби до яких відноситься автомобільна техніка (військова, цивільна та вироби побудовані на її основі), повинні виконувати свої функції протягом часу, передбаченого технічною документацією, технічний стан якої підтримується на належному рівні системою технічного обслуговування та ремонту. Важливою технічною характеристикою виробів є ремонтоздатність, що визначає ефективність проведення технічного обслуговування та ремонту виробу. В нормативних документах відсутній єдиний підхід до визначення показників ремонтоздатності. Дослідження вимог до показників ремонтоздатності в різних нормативних документах дозволить вибрати найбільш ефективні показники.

Мета роботи. На основі аналізу вимог різних нормативно - технічних документів розробити рекомендації по вибору показників ремонтпридатності на стадії розробки, експлуатації з визначенням їх при випробуваннях з достатньою точністю та достовірністю.

Матеріали та методи. В діючих стандартах щодо ремонтоздатності виробів існують різні підходи. Основні положення системи технічного обслуговування та ремонту техніки загального користування викладені в [1], [2].

Для оцінки можливості підтримання та відновлення працездатності виробу використовуються показники ремонтоздатності, які наведені в стандарті [3].

Показники ремонтоздатності використовуються при проведенні технічного обслуговування, поточного та капітального ремонтів та враховують особливості їх проведення. Основні характеристики ремонтоздатності стосуються понять:

- трудомісткість; тривалість; вартість.

Показники ремонтпридатності можуть бути середніми або оперативними.

Перелічені терміни є обов'язковими для застосування в технічній документації, яка використовується при проектуванні виробів та їх складових. Їх застосовують разом із стандартом [4].

Поняття ремонтпридатності в теорії надійності [5] визначаються в більш широкому аспекті. Ремонтпридатність - це комплексне поняття, яке включає основні характеристики, що доповнюють [3]:

- імовірність відновлення;
- середня інтенсивність відновлення.

Усі характеристики визначаються з урахуванням ймовірнісних підходів оцінки безперервних випадкових величин.

Ці показники мають наступне тлумачення:

- імовірність відновлення - імовірність того, що час відновлення працездатного стану об'єкта не перевищить заданого значення;
- середня інтенсивність відновлення - середня кількість відновлень за одиницю часу.

В нормативному документі [6], застосований більш детальний підхід до ремонтоздатності виробів в якому передбачено також такі показники:

- імовірність виконання технічного обслуговування (maintainability);
- середня тривалість активного періоду коригуючого технічного обслуговування (mean active corrective maintenance time);
- середня адміністративна затримка (mean administrative delay);
- середня логістична затримка (mean logistic delay);
- коефіцієнт готовності;

Результати та обговорення. Ремонтпридатність може бути визначена як характеристика для виробу або як показник ефективності.

Характеристики для виробу - це здатність відновлюватися до стану, що дозволяє виконувати необхідні функції за заданих умов використання та обслуговування,

Міра ефективності - це ймовірність того, що дана дія з обслуговування, що виконується в заданих умовах та з використанням заданих процедур і ресурсів може бути завершено протягом певного інтервалу часу.

Користувачам необхідно знати скільки часу потрібно, для повернення виробу у працездатний стан після будь-якого інциденту. Цей час залежатиме від двох факторів: фізичного часу, необхідного для діагностики та проведення ремонту (активний час ремонту), та часу на отримання необхідних запасних частин, інструментів та підготовки для проведення ремонту (час логістичної затримки), який в основному знаходиться поза впливом або контролем розробника виробу. При проведенні випробувань на ремонтоздатність необхідно визначати активний час ремонту, та час логістичної затримки.

Забезпечення ремонтпридатності здійснюється на всіх етапах життєвого циклу виробу:

- проектування виробу та його наступна модифікація;
- виготовлення готових вузлів та агрегатів;
- випробування та подальша експлуатація;
- під час проведення ремонтно-відновлювальних робіт.

Важливим етапом життєвого циклу виробу є його випробування щодо визначення відповідності характеристик виробу заявленим вимогам.

При випробуваннях в основному визначають два показники ремонтпридатності:

- середня тривалість відновлення;
- середня трудомісткість відновлення.

До одержаних результатів випробувань повинні визначатися оцінки їх точності та достовірності.

При неможливості одержати точні та достовірні показники ремонтпридатності при випробуваннях збір інформації необхідно продовжити при підконтрольній або штатній експлуатації виробу за час якої буде проведено достатня кількість технічних обслуговувань та ремонтів, зібрана інформація для визначення імовірносних показників ремонтоздатності, що дозволить визначити

залишковий ресурс.

Основні причини виходу з ладу виробів пов'язані з порушенням правил проектування виробу, технології виготовлення та експлуатації. На стадії випробувань їх важко виявити. Застосування методів технічної вібродіагностики може значною мірою знизити ризики не виявлення можливості виходу з ладу виробів військової техніки. Методом вузько частотного аналізу Фур'є в реальному часі можливо виявити дефекти шарикопідшипників, зубчатих передач, дефекти монтажу, не співвісності, частот коливань деталей. Метод може використовуватися для виявлення технічного стану та прогнозування залишкового ресурсу двигунів внутрішнього згорання, електродвигунів, трансмісій та інших складових систем, що дозволить зменшити час затримок.

При визначенні ремонтпридатності необхідно звертати увагу на характеристики:

- доступність до будь-якого вузла чи агрегату;
- легкознімність вузлів та деталей;
- взаємозамінність аналогічних структурних елементів.

Ці фактори безпосередньо або опосередковано впливають на різні показники ремонтпридатності, що залежать від виду машин, що розробляються, і від умов їх експлуатації. Основні положення, що визначають порядок забезпечення необхідних характеристик, визначаються стандартом [4]. У ньому вказані правила створення системи, що забезпечує ремонтоздатність.

Оцінка встановлених показників проводиться в основному за методом поопераційного поетапного контролю, який передбачає аналіз операцій, що проводяться під час планового обслуговування та ремонту. Цей метод дозволяє точно встановити послідовність проведення таких операцій та розробити перелік робіт з технічного обслуговування та ремонту.

Висновки.

1. На етапі розробки виробу необхідно користуватися імовірносними показниками з одностороннім обмеженням.
2. На етапі випробувань необхідно використовувати показники

трудомісткості та тривалості проведення ремонтів з подальшим їх уточненням при проведенні штатних робіт по технічному обслуговуванню та ремонту при підконтрольній або штатній експлуатації з використанням методів вібродіагностики.

3 При визначенні показників ремонтпридатності необхідно визначати середній час активного ремонту (MART) та середній час ремонту (MTTR) згідно стандарту ІЕС 60050-191.

СПИСОК ЛІТЕРАТУРИ

1. ГОСТ 18322-78 Система технического обслуживания и ремонта техники. Термины и определения.
2. ГОСТ 28.001-83 Система технического обслуживания и ремонта техники. Основные положения.
3. ГОСТ 21623-76 Система технического обслуживания и ремонта техники. Показатели для оценки ремонтпригодности. Термины и определения.
4. ГОСТ 20831-75 Система технического обслуживания и ремонта техники. Порядок проведения работ по оценке качества отремонтированных изделий.
5. ДСТУ 2864-94 Надійність техніки. Терміни та визначення.
6. ДСТУ ІЕС 60706-2:2008 Ремонтпридатність устаткування. Частина 2. Вимоги до ремонтпридатності та дослідження на етапі проектування та конструювання ю (ІЕС 60706-2:2006, ІДТ).

ДОСЛІДЖЕННЯ РОЛІ ФАСТ-ФУДУ У ХАРЧУВАННІ ЗДОРОВОЇ ЛЮДИНИ

Андрєєв Олексій Максимович

студент

Сумський національний аграрний університет

м. Суми, Україна

Вступ. У перекладі з англійської мови *fast food* - їжа швидкого приготування. Така назва підходить кожній страві, на приготування якої витрачається мінімум часу. У сучасному світі фаст-фуд став однією із складових частин нашого раціону через такі плюси, як швидкість приготування, низьку ціну та високі смакові властивості. Але є значна кількість мінусів такої їжі, адже жирне, калорійне і нездорове харчування викликає залежність та багато різних хронічних хвороб.

Більшість людей хибно вважає, що *fast food* - винахід американців. Вважається, що коріння фаст-фуду тягнеться ще зі Стародавнього Риму, де на ринках продавали гарячу і дешеву їжу, яку можна було з'їсти на ходу.

На сьогодні фаст-фуд став однією з проблем харчування здорової людини, оскільки більшість надає перевагу смаку, а вже потім користі їжі. З огляду на це, питання оздоровлення та популяризування здорового способу життя набуло особливої актуальності в сучасному житті.

Метою нашого дослідження є визначення ролі фаст-фуду у раціонах здорової людини та вплив такого харчування на здоров'я людини та якість життя.

Результати та обговорення. Виконавши огляд літературних джерел, ми встановили що не останню роль у вживанні чи не вживанні в їжу продуктів швидкого харчування відіграє реклама. Відомий шеф-кухар Джеймі Олівер запустив в соціальних мережах флешмоб, який спрямований на обмеження реклами шкідливої їжі. В результаті, вчені зробили висновок, згідно із яким багато мереж швидкого харчування оновили своє меню, включивши більш здорові варіанти страв, багато хто з них почали впроваджувати пункти меню, які

містять фрукти та овочі.

Класично до фаст-фуду відносять висококалорійну їжу швидкого приготування приготовану способом обсмаження на сковороді або у фритюрі. Через це навіть дієтична куряча грудка перетворюється в продукт швидкого харчування. Тож вживання чи ні таких продуктів скоріше спосіб життя ніж просто їжа. Фаст-фуд, вважається шкідливою їжею, але, незважаючи на це, їй віддає перевагу молодь, особливо люди які багато працюють і не мають часу на готування. До їжі, яка потрапляє під визначення фаст-фуд, належать:

1. Картопля фрі;
2. Піцца;
3. Бургери, нагетси;
4. Шаурма;
5. Пончики смажені у фритюрі;
6. Вулична їжа (біляші, чебуреки, пиріжки);
7. Чіпси, сухарики, чітоси.

Небезпека швидкої їжі в тому, що вона перетворюється з швидкого перекусу на харчування на постійній основі, що викликає дисбаланс в харчових речовинах та відсутність необхідної кількості вітамінно-мінеральної складової. Натомість підвищена кількість оброблених жирів та легкозасвоюваних вуглеводів. Найчастіше захворювання, яке викликає неправильне харчування – ожиріння. Відсоток населення планети з ожирінням постійно зростає, а вік знижується, особливо це стосується розвинутих країн та країн, що розвиваються, бо зі збільшенням зайнятості людей, збільшується попит на їжу такого типу, отже збільшується пропозиція та асортимент.

Перейшовши на правильне та збалансоване харчування, людина отримує повний комплекс всіх необхідних вітамінів, мінеральних речовин та знижує можливість появи хронічних хвороб.

Більшість населення, коли чує про раціональне харчування, одразу уявляє купу несмачної та непривабливої їжі. Але це не так, адже до здорового харчування входять звичайні, всім доступні продукти, які просто піддаються

правильній термічній обробці.

Без сумніву, для того, щоб вживати їжу, вона має бути смачною, бо людина повинна отримувати не тільки необхідні речовини під час вживання різних продуктів, а й задоволення від них, щоб бути щасливою, радісною, повною сил та енергії. Проблемою для багатьох людей, як вони вважають, залишається нестача часу. Особливістю фаст-фудів - час обслуговування (2 - 3 хвилини) та час перебування споживачів у такому закладі (у середньому 30 хвилин). Також великою перевагою фастфуду залишається його ціна – за невеликі гроші можна отримати повноцінний прийом їжі.

Відмова від швидкої їжі та перехід на здорове харчування іноді процес не легких. Користі для здорової людини від швидкого харчування мало, тож, якщо не можливо зовсім виключити фаст-фуд зі свого життя, потрібно дотримуватись декількох порад:

1. Приймати таку їжу не частіше 1-2 разів на місяць, щоб не з'явилася звичка.
2. Не вживати фаст-фуд, коли сильне відчуття голоду. Краще з'їсти 100-200 грамів горіхів або сухофруктів.
3. Якщо є можливість вибору, обирати цільнозернову булочку і більшу кількість салату.
4. Для перекусу краще обрати фрукти, кисломолочну продукцію з галетами або хлібцями.

Висновки. В результаті проведеного дослідження можемо зробити висновок, що:

- Фаст-фуд можна вживати без шкоди для організму, якщо не багато і не часто;
- Фаст-фуд, при бажанні, можна замінити доволі корисними продуктами;
- Якщо повністю не можливо перейти на здорове харчування, то необхідно збагачувати свої раціони вітамінно-мінеральними добавками.

ОЦІНКА ШВИДКОСТІ ПЕРЕДАЧІ З ОРТОГОНАЛЬНИМИ ГАРМОНІЧНИМИ СИГНАЛАМИ УЗАГАЛЬНЕНОГО КЛАСУ

Барба Ірина Борисівна

к.т.н., доцент

Смакота Вікторія Миколаївна

магістр

Державний університет інтелектуальних технологій і зв'язку
м. Одеса, Україна

Вступ. Серед сучасних засобів зв'язку широкого поширення набули технології та системи передачі (СП) з OFDM-модуляцією (Orthogonal Frequency Division Multiplexing), що використовують для передачі множини ортогональних гармонічних сигналів (ОГС), які незалежно модулюються інформаційними сигналами, що передаються (СП ОГС) [1]. Розвитком СП ОГС є використання в цих технологіях ОГС УК є використання в цих технологіях широкого класу широкосмугових сигналів ОГС УК запропонованих у [2].

Мета роботи. Порівняння швидкостей передачі традиційної СП з традиційними ОГС з урахуванням та без урахування інтерференційних завад, та СП із запропонованими сигналами узагальненого класу (ОГС УК).

Матеріали та методи. Системи сигналів ОГС узагальненого класу, синтезовані відповідно до методу, запропонованого в [1,2], ортогональні на інтервалі T і описуються виразом:

$$\left\{ \sqrt{u(t)} e^{i\omega_0 t} \right\}_{t=0}^{n-1}, \quad -\frac{T}{2} \leq t < \frac{T}{2}, \quad \omega_0 = 2\pi f_0, \quad \tau_0 = \frac{1}{f_0}, \quad (1)$$

де f_0 – рознесення між частотами сусідніх гармонічних сигналів, що входять до складу с (1); n – число сигналів; T – тривалість тактового інтервалу (сигналів) та інтервалу ортогональності, $u(t)$ – огибаюча сигналів.

Одним із очікуваних ефектів при застосуванні ОГС УК у СП є зниження чутливості сигналів до спотворень частотних характеристик каналів зв'язку і отже до зниження потужності інтерференційних завад, що загалом і підтверджено розрахунками, наведеними в [3]. Цікавим є оцінка швидкості передачі для СП з

ОГС УК.

Результати та обговорення. У доповіді наводяться методика розрахунку з [4] і швидкості передачі, що досягаються на прикладі СП ADSL2+, з традиційними сигналами і ОГС УК. У розрахунках враховувалися: адитивний шум -140 дБ/Гц, перехідні завади від паралельно працюючих СП ($n_{СП}$ – кількість СП, що впливають) у багатопарному телефонному кабелі типу ТПП 10х2х0,5 та інтерференційні завади, викликані спотвореннями сигналів.

У табл. 1 наведені окремі результати розрахунку швидкості передачі для СП, що розглядаються: традиційної СП без урахування інтерференційних завад - $V_{БМІ}$, і з урахуванням інтерференційних завад в залежності від дальності передачі – $V_{МІ}$, а також для СП із запропонованими сигналами ОГС УК – V .

Таблиця 1

Залежність швидкості передачі для аналізованих варіантів СП

L, км	-140 дБ/Гц, $n_{СП} = 1$			-140 дБ/Гц, $n_{СП} = 10$		
	$V_{БМІ}$, Мбіт/с	$V_{МІ}$, Мбіт/с	V , Мбіт/с	$V_{БМІ}$, Мбіт/с	$V_{МІ}$, Мбіт/с	V , Мбіт/с
1 км	24,000	24,000	24,000	20,928	20,928	20,928
2 км	23,260	22,792	23,232	18,236	18,080	18,216
3 км	14,196	13,436	14,184	12,204	11,860	12,168
4 км	8,096	7,224	7,592	7,48	6,912	7,204

Для наглядності на рисунку 1 наведено окремі результати табл.1.



Рис. 1. Швидкість передачі для розглянутих варіантів СП

Висновки. Впровадження систем СП з ОГС УК є перспективним напрямком розвитку сучасних телекомунікацій, а підвищення ефективності телекомунікаційних технологій передачі ОГС є актуальним напрямком наукових досліджень перспективних технологій передачі із застосуванням ОГС і розробки нових технічних рішень побудови СП ОГС. У доповіді розглядаються також інші варіанти побудови СП з ОГС УК, оцінюється швидкість передачі для широкого діапазону варіантів сигналів та завад

В доповіді розглядалися: традиційна СП без урахування інтерференційних завад, СП з урахування інтерференційних завад, а також для СП із запропонованими сигналами – УК.

СПИСОК ЛІТЕРАТУРИ

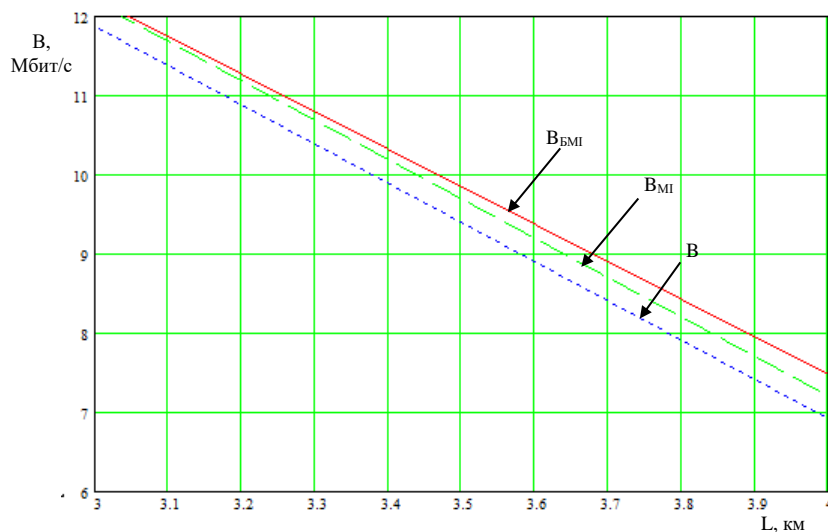
1. Балашов В. А. Системы передачи ортогональными гармоническими сигналами / Балашов В. А., Воробийченко П. П., Ляховецкий Л. М. - М.:Эко – Трендз, 2012. – 228 с.: ил.
2. Балашов В. А. Ортогональные гармонические сигналы для широкополосных систем передачи / В. А. Балашов, Л. М. Ляховецкий, И. Б. Барба // Загальногалузевий науково – виробничий журнал «Зв'язок». 2012. - № 3. С.17-20.
3. Барба И. Б. Анализ систем передачи гармоническими сигналами обобщенного класса / И. Б. Барба // Наукові праці ОНАЗ ім. О. С. Попова. – 2014. № 2. – С. 35 – 42.
4. Ляховецкий Л. М. Характеристики широкополосного доступа за технологією VDSL2 / Л. М. Ляховецкий, В. І. Орешков // Наук. праці ОНАЗ ім. О. С. Попова. – 2012. – № 2. – С. 93 – 98.

МОДЕЛИРОВАНИЕ ХАРАКТЕРИСТИК ДВИЖЕНИЯ ТРАНСПОРТНОГО СРЕДСТВА ДЛЯ АДАПТИВНОГО КРУИЗ-КОНТРОЛЯ

Бирюкова Елена Владимировна,

магистр,

Полякова Марина Вячеславовна,

д.т.н., доцент,

Национальный университет "Одесская политехника"

г. Одесса, Украина

Введение. В последнее время возрастает популярность систем помощи водителю автомобиля (СПВА). Такие системы поддерживают принятие решений в сложных ситуациях, особенно в условиях непогоды или плотного трафика на дорогах. Ключевыми функциями СПВА являются определение собственного положения автомобиля, отслеживание объектов в его окружении и предсказание дальнейшего положения автомобиля и окружающих его объектов.

К наиболее распространенным СПВА относятся системы Advanced Driver Assistance Systems (ADAS), созданные для повышения уровня безопасности водителя и пассажиров. Такая система включает видеодатчики, программное обеспечение и сенсорный экран. Датчики системы передают программному обеспечению автомобиля информацию об окружающей среде. Программное обеспечение обрабатывает полученные данные и распознает небезопасные или аварийные дорожные ситуации. Об этих ситуациях водитель сразу предупреждается сообщениями на сенсорном экране, звуком или вибрацией. Примерами ситуаций, в которых может сработать ADAS, являются резкое торможение автомобиля, возможное столкновение с пешеходами или велосипедистами, несоблюдение нужной дистанции между автомобилями и ограничений скорости [1].

Для обеспечения перечисленных функций система ADAS включает такие подсистемы как антиблокирующая тормозная система, система экстренного торможения, электронный контроль устойчивости, система распознавания

дорожных знаков, адаптивный круиз-контроль и др. Рассматриваемая в данной работе подсистема адаптивного круиз-контроля автоматически регулирует скорость основного транспортного средства в соответствии со скоростью идущего впереди автомобиля и заданной дистанции. Если идущий впереди автомобиль тормозит, то адаптивный круиз-контроль автоматически снижает скорость основного транспортного средства. Как только автомобиль спереди выезжает с вашей полосы или ускоряется сверх установленной скорости вашего автомобиля, адаптивный круиз-контроль позволяет вашему автомобилю вернуться к установленной вами скорости. Тогда основной задачей подсистемы адаптивного круиз-контроля в СПВА является поиск движущихся объектов и предсказание их траектории. Для обоснованного выбора методов поиска движущихся объектов и предсказания их траектории необходимо выполнить моделирование характеристик движения транспортного средства.

Цель работы. Моделирование характеристик движения транспортного средства для обоснованного выбора методов поиска движущихся объектов и предсказания их траектории при адаптивном круиз-контроле.

Материалы и методы. Для оценки текущей ситуации СПВА ADAS снабжается датчиками SONAR (ультразвуковыми), LiDAR (лазерными), RADAR (радиолокационными), GPS/GNSS (спутниковый интерфейс) и видеокамерами.

Датчики RADAR применяются в системе ADAS для выявления объектов перед транспортным средством, таких как автомобили, грузовики, автобусы, особенно хорошо эти датчики определяют металлические предметы. Частота радара в этих датчиках обычно составляет 76,5 ГГц, но могут использоваться и другие частоты в диапазоне от 24 ГГц до 79 ГГц [1]. На этих частотах датчики RADAR излучают сигналы и измеряют время возвращения отраженных сигналов. Это позволяет измерять как расстояние до объекта, так и его относительную скорость.

Радиолокационные сигналы распространяются на расстояние до 300 м перед транспортным средством, даже не смотря на ограничения видимости, что важно при поездке по шоссе [1]. Высокочастотное излучение датчиков RADAR

позволяет быстро выявлять препятствия, причем, поскольку длина волны излучения составляет несколько мм, могут выявляться объекты размером от нескольких см.

Датчики LiDAR используют в качестве источника энергии радара лазерное излучение для выявления объектов и определения расстояния до них в режиме реального времени.

С помощью датчиков LiDAR и RADAR при адаптивном круиз-контроле про объекты собираются следующие данные:

- расстояние в метрах от точки P до оси y в декартовой системе координат;
- расстояние в метрах от точки P до оси x в декартовой системе координат;
- радиальное расстояние в метрах от начала координат;
- угол в радианах между точкой P и осью x в декартовой системе координат;
- лучевая скорость (изменения P), измеряемая в метрах в секунду.

В работе используется модель движения транспортного средства Constant Turn Rate Velocity (CTRV), предполагающая постоянную скорость движения автомобиля и постоянную скорость поворота [2]. Состояние автомобиля описывается вектором $x = (p_x, p_y, v, \psi, \dot{\psi})^T$, где v – скорость автомобиля, p_x, p_y – координаты текущего положения автомобиля, ψ – угол рыскания, то есть угол отклонения от направления движения автомобиля, $\dot{\psi}$ – скорость рыскания, скорость изменения направления движения автомобиля. В следующий момент времени $t_{k+1}=t_k+\Delta t$ состояние автомобиля x_{k+1} определяется состоянием x_k в предыдущий момент времени, а также детерминированной и стохастической составляющими:

$$x_{k+1} = x_k + f(x_k) + \varepsilon(\eta_k), (1)$$

где детерминированная составляющая $f(x_k)$ зависит от текущего состояния x_k транспортного средства, а стохастическая составляющая $\varepsilon(\eta_k)$ определяется характеристиками вектора помех η_k . Скорость изменения состояния выражается как $\dot{x} = (\dot{p}_x, \dot{p}_y, \dot{v}, \dot{\psi}, \ddot{\psi})^T$, поэтому с учетом рис. 1 детерминированная

составляющая в (1) представляет собой интеграл

$$f(x_k) = \int_{t_k}^{t_{k+1}} \begin{pmatrix} \dot{p}_x \\ \dot{p}_y \\ \dot{v} \\ \dot{\psi} \\ \ddot{\psi} \end{pmatrix} dt. \quad (2)$$



Рис. 1. Характеристики движения транспортного средства согласно модели CTRV [2].

В формуле (2) предполагается, что скорость v автомобиля постоянна, поэтому производная скорости равна нулю. Так как скорость рыскания $\dot{\psi}$ постоянна, то вторая производная угла рыскания также равна нулю. Используя эти допущения модели CTRV в [2] выполнялось интегрирование правой части формулы (2). При этом выделялись случаи $\dot{\psi} \neq 0$ и $\dot{\psi} = 0$, так как условие $\dot{\psi} = 0$ (автомобиль движется по прямой, угол рыскания не изменяется), приводит к делению на нуль в первых двух строчках формулы (2). Полученная детерминированная составляющая модели CTRV имеет вид:

$$f(x_k) = \begin{pmatrix} \frac{v_k}{\dot{\psi}_k} \left(\sin(\psi_k + \dot{\psi}_k \Delta t) - \sin(\psi_k) \right) \\ \frac{v_k}{\dot{\psi}_k} \left(-\cos(\psi_k + \dot{\psi}_k \Delta t) + \cos(\psi_k) \right) \\ 0 \\ \dot{\psi}_k \Delta t \\ 0 \end{pmatrix}, \text{ если } \dot{\psi} \neq 0,$$

$$f(x_k) = \begin{pmatrix} \frac{v_k}{\dot{\psi}_k} \left(\sin(\psi_k + \dot{\psi}_k \Delta t) - \sin(\psi_k) \right) \\ \frac{v_k}{\dot{\psi}_k} \left(-\cos(\psi_k + \dot{\psi}_k \Delta t) + \cos(\psi_k) \right) \\ 0 \\ \dot{\psi}_k \Delta t \\ 0 \end{pmatrix}, \text{ если } \dot{\psi} = 0.$$

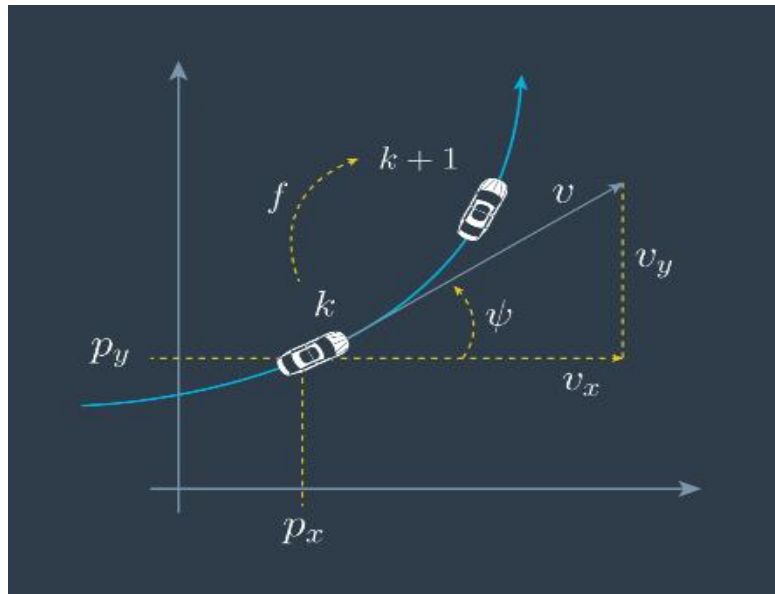
Влияние случайных факторов учитывалось путем добавления вектора помех, включающего две составляющие: $\eta_k = (\eta_{a,k}, \eta_{\psi,k})^T$, где $\eta_{a,k}$ – шум продольного ускорения, $\eta_{\psi,k}$ – шум ускорения рыскания. Обе составляющие распределены нормально с нулевым средним и дисперсиями σ_a^2 и σ_ψ^2 соответственно. Тогда стохастическая составляющая модели CTRV имеет вид:

$$\varepsilon(\eta_k) = \begin{pmatrix} (\Delta t)^2 \cos(\psi_k) \eta_{a,k} / 2 \\ (\Delta t)^2 \sin(\psi_k) \eta_{a,k} / 2 \\ \Delta t \eta_{a,k} \\ (\Delta t)^2 \eta_{\psi,k} / 2 \\ \Delta t \eta_{\psi,k} \end{pmatrix}.$$

Результаты и обсуждение. Выполнялась верификация модели CTRV для значений характеристик движения транспортных средств, собранных с помощью датчиков LiDAR и RADAR. Если значения времени изменяются с малым шагом, а скорость движения автомобиля и скорость поворота являются медленно меняющимися непрерывными функциями времени, то модель CTRV позволяет достаточно точно предсказать положение транспортного средства в следующие моменты времени. На рис. 2 показана спрогнозированная с помощью модели CTRV траектория движения транспортного средства. Красным показана действительная траектория, синим – спрогнозированная с помощью модели CTRV траектория движения транспортного средства после фильтрации улучшенным фильтром Калмана [3]. Точность прогноза оценивалась путем вычисления среднеквадратической ошибки между реальными и спрогнозированными данными. Полученные значения этой ошибки 0,064 – 0,083м оказались в заданных пределах.



Рис. 2. Спрогнозированная с помощью модели CTRV траектория движения транспортного средства.

Выводы. Для реализации функций СПВА используется информация от радиолокационных и лазерных датчиков движения. С помощью таких датчиков можно оценить скорость и угол отклонения основного транспортного средства, а затем использовать эту информацию для управления автомобилем, предсказания его положения для планирования и локализации маршрута, отслеживания объектов и выявления препятствий.

Для представления характеристик движения транспортного средства была использована модель CTRV. В результате верификации этой модели для значений характеристик движения транспортных средств, собранных с помощью датчиков LiDAR и RADAR, модельные выводы были сопоставлены с реальными данными. Результаты наблюдений согласовывались с выводами модели в заданных пределах точности прогноза.

Следовательно, модель CTRV целесообразно использовать для обоснованного выбора методов поиска движущихся объектов и предсказания их траектории при адаптивном круиз-контроле.

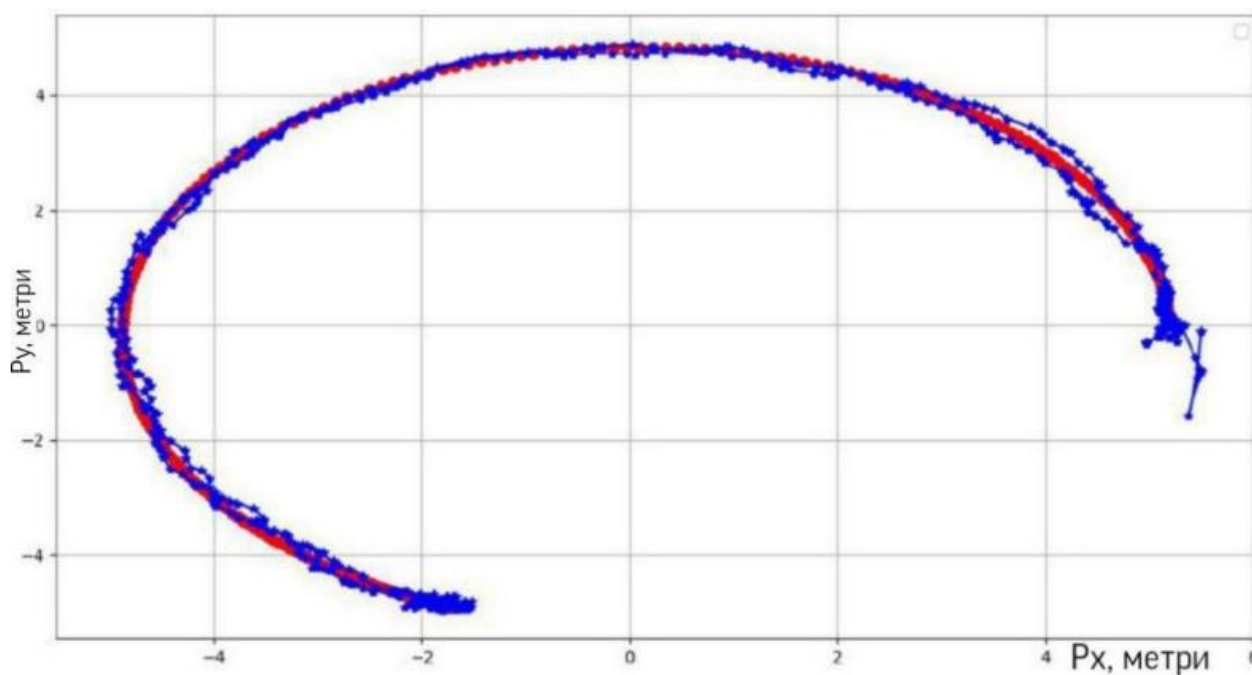
ЛИТЕРАТУРА

1. Мардоян Г. Р. Современные подходы к испытанию систем ADAS на всех этапах разработки / Г. Р. Мардоян, Р. И. Симонян, Н. А. Карпов, Н. А. Пронин, С. Ю. Метелев // Труды НГТУ им. Р. Е. Алексеева. – 2018. – № 4. – С. 233–242.

2. CTRV Model. A mathematical model to describe the motion of a mobile robot [Electronic resource] / Udacity, October 2017. – Mode of access: <https://fjp.at/process%20models/model/bicycle-model/ctrv-model/>. – (Accessed: 17.10.2022).

3. Fu J. Object tracking with extended Kalman filter [Electronic resource] / J. Fu, 2017. – Mode of access: <https://github.com/JunshengFu/tracking-withExtended-Kalman-Filter>. – (Accessed: 17.10.2022).

ТЕРМОДИНАМІЧНЕ ДОСЛІДЖЕННЯ ГЕОТЕРМАЛЬНОГО ТЕПЛООВОГО НАСОСА «ГРУНТ-ВОДА»

Босий Микола Вікторович,

Старший викладач

Лисенко Андрій Якович,

Мануйлович Андрій Валерійович,

Бєльченков Єгор Володимирович,

Шевченко Олександр Андрійович,

Герасименко Ігор Олексійович

Студенти

Центральноукраїнський національний технічний університет

м. Кропивницький, Україна

Вступ. Найбільш екологічне та найефективніше джерело енергії для системи теплопостачання є використання енергії землі, що міститься у ґрунті та воді. Теплові насоси працюють з високими показниками ефективності, це є актуальним питанням у використанні їх в системах теплопостачання. При використанні теплових насосів первинної енергії витрачається в 1,5-2 рази менше, ніж у разі прямого спалювання органічного палива [1-3].

Теплові насоси застосовують для переносу теплової енергії від тіла з більш низькою температурою до тіла з більш високою температурою, які працюють за зворотним циклом Карно, вони утилізують низькопотенційну теплоту природних, технологічних і побутових джерел. Теплові насоси витрачають електричну енергію більш ефективно, ніж інше енергетичне обладнання. По оцінкам розробників теплові насоси при використанні 1 кВт·год електричної енергії виробляється (3-5) кВт·год теплової енергії [2,3].

Мета роботи. Метою роботи є визначення ефективності роботи парокомпресійного циклу теплового насоса холодильним агентом якого є R134a.

Матеріали і методи. Термодинамічний аналіз проводимо для парокомпресійного геотермального теплового насоса (ГТН) «ґрунт–вода», робочим тілом якого є ознобезпечний холодоагент R134a, а низькопотенційне

джерело енергії – це теплота ґрунту [1- 7]. Для розрахунку показників ефективності парокомпресійного циклу теплового насоса вибираємо робоче тіло R134a, з температурою випаровування $t_b = +2...+5^\circ\text{C}$ та температурою конденсації $t_k = 71^\circ\text{C}$ для системи тепlopостачання.

Для парокомпресійного ГТН «ґрунт–вода» вибираємо низько потенційне джерело теплоти ґрунт і приймаємо $T'_{нт} = 283\text{ K}$, $T''_{нт} = 278\text{ K}$, а для теплоносія системи опалення $T''_{мв} = 339\text{ K}$. Приймаємо кінцеві різниці температур на виході з теплообмінних апаратів: у випарнику $\Delta T_b = T''_{нт} - T_b = 3\text{ K}$, а в конденсаторі $\Delta T_k = T_k - T''_{мв} = 5\text{ K}$ [1- 7]. Теплові навантаження в ГТН «ґрунт–вода» представлені на p - h діаграмі (рис. 1), де вони наведені у вигляді відповідних відрізків прямих ліній, що відображають основні термодинамічні процеси. Енергетичну ефективність ГТН «ґрунт–вода» оцінюємо за допомогою p - h діаграми (рис. 1).



Рис. 1. Цикл ГТН «ґрунт–вода» в p - h -діаграмі

Проведемо визначення показників енергоефективності циклу ГТН «ґрунт-вода» для системи тепlopостачання за методиками приведеними в [8-12].

Результати і обговорення. Результати проведеного термодинамічного розрахунку ГТН «ґрунт–вода» наведені в табл. 1.

Таблиця 1

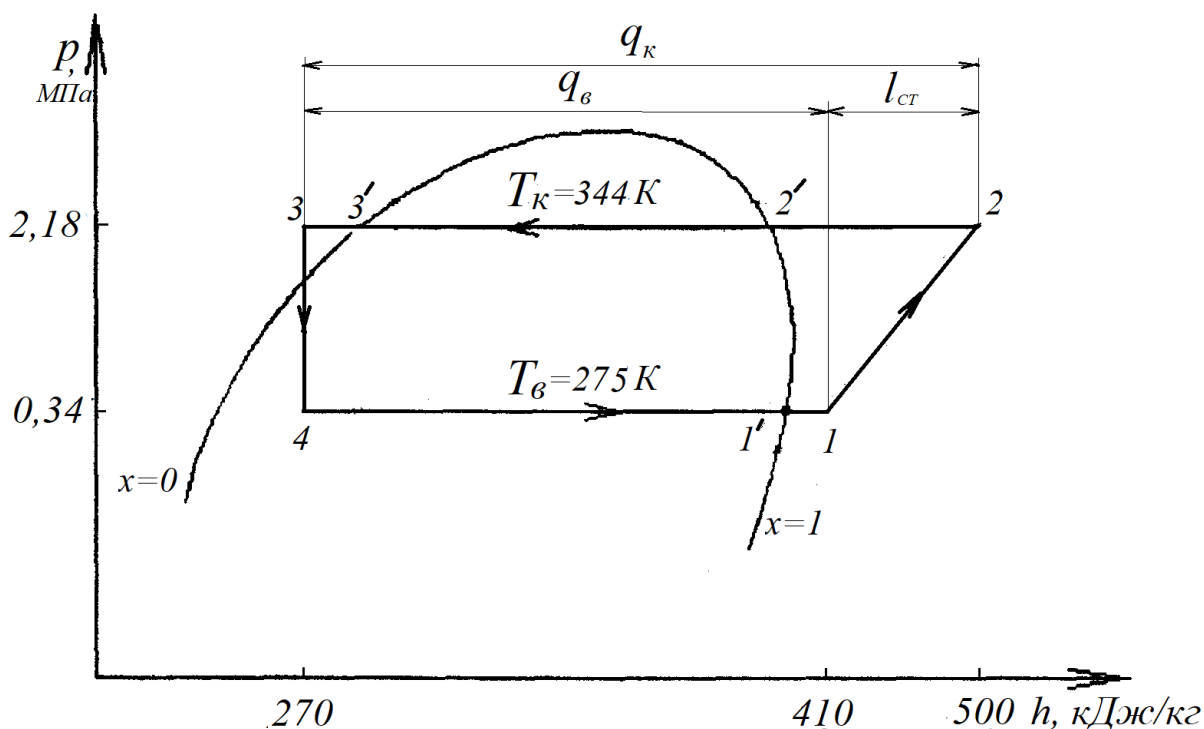
Термодинамічний розрахунок циклу ГТН «грунт–вода» [8-12]

Параметр	Розмірність	Розрахункові значення
1	2	3
Температура випаровування агента R134a, T_B	К	275
Ентальпія агента R134a після випарника, h_1	кДж/кг	410
Тиск агента R134a у випарник, P_B	МПа	0,34
Температура конденсації агента R134a, T_K	К	344
Ентальпія агента R134a після конденсатора, h_3	кДж/кг	270
Тиск конденсації фреона R134a, P_K	МПа	2,18
Ентальпія агента R134a на вході в компресор, h_1	кДж/кг	410
Ентальпія агента R134a після компресора, h_2	кДж/кг	500
Ентальпія агента R134a перед випарником, h_4	кДж/кг	270
Питоме теплове навантаження випарника, q_B	кДж/кг	140
Питоме теплове навантаження конденсатора, (теплового насоса), q_K	кДж/кг	230
Питоме теплове навантаження охолоджувача, $q_{\text{по}}$	кДж/кг	20
Питома робота стиснення в компресорі, $l_{\text{ст}}$	кДж/кг	90
Питома енергія, яка споживається електродвигуном, W	кДж/кг	118
Перевірка теплового балансу, $q_{\text{ГТН}}$	-	230
Коефіцієнт стиснення, ε	-	6,41
Коефіцієнт перетворення теплоти ТН, COP	-	2,9
Середня температура низькопотенційного теплоносія, $T_{\text{ср.нт.}}^{\text{e}}$	К	278
Термодинамічна температура низькопотенційного теплоносія, $\tau_{\text{н}}$	-	0,076
Ексергія, віддана низькопотенційним теплоносієм, $e_{\text{н}}$	кДж/кг	10,64
Середня температура високопотенційного теплоносія в конденсаторі, $T_{\text{ср.мв.}}^{\text{к}}$	К	339
Термодинамічна температура високопотенційного теплоносія в конденсаторі, $\tau_{\text{в}}$	-	0,185
Ексергія, одержана високопотенційним теплоносієм в конденсаторі, $e_{\text{в}}$	кДж/кг	38,85
Ексергія споживаної електроенергії, $e_{\text{е}}$	кДж/кг	118
Ексергетичний ККД ГТН «грунт–вода», $\eta_{\text{ex.}}$	-	0,30

Отже, показники ефективності роботи циклу теплового насоса «грунт-вода», коефіцієнт перетворення COP теплового насоса «грунт-вода»

суттєво залежить від середньотермодинамічних температур входу і виходу теплоти, а також довкілля. Проведений аналіз впливу температур на ефективність теплового насоса «грунт-вода» дозволяє прогнозувати оптимальні температурні режими роботи.

Висновки. Проведено термодинамічне дослідження ефективності застосування ГТН «грунт-вода» для системи теплопостачання при використанні ґрунту як джерела низькопотенційної теплової енергії. Енергетична ефективність ГТН «грунт-вода», робочим тілом якого є холодильний агент R134a, за розрахунками становить 2,9. Методом ексергетичного аналізу розраховано термодинамічну ефективність процесів перетворення енергії, що відбуваються в ГТН «грунт-вода» за допомогою ексергетичного ККД, який становить 30 %.

ЛІТЕРАТУРА:

1. Безродний М. К., Пуховий І. І., Кутра Д. С. Теплові насоси та їх використання: навчальний посібник. Київ: НТУУ «КПІ». 2013. 312 с.
2. Арсен'єв В. М., Мелейчук С. С. Теплові насоси: основи теорії і розрахунку: навчальний посібник. Суми. СДУ. 2018. 364с.
3. Арсен'єв В. М. Теплонасосная технология энергосбережения. Суми: Видво СДУ. 2009. 251 с.
4. Босий М. В., Кузик О. В. Теплові насоси для опалення та гарячого водопостачання // Findings of modern engineering research and developments: Scientific monograph. Riga, Latvia: «Baltija Publishing». 2022. P. 24-40.
5. Пісарев В. Є. Теплові насоси та холодильні установки. Навчальний посібник. К: КНУБА. 2002.124с.
6. Снежкін Ю. Ф., Чалаєв Д. М., Шаврін В. С., Дабіжа Н. О. Теплові насоси в системах теплохолодопостачання: монографія // Під. ред. акад. НАН України А. А. Долінського; НАН України, Ін-т техн. теплофізики. К: 2008. 104с.
7. Безродний М. К., Притула Н. О. Енергетична ефективність теплонасосних схем теплопостачання: монографія. К: НТУУ «КПІ». 2012. 208 с.
8. Босий М. В., Кузик О. В. Ефективність циклу теплового насоса для

теплопостачання // *Центральноукраїнський науковий вісник. Технічні науки.* 2020. Вип. 3(34). С.136-142.

9. Босий М. В. Термодинамічна енергоефективність геотермального теплового насоса на ґрунтових водах. *Moderní aspekty vědy: XX. Díl mezinárodní kolektivní monografie / Mezinárodní Ekonomický Institut s.r.o. Česká republika: Publishing Group „ Vědecká perspektiva “*, 2022. P. 556-568.

10. Босий М. В. Теплові насоси енергоефективні відновлювальні екологічно чисті джерела теплоти для системи теплопостачання. *Moderní aspekty vědy: XXI. Díl mezinárodní kolektivní monografie / Mezinárodní Ekonomický Institut s.r.o.. Česká republika: Mezinárodní Ekonomický Institut s.r.o.* 2022. P. 357-380.

11. Морозюк Т. В. Теория холодильных машин и тепловых насосов. Одесса: Студия «Негоциант». 2006. 712 с.

12. Ткаченко С. Й., Остапенко О. П. Парокомпресійні теплонасосні установки в системах теплопостачання: монографія. Вінниця: ВНТУ. 2009. 176 с.

АНАЛІЗ БЕЗВІДХОДНИХ ТЕХНОЛОГІЙ ВИДОБУТКУ КОРИСНИХ КОПАЛИН ВІДКРИТИМ СПОСОБОМ

Бубнова Олена Анатоліївна

к.т.н., с.н.с.

Інститут геотехнічної механіки
ім. М. С. Полякова НАН України,
м. Діпро, Україна

Вступ. Поняття «безвідходна технологія» вперше визначено на загальноєвропейській нараді з питань співробітництва в галузі охорони довкілля в рамках ООН в Женеві у 1979 р. [1]. Відповідно до цього поняття безвідходна технологія - практичне застосування знань, методів і засобів з тим, щоб забезпечити в рамках людських потреб найбільш раціональне використання природних ресурсів, енергії і захист навколишнього середовища.

На семінарі, що проводила Європейська Економічна комісія в 1984 р. у Ташкенті «Маловідходна технологія», поняття було уточнено: «Безвідходна технологія - це метод виготовлення продукції (процес) на підприємстві, при якому всі сировина і енергія використовуються найбільш раціональним і комплексним шляхом в циклі: матеріально-сировинні ресурси - виробництво - споживання - вторинні матеріальні ресурси - так, щоб будь-який вплив на навколишнє середовище не порушував його нормального функціонування» [2].

Відмінною особливістю безвідходної технології є велика замкнутість її системи, для якої характерна відсутність обміну речовин із зовнішнім середовищем, але можливий обмін енергією. При цьому відсутні відходи - тверді, рідкі та газоподібні речовини.

Для гірничодобувних підприємств особливо гострим є питання розробки і впровадження екологічно чистих маловідходних та безвідходних технологій на основі розширення комплексного використання кожного виду природних ресурсів, комплексного освоєння і використання всіх природних ресурсів регіону. Але постає питання, чи можливо в цій галузі досягти безвідходности.

Метою роботи є аналіз можливості досягнення безвідходності технологій в гірничодобувній промисловості.

Матеріали і методи. Для кількісної оцінки відповідності технології до безвідходної для умов гірничодобувної промисловості в роботі [3] пропонується застосовувати коефіцієнт безвідходності

$$K_B = 0,33 \cdot (K_{П} + K_B + K_G), \quad (1)$$

Де $K_{П}$, K_B , K_G – відповідно коефіцієнти використання породи, що утворюється при проведенні робіт, води, яка попутно забирається, і пилогазової суміші, %.

Для цієї галузі встановлено, що виробництво є безвідходним, якщо коефіцієнт перевищує 75%. У разі використання породи, що утворюється, та породи із відвалів минулих років, коефіцієнт безвідходності може бути більше 100%.

Але в цій формулі не враховано те, що земна поверхня та ґрунти також зазнає суттєвих змін та після завершення видобутку, функціонує за іншими законами, що порушує принципи «безвідходної технології», зазначені в [1, 2].

Відповідно до наведеного для наближення технологій до безвідходних необхідно:

- при видобутку повністю використовувати породи розкриття (комплексне освоєння надр);
- воду, яка використовується в технологічному циклі, очищувати і використовувати повторно, без скидання (циклічність матеріальних потоків);
- підземні води, які потрапляють в кар'єр, повертати в підземні горизонти, забезпечити уловлювання всіх видів викидів (мінімізація впливу на довкілля);
- забезпечити після завершення видобутку приведення земної поверхні та ґрунтів до стану, наближеного до природного (рекультивация).

Таким чином, безвідходні технології містять комплекс мір, а їх розвиток в гірничодобувній промисловості відбувався окремо за кожним напрямком.

1. Розвиток технологій з комплексного освоєння надр

Для умов відкритої розробки комплексне використання надр складається з

виймання та використання покривних порід, підземних вод, що надходять в кар'єр, забезпечення найбільш повного вилучення корисної копалини та супутніх корисних копалин.

Починаючи з кінця 60-х років минулого століття спеціалістами ІГТМ НАН України та Гірничого інституту (нині «Дніпровська політехніка») досліджувались проблеми комплексного освоєння надр при відкритій розробці родовищ. Наприкінці 70-х років ХХ ст. ними сформульовано концепцію переорієнтації мінерально-сировинної бази гірничих регіонів на комплексне використання супутніх корисних копалин, розроблено класифікацію техногенних формувань, обґрунтовані принципи цілеспрямованого формування техногенних родовищ, що в цілому є найбільшою розробкою того часу в області комплексного використання надр.

З метою зменшення утворення відходів на поверхні в 50-70-х роках ХХ ст. розроблено технологію попереднього збагачення в кар'єрі, яку вже у 60-х роках впровадили у виробництво [4], але в нашій країні ці технології не знайшли свого застосування і до початку ХХІ ст. не розвивались.

Повний цикл комплексного освоєння надр повинен включати не тільки видобуток і збагачення руд, а й глибоку переробку техногенної сировини (некондиційних руд, складованих до теперішнього часу в відвалах, хвостів збагачення і інших) з обов'язковою утилізацією всіх відходів у виробленому просторі кар'єрів і шахт.

Відповідно до цього на підставі закону збереження матерії можна записати баланс

$$R = A (1 - \varphi_v) + S, (2)$$

де R – витрата природних ресурсів, кг/с; A – маса відходів, що утворюються, кг/с; φ_v – середній коефіцієнт використання відходів, кг/кг; S – маса речовин, що накопичуються внаслідок постійного зростання виробництва, кг/с.

В розвинених індустриальних країнах світу рівень використання вторинних ресурсів досягає 70-80 %, тоді як в Україні та близькому зарубіжжі він не перевищує 15 %. У той же час, залучення в розробку та переробку відходів зі

шламонакопичувачів, дозволить підвищити коефіцієнт безвідходності за виразом (1).

У світовій практиці на рудниках Фінляндії, Австралії, Канади, країн Південної Америки застосовуються поєднання геотехнологій підземного і купчастого вилуговування при розробці і переробці сульфідної мідно-цинкової і нікель-кобальтової природної і техногенної мінеральної сировини, платинових та інших руд, що дозволяє більш комплексно освоювати надра.

Більш повне вилучення корисних компонентів із збіднених руд можливе із застосуванням в процесі збагачення вилуговування. Тип вилуговування підбирається під конкретну сировину. Також вилуговування можливе застосовувати при збагаченні хвостів, що дозволяє максимально вилучати всі корисні компоненти [5].

Існує і продовжує розроблятися безліч методів, обладнання та технологій вилучення із мінеральної та техногенної сировини корисних компонентів для повного використання ресурсів.

Але безпосередньо в кар'єрі при вийманні руд можливі втрати та зубожіння. Ці втрати потрапляють у відвали із пустими породами, що потребує додаткових зусиль із їх вилучення. Тому найбільш правильно не допускати втрат та зубожіння.

В теорії і практиці дослідниками розроблено багато способів боротьби з втратами і зубожінням. Їх можна поділити за критерієм якості. Перша група способів направлена на раціональне виймання і сортування корисної копалини. Ці способи взагалі направлені на збереження якості мінеральної сировини і полягають в удосконаленні існуючих технологій видобування. До цієї групи належать: підривання зі збереженням геологічного середовища, селективне виймання руди, оптимізація параметрів кар'єру, усереднення рудної сировини та багато інших. В другу групу можна виділити способи переробки корисної копалини, які направлені на підвищення якості корисної копалини: використання великошматкової рудорозбірки залізородної сировини, рудорозбірка в потоці на конвеєрній стрічці по фотограмметричному зображенню, застосування

попереднього збагачення на збагачувальній фабриці.

В зв'язку із важкістю вилучення корисних компонентів із техногенної сировини отримали розвиток технології керованого створення техногенних родовищ [6-8 та ін.].

Вирішення проблеми комплексного використання мінеральної сировини та утилізації промислових і побутових відходів - це скорочення площ порушених ландшафтів і підроблених земель, зниження забруднення атмосферного повітря, особливо зваженими речовинами, зменшення надходження в водойми техногенних шкідливих речовин, запобігання забрудненню ґрунтів і підземних вод, отримання додаткової продукції з вже видобутого з надр і в значній мірі обробленої сировини.

2. Розвиток технологій із циклічності матеріальних потоків

Основу циклічності матеріальних потоків при відкритому способі видобутку корисних копалин складає внутрішнє відвалоутворення [9].

Спочатку вчені займалися розробкою технології внутрішнього відвалоутворення з постійним складуванням розкривних порід. Пізніше були запропоновані технології з тимчасовим складуванням розкривних порід в кар'єрі і їх подальшої переєксквацією.

Подальший розвиток цієї технології набув для крутоспадних родовищ.

3. Розвиток технологій з рекультивації

Основні способи по якісного рекультиваційного шару на порушених землях для сільського господарства, рекомендації щодо визначення його потужності широко розкриті в працях Роде А. А., Горлова В. Д., Бекаревича Н. Є., Узбека І. Х., Волоха П. В., Масюка М. Т. та ін.

Однак раніше запропоновані технології рекультивації порушених земель не передбачають в достатній мірі відновлення в родючому шарі ґрунту фізичних властивостей, характерних для природної геологічного середовища. Ці недоліки можливо виправити при застосуванні технології пошарової гірничотехнічної та біологічної рекультивації, що розроблено в ІГТМ НАН України.

Разом із технологією гірничотехнічної та біологічної рекультивації

розвивається технологія рекультивації із відновленням водоносних горизонтів [10] та використання просторів відпрацьованих кар'єрів для розміщення в них промислових комплексів [11-12], а також техніки та технології для відновлення ландшафтів [13].

Щодо забезпечення екологічної безпеки, аналіз розвитку технологій не наводиться в зв'язку із їх численністю.

Таким чином, розвиток набули окремо всі зазначені компоненти, що характеризують безвідходність технологій в галузі видобутку корисних копалин відкритим способом, але й досі не існує загальної технології повного циклу гірничого виробництва, яка забезпечить відсутність відходів.

У той же час зрозуміло, що проблема безвідходного гірничого виробництва багато в чому вирішується при комплексному використанні мінеральної сировини і відходів її переробки.

СПИСОК ЛІТЕРАТУРИ

1. Declaration on Low- and Non-Waste Technology and Re-utilization and Recycling of Wastes (1979) [Electronic resource]. URL: <https://digitallibrary.un.org/record/74072>.

2. Report of the Seminar. Senior Advisers to ECE Governments on Environmental Problems. ENV/Sem. 15/2/ November. 1984 [Electronic resource]. – URL: <https://unesdoc.unesco.org/ark:/48223/pf0000076403>.

3. Галактионова Н. А. Промышленная экология. Москва: Международный независимый эколого-политологический университет, 2002. 351 с.

4. Photometric sorting / Wyman R. A. / Canad. Mining J, 1969. Vol. 5. № 648. P.1194-1197.

5. Исследования по азотнокислородному выщелачиванию черного медного концентрата ЖОФ из руд текущей добычи- 309 чи ТОО «Корпорация Казахмыс» / А. Б. Юн, С. В. Захарьян, Л. М. Каримова и др / Материалы научно-практической конференции «Абишевские чтения, 2016». С. 581-583.

6. Бубнова Е. А. Методика управляемого формирования техногенной

залежи в шламонакопителе / Геотехническая механика, 2014. Вып. 117. с. 19-27.

7. Бубнова Е. А. Формирование техногенных залежей полезных ископаемых в шламохранилищах с перспективой их разработки / Metallurgical and Mining Industry, 2014. № 5. С. 65-68.

8. Архипов А. В., Решетняк С. П. Техногенные месторождения. Разработка и формирование / под науч. Ред. Н. Н. Мельникова. Апатиты: КНЦ РАН, 2017. 175 с.

9. Открытая разработка крутопадающих месторождений с внутренним отвалообразованием / А. Г. Шапарь, В. Т. Лашко, А. В. Романенко, В. Е. Киковка; Отв. ред Э. И. Ефремова. К: Наукова думка, 1992. 115 с.

10. Бубнова Е. А. Сохранение водного баланса на нарушенных открытыми горными работами территориях / Геотехническая механика, 2012. Вып.103.с.45-54.

11. Use of Geological Environment Disturbed by Open Excavation: Problems and Prospects / A. F. Bulat, M. S. Chetverik, Ye. A. Bubnova, Ye. S. Levchenko / Metallurgical and Mining Industry, 2018. № 3. P. 46-53

12. Chetverik M. S., Bubnova O. A. Innovative solutions of the nuclear power plant in deep pits during its modifications / In book "Information and Innovation Technologies in Economics and Administration": editad by O.Chukurna and A.Gawron-Lapuszuk. – Katowice: Wydawnictwo Wyższej Szkoły Technicznej w Katowicach, 2019. PP. 172-181

13. Четверик М. С., Малеев Е. В. Обоснование технологии восстановления мезорельефа при использовании отвалообразователя-метателя / Геотехническая механика, 2017. Вып. 137. С. 202-212.

АВТОМАТИЗОВАНА СИСТЕМА КЕРУВАННЯ ПРОЦЕСОМ ВИРОБНИЦТВА ЦЕМЕНТУ СУХИМ СПОСОБОМ

Ворожбіян Роман Михайлович,

к.т.н.

Сичова Карина Сергіївна,

студент

Національний технічний університет
Харківський політехнічний інститут

м. Харків, Україна

Вступ. Цемент – в'язучий засіб при виготовленні бетону, один з основних будівельних матеріалів. До цементів відноситься велика група гідралічних речовин, головною складовою частиною яких є силікати кальцію і алюмінати кальцію, які утворюються в результаті випалу до спікання сировинної суміші відповідного складу. До цементів належать: портландцемент, пуцоланові цементи, романцемент, шлакові цементи і ін. Цементною сировиною слугують – вапняки, мергелі, крейда; цементні глини залягають переважно на Донбасі, де знаходиться, одна з найбільших у світі, Амвросіївська група родовищ, на Харківщині, в Чернігівській, Львівській, Чернівецькій і Рівенській обл. та інших районах України. Саме в цих сировинних центрах розвинулася цементна промисловість. Цементне виробництво на тепер є високомеханізованою галуззю народного господарства, технологічне устаткування якого та технологія постійно удосконалюється [1, 2].

Мета роботи є аналіз технологічної лінії виробництва цементу сухим способом як об'єкта керування з енерго та ресурсозаощадженням, та розробка автоматизованої системи керування нею.

Матеріали та методи. Огляд та аналіз науково-методичної літератури, синтез технологічного процесу енерго- та ресурсоощадного виробництва цементу сухим способом, моделювання елементів системи автоматизованого керування.

Результати та обговорення. Розроблення системи втоматизованого керування лінією виробництва цементу сухим способом дозволить контролювати

та регулювати параметри технологічного процесу в оптимальному режимі, здійснювати аварію сигналізацію та блокування роботи технологічного обладнання, все це дозволяє суттєво підвищити енерго- та ресурсощадні показники, якість цементу, екологічність процесу, поліпшити безпеку та комфорт працівників.

Висновки. Забезпечення всіх вищезазначених функцій розроблена багаторівнева автоматизована система керування на базі сучасного програмованого логічного контролера MITSUBISHI [3, 4].

Для відображення перебігу процесу в реальному часі розроблена мнемосхема лінії виробництва цементу сухим способом, де відображено все технологічне обладнання та його стан з можливістю керування ним за допомогою елементів SCADA-системи [4].

ПЕРЕЛІК ПОСИЛАНЬ.

1. Шабанова Г. Н., Корогодская А. Н., Гапонова Е. А., Ворожбиян Р. М., Гамова О. А., Девятова Н. Б. и Левадная С. В., 2020. *Ресурсосберегающая технология глиноземистых цементов: монография.* Харьков: НТУ «ХПИ».

2. Ворожбиян Р. М., Шабанова Г. Н., Корогодская А. Н., Рыщенко Т. Д., 2013. *Разработка ресурсо-энергосберегающих составов вяжущих с использованием отходов химической промышленности.* Ресурсоекономні матеріали, конструкції, будівлі та споруди, 26, с. 47-52. Доступно: http://nbuv.gov.ua/UJRN/rmkbs_2013_26_10 [Дата звернення 7 жовтня 2022].

3. Бобух А. О., Подустов М. О., Дзевочко О. М., Деменкова С. Д., Переверзева А. М., 2019. *Автоматизация технологических процессов и производств: текст лекций.* Харків: НТУ «ХПИ».

4. Бабіченко А. К., Красніков І. Л., Бабіченко Ю. А., Вельма В. І., Лисаченко І. Г., Подустов М. О. та Дзевочко О.М., 2016. *Мікропроцесорні засоби в автоматизованих системах керування технологічними процесами.* Харків : Водний Спектр Джі-Ем-Пі.

ОГЛЯД ІСНУЮЧИХ РІШЕНЬ ПО АВТОМАТИЗАЦІЇ МОНІТОРИНГУ ОБЛАДНАННЯ КАБЕЛЬНОГО ВИРОБНИЦТВА

Галелюка Ігор Степанович

Студент магістратури
Київський політехнічний інститут
імені Ігоря Сікорського
м. Київ, Україна

Вступ. Кабельне виробництво, як наукомістка галузь виробництва є важливою складовою частиною електротехнічної галузі, що дуже важлива для електрифікації всіх сфер народного господарства. Крім того, без неї неможлива автоматизація та механізація виробничих процесів та прискорення темпів науково-технічного прогресу [2, с. 238].

Ціль роботи. Провести огляд основних рішень по автоматизації моніторингу обладнання кабельного виробництва.

Матеріали та методи. Теоретичний аналіз наукової літератури; аналіз та узагальнення. В основу дослідження, лягли методи порівняльно-порівняльного аналізу та класифікації. Вирішення поставлених у роботі завдань здійснювалося з використанням системного підходу в доборі матеріалу, методів індуктивного і логічного аналізу, спостереження та статистичні методи аналізу літературних даних.

Результати та обговорення. Специфіка кабельної промисловості визначається її місцем в системі галузей матеріального виробництва. Визначну роль відіграють також актуальний стан галузі, призначення продукції, особливості сировинної бази, техніки і технології виробничого процесу.

Такі закордонні виробники сучасного обладнання, як MAG (Австрія), Nokia, NEXTRON (Фінляндія), PROTON, Trafalgar (Великобританія), SKET, ThyssenKrupp, Niehoff Gruppe, Troester (Німеччина), Caballe (Іспанія), Gruno, Di Angelo Industry (Італія), Swisscab, Mallefer (Швейцарія), Synchra (США) не продають технологію та автоматизовані продукти разом з обладнанням. Тому

зниження ризиків у діяльності підприємств кабельної промисловості за рахунок автоматизації виробництва є одним із найголовніших завдань, які потребують термінового вирішення для подальшого розширення інвестиційної та інноваційної привабливості [1, с. 55].

Серед існуючих рішень по автоматизації моніторингу обладнання кабельного виробництва можна виділити такі:

Сервіс Clobbi для кабельного виробництва було розроблено на основі IT-Enterprise.iCab. IT-Enterprise.iCab є конфігурацією ERP-системи IT-Enterprise для управління виробництвом у кабельній промисловості, що працює на платформі Microsoft Azure. Платформа Microsoft Azure – м. ко масштабована, стійка до відмови хмарна платформа від компанії Microsoft для створення і розміщення додатків і даних, і надання їх у вигляді сервісів.

Системи автоматизованого проектування EPLAN Electric P8, EPLAN Pro Panel з інтеграцією схем АСКОЕ та інтерфейсів SCADA дозволяє реєструвати будь-які відхилення, збої, відмови в роботі пристроїв і техніки після збору потрібних даних при виробництві кабелів. Реакція на подібні зміни може бути автоматичною або передаватися оператору для прийняття рішення.

Технологія SIVACON 8PT – це сучасне модульне рішення систем розподілу від виробника зі світовим 285 м.'ям, що дозволяє автоматизувати моніторинг обладнання кабельного виробництва.

Технічною основою для моніторингу можуть бути безпроводні сенсорні мережі. Для безпосереднього управління виконавчими механізмами використовують програмні засоби DCS – Distributed Control System (розподілена система керування) та PLC – Programmable Logic Controller (програмований логічний контролер).

Висновки.

Наголошено на важливості автоматизації моніторингу обладнання для кабельного виробництва. Перелічено існуючі на ринку рішення та вказано їх переваги.

ЛІТЕРАТУРА

1. Семенова В. Г. Напрямки ефективного розвитку підприємств кабельної промисловості. Технологічний аудит та резерви виробництва. 2015. № 2/6 (22). С. 54–57.

2. Пічугіна М. А. Напрями розвитку партнерських зв'язків підприємств галузі (на прикладі кабельної промисловості). Науковий вісник Херсонського державного університету. 2014. Вип. 5. Ч. 2. С. 238–242.

КОМП'ЮТЕРНО-ІНТЕГРОВАНА СИСТЕМА КЕРУВАННЯ ВИРОБНИЦТВОМ ЗГУЩЕНОГО МОЛОКА

Дзевочко Олександр Михайлович,

к.т.н., доцент

Міхно Дмитро Валентинович,

студент

Національний технічний університет

Харківський політехнічний інститут

м. Харків, Україна

Вступ. Ще донедавна українські виробники уникали зовнішньої торгівлі молочними консервами. З інформацією Інфагро, після девальвації гривні у 2022р. внутрішні ціни стали не на стільки вигідні чим експортні. Ціни внутрішнього ринку на молочні консерви за ДСТУ залишилися на тому ж рівні. Не змінились і експортні ціни (у валюті), але тепер їхня ціна в перерахунку на гривню – зросла, і це стимулює виробників нарощувати поставки на імпорт, така ситуація з можливим збільшенням експортних продажів зумовила вірогідність до нарощування виробництва згущеного молока приблизно на 20%. [1]

Згущене молоко – це різновид молочних консервів, що представляє собою концентрований висококалорійний молочний продукт, одержаний зі свіжого молока і вершків шляхом згущення та консервування його цукром або стерилізацією.

Метою роботи. є вивчення енерго- та ресурсоощадного технологічного процесу виробництва згущеного молока як об'єкта керування і розробка комп'ютерно-інтегрованої системи керування ним.

Матеріали та методи. Огляд та аналіз наукової та -методичної літератури, визначення найбільш енерго- та ресурсоощадних підходів з удосконалення технологічного процесу виробництва згущеного молока, моделювання за допомогою прикладних програм для визначення налаштувань регуляторів комп'ютерно-інтегрованої системи.

Результати та обговорення. Технологічна лінія виробництва згущеного незбираного молока з цукром складається з наступних основних стадій: приймання і підготовка молока і необхідних сировинних компонентів, нормалізування молока за вмістом жиру, пастеризування, гомогенізування, приготування і додавання цукру, загущування (у вакуум-випарних апаратах), охолодження кінцевого продукту, фасування і пакування [2].

Комп'ютерно-інтегрована система керування (КІСК) лінією виробництва згущеного молока передбачає спостереження (контроль) таких технологічних параметрів: кислотності молока та його кількості, що надходить на переробку; рівнів рідин в ємностях з сигналізацією межових значень; та стабілізацію (регулювання) таких параметрів: температури в ємностях для зберігання, нормалізація молока у сепараторах-нормалізаторах за вмістом жиру; температури пастеризації та випарювання у вакуум-пастеризаційній установці.

Висновки. КІСК виконана на базі програмованого логічного контролера VIPA та сучасних приладів відображення інформації з використанням SCADA TRACE MODE [3].

ПЕРЕЛІК ПОСИЛАНЬ.

1. Agrotimes. Тваринництво, 2022. *Виробництво згущеного молока може зрости на 20%*. [Online]. Доступно: <<https://agrotimes.ua/tvarinnitstvo/vyrobnyctvo-zgushhenogo-moloka-mozhe-zrosty-na-20/>> [Дата звернення 07 жовтня 2022 року].
2. Поліщук Г. Є., Грек О. В., Скорченко Т. А. та ін. 2013. *Технологія молочних продуктів: підручник*. Київ: НУХТ.
3. Бабіченко А. К., Красніков І. Л., Бабіченко Ю. А., Вельма В. І., Лисаченко І. Г., Подустов М. О. та Дзевочко О. М. 2016. *Мікропроцесорні засоби в автоматизованих системах керування технологічними процесами*. Харків : Водний Спектр Джі-Ем-Пі.

АКТУАЛЬНІСТЬ ЗАПРОВАДЖЕННЯ ІНФОРМАЦІЙНИХ СИСТЕМ З АНАЛІЗУ ЕФЕКТИВНОСТІ ЗАСТОСУВАННЯ АЛЬТЕРНАТИВНОЇ ЕНЕРГЕТИКИ

Дьяченко Євгеній Богданович

Студент

Одеський національний морський університет

м. Одеса, Україна

Вступ. Сонячна енергетика відноситься до відновлюваних джерел енергії і має практично безмежний потенціал для використання з точки зору ресурсів, що витрачаються [1]. Також це одне з екологічно безпечних джерел енергії, яке не забруднює навколишнє середовище. Сьогодні галузь сонячної енергетики переживає стрімке зростання, у всьому світі активно досліджуються можливості збільшення коефіцієнта корисної дії (ККД) сонячних батарей, потужності фотоелектростанцій зростають, розвиваються суміжні галузі (наприклад, системи зберігання енергії) [2].

Мета роботи. Запровадження інформаційної системи з аналізу ефективності застосування альтернативної енергетики.

Матеріали. Розвиток сонячної енергетики на території України додатково стимулюється державою за допомогою «зеленого тарифу», який зобов'язує державу набувати у комерційних та приватних організацій електричну енергію, генеровану із застосуванням відновлюваних джерел (сонячні панелі, вітряки, біопаливо). Таким чином, є необхідність у дослідженні та визначенні оптимальних параметрів для встановлення сонячних електростанцій.

Під сонячною енергією зазвичай розуміють перетворення сонячного випромінювання на тепло. Сонячна енергія використовується для отримання гарячої води та може підтримувати опалення. Тепло може добре зберігатися і бути доступним протягом декількох днів. Системи перетворення сонячної енергії використовуються для опалення, а також нагрівають питну воду.

Сонячна енергія є сферою значних інвестицій в умовах зниження запасів

нафти і газу. Сонячна енергія сприяє збільшенню світового споживання та зростання цін на викопне паливо.

Експлуатаційні витрати на сонячну енергетику для систем опалення є низькими порівняно з порівнянними системами без використання сонячної енергії.

Сонячна енергія може використовуватись у поєднанні з традиційними системами опалення. При низькому потоці сонячного світла, наприклад, у зимовий період, об'єднана система опалення забезпечує повний тепловий комфорт.

Результати та обговорення. Розробка сучасної інформаційної системи, яка дозволить користувачам розрахувати ефективність запровадження альтернативної енергетики до своєї локальної електричної мережі – є актуальною та сучасною програмною задачею. Така система має враховувати ефективну площу для розміщення обладнання та враховувати ефективну кількість енергії, необхідну для забезпечення роботи усіх електроприладів житлової будівлі.

Висновки. Запровадження такої системи дозволить підвищити якість проведення розрахунків серед представників постачальників та виробників фотоелементів, а також дозволить звичайним користувачам отримувати інформацію щодо ефективності запровадження такої системи до свого обладнання.

ПЕРЕЛІК ДЖЕРЕЛ ПОСИЛАНЬ

1. Wittmer B., Mermoud A. A tool to optimize the layout of ground-based PV installations taking into account the economic boundary conditions // 29th European Photovoltaic Solar Energy Conference and Exhibition. — 2014. — P. 6.
2. European Commission Joint Research Centre Institute for Energy, Transport. Photovoltaic Geographical Information System. — 2012. — Access mode: <http://re.jrc.ec.europa.eu/pvgis/>.

ПЕРСПЕКТИВИ ЗАСТОСУВАННЯ ТЕХНОЛОГІЙ ШТУЧНОГО ІНТЕЛЕКТУ В ПОВОЄННІЙ ВІДБУДОВІ УКРАЇНИ

Зміївський Володимир Сергійович,
Студент
Національний аерокосмічний університет
ім. М. Є. Жуковського
Харківський авіаційний інститут
м. Харків, Україна

Вступ. / Introductions. В лютому 2022 року, всю нашу країну сколихнула страшна подія – вночі, наші мирні сплячі міста обстріляв російський агресор. Знищено та пошкоджено дуже багато архітектурних споруджень, об'єктів інфраструктури, жилого фонду та промислових підприємств. Авжеж, ми знаємо, що за нами перемога і вже зовсім скоро весь цей жах нарешті скінчиться. І залишиться маса роботи з відбудови будівель.

Інформаційні технології невпинно розвиваються, щоденно з'являються нові рішення, що допомагають не тільки наблизити нашу перемогу, але й зможуть допомогти відновити та відбудувати нашу країну. Однією з таких технологій є застосування штучного інтелекту.

Мета роботи. / Aim. Метою нашої роботи є визначити, де і як саме штучний інтелект зможе допомогти в процесі відбудови руйнувань в Україні.

Матеріали та методи./Materials and methods. Штучний інтелект (ШІ) сьогодні – це давно вже не наукова фантастика, а здатність машин і програм аналізувати отриману інформацію, робити висновки, пропонувати на їхній основі прийняття певних рішень. Ключова характеристика ШІ-пристроїв – вміння постійно навчатися, накопичувати знання і успішно застосовувати їх, тобто це здатність до тих дій, які виконує людський мозок. Простіше кажучи, думати і реалізовувати задумане: наприклад, готувати певні коктейлі, керувати транспортними засобами або ставити діагнози людям.

Перші дослідження з вивчення штучного інтелекту почалися ще в середині

XX століття. Поняття ШІ як науки сформулював професор Дартмутського коледжу Джон Маккарті у 1956 році, а апогеєм наукових пошуків став відомий тест Тьюринга.

Звичайно, суперечки про те, чи можна вважати ШІ інтелектом повною мірою, до цього часу продовжуються. Але це не суперечить тому, що розумні системи, які навчаються, полегшують життя людини, хоча за рівнем розвитку пасуть задніх.

Переваги штучного інтелекту:

- точність в обробці даних;
- здатність аналізувати велику кількість інформації з великою швидкістю;
- ШІ не потрібен сон і перерва на обід, він не допускає помилок через перевтому;
- використовувати штучний інтелект можна там, де людині небезпечно перебувати.

Використання машин, які навчаються, і програм може значно скоротити час, фінансові витрати і сприяти продуктивності праці. Наприклад, за допомогою штучного інтелекту, який вміє визначати «слабкі» місця в споруді, проектувальники зможуть посилити певні конструкції та витратити менше часу на створення надійного проекту. Відповідно, при цьому проектувальникам будівель вдасться створити більше дійсно якісних споруд за певний період. А саме час є важливим фактором в процесі відновлення порушеної економіки держави.

Результати та обговорення./Results and discussion. Яким же чином, можливо поєднати цю технологію з будівництвом в цілому?

Можна виділити декілька напрямків для застосування штучного інтелекту в будівництві.

Управління проектами. Переважна кількість масштабних будівельних проектів виходять за межі їхніх бюджетів, незважаючи на залучення висококваліфікованих проектувальників. Штучні нейронні мережі (ШНМ) є одним з основних інструментів, що використовуються у машинному навчанні при застосуванні ШІ. Вони дозволяють прогнозувати перевитрату коштів під час

проектування з урахуванням таких чинників, як і обсяг проекту, рівень компетентності його керівників. Історичні дані, такі як заплановані дати початку та закінчення будівництва, використовуються прогностичними моделями для визначення реалістичних часових рамок майбутніх проектів. ШІ допомагає співробітникам віддалено отримувати доступ до реальних навчальних матеріалів та дає їм можливість своєчасно підвищувати свої навички та знання. Усе це значно скорочує час і витрата матеріалів, необхідні реалізації проекту, що у результаті веде до зниження собівартості. Ця перевага значно покращить показники витрат коштів та часу на самому початку проектування проекту будівель.

Генеративне проектування. Це процес завдання обмежувальних параметрів та подальшого використання обчислювального аналізу розробки кількох варіантів проекту. Генеративний дизайн є ще одним методом, при якому цифрові інструменти повністю беруть участь у проектуванні, генеруючи форми на основі параметрів і обмежень, встановлених користувачем. Ця методологія радикально відрізняється традиційного дизайну. Замість того, щоб безпосередньо виконувати проект, дизайнер описує свої кінцеві очікування програмного забезпечення у вигляді кодів, а потім програмне забезпечення «генерує» проект, який найкраще відповідає даним очікуванням. У будівельній галузі це може бути застосовано до проектування загальної форми будівлі відповідно до природних умов, конкретного елемента на основі конструктивних параметрів чи акустики (наприклад, форма стелі у концертному залі) чи громадських просторів, районів чи навіть регіональних проектів.

Прогнозне технічне обслуговування. ШІ дуже ефективний при аналізі історичних даних та використанні їх для створення ймовірних прогнозів майбутніх подій. Прогнозне технічне обслуговування це метод, який збирає, аналізує і використовує дані з різних виробничих джерел, таких як машини, датчики, перемикачі і т. д. Він застосовує інтелектуальні алгоритми до даних, щоб передбачити відмову обладнання до того, як це відбудеться. Суть ефективності цього методу полягає не тільки в моніторингу результатів різних технологій, але й

у тому, щоб використовувати машинне навчання для прийняття рішень у режимі реального часу. Таким чином, прогнозне технічне обслуговування є ядром виробничих інновацій і включає переосмислення і оптимізацію всієї стратегії технічного обслуговування в цілому зверху донизу. Така система, що використовує ШІ, може контролювати та оцінювати сотні тисяч пошкоджень, видавати звіти для різних видів будівель з плином часу, а також інформацію від датчиків, об'єднаних спільною мережею та зрештою з достатньою часткою достовірності прогнозувати терміни зносу та пошкоджень тих чи інших об'єктів, попереджаючи про це ремонтні бригади.

Забезпечення безпеки будівництва. Будівельники гинуть на виробництві вп'ятеро частіше, ніж інші робітники. Однією з основних причин затримок будівництва та перевитрати коштів є нещасні випадки. Дані про травматизм у будівельній галузі з таких передових країн, як Німеччина (6000 нещасних випадків на рік) або Японія (300 смертей та 15 000 травм на будівельних майданчиках щороку) наочно демонструють важливість підвищення безпеки на будівельних майданчиках. Використання ШІ у вигляді комп'ютерного зору у поєднанні з камерами на будівельному майданчику може значно знизити ризики та кількість нещасних випадків. Потенціал для цього вже можна спостерігати на деяких будівельних майданчиках, оскільки різні компанії почали пропонувати програмне забезпечення для розпізнавання зображень, яке допоможе будівельникам швидше знаходити інструменти. Коли будівельному робітнику потрібний певний інструмент, він запитує ШІ, набираючи текст на своєму смартфоні. Потім ШІ сканує зображення з численних камер на місці та вказує місце розташування найближчого інструменту. При цьому штучний інтелект покращує як використання інструментів, так і продуктивність праці, оскільки будівельникам не доводиться годинами ходити будівельним майданчиком у пошуках інструментів та обладнання. Реальні приклади вказують на потенціал підвищення продуктивності праці на 40%, оскільки час будівельних робітників та машин може бути використаний більш ефективно. Ще одна перевага ШІ полягає в тому, що його також можна навчити інформувати персонал при виявленні

можливих загроз безпеці (наприклад, коли інструмент зберігається неправильно або робітники не мають захисного спорядження). Відповідальна особа буде негайно направлена до цього місця для усунення загрози безпеці. За даними OSHA (Федеральне агентство з охорони праці та здоров'я) основними причинами загибелі людей у приватному секторі (за винятком дорожньо-транспортних пригод) у будівельній галузі були падіння, за якими слідували удари предметом, ураження електричним струмом тощо. В даний час розробляється алгоритм, який аналізує фотографії з робочих місць, сканує їх на наявність загроз безпеки, таких як робітники, які не мають захисних засобів, та співвідносить зображення із записами про нещасні випадки. Очікується, що це потенційно дасть змогу розрахувати рейтинги ризиків для проектів, що дозволить проводити інструктажі з техніки безпеки при виявленні підвищеної загрози.

Вирішення проблеми нестачі робочої сили. Нестача робочої сили та бажання підвищити низьку продуктивність галузі змушують будівельні фірми інвестувати в ІІІ. У звіті агентства McKinsey за 2017 рік йдеться про те, що будівельні фірми можуть підвищити продуктивність на цілих 50% за допомогою аналізу даних у режимі реального часу. Будівельні компанії починають використовувати штучний інтелект та машинне навчання, щоб краще планувати розподіл робочої сили та обладнання між робочими місцями. Робот, що постійно оцінює хід виконання робіт та розташування робітників та обладнання, дозволяє керівникам проектів миттєво визначати, на яких робочих місцях достатньо робочих та обладнання для виконання проекту у встановлені терміни, а які можуть відставати і де може бути розгорнуто додаткову робочу силу. Експерти очікують, що будівельні роботи стануть більш інтелектуальними та автономними за допомогою методів ІІІ.

Оптимізація процесів закупівлі матеріалів та комплектуючих. Крім можливостей використання ІІІ протягом усього життєвого циклу будівельного проекту, він також може стати стимулом для наступного великого кроку в цифровізації виробників та дистриб'юторів будівельних матеріалів. Це підвищило б ефективність по всьому ланцюжку створення вартості в таких галузях, як

закупівля, маркетинг, продаж, виробництво, логістика, обслуговування клієнтів та післяпродажне обслуговування виробників будівельних матеріалів, продавців, а також будівельних компаній. У закупівлях ШІ може допомогти компаніям прогнозувати ціни на сировину (пісок, гравій, метали тощо) та інші матеріали. Для цього ШІ аналізуватиме дані, як про минулу поведінку цін, так і про розвиток інших факторів, що впливають на ціну сировини або навіть самостійно виявляти такі взаємозв'язки. Потім ШІ може спрогнозувати ціну та визначити оптимальний момент для покупки. Це може бути пов'язано з даними про запаси, так що ШІ може включати запас певної сировини у свої розрахунки та виконувати оптимізоване управління ним. За допомогою ШІ можна буде автоматизувати дедалі більше додаткових етапів процесу купівлі-оплати. ШІ може визначити потребу в продукті, а потім замовити його. Він автоматично вибирає найкращого постачальника на основі попередніх даних (якість, пунктуальність, ціна тощо). При отриманні рахунку-фактури ШІ автоматично перевіряє його правильність, перш ніж він буде сплачений або відхилений. Виходячи з вищесказаного, можна відзначити, що робототехніка, штучний інтелект та Інтернет речей можуть знизити витрати на будівництво до 20%.

Висновки./Conclusions. Таким чином, визначено саме низку завдань, які вже незабаром стануть найбільш актуальними в процесі відбудови нашої країни, до вирішення яких можна залучити моделі та методи ШІ. А саме:

- управління проектами;
- генеративне проектування;
- прогнозне технічне обслуговування;
- забезпечення безпеки будівництва;
- вирішення проблеми нестачі робочої сили;
- оптимізація процесів закупівлі матеріалів та комплектуючих.

ДОСЛІДЖЕННЯ ПРОЦЕСУ ВИЛУЧЕННЯ УРАНУ З МІНЕРАЛЬНОЇ СИРОВИНИ

Іванченко Анна Володимирівна,

д.т.н., професор

Бойко Олег Володимирович,

Ткаченко Еліна Едуардівна,

Здобувачі вищої освіти

Дніпровський державний технічний університет,

м. Кам'янське, Україна

Вступ./Introduction. Актуальність теми зумовлена як розвитком хімічної технології і сучасної уранової промисловості, так і обсягами сировинної бази атомної енергетики України. Уранові руди, які видобуває східний гірничо-збагачувальний комбінат міста Жовті Води, містять у своєму складі відновлений чотиривалентний уран, що користується попитом у якості ядерного палива для проведення керованої ланцюгової реакції ділення [1–3].

Основною операцією вилучення урану з мінеральної руди є вилуговування, яка визначає ступінь вилучення корисного компонента. Дослідження впливу температури, тиску, якості помелу, залишкової кислотності і тривалості вилуговування мають промислове значення на ступінь вилучення урану. Виконання перерахованих вище факторів з урахуванням вимог технологічного регламенту, економії енергоресурсів і реагентів, дозволяє вести процес із високим ступенем вилучення урану й низькою собівартістю готової продукції. Процес вилуговування супроводжується хімічною взаємодією нерозчинних у воді уранових мінералів із реагентами [1–3].

Мета роботи./Aim. Дослідити вплив тривалості вилуговування, температури, залишкової кислотності та тонини помелу на ступінь вилучення урану з мінеральної сировини.

Матеріали та методи./Materials and methods. Основним апаратом при вилуговуванні бідних, не окислених руд, є автоклав, що працює під надлишковим тиском. Він дозволяє підвищити ступінь вилучення до 95% і знизити витрату

реагентів майже в 2 рази. Автоклав являє собою вертикальний апарат зі сферичною верхньою й нижньою частиною виконаний із титану. Вхід пульпи у апарат здійснюється через штуцер входу пульпи, який розташований у нижній частині апарату, відповідно, вихід пульпи через штуцер виходу, що розташований у верхній частині апарату. Також у автоклав подається водяна пара для нагріву пульпи до температури $150\text{ }^{\circ}\text{C}$, і сульфатна кислота для підтримки залишкової кислотності. У автоклаві відбувається процес вилуговування, при цьому уран із твердої фази пульпи переходить у рідку фазу. Схема вилуговування складається з чотирьох автоклавів, з'єднаних послідовно в ланцюжок. Усі апарати мають аератори для кращого перемішування пульпи. Схема вилуговування уранових руд представлена на рис. 1.



Рис. 1. Схема вилуговування уранових руд

CP-1 – скруббер; E₁ – зумпф; AB1 – автоклав; Н₁, Н₂– насос;

E₂– ємність для кислоти

Однак, для ведення процесу при підвищеній температурі, потрібно збільшення енергетичних витрат, у вигляді витрати теплоносія – водяної пари. З метою скорочення витрати пари, необхідне використання енергозберігаючих технологій. Тому для повторного використання тепла газів, що відходять, застосований скруббер-утилізатор. Вхід гарячої газової фази, що очищається, забезпечується в нижню прийомну камеру, а відвід очищеного охолодженого газу

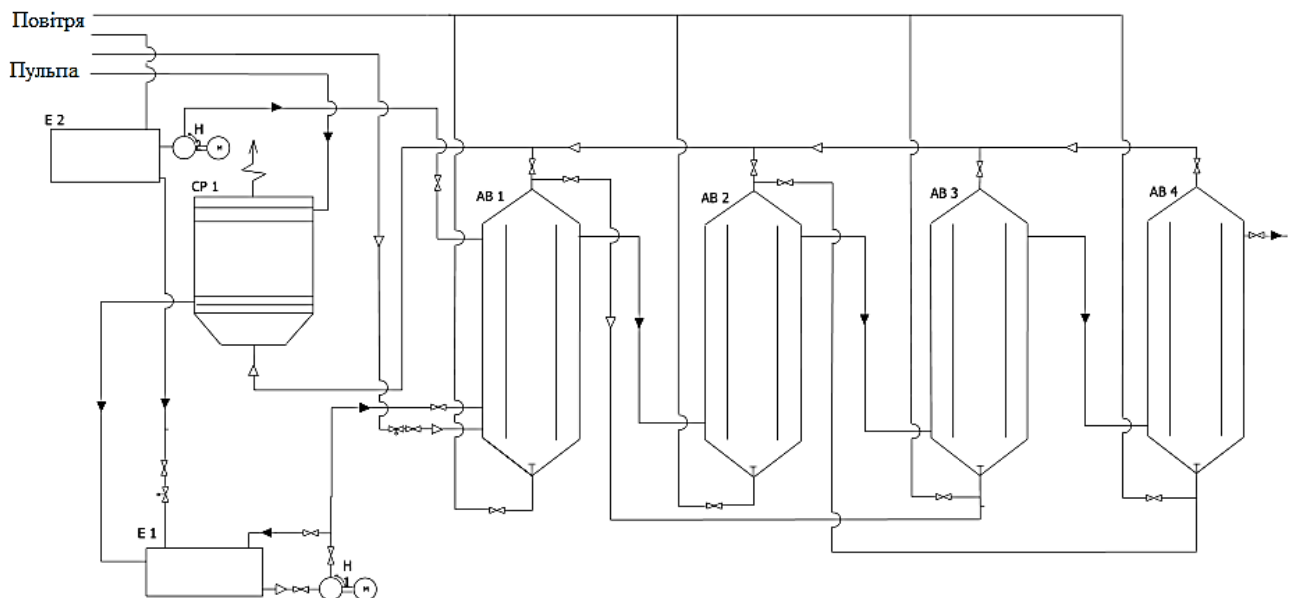
виробляється через верхній конфузор. У верхній частині апарата, спеціальною форсункою, розпилюється вихідна пульпа, яка при русі униз поглинає тверді включення, що містяться в газовій фазі. Апарат забезпечує очищення газової фази і нагрівання вихідної пульпи до температури 40°C.

Процес вилуговування включає три стадії: перенесення реагуючих речовин із розчину до поверхні, де відбувається реакція; хімічну реакцію взаємодії; перенесення розчинних продуктів реакції від поверхні в об'єм розчину.

Можливість здійснення подібних реакцій визначається, як і у всіх інших випадках, зміною енергії Гіббса і зв'язаної з ним константою рівноваги реакції. Великий інтерес представляє кінетика вилуговування урану – гетерогенний процес, швидкість якого визначається або швидкістю хімічної реакції взаємодії уранових мінералів із вилуговуючим реагентом, або дифузійним масоперенесенням.

Швидкість вилуговування прямо пропорційна коефіцієнту дифузії, поверхні зіткнення фаз, концентрації реагенту й обернено пропорційна сумарному опору дифузії. Швидкість вилуговування також залежить від зовнішніх факторів, які по-різному впливають на ступінь вилучення урану за визначений проміжок часу.

1. Температура. Від неї залежить коефіцієнт дифузії D . Тому, підвищення температури вилуговування прискорює процес.

2. Крупність помелу. Збільшує поверхню зіткнення фаз, впливає також позитивно. Однак тут є межа, обумовлена зростанням в'язкості середовища.

3. Концентрація розчину C_1 . Впливає позитивно на процес вилуговування C_2 дуже мало і цим можна знехтувати. Кінцева кислотність розчину складає, звичайно, 5–15 г/л.

Щоб зменшити негативний вплив на швидкість вилуговування, намагаються здійснити інтенсивне перемішування пульпи за допомогою мішалок різних конструкцій чи організованого повітряного перемішування.

В підсумку, швидкість вилуговування визначає тривалість процесу для досягнення того чи іншого досить високого ступеня вилучення урану з руди.

Результати і обговорення./Results and discussion. Результатами досліджень є визначення впливу технологічних параметрів на залежність ступеня вилучення урану, а саме від часу вилуговування, температури, залишкової кислотності і тонини помелу. Встановлено, що зі збільшенням часу вилуговування з 3,5 до 48 годин ступінь вилучення урану збільшується і досягає значення 98 % за 48 годин (рис. 2).



Рис. 2. Залежність ступеня вилучення урану від часу вилуговування

За даними досліджень, ступінь вилучення урану збільшується зі зростанням температури з 31 до 90 °С (рис. 3).

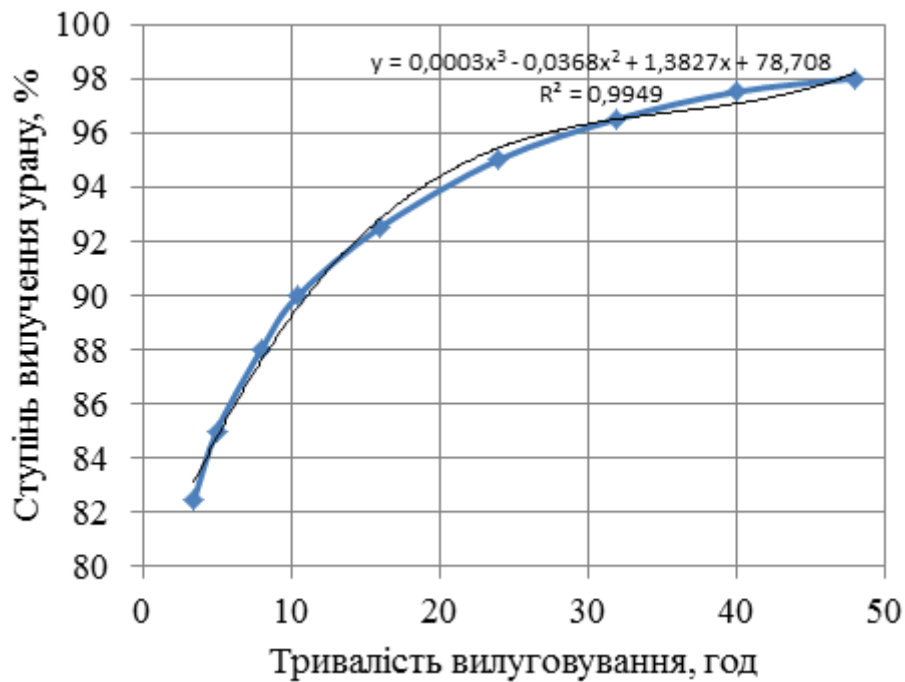

Рис. 3. Залежність ступеня вилучення урану від температури вилуговування

Виходячи із експериментальних даних, оптимальною є залишкова кислотність в інтервалі 10–18 г/дм³ (рис. 4).

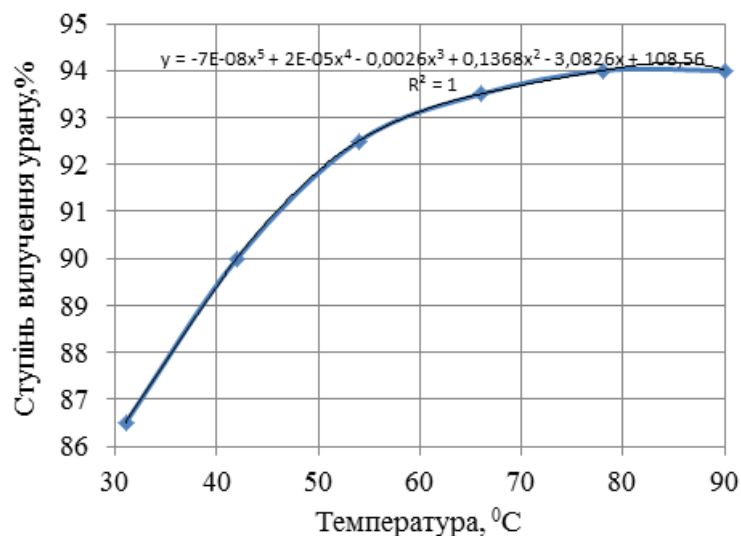

Рис. 4. Залежність ступеня вилучення урану від залишкової кислотності

Залежність показала, що в розмірах фракції 50–80 меш, процес вилучення урану йде гірше, а 100–200 меш досягається найвищий ступінь (рис. 5).

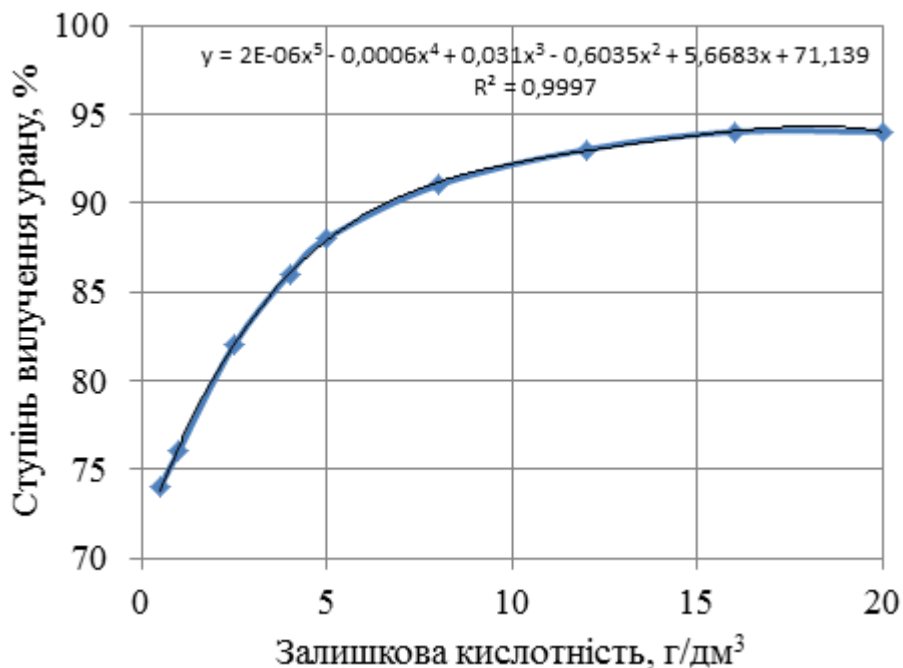

Рис. 5. Залежність ступеня вилучення урану від тонины помелу

Виходячи із результатів досліджень, вибираємо наступні параметри сульфатнокислотного вилуговування: залишкова кислотність – 10г/дм³, тонина помелу – 100 меш (0,15 мм), температура – 90 °С, Т/Р=1/1 (по вазі).

Висновки./Conclusions. Питання одержання хімічних концентратів уранових руд, що складають сировинну основу атомної енергетики є дуже актуальними для сучасної хімічної технології. В умовах попиту, що підвищується, на ядерне паливо, виникає найгостріша потреба в удосконалюванні техніки й технології гідрометалургійної переробки уранових руд. З огляду на великі обсяги переробки руд, особливе місце займає операція вилуговування, що визначає ступінь вилучення урану з руди й економіку переробки з мінімальними втратами корисного компонента.

У роботі досліджено вплив тривалості вилуговування, температури, залишкової кислотності та тонини помелу на ступінь вилучення урану. Виявлено оптимальні технологічні параметри процесу: тривалість вилуговування 40–48 год; температура 80–90 °С; залишкова кислотність 15–20 г/дм³; тонина помелу 150-200 меш.

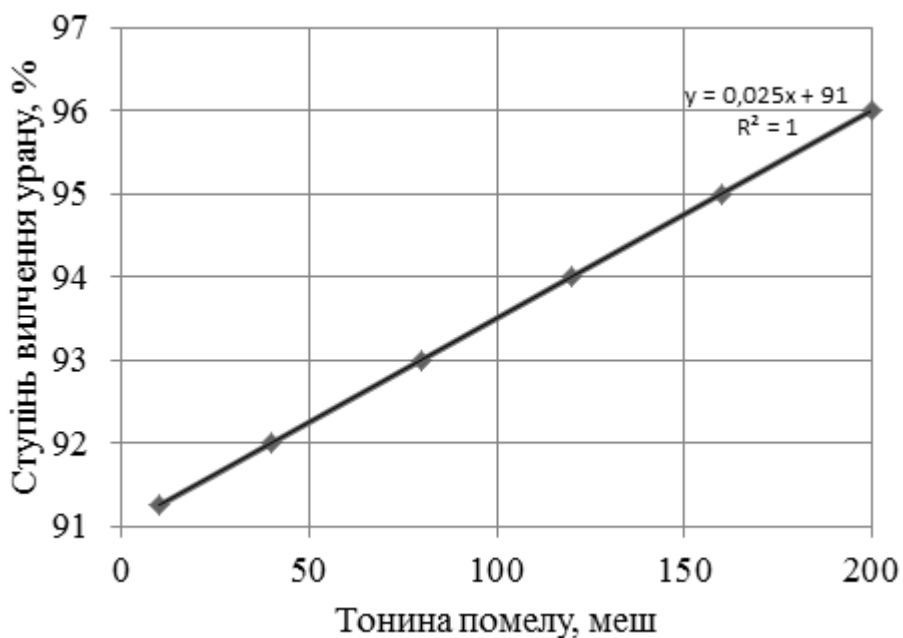
СПИСОК ЛІТЕРАТУРИ

1. Технологічний регламент Державного підприємства «Східний гірничо-збагачувальний комбінат». Жовті Води ДП«СГЗК». 198 с.
2. Перспективи розвитку уранової сировинної бази ядерної енергетики України[монографія]/ В. Г. Верховцев, Г. В. Лисиченко, Ю. Л. Забулонов, Д. К. Возняк та ін. К.: Наукова думка. 2014.373 с.
3. Іванченко А. В., Чорнобривець Д. О., Дем'янченко О. Є., Медвецький В. В., Караван Н. А. Дослідження стадій сорбції та екстракції у технології одержання закису-окису урану. *Вчені записки ТНУ імені В. І. Вернадського (технічні науки)*. 2019. Том 30 (69). Ч. 2. № 4. С. 50–54.

АКТУАЛЬНІСТЬ ЗАСТОСУВАННЯ СЕМАНТИЧНИХ АЛГОРИТМІВ В АНАЛІЗІ ТЕКСТОВИХ КОНСТРУКЦІЙ

Калабуха Дмитро Владиславович

Студент

Одеський національний морський університет

м. Одеса, Україна

Вступ. Існує значна кількість різновидів методів як синтаксичного, так і семантичного аналізу, які засновані на різних моделях синтаксичної структури та різному розумінні семантики [1]. Існуючі системи аналізу та моделювання текстів, до яких належать інформаційно-пошукові та інформаційно-аналітичні системи різного спрямування, які включають розгляд і вирішення таких завдань як класифікація документів за тематичними категоріями, ідентифікація авторства, виявлення некоректних запозичень, плагіату, моделювання уявлень знань про предметної області та змісту текстів, класифікація і фільтрація документів за заданими запитами і багато інших [2].

Мета роботи. Застосування семантичних алгоритмів в аналізі текстових конструкцій

Матеріали. Розвиток підходів інтелектуального аналізу текстів (Text Mining) відбувалося паралельно з такими галузями, як обробка природної мови, машинне навчання (machine learning), інформаційний пошук (information retrieval) та іншими.

Методологія Data Mining надає широкі можливості обробки великих масивів даних і має при цьому виражену практичну спрямованість. Однак при її реальному застосуванні необхідно розглядати особливості конкретних даних.

При використанні технологій Data Mining, велику увагу необхідно приділяти вибору моделі даних і налаштування використовуваних методів, з іншого – інтерпретації отриманих результатів. Також слід зазначити, що багато підходів Data Mining засновано на відомих алгоритмах і методах статистики, кластерного та регресійного аналізу, теорії навчання систем та інших.

Новою є можливість застосування відомих методів до розв'язання конкретних завдань обробки та аналізу даних. На практиці застосовуються три класи методів Data Mining:

- Алгебраїчні методи.
- Статистичні методи.
- Методи м'яких обчислень.

Результати та обговорення. Оскільки величезна кількість інформації представлено саме в текстовому вигляді, спеціальні підходи, моделі і методи були запропоновані для її обробки в рамках інтелектуального аналізу текстів, також званим глибинним аналізом текстів. При цьому розрізняють підходи, що використовуються в інформаційно-пошукових системах і системах аналізу і обробки даних (Mining). Обрана класифікація ґрунтується на двох аспектах: цілі та джерела аналізованих даних. Метою діяльності в рамках інформаційного пошуку є отримання відповідних даних у вигляді документів або інших об'єктів з великої бази даних, або декількох сховищ, або глобальної мережі.

Висновки. Практична реалізація алгоритмів обробки текстів – є сучасною та актуальною задачею, вирішення якої дозволить покращити існуючі системи реферування текстів, а також збільшити ефективність застосування алгоритмів аналізу текстових масивів на унікальність матеріалу.

ПЕРЕЛІК ДЖЕРЕЛ ПОСИЛАНЬ

1. Ломакина Л. С., Суркова А. С. Информационные технологии анализа и моделирования текстовых данных: Монография. – Воронеж: Издательство «Научная книга». – 2015. – 208 с
2. Berry M. W., Kogan J. Text Mining. Applications and Theory. – Wiley. 2010. – 207 p.

**АНАЛІЗ ФАКТОРІВ, ЯКІ ВПЛИВАЮТЬ НА СТРУКТУРУ
НАПІВПРОВІДНИКОВОГО ШАРУ ФОТОЕЛЕКТРИЧНОГО
ПЕРЕТВОРЮВАЧА В ПРОЦЕСІ ЕКСПЛУАТАЦІЇ
СОНЯЧНИХ ЕЛЕКТРОСТАНЦІЙ**

Кирисов Ігор Геннадійович,

аспірант

Українська інженерно-педагогічна академія

м. Харків, Україна

Вступ./Introduction. Останні роки в Україні дуже активно розвивається сонячна енергетика. На теперішній час в Україні налічується 875 промислових СЕС та майже 30000 домогосподарств в яких встановлено сонячні батареї. Зараз у світі найбільш поширені сонячні батареї на основі моно- і полікристалічного кремнію, на долю яких доводиться 80% світового ринку виробництва сонячних батарей. Термін експлуатації сонячних батарей, який встановлює виробник, складає 20-25 років. Як показує практика експлуатації, вже через 2 роки у сонячних батареях починають відбуватися процеси деградації, внаслідок чого знижується вихідна потужність від 10 до 40% від номінальної. При цьому значно знижується ККД сонячної батареї.

Мета роботи. / Aim. аналіз існуючих моделей ФЕП та факторів, що впливають на ФЕП в процесі експлуатації сонячних батарей

Матеріали та методи./Materials and methods. Зниження вихідної потужності відбувається через дії певних факторів, які впливають на сонячні батареї під час експлуатації та прискорюють її деградацію. Фактори, які підвищують ризик деградації фотоелектричних модулів:

1. Погодні умови (підвищена вологість і температура, їхні різкі коливання);
2. Пошкодження ізоляційного шару;
3. Потрапляння сторонніх предметів (пил, листя, крига, тощо);

4. Дешеві напівпровідникові матеріали;
5. Конструкційні помилки;
6. Неправильно підібраний електричний перетворювач.

На Рис.1 показані дефекти сонячних панелей, що виникають у процесі експлуатації.



Рис.1. Дефекти сонячних панелей (зліва направо): темні та жовті плями, деламінація; " Сліди равлика", біла пляма від витоку пасти

В процесі експлуатації захисна плівка на фотомодулях темніє. Атмосферні опади, пил і бруд роблять свій негативний вплив і не дозволяють сонячним променям максимально поглинатися сонячними елементами (СЕ). У літній період, коли сонячне випромінювання максимальне, а температура повітря висока, фотомодуль перегрівається і його коефіцієнт корисної дії (ККД) значно зменшується. У дешевших і неякісно виконаних сонячних панелях можлива розгерметизація системи. В середину фотомодуля проникає вода, яка знижує продуктивність його роботи. Спочатку з'являються мікро-тріщини, в які потрапляє волога, замерзає й розширює їх. Пил, який накопичується на поверхні СЕ має абразивні властивості і скляні та плівкові поверхні втрачають прозорість. Через це напівпровідникові компоненти отримують менше фотоелектричної

енергії, як наслідок – знижують потужність сонячної батареї.

Дія факторів, що впливають на сонячні батареї, досліджується за допомогою моделей основного елементу сонячної батареї - фотоелектричного перетворювача (ФЕП). Аналіз літератури [1-5] показав, що у більшості робіт, досліджуються в основному моделі ФЕП, в яких вольт-амперні (ВАХ) та вольт-ватні характеристики (ВВХ) ФЕП, залежать від рівня інтенсивності сонячного випромінювання, кута нахилу до сонця і температури. Для опису основних параметрів ФЕП в таких моделях [1-5], досить часто, використовуються значні обмеження і припущення щодо реальної сприймаючої поверхні напівпровідникового шару ФЕП. Наслідки цих обмежень і припущень, спостерігаються і у відхиленнях, отриманих для значень ВАХ і ВВХ ФЕП, а також впливають на вихідну потужність і ККД СЕ. Низька якість і дефекти реальної сприймаючої поверхні напівпровідникового шару ФЕП, впливають на один з основних параметрів СЕ - коефіцієнт заповнення ВАХ, за яким можна судити про якість ФЕП.

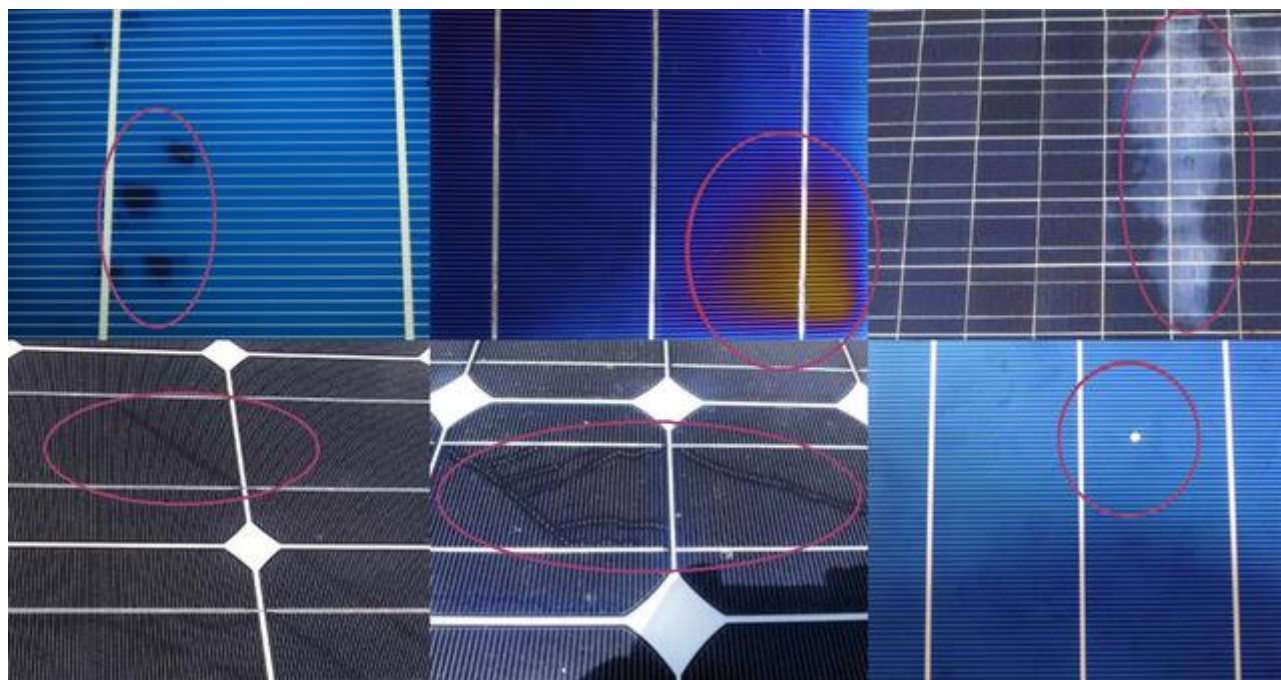
У роботі [1] розглядається залежність нормованої щільності струму від напруги при зміні товщини ФЕП. При зміні значень товщини ФЕП від 1 до 9 мм, максимальному значенню струму відповідає мінімальне значення напруги (при товщині 9 мм) і навпаки. При цьому не спостерігається залежність зміни електрофізичних величин від геометричних параметрів рельєфу напівпровідникового шару ФЕП.

У роботі [2] розглянута математична модель ФЕП, яка дозволяє описати ВАХ тільки за різних умов освітленості. Ця модель вже широко застосовується при моделюванні і аналізі ФЕП, але все ж вона дає незначні, а іноді небажані відхилення від ВАХ реального ФЕП. Одна з причин таких відхилень це певні складнощі у вимірі послідовного опору в сприймаючій поверхні напівпровідникового шару ФЕП.

У роботі [3] досліджуються фотоелектричні характеристики ФЕП в залежності від температурного коефіцієнту, для отримання оптимальних значень потужності, струму, напруги, граничного ККД ФЕП. Також необхідно відмітити,

що використання концентрованого сонячного випромінювання дозволяє наблизитися до граничного теоретичного ККД напівпровідникових ФЕП, але тільки при зміні реальної конструкції і площі ФЕП. Це дозволяє істотно підвищити ККД їх реальних конструкцій, а це означає, що необхідно враховувати величину площі сприймаючої поверхні рельєфу напівпровідникового шару ФЕП.

Для розрахунку величини реальної площі сприймаючої поверхні напівпровідникового шару ФЕП, при наявності ушкоджуючих дефектів, запропоновано використати зміни властивостей внутрішньої структури напівпровідникового шару ФЕП.

Результати та обговорення./Results and discussion. Аналіз існуючих моделей [1-5]показує, що для опису основних параметрів ФЕП, досить часто, використовуються численні обмеження і припущення щодо реальної сприймаючої поверхні напівпровідникового шару ФЕП. Обмеження і припущення в існуючих моделях, призводять до відхилень, отриманих для значень ВАХ і ВВХ ФЕП, а також впливають на вихідну потужність і ККД СЕ. Дефекти рельєфу поверхні ФЕП, впливають на реальну площу напівпровідникового шару ФЕП.

Висновки./Conclusions. Проведений аналіз існуючих моделей та пошкоджень сонячних панелей в процесі експлуатації показав, що для точного розрахунку основних електрофізичних параметрів СЕ, необхідно враховувати реальну площу сприймаючої поверхні напівпровідникового шару ФЕП.

СПИСОК ВИКОРИСТАНОЇ ЛІТЕРАТУРИ

1. Левшов А. В., Фёдоров А. Ю., Молодиченко А. В. Математическое моделирование фотоэлектрических солнечных элементов // Наукові праці ДонНТУ. Серія: «Електротехніка і енергетика» – 2011.– №11(186). – С. 246-249.
2. Литвин Н. В., Капустина Н. В., Власова В. Д. Моделирование параметров элементов солнечных батарей // Мониторинг наука и технологии . 2020.– № 1(43). – С. 40–44.
3. Евдокимов В. М., Майоров В. А. Методы расчета и исследование предельных энергетических и тепловых характеристик фотоэлектрических

преобразователей солнечного концентрированного излучения // Вестник ВИЭСХ. – 2017. – Выпуск №1(26). – С. 111-121.

4. Буджак Я. С., Єрохов В. Ю., Мельник І. І. Прогнозування і розрахунок фотоелектричного перетворювача із заданими характеристиками// Восточно-Европейский журнал передовых технологий. – 2011.– № 4/8(52). – С. 24-29.

5. Шарифов Б. Н., Терегулов Т. Р. Моделирование солнечной панели в программе MATLAB/SIMULINK // Вестник УГАТУ . – 2015.– Т.19.– № 4(70), С.77–83.

РЕКОМЕНДАЦІЙНА СИСТЕМА ПО ВЕДЕННЮ СІЛЬСЬКОГО ГОСПОДАРСТВА

Кійко В. Ю.,
магістрант кафедри
Василюк А. С.,
к.т.н., доцент кафедри
Інформаційні системи та мережі
Національний університет Львівська політехніка

Ми живемо у час, де кількість населення постійно збільшується, що тягне за собою потребу у збільшенні виробництва різної продовольчої продукції. Одним з головних джерел продовольчих продуктів є сільське господарство, адже вирощені рослини є джерелом їжі, використовуються у виробництві одягу та ліків, та інше. Для України сільське господарство є однією з основних галузей, які працюють на задоволення потреб всередині країни та експорт, що ставить дану галузь в топ джерел поповнення бюджету країни.

Паралельно з цим, людство впродовж останніх років стало помічати зміни клімату, які з кожним роком стають все помітнішими – останні декілька років були найспекотнішими в історії, що спричиняло велику кількість пожеж у різних куточках планети. Окрім того, змінюється не лише температура, а й погодні умови – урагани стали спостерігати у регіонах, де раніше їх ніколи не було. Якщо для людини наявна динаміка зміни температур ледь помітна, біосфера реагує на це більш різко.[1]



Рис.1 Динаміка зміни середньої температури планети.[2]

Саме тому людство почало шукати різні способи як боротись з проблемою. Хтось намагається усунути проблему боротьбою з причиною, шляхом зменшення парникових газів, адаптацією нових сортів рослин до погодних умов, ефективніше використовують воду. Існують цілі організації, що виділяють великі кошти на створення і реалізацію планів по роботах на земельних ділянках, з худобою, управління ландшафтами лісів.

Поруч з цим існує підхід, що напрямлений на допомогу в наявних умовах. Все більше і більше технологій залучається в сільськогосподарську галузь по всьому світу, зокрема і в Україні, тому не дивно що новітні рішення, серед яких штучний інтелект. З їх допомогою можна ефективніше збирати дані з територій, економити ресурси, моніторити стан рослин, відслідковувати зміни та швидко на них реагувати.[3]

Таким чином, створення системи, яка зможе з допомогою машинного навчання прогнозувати погодні умови на території, враховуючи їх попередню динаміку і точно класифікувати обрану територію за певними ознаками, а після цього об'єднавши результат визначити, які рослини найкращим чином підходять до заданих умов, є актуальною у наш час.

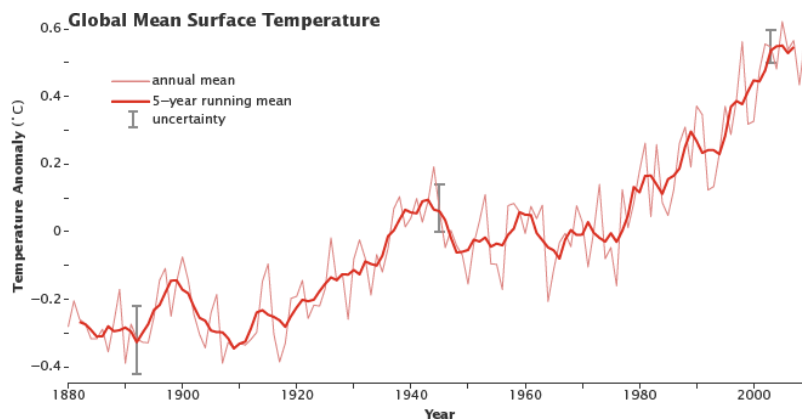
СПИСОК ВИКОРИСТАНОЇ ЛІТЕРАТУРИ:

1. Effects of climate change [Електронний ресурс] // Met Office. – 2021. – Режим доступу до ресурсу: <https://www.metoffice.gov.uk/weather/climate-change/effects-of-climate-change>.
2. Global Warming [Електронний ресурс] // earth observatory. – 2010. – Режим доступу до ресурсу: <https://earthobservatory.nasa.gov/features/GlobalWarming/page2.php>.
3. Towards Future Farming: How Artificial Intellijence is transforming the Agriculture Industry [Електронний ресурс] // wipro. – 2019. – Режим доступу до ресурсу: <https://www.wipro.com/holmes/towards-future-farming-how-artificial-intelligence-is-transforming-the-agriculture-industry/>.

НАЦІОНАЛЬНО - ПАТРІОТИЧНЕ ВИХОВАННЯ СТУДЕНТІВ ПРИ ВИКЛАДАННІ СПЕЦІАЛЬНИХ ЕЛЕКТРОТЕХНІЧНИХ ДИСЦИПЛІН В СУЧАСНИХ УМОВАХ

Клочкова Олена Олександрівна

Заступник директора з навчальної роботи,
викладач спеціальних електротехнічних дисциплін
Слов'янський енергобудівний фаховий коледж

*Любіть Україну, як сонце любіть
як вітер, і трави, і води...
В годину щасливу і в радості мить,
любіть у годину негоди.
Володимир Сосюра*

Вступ. / Introductions. У період складних умов для України пов'язаних з російською агресією, коли держава має неймовірних синів і доньок, які стали на її захист, зусиллями військових, добровольців, волонтерів відстоює територіальну цілісність і свободу, повинен з'являтися новий рівень уявлення про національно-патріотичного виховання.

Національно-патріотичне виховання дітей та молоді – це комплексна системна і цілеспрямована діяльність органів державної влади, освітніх закладів і громадських організацій, сім'ї та інших соціальних інститутів щодо формування у молодого покоління високої патріотичної свідомості, почуття вірності, любові до Батьківщини, турботи про благо свого народу, готовності до виконання громадянського і конституційного обов'язку із захисту національних інтересів, цілісності, незалежності України, сприяння становленню її як правової, демократичної, соціальної держави. Найважливішим пріоритетом національно-патріотичного виховання є формування ціннісного ставлення особистості до українського народу, Батьківщини, держави, нації.

Мета роботи. / Aim. На сучасному етапі розвитку України, коли існує пряма загроза денационалізації, втрати державної незалежності та потрапляння у

сферу впливу іншої держави, виникає нагальна необхідність переосмислення зробленого і здійснення системних заходів, спрямованих на посилення патріотичного виховання дітей та молоді – формування нового українця, що діє на основі національних та європейських цінностей:

- повага до національних символів (Герба, Прапора, Гімну України);
- участь у громадсько-політичному житті країни;
- повага до прав людини;
- верховенство права;
- толерантне ставлення до цінностей і переконань представників іншої культури, а також до регіональних та національно-мовних особливостей;
- рівність усіх перед законом;
- готовність захищати суверенітет та територіальну цілісність України.

Навіть у працях вчених, діячів культури, педагогів, письменників України Х. Алчевської, Г. Ващенко, М. Драгоманова, М. Коцюбинського, І. Огієнка, С. Русової, Я. Чепіги та інших, які велику увагу приділяли проблемі виховання любові до своєї землі, рідної мови, формування національної самосвідомості, поваги до історичного минулого свого та інших народів. У працях цих дослідників патріотизм розглядається як почуття, яке об'єднує різні народи (етноси) навколо спільної ідеї служіння Батьківщині.

Матеріали та методи. / Materials and methods. Патріотичне виховання у Слов'янському енергобудівному фаховому коледжі здійснюється під час проведення навчальних занять навіть з електротехнічних дисциплін, через систему виховних заходів, гурткову роботу, проведення екскурсій, виконання лабораторних практикумів та самостійної роботи студентів.

Основними формами національно - патріотичного виховання студентів при викладанні спеціальних електротехнічних дисципліни є:

- масові (дискусії, диспути, конференції, інтелектуальні аукціони, ринги, вікторини, подорожі до джерел рідної культури, історії держави і права за допомогою мережі "Інтернет");

- практичні (творчі групи, екскурсії до музеїв, екскурсії на підприємства, огляди-конкурси);
- інтегративні (гурток);
- індивідуальні (творчі завдання, звіти, індивідуальна робота, пошукова робота за допомогою мережі "Інтернет");
- наочні (онлайн музеї, галереї, виставки творчості, тематичні презентації).

Під час проведення занять велика увага приділяється збереженню і примноженню духовних цінностей, культурних національних традицій, шанобливому ставленню до української мови. Також традиційними стали під час вивчення тем використовувати правові знання які забезпечують формування у студентів норм правової культури, поваги до Конституції, законодавства України.

Прикладом мужності і героїзму є захисники України, що боронять країну в минулому і зараз обороняють нашу державу від російської агресії. Викладачі циклової комісії спеціальних і загальних електротехнічних дисциплін Слов'янського енергобудівного фахового коледжу без вагань стали на захист рідної землі. Пам'ятаємо і згадуємо на парах колишніх випускників коледжу, які героїчно загинули в битві за волю на рідній землі, серед яких Троценко Максим.

Волонтерська діяльність студентів та викладачів не залишається без уваги. Увесь колектив долучається до акцій допомоги військовим, колишнім випускникам які боронять нашу державу.

Результати обговорення. / Results and discussion. Результат патріотичного виховання при викладанні спеціальних електротехнічних дисциплін - це патріот України, який:

- виявляє національну гідність;
- знає і цивілізовано відстоює громадські права та виконує обов'язки;
- сприяє громадському миру і злагоді у суспільстві;
- успішно само реалізується в соціумі, як громадянин, сім'янин, професіонал, носій української національної культури.

Висновки./Conclusions. Патріотизм складає найважливішу ціннісну основу будь-якого демократичного суспільства і виступає суттєвим внутрішнім мотивом для саморозвитку і розкриття всіх потенціальних соціальних можливостей в духовній, економічній і соціальних сферах життя суспільства. Тому мета викладача на сучасному етапі – виховати молодь гуманною, творчою, відповідальною, з активною життєвою позицією, яка могла б реалізувати себе.

ПРОБЛЕМАТИКА ВПРОВАДЖЕННЯ ЕЛЕКТРОННОГО УРЯДУВАННЯ В СИСТЕМУ ПУБЛІЧНОГО УПРАВЛІННЯ ТА АДМІНІСТРУВАННЯ В УКРАЇНІ

Кобан Денис Володимирович,
магістр
Маланчук Лариса Олексіївна
к.е.н., доцент
Національний університет водного
господарства та природокористування
м. Рівне, Україна

Вступ. / Introductions. Державний службовець Десмонд Кілінг у 1972 році сказав: «Публічне управління — це пошук у найкращий спосіб використання ресурсів задля досягнення пріоритетних цілей державної політики». У умовах глобалізації світу, віртуалізації процесів життєдіяльності та інтегрування новітніх систем у всі сфери життя впровадження електронного урядування в систему публічного управління та адміністрування є необхідністю для подальшого розвитку нашої країни та здійснення ефективного керування державотворчими процесами, проте, впровадження електронного урядування в систему публічного управління та адміністрування в Україні зіштовхуються з певними проблемами, які потребують найшвидшого вирішення для подальшого розвитку нашої держави.

Мета роботи. / Aim. Метою теми «Проблематика впровадження електронного урядування в систему публічного управління та адміністрування в Україні» є дослідження проблем електронного урядування в системі публічного управління та адміністрування в Україні та шляхи їх вирішення.

Матеріали та методи./Materials and methods. Keeling D. Management in Government / D. Keeling (1972), London: Allen & Unwin, Оцінка соціально-економічної ефективності заходів щодо розвитку електронної інформаційної системи «Електронний Уряд» за 15 лютого 2019, Нестерович В. Ф. Вплив громадськості на прийняття нормативно-правових актів з використанням

комп'ютерних мереж / В. Ф. Нестерович // Науковий вісник Дніпропетровського державного університету внутрішніх справ. — 2011. — № 2. — С. 73-81.
Електронний уряд Науково-практичний довідник Укладачі: Чукут С. А., Клименко І. В., Линьов К. О. Рецензенти: Сидоренко В. М. - к.е.н., доцент кафедри інформатики Київського національного економічного університету.

Методи: емпіричний та теоретичний.

Результати та обговорення./Results and discussion. Електронне урядування - спосіб організації державної влади за допомогою систем локальних інформаційних мереж та сегментів глобальної інформаційної мережі, що забезпечує функціонування органів влади в режимі реального часу та робить максимально простим і доступним щоденне спілкування з ними громадян, юридичних осіб, неурядових організацій, тобто - це адаптація державного управління до нових вимог суспільного розвитку, яка включає в себе: і безпосередньо послуги, які надає держава (органи державної влади та місцевого самоврядування) своїм громадянам і інтерактивну взаємодію між ними, зокрема завдяки підтримці та впровадженню системи зворотнього зв'язку (громадянин→ уряд→ громадянин та навпаки) за допомогою сучасних інформаційних і комунікаційних технологій. Проте, введення електронного урядування в нашої державі зіштовхується з певними перепонами. Однією із основних проблем введення електронного урядування є недосконалість національного законодавства, яке часто суперечить саме собі, а інколи і виключає введення систем електронного урядування в систему публічного управління та адміністрування. Для подальшого ефективного введення електронної системи законодавець повинен включати в законодавчу базу процеси інтеграції систем електронного урядування в робочі процеси державного управління та адміністрування, а також виключати колізію закону. Як показує практика, однією із основних проблем електронного урядування є проблема єдності та сумісності електронних систем, тобто технологічні чинники. Відсутність єдності електронних процесів створює неефективність передачі даних між установами, великі затрати часу на пошук інформації, а також неможливість передачі даних, у

зв'язку з відсутністю сумісності систем. Для вирішення цієї проблеми держава повинна забезпечити єдність електронних систем, а саме створити єдині потужні сервери, створити єдину зручну систему збору, обміну та передачі даних зрозумілу для всіх шляхом проведення досліджень та здійснення практичних експериментів на всіх рівнях установ та організацій під головуванням найкращих ІТ – фахівців. Здійснювати постійні оновлення систем та їх вдосконалення. Недостатнє та неефективне фінансування електронного урядування породжує неправильний розподіл ресурсів в системі публічного управління та адміністрування, а також, породжує великі витрати бюджету на утримання армії держслужбовців. Крім цього, недостатність фінансування не дозволяє придбати досконалішу техніку. Одним із основних чинників неефективного введення електронних систем є корупція. Для корупціонерів введення електронних систем є не вигідним, оскільки виключає з них вплив людини, а отже виключає корупційні процеси. Досить часто електронні системи роблять заплутаними та незрозумілими для громадян, що штовхає людей до корупційної діяльності.

Висновки./Conclusions. Отже, основними проблемами які стримують розвиток електронного урядування в Україні можна виділити наступні: законодавчі, технологічні, фінансові та корупційні. Законодавство визначає основні привила здійснення електронного урядування, а також його функціонування в системі публічного управління та адміністрування, визначає його основні цілі та принципи, якщо законодавство недосконале - це породжує проблему імплементації електронного урядування в систему публічного управління та адміністрування. Фінансові проблеми зумовлені, як недостатнім фінансуванням з боку держави, так і неефективним розподілом ресурсів. Технологічні – створюють несумісність програмного забезпечення більш нового і старого, а також наявність застарілої комп'ютерної техніки. Корупційні чинники роблять навіть найдосконалішу систему уразливою та неефективною, тобто створення електронних систем повинне створюватися та здійснюватися під незалежним контролем та в подальшому виключати діяльність людини.

**ПЕРСПЕКТИВИ ВИКОРИСТАННЯ ЕЛЕКТРОМОБІЛІВ ДЛЯ
БАЛАНСУВАННЯ ЕНЕРГОСИСТЕМИ УКРАЇНИ**

Костенко Ганна Петрівна

Молодший науковий співробітник

Інститут загальної енергетики НАН України

м. Київ

Вступ. Одним із невирішених питань в енергосистемі України є її незбалансованість, що приводить до обмежень атомної генерації та виробників з ВДЕ. Виникає задача балансування енергосистеми, тобто процес постійного підтримання, із заданою точністю, відповідності між сумарним споживанням електричної енергії, яке враховує втрати на її виробництво і передачу, а також експортом електричної енергії, з одного боку, та обсягом виробництва електричної енергії на електростанціях об'єднаної енергетичної системи України та її імпорту - з другого. Це зумовлює актуальність задачі підвищення рівня гнучкості енергосистеми шляхом залучення або будівництва нових генеруючих потужностей та/або використання накопичувачів (акумуляторних батарей електромобілів).

Мета роботи. Визначити перспективи використання акумуляторних батарей електромобілів та їх системи зарядження/розрядження для підвищення гнучкості енергосистеми України з метою її балансування.

Методи та матеріали. Ступінь глобального впливу електромобілів на всю світову енергосистему та зміною характеру енергоспоживання не слід недооцінювати. Число транспортних засобів з електричним приводом постійно зростає, і інфраструктура з їх обслуговування та заправки швидко збільшується. За оцінками експертів, на нас незабаром чекає вибухове зростання парку електромобілів. Наприклад, ринок електромобілів у США вже становить 0,7% від проданих цього року автомобілів, а найбільший приріст продажів електромобілів був у Норвегії (23%) та в Нідерландах (10%).

Глобальні заходи щодо виконання вимог Паризької декларації по клімату, призведуть до того, що до 2030 року на дорогах світу буде більше 140 млн електромобілів (і їх частка ринку займе приблизно 30% від загальних продажів автомобілів у світі). До 2035 року кількість електромобілів у світовому автопарку сягне 40%, а за оцінками Greenpeace до 2050 року електромобілі займуть 50% всього світового споживання енергії на транспорті.

Одним із недостатньо задіяних на сьогодні накопичувальним ресурсом є електротранспорт. Перспективним з цієї точки зору напрямком є використання системи зарядки-розрядки електромобілів, так звана концепція Vehicle-to-grid (V2G), двостороннього використання електромобілів і гібридів, що передбачає підключення машини в загальну енергомережу для підзарядки автомобіля і віддача зайвої електроенергії зворотному мережу, коли гостро необхідна балансувати потужність. Саме електромобілі дозволяють обмінюватися електроенергією в обох напрямках між накопичувачем і мережею. Загальний принцип роботи системи V2G представлено на рис. 1.



Рисунок 1. Загальний принцип роботи концепції V2G.

Перевага електромобіля пов'язана з його потужністю. Так, якщо потужність традиційного накопичувача для сонячних електростанцій не перевищує 10 кВт/год, електромобіль є накопичувачем потужністю 75 кВт/год. Звичайно, умовою використання електромобіля як накопичувача є те, що він залишатиметься підключеним до мережі. Ідея є актуальною тому, що батарея середнього електромобіля не використовується 95% часу. У власників автомобілів з

технологією V2G буде можливість продавати електроенергію енергетикам в години, коли машина не використовується, і заряджати автомобіль в години, коли електроенергія дешевша.

В останні 5 років в Україні стрімко та постійно зростає кількість електромобілів. Це пов'язано як із подорожчанням пального для автомобілів з двигунами внутрішнього згорання, так і з прийняттям стимулюючих законодавчих актів. Однак, якщо оцінити потужність українських електромобілів як потенціал для регулювання енергосистеми – парк електромобілів в Україні до 2030 року має становити 250 тис. одиниць, що буде достатньо для покриття 1 ГВт потужності.

Широке застосування двоспрямованих V2G-акумуляторів може дуже суттєво вплинути на вирішення проблеми акумуляування енергії з ВДЕ для підвищення стабільності роботи загальної енергосистеми. А на домашньому рівні схема V2G дозволить повністю забезпечити резервне електроживлення, в тому числі і при використанні сонячних і комбінованих автономних ВДЕ установок.

Окрім того, для впровадження такої технології в масштабах необхідності балансувати енергосистему бракує найголовнішого - ефективної бізнес-моделі. Так наприклад у Великобританії вже зараз налічується майже 110 000 електромобілів, що еквівалентно приблизно 2 ГВт·год потужності необхідних акумуляторних батарей чи інших накопичувачів. І вже зараз вивчаються ключові питання, які необхідно вирішити для запуску такої системи: зарядні станції, оснащені можливістю як отримувати, так і віддавати електроенергію в мережу, розробка програмного забезпечення для управління процесами і створення актуальної бізнес-моделі монетизації участі в балансуванні для власників електромобілів. Як вже згадувалось вище, приватні транспортні засоби використовуються близько 5% від всього часу доби, що робить їх потенційно придатними та корисними для виконання вторинної функції протягом решти 95% часу. Таким чином електромобілі можуть бути використані у якості накопичувачів та/або генеруючих потужностей, що містить в собі економічну та технологічну цінність для операторів електромереж, а також власників

електричних транспортних засобів. Ця ідея була реалізована під час створення технології Vehicle-to-grid (V2G). Вона являє собою концепцію двостороннього використання електромобілів, що передбачає їх підключення до загальної електричної мережі для підзарядки автомобіля та віддачі зайвої електроенергії назад. Згідно з цією концепцією, власники автомобілів з технологією V2G мають можливість заряджати автомобіль у години мінімального навантаження енергосистеми, і продавати електроенергію операторам мережі в пікові години споживання (рис.2).



Рис. 2. Суміщення графіку зарядки/віддачі електроенергії електромобілем та добового графіку електричного навантаження енергосистеми.

Потужність, що генерується з різних джерел, таких як ВДЕ, теплові та атомні електростанції, надходить в один бік у систему та розподіляється в енергосистемі. Ця потужність використовується для зарядки електромобілів вдома, на робочому місці або на спеціальних зарядних станціях.

Енергія батареї електромобілів використовується для живлення системи під час піків споживання електроенергії, що забезпечує двосторонню систему потоків між мережею та електромобілями.

Системний оператор функціонує як центральна система управління для полегшення зв'язку між електромобілями та мережею та випускає керуючі

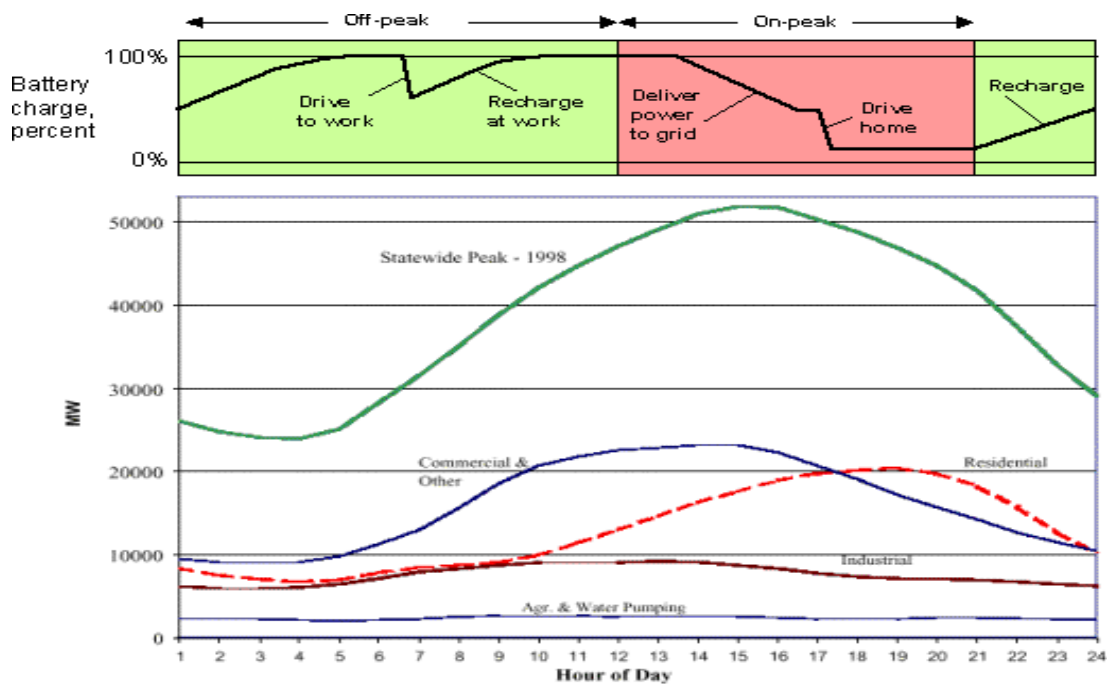
сигнали.

Три основні вимоги для залучення електротранспорту до технології V2G представлені нижче (табл. 1).

Таблиця 1.

Основні вимоги до роботи технології V2G.

№	Вимоги	Коментар
1	Підключення живлення	Електромобіль підключається до зарядної станції і бортової силової електроніки для забезпечення двоспрямованого потоку енергії
2	Встановлення зв'язку	Для забезпечення контролю та управління потужністю в режимі реального часу встановлюється зв'язок між транспортним засобом та оператором
3	Зняття показників приладів	Вимірювання потужності, яку віддає транспортний засіб, а також тривалості віддачі електроенергії, вимагає точного вимірювання показників приладів.

Застосування технології V2G має ряд переваг та недоліків.

Переваги:

- Концепція дозволяє автомобілям із технологією V2G допомогти балансувати добові графіки навантаження, заряджаючи автомобіль уночі при низькому попиті та продаючи енергію назад у мережу, коли попит високий.

- При диференційованих тарифах на електроенергію власники транспортних засобів з V2G можуть споживати енергію в години з дешевшим тарифом, а продавати в мережу за вищим.

- У майбутньому ця технологія може забезпечити зберігання енергії, отриманої від ВДЕ, таких як енергія вітру та сонця. Наприклад, споживаючи надмірну енергію, що виробляється у вітряні періоди, і віддаючи її назад у мережу у періоди високого навантаження, транспортний засіб з технологією V2G може ефективно стабілізувати мінливість генерації ВДЕ.

- Технологія дозволяє компенсувати витрати на заміну акумуляторної батареї та необхідне обладнання для підключення до технології V2G, а також несе

в собі нове джерело економічної вигоди для учасників концепції.

Недоліки:

- Батареї мають кінцеву кількість циклів зарядки, а також термін придатності, тому використання транспортних засобів як накопичувача в мережах може вплинути на довговічність батареї. Дослідження, в яких відбувається цикл батарей два або більше разів на день, показують значне зниження ємності та скорочення терміну служби.

Випадок з практики. У серпні 2016 року компанії Nissan Motor і Enel запустили в Копенгагені перший в світі повністю комерційний вузол «автомобіль-мережа» (V2G). Данська компанія з надання комунальних послуг Frederiksberg Forsyning придбала 10 електричних мінівенів Nissan e-NV200 і встановила у своєму головному офісі десять пристроїв V2G для їх підзарядки. Пристрої були зроблені Enel, а перерозподіл енергії між електромобілями та мережею контролювала платформа Nuvve. Загальна потужність, що забезпечується зарядними пристроями Enel V2G, становила близько 100 кВт. В результаті електромобілі, що брали участь у тесті, за рахунок продажу електроенергії за рік "заробили" 1300 EUR.

Варто відзначити, що хоча кожен окремих транспортний засіб може забезпечити невеликий внесок в енергосистему, але в сукупності велика кількість автомобілів з технологією V2G може стати накопичувачем чи навіть віртуальною електростанцією зі значними обсягами зберігання електроенергії, приносячи економічну вигоду.

Важливими питаннями, ще не вирішеними для умов України, залишається правове регулювання процесу переобладнання системи зарядки електромобілів під двоспрямовану роботу та визначення джерел фінансування цієї програми. Так, наприклад, Федеральний уряд Німеччини вже створив програму сприяння електромобільності. Вона передбачає фінансову допомогу зі створення двосторонніх електрзарядних колонок на суму майже 100 млн EUR. Передбачається, що до 2030 року в Німеччині буде вже 15 млн. електромобілів. Це, звісно, значний потенціал, який за потужністю відповідає 100 атомним

електростанціям.

В Німеччині на 1 квітня 2022 року зареєстровано 687 200 автомобілів із суто електричним приводом (не гібридів). На гібриди (тобто працюючі на двох видах - електричному та бензиновому) припадає трохи більше 600 тис. автомобілів. Залишається достеменно невідомим, чи встигнуть в Німеччині збільшити кількість електромобілів за 8 років, що залишилися до 2030 року, більш ніж у 15 разів, враховуючи, що уряд планує знижувати фінансову підтримку покупців електромобілів. А цей показник може стати вирішальним для держпідтримки переобладнання систем заряджання електромобілів.

Масове використання електромобілів з V2G-перетворювачами, на думку експертів, серйозно сприятиме масштабному та повсюдному переходу на домашні електроустановки з ВДЕ, що виробляють якщо не всю, то значну частину енергії, що споживається в домогосподарствах. Оптимізація споживання енергії, отриманої від сонячних та вітрових генераторів, зменшить їх головний недолік - нерівномірність добової та циклічність сезонної генерації.

Ступенем глобального впливу електромобілів на всю світову енергосистему та зміною характеру енергоспоживання не слід нехтувати. Число транспортних засобів з електричним приводом постійно зростає, і інфраструктура з їх обслуговування та заправки швидко збільшується. За оцінками експертів, на нас незабаром чекає буквально вибухове зростання використання електромобілів. Наприклад, ринок електромобілів у США вже становить 0,7% від проданих цього року автомобілів, а найбільший приріст продажів електромобілів був у Норвегії (23%) та в Нідерландах (10%).

Глобальні заходи щодо виконання вимог Паризької декларації по клімату, призведуть до того, що до 2030 року на дорогах світу буде більше 140 млн електромобілів (і їх частка ринку займе приблизно 30% від загальних продажів автомобілів у світі). До 2035 року кількість машин у світовому автопарку, що працюють від електрики, сягне 40%, а за оцінками Greenpeace до 2050 року електромобілі займуть 50% всього світового споживання енергії на транспорті.

Висновки. Широке застосування двоспрямованих V2G-акумуляторів може дуже суттєво вплинути на вирішення проблеми акумулювання енергії з ВДЕ для підвищення стабільності роботи загальної енергосистеми. А на домашньому рівні схема V2G дозволить повністю забезпечити резервне електроживлення, в тому числі і при використанні сонячних і комбінованих автономних ВДЕ установок.

ІНФОРМАЦІЙНА СИСТЕМА УПРАВЛІННЯ ЗАКЛАДОМ СЕРЕДНЬОЇ ОСВІТИ

Кунанець Наталія Едуардівна,
д.соц.ком., професор
Стецик Юстина Андріївна
магістрант кафедри Інформаційні системи та мережі
Національний університет Львівська політехніка
м. Львів, Україна

Вступ. Інформаційні системи, як інформація і інформаційні технології, існували з моменту появи суспільства, оскільки на будь-якій стадії його розвитку є потреба в управлінні. А для управління потрібна систематизована, задалегідь підготовлена інформація.

Таким чином, місія інформаційних систем – це виробництво інформації, що її потребує організація для забезпечення ефективного управління ресурсами, створення інформаційного і технічного середовища для здійснення управління організацією.

Такою організацією може стати і стає навчальний заклад, адже актуальність проблеми інформатизації освіти не перестає зростати. Важливим елементом має стати інформаційно-технологічне середовище з архітектурою навчально-пізнавального простору, що задовольняти потреби взаємодії учнів, їхніх батьків, вчителів та адміністрації освітнього закладу.

Ціль роботи. Розробити та реалізувати проєкт інформаційної системи управління закладом середньої освіти, яка дозволить зберігання та опрацювання даних, проведення швидкого пошуку та відбору за різними критеріями, створення звітів.

Матеріали та методи. Дослідження проводилися з використанням методів синтезу, системного підходу, та проведення ретельного аналізу наукової літератури щодо впровадження інтерактивних технологій в організаціях загалом, та сфері освіти, зокрема, з метою формування вимог до інформаційної системи.

Результати та обговорення. Створення і використання інформаційної системи здійснюється відповідно до класичного життєвого циклу (ЖЦ). Він є моделлю, яка відображає різні стани системи, з моменту виникнення ідеї чи необхідності продукту і закінчуючи його виходом на ринок. Основними етапами ЖЦ є аналіз вимог, проектування, програмування чи впровадження, тестування і налагодження, експлуатація і супровід.

На кожному етапі ЖЦ породжується певний набір документів і технічних рішень, при цьому для кожного етапу початковими є документи і рішення, отримані на попередньому етапі. ЖЦ зазвичай має ітераційний характер: реалізовані етапи, починаючи з найперших, циклічно повторюються відповідно до змін вимог і зовнішніх умов, введення обмежень тощо.

Внаслідок проходження усіх етапів ЖЦ реалізовано дану систему, впровадження котрої у школі сприятиме зменшенню рутинної роботи адміністрації; зменшенню часу на опрацювання, пошук та аналіз інформації шкільної установи; забезпеченню достовірності та захисту даних; заміні паперових носіїв інформації на електронні.

Усі модулі інформаційної системи інтегровані між собою, що дозволяє забезпечити одноразове введення даних, уніфікацію інформації та скорочення трудовитрат. Досягнення таких результатів можливе завдяки реалізації наступних модулів інформаційної системи управління закладом середньої освіти:

- «Документація» автоматизує адміністративно-управлінську діяльність та систему моніторингу;
- «Розклад» та «Журнал» забезпечує доступ до перегляду занять та графіків учнів, а також оцінок, відвідуваності й інших ресурсів журналу, відповідно;
- «Навчальні матеріали» забезпечує доступ до перегляду імпортованих вчителем підручників, презентацій та іншого для конкретного класу/групи на платформі;
- «Комунікація» надає інструмент для проведення онлайн-уроку чи відеочату зареєстрованим користувачам.

Система буде максимально зручною, адже відобразатиме зміни у розкладі, якщо такі відбулися, актуальні домашні завдання і т. і. в режимі реального часу на різних девайсах. Функціонал застосунку на смартфоні та на сайті системи призначений для учнів та батьків, а також працівників школи (вчителів). Для інформаційної системи передбачено кілька варіантів використання (рис. 1).



Рис. 1. Діаграма варіантів використання системи

Висновки. Основною ідеєю розроблення інформаційної системи управління закладом середньої освіти є автоматизація процесів діловодства, навчально-виховної та методичної діяльності, забезпечення обліку та моніторингу діяльності освітніх організацій. На основі ідеї було визначено декілька дрібніших цілей, а саме: постійно доступний архів даних, простота використання, уможливлення безупинного навчального процесу, полегшення процесу поширення електронних матеріалів, ряд інструментів для взаємодії користувачів. На відповідність досягнення цих цілей з користувацькою частиною та наповнення бази даних успішно проаналізований реалізований прототип проєкту.

ОЦІНКА БЕЗПЕКИ ТЕХНОЛОГІЧНОГО ПРОЦЕСУ НА ПІДПРИЄМСТВІ

Куріс Юрій Володимирович,

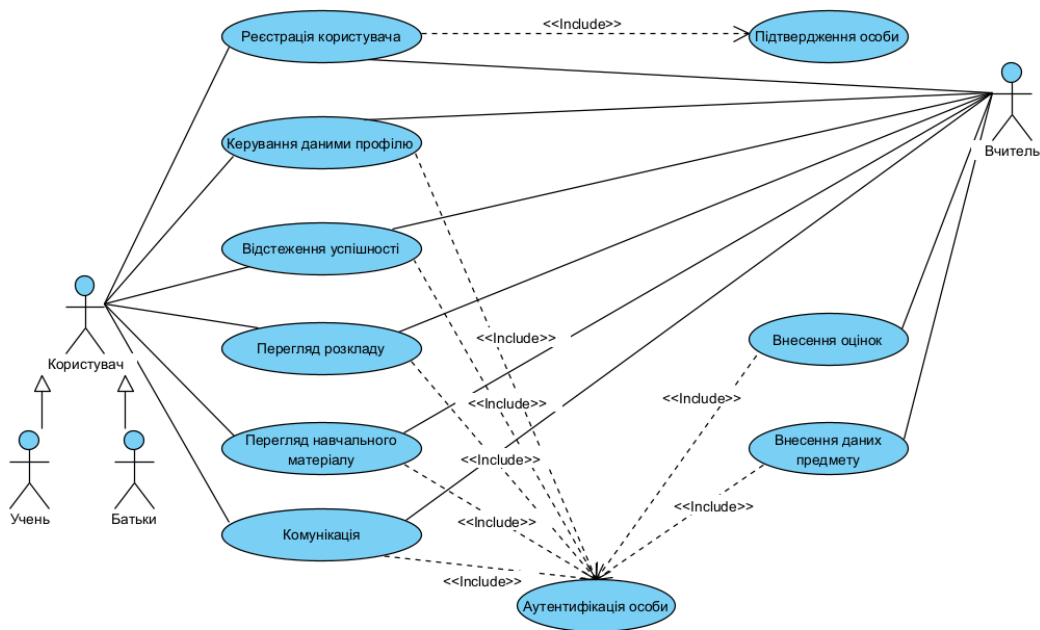
д.т.н., професор

Інженерний навчально-науковий інститут

ім. Ю. М. Потебні

Запорізького національного університету

Матяшева Оксана Борисівна,

методист

Науково-методичний центр

професійно-технічної освіти

у Запорізькій області

м. Запоріжжя, Україна

Вступ.

Людина значну частину свого життя витрачає на працю і тому від умов праці, рівня її безпеки залежить працездатність і продуктивність праці, якість роботи, стан здоров'я.

Сприятливі умови забезпечують як соціальну гармонію особи людини, так і ставлення її до праці й задоволення працею. Актуальність питання поліпшення умов праці обумовлюється і тим, що рівень освіти працівників висуває на перше місце необхідність задоволення потреб у змістовній праці в небезпечних умовах. Тому створення сприятливих умов праці має бути одним із головних завдань суспільства, невід'ємною частиною державної соціальної і економічної політики, важливою складовою менеджменту персоналу.

В умовах розвитку ринкових відносин поліпшенню умов праці сприяє і необхідність використовувати у конкурентній боротьбі новітні технології, які базуються на досягненнях науково-технічного прогресу, прагненні досягти зниження витрат на виробництво продукції та відповідного зростання прибутку на підприємствах будь-якої форми власності.

Мета роботи.

Оцінка впливу основних факторів на працездатність людини й причини виникнення аварійних та травмонебезпечних ситуацій та на робоче середовище

при впровадженні енергозберігаючої технології й техніки.

Матеріали та методи.

Для оцінки та порівняння безпеки устаткування використовували показник виробничого травматизму для кожного класу машин та механізмів, який залежить від середньої частки нещасних випадків під час експлуатації даного типу машин, загальної кількості виробничих травм за певний проміжок часу; середнього показника тяжкості нещасних випадків.

Результати та обговорення.

Основними параметрами, що характеризують безпеку людини-оператора є ймовірність виникнення небезпечної ситуації, можливість відмови засобів захисту, можливість потрапляння людей у небезпечну зону. Параметри, що використовуються як базові, можуть визначатися хронологічним чи монографічним методами. Для оцінки безпеки вводиться критерій безпеки, що означає частку трудових втрат, спричинених необхідністю захисту персоналу від безпеки.

При впровадженні нових технологічних процесів та систем дуже важливо враховувати різний ступінь надійності елементів, що входять до них й забезпечують технологічний процес.

Оцінка безпеки обладнання й технологічного процесу може проводитися на основі використання основних критеріїв:

- рівень безпеки на робочому місці;
- рівень безпеки виробництва;
- рівень потенційної небезпеки обладнання;
- коефіцієнт технічної безпеки тощо.

З теорії надійності відомо, що під надійністю системи або її окремих елементів слід розуміти властивість системи / елементів виконувати задані функції протягом певного часу за умов роботи. У цьому основним фундаментальним поняттям є поняття відмови, тобто. випадкова подія, при якій система / елемент повністю чи частково втрачає свою працездатність і як наслідок не виконуються задані функції.

Оцінка надійності системи «людина-машина» може проводитися різними методами (аналітичним, експериментальним, імітаційним). При проектуванні переважно використовуються розрахункові методи, засновані на статистичних даних: швидкості виконання заданих функцій оператором; надійність технічних засобів; вплив різних факторів довкілля на надійність техніки тощо.

Не слід забувати, що у системотехнічному методі людина сприймається як компонент системи. При цьому оцінку надійності системи при взаємодії технічних засобів та людини-оператора слід проводити при припущенні, що відмови техніки й помилки оператора є рідкісними, випадковими та незалежними подіями, поява більше однієї однотипної події під час роботи системи практично неможлива, здатність оператора до компенсації помилок та безпомилкової роботи є незалежними властивостями оператора.

Впровадження енергозберігаючих пристроїв та обладнання, техніки та технології змінює ступінь безперервності участі людини в процесі управління системою та її елементами.

Критерієм надійності системи є ймовірність безвідмовного безпомилкового та своєчасного перебігу керованого процесу протягом певного часу. Такий перебіг процесу можливо у випадках:

- технічні засоби працюють справно;
- відбулася відмова технічних засобів, але при цьому оператор безпомилково і своєчасно виконав необхідні дії щодо ліквідацію аварійної ситуації;
- оператор припустився помилкових дій, але своєчасно виконав необхідні дії щодо ліквідації аварійної ситуації.

Одним з основних завдань впровадження енергозберігаючої техніки та технологій (рис. 1), з погляду охорони праці, є збільшення міжремонтного періоду, тобто зміна регламенту обслуговування установок та пристроїв. У цьому випадку зменшується час, протягом якого оператор може опинитися під дією шкідливих та небезпечних факторів, тобто зменшується час перебування людини оператора у зоні дії джерела небезпеки.



Рис. 1. Основні завдання впровадження енергозберігаючих технологій

Слід зазначити, що в умовах впровадження енергозберігаючих технологій та техніки особливу роль відіграє пропускна спроможність оператора, оскільки вона характеризує час, протягом якого оператор осягає зміст інформації. Цей час залежить від ряду факторів, наприклад від психофізичних особливостей людини, від типу завдань, що вирішуються, від технічних і ергономічних характеристик систем управління.

Точність роботи оператора залежить від: характеристик сигналу, складності задачі, умов та темпу роботи, функціонального стану, нервової системи, кваліфікації, стомлюваності тощо.

Діяльність людини-оператора з погляду виникнення з його вини травмонебезпечних ситуацій наведено на рисунку 2. Найбільша кількість відмов (52,8%) припадає на частку електротехнічного обладнання: електричні машини, генератори, перетворювачі тощо.

У системах «людина-машина» велику роль відіграють психофізіологічні властивості працюючих. Гострота цього питання зростає в умовах впровадження енергозберігаючої техніки та технології, оскільки змінюється режим роботи, змінюються інформаційні потоки тощо.



Рис. 2. Нещасні випадки з вини людини-оператора, %

При впровадженні конкретних енергозберігаючих рішень доцільно враховувати і певний набір значимих критеріїв відбору для цієї професії. Як правило, вони визначаються абсолютною чутливістю зорових, слухових та інших аналізаторів, швидкістю перемикавання уваги та мислення, ступенем їх розвитку.

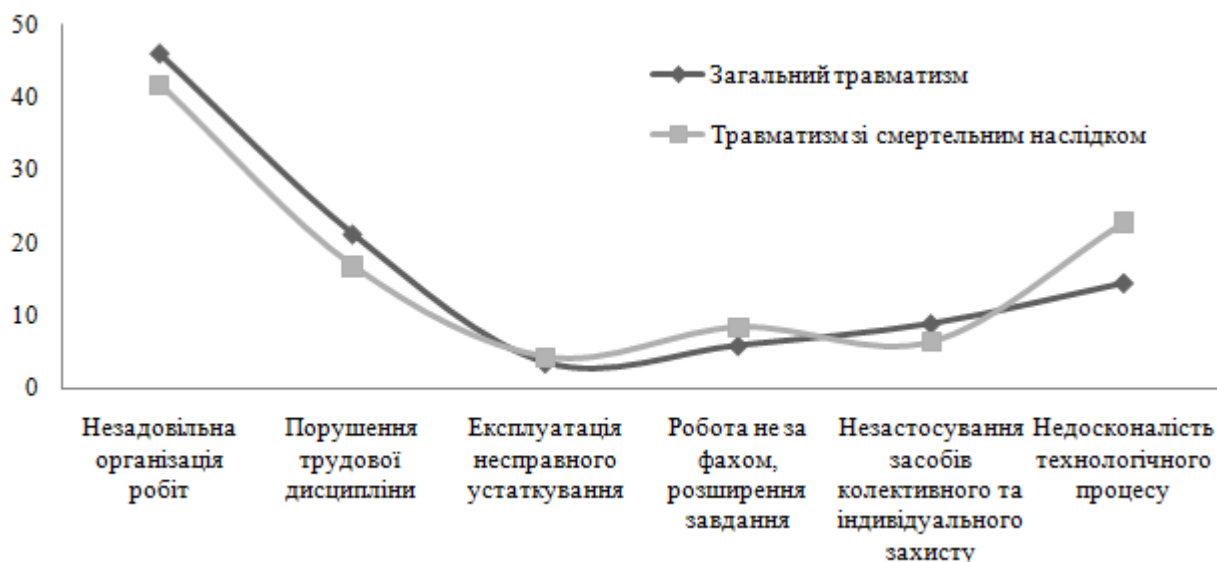

Рис. 3. Зміна фізичної сили з віком

Чутливість різних аналізаторів людини, її здатність (швидкість) перемикавання уваги та мислення, а також ступінь їх розвитку визначає якість сприйняття, утримання та перетворення ними необхідної інформації, її раціональне структурування та стратифікацію відповідно до розв'язуваних завдань.

На рисунку 4 наведено основні властивості та здібності людей до прийому, обробки, аналізу інформації та її фільтрації.

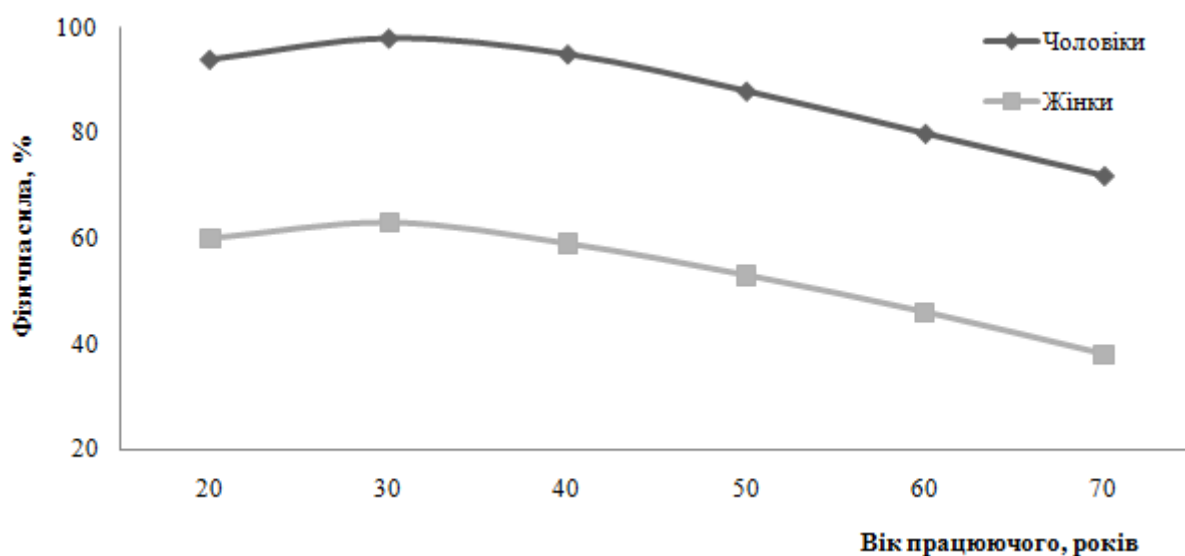

Рис. 4. Основні характеристики аналізаторів людини

Деякі з наведених на рисунку 4 показники мають досить широкий діапазон часу реакції. Це пояснюється насамперед тим, що ці характеристики змінюються залежно від віку, самопочуття, часу доби та інших умов.

Впровадження нових технологій, які забезпечують економію енергії на всіх етапах виробництва, вимагає на окремих робочих місцях відбору працівників з урахуванням їх придатності до виконання певного виду робіт, наприклад, використання інтелектуальних можливостей людини з урахуванням впливу зовнішніх факторів.

Непередбачуваність поведінки людини-оператора у стресових ситуаціях може призвести до травм, у тому числі зі смертельними наслідками та на шкоду системи «людина-машина». Особливо гостро це може проявитися при впровадженні нових технологій та устаткування, у тому числі й енергозберігаючих.

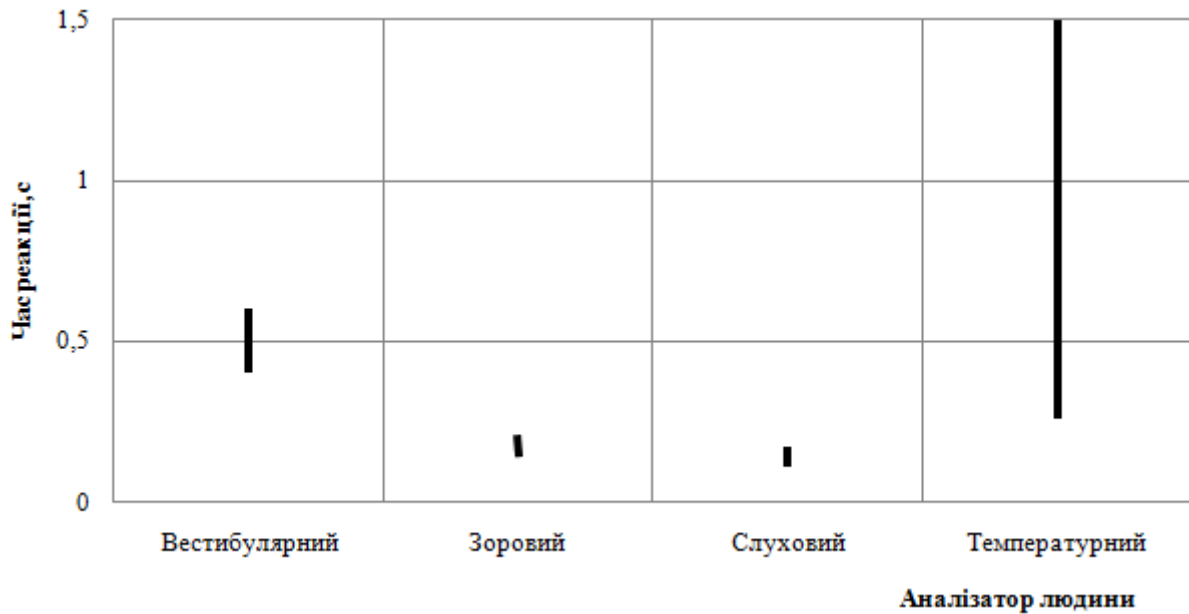
У більшості систем «людина-машина» основну роль у формуванні умов травматизму відіграє технологічне обладнання, яке акумулює в собі основну кількість енергії, а також персонал, зайнятий експлуатацією та обслуговуванням обладнання та технологічними процесами, який домінує в ініціюванні відповідних

передумов. Однак особливу увагу слід приділяти факторам робочого середовища, вплив яких на функціонування всіх елементів системи «людина-машина» призводить до виникнення помилок людини та відмови техніки.

Висновки. Якість робочого середовища визначає рівень комфорту та напруженості праці на виробництві, його безпеку та продуктивність. Виділення з усього різноманіття зовнішніх факторів по відношенню до людини та техніки, що впливають на процес виникнення аварійності та травматизму, є складним завданням. Рівень впливу на безпеку фізичних факторів (повітряного середовища, електромагнітних, тепломеханічних) залежить від потужності відповідних джерел. Тому впровадження енергозберігаючих технологій та техніки може суттєво вплинути на покращення робочого середовища.

РЕШЕНИЕ НЕКОТОРЫХ ТЕХНИЧЕСКИХ ВОПРОСОВ ОБОРОННОЙ СИСТЕМЫ

Лапшин Юрий Серафимович
Д.т.н., профессор. ИОЭ НАН Украины,
г. Киев, Украина

Большое преимущество перед наступающим противником имеет обороняющаяся сторона, имея в своем распоряжении командную высоту [1]. Нами предлагается построить и использовать для обороны искусственную высоту, которая будет значительно выше высот любой местности. На изготовление и эксплуатацию этой «горы» потребуются незначительные (по сравнению с полученным эффектом) средства. А высота нашей конструкции, в месте её сооружения, может достигать до пяти километров над уровнем земной поверхности. По сути и принципу действия наша командная высота будет представлять собой – воздушный змей. Наше предложение основано на одной, практически апробированной конструкции [2], и второй – теоретически обоснованной [3]. В авторском Советском патенте [2] указана возможность размещения на воздушном змее ветроэлектростанции, рисунок 1.



Рисунок 1. Ветроэлектростанция

На этом рисунке: 1 – трос, 2 – ветроколеса, 3 – электрогенератор, 4 – купол парашюта, 5 – отверстие в куполе.

В авторской статье [3] изложена методика нахождения оптимальных параметров троса (леера) для мощной ветроэлектростанции. Схема этой электростанции представлена на рисунке 2.

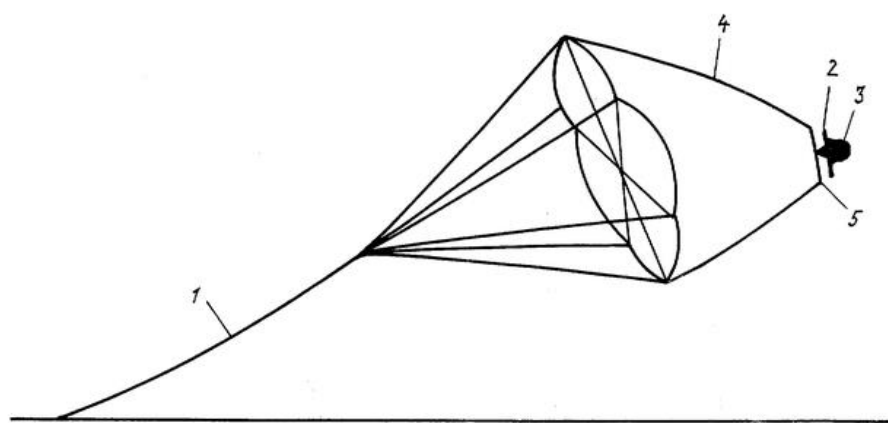

Рисунок 2. Схема безбашенной ветроэлектростанции

Используем рисунок 2 для пояснения предлагаемой нами конструкции и принципа её работы.

1. **Фундамент.** В нашем случае (для передислокации), в качестве фундамента могут использоваться тяжелые транспортные средства или их сцепки.

2. **Леер.** В нашем случае это может быть шнур из кевлара равнопрочного (по длине) сечения. Он может содержать проволочную или световодную линию связи с исполнительными устройствами на платформе. Но может и положиться только на радиосвязь.

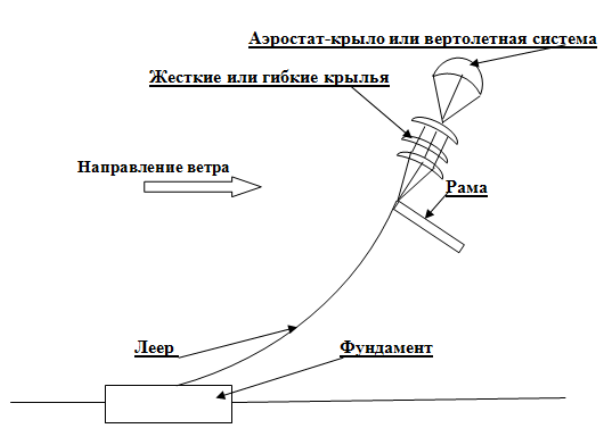
3. **Платформа с исполнительными устройствами, аккумуляторными батареями и арсеналом** займет место рамы.

4. **Необходимость в наличии жестких и гибких крыльев (а также аэростата и вертолетной системы)** отпадет. Их функции примет на себя пучок устройств, представленных на рисунке 1.

Но, возможно, что главным достоинством этой системы окажется возможность использования её (системы) в качестве наблюдательного пункта.

К вопросу о возможности уклониться от летящей на платформу ракеты, которую не удалось перехватить.

Эта платформа, на которой разместится всё необходимое оборудование, будет иметь возможность перемещаться в горизонтальной плоскости (со

скоростью $0 \div 3,0$ м/с) по дуге окружности радиуса $5 \div 8$ км. А по вертикали $0 \div 10$ м/с. Это, благодаря свойств парашютов приобретать скорость движения в направлении перпендикулярном направлению ветра, в зависимости от искусственного натяжения соответствующих строп и скорости ветра. Но можно (с помощью специальных движителей, используя собственную энергию) расширить этот диапазон до желаемых скоростей.

О возможности обзора территории с пяти километровой высоты. Для поверхности моря при штиле – в радиусе 252 километра будет сто процентная видимость предметов. А на удалении 263 километра. Кривизна земной поверхности спрячет от наблюдателя нижнюю часть предмета до десятиметровой высоты. Последние сведения вытекают из трех фактов: Земля - шарообразна, длина окружности земного шара по экватору 40 000 км и справедливость теоремы Пифагора.

Основные достоинства данной системы:

1. Непосредственный обзор с высоты за расположением и действиями наступающего противника.
2. Увеличение скорости снаряда или пули при стрельбе по противнику.
3. Возможность уклониться от приближающейся ракеты.
4. Возможность в качестве фундамента использовать транспортные средство, при условии «заякоривания» на время боевых действий, в заранее выбранном месте.
5. Возможность создания на высоте многих ложных аналогов верхних частей действующего устройства (парашютов).
6. Возможность создания автоматизированной системы наблюдения и управления из подземного укрытия (для уменьшения опасности обслуживающему персоналу).
7. Преимущества перед авиацией в том, что не требуется энергетическая заправка. Энергию будет вырабатывать ветер.
8. Возможность, в случае разрыва троса, спланировать и приземлить верхнюю часть системы в определенном заранее месте.

Кроме того можно подумать и о целесообразности устройства (на той же основе) сетки, защищающей объект или территорию от крылатых ракет. Данная сетка будет удерживаться, с помощью ветра, в развернутом виде, в положении близком к вертикали. А при его (ветра) ослаблении или отсутствии, благодаря электропитанию от электросети. При наличии ветра достаточной мощности, эта система будет вырабатывать электроэнергию. Следует учесть, что периоды слабых или нулевых ветров будут, исключительно, редким явлением. Так как, вырабатывающее электроэнергию устройство будет находиться на большой высоте, где ветры сильны и стабильны. Автор предполагает, что наличие такой системы будет затруднять и действия авиации наступающей стороны.

Заключение.

Автору представляется, что (в наше сложное время) затронутые в данной статье вопросы заслуживают внимательного рассмотрения, и требуется реализация предложений.

СПИСОК ЛИТЕРАТУРЫ

1. А. М. Губайдуллин. Командная высота //Фортификационный словарь/Казань. 2003. – С.53.
2. Ю. С. Лапшин, В. Н. Степаненко, В. В. Клещев, В. М. Юрченко. Ветроэлектростанция. Советский патент. 1000583. 1983 г.
3. Ю. С. Лапшин. О возможности использования энергетического потенциала атмосферы значительных высот. Ж. Екологічні Науки, № 21/2018, С-92 – 96.

РОЗРОБКА ПРОГРАМНИХ ЗАСОБІВ ДЛЯ АВТОТРАНСПОРТНИХ ПІДПРИЄМСТВ

Ляшенко Олена Миколаївна

к.т.н., доцент

Ларченко Дмитро Сергійович

Студент

Херсонський національний технічний університет
м. Хмельницький, Україна

Мета роботи.

Метою роботи є розробка програмних засобів для автотранспортних підприємств.

В якості методів проектування було обрано середовище розробки Apache NetBeans, мову програмування Java, бібліотеку для створення графічного інтерфейсу Java Swing.

Матеріали та методи.

До основних функціональних можливостей програмного додатку можна віднести такі:

- 1) робота з журналом «Реєстрація замовлень на маршрут»;
- 2) робота з журналом «Маршрутні листи»;
- 3) робота з журналом «Заяви на ремонт»;
- 4) робота з документами «Маршрутний лист», «Реєстрація замовлень на маршрут», «Заяви на ремонт».
- 5) формування і друк документів;
- 6) ведення довідника транспортних засобів (ТЗ);
- 7) облік документів ТЗ та водіїв, контроль закінчення їх термінів дії;
- 8) облік виробітку ТЗ і обладнання.

Діаграму варіантів використання подано на рис.1.



Рис.1. Діаграма варіантів використання

Для побудови графічного інтерфейсу програмного додатку було створено контейнер Java, в якому розміщено всі необхідні GUI-компоненти.

Структурну схему компонентів Java Swing, що були використані для побудови графічного інтерфейсу програмного додатку подано на рис. 2.

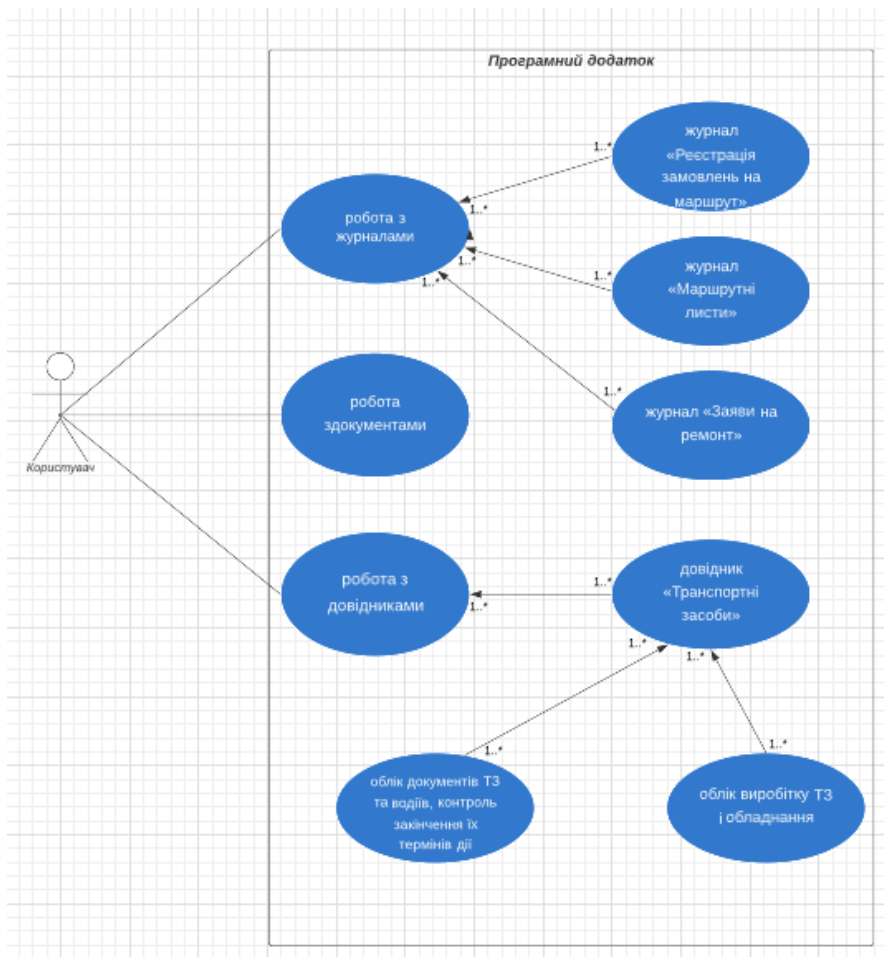

Рис.2. Структурна схема компонентів Java Swing

Програмний додаток повинен здійснювати одночасну підтримку багатьох користувачів, кожному з яких виділяється окремий потік, а також поділ та паралельна обробка інформаційних ресурсів [1].

Потік – це засіб, який допомагає організувати одночасне виконання кількох завдань, кожне у незалежному потоці.

Потоки є екземплярами класів, кожен з яких запускається та функціонує самостійно, автономно (або відносно автономно) від головного потоку виконання програми. Існує три способи створення та запуску потоку: на основі розширення класу Thread, реалізації інтерфейсів Runnable чи Callable [1-5].

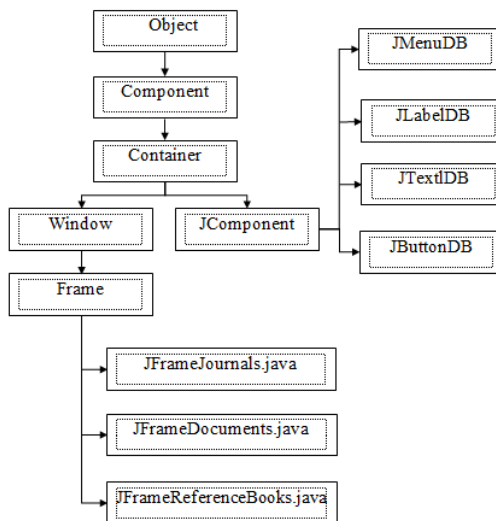
При розробленні програмного додатку було обрано спосіб створення та запуску потоку на основі розширення класу Thread.

Приклади роботи програмного додатку подано на рис. 3-4.



Рис.3. Робота з БД



Рис.4. Робота з БД. Таблиця «Маршрути»

Висновки. Побудовано діаграму варіантів використання програмного продукту. Розроблено інтерфейс користувача програмного додатку. Розглянуто програмні методи роботи з потоками. Клас Thread та інтерфейс Runnable.

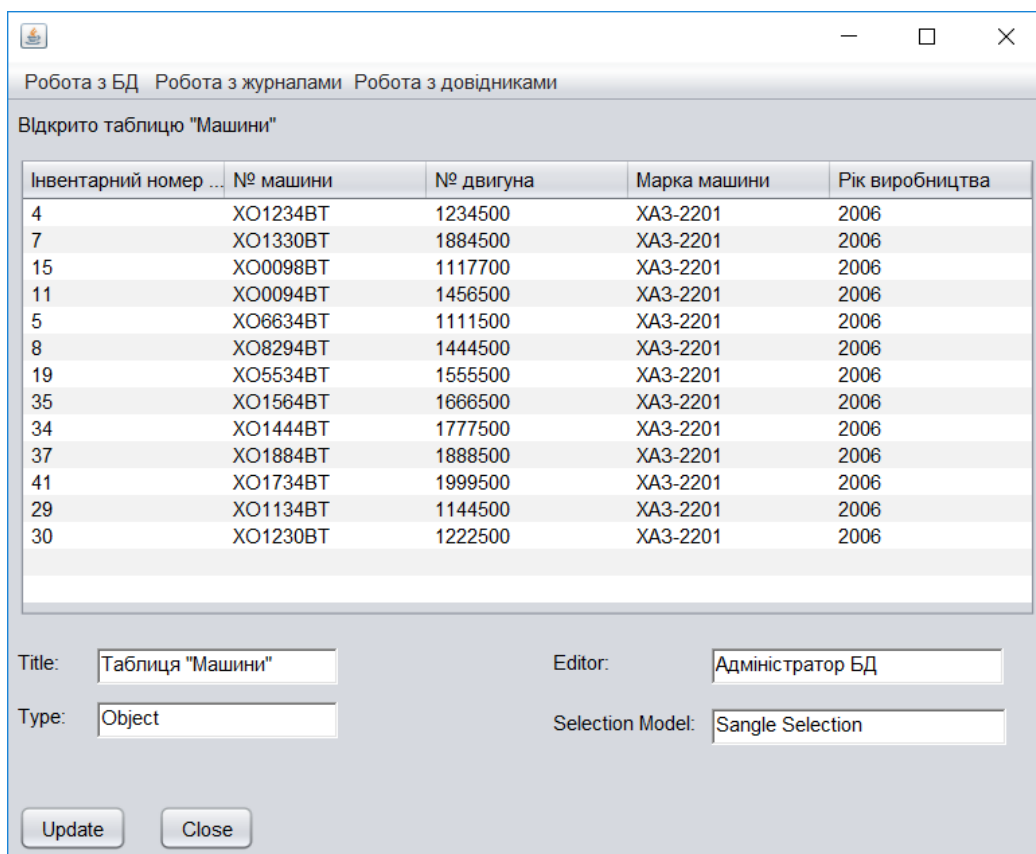
ЛІТЕРАТУРА:

1. Блинов И. Н., Романчик В. С. Java from EPAM: учеб.-метод. пособие. Минск: Четыре четверти, 2020. 560 с.
2. Thread (Java Platform SE 7). URL: <https://docs.oracle.com/javase/7/docs/api/java/lang/Thread.html> (дата звернення 10.09.2022).
3. Класс Thread.Java программирование. URL: <https://www.examclouds.com> (дата звернення 10.09.2022).
4. Основи програмування на Java. URL: <http://javaphp.ptngu.com/javalessons/lesson1> (дата звернення 10.09.2022).
5. Копитко М. Ф., Іванків К. С. Основи програмування мовою Java: Тексти лекцій. Львів: Видавничий центр ЛНУ ім. Івана Франка, 2002, 83 с.

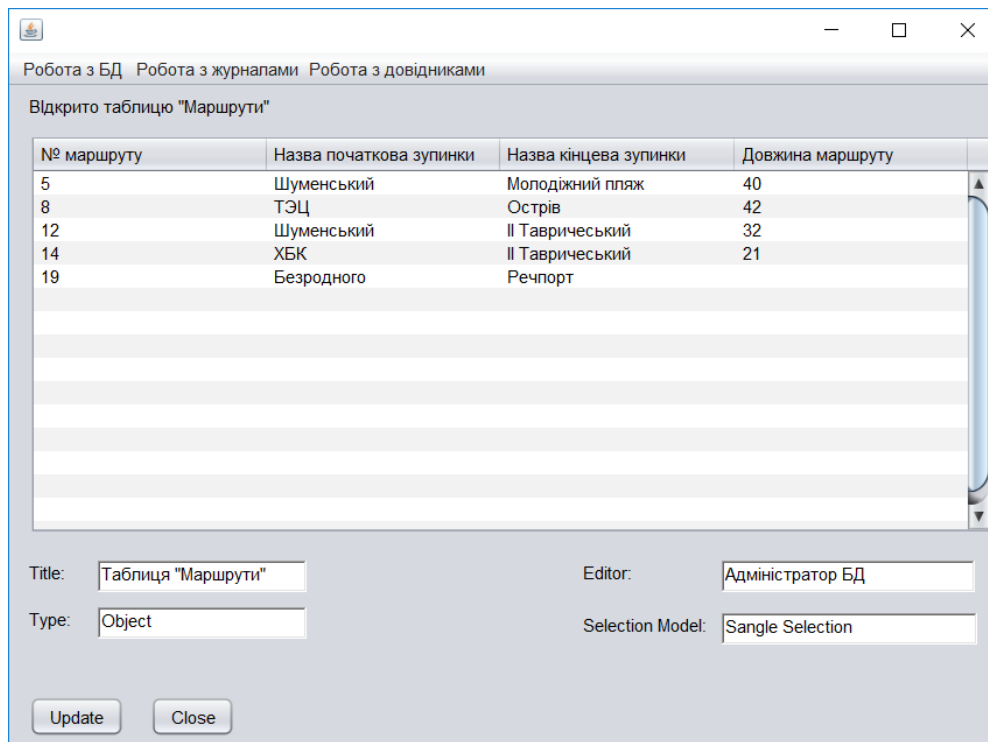
ЕКСПЛУАТАЦІЯ ОСВІТЛЮВАЛЬНИХ ЕЛЕКТРОУСТАНОВОК

Мицишин Ірина Володимирівна
Оберська Надія Василівна
викладачки ВСП «Бережанський
фаховий коледж НУБіП України»
м. Бережани, Україна

Вступ. При недостатньому освітленні виробничих цехів посилюється зір і падає продуктивність праці, знижується якість продукції, що випускається. Тому для промислових підприємств розроблені і є обов'язковими норми малої освітленості, передбачені СНиП та ПУЕ.

Мета роботи. Значну роль в економії електроенергії відіграє контроль її споживання. Мета цієї роботи показує, що економія енергії проходить не тільки тоді коли ми дотримуємось слогану «йдучи, вимикайте світло» – а з проєктування освітлювальних установок.

Матеріали та методи. Відомо, щодо складу освітлювальної електроустановки входять джерело світла, освітлювальна арматура, ПРА, електропроводки і розподільні щитки з апаратами захисту і керування. Експлуатуються освітлювальні установки відповідно до розроблених норм і правил, згідно з якими вони забезпечують певні вимоги до рівня освітлення і якості освітлення.

Під час обслуговування освітлювальних установок кожний електрик повинен знати схему та траси освітлювальних електропроводок, розміщення розподільних щитів, з'єднувальних коробок й інших елементів електричної мережі його ділянки.

Результати та обговорення. Величини освітленості залежать від характеру виробництва і тим вище, чим більша точність потрібна при виконанні технологічних процесів та виробничих операцій. При проєктуванні та світлотехнічних розрахунках освітленість приймають дещо більшу, ніж потрібно за нормами.

Цей запас зумовлюють тим, що під час експлуатації рівень первісної (проектної) освітленості з часом неминуче знижується. Це відбувається за рахунок поступового зменшення світлового потоку світильників, забруднення арматури та деяких інших причин. Однак прийнятий при проектуванні та розрахунках запас освітленості є достатнім при нормальній експлуатації електроосвітлювальних установок: регулярному очищенню світильників, світловодів, своєчасній зміні ламп тощо. При незадовільній експлуатації прийнятий запас освітленості не може компенсувати рівня освітленості, що знижується, і вона стає недостатньою.

Слід мати на увазі, що на освітленість приміщення великий вплив надає колір фарбування стін та стель та їхній стан. Забарвлення у світлі тони та регулярне очищення від забруднення сприяють забезпеченню необхідних норм освітленості. Періодичність оглядів освітлювальних електроустановок залежить від характеру приміщень, стану довкілля та встановлюється головним енергетиком підприємства. Орієнтовно для запилених приміщень з агресивним середовищем можна прийняти необхідну періодичність оглядів робочого освітлення один раз на два місяці, а в приміщеннях з нормальним середовищем – один раз на чотири місяці. Для встановлення аварійного освітлення терміни оглядів скорочують у 2 рази.

Під час огляду освітлювальних електроустановок перевіряють стан електропроводки, щитків, освітлювальних приладів, автоматів, вимикачів, штепсельних розеток та інших елементів установки. Перевіряють також надійність наявних в установці контактів: ослаблені контакти повинні бути затягнуті, а обгорілі - зачищені або замінені на нові.

У виробничих цехах промислових підприємств існують два способи зміни ламп: індивідуальний та груповий. При індивідуальному способі ламп замінюють у міру їхнього виходу з ладу; при груповому способі їх замінюють групами (після того, як вони відслужили належну кількість годин). Другий спосіб економічно вигідніший, так як може бути поєднаний з очищенням світильників, але пов'язаний з великою витратою ламп.

При заміні не слід використовувати лампи більшої потужності, ніж це дозволяється для освітлювального приладу. Завищена потужність ламп призводить до неприпустимого перегріву світильників та патронів та погіршує стан ізоляції проводів.

Світильники та арматуру очищають від пилу та кіптяви в цехах з невеликим виділенням забруднюючих речовин двічі на місяць; при великому виділенні забруднюючих речовин чотири рази на місяць. Очищають всі елементи світильників - відбивачі, розсіювачі, лампи та зовнішні поверхні арматури. Очищення вікон для природного освітлення проводять у міру їхнього забруднення.

Робоче та аварійне висвітлення у виробничих цехах включають і вимикають за графіком лише тоді, коли природне висвітлення недостатньо для робіт.

Електроосвітлювальні установки під час експлуатації піддають ряду перевірок, випробувань. Перевіряють опір ізоляції робочого та аварійного освітлення. Справність системи аварійного освітлення перевіряють, відключаючи робоче освітлення, не рідше одного разу на квартал. Автомат або блок аварійного перемикачів освітлення перевіряють один раз на тиждень у денний час. У стаціонарних трансформаторів на напругу 12-36 В ізоляцію випробовують 1 раз на рік, а у переносних трансформаторів і ламп на 12 - 36 В - кожні три місяці.

Фотометричні вимірювання освітленості в основних виробничих та технологічних цехах та приміщеннях з контролем відповідності потужності ламп проекту та розрахункам проводять 1 раз на рік.

Освітленість перевіряють за допомогою люксметра у всіх виробничих цехах та на основних робочих місцях. Отримані значення освітленості повинні відповідати розрахунковим і проектним.

Перед тим як розпочати перевірку освітленості, необхідно встановити місця, на яких доцільно виміряти освітленість. Результати оглядів та перевірок оформлюють актами, затвердженими головним енергетиком підприємства. Особливості експлуатації газорозрядних джерел світла.

Під час ремонту перевіряють наявність, цілісність та надійність закріплення

розсіювачів, екрануючих решіток, відбивачів, патронів, лампотримачів, дроселів, стартерів, апаратів захисту, надійність контактних з'єднань, стан ізоляції зарядних проводів, міцність кріплення світильника до стелі, стін, колон та інших конструкцій .

У світильнику з люмінесцентними лампами використовують мідні дроти з пластмасовою або гумовою ізоляцією на напругу 500 В. Для світильників з лампами розжарювання та ДРЛ застосовують мідні гнучкі дроти з теплостійкою ізоляцією на напругу 660 В марок ПРКЛ і ПАЛ-130 або ПРКС температурою проводів, відповідно, + 130 та +180°С та перетином не менше 0,5 мм².

При ремонті магістральних та групових щитків перевіряють контактні поверхні запобіжників та автоматів з точки зору наявності оксидів, бруду та пилу. Контактні з'єднання підтягують, а обгорілі або оплавлені - зачищають від кіптяви і напливу металу, протирають і затягують гвинтами або болтами. Несправні апарати замінюють на аналогічні нові чи відремонтовані. Перевіряють відповідність номінальних струмів плавких вставок запобіжників дійсним струмам навантаження. Щити та шафи повинні мати справні замки та надійне ущільнення дверей.

При ремонті електричних проводок освітлення звертається увага на стан ізолюючих опор (ізоляторів, клік), ізоляційних трубок і вирв у місцях проходів проводів та кабелів через стіни або перекриття та захисту проводок від механічних пошкоджень на висоті 1,5 м від поверхні підлоги. Несправні ізолятори та інші ізолюючі деталі замінюються на нові.

Місця проводок з порушеною ізоляцією негайно ізолюють або замінюють ділянки проводок на нові. Пошкоджені штепсельні розетки, вимикачі замінюють на нові.

Під час ремонту освітлювальних проводок перевіряють стан контуру заземлення та заземлювальних проводів, а також стан кріплення всіх апаратів та проводок до конструкцій. Ослаблі або несправні місця кріплення або з'єднань провідників, що заземлюють, відновлюють негайно. Порвані, погнуті скоби кріплення кабельних та трубних проводок замінюють на нові.

Висновки. Надійність та ефективність природного і штучного освітлення залежить від своєчасності та ретельності обслуговування освітлювальних установок. Забруднення скла світлових отворів, ламп та світильників може знизити освітленість приміщень в 1,5–2 рази.

Слід забезпечувати безпеку та зручність експлуатації й обслуговування світильників. Своєчасно повинна проводитися заміна перегорілих і несправних ламп, зокрема тих, що слабо світяться, а також ламп, що відпрацювали робочий термін.

ЗМІНИ В КАДРОВОМУ ДІЛОВОДСТВІ В УМОВАХ ВІЙНИ

Нечипорик Ірина Анатоліївна

Магістрантка 1-го курсу,

Маланчук Лариса Олексіївна

к.е.н., доцент кафедри державного управління,
документознавства та інформаційної діяльності

Національного університету

водного господарства та природокористування

м. Рівне, Україна

Вступ. Із початком повномасштабної війни в Україні роботодавці зіштовхнулися з необхідністю оперативного переформатування значної кількості внутрішніх процесів. Пристосування роботодавців до нових реалій та пошук альтернативних рішень дозволили продовжити роботу та забезпечити ефективне управління своєю діяльністю, зокрема щодо взаємодії з найманими працівниками. У зв'язку з цим питання правильного ведення кадрової документації набуло особливої актуальності.

Ціль роботи. Ознайомитися з нюансами введення кадрового діловодства в умовах війни.

Матеріали та методи. У роботі використано нормативні-правові акти, Кодекс законів про працю України, Закон України «Про організацію трудових відносин в умовах воєнного стану», Закон України «Про внесення змін до деяких законодавчих актів України щодо оптимізації трудових відносин». Також використано тексти статей українських авторів.

Результати та обговорення. Кадровим діловодством на підприємстві, як і раніше, займаються працівники відділу кадрів підприємства, зокрема інспектори з кадрів, і їхні завдання та обов'язки у цій сфері залишаються такими ж, як і до війни. Зазвичай зазначені обов'язки, враховуючи реалії воєнного стану, виконуються ними у дистанційному режимі, адже багато кому було встановлена дистанційна або надомна робота. Також під час роботи з документами кадрового характеру частіше використовується документація в електронній формі без її

додаткового друку на принтері, що було характерно раніше.

Крім цього, у зв'язку із великою плінністю кадрів і скороченням персоналу в умовах воєнного стану, завдання й обов'язки з кадрового діловодства можуть бути покладені на працівників інших професійних категорій на умовах суміщення, сумісництва або в інший спосіб відповідно до законодавства.

Для ілюстрації зазначеного наведемо приклад систематизації (групування) документів, з якими, як правило, має справу відділ кадрів підприємства:

- організаційно-правова документація — установчі документи організації, правила внутрішнього трудового розпорядку, штатний розпис, положення про структурний підрозділ, посадові інструкції, графік відпусток, інші правила, положення, інструкції;
- розпорядча документація — накази з особового складу (кадрових питань);
- персональна документація — особова справа, особова картка працівника, трудова книжка (за наявності);
- договірна документація — колективний договір (угода), трудовий договір (контракт), договір про матеріальну відповідальність, договір про навчання;
- облікова кадрова документація — облікові форми кадрової документації (книги, журнали тощо), документація з обліку робочого часу і розрахунків з персоналом;
- інформаційно-довідкова документація.

Також до складу документів відділу кадрів на практиці можуть включатися листування з іншими сторонніми організаціями, контролюючими організаціями, звітна документація, планова документація, значний обсяг нормативної та нормативно-довідкової документації.

Слід зазначити, що на організацію кадрового діловодства та порядок роботи з різними документами вплинуло ухвалення Закону України «Про організацію трудових відносин в умовах воєнного стану» від 15.03.2022 № 2136-IX, стаття 7

якого безпосередньо присвячена питанням кадрового діловодства і в якій зазначається, що у період дії воєнного стану:

-порядок організації діловодства з питань трудових відносин, оформлення, ведення трудових книжок та архівного зберігання відповідних документів у районах активних бойових дій визначається роботодавцем самостійно, за умови забезпечення ведення достовірного обліку виконуваної працівником роботи й обліку витрат на оплату праці;

-сторони трудового договору можуть домовитися про альтернативні способи створення, пересилання та зберігання наказів (розпоряджень) роботодавця, повідомлень та інших документів щодо трудових відносин та про будь-який інший доступний спосіб електронної комунікації, який обрано за згодою між роботодавцем і працівником [2].

У зв'язку з цим зазначені питання кадрового діловодства та альтернативні способи роботи з кадровими документами можуть за необхідності бути розкриті у власній інструкції з діловодства на підприємстві.

Також пропонуємо ознайомитися з підсумком останніх змін до трудового законодавства у зв'язку з введенням дії воєнного стану, передбачених Законом України «Про організацію трудових відносин в умовах воєнного стану» від 15.03.2022 № 2136-IX:

- роботодавцям дозволяється укладати строкові трудові договори з новими працівниками на період дії воєнного стану або на період заміщення тимчасово відсутнього працівника;
- на період дії воєнного стану роботодавець може без його згоди перевести працівника на іншу роботу, не зазначену в трудовому договорі (крім переведення на роботу в іншу місцевість, де тривають активні бойові дії);
- роботодавець може звільнити працівника під час тимчасової непрацездатності або відпустки (крім відпустки по вагітності та пологах і догляду за дитиною) з першого дня після закінчення непрацездатності чи відпустки;
- працівник може розірвати трудовий договір за власною ініціативою без попередження за два тижні;

- можливе збільшення норми робочого часу під час воєнного стану до 60 годин на тиждень, а для працівників зі скороченим робочим часом — до 50 годин на тиждень. Час початку і закінчення щоденної роботи визначає роботодавець;
- тривалість щотижневих безперервних вихідних можна скоротити до 24 годин;
- у разі неможливості своєчасної виплати заробітної плати через військові дії, термін виплати може бути відкладений до відновлення діяльності підприємства;
- у період дії воєнного стану святкових днів не передбачено;
- у період дії воєнного стану роботодавець за бажанням працівника може надати відпустку без збереження заробітної плати без обмежень;
- можливе припинення дії трудового договору, що не тягне за собою припинення трудових відносин.

Відповідно до коментарів Міністерства економіки України на час воєнного стану організація кадрового діловодства і архівного зберігання кадрових документів здійснюється на розсуд роботодавця, тому компанія має самостійно визначити порядок роботи відділу кадрів, а також перелік кадрової документації, яку необхідно оформляти під час дії воєнного стану. Звертаємо увагу, що дана норма не скасовує обов'язок роботодавця оформляти та зберігати кадрові документи протягом воєнного стану, а лише дозволяє робити це відповідно до власних правил.

У зв'язку із бойовими діями в Україні багато найманих працівників переїхали в інші безпечніші регіони України чи за кордон та залишили свої робочі місця. Якщо специфіка виконання роботи передбачає можливість її здійснення віддалено, за допомогою інформаційно-комунікаційних технологій, роботодавцю доцільно прийняти рішення про переведення працівника на дистанційну роботу, якщо таке рішення не було прийнято раніше в зв'язку з введеним карантинном.

Практично у всіх підприємствах сьогодні виникає необхідність спростити процес ознайомлення працівників з кадровою документацією. Для цього потрібно

передбачити спрощений порядок здійснення комунікації працівників з роботодавцем у частині подання заяв роботодавцю та ознайомлення з кадровими документами, а саме:

- визначити засоби електронного зв'язку, наприклад електронна пошта, номер телефону, мобільний месенджер тощо);
- умови звітування працівника про виконану роботу (якщо це необхідно);
- умови повідомлення працівником про виникнення ситуацій, що унеможливають належне виконання дистанційної роботи;
- інші умови щодо комунікації та взаємодії сторін.

Такий порядок можна зафіксувати як у наказі чи внутрішній політиці компанії, так і шляхом укладання додаткових угод до трудових договорів працівників.

В умовах воєнного стану допускається видача трудової книжки на руки працівнику на його вимогу. Проте оформити таку вимогу бажано у вигляді заяви від працівника. У випадку видачі трудової книжки працівнику на його вимогу, роботодавець знімає з себе відповідальність за її збереження.

Відповідно до ст.119 КЗпП України, на час виконання державних або громадських обов'язків, якщо за чинним законодавством України ці обов'язки можуть здійснюватись у робочий час, працівникам гарантується збереження місця роботи (посади) і середнього заробітку [1]. Так, наймані працівники, які долучилися до воєнної складової територіальної оборони і уклали контракти про проходження військової служби, призвані як резервісти або під час мобілізації, необхідно увільнити від роботи зі збереженням місця роботи, посади і середнього заробітку. Таке увільнення оформлюється відповідним наказом керівника.

Якщо роботодавець не має можливості через незалежні від нього обставини подати до органів Державної податкової служби України чи її територіального органу повідомлення про прийняття працівника на роботу, то він повинен мати підтвердження про намагання вчинити такі дії.

В разі порушення вимог деяких нормативно-правових актів сфери

діловодства у зв'язку з фактичною неможливістю їх дотримання за умов воєнного стану (активних бойових дій) контролюючі органи можуть не застосовувати штрафні санкції.

Висновки.

Хоча війна і внесла свої корективи в наше повсякденне життя і роботу, ми повинні пристосовуватися до таких умов та бути готовими вирішувати складні і спірні питання, які виникають в процесі роботи, зокрема у веденні кадрового обліку.

Підсумовуючи зазначене вище, на час воєнного стану організація кадрового діловодства і архівного зберігання кадрових документів здійснюється на розсуд роботодавця виключно відповідно до вимог чинного законодавства. Іншими словами, роботодавець має максимально дотримуватися діючих правил, встановлених трудовим законодавством, та лише у випадку необхідності відступати від них та діяти на власний розсуд.

ЛІТЕРАТУРА

1. Кодекс законів про працю України від 10.12.1971 року № 322-VIII <https://zakon.rada.gov.ua/laws/show/322-08#Text>

2. Закон України «Про організацію трудових відносин в умовах воєнного стану» від 15.03.2022р. № 2136-IX <https://zakon.rada.gov.ua/laws/show/2136-20#Text>

3. Закон України «Про внесення змін до деяких законодавчих актів України щодо оптимізації трудових відносин» від 01.07.2022 р. № 2352-IX <https://zakon.rada.gov.ua/laws/show/2352-20#Text>

ПРОЕКТУВАННЯ ОДЯГУ ДЛЯ РІЗНИХ ТИПІВ ФІГУР З ВРАХУВАННЯМ ЗОРОВИХ ІЛЮЗІЙ

Нечіпор Світлана Володимирівна,

к.пед.н., доцент

Тільна Юлія Павлівна,

Маслій Світлана Іванівна,

Студенти,

Українська інженерно-педагогічна академія

м. Харків, Україна

Анотація: в статті наведені особливості проектування швейних виробів для споживачів, які мають відхилення фігур від типових. Проаналізовано різні зорові ілюзії, які сприяють зміні сприйняття фігури в одязі. Визначено завдання художника-модельєра при проектуванні одягу для людей з відхиленнями фігур від типових.

Ключові слова: зорова ілюзія, одяг, проектування одягу, пропорції одягу, художник-моделер.

Вступ. Створення одягу досить складний процес, в якому беруть участь всі наочні образи проєктованих об'єктів. Вони виражаються через відчуття, уявлення і сприйняття візуального об'єкта. Ілюзії зорового ефекту у плечовому одязі - спосіб змінити обриси фігури людини візуально. Ефект ілюзії виникає при вмілому використанні законів оптики, яким підпорядковуються ілюзії, можна проєктувати одяг для фігур з вадами чи відхиленнями від типових.

Ціль роботи: проаналізувати зорові ілюзії, які потрібно враховувати при проектуванні швейних виробів для фігур з відхиленнями від типових.

Матеріали та методи. Створюючи певне зорове сприйняття фігури в одязі, художник-моделер застосовує різні методи та засоби: пропорції частин одягу; конструктивні та конструктивно-декоративні лінії; форма горловини, коміра чи декоративних деталей для оформлення горловини; особливості малюнка тканини,

тощо...

Результати та обговорення. Зорова ілюзія дозволяє фігурі людини виглядати близькою до ідеальної та забезпечує певне естетичне та візуальне сприйняття цілісного образу. Отже, при проектуванні плечових виробів потрібно враховувати зорові ілюзії, які впливають на сприйняття образу людини в одязі.

Вертикальні конструктивно-декоративні лінії чи принт тканини нам здаються більшими, ніж такі ж за величиною горизонтальні лінії. Проміжки між лініями, які розташовуються у полі нашого зору, сприймаються нами як більші, ніж ті, які розміщуються нижче погляду. Ця ілюзія при проектуванні плечових виробів використовується для того, щоб розрахувати пропорції верхньої частини костюма відносно його нижньої частини. Якщо спідниця і жакет однакової довжини, то вони не можуть сприйматися як однакові, з врахуванням особливостей поля зору людини. Різниця має бути менш помітною, щоб модель «читалася оком». З врахуванням такого фактора – потрібно розробити інше пропорційне співвідношення (не 1 до 1), збільшити довжину спідниці або жакета [2].

При створенні костюма потрібно враховувати, що вертикальні конструктивно-декоративні лінії та деталі (вертикальні смужки і строчки, заправовані згини на полотнищах штанів, довгі шарфи, високі підбори тощо...) роблять фігуру стрункішою, підкреслюючи зріст. Кишені жакета – це горизонтальні лінії (поперечні лінії, кокетки, вставки, акцент на обробці низу тощо...), роблять сприйняття фігури ширшою. Горизонтальні лінії на костюмі членують силует, він візуально зменшує зріст, скорочує частини фігури [3].

Діагональні лінії надають ритму формі жіночого костюма. Лінії розташовуються симетрично та асиметрично. Часто лінії по діагоналі надають оригінальності оформленню плечового одягу, приховують вади фігури людини.

Смужка, яка виділяється яскравіше, буде звертати на себе увагу. Потрібно зауважити, що костюм у смужку не має занадто прилягати до фігури чи, навпаки, провисати. Принт тканини у клітинку зазвичай збільшує фігуру візуально. Чим більші клітини, тим сильніший ефект сприйняття фігури у виробі на збільшення.

Такий же ефект сприйняття від принтів, які створені перетином прямих і кривих ліній. Особливо обречно слід відноситись до шотландської клітинки.

Але, дрібна і навскісна клітинки сприяють візуальному зменшенню фігури, вони «витягують» її уздовж. Для фігур з вузьким плечовим поясом рекомендовано використовувати лінії, які сходяться до центру на лінії талії. Можливо перенесення лінії вшивання рукава, використання плечових накладок. Для візуального зменшення ширини плеча рекомендовано використовувати V-подібний виріз, вузькі чи середньої ширини лацкани жакета, м'які косинки, галстуки, не громіздкі прикраси (ланцюжки, намиста, кольє тощо...).

Щоб візуально збільшити зріст – слід використовувати вертикальні або діагональні лінії одягу, високі підбори, зачіски, підняті з боків угору, високі шапки, капелюхи з піднятими полями тощо... Для візуального зменшення зросту, застосовують діагональні лінії, які розходяться від талії вниз. Візуально розширюється нижня частина та зменшується верхня. Цьому сприяє крій реглан, розширені до низу спідниця і штани. Допомагають посилити ефект капелюхи з опущеними полями, зачіска з прямим волоссям [2].

Для фігур, подібних на прямокутник, візуального звуження талії можна досягти використовуючи діагональні лінії, які з'єднуються в центрі фігури, на лінії талії (V-подібне декольте чи рельєфи на сукні, які звужуються до центру, поєднані з широкою спідницею; застібка жакета, оброблена планкою або центральна на один гудзик). За допомогою таких засобів можливо досягти ілюзії, яка робить образ жінки у плечовому одязі стрункішим.

Для надання фігурі в одязі додаткового візуального об'єму, застосовують діагональні лінії, які розширюються на ділянці талії. Використовують хвилястий принт тканини, об'ємне оздоблення у вигляді рюш, воланів.

Принт та декоративні лінії у вигляді кола візуально збільшують об'єм та роблять фігуру в одязі округлішою. Великі горохи збільшують обсяг. Щоб зробити груди або стегна візуально ширшими, то використання одягу з тканини з великим малюнком допоможуть у цьому. Дрібний горох підходить усім. Жінки з пишними формами також можуть носити такий принтований одяг. Світлий

горошок на темному тлі сприймається краще [4].

Колір чи забарвлення окремих деталей виробу є одним із найважливіших засобів композиції в костюмі. При проектуванні костюма слід враховувати, що колір має здатність надавати «легкості» чи «масивності» людській фігурі. Застосовуючи світлі і теплі відтінки, ми зможемо надати легкості та візуально збільшити сприйняття людини в костюмі. А темні і холодні відтінки надають важкості та «звуженості» костюму.

Використовуючи різні пропорції в одязі, ми також створюємо ефект ілюзії, який змінює наше уявлення про реальні розміри одягу. Наприклад, використовуючи завищену талію в спідниці або коротенький джемпер зі спідницею до підлоги, ми зможемо досягти ефекту довгих ніг тим самим зменшимо верхню частину. Для корегування короткого торсу використовують довгу верхню частину. Пропорція 50/50, яка характеризується рівними між собою верхньою та нижньою частиною костюма, не є дуже вдалим поєднанням, бо розміри верхньої та нижньої частини переоцінюються, роблячи ноги та фігуру короткими [1].

Ілюзія ліній досягається за рахунок залучення уваги до ділянки, що вигідно підкреслює фігуру, або за допомогою використання прикрас, цікавої біжутерії, різних аксесуарів (наприклад, окулярів, шарфів).

Висновки. Для того, щоб створити візуальну корекцію фігури, а саме, зміну уявлення про справжні пропорції і обсяг нашого тіла, потрібно грамотно поєднувати і комбінувати кольори світлої і темної гами в костюмі, застосовуючи різноманітні лінії крою. Ілюзія може бути універсальною. Її можна застосовувати до будь-якої деталі одягу, головним завданням ілюзії є відвернення уваги від проблемної зони фігури.

Знаючи всі особливості створення зорової ілюзії, та як вона виявляє себе в одязі, художник-модельєр може створити ідеальний образ, в якому всі деталі одягу, від тканини до аксесуарів, будуть гармонійно поєднуватися та підкреслювати фігуру. Знання та правильне використання особливостей зорових ілюзій, допоможуть підкреслити красу та досконалість фігури.

СПИСОК ЛІТЕРАТУРИ:

1. Агапова Т. П. Комбінаторні засоби формоутворення одягу : навч. посіб. / Т. П. Агапова, А. В. Шопіна. – Харків. : ХНПУ ім. Г. С. Сковороди ; Колегіум, 2013. 148 с.
2. Мамчич О. С., Гаркін П. В. Візуалізація образу та проектування костюма в різних художніх системах: Навчальний посібник для студентів спец. 6.020210.01, 7.020210.01, 8.020210.01 до курсів «Основи художнього проектування» і «Художнє проектування костюма». — К.: КНУТД, 2010. — 72с.
3. Нечіпор С., Будняк А. Аспекти дизайн-проектування жіночих суконь, виготовлених в техніці «ірландське мереживо». – Традиції та новації у вищій архітектурно-художній освіті. Випуск 2. – 2020. – С. 35-44.
4. Шопіна А. В. Композиція як структурна організація художнього образу одягу / А. В. Шопіна // Проблеми сучасної педагогічної освіти. Сер. Педагогіка і психологія. – Ялта : РВВ КГУ, 2012. – Вип. 36. – Ч.1. – С. 241 – 250.

МЕТОДИ ПІДВИЩЕННЯ СПЕКТРАЛЬНОЇ ЕФЕКТИВНОСТІ КОГЕРЕНТНИХ ВОЛОКОННО-ОПТИЧНИХ СИСТЕМ ПЕРЕДАВАННЯ

Педяш Володимир Віталійович

к.т.н., доцент

Златов Сергій Сергійович

Нестеренко Дмитро Володимирович

студенти

Державний університет інтелектуальних технологій і зв'язку

м. Одеса, Україна

Вступ. Мережеві оператори зв'язку продовжують стикатися з попитом на смугу пропускання і пропускну здатність в міських, регіональних і магістральних мережах, оскільки трафік зростає приблизно на 2 дБ на рік, що обумовлено збільшенням об'єму потокового відео і поширенням хмарних обчислень, центрів обробки даних, соціальних мереж і мобільної доставки даних. В даний час широко розгорнуті оптичні системи далекого радіусу дії зі швидкістю 100 Гбіт/с [1], які базуються на форматі модуляції з поляризаційним поділом каналів і квадратурною фазовою модуляцією (PDM-QPSK), пов'язаному з когерентним виявленням і цифровою обробкою сигналів (ЦОС). Досягнута спектральна ефективність становить 2 біт/с/Гц у порівнянні зі звичайною оптичною мережею 50 ГГц і, таким чином, пропускну здатність системи була збільшена до близько 10 Тбіт/с у вікні передачі оптичного волокна С-діапазону. Відповідні процеси стандартизації клієнтської частини 100GE, транспортного рівня Optical Transport Unit 4 (OTU4) та ключових електромеханічних аспектів були завершені міжнародними організаціями зі стандартизації IEEE/ITU-T з метою забезпечення наскрізного системного з'єднання та сумісності мережі.

Оптичний транспорт зі швидкістю передачі даних на канал понад 100 Гбіт/с зараз знаходиться в стадії активних досліджень і розробок для підтримки зростання трафіку, поліпшення спектральної ефективності і зниження вартості біта при передачі даних по оптичному волокну [2]. У цьому відношенні швидкість передачі даних 400 Гбіт/с на канал стала природним і перспективним кроком в

результаті розгляду як еволюції швидкості передачі даних і транспортних інтерфейсів, так і складності реалізації. Існують різні способи масштабування пропускної здатності каналу до 400 Гбіт/с, такі як збільшення швидкості передачі даних, високорівневі формати квадратурної амплітудної модуляції (КАМ/QAM) або суперканал з передовими технологіями спектрального формування і мультиплексування [3].

Мета. Метою даної роботи є аналіз методів підвищення спектральної ефективності ВОСП з мультиплексуванням по довжині хвилі та каналною швидкістю передавання 400 Гбіт/с.

Матеріали та методи. На відміну від системи 100 Гбіт/с із загальноприйнятим рішенням, 400 Гбіт/с знаходиться в активній розробці на основі декількох варіантів з точки зору різної чутливості приймача до оптичного співвідношення сигнал/шум (OSNR). Оскільки розвиток ВОСП рухається вперед до швидкості передачі 400 Гбіт/с, дуже важливо, щоб стандартизовані організації працювали разом, як це було досягнуто з оптичними інтерфейсами 100 Гбіт/с [4].

Через фізичні обмеження і мережеві додатки, що розглядаються з точки зору досяжності, чотирикратне збільшення спектральної ефективності не досягне для 400 Гбіт/с у порівнянні з 100 Гбіт/с PDM-QPSK (2 біт/с/Гц). Для значного збільшення спектральної ефективності вище 2 біт/с/Гц необхідно використовувати QAM- M (де M - порядок сузір'я). Фільтрація Найквіста (або спектральна обробка), реалізована на стороні передавача, також може допомогти поліпшити спектральну ефективність.

Але зменшення дальності передачі неминуче, оскільки ці QAM високого порядку вимагають більш високого OSNR, вони більш чутливі до фазового шуму лазера (наприклад, QAM-16 в 4 рази чутливіший, ніж QPSK) і до нелінійних ефектів волокна, зокрема, до нелінійного фазового шуму. Іншим моментом, який слід враховувати, є толерантність формату модуляції до каскадування реконфігурованих оптичних мультиплексорів з вводу-виводу (ROADM). Чим вищий порядок QAM, тим нижча толерантність до вузької оптичної фільтрації. Наприклад, QAM-16 буде менш стійким до вузьких оптичних фільтрів, ніж QPSK.

Як наслідок цих різних обмежень, постачальники обладнання, здається, сьогодні сходяться до суперканалів, що складаються з 2 піднесучих, які передають кожна 200 Гбіт/с PDM-QAM-16 в смузі частот 75 ГГц, що відповідає спектральній ефективності 5,33 біт/с/Гц. У порівнянні з 100 Гб PDM-QPSK, 2x200 Гб PDM-QAM-16 вимагає на 7 дБ вищого OSNR, що відповідає більш-менш зменшенню в 5 разів максимальної відстані передачі 2x200 Гб PDM-QAM-16 у порівнянні з 100 Гб PDM-QPSK. У табл. 1 наведені основні характеристики рішень, що пропонуються на сьогоднішній день постачальниками обладнання для досягнення швидкості передачі даних 400 Гбіт/с на канал.

Результати та обговорення. Вище було вказано, що неможливо одночасно збільшити спектральну ефективність і максимальну відстань передачі систем WDM. Отже, необхідно знайти компроміс між порядком модуляції QAM, швидкістю передачі символів і спектральною ефективністю. Однак, 32 Гбод здається найкращим компромісом для збільшення спектральної ефективності без надмірного навантаження на електроніку: цифро-аналоговий перетворювач (ЦАП), аналого-цифровий перетворювач (АЦП), радіочастотні модулятори і ефективність передачі.

Можна зробити наступні зауваження щодо проблем підвищення рівня КАМ-М з точки зору побудови апаратного забезпечення та ефективності передачі:

- висока швидкість передачі символів створює навантаження на ЦАП/АЦП з точки зору пропускної здатності;
- QAM високого порядку напружує ЦАП/АЦП з точки зору ефективної кількості біт;
- QAM високого порядку вимагає більшого відношення сигнал/шум OSNR на стороні приймача, що різко зменшує дальність передачі;
- високий порядок QAM значно більш чутливий до накопичення лінійних (лазерних) та нелінійних (волоконних) фазових шумів;
- висока швидкість передачі символів зменшує чутливість до нелінійностей волокна.

Таблиця 1

Модуляція	QPSK	QAM-16	QAM-16	QAM-8	QPSK	QPSK
Загальна швидкість передачі даних (Гбіт/с)	100	400	400	400	400	400
Швидкість передачі даних (Гбіт/с) з FEC	32	32	64	43	64	32
Кількість підканалів	1	2	1	2	2	4
Фільтрація Найквіста	Ні	Так	Так	Так	Так	Так
Швидкість передачі даних на підканал (Гбіт/с)	100	200	400	200	200	100
Зайнятість каналу (ГГц)	50	75	75	100	150	150
SE (біт/с/Гц)	2	5.33	5.33	4	2.66	2.66
Необхідний OSNR при BER=10 ⁻²	12.5	19.5	22.5	18.5	13.4	12.5
Максимальна дальність передачі (км)	~2000	~400	~200	~500	~600	~2000

Порівняльна характеристика реалізації каналів 100G та 400G WDM

Висновки. В цій роботі представлено аналіз варіантів побудови оптичних суперканалів 400 Гбіт/с та їх відповідність майбутнім мережам WDM високої пропускної здатності. Були розглянуті системні параметри та мережеві вимоги, що визначаються операторами зв'язку, постачальниками мережевої інфраструктури та науково-дослідними роботами, оскільки оптичні 400 Гбіт/с є наступним технологічним оновленням для забезпечення потреб у пропускній здатності оптичних мереж.

СПИСОК ЛІТЕРАТУРИ:

1. Соломенчук В. Д. Оптические транспортные сети / Соломенчук В. Д. – К.: Центр последипломного образования ПАО «Укртелеком», 2014. – 294 с.
2. Keang-Po H. Phase-Modulated Optical Communication Systems / Keang-Po H. – Springer, 2005. – 430 p.
3. Seimetz M. High-Order Modulation for Optical Fiber Transmission / Seimetz M. – Berlin: Springer, 2009. – 252 p.
4. Agrawal G. P. Fiber-Optic Communication Systems / Agrawal G.P. – New York: Wiley-Interscience, 2002. – 580 p.

КОНСТРУКЦІЙ КРУПОРІЗОК ТА ЇХ ВДОСКОНАЛЕННЯ

Петров Валерій Миколайович,

к. т. н., доцент,

Національний університет

«Одеська політехніка»

пр. Шевченка, 1, м. Одеса, 65044, Україна

Жданов Олександр Олександрович,

к. т. н., доцент,

Одеська державна академія

будівництва та архітектури

вул. Дидрихсона, 4, м. Одеса, 65029, Україна

Мацей Руслан Опанасович,

к. т. н., доцент,

Військова академія

вул. Фонтанська дорога, 10,

м. Одеса, 65009, Україна

Вступ. У круп'яній промисловості однією з найбільш важливих машин є крупорізка. [1]. Вона належить до машин для нарізування зерна на дрібні частини під час виробництва пластівців. У зв'язку з тим, що основні моделі крупорізок, що знаходяться в експлуатації в нашій країні, вироблені за кордоном, а запасні частини коштують не дешево, то гостро стає питання їх заміни на вітчизняні або заміна всієї машини на більш перспективну модель.

Мета праці. Метою даної праці є аналіз структурних схем запропонованих конструкцій крупорізок та розробка більш досконалої конструкції.

Матеріали та методи. Методика цього дослідження полягала у послідовному виконанні наступних процедур при аналізі конструктивних рішень вальцових верстатів: структурне членування конструкції на різні технологічні пристрої та механізми; складання та аналіз схем існуючих конструкцій; розробка та виділення загальних ознак для класифікації конструкцій технологічних механізмів; аналіз переваг та недоліків виділених технологічних пристроїв та механізмів.

Результати та обговорення. Під час експлуатації крупорізок їх ножі

зношуються. Незважаючи на значне поліпшення зносостійкості ножів за останні роки, в основному за рахунок виконання зі сталей нових марок, через певний час необхідно відновлювати їх робочу різальну поверхню.

Крупорізки випускають переважно барабанного типу. Схема крупорізання представлена на рис. 1. У корпусі крупорізки 1 змонтований на валу барабан 2 (зазвичай барабанів від 2 до 6). З базуванням на цьому ж валу встановлена рама з ножами 3. Поряд з барабаном 2 змонтовано очисний пристрій, що представляє вісь з дисками 4, що несуть штифти 5. На корпусі крупорізки змонтований вібралоток 6 забезпечує надходження зерна на два барабани. Для цього торцева стінка барабана виконана нерухомою і має отвір 7. У барабані 2 виконані циліндричні отвори 8, що мають з внутрішньої сторони барабана західну конічну ділянку. Для доступу до барабанів крупорізка забезпечена знімними панелями 9. У нижній частині машини змонтовано збірно-вивідний пристрій 10.

Очищене зерно вібраційним живильником 6 подається через отвір 7 в торцевій стінці барабана до порожнистого барабану 2. Зернівки потрапляють в отвори 8 барабана. Під барабаном встановлена рама з нерухомими ножами 3.



Рис. 1. Схема крупорізки.

Перший ніж зрізає частину зернівки, що виступає поза барабаном. Після проходження ножа, зернівка під дією сил гравітації та відцентрових сил,

провалюється далі, спираючись на площину ножа, встановлену під кутом до дотичного кола та її наступна частина зрізається другим ножом. Так продовжується до повного подрібнення зернівки, зазвичай розрахунок ведуть на три частинки з однієї зернівки. Слідом за першою зернівкою подрібнюється наступна, яка потрапляє в цей отвір. Кількість ножів зазвичай перевищує двадцять, тому за один оберт барабана, через один отвір проходить кілька зернівок, які розрізаються на кілька частин.

Крупорізка із двома барабанами, німецької фірми Streckel & Schrader представлена на рис. 2а, а американської фірми Kipp&Kelly із шістьма барабанами на рис. 2б. Останню застосовують нині на великих підприємствах із вироблення пластівців.

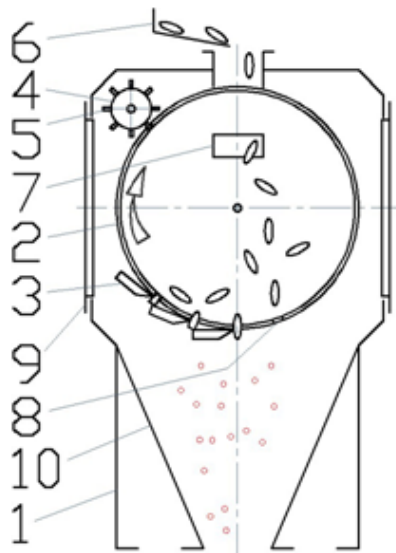
Такий принцип подрібнення вимагає постійної очистки отворів барабана. На рис. 3а. показаний перфорований барабан крупорізки фірми Streckel & Schrader, разом з очисним пристроєм. Цей пристрій представляє набір вільних дисків із штифтами на зовнішній поверхні. Штифти кожного диска входять у зачеплення з відповідним рядом отворів на барабані. Штифти, проникаючи в отвори, виштовхують частинки зернівок, що застрягли в них. Ножова рама у поверненому стані показано на рис. 3б.



Рис. 2. Крупорізки з двома та шістьма барабанами.

Для кращого орієнтування зернівок при попаданні в отвори, на внутрішній поверхні барабана є полички, які захоплюють зернівки, що залишилися, і через певний кут повороту, зернівки знову зсипаються на нижню поверхню барабана.

Це покращує ступінь заповнення отворів зернівками.

Слід зауважити, що зносостійкість ножів крупорізок низька. Це пов'язано з якістю сталі, що використовується для заміни дорогих фірмових ножів. Крім того зношується сам барабан крупорізки, як за рахунок тертя об зернівки, так за рахунок тертя отворів (особливо крайки отвору) зі штифтами очисного пристрою.

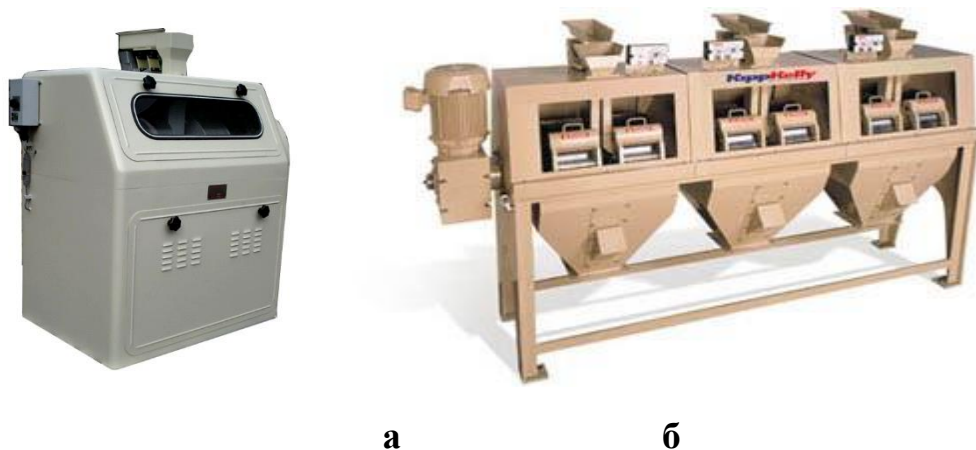
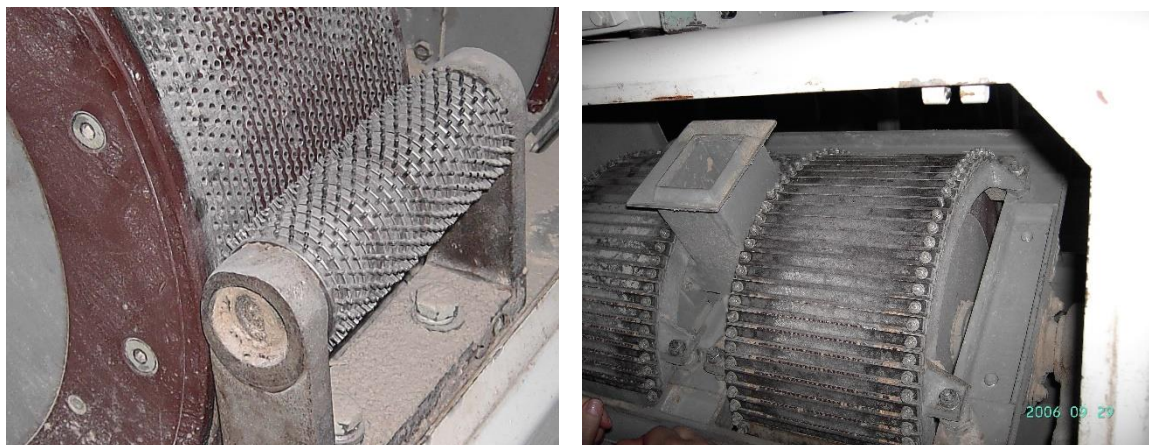

а

б

Рис. 3. Очисний пристрій та ножова рама.

Відновлення працездатності крупорізки потребує її часткової розборки, точного та тривалого налаштування кожного ножа окремо. Також потрібно зняти всі деталі які пов'язані з ножевою рамою. Тому демонтаж цих деталей потребує певного часу, та перебудови роботи секції крупозаводу.

Для виключення недоліків властивих барабанним крупорізкам запропоновано новий пристрій для розрізання зернівок [2]. Пристрій розрізання зерна злакових культур складається з корпусу 1, встановленому в ньому на підшипниках вала 2 з робочими дисковими фрезами 3 та дистанційними кільцями 4. Дискові фрези 3 та дистанційні кільця 4 зібрані в пакет.

Товщина дистанційних кілець дорівнює третині довжини середньостатистичної зернівки. Товщина дискових фрез та глибина западин між зубцями фрези (загальна висота зубців фрези) становить також третину довжини середньостатистичної зернівки.



Рис. 4. Схема запропонованої крупорізки.

В корпусі 1, також встановлений на підшипниках аналогічний вал 5 з дисковими фрезами 6 та дистанційними кільцями 7. Над корпусом 1 розміщена кришка 8. Поміж дисковими фрезами 3 розташовані нерухомі ножі 9 з дистанційними прокладками 25, форма цих прокладок повторює форму верхньої частини ножів 9, і які зібрані в пакет і встановлені на осі 10, закріпленій в кришці 8. Над нерухомими ножами 9 розташований механізм регулювання положенням ножів, який складається з гвинта 11 в скобі 12, що закріплена на кришці 8. Також в кришці 8 розташована пружина 13, яка входить до цього механізму. На кришці 8 встановлений приймальний бункер для зерна 14. Між дисковими фрезами 3 розташовані очищувачі 15 з дистанційними прокладками 26, що зібрані в пакет на осі 16, закріпленої в корпусі 1. В корпусі 1 встановлено механізм регулювання положенням очищувачів, який складається з гвинта 17, пропущеного через корпус 1 та пружини 18. Поміж дисковими фрезами 6 розташовані нерухомі ножі 19 з дистанційними прокладками 27, аналогічні ножам 9 і які зібрані в пакет та встановлені на своїй осі 28, закріпленій в кришці 8. Також встановлений механізм регулювання положенням ножів, який складається з гвинта 20 в скобі 31 та пружини 21. Аналогічно очищувачам 15, між дисковими фрезами 6 розташовані очищувачі 22 з дистанційними прокладками 29, розміщеними на осі 30. Також в корпусі розташований механізм регулювання положенням очищувачів, який складається з гвинта 23, пропущеного через корпус 1 та пружини 24. Вал 2 через

редуктор і пасову передачу з'єднаний з електродвигуном. А вал 5 через інший редуктор і свою пасову передачу з'єднаний з другим електродвигуном, частота обертання якого регулюється за допомогою частотного перетворювача.

Вали 2 та 5 з дисковими фрезами та дистанційними кільцями обертаються назустріч один одному (мотор-редуктори та пасові передачі на фігурі не показані). Овес, що підлягає обробці, подається з приймального бункера 14 на дискові фрези 3 і 6, і далі при обертанні валів 2 та 5 з дисковими фрезами зерна вівса перерізаються останніми.

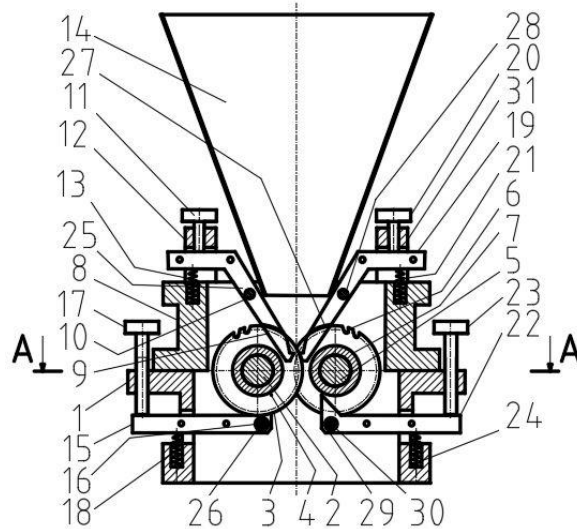
Відрізані частини зерна зсипаються вниз і виходять з пристрою. Застряглі частки зернівок між дисковими фрезами, виштовхуються очищувачами 15 і 22 при русі фрез.

Завдяки введенню в відомий об'єкт сукупності істотних відмітних ознак пристрій для розрізання зерна злакових культур дозволяє збільшити ефективність розрізання до 95-98% (в порівнянні з одержуваними на практиці 85-90%). Також знижується бій ядра і збільшується вихід готової продукції.

Висновки.

1. В докладі проаналізовані схеми та механізми крупорізок, які застосовуються в круп'яній промисловості.

2. Отримано результати тривалих випробувань дослідної моделі крупорізки які підтвердили ефективність нової моделі.

ЛІТЕРАТУРА.

1. Гапонюк О. І. Технологічне обладнання борошномельних і круп'яних підприємств [Текст] : підручник/ О. І. Гапонюк, Л. С. Солдатенко, Л. Г. Гросул, В. Ф. Петько, В. М. Петров, І. І. Гапонюк; під редакцією О. І. Гапонюка і Л. С. Солдатенко – Херсон: Олді-плюс, 2018. – 752 с.- ISBN 978-966-289-188-1.

2. Пристрій для розрізання зерен злакових культур. Петров В. М., Жданов О. О. Патент України № 124591.

**КОМП'ЮТЕРНО-ІНТЕГРОВАНА СИСТЕМА КЕРУВАННЯ
ВИРОБНИЦТВОМ ГРАНУЛЬОВАНИХ
ОРГАНО-МІНЕРАЛЬНИХ ДОБРИВ**

Подустов Михайло Олексійович,
д.т.н., професор
Демидов Семен Олександрович,
студент
Національний технічний університет
Харківський політехнічний інститут
м. Харків, Україна

Вступ. За час розвитку промисловості та хімізації землеробства, за деякими оцінками науковців, за останнє століття, в чорноземах України суттєво знизився вміст органічних речовин, приблизно з 10 % до 3 %. Через широке розповсюдження котлів на альтернативному паливі (тюкована солома, тощо) тривають і підсилюються процеси де гуміфікації, щороку знижується родючість ґрунтів. Тому постає питання у виробництві та використанні органомінеральних добрив, що значно підвищить вміст гуматів в ґрунті.

Метою роботи є удосконалення технологічного процесу, з урахуванням енерго- та ресурсощадних підходів, одержання органомінеральних добрив, вивчення його як об'єкта керування та розробка комп'ютерно-інтегрованої системи керування цим процесом.

Матеріали та методи. Огляд та аналіз науково-методичної літератури, синтез енерго- та ресурсощадного технологічного процесу одержання органомінеральних добрив, математичне моделювання налаштувань елементів системи керування.

Результати та обговорення. Удосконалення технологічного процесу виробництва органомінеральних добрив ведеться в напрямку використання як органічної складової продуктів життєдіяльності народного господарства а саме: рідкі органічні відходи, до складу яких можуть входити гній, послід, відходи гідролізно-дріжджових виробництв, стічні води спиртових або сахарних заводів

та інші відходи сільськогосподарських та переробних виробництв або їхня суміш [1, 2].

Згідно мети системи керування технологічним процесом виробництва гранульованих органо-мінеральних добрив є одержання гранул продукту заданого вмісту та відповідного фракційного складу, підтримування теплового та матеріального балансів, що не можливо без допомоги сучасної системи керування та збору даних і диспетчеризації – Supervisory Control and Data Acquisition (SCADA) і дозволяє здійснювати ефективне управління складними технологічними процесами [3, 4].

Висновки. Визначено структуру схеми виробництва та технологічного процесу з можливістю використання органічних відходів виробництв, її проаналізовано як об'єкт керування, обрані контури контролю, регулювання, дистанційного керування, обрані сучасні прилади та засоби їх реалізації, розроблено схему комп'ютерно-інтегрованого керування на базі промислового контролера SIEMENS.

ПЕРЕЛІК ПОСИЛАНЬ:

1. Подустов М. О., Дзевочко О. М. та Дудка С. В., 2017. *Математичне моделювання процесу одержання мінеральних добрив*. Інтегровані технології та енергозбереження, 2, с. 38-44.

2. Якушко С. І. та Юхименко М. П., 2008. *Енергозберігаюча технологія виробництва гранульованих органо-мінеральних добрив*. Вісник СНАУ, 3 (19), с. 142-144. Доступно: <<http://essuir.sumdu.edu.ua/handle/123456789/24155>>.

3. Корнієнко Я. М. та Сачок, Р. В., 2014. *Процес гранулоутворення мінеральногумінових добрив : Монографія*. [Електронне видання]. Доступно: <http://ci.kpi.ua/METODA/Monografia_Sachok_Kornienko.pdf>.

4. Бабіченко А. К., Красніков І. Л., Бабіченко Ю. А., Вельма В. І., Лисаченко І. Г., Подустов М. О. та Дзевочко О.М., 2016. *Мікропроцесорні засоби в автоматизованих системах керування технологічними процесами*. Харків : Водний Спектр Джі-Ем-Пі.

ПРОЄКТ ІНФОРМАЦІЙНОЇ СИСТЕМИ ВПРОВАДЖЕННЯ ЗАХИСТУ ХМАРНИХ ДАНИХ НА ОСНОВІ БЛОКЧЕЙНУ

Проказа Уляна Степанівна,

студент

Національний університет «Львівська політехніка»

м. Львів, Україна

Вступ. На сьогодні дані є основним активом. Безліч електронних пристроїв щодня генерують величезну кількість даних, які потребують багато місця для зберігання. Таким чином, хмарна система зберігання необхідна, для керування величезною кількістю даних. Багато користувачів і організацій передають свої дані в хмарну систему зберігання, щоб зменшити навантаження на зберігання та обслуговування в локальному сховищі. Однак важливо захистити конфіденційність користувачів і забезпечити захист даних, адже хмарні дані можуть бути вразливими до різноманітних атак. Технологія Blockchain створює надійний метод взаємодії між ненадійними обчислювальними вузлами. Він усуває залежність від централізованих вузлів керування та підтримує конфіденційність і безпеку даних за допомогою механізмів шифрування та узгодженості.

Мета роботи. У цьому дослідженні пропонується комплексний огляд застосування блокчейну як сервісу для додатків у сучасних інформаційних системах. Структура блокчейну та сучасні парадигми хмарних і периферійних обчислень мають вирішальне значення для забезпечення широкої адаптації та розвитку технологій блокчейну для нових гравців на сьогоднішньому безпрецедентно жвавому світовому ринку.

Матеріали та методи. Blockchain — це розподілена децентралізована однорангова система, яка відстежує та перевіряє цифрові транзакції. Він створений для підвищення відкритості, безпеки та цілісності даних. У технології Blockchain використовуються такі популярні криптографічні принципи, як хешування, криптографія з асиметричним ключем, цифрові підписи та принципи ведення записів. Операції хешування криптографічного методу є найважливішим

компонентом технології блокчейн. Хешування — це криптографічний процес, який перетворює дані будь-якого розміру в унікальний результат фіксованого розміру. Для введення інформації можна використати текст, файл чи зображення, тоді як результатом виведення буде буквено-цифровий рядок фіксованої довжини. У технології блокчейн процес хешування гарантує, що передані дані не піддаються модифікації. Цього можливо досягти шляхом порівняння хеш-значень введених даних. Тобто будь-яка незначна модифікація даних призведе до іншого хеш-значення. Основною причиною використання техніки хешування в блокчейні є забезпечення безпеки. Методи хешування є односпрямованими, саме тому обчислення значень вхідних даних на основі вихідних даних є неможливим. Для хешування є характерним стійкість до другого прообразу: на основі наданих вхідних даних неможливо обчислити другі вхідні дані, які генерують такі ж вихідні дані. Не менш важливою особливістю методів хешування є стійкість до зіткнень, саме тому неможливо знайти два входи, що генерують однаковий хеш вихід.

Транзакцією в блокчейні вважається взаємодія між двома суб'єктами. Кожен блок містить нуль або більше транзакцій [1]. Дані, які включені в транзакцію, зазвичай містять такі компоненти: введення, вихід транзакції, адресу відправника, відкритий ключ відправника та цифровий підпис. У блокчейні значна частина конфіденційності забезпечується завдяки механізму криптографії відкритого ключа в транзакціях, з метою збереження анонімності особи користувача. Проте блокчейн не в змозі гарантувати анонімність транзакцій, адже ідентифікаційні дані усіх транзакцій та баланси для кожного криптографічного ключа є у відкритому доступі. Таким чином відстежуючи транзакції, можна розпізнати користувача.

На основі застосування можна виділити такі типи блокчейну: публічний і приватний блокчейн. Також існують такі варіації технології блокчейну, як консорціум і гібридний блокчейн. Публічний блокчейн є найпростішим і загальнодоступним блокчейном, він є відкритим, необмежувальним, децентралізованим та не містить дозволів [2]. Будь-яка організація, яка має доступ

до Інтернету, має змогу увійти в PublicBlockchain, та стати авторизованим учасником (користувачем, майнером або розробником). Вміст блокчейну є легко доступним для кожного вузла з повною прозорістю. Неконтрольованість публічного блокчейну або ненадання повних повноважень будь-якому конкретному вузлу є його основною перевагою. Усі вузли дотримуються консенсусних механізмів, щоб забезпечити безпеку публічного блокчейну. Приватний блокчейн є обмежувальним, централізованим, працює лише в закритих мережах [3]. Вони мають центральний орган, який повністю контролює авторизацію, участь і доступність. Вміст ланцюга блоків доступний лише дозволеним учасникам, і будь-яке оновлення або модифікація ланцюга блоків також потребує дозволу уповноваженого органу.

Захист даних у хмарі — це практика захисту даних компанії в хмарному середовищі, де б ці дані не знаходилися, чи перебувають вони в стані спокою, чи в русі, і незалежно від того, чи ними керує внутрішня компанія або зовні третя сторона. Хоча є кілька постачальників, які спеціалізуються на рішеннях безпеки для хмари, наведені нижче п'ять постачальників широко визнані своїми можливостями захисту даних і їх потенціалом для реалізації консолідованої стратегії безпеки в різних хмарних середовищах. Наприклад, захист даних у хмарі від Palo Alto Networks, що є одним із провідних світових постачальників кібербезпеки і спеціалізується на хмарній безпеці, безпеці мережі та операціях безпеки. Check Point CloudGuard розглядає низку випадків використання хмарної безпеки за допомогою одного консолідованого рішення. ColorTokens — це компанія, яка орієнтована на хмару, ідеально підходить для компаній із великими та багатограними даними. Commvault має дві унікальні відмінності – захист від програм-вимагачів та веб-інтерфейс командного центру. У світі хмарних обчислень і захисту даних IBM не потребує представлення. Компанія Forrester визнала IBM лідером портфельних постачальників безпеки даних у хвилі Forrester [4].

Результати та обговорення. В результаті проведених досліджень вибрано технологію блокчейн в архітектурі хмарного сховища, щоб забезпечити більш

безпечне середовище для користувачів. Замість того, щоб концентрувати ресурси в одному центрі обробки даних або сервері, мережа блокчейн розподіляє їх між вузлами. Незважаючи на те, що в останні роки багато людей досліджували схеми безпеки на основі блокчейну, більшість пропонує механізм або концепцію для таких систем. Немає прямого підходу до реалізації конвергенції концепції децентралізації технології блокчейн із методами безпеки. Це середовище, де ще багато роботи. Як наслідок, децентралізована хмарна система зберігання на основі блокчейну з дослідженням методів безпеки є цінною та важливою.

Щоб усунути недоліки та проблеми, згадані вище, розроблено архітектуру блокчейну на основі Java з контролем доступу та процесом відкриття користувачів для системи хмарного зберігання, щоб забезпечити середовище збереження конфіденційності. Запропонована архітектура реалізує CP-ABE для забезпечення механізму генерації ключів з використанням криптографії на основі білінійного відображення та виконання механізмів контролю доступу до даних. Власники даних і повноваження атрибутів розподілено керують деталями, пов'язаними з ключами, і політикою доступу користувачів, використовуючи структуру блокчейну та забезпечуючи більш надійне середовище.

Висновки. Розроблена архітектура зберігає загальнодоступну інформацію в мережі блокчейн, одночасно здійснюючи контроль доступу до збережених хмарних даних. Мережа блокчейну зберігає метадані користувачів і відстежує всі записи доступу та перевірки. Використовуючи технологію блокчейн, досягнуто децентралізацію з безпекою без надійного центрального органу.

СПИСОК ВИКОРИСТАНИХ ДЖЕРЕЛ:

1. Narayanan A., Bonneau J., Felten E., Miller A., Goldfeder S.: Bitcoin and Cryptocurrency Technologies: A Comprehensive Introduction. Princeton University Press (2016)
2. Norman M. D., Karavas Y. G., Reed H.: The emergence of trust and value in public blockchain networks. In: IX International Conference on Complex Systems, p. 22 (2018)

3. Pongnumkul S., Siripanpornchana C., Thajchayapong S.: Performance analysis of privateblockchain platforms in varying workloads. In: 2017 26th International Conference on Computer Communication and Networks (ICCCN), pp.1-6. IEEE (2017)

4. M. Ryden, K. Oh, A. Chandra and J. Weissman, "Nebula: Distributed edge cloud for data intensive computing", 2014 IEEE International Conference on Cloud Engineering. IEEE, pp. 57-66, 2014.

ПРОГРАМНИЙ ЗАСТОСУНОК АНАЛІЗУ РІВНЯ ВРАЗЛИВОСТІ ВЕБСАЙТУ ДО XSS-АТАК

Путченко Тетяна Олександрівна,
магістрантка
Національний авіаційний університет
м. Київ, Україна

Вступ. За статистикою, XSS-атака за останні роки залишається однією з найпоширеніших атак та завдає великих збитків компаніям, державним установам та іншим організаціям, а також звичайним користувачам мережі Інтернет.

Сучасні засоби захисту пропонують широкий спектр алгоритмів та програмного забезпечення, здатних запобігати різноманітним загрозам інформаційну безпеку. Але кожне рішення має недоліки.

Метою роботи є підвищення ефективності захисту веб-сайту від міжсайтового скриптингу, шляхом розробки програмного забезпечення для знаходження вразливостей.

Матеріали та методи. Порівняльно-аналітичний метод щодо існуючих методик здійснення XSS-атак та наявних засобів аналізу рівня вразливості вебсайтів.

Результати та обговорення. Міжсайтовий сценарій (XSS) — це вразливість системи безпеки веб-сайту, яка дозволяє зловмиснику вставляти клієнтські сценарії (зазвичай написані на мові JavaScript) на веб-сторінках. Іноді для терміна використовують ско-рочення «CSS», але щоб не було плутанини з каскадними таблицями стилів, використовують скорочення «XSS».

Принцип дії XSS-атаки полягає в тому, що у той час, коли інші користувачі завантажують уражені шкідливим кодом сторінки, запускаються сценарії зловмисника, що дозволяє йому викрасти файли cookie, змінити вміст вебсторінки за допомогою маніпуляцій з DOM або перенаправити браузер на іншу сторінку. Вразливість до XSS-атак зазвичай виникає, коли веб-сайт приймає дані користувача та виводить їх на сторінку без перевірки, кодування чи екранування.

Об'єктна модель документа (DOM) — це представлення даних об'єктів, які складають структуру та вміст документа в Інтернеті.

При використанні веб-сайту, дані зазвичай передаються такими способами:

1. Ведення інформації в поля input;
2. В рядку запиту URL-адреси (через параметр GET, який використовується коли клієнт запитує певний ресурс у веб-сервера за допомогою протоколу HTTP);
3. За параметрами POST, які використовуються для надсилання даних на сервер для створення/оновлення ресурсу;
4. В cookies - це невеликий фрагмент даних, який надсилається вебсервером і зберігається на комп'ютері користувача;
5. Надсилання файлів.

Сканери веб-вразливостей працюють шляхом автоматизації кількох процесів. До них входять сканування додатків, виявлення стандартного та загального вмісту додатка, а також пошук поширених уразливостей.

Існує два основних підходи до сканування вразливостей – пасивний і активний.

Пасивне сканування виконує перевірку коду, просто переглядаючи елементи, щоб визначити, чи є вони вразливими. При пасивній перевірці не здійснюється впровадження зловмисного коду безпосередньо у веб-сайт. Програма або сканер шукає ознаки вразливості коду, наприклад, наявність символів, які можуть спричинити XSS - атаку.

Активне сканування – це симуляція атаки на веб-сайт, щоб отримати доступ до вразливостей. Використовуючи відомі атаки проти однієї чи кількох вибраних цілей, вони намагаються зробити те, що може зробити потенційний зловмисник, щоб скомпрометувати організацію та її ресурси. Мета полягає в тому, щоб виявити прогалини в безпеці мережі, якими може скористатися зловмисник.

Активні сканери особливо корисні, коли організації потрібна постійна пильність, щоб уникнути загроз. Ці інструменти надають важливу інформацію

про пристрої.

Одним із недоліків активних сканерів є те, що вони зазвичай запрограмовані для зосередження уваги на певній області або для запобігання певним ситуаціям, наприклад, працівникам, які використовують зовнішні носії на підприємницьких пристроях. Оскільки налаштувати або розширити їх функцію моніторингу не просто, ці сканери зазвичай підходять лише для конкретних випадків використання.

Таблиця 1

Порівняння активного та пасивного сканування на вразливості

Активне сканування	Пасивне сканування
Видає багато інформації	Виділяє тільки основну інформацію
Здійснює миттєве сканування	Здійснює постійне сканування
Більш складне налаштування	Легке налаштування
Для певних запитів	Для широкого моніторингу

Більшість комерційних і безкоштовних сканерів веб-додатків є активними сканерами. Для досягнення кращого результату ці два методи потрібно об'єднати.

Також існуючі сканери приділяють увагу виділенню типів XSS-атак які здійснюються, але не приділяють увагу для виділення елемента веб-сайту, який є вразливим. Знаючи яке саме місце є вразливим, розробник може швидко впровадити заходи для вирішення проблеми.

Таким чином, для кращого виявлення вразливостей програмний застосунок повинен аналізувати та перевіряти вихідний код веб-сайту та видавати результат застосованих атак та елементи, які були ціллю. Отже, алгоритм дій має бути таким:

1. Перевірити вихідний код та знайти елементи сайту, які потенційно можуть бути вразливими.
2. Провести автоматизоване впровадження шкідливого коду у вразливі місця.
3. Результат тестування повинен містити назви елементів які тестувалися,

код впровадженої атаки, тип атаки.

Один з найвідоміших застосунків Vega сканує веб-сайти рекурсивно, створюючи внутрішнє представлення сайту в деревоподібній структурі даних. У такому випадку складні веб-сайти можуть призвести до тривалого сканування та великих структур даних стануть.

Висновки. Описано принцип дії XSS-атаки для розуміння на які вразливі місця вона націлена. Проаналізовано методики сканерів вразливостей, виділено їх переваги та недоліки, описано алгоритм сканування програмного застосунку та приклад інформації, яку він повинен екранувати для кращого провадження захисту розробником.

АСПЕКТИ ВИКОРИСТАННЯ ЕПОКСИДНИХ СМОЛ

Романова Марина Миколаївна,

викладач

Бабич Олександр Володимирович,

студент

Слов'янський енергобудівний фаховий коледж
м. Черкаси, Україна

Вступ. / Introductions. Сучасні методи виробництва у різних галузях промисловості передбачають використання різних за своїми властивостями та призначенням матеріалів. До матеріалів, які набувають твердіння завдяки хімічним реакціям, відносяться епоксидні смоли. Використання епоксидних смол у різних галузях промисловості обумовлює отримання виробів підвищеної міцності. Епоксидні смоли використовують для отримання твердих полімерів в будівництві (виробництві склопластику), електронній промисловості, дизайнерських роботах, домашньому господарстві. Епоксидна смола застосовується для виготовлення абсолютно різних виробів: склопластику, стільниць, підлог, ювелірних прикрас, влаштування гідроізоляції тощо. Характеристики даного матеріалу визначаються видом епоксидної смоли, природою затверджувача і умовами, при яких відбувається затвердіння.

Мета роботи. / Aim.

Виконати аналіз існуючого досвіду застосування епоксидної смоли у виробничих процесах, визначити головні аспекти використання матеріалу.

Матеріали та методи. / Materials and methods.

Аналіз матеріалу із інформаційних та наукових джерел щодо застосування епоксидних смол у виробничих процесах. Ознайомлення з результатами досліджень властивостей епоксидної смоли, нюансами використання, перевагами та недоліками даного матеріалу.

Результати та обговорення. / Results and discussion.

Слово «епоксидка» знайоме практично кожній людині свідомого віку. Епоксидна смола є різновидом синтетичних смол. Вона з'явилася в п'ятдесяті роки

і одразу набула великої популярності завдяки універсальним споживчим властивостям.

Епоксидні матеріали користуються попитом практично у всіх сферах промисловості. Поєднуючи різноманітні смоли і затверджувачі, можна отримати матеріали, які будуть мати різні властивості, тверді і жорсткі, міцніше сталі і м'які, на зразок гуми. За хімічною будовою епоксидна смола - синтетична олігомерна сполука, стійка до впливу кислот, галогенів, лугів; розчиняється в ацетоні та складних ефірах без утворення плівки. Затверділі епоксидні сполучення не виділяють леткі речовини, а незначна усадка після затвердження – їх відмінна риса.

Властивості епоксидної смоли перевершують характеристики інших матеріалів на основі синтетичних смол, тому цей матеріал активно використовується в галузях промисловості. Епоксидний клей вважається найбільш універсальним і надійним; він однаково добре склеює кожу і метал, дерево і скло завдяки його міцності та хорошій адгезії клейового з'єднання. Епоксидна смола використовується у якості просочувального матеріалу для склонитки і склотканини; для виготовлення склопластиків, які застосовують у кораблебудуванні, будівництві, літакобудуванні, виготовленні машинних деталей та ін [6]. Крім того, така смола входить до складу гідроізоляційного покриття та хімічно стійких покриттів, а також як домішка у фарби для внутрішніх і зовнішніх робіт; виконуються гідроізолювальні зміцнювальні просочення для дерева, бетону та інших пористих матеріалів. Останнім часом епоксидні смоли знаходять застосування в дорожньому будівництві [6].

Епоксидні смоли широко використовують для захисту хімічного обладнання, будівельних споруд і конструкцій в якості плівкоутворюючих лакофарбових матеріалів, основною областю застосування яких є протикорозійний захист металевих конструкцій і виробів, а також захист бетону, пластмас, дерев'яних виробів тощо. Використання епоксидних смол з цією метою складає приблизно 50 % від загального світового виробництва [1, 2]. Тверднення смоли відбувається в результаті складної хімічної реакції: смола твердне і

перетворюється в нерозчинне з'єднання просторової будови без виділення побічних продуктів реакції, тому усадка покриття майже не спостерігається. В лакофарбових композиціях епоксидні смоли часто модифікують іншими смолами: алкідними, нітратом целюлози, полісульфідами, низькомолекулярними каучуками і іншими, що ще більше розширяє можливості їх використання [5].

У вільному вигляді епоксидна смола не застосовується. Вона виявляє свої унікальні властивості тільки у поєднанні з полімеризуючим компонентом - затверджувачем після реакції полімеризації. При взаємодії з різними затверджувачами (фенолами, третинними амінами та його аналогами тощо) виходять різноманітні епоксидні композиції - утворюються полімери із сітчастою структурою [3, 4].

Співвідношення епоксидної смоли та затверджувача має багато варіацій та обумовлено складом матеріалу. Помилково вважати, що затвердіння відбудеться швидше, якщо взяти затверджувача більше за норму. Найпростіший спосіб прискорити реакцію полімеризації підвищення температури реагуючої суміші. Наприклад, збільшення температури на 10°C у 2 - 3 рази прискорює процес тверднення. Існують спеціальні компаунди, що містять прискорювачі затвердіння, а також епоксидні сполучення, які здатні застигати за низької температури. Основними факторами впливу на швидкість затвердіння є температура суміші та тип затверджувача.

Кількість вмісту затверджувача в епоксидному складі впливає на якість полімеру: надлишок та нестача відбивається негативно: знижується міцність, стійкість до нагрівання, сильнодіючих хімічних речовин, води. При нестачі затверджувача виріб стає липким через незв'язані реакцією смоли. Надлишок вільного затверджувача поступово виділяється на поверхні полімеру. У сучасних компаундах найчастіше зустрічається співвідношення смоли і компоненту, що отверджує, 1:2 чи 1:1, що відображено в інструкції.

Розрізняють смоли холодного та гарячого затвердіння. Температура затвердіння епоксидної смоли варіює від -10 до +200°C залежно від виду застосовуваного складу. Епоксидна смола та отверджувач холодного типу

використовується найчастіше на виробництвах з малою потужністю, у побуті, там, де не допускається термічна обробка. Для виготовлення високоміцних виробів, здатних витримувати сильні навантаження, високу температуру та активні хімічні речовини, застосовують отвердяючі компоненти гарячого типу. При гарячому затвердінні формується густіша сітка полімерних молекул. Розроблено епоксиди та склади, які застигають в умовах вологого середовища і навіть у морській воді.

Якісна адгезія (прилипання) епоксидного сполучення забезпечена при дотриманні ряду правил:

- Необхідно знежирити поверхню, зазвичай це роблять із застосуванням ефективних миючих засобів або розчинників;
- Позбутися глянцю поверхні, шліфуванням знімають тонкий верхній шар; Малі поверхні готують вручну наждачним папером, а великі площі обробляють шліфувальними машинами;
- Кожне наступне покриття при виготовленні шаруватого склопластику або пошаровому укладання наливної епоксидної підлоги, фарб і лаків наносять на не повністю застиглий і ще липкий попередній шар;
- Нижній шар посипають дрібним піском, після затвердіння зайвий пісок видаляють і наносять новий шар у випадку окремих вимог технології.

У чистому вигляді епоксидну смолу використовують для досліджень у лабораторіях. У будівництві, побуті і промисловості застосовують в складі сумішей, розчинів і композицій, склад яких визначається цільовим призначенням, де на частку добавок може припадати до 40% загальної маси. Крім основної речовини (епоксиду) в рецептурі робочих розчинів можуть знаходитися: мел, цемент, алебастр – для додання міцності і певної щільності; бавовняні та скляні волокна – для підвищення в'язкості; мікросфери – мікрокулькі, що надають розчину легкості; графіт, двоокис титану та інші пігменти – для додання кінцевому продукту певного кольору; пластифікатори – для підвищення пластичності (зниження крихкості).

Однім з напрямків використання епоксидної смоли у будівництві - при

виробництві склопластику. Склопластик - це композитний матеріал, який складається з двох основних компонентів: синтетичного зв'язуючого і скляного волокна (наповнювача). Суть виготовлення склопластику полягає в тому, що в рідку смолу вводять скловолокно, а потім смолу піддають твердінню. Синтетичне зв'язуюче додає монолітність і забезпечує стабільність форми готового склопластику; забезпечує використання високої міцності скловолокна шляхом рівномірного розподілу зусиль між волокнами і забезпечення їхньої стійкості, захист волокон від атмосферних і інших зовнішніх впливів; сприймає частину зусиль, що виникають в експлуатаційних умовах.

У склопластиках найчастіше використовують термореактивні смоли (полієфірну, епоксидну) з різними модифікаційними добавками для поліпшення технологічних й експлуатаційних властивостей склопластика.

Основні методи виготовлення склопластикових виробів з використанням епоксидної смоли:

1. Ручне формування. Стеклоарміруючий матеріал за допомогою пензля або валиків вручну просочується смолою, після чого просочений стекломатеріал укладається в форму, де накочується прікаточними валиками. Прикатка здійснюється з метою видалення з ламінату повітряних включень і рівномірного розподілу смоли по всьому об'єму. Отвердження ламінату відбувається при звичайній кімнатній температурі, після чого виріб витягується з форми і піддається механічній обробці (обрізка облоя, висвердлювання отворів і т.д.).

2. Метод RTM: склоарміруючий матеріал укладається на матрицю у вигляді заздалегідь заготовлених викрійок, після чого укладається пуансон, який притискається до матриці за допомогою притисків. Смола подається в порожнину форми під розрахованим тиском; для полегшення проходження смоли через матеріал використовується вакуум, який створюється всередині форми. Як тільки смола просочила весь стекломатеріал, інжекцію зупиняють і ламінат залишають в формі до повного затвердіння (воно може проходити при звичайній або підвищеною температурах).

3. Метод пултрузии: волокна подаються від катушечної рами до ванни зі

смолою і потім проходять через нагріту фільтру, де прибираються надлишки смоли, відбувається профілізація ламінату і затвердіння матеріалу. Після цього отвердний профіль автоматично обрізається необхідних розмірів.

4. Метод намотування: використовується для виготовлення пустотілих круглих або овальних секційних компонентів, типу труб або резервуарів. Волокна пропускаються через ванну зі смолою, потім через натяжні валики, які натягують волокна і видаляють надлишки смоли.

5. Метод RFI (Resin Film Infusion) полягає у викладанні сухих тканин разом з шарами напівтвердої плівки з смоли; отриманий пакет закривається спеціальною плівкою, де спочатку між плівкою і формою створюється вакуум, після чого форму поміщають в термошкаф або автоклав для переходу смоли в текучий стан під дією тиску та температур і, завдяки вакууму, просочуванню матеріалу. Для полімерізації смоли потрібен термін часу.

6. Метод препрегу (Препреги - попередньо просочена смолами склотканина): тканини і волокна попередньо просочені смолою під високою температурою і тиском (препреги) укладаються на поверхню форми і закриваються вакуумним мішком; під час нагрівання до 120 - 180°C смола переходить в текучий стан і препреги приймає розміри форми; при подальшому підвищенні температури відбувається затвердіння смоли. Додатковий тиск (до 5 атмосфер) для формування зазвичай забезпечується автоклавом.

Висновки. /Conclusions.

Останнім часом з'явилося багато нових епоксидних компаундів, ефективних та безпечних. Епоксидні смоли успішно конкурують із традиційними матеріалами: деревом, металом, керамікою завдяки тому, що вони міцніші, довговічніші, стійкі до корозії.

Ці унікальні експлуатаційні характеристики прозорі смоли часто використовуються у виробництві, що дає нагоду бачити за епоксидними матеріалами велике майбутнє та безмежні можливості застосування.

ЛІТЕРАТУРА:

1. Фокин М. Н., Емельянов Ю. В. Защитные покрытия в химической промышленности. – М.: Химия, 1981. – 304с.
2. Горобців А. Епоксидні смоли // Компоненти і технології - 2003 - №8.
3. Чернин И. З., Смахов Ф. М., Жердев Ю. В. Эпоксидные полимеры и композиции. – М.: Химия, 1982. – 232 с.
4. Карякина М. И., Попцов В. Е. Технология полимерных покрытий. – М.: Химия, 1983. – 335с.
5. Защитные покрытия строительных конструкций: Справочное пособие/ Под ред. Ожиганов Ч. И. – К.: Будивельник, 1980. – 158с.
6. Кіщинський С. В., Копинець І. В. Звіт про науково-дослідну роботу «Провести дослідження та розробити енерго та ресурсозберігаючі технології влаштування довговічних дорожніх покриттів з використанням термореактивних модифікаторів асфальтобетону з епоксискладовою». Київ, 2018. 122 с.
7. Доронина Н. Д. Исследование долговечности полимербетона на эпоксидной смоле. Труды СоюздорНИИ. Москва, 1977. Вып. 89. С. 26-32.

ПРОГРАМНА РЕАЛІЗАЦІЯ ГРАФІЧНОГО РЕДАКТОРА НА ГЕСАГОНАЛЬНОМУ РАСТРІ

Романюк Олександр Никифорович

д.т.н., проф.

Романюк Оксана Володимирівна

к.т.н., доцент

Мельник Олександр Васильович

Пошукач

Козубенко Максим Володимирович

Вінтонюк Владислав Вікторович

Студенти

Вінницький національний технічний університет

м. Вінниця, Україна

Вступ. Розробники засобів відображення інформації все частіше звертають увагу на переваги застосування гексагонального растру при формуванні та відтворенні зображень. Такі переваги в багатьох випадках дозволяють підвищувати реалістичність формування графічних зображень. Переваги обумовлені здатністю гексагона замощувати площину екрану без розривів і накладань, а також, геометричними особливостями гексагона, такими як рефлекційна симетрія, шестизв'язність гексагонального растру.

Мета роботи - розробка спеціалізованого графічного редактора для формування зображень на гексагональному растрі.

Розробка графічного редактора. Гексагональний растр це растрова поверхня, базовим елементом якої (найменшим неподільним елементом) є гексагон. Гексагон, або рівносторонній шестикутник – це двомірна геометрична фігура, що має шість рівних сторін, кути між сторонами якими рівні.

Було розглянуто графічний редактор побудови зображень на гексогональному растрі . Графічний редактор містить екранну площину, на якій розміщуються гексагони для утворення зображення на гексогональному растрі (рис. 1).



Рис. 1. Зображення на гексагольному растрі

Графічний редактор дає змогу формувати зображення шляхом замальовування певних гексагонів. Також існує меню, де можна обрати певний колір (рис. 2), який буде заливати по клікові, або іншому Event, певний гексагон. Обрати певний колір можна декількома шляхами.

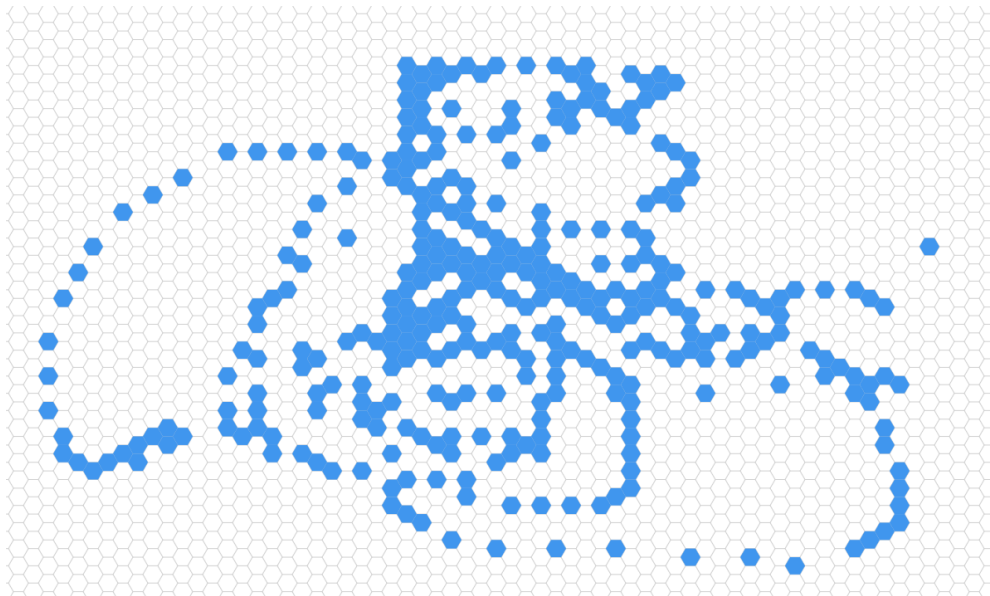

Рис. 2. Палітра кольорів

Також програма надає можливість змінити поведінку при натисканні на певний гексагон (рис. 3). Це може бути замальовування гекса. Передбачена гумка для стирання кольору з гексагону. Розроблено піпетку для визначення кольору певного гексагону. Передбачено заливка, яка працює у випадку, коли зовнішні гексагони уже замальовані, і потрібно замалювати внутрішні гексагони певним кольором.



Рис. .3 Функціональність взаємодії з гексагоном

Користувач може змінити розмір гексогонального растру, а також розмір гексу, контури гексагонального растру (рис. 4).

Width (px) 2000	Height (px) 2000	Background color <input type="checkbox"/> #FFFFFF
Cell size (px) 24	Grid thickness (px) 1	Grid color <input type="checkbox"/> #D0D0D0

Рис. 4 - Зміна властивостей гексагонального растру

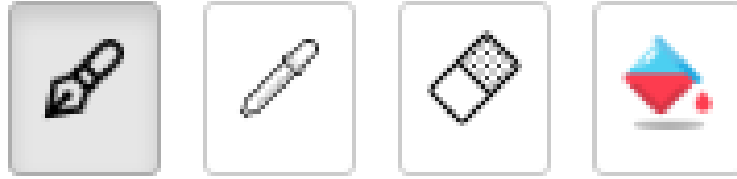
Програма надає можливість копіювання виділених гексагонів, та вставляти у певному місці (рис. 5). Виділення відбувається завдяки обранню певних гексагонів, координати яких записуються у масив об'єктів.



Рис. 5. Виділення та копіювання гексагонів на гексагональному растрі

У гексагональному редакторі є можливість відмінити останні зміни (рис. 6), а потім назад повернутись до самих актуальних змін. Така особлива функціональність надає великої гнучкості користувачу у використанні даного графічного редактора.



Рис. 6. Відміна останніх змін

Висновки. Розроблений графічний редактор надає базові можливості для формування зображень на гексагональному растрі. Програмний засіб може використовуватися для побудови високореалістичних засобів комп'ютерної графіки та типографській галузі.

СУЧАСНІ НАПРЯМКИ ЗАСТОСУВАННЯ МЕТОДІВ СУПЕР РОЗДІЛЬНОСТІ ЗОБРАЖЕННЯ

Руденко Діана Олександрівна,

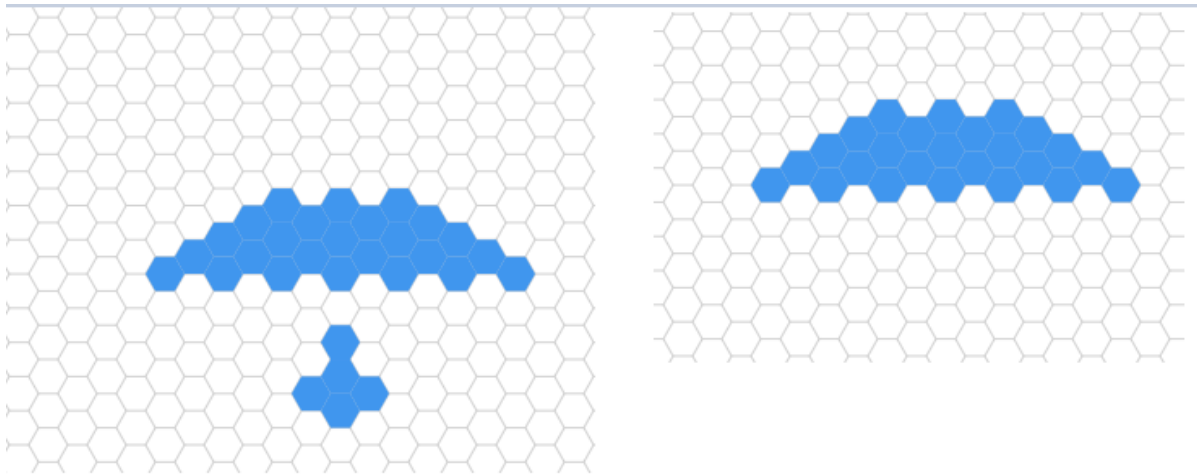
к.т.н., доцент

Кухарчук Василь Андрійович,

Студент

Харківський національний університет радіоелектроніки,
м. Харків, Україна

Вступ./Introduction. Роздільна здатність зображення – це кількість пікселів на квадратний дюйм цифрового зображення. Супер роздільність зображення – це процес відновлення зображення високої роздільної здатності із зображення низької роздільної здатності. Це також можна назвати інтерполяцією зображення, масштабуванням або підвищенням дискретизації [1]. Метою супер роздільності зображення є отримання високої щільності пікселів і чітких деталей із зображень із низькою роздільною здатністю, які неможливо побачити неозброєним оком.

Оскільки цифрові зображення з високою роздільною здатністю бажані в більшості випадків, в останні десятиліття технології отримання зображень швидко розвивалися, і роздільна здатність вийшла на новий рівень. Тому постає питання: чи все ще потрібні методи покращення якості зображення?

Мета роботи./Aim. Супер роздільність охоплює набір алгоритмів і методів, завдання яких полягає в тому, щоб збільшити ширину та висоту вхідного зображення з мінімальним (в ідеалі нульовим) погіршенням якості. Відповідно до кількості вхідних зображень низької роздільності, супер роздільність можна поділити на супер роздільність на основі одного зображення (СРОЗ) і супер роздільність на основі кількох зображень (СРКЗ). Якщо можна одержати кілька зображень однієї сцени з субпіксельним зсувом, додаткову інформацію між ними можна використати для реконструкції зображення або послідовності зображень з вищою роздільною здатністю. Однак кілька зображень високої роздільної здатності часто недоступні, а технологія СРКЗ вимагає більше часу та

обчислювальних ресурсів, через що СРОЗ наразі набагато популярніший [2].

Одразу варто зазначити, що неможливо зробити так, щоб відновлене зображення мало такий самий вигляд, як і оригінал. Жодна розумна функція чи алгоритм не зможе замінити відсутню інформацію. Найкраще, що можна зробити, це наблизити та заповнити прогалини на основі сусідніх пікселів [3].

З розвитком технологій машинного навчання основні дослідження зараз націлені на новий підхід заснований на навчанні, яким є метод глибокого навчання. Глибоке навчання продемонструвало кращу продуктивність, ніж традиційні моделі машинного навчання, а через його швидкий розвиток результати безперервно покращуються.

Алгоритми глибокого навчання переглядають тисячі й мільйони зразків і запам'ятовують закономірності, тож їм не доводиться приблизно визначати відсутню інформацію, вони її продукують на основі минулих даних. Також можна виділити ще дві переваги підходу на основі згорткових нейронних мереж (ЗНМ). По-перше, метод на основі ЗНМ виділяє значно більше ознак із вхідних даних порівняно з іншими згаданими методами, що забезпечує модель гнучкістю в оптимізації. По-друге, підхід на основі ЗНМ має механізм зворотного зв'язку, який дозволяє точніше налаштовувати параметри. Кінцевою метою тонкого налаштування параметрів є одержання мінімальних втрат у прогнозі моделі [4].

Матеріали та методи./Materials and methods. На сьогодні методи супер роздільності, засновані на ЗНМ, вже показують досить добрі результати. Проте є кілька проблем, пов'язаних із цією технологією. По-перше, як зазначалося раніше, втрачену інформацію зображення неможливо відновити на 100%, тому нейронні мережі використовують попередній досвід і «додумують» відсутню інформацію, що може призвести до появи на зображенні деталей, яких там насправді не було. Найбільш гостро цей аспект проявляється при відновленні зображень з дуже низькою якістю та роздільною здатністю і в багатьох випадках подібний підхід є неприпустимим.

Ще однією, пов'язаною з попередньою, проблемою є багатоваріантність відновлених зображень, тобто множина можливих зображень з високою

роздільною здатністю, одержаних із зображення з низькою роздільною здатністю. Ця множина збільшується зі зменшенням якості вхідного зображення і призводить до суб'єктивно абсолютно різних, несхожих один на одного результатів [3].

Окрім того, сучасні нейромережі для супер роздільності є здебільшого спеціалізованими, цебто навченими для покращення зображень конкретного типу, й застосування нейромережі, навченої для супер роздільності зображень природи на світлинці людського обличчя призведе до незадовільних результатів.

І останнім аспектом, на якому сьогодні сконцентрована увага дослідників, є спрощення архітектури нейронних мереж для супер роздільності, адже сучасні методи, що показують хороші висліди, є надто складними з розлогою структурою, через що робота цих мереж вимагає вельми великих обчислювальних потужностей [5].

Результати та обговорення./Results and discussion. Можна виділити основні області, в яких є потреба в застосування технології супер роздільності.

1. Спостереження. Системи відеоспостереження широко використовуються в усьому світі для безпеки та запису. Відео з системи відеоспостереження часто використовується для допомоги в розкритті кримінальних справ. Однак на цей час неможливо обладнати великогабаритні HR-пристрої, через що якість оптики та систем замкнутого телебачення (CCTV) є низькою і одержуване відео виходить нечітким. Окрім того, деякі зображення часто погіршуються за певних умов. Наприклад, знімання в умовах слабкого освітлення чи туману (через недостатню кількість інформації, отриманої від об'єкта сцени) призводить до втрати контрасту та до розмитості деталей зображення. Тому для подолання низької якості зображення з відеокамер можна застосовувати техніки супер роздільності зображення [4].

2. Медична діагностика. Різні методи медичної візуалізації можуть надати як анатомічну, так і функціональну інформацію про структуру тіла людини. Однак обмеження роздільної здатності завжди знижують цінність медичних зображень у діагностиці. Технології супер роздільності використовуються з

ключовими методами медичної візуалізації, включаючи комп'ютерну томографію, магнітно-резонансну томографію, позитронно-емісійну томографію та зображення судин очного дна сітківки, які почасти мають низьку роздільну здатність, властивий шум і відсутність структурної інформації, через що викликають великі складнощі із тим, щоб поставити правильний діагноз [6].

Причинами обмеження якості зображень у наведених методах є час сканування, рух тіла, міркування щодо комфорту пацієнтів, конфігурація апаратного забезпечення або обмеження дози випромінювання (наприклад, питання, як отримати 3D-моделі будови людини із зображеннями високої роздільної здатності при зниженні рівня радіації все ще залишається проблемою [7]), і методи глибокого навчання можуть бути дуже корисними для компенсації якості. Системи медичної візуалізації можуть працювати в пильно контрольованому середовищі, тому можна легко одержати безперервні та багаторакурсні зображення. Проте, порівняно з супер роздільністю природніх зображень, медичним зображенням потрібна додаткова попередня інформація для конкретних випадків. Окрім того, є деякі складнощі з одержанням навчальних наборів даних, оскільки медична діагностика пов'язана з конфіденційністю і є проблема одержання відповідних клінічних зображень високої та низької роздільної здатності [8].

3. Дистанційне зондування Землі. Супутникові зображення та зображення аеророзвідки можна додатково збільшити без втрати якості та без додаткового обладнання, просто застосувавши для них супер роздільність. Наразі вже застосовуються супутники із вбудованою системою супер роздільності [9].

4. Астрономічні спостереження. Хоча ми можемо виявляти далекі зорі та планети, навіть за допомогою великих телескопів, таких як космічний телескоп Габбл, ми можемо робити лише розмиті зображення. Завдяки прогресу в техніці супер роздільності ми можемо одержати більш чіткі зображення небесних тіл [10]. Покращуючи роздільність астрономічних зображень, супер роздільність може допомогти астрономам у дослідженні космічного простору (рис. 1).



Рис. 1. Приклад застосування технології супер роздільності до знімку космічного простору

Перше в історії зображення чорної діри, яка розташована за мільйони світлових років од нас, технічно не було зафіксовано. Зібрану інформацію було оброблено й приведено до кінцевого зображення з високою роздільною здатністю.

5. Біометрична ідентифікація. Супер роздільність також важлива для біометричного розпізнавання, включно з покращенням роздільної здатності для облич, відбитків пальців і зображень райдужної оболонки. Роздільна здатність біометричних зображень є ключовою в процесі виявлення й розпізнавання. Ґрунтуючись на надлишковості та подібності структурних особливостей біометричних зображень, СРОЗ на основі інформації із бази даних є ефективним способом її підвищення. Використовуючи супер роздільність, деталі форм і текстури покращуються, тоді як глобальна структура ефективно зберігається, що може покращити здатність розпізнавання у відповідних програмах [5].

6. Стиснення даних, збереження пропускної здатності. Алгоритми стиснення зображень зазвичай призводять до втрати якості й за допомогою супер роздільності можна компенсувати втрачену інформацію. Що стосується збереження пропускної здатності, то можна передавати зображення з низькою роздільною здатністю, які займають небагато місця в пам'яті, і вже на боці клієнта переглядати їх з використанням системи супер роздільності.

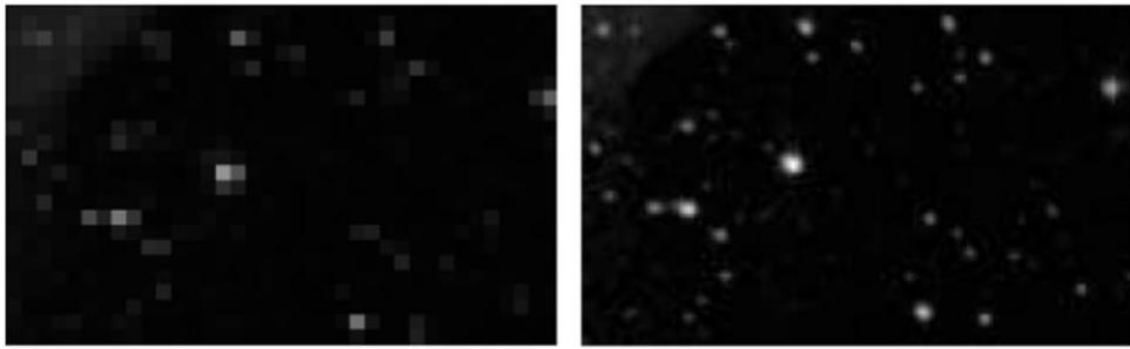
7. Торгівля. Ще одним напрямом застосування технології супер роздільності є царина бізнесу. Наприклад, у роздрібній торгівлі, де автоматичне оброблення зображень для покращення їхньої якості призводить до збільшення

привабливості для потенційних покупців. Те саме стосується сфери ріелторства, де якість світлин домівок грає важливу роль (рис. 2). Для друку великих рекламних плакатів доконечні зображення високої чіткості й розміру, що подеколи повною мірою не можуть задовольнити навіть сучасні професійні камери.



Рис. 2. Приклад застосування SR до рекламної світлини кімнати

8. Побутове використання. Застосування методів супер роздільності увійшло в наше повсякденне життя. Компанія Hitachi Ltd. винайшла метод перетворення телебачення стандартної чіткості (SDTV) на телебачення високої чіткості (HDTV) за допомогою технології супер роздільності для відео, що робить її особливо цікавою та актуальною темою для досліджень.

В усіх сучасних смартфонах використовується технологія супер роздільності для покращення якості світлин під час фотографування, що стало можливим завдяки збільшенню обчислювальної потужності, в тому числі графічних процесорів, цих пристроїв. Крім того, старі світлини, зроблені на старі пристрої зі значно меншими оптичними й обчислювальними можливостями, також можливо покращити за допомогою технології супер роздільності.

Вже існує багато доступних сервісів супер роздільності, наприклад, відома американська компанія Adobe вже створила власну реалізацію програмного забезпечення для збільшення роздільності зображень.

Висновки./Conclusions. Таким робом, проаналізувавши технологію супер роздільності, сфери її застосування та темпи розвитку, можна зробити висновок, що технологія є вельми актуальною та перспективною, на неї є значний попит, тому вона заслуговує на дальші дослідження та розвиток.

СПИСОК ВИКОРИСТАНИХ ДЖЕРЕЛ:

1. Wang Z., Chen J., & Hoi S. C. (2020). Deep learning for image super-resolution: A survey. *IEEE transactions on pattern analysis and machine intelligence*, 43(10), 3365-3387.
2. Li, J., Pei, Z., & Zeng, T. (2021). From beginner to master: A survey for deep learning-based single-image super-resolution. *arXiv preprint arXiv:2109.14335*.
3. Dahl, R., Norouzi, M., & Shlens, J. (2017). Pixel recursive super resolution. In *Proceedings of the IEEE international conference on computer vision* (pp. 5439-5448).
4. Ooi, Y. K., & Ibrahim, H. (2021). Deep Learning Algorithms for Single Image Super-Resolution: A Systematic Review. *Electronics*, 10(7), 867.
5. Yue, L., Shen, H., Li, J., Yuan, Q., Zhang, H., & Zhang, L. (2016). Image super-resolution: The techniques, applications, and future. *Signal Processing*, 128, 389-408.
6. Robinson M. D., Chiu S. J., Toth C. A., Izatt J. A., Lo J. Y., & Farsiu S. (2017). New applications of super-resolution in medical imaging. In *Super-resolution imaging* (pp. 383-412). CRC Press.
7. Greenspan H. (2009). Super-resolution in medical imaging. *The computer journal*, 52(1), 43-63.
8. Li Y., Sixou B., & Peyrin, F. (2021). A review of the deep learning methods for medical images super resolution problems. *Irbm*, 42(2), 120-133.
9. Murthy K., Shearn M., Smiley B. D., Chau A. H., Levine J., & Robinson M. D. (2014, October). SkySat-1: very high-resolution imagery from a small satellite. In *Sensors, systems, and next-generation Satellites XVIII* (Vol. 9241, pp. 367-378). SPIE.
10. Willett R., Jermyn I. H., Nowak R., & Zerubia J. (2003). Wavelet-based superresolution in astronomy. *Astronomical Society of the Pacific*.

АДЕКВАТНІСТЬ РЕЗУЛЬТАТІВ ВИМІРІВ ТЕМПЕРАТУРИ І ПОТУЖНОСТІ ТА РОЗРАХУНКІВ ПАРАМЕТРІВ ПРОЦЕСУ ШЛІФУВАННЯ

Рудик Андрій Васильович,
к.т.н., старший науковий співробітник,
Чуприна Володимир Михайлович,
д.т.н., провідний науковий співробітник,
Державний науково-дослідний інститут
випробувань і сертифікації озброєння та військової техніки,
Чернігів, Україна

Вступ./Introduction. Шліфування є ефективним методом фінішної обробки. Під час процесу відбувається подрібнення стружки при нераціональній геометрії зерен. Це робить процес енергетично витратним та температуро насиченим. Теплові явища, що супроводжують шліфування визначають експлуатаційні властивості поверхонь. Тому теоретичним та експериментальним дослідженням процесу присвячені праці ряду вчених.

В попередніх роботах авторів в якості даних прийняті: стан робочої поверхні круга (РПК), величина припуску t , кінематика, що крім швидкості шліфування $V_{кр}$ описує проекцію на нормаль відносного руху V_d кругової подачі деталі ω_d (або поступальної стола $V_{ст}$); радіуси $R=D/2$, r круга та деталі. Врахований відносний напрям швидкостей подачі та різання: зустрічна чи попутна обробка. Теоретично визначені кутові розміри θ_n круга та довжину

контакту: $\theta_n = \sqrt{\frac{2 \cdot t \cdot r}{R \cdot (R + r)}}$, $L_k = R \cdot \theta_n$. (1)

Звідси, загальний час обробки визначають різницею між кінцевим та початковими моментами часу $T_o = \tau_k - \tau_0$, або відношенням довжини контакту до швидкості руху подачі $T_o = L_k / V_d$ (2)

Для опису інтенсивності процесу, *локальний* показник проекції швидкості подачі на нормаль V_n краще ніж усереднений - питомої продуктивності.

Максимальне значення $V_{n,max} = V_n(\theta_n)$ визначають більшим кутовим розміром:

$$V_{n,poz} = \omega_d \cdot (R + r)(\theta_2 - \theta_1) + n_d \cdot S_0 \cdot \alpha, \quad (3)$$

де $V_d = \omega_d \cdot r$ – швидкість кругової подачі деталі.

Розрізняють *попутну та зустрічну обробку* – теплова напруженість та стійкість яких відрізняються, Глибину проникнення кромки за час dt повороту деталі на кут контакту. $d\tau = d\phi / \omega_d$ для *зустрічної* схеми різання визначають:

$$z^{зyc}(\phi_1) = \int_0^{\tau_1} V_n d\tau = \int_0^{\phi_1} \left[\omega_d \cdot (R + r) \cdot \left(\frac{r}{R} \cdot \phi \right) \right] \frac{d\phi}{\omega_d} = (R + r) \cdot \frac{r}{R} \cdot \frac{\phi_1^2}{2} \quad (4з)$$

Для *попутної* обробки змінюються границі інтегрування:

$$z^{non}(\phi_1) = \int_{(\phi_n - \phi_1)}^{\phi_n} V_n d\phi = (R + r) \cdot \frac{r}{2 \cdot R} \cdot [2 \cdot \phi_n \cdot \phi_1 - \phi_1^2] \quad (4п)$$

Товщину зрізу знаходять через ймовірність контакту з припуском. Згідно закону Пуассона. Далі визначають елемент імовірності. Інтервали часу $m_{\Delta\tau}$ між контактами кромки знаходять як математичне сподівання:

Ціль роботи./Aim

це перевірка відповідності отриманих теоретичних залежностей та експериментальних сигналів теплової та силової напруженості процесу шліфування. Мету досягають шляхом дослідження графіків зміни температури (потужності) шліфування, із виділенням характерних точок: початку τ_0 , закінчення τ_k та досягнення τ_B теплового балансу та відповідних інтервалів.

Матеріали та методи./Materials and methods.

Графіки температури шліфування (рис.1) доводять імпульсний характер дії теплових джерел та дозволяють порівнювати методи вимірювання. Можна знайти співвідношення між кількістю кромки як на початку різання, так і при виході з контакту. Розглянемо декілька прикладів.

1. В роботі Смірнова В. А. для круглого поздовжнього шліфування досліджувався характер теплових виділень за допомогою термопари отриманий експериментом тепловий сигнал [7]. Однак не наведені усі потрібні данні. Так, не вказані значення радіусів деталі та круга, стан РПК. За виміряним часом контакту

данні визначені розрахунком. Умови досліду (рисунок 2,а), вказані у другому стовпчику таблиці. Відмітимо імпульсну дію теплових джерел та задовільний збіг теоретичних та дослідних даних.

2. Урізне шліфування можна розглядати як ефективний різновид круглого, де урізання відбувається по спіралі Архімеда. Ефективність пояснюється радіально спрямованою складовою нормальної швидкості подачі S_{non} та збільшенням розмірів контакту.

3. В роботі англомовних вчених Ху Хіпенга та Стіва Малкіна експериментально отримані та порівняні теплові сигнали від природної, штучної термопари та інфрачервоного датчика при плоскому попутному шліфуванні призматичного бруска без використання МОР. Умови досліду наведені у третьому стовпчику таблиці. Стан РПК для оцінки прийнято подібним до ельборового круга. Реальну положення глибину датчиків визначали числом проходів. Усі теплові сигнали, отримані різними методами, мають імпульсний характер та показали порівнянні результати.

Одночасно з температурою вимірювали потужність шліфування.

Середнє значення сталої потужності процесу шліфування було перевірено чисельними паралельними дослідями. Значення потужності, що припадає на одну кромку периферії круга, визначають по площі контакту $S(\tau) = W \cdot \theta(\tau) \cdot R$. Для інтервалів τ часу врізання (виділений жовтим кольором), сталою процесу та виходу із контакту (виділений синім), отримують (рис.2):

$$S(\tau) = W \cdot R \cdot \theta(\tau) = W \cdot R \cdot \begin{cases} \tau \cdot V_{cm} / R \\ \theta_n \\ (\theta_n - \tau \cdot V_{cm} / R) \end{cases} \quad (5)$$

де W – ширина заготовки, $\theta(\tau)$ – кутовий розмір контакту для деякого моменту τ часу, враховуючи врізання, сталий процес різання та вихід круга з контакту із заготовкою.

Із урахуванням умов досліду знаходять кількість кромки, що контактують на протязі 1 с у деякий момент τ :

$$n_{\text{конм}}(\tau) \approx (v_{\text{кр}} \cdot 10^3) \cdot S(\tau) \cdot \left[N_s \left(\frac{V n_{\text{max}} \cdot m_\tau}{H_n} \right) \right], \quad (6)$$

де $N_s \left(\frac{V n_{\text{max}} \cdot m_\tau}{H_n} \right)$ питома кількість кромок на мм^2 та відносному заглибленні,

що викликане нормальною швидкістю V_n .



Рис. 1 – Результати вимірювання температури методів шліфування:
а) круглого поздовжнього; б) попутного плоского ;в) плоского.

Таблиця 1.

Порівняння теоретичних та дослідних результатів

Режимні параметри	Метод обробки, дослідники		
	Поздовжнє	Плоске	
	Смірнов В.А.	Ху Хіпенг, Стів Малкін	китайські вчені
1	2	3	4
Шліфувальний круг D×H	Ø550* (орієнтовно), 25 СМ1	КНБ, Ø406×12.5 зернист. 91, 100%	КНБ, Ø400×10
Заготовка	вуглецева сталь 9ХС	вуглецева сталь НВ 88	Нікелевий сплав Inconel 718
Розміри заготовки: Висота *Ш*Д	поверхня обертання Ø180	Н×W×L= 25×19×44	Н×W×L= 60×5×50
Припуск, t, мм	0,01	0,02	0,5
Кутові розміри контакту: $\theta_n = L_k/R$			
розрахована довжина L_k	1,65	2,85	14,15 мм
Швидкість			
різання $V_{кр}$ м/с	35*	58	40 (130÷30)
заготовки V_d мм/с	50*	18	360/60
нормальна V_n 1000* V_{nMAX} мкм/с	417	253	4243
Знайдені з рисунку 3 моменти та інтервали часу, с			
початковий момент τ_0	3,583	0,3	3,55
Час τ_B досягнення теплого балансу	3,607	0,5	4,3
момент закінчення різання τ_k	3,612	0,6	6,05
Інтервали часу, с			
Вимірний час $T_0 = \tau_k - \tau_0$	0,026	0,15	2,5
Розрахований час $T^*_0 = \frac{L_k}{V_d}$	0,025	0,158	2,36
Між тепловими імпульсами	$1,9 \cdot 10^{-4}$	$1,67 \cdot 10^{-4}$	$2,42 \cdot 10^{-4}$
Потужність процесу, Вт	-	650	1050

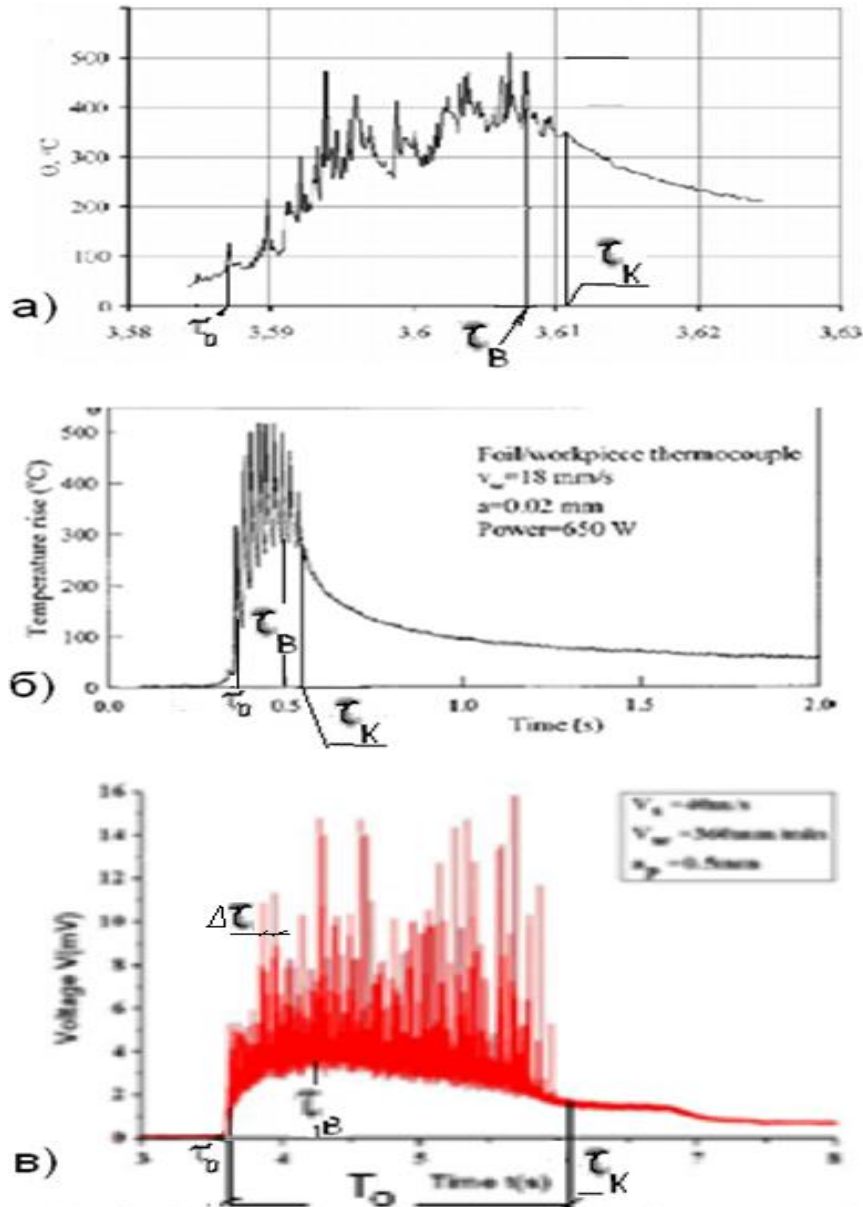
Для сталих умов процесу шліфування площа контакту $S(\tau) = const$, кількість кромки, що проникають вглиб припуску та приймають участь у деформації металу й різанні, також сталі. Під час врізання та вибігу майже лінійно змінюється кут $\theta(\tau)$, що викликає відповідну зміну залежності вимірної потужності. Як видно з графіку зміни потужності за часом обробки $N_2(\tau)$, та проведених чисельних дослідів ці данні добре корелюють.



Рис.2 – Зміна потужності для моментів врізання, сталого різання,

Рисунок дозволяє через миттєву потужність N_{Σ} дії кромок знайти кількість теплових імпульсів, та оцінити його значення. Умову теплового балансу спостерігають в момент часу τ_B , коли кількість теплоти, що надходить в зону різання дорівнює тій, що відбирається:

$$n_{різ} \cdot \Phi_{стр.утв} \approx n_{конт} \cdot \Phi_{З.П} \quad \text{де}$$

$\Phi_{стр.утв}$, та $\Phi_{З.П}$ – кількість теплоти, що виділяється кромкою, та що контактує, у площині стружко утворення та на задній поверхні. Враховуючи, що

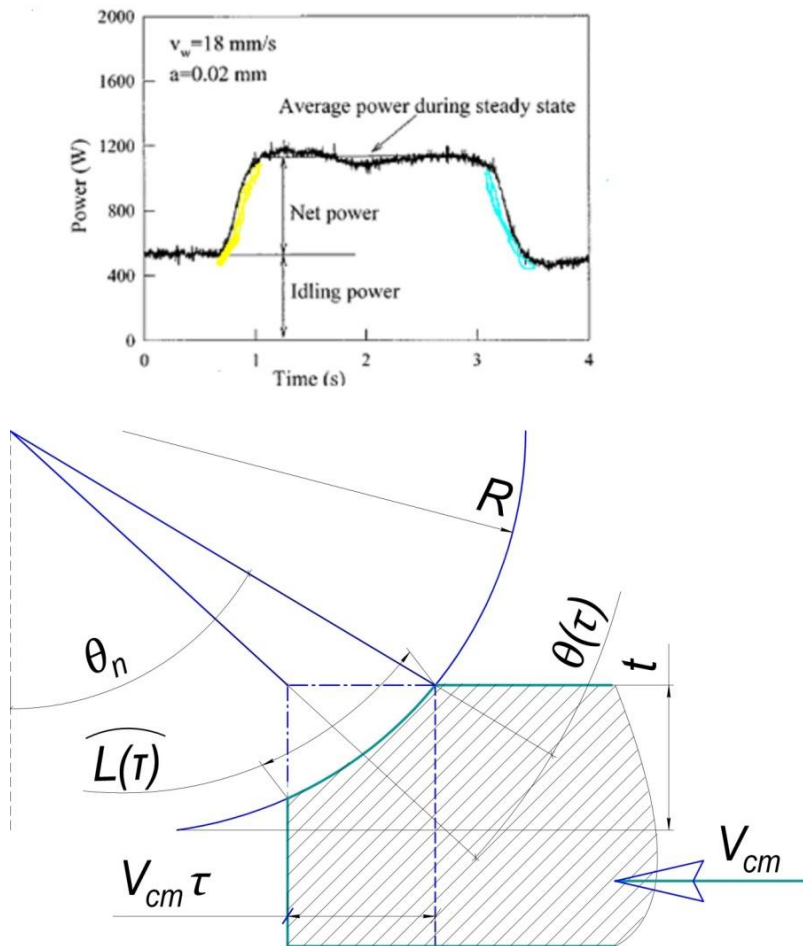
$$n_{різ} / n_{конт} \approx \%_{різ}, \text{ отримують } \Phi_{З.П} \approx \%_{різ} \cdot \Phi_{стр.утв}$$

4. В роботі китайських вчених наведені отримані типові графіки температури процесу, питомої енергії, розподілення теплового балансу у функції швидкості під час глибинного шліфування сплаву Inconel 718.

Шліфування здійснювали кругами із CBN при наявності охолодження на основі водного розчину. Режимні параметри: швидкість різання внесені до 5 стовпчику таблиці. Графіки свідчать про виражений імпульсний характер дії

сигналу та поступове зниження температури після теплового насичення. Дослідами визначена питома енергія e_c зрізання одиниці об'єму.

Результати та обговорення./Results and discussion. Дослідження залежностей свідчать про імпульсний характер та можливість використовувати для різних методів шліфування, включно з обробкою торцевої поверхні деталі. Інтенсивність процесу шліфування впливає не лише на температуру, а й на точність обробки.

Наведені в таблиці параметри задовільно збігаються за результатом розрахунку із вимірними дослідним шляхом.

Запропоновані ввести моменти часу, що відповідають за початок та закінчення контакту, досягнення температурного балансу та відсоток різальних кромок серед загального числа.

Висновки./Conclusions. Доведена адекватність теоретичної моделі та експериментальних сигналів, оцінена теплова та енергетична напруженість процесу. Знайдена потужність, що припадає на різальну кромку, частка енергії, що потрапляє в деталь. Теплота відводиться різальними кромками, а додається тими, що деформують. Співвідношення залежить від відсотка різальних кромок серед їх загальної кількості. Створена теоретична модель прийнятна для різноманітної кінематики шліфування.

ФОТОГРАФІЧНА РОЗВІДКА ЯК ЗАГРОЗА ІНФОРМАЦІЇ, ЩО ВІЗУАЛІЗУЄТЬСЯ НА ОБ'ЄКТІ ІНФОРМАЦІЙНОЇ ДІЯЛЬНОСТІ

Рябіченко Вадим Сергійович

Студент

Національний університет радіоелектроніки

м. Харків, Україна

Вступ./Introduction. Нова ера інформаційних технологій все більше піддається загрозам збоку фотографічної (ФР) розвідки. Мається на увазі зняття зображень інформації з екранів моніторів та проєкторів на об'єкті, фотографування паперової секретної документації тощо. Тому, щоб протистояти таким загрозам інформаційній безпеці слід розуміти основні технічні характеристики фотографуючих систем.

Мета роботи./Aim. Оцінка можливостей технічних засобів фоторозвідки. Розглянути основні технічні характеристики фотосистем. Навести формули, за якими розраховуються коефіцієнти цих характеристик.

Матеріали та методи./Materials and methods. Аналіз джерел технічних розвідок інформації:

1. Теоретические основы технических разведок / Ю. К. Меньшаков / Под редакцией Ю. Н. Лаврухина. – Москва / Издательство МГТУ им. Н.Э. Баумана, 2008. - 529 с.

2. Хорошко В. О. Основи інформаційної безпеки / В. О. Хорошко, В. С. Чередниченко, М. Є. Шелест / За ред. проф. В. О. Хорошка. – К.: ДУІКТ, 2008. – 186 с.

Результати та обговорення./Results and discussion. Основними характеристиками засобів фоторозвідки є масштаб фотографічного зображення, контрастність одержуваного зображення та роздільна здатність.

Масштаб фотографічного зображення характеризує ступінь зменшення зображуваних на знімку об'єктів. При фотографуванні об'єкти розвідки часто знаходяться на великій відстані від фотоапаратури а їх зображення отримуємо у

фокальній площині об'єктива. Якщо позначити лінійні розміри об'єкту як l , а його зображення як l' то масштаб зображення M (рис. 1), буде:

$$M = \frac{l'}{l} = \frac{f_{\text{об'єкта}}}{H}$$



Рис. 1. Визначення масштабу фотографічного зображення

Проте, на практиці, масштаб фотографування обирається з розрахунком на те, щоб не тільки отримати достатню деталізацію об'єкта, але й забезпечити необхідну полосу захвату внутрішнього простору виділеного приміщення на ОІД. А ширина захвату $l_{\text{захв}}$ залежить від розміру кадру фотоапаратури l'_k і масштабу зображення:

$$l_{\text{захв}} = \frac{l'_k}{M}$$

Тобто, слід розуміти, що чим менший масштаб тим більша полоса захвату. Фотографування через вікно при розвідці проводиться зазвичай у масштабі 1:20000 – 1:10000. Хоча деякі об'єкти фотографуються і в масштабі від 1:5000 до 1:2000.

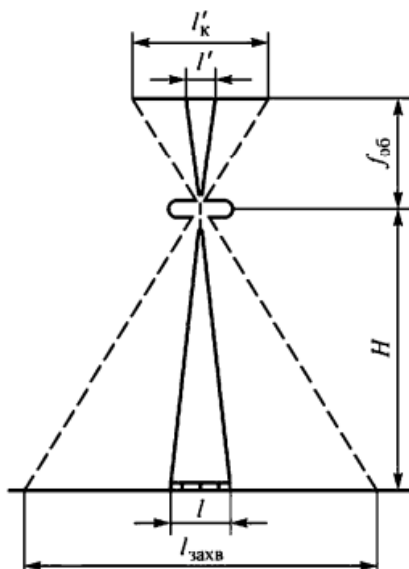
Наступна характеристика – контрастність, яку знаходять за формулою:

$$K_{\text{вид}} = 1 - (B_{\text{min еф}} + B_{\text{д еф}} B_{\text{ф max}} + B_{\text{д max}})$$

Де, $B_{\text{min еф}}$ – мінімальна яскравість об'єкту, $B_{\text{д еф}}$ – ефективна яскравість атмосферної димки, $B_{\text{ф max}}$ – максимальна яскравість фону, $B_{\text{д max}}$ – максимальна яскравість атмосферної димки.

Коефіцієнт контрастності фотографуючої системи залежить від типу світлочутливої матриці. Найбільш поширені мають коефіцієнт контрастності від 1.5 до 2.5. При збільшенні висоти використовують слід збільшити коефіцієнт контрастності. Таким чином, компенсується зниження контрастності зображення внаслідок впливу серпанку.

Роздільна здатність фотографуючої системи характеризує здатність фотошару відтворювати дрібні деталі об'єктів та виражається максимальним числом паралельних штрихів, що роздільно передаються фотошаром, на білому тлі, що припадають на 1 мм знімка. Для її визначення використовують спеціальний тест-об'єкт. Таким чином, була встановлена залежність для роздільної здатності при відтворенні деталей малої контрастності:

$$R_K = R_{K=1} \sqrt{\frac{K}{2-K}}$$

Де, K – контрастність деталей за ефективними яскравостями; $R_{K=1}$ – роздільна здатність при контрасті деталей $K = 1$;

Висновки./Conclusions. Таким чином, для подальшого більш розгорнутого розгляду даної теми необхідно провести додаткові дослідження характеристик освітлення паперових носіїв, яскравості моніторів тощо.

РЕКОМЕНДАЦІЙНА СИСТЕМА МОНІТОРИНГУ СТАНУ СИНХРОННОГО ДВИГУНА

Сопрун Олег Вікторович,

магістрант кафедри

«Інформаційні системи та мережі»

Василюк Андрій Степанович,

к.т.н., доцент кафедри

«Інформаційні системи та мережі»

Національний університет «Львівська політехніка»

м. Львів, Україна

Прогрес, якого людство змогло досягнути в різноманітних областях електроніки та в електротехніці матеріалів, вагомо вплинув на розробки новітніх технологій для електроприводів. Донедавна у на ринку сервомеханізмів найбільш затребуваними виступали електродвигуни постійного струму, у порівнянні з двигунами змінного струму.

Довгий час основними недоліками двигунів змінного струму, у порівнянні з двигунами постійного струму, були обмеження у регулюванні швидкості під час роботи двигуна, але недавні здобутки в електротехніці дозволяють зняти дане обмеження шляхом використання осучаснених засобів керування.

Найбільш поширеним, серед асинхронних двигунів змінного струму, на цей час виступає індукційний двигун, враховуючи простоту в розробці та експлуатації даного типу двигунів, а, також те, що вони забезпечують достатню потужність роботи для великої кількості різних механізмів. Але треба взяти до уваги, що науково-технічний розвиток не стоїть на місці і на заміну звичайному індукційному електродвигуну, вже існує велика кількість новітніх конструкторських рішень серед трьохфазних двигунів.

Використовуючи нові потужні постійні магніти, для прикладу виготовлені зі сплавів неодиму-залізо-бора й самарію-кобальту, завдяки своїй високій коерцитивній силі та енергоємності, дають можливість істотно покращити характеристики двигуна, та при цьому значно знизити масо-габаритні показники

електромашин. Найбільш популярним видом електродвигунів, який використовує вище зазначене рішення, виступає синхронний двигун з постійними магнітами [1].

Синхронний двигун з постійними магнітами (англ. permanent magnet synchronous motor, PMSM) – це синхронний електродвигун змінного струму, індуктор якого складається з постійних магнітів.

Принцип роботи даних електродвигунів заснований на взаємодії магнітного обертового поля статора і постійного магнітного поля ротора. Магнітне поле ротора, під час взаємодії з синхронним змінним струмом обмоток статора, відповідно до закону Ампера, створює обертовий момент, змушуючи при цьому обертатися сам ротор.



Рис.1 Робочі компоненти синхронного двигуна постійними магнітами [2].

Дослідження показують, що синхронний двигун з постійними магнітами має ефективність приблизно від 2% до 10% більше, ніж вискоефективний індукційний електродвигун, за умови, що статор має однакову конструкцію, а той же привід змінної частоти використовується для управління.

У цьому випадку ці двигуни у порівнянні з іншими електродвигунами мають найкращі показники, і також вони не втрачають ефективності при знижених навантаженнях настільки, наскільки втрачають індукційні електродвигуни.

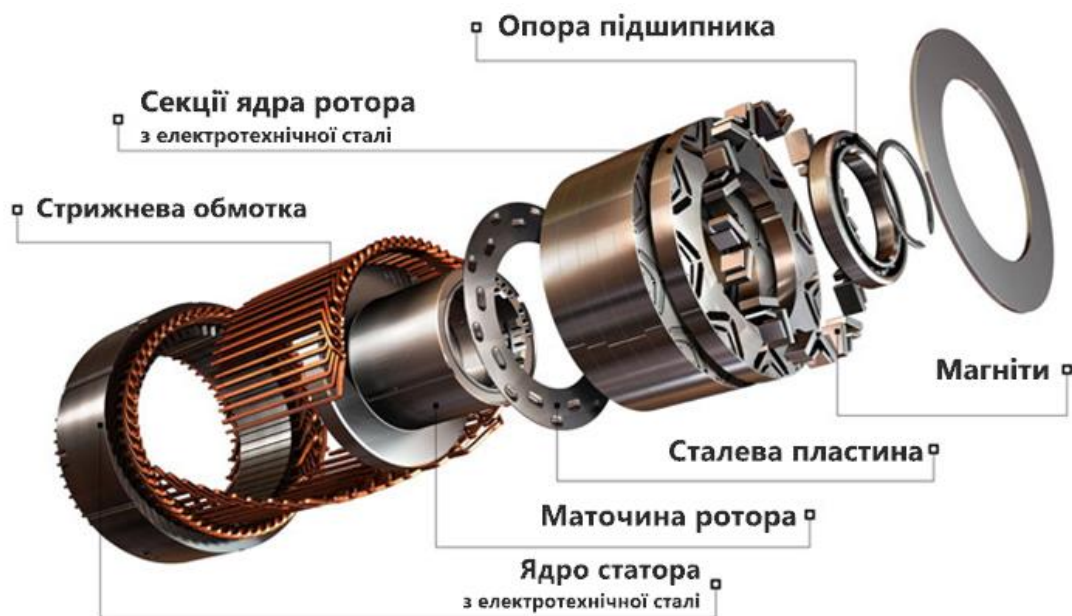

Рис.2 Порівняння ефективності електродвигунів при різному навантаженні [3].

Використання синхронних двигунів з постійними магнітами у порівнянні з іншими типами електродвигунів, є більш ефективним у багатьох аспектах. І саме тому розробка та впровадження системи, що дозволить одночасно виконувати моніторинг стану використовуючи показники сенсорів двигуна та прогнозовані дані температур, разом з формуванням рекомендацій на основі цих показників, дозволить збільшити ефективність та надійність використання і так вже високопродуктивного типу двигунів.

СПИСОК ВИКОРИСТАНОЇ ЛІТЕРАТУРИ:

1. Servo drives. // Project Planning of Drives / – Bruchsal: SEW-EURODRIVE, 2001. – (Drive Engineering - Practical Implementation). – pp. 34–38.
2. Working Components of Permanent magnet synchronous motor (PMSM) [Електронний ресурс]. – 2019. – Режим доступу до ресурсу: https://www.researchgate.net/figure/Working-Components-of-Permanent-magnet-synchronous-motor-PMSM_fig1_336846748.
3. DT High Speed Gearless Turbo Blower Core Technology [Електронний ресурс]. – 2022. – Режим доступу до ресурсу: <https://www.lonestarblower.com/gearless-turbo-core-technology-core-element/>.

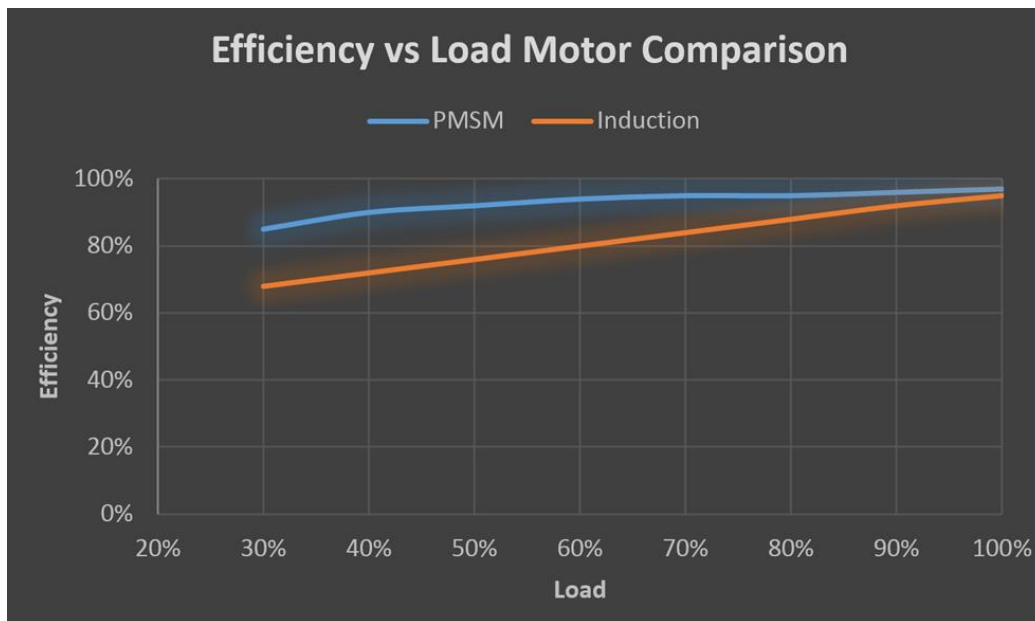
ЗАСТОСУВАННЯ КОМБІНАЦІЙНИХ МЕТОДІВ ДИНАМІЧНОГО ПРОГНОЗУВАННЯ В АГРОПРОМИСЛОВОСТІ

Суліган Ростислав Андрійович

Студент

Одеський національний морський університет

м. Одеса, Україна

Вступ. В даний час в умовах глобальної зміни клімату та агрометеорологічних ресурсів в агрометеорологічному забезпеченні сільського господарства, що проводиться гідрометом, основна увага приділяється всебічній оперативній інформації про вплив погодних умов, що складаються і очікувані, особливо екстремальних, на стан і формування продуктивності сільськогосподарських культур [1]. При цьому дуже важливим складником такої інформації є прогнози врожайності зернових культур.

Мета роботи. Застосування комбінаційних методів динамічного прогнозування в агропромисловості.

Матеріали. Такі прогнози дуже актуальні не лише в роки, коли через несприятливі погодні умови очікується значний недобір урожаю та використання прогнозів дозволяє організувати превентивні заходи щодо мінімізації збитків (наприклад, своєчасні закупівлі зерна), а й у сприятливі роки для визначення можливих обсягів експорту зерна та ринків збуту [2]. Вони є важливою ланкою в системі підтримки прийняття управлінських рішень в аграрному секторі, що сприяють збільшенню сільськогосподарської продукції, у зв'язку з чим вимоги до їх точності та завчасності суттєво підвищилися.

Поряд із коливаннями погодних умов однією з причин цього є скорочення в останні десятиліття агрометеорологічних спостережень мережі гідрометстанцій на виробничих посівах, у зв'язку з чим вихідна інформація про агрометеорологічні фактори (показники), на основі яких були побудовані прогностичні моделі врожайності наприкінці 90-х – початку 2000-х років є недостатньо повною.

Результати та обговорення. У завдання прогнозу врожайності сільськогосподарських культур важливу роль відіграють методи класифікації емпіричних даних. Загальна ж теорія класифікації сформувалася з урахуванням робіт з розпізнавання образів. Тому класифікація даних і розпізнавання образів, як правило, у будь-яких наукових дослідженнях виступають як два взаємопов'язані етапи. Класифікація - це розбиття безлічі об'єктів на класи за ступенем їх подібності (у нашому випадку без інформації про належність об'єктів до будь-яких класів), так що об'єкти, віднесені до того самого класу, виявляються подібними в якомусь відношенні, а віднесені до різних класів - не подібними або менш подібними. Розпізнавання образів передбачає віднесення нового об'єкта до певного класу за деяким вирішальним правилом. При визначенні року-аналогу та вирішенні завдання прогнозу важливо встановити, які вихідні дані більшою мірою визначають майбутній урожай.

Висновки. Розробка інформаційної системи, яка дозволяє прогнозувати врожайність за рахунок динамічного аналізу різноструктурових даних, дозволяє збільшити ефективність як засівної кампанії так й самого процесу зі зрощення агрокультур. Інформаційна система має орієнтуватися на процесах з поливу, вдобрення, а також контролю за сонячною активністю в різні періоди зростання врожаю.

ПЕРЕЛІК ДЖЕРЕЛ ПОСИЛАНЬ

1. Хворова Л. А. Применение информационных технологий, математических методов и моделей для обработки и анализа многомерных данных / Л. А. Хворова, Н. В. Гавриловская, Н. Н. Лопатин // Известия АлтГУ. 2006. – №1 (49).
2. Сиротенко О. Д. Математическое моделирование водно-теплового режима и продуктивности агроэко- систем. Л.: Гидрометеиздат, 1981. 168 с.

СИСТЕМА МОНІТОРИНГУ ТА АНАЛІЗУ ВІДГУКІВ У СОЦІАЛЬНИХ МЕРЕЖАХ ДЛЯ ФОРМУВАННЯ РЕКОМЕНДАЦІЙ КУПІВЛІ ТОВАРІВ

Твердохліб Ю. П.,

магістрант кафедри

Інформаційні системи та мережі

Кравець П. О.,

к.т.н., доцент кафедри

Інформаційні системи та мережі

Національний університет Львівська політехніка

Стрімке зростання обсягів даних та кількості відвідувачів мережі Інтернет створили проблему надлишковості інформації, що перешкоджає своєчасному доступу до необхідних ресурсів. Інформаційно-пошукові системи частково вирішили цю проблему, але пріоритетність та персоналізація інформації були відсутні. Це посприяло значному попиту на системи рекомендацій. Вони потрібні для допомоги користувачам, коли система повинна прийняти рішення, беручи за основу той факт, що в звичайному житті люди часто приймають рішення, виходячи з рекомендацій інших [1].

Метою цієї роботи є створення системи моніторингу та аналізу відгуків у соціальних мережах для формування рекомендацій купівлі товарів, спрямованих на полегшення вибору потрібного товару.

Об'єктом дослідження є процес формування рекомендацій купівлі товарів. Предметом дослідження є моніторинг та засоби аналізу відгуків для формування рекомендацій купівлі товарів.

Система моніторингу та аналізу відгуків буде використовуватись клієнтами для пришвидшення та полегшення пошуку необхідної продукції на ресурсах електронної комерції. Вдалий вибір якісного товару є вкрай важливим, оскільки це економить час пошуку та гроші. Аналізуючи коментарі у мережі, інформаційна система рекомендує продукт при переважанні позитивних відгуків на нього.

В якості прототипу системи формування рекомендацій на основі аналізу відгуків використано системи, які застосовуються у сфері електронної комерції,

наприклад, система рекомендацій онлайн магазину Rozetka, яка здатна розумно аналізувати та передбачати переваги покупців, щоб запропонувати їм список рекомендованих продуктів. Проте, алгоритм Rozetka вибирає рекомендовані продукти для кожного користувача на основі їхніх попередніх покупок, взаємодії та оцінок інших представлених товарів і поєднує їх з подібними товарами, які переглядають користувачі зі схожими вподобаннями та інтересами.

В основу розробленої системи прийняття рішень покладено алгоритм аналізу настроїв (sentimental analysis algorithm) [2] на основі правил або лексиконів. Цей підхід покладається на сформовані правила класифікації даних для визначення настроїв клієнтів.

Такий підхід використовує словники слів із позитивними чи негативними значеннями, щоб позначити їхню полярність і силу настрою для обчислення балів. Додаткові функції також можна додати, включивши вирази. Алгоритми аналізу настроїв на основі правил можна налаштувати залежно від контексту, розробивши ще розумніші правила.

Розроблений алгоритм підраховує кількість позитивних і негативних слів у заданому тексті. Якщо кількість позитивів перевищує кількість негативів, це поверне позитивний настрій. Якщо обидва рівні, це поверне нейтральне почуття. Недоліком цього підходу є те, що він не враховує, як слова поєднуються в реченні, він розглядає лише їх входження. Його швидко впровадити, але модель передбачає довгострокові витрати, оскільки вимагає регулярного обслуговування, для отримання послідовних та кращих результатів.

Створена система дозволить кожній людині, яка є в пошуку покупки товару, отримати якісну рекомендацію за лічені секунди, що збереже затрачений на пошук час та дозволить знаходити товар за бажаними критеріями. Від такої рекомендаційної системи потрібно очікувати наступні ефекти:

- економічний – система допоможе зекономити гроші клієнтам, порекомендувавши дешевші та не менш якісні товари;
- функціональний – автоматизація пошуку товару за заданими критеріями на основі аналізу відгуків про товари;

- фінансовий – планується, що користування системою буде платним, що буде приносити певний дохід розробникам;
- часовий – економія часу для людини, яка шукає товар, адже без даної системи, на це можна затратити і до декількох годин.

СПИСОК ВИКОРИСТАНОЇ ЛІТЕРАТУРИ:

1. Recommender Systems: Algorithms and Applications / P. Pavan Kumar, S. Vairachilai, P. Sirisha, S. Nandan Mohanty. – Boca Raton, London, New York: CRC Press, 2021. – 248 с.
2. Aakanksha S. New Opportunities for Sentiment Analysis and Information Processing / S. Aakanksha, G. R. Sinha, S. Bhatia, 2021. – 311 с.

ВДОСКОНАЛЕННЯ РОБОТИ ТЕПЛИЦІ З РЕЖИМОМ АДАПТАЦІЇ ПІД ЗОВНІШНІ КЛІМАТИЧНІ УМОВИ

Філімонов Сергій Олександрович,

к.т.н., доцент

Зубрицька-Потилко Олена Вікторівна,

Студентка

Черкаський державний технологічний університет
м. Черкаси, Україна

Вступ. Сільське господарство є однією з найважливіших галузей. Але з приходом холодів, вирощувати рослини стає не можливо. Для вирішення цієї проблеми люди використовують теплиці.

Таким чином відкривається більше можливостей для вирощування рослин. Теплиця забезпечує контрольоване середовище, адаптоване до потреб вирощуваної рослинності. За допомогою систем автоматизації теплиці, можна збільшити якість врожаю та покращити умови праці використовуючи мінімальні затрати.

Існуючі аналоги теплиць використовують системи контролю кліматичних параметрів у теплиці в режимі реального часу. Недоліком цих систем автоматизації являється повільна реакція та високі енерговитрати на встановлення кліматичних параметрів у теплиці в наслідок швидкої зміни погоди. Представлені аналоги теплиць регулюють свої параметри вручну і контролюються непослідовно, що призводить до високих енергозатрат.

Мета роботи. Вдосконалення системи автоматизації теплиці.

Матеріали та методи. Основними елементами збору даних і реалізації функції моніторингу параметрів теплиці являються датчики: температури повітря (всередині і зовні), вологості ґрунту, вологості, атмосферного тиску, CO₂, освітлення та сигналізація. За допомогою Wi-fi модуля з мікроконтролером ESP8266 опрацьовуються отримані дані. В основу роботи контролера взятий алгоритм прогнозування.

Результати та обговорення. Для вирішення поставленої мети нами запропоновано smart-теплицю з режимом адаптації під зовнішні кліматичні умови за рахунок отримання даних з датчиків встановлених всередині і зовні. Система контролю автоматично збирає і доставляє інформацію про врожай та стан теплиці у режимі 24/7.

Отримані дані передаються за допомогою Telegram бота, де аналітичні алгоритми перетворюють їх у корисну інформацію для знаходження відхилень. Постійний моніторинг даних полегшує розробку прогностичних моделей для оцінки ризиків зміни зовнішніх кліматичних умов. На рис. 1 представлена структурна схема smart-теплиці з режимом адаптації під зовнішні кліматичні умови.



Рис. 1. Структурна схема smart-теплиці

Теплиця з інтелектуальною системою моніторингу здатна забезпечити енергозбереження та скорочення витрат. Водночас система моніторингу може заздалегідь прогнозувати екстремальне середовище у теплиці, зменшувати кількість хвороб та комах-шкідників, скорочувати використання пестицидів, та добрив та забезпечувати високоякісний продукт.

На рис. 2 представлена розроблена друкована плата smart-теплиці.

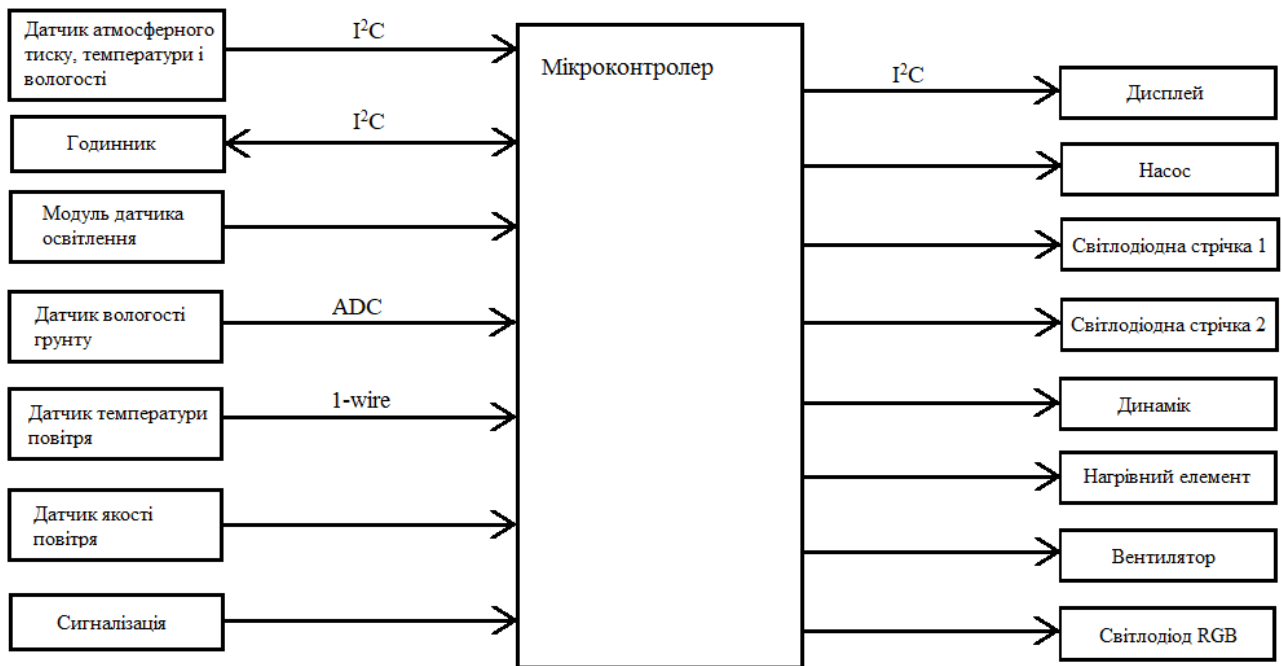

Рис. 2. Друкована плата

Висновки. Запропонована автоматизована система керування smart-теплицею з режимом адаптації під зовнішні кліматичні умови дозволить виробникам мінімізувати трудовитрати, підвищити ефективність використання ресурсів і хімікатів при оптимізації врожайності. Дозволить дистанційно слідкувати та отримувати дані з датчиків, допоможе заощадити час, а також підвищити продуктивність ділянки.

РОЗРОБЛЕННЯ РОБОТИЗОВАНИХ ЗАХВАТІВ ПАКЕТУВАЛЬНИКА ПРОМИСЛОВОГО ТИПУ

Філімонов Сергій Олександрович,

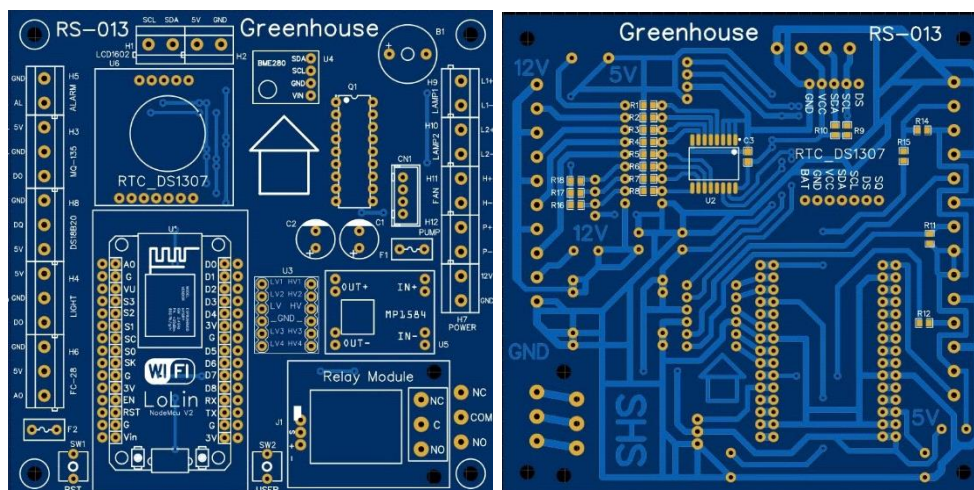
к.т.н., доцент

Самелюк Олег Сергійович,

студент

Черкаський державний технологічний університет

м. Черкаси, Україна

Вступ. Захвати пакетувального типу використовуються в багатьох галузях, так як за допомогою них прискорюється запакування продукції в рази та зменшується ймовірність людської похибки, так як все використовується автоматично по програмі.

Хочеться зауважити, що на сучасних підприємствах намагаються зробити як найбільше автоматизованих процесів, які будуть забезпечувати якість продукції на високому рівні. Тому розробка автоматизованих приладів має досить актуальним в двадцять першому столітті.

Мета роботи. Вдосконалення систем захватів пакетувальника промислового типу.

Матеріали та методи. Розробляючи роботизований пакетувальник було взято за основу виробництво тротуарної плитки вібропресувальним методом.

Результати та обговорення. Тому нам необхідно було враховувати специфіку виготовлення тротуарної плитки. Тротуарна плитки виготовляється напівсирим розчином.

При формуванні між кожною плиткою є проміжки, тому необхідно її в першу чергу підсунути одна до одної, а потім стиснути та здійснити підйом і складання для пакування.

На рис. 1 представлено розроблену конструкцію роботизованого захвату пакетувальника промислового типу.



Рис.1 Роботизованих захватів пакетувальника промислового типу

Для виконання стискання виробів перед підйомом використовується гідравлічна станція, а також вона втримує вироби під час переміщення в зону пакетування. Даний роботизований захват рухається в двох осях, перша на підйом – опускання, а інша рух в сторону. Ці рухи реалізовані за допомогою моторів-редукторів, які контролюються за допомогою контролера.

Сам роботизований захват пакетувального типу має вигляд, що зображено на рис.1. На кожній лапі пакетувальника розміщені кінцевики, які обмежують рух лап, для коректної їх роботи розміщення яких вказано на рис.2

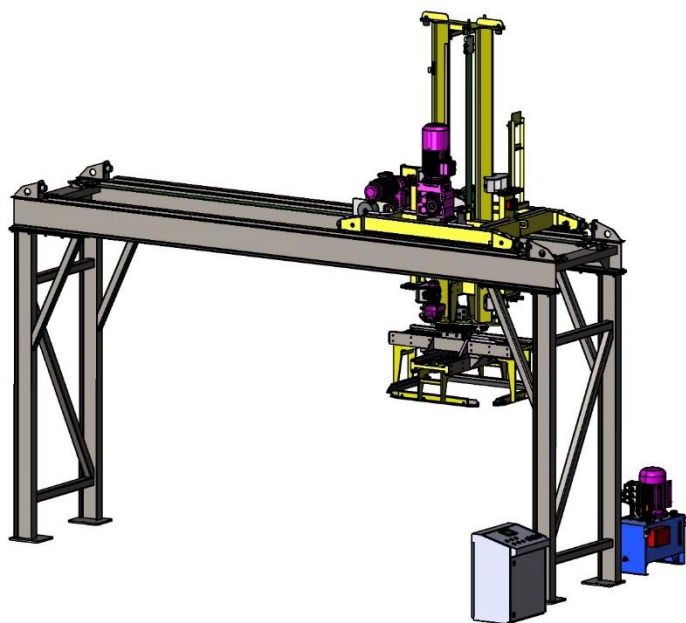

Рис. 2 Схема розміщення датчиків на рухомій колоні та захваті пакетувальника EN3 – Рухома колона ID6 – Кінцевики

Висновки. В результаті роботи запропоновано роботизований захват, який допоможе на виробництві тротуарної плитки мінімізувати використання людських ресурсів, пришвидшити пакування продукції в десятки разів, що в свою чергу відобразиться на отриманні продукції замовниками

СПИСОК ВИКОРИСТАНИХ ДЖЕРЕЛ

1. Автоматизація технологічних процесів і системи автоматичного керування О. В. Барало, П. Г. Самойленко, С. Є. Гранат, В. О. Ковальов.
2. Контроль якості деталей приладів в умовах автоматизованого виробництва Шевченко В. В.

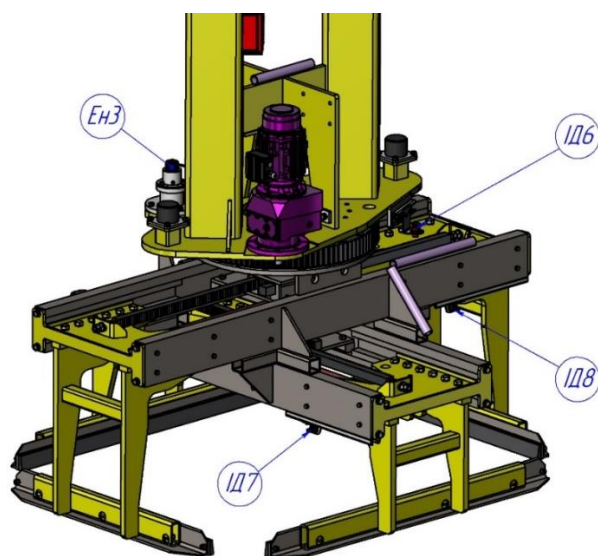
**ПРОЦЕС ОПЕРАТИВНОГО ДИСПЕТЧЕРСЬКОГО РЕАГУВАННЯ
УПРАВЛІННЯМ БАЛАНСУЮЧОГО РИНКУ ОБ'ЄДНАНОЇ
ЕНЕРГОСИСТЕМИ УКРАЇНИ**

Шаталов Ярослав Олегович
магістрант

Кацадзе Теймураз Луарсабович
канд. тех. наук, доцент
НТУУ «КПІ ім. Ігоря Сікорського»,
кафедри електричних мереж та систем
м. Київ, Україна

Вступ. ПрАТ Національна енергетична компанія „Укренерго“ (НЕК «Укренерго») — оператор системи передачі України зі статусом члена спостерігача ENTSO-E, з функціями оперативно-технологічного управління Об'єднаною енергосистемою України (ОЕС), передачі електроенергії магістральними електромережами від генерації до розподільчих мереж, а також адміністратора комерційного обліку та адміністратора розрахунків на ринку електричної енергії України.

На сьогоднішній день одним з найголовніших напрямків в сфері енергетики і безпосередньо НЕК «Укренерго», як основного гравця на ринку електроенергії, є ринок електричної енергії, зокрема балансуючий та ринок небалансів.

Декілька років тому, а саме у 2017 році, владою країни було прийнято рішення про створення ринку на основі балансуючої платформи з прийняттям відповідного Закону України «Про ринок електричної енергії», який визначає правові, економічні та організаційні засади функціонування ринку електричної енергії, регулює відносини, пов'язані з виробництвом, передачею, розподілом, купівлею - продажем, постачанням електричної енергії для забезпечення надійного та безпечного постачання електричної енергії споживачам з урахуванням інтересів самих споживачів [1].

Головною аспектом балансуючого ринку є балансування генеруючої

потужності ОЕС України в години максимуму і мінімуму споживання, якою займають диспетчер ВУБР (відділу управління балансуєчим ринком), маюче повне уявлення ситуації в енергосистемі країни.

Мета роботи. Аналіз діяльності та важливості диспетчерського оперативного реагування, основаного на балансуєчому ринку електроенергії, представлення надання команд і вирішення всіх непланових ситуацій для забезпечення стійкості роботи системи.

Матеріали і методи. Стаття базується на знаннях про балансуєчий ринок електричної енергії. Балансуєчий ринок — це умовний сектор ринку електроенергії України, який призначений для забезпечення балансування в реальному часі обсягів виробництва та імпорту, споживання та експорту електричної енергії. Також на цьому ринку відбувається врегулювання системних обмежень в ОЕС України та фінансове врегулювання небалансів, відповідно до балансування режимів та перетоків (сальдоперетоків).

На ринку електроенергії існує як ринок небалансів, так і балансуєчий ринок. Досить часто вважають, що ці два компонента енергетичного сектору є один і тим самим, але між ними є свої відмінності.

Основна відмінність полягає в тому, що балансуєчий ринок — це місце, де виробники електроенергії взаємодіють з «Укренерго» без участі електропостачальників. Постачальники ж електроенергії працюють на ринку небалансів.

Аукціони на балансуєчому ринку проводяться щодня, час встановлює Оператор (НЕК «Укренерго»). Для участі в аукціонах на балансуєчому ринку учасник ринку повинен отримати доступ до аукціонної платформи. Для цього потенційний учасник ринку повинен бути включеним до Реєстру ППБ (постачальники послуг з балансування). Своєю чергою для включення до Реєстру необхідно підписати договір про надання послуг з балансування.

Якщо Ви є виробником електроенергії, то участь в балансуєчому ринку для Вас є обов'язково. Підключення до нього відбувається на етапі виходу на ринок і є умовою старту роботи на ринку [2].

Результати та обговорення. Результатом обговорення роботи є оперативне диспетчерське реагування і диспетчеризація балансуючого ринку електричної енергії є в край важким процесом. Диспетчеризація – це процес постійного оперативного контролю станів об'єктів диспетчеризації, що проводиться з єдиного центру – пункту диспетчерського управління ОЕС в НЕК «Укренерго», а також здійснення автоматичного дистанційного керування цими об'єктами за допомогою передачі та обміну інформацією між центром керування та об'єктами диспетчеризації.

Диспетчеризація ОЕС України включає наступні головні аспекти:

- Підтримування балансу виробництва та споживання;
- Координація планових та аварійних ремонтних робіт;
- Відновлення нормального режиму роботи електромереж після збоїв.

Диспетчер – це працівник критичної інфраструктури, задача якого є повноцінний оперативний контроль ситуації, в енергетиці - це контроль від генерації електричної енергії (неопосередкований зв'язок зі станціями) до передачі енергії по повітряним (або кабельним) лініям безпосередньо до споживачів.

Диспетчерський відділ є досить немалим по кількості персоналу, але в зміні присутні на пункті диспетчерського управління лише 6 працівників: три диспетчера по мережам – старший (головний), диспетчер по режимам та фіксуєчий, диспетчер – інформатор, та два диспетчера по балансуючому ринку.

Диспетчер відділу управління балансуючого ринку (ВУБР) – це диспетчер оперативного сектору, який виконує команди диспетчерів по мережам і відповідно до заявлених команд і закону про ринок електричної енергії обговорює всі дії та сценарії розвитку в ОЕС з диспетчерами для виконання найбільш економічно вигідних команд на різні енергетичні підприємства та станції. Роль даного диспетчера полягає у правильному та точному розумінні усіх процесів, що відбуваються на дану хвилину в мережі і правильності віддачі команд на станції через програмні модулі; веденні спеціальних, так названих, MOL – листів і оформлені усіх видів заявок та можливих, некоректно відданих команд, для

забезпечення стійкості ОЕС у військовий час – а саме апліфту і віддачі команд (бідів) не по-ранжиру.

Апліфт – різнонаправлені команди, команди, які видані на завантаження і розвантаження одночасно. Дані команди небажані та заборонені, але під час військових дій ОЕС України потерпає від аварійних відключень та нестабільної роботи мережі, що змушує в деяких періодах часу видавати протилежні команди, описуючи та оформляючи їх відповідно до всіх вимог.

Ранжир – певна послідовність команд, яка може надаватися відповідно до заявлених бідів на балансуєчу платформу ринку послідовно (по списку).

Віддача команд диспетчером ВУБР виконується за допомогою програмного комплексу МОТ – з *англ.* модуль торгів на ринку. Дана програма представляє з себе список станцій, які надсилають свої біди на акцептування відповідно до кожної години доби. Біди заявляються як на навантаження, так і на розвантаження. Біди задаються по двом командам: запланована активація (команда, яку маються виконати за 15 хвилин) і пряма активація (команда, яку маються виконати за 5 хвилин), відповідні назви цих команд FAST та VERY FAST.

Віддані команди надходять до програмного комплексу МДК – модуль диспетчерських команд, який надає можливість відстежувати чи пройшли команди на станції, на яку хвилину віддана команда і на яку хвилину станція виконає поручену команду. Якщо команда не проходить, диспетчер ВУБР повідомляє старшого диспетчера про це і він у телефонному режимі підтверджує активацію команди, після чого диспетчер ВУБР в програмному комплексі МОТ змінює статус команд з «немає зв'язку» на «прийнято». Також є цікавий момент з часовими рамками: існують такі ситуації, коли команди «губляться», а саме дуже довго надходять з МОТа до МДК (або взагалі не надходять в МДК, відповідно станція не бачить команду), в результаті чого збивається час віддачі команди в програмному комплексі МОТ. В такому разі диспетчер ринку електричної енергії повідомляє старшого диспетчера про ситуацію, яка склалася, в свою чергу головний диспетчер в телефонному режимі віддає команду по телефону на фіксовану хвилину, а диспетчер ВУБР коректує час у програмному середовищі

МОТ.

Команди, які надаються апліфтом, не по ранжиру або ж є відповідна заявка на активацію бідів, оформлюються в MOL – листах як винятки, виокремлюючись червоним кольором, вказуючи часові проміжки і причину наданої команди в коментарі.

До обов'язків диспетчерів ВУБР також відноситься створення графіку роботи станцій на наступну добу, щоб розуміти як прораховувати режим роботи ОЕС України.

Висновки. Робота диспетчером, в тому числі диспетчером ВУБР, є досить важкою як морально, так і фізично. Окрім того, що в даній професії присутня позмінна робота, так і окрім цього треба бути дуже пильним до всіх дій, що виконуються. Пильність працівника починається від найпростішого – аналізу добової ситуації і дискусії з іншими диспетчерами по прийняттю рішень, до більш складного – віддачі команд і їх відстеження через програмні модулі МОТ та МДК, погодження з керівництвом щодо заявок (аварійних заявок) станцій, апліфтів і виключень і правильного запису коментарів до MOL – листів. В цій професії та спеціальності все залежить від професійних навичок та знань, щоб запобігти різного роду аваріям, знати як діяти за різного роду аварій, вміти оперативно приймати рішення і узгоджувати їх на професійному рівні з вищим керівництвом.

СПИСОК ВИКОРИСТАНИХ ДЖЕРЕЛ

1. Верховна Рада України // Закон України «Про ринок електричної енергії» (Відомості Верховної Ради (ВВР), 2017, № 27-28,) – Режим доступу: <https://zakon.rada.gov.ua/laws/show/2019-19#Text>;

2. ЮК «Правова допомога» // «Балансуючий ринок електроенергії: як приєднатися і чи потрібно?», 2006 - 2022 - Режим доступу: <https://pravdop.com/ua/publications/novosti-kompaniy/balansiruyushiy-rinok-elektroenergii-kak-prisoedinitnya-i-nuzhno-li-08-2021-110/>

PHYSICAL AND MATHEMATICAL SCIENCES

ON ONE MIXED PROBLEM FOR THE HYPERBOLIC TYPE OF EQUATION WITH CONSTANT COEFFICIENTS

Ahmadov Hikmat I.

Mehdiyev Abbas A.

associate professor,

candidate of physical mathematical science,

Baku State University

Abstract. A mixed problem for the hyperbolic type of equation with constant coefficients is considered. There is a time advance in bound condition. Existence and uniqueness of the problem is proved and analytical representation of solution is obtained.

Keywords: mixed problem, a time advance, residue method.

Statement of the problem: Let's

$$L\left(\frac{\partial}{\partial t}, \frac{\partial}{\partial x}\right)u(x, t) = u_t - au_{xx} - bu_x - cu,$$

$$l_j u(x, t) \equiv u(x, t + (1 - j\omega) + \alpha_j u(1 - x, t + j\omega), (j = 0, 1)$$

$$l_j u(x, t) \equiv a_{j-2} u_x^{(j-2)}(x, t) + b_{j-2} u^{(j-2)}(1 - x, t), (j = 2, 3)$$

where, $a, b, c, a_j, b_j, \alpha_j$ ($j=0, 1$) – are real constants, $a \neq 0, \omega > 0, \alpha_0 \alpha_1 \neq 0$.

In semi stripe $D = \{(x, t): 0 < x < 1, t > 0\}$ the following mixed problem is considered

$$Lu(x, t) = 0, (x, t) \in D, (1)$$

$$u(x, 0) = \varphi(x), 0 < x < 1, (2)$$

$$l_j u|_{x=0} = 0, t > 0, j = 0, 1, (3)$$

$$l_j u|_{x=0} = 0, 0 < t \leq \omega, j = 2, 3 \quad (4)$$

where $\varphi(x)$ – is given, and $u(x, t)$ – is unknown functions.

Suppose the following conditions are satisfies

- 1) $u(x, t) \in C^{2,1}(D) \cap C(0 < x < 1, t \geq 0), \int_0^t u(x, \tau) d\tau \in C(0 \leq x \leq 1, t \geq 0),$
- 2) $l_j u(x, t) \in C(0 \leq x \leq 1, t > 0), j = 0, 1$
- 3) $l_j u(x, t) \in C(0 \leq x < 1, 0 < t \leq \omega), j = 2, 3$
- 4) $u(x, t)$ satisfies to equalities (1) – (4) in the ordinary sense

Using residue method and contour integral method of M.L.Rasulov [1], [2], a following theorem is proved:

Theorem1. Suppose that, $a_0 b_1 + a_1 b_0 \neq 0, \varphi(x) \in C^2[0, 1]$ and $l_j \varphi|_{x=0} = 0$ ($j=2, 3$).

Then problem (1)-(4) has unique classical solution and this solution is represented by the formula:

$$u(x, t) = \varphi(x) + \frac{1}{\pi i} \int_S \mu^{-1} e^{\mu^2 t} d\mu \int_0^1 G_1(x, \xi, \mu) [a\varphi''(\xi) + b\varphi'(\xi) + c\varphi(\xi)] d\xi, \quad (5)$$

where $G_1(x, \xi, \lambda)$ – is Green's function of the problem (1), (2), (4) and

$$S = \left\{ \lambda: \lambda = \sigma \exp\left(-\frac{3\pi}{8}i\right), \sigma \in \left[2h\sqrt{1+\sqrt{2}}, \infty\right) \right\} \cup \\ \cup \left\{ \lambda: \lambda = h(1+i\eta), \eta \in [-1-\sqrt{2}, 1+\sqrt{2}] \right\} \cup \\ \cup \left\{ \lambda: \lambda = \sigma \exp\left(\frac{3\pi}{8}i\right), \sigma \in \left[2h\sqrt{1+\sqrt{2}}, \infty\right) \right\}, h > 0.$$

Theorem2.

Suppose that, $a_0 b_1 + a_1 b_0 \neq 0, \varphi(x) \in C^2[0, 1]$ and $l_j \varphi|_{x=0} = 0, (j=0, 1)$. Then, problem (1)-(4) has solution:

$$\begin{aligned}
& u(x, t) = \varphi(x) \\
& + \frac{1}{\pi i} \int_{S^+} \lambda^{-1} e^{\lambda^2 t} \left[\int_0^1 G_2(x, \xi, \lambda) (a\varphi''(\xi) + b\varphi'(\xi) + c\varphi(\xi)) d\xi \right. \\
& \left. - Q(x, \lambda, \varphi(0), \varphi(1)) \right] d\lambda + \\
& + \frac{1}{\pi i} \int_{\gamma} \lambda e^{\lambda^2 t} Q(x, \lambda, m(\lambda), n(\lambda)) d\lambda, \quad (6)
\end{aligned}$$

where $G_2(x, \xi, \lambda)$ – is Green's function of the problem (1), (2), (3) and

$$\begin{aligned}
S^+ &= \left\{ \lambda: \lambda = \sigma \exp\left(-\frac{3\pi}{8}i\right), \sigma \in \left[2h_1\sqrt{1+\sqrt{2}}, \infty\right) \right\} \\
&\cup \left\{ \lambda: \lambda = h_1(1+i\eta), \eta \in [-1-\sqrt{2}, 1+\sqrt{2}] \right\} \cup \\
&\cup \left\{ \lambda: \lambda = \sigma \exp\left(\frac{3\pi}{8}i\right), \sigma \in \left[2h_1\sqrt{1+\sqrt{2}}, \infty\right) \right\}, \\
h_1 &> 0, \gamma = \left\{ \lambda: \operatorname{Re}\lambda^2 = c, \operatorname{Re}\lambda > 0 \right\}, c > \max\left(0; \ln\left|\frac{\alpha_0}{\alpha_1}\right|\right),
\end{aligned}$$

$$Q(x, \lambda, m(\lambda), n(\lambda)) = \left[e^{-\left(\frac{b}{2a} + \frac{\lambda}{\sqrt{a}} + o\left(\frac{1}{\lambda}\right)\right)} - e^{-\left(\frac{b}{2a} - \frac{\lambda}{\sqrt{a}} + o\left(\frac{1}{\lambda}\right)\right)} \right]^{-1}.$$

$$\begin{aligned}
& \cdot \left[\left(m(\lambda) e^{-\left(\frac{b}{2a} + \frac{\lambda}{\sqrt{a}} + o\left(\frac{1}{\lambda}\right)\right)} - n(\lambda) \right) e^{-\left(\frac{b}{2a} - \frac{\lambda}{\sqrt{a}} + o\left(\frac{1}{\lambda}\right)\right)x} + \left(n(\lambda) - m(\lambda) e^{-\left(\frac{b}{2a} - \frac{\lambda}{\sqrt{a}} + o\left(\frac{1}{\lambda}\right)\right)} \right) \right. \\
& \left. \cdot e^{-\left(\frac{b}{2a} + \frac{\lambda}{\sqrt{a}} + o\left(\frac{1}{\lambda}\right)\right)x} \right], \quad (7)
\end{aligned}$$

$$m(\lambda) = \left[\alpha_1 e^{2\lambda^2\omega} - \alpha_0 \right]^{-1} \left(A(\lambda)\alpha_1 e^{\lambda^2\omega} - \alpha_0 B(\lambda) \right), \quad (8)$$

$$n(\lambda) = \left[\alpha_1 e^{2\lambda^2\omega} - \alpha_0 \right]^{-1} \left(B(\lambda)e^{\lambda^2\omega} - A(\lambda) \right), \quad (9)$$

$$A(\lambda) = e^{\lambda^2\omega} \int_0^\omega e^{-\lambda^2 t} u(0, t) dt, \quad (10)$$

$$B(\lambda) = \alpha_1 e^{\lambda^2 \omega} \int_0^{\omega} e^{-\lambda^2 t} u(1, t) dt, \quad (11)$$

$$u(s, t) = \varphi(s)$$

$$+ \frac{1}{\pi} \int_s^1 \mu^{-1} e^{\mu^2 t} d\mu \cdot \int_0^1 G_1(s, \xi, \mu) [a\varphi''(\xi) + b\varphi'(\xi) + c\varphi(\xi)] d\xi, \quad (s = 0, 1). \quad (12)$$

$u(s, t)$ – boundary values of solution of the mixed problem (1), (2), (4) on parts $\{(s, t): 0 \leq t \leq \omega, s = 0, 1\}$ – lateral boundary of domain $\{(x, t): 0 < x < 1, t > 0\}$.

REFERENCES

1. Расулов М. Л. Метод контурного интеграла. Москва, Наука, 1964, 458с.
2. Расулов М. Л. Применение метода контурного интеграла. Москва, Наука, 1975.

THE PROBABILITY METHODS FOR DESCRIPTION OF THERMODYNAMIC STATE FOR TWO COMPONENT MIXTURE

Holubets Taras Volodymyrovych

math. 1st category

Institute for Applied Problems
of Mechanics and Mathematics

NAS Ukraine

Introduction. The main purpose of this publication is arise into the context of more general research [1] which describe the equilibrium thermodynamic state of multiphase (component) media with usage of not classical (not canonical) methods of equilibrium statistical mechanic [2,5-7], when information about energy state such system is not full or not sufficient for applying of classical statistical mechanic methods. In such case its necessary to avoid from the common used conception of coordinate-phase space and interpreter the thermodynamic state of such system with usage of probabilistic (macroscopic) methods [4] at condition, what density distribution function is known for investigated extensive (dynamical) physical quantities and set of averaged (observed) quantities, which in the state of thermodynamic equilibrium, must be equivalent with experimental measured characteristics of system.

Aim. An essence of demonstrated in this publication of method for finding of statistical sum of two component water vapor and air mixture consist of in this, that any closed thermodynamic multi phase and multi component system according to Boltzmann hypothesize (see for example work [4] Poincare) with the passage of time follows to equilibrium state. Than arbitrary distribution functions for investigated physical quantities is loss the time dependencies and take on equilibrium form. Corresponding dynamical quantities in such case are stored and transformed into the movement integrals, which is compatible with microscopic description of selected object for investigation. Because investigated continuous quantities are defined in the space of thermodynamic variables only by probabilistic manner with usage of corresponding functions of density distribution for observed quantities, so averaged

quantities in general case (not isolated system) also depends from mentioned distribution functions. Then a general task of described statistical method for investigation of equilibrium state of thermodynamic system is searching of equilibrium distribution of physical quantities which can resolve analytically only with usage of mathematical methods of functional integration.

Materials and methods. From a point of view of physical interpretation of investigated equilibrium process a principle of maximum of informational entropy for stochastic system [3,5,6] defined by the Shannon [7] is used, according to which the statistical sum of thermodynamic system may be delivered. Mathematically its represented by the problem of searching extreme of Boltzmann-Lagrange-Shannon [7] functional in the case of fullness conditions [2] and coincidence of theoretically calculated averaged values of physical quantities (extensive thermodynamic variables) with experimental measured.

Results and discussion. Let's review of mathematical probability for event $P(x_v^*)$ and $P(x_a^*)$ what two equivalent for content

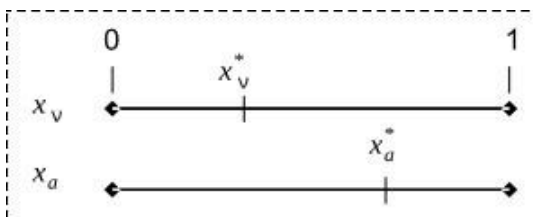

Fig.1. Schematical depiction of interconnected x_v^* and x_a^* events.

continuous physical quantities x_v and x_a take a fixing values, where $\sigma=\{v,a\}$ (Fig.1), from a constant interval $\delta=[0,1]$ of possible or observed values x_σ ($0 \leq x_\sigma \leq 1$) under condition, what quantities are interconnected among out serve through relation $x_v+x_a=1$ in the form of

preservation low.

In the case, than corresponding density distribution functions are known [2], for probabilities of represented quantities have relations

$$P(x_\sigma^*) = \int_0^{x_\sigma^*} f_{x_\sigma}(\xi) d\xi = \int_{1-x_\sigma^*}^1 f_{x_\sigma}(1-\eta) d\eta, \quad (1)$$

here $f_{x_\sigma}(\xi)$, where $\gamma=\{a,v\}$ is the density of probability or distribution density function for continuous quantity x_σ .

Following from an equation (1) and condition of interconnection ($x_v+x_a=1$) we

may also define the probability of in versed event

$$P(x) = \int_0^x f(\xi) d\xi \quad \bar{P}(x) = P(1-x) = \int_0^{1-x} f(\xi) d\xi \quad (x \in \bar{\delta}), \quad (2)$$

where $f(\xi)$ is arbitrary distribution function.

When $f = f_{x_v}$ you have $\bar{P}(x) \equiv \{x = x_v^*, P(x_v^*) \mid x = x_a^*, P(x_a^*)\}$ and vice versa, if $f = f_{x_a}$ you get $\bar{P}(x) \equiv \{x = x_v^*, P(x_v^*) \mid x = x_a^*, P(x_a^*)\}$. Especially

$$P_{x_\sigma}(x^*) = \int_0^{x^*} f_{x_\sigma}(\xi) d\xi \quad \bar{P}_{x_\sigma}(x^*) = P_{x_\sigma}(1-x^*) = \int_0^{1-x^*} f_{x_\sigma}(\xi) d\xi. \quad (3)$$

where $P_{x_\sigma}(x^*)$ and $\bar{P}_{x_\sigma}(x^*)$, $\sigma = \{v, a\}$ is indexed according to selection of distribution function $f_{x_\sigma}(\xi)$ of probability for straight and opposite event under observation of continuous quantity x^* .

Additionally we can define one particle dimensionless entropy \tilde{s}_{mix}^0 of mixture which can take view

$$\tilde{s}_{mix}^0(T, \langle \rho \rangle; \bar{x}) = \frac{1}{\langle n \rangle} \tilde{s}_{mix}^0(T, \langle \rho \rangle; \bar{x}) = \frac{1}{\langle n \rangle} \sum_{\sigma} x_{\sigma} \tilde{s}_{\sigma}^0(T, \langle \rho \rangle) \quad (4)$$

where $\tilde{s}_{mix}^0(T, \langle \rho \rangle; \bar{x}) = \sum_{\sigma} x_{\sigma} \tilde{s}_{\sigma}^0(T, \langle \rho \rangle)$ is dimensionless specific entropy of mixture, x_{σ} is molar fraction for a component in mixture, $\tilde{s}_{\sigma}^0(T_{\sigma}, \rho_{\sigma})$ is specific mass entropy, $\langle M \rangle = M_v M_a / (M_v + M_a)$ is averaged molar mass of mixture, $\langle n \rangle = \langle M \rangle / N_A$ is averaged number of particles by the units of mixture mass, N_A - Avogadro's number.

Usually, a nature of the real two component mixture is so far from the simple laws of mixing [8] what is linked with difficult character inter particle interaction. In such case most real is the description such two component systems for participation of probability methods of statistical physics.

Its should be noted what with usage of such methods [5,6] is possibility to get an analytical expressions for entropy (4) which are taken into account interaction between components of mixture.

In this regard according to data in the work [8] lets define one particle distribution functions for components of mixture as follows

$$f_{x_v}(\xi, T) = \text{Exp}\left(\alpha(T) \frac{\langle M \rangle}{M_v} \xi \text{Ln}[\xi]\right) f_{x_a}(\eta, T) = \text{Exp}\left(-\beta(T) \frac{\langle M \rangle}{M_a} \eta \text{Ln}[\eta]\right), \quad (5)$$

here $\alpha(T) = \text{Ln}[T/T_{cr2}] + 1$ and $\beta(T) = \text{Ln}[T/T_{cr2}] - 1$ are the temperature correction to distribution functions, $T = T_{cr1} + t(T_{cr2} - T_{cr1})$ is the thermodynamic temperature, T_{cr1} and T_{cr2} is the corresponding critical values (points of crystallization and boiling of water), t is the dimensionless temperature parameter.

It must be noted that for the product of such different distribution functions we can make note

$$f(x) \equiv f_{x_v}(x, T) f_{x_a}(x, T) = \text{Exp}(x \text{Ln}[x]) \quad (6)$$

Interaction between components of water-vapor mixture lets describe according to relation (5) with usage of same product $f(x) = f_{x_v}(x) f_{x_a}(x)$ (6) of two one particle distribution function of various type.

In such case corresponding averaged probability for observation of continuous quantity x into the two component not interaction mixture lets submit into the appearance

$$\begin{aligned} \langle P_L^+(x) \rangle &= \frac{1}{2} \left(1 + \frac{1}{N[f_{x_v}^t]} \int_0^x f_{x_v}^t(\xi) d\xi - \frac{1}{N[f_{x_a}^t]} \int_x^1 f_{x_a}^t(1-\eta) d\eta \right) \\ \langle P_R^+(x) \rangle &= \frac{1}{2} \left(1 + \frac{1}{N[f_{x_a}^t]} \int_0^x f_{x_a}^t(\xi) d\xi - \frac{1}{N[f_{x_v}^t]} \int_x^1 f_{x_v}^t(1-\eta) d\eta \right) \end{aligned} \quad (7)$$

and

$$\langle P_L^-(x) \rangle = 1 - \langle P_L^+(x) \rangle \quad \langle P_R^-(x) \rangle = 1 - \langle P_R^+(x) \rangle \quad (8)$$

Lets remark what for such probability (7) and (8) automatically the boundary conditions are satisfied

$$\langle P_\alpha^+(0) \rangle = \langle P_\alpha^-(1) \rangle = 0 \quad \langle P_\alpha^+(1) \rangle = \langle P_\alpha^-(0) \rangle = 1, \quad \alpha = \{L, R\}. \quad (9)$$

Probabilistic characteristics of interacted two component mixture we can search by the view

$$\begin{aligned}
P_{L1}^{+}(x) &= \langle P_L^{+}(x) \rangle + \frac{1}{2} \alpha_1^{(+)}(x) \frac{1}{N[f]} \int_0^{1/2-x} f(1/2-\xi) d\xi \\
P_{L2}^{-}(x) &= \langle P_L^{-}(x) \rangle - \frac{1}{2} \bar{\beta}_1^{(-)}(x) \frac{1}{N[f]} \int_{x-1/2}^0 f(1/2-\xi) d\xi
\end{aligned} \tag{10}$$

and

$$\begin{aligned}
P_{R1}^{+}(x) &= \langle P_R^{+}(x) \rangle + \frac{1}{2} \bar{\beta}_1^{(+)}(x) \frac{1}{N[f]} \int_0^{1/2-x} f(1/2+\eta) d\eta \\
P_{R2}^{-}(x) &= \langle P_R^{-}(x) \rangle - \frac{1}{2} \bar{\alpha}_2^{(-)}(x) \frac{1}{N[f]} \int_{x-1/2}^0 f(1/2+\eta) d\eta
\end{aligned} , \tag{11}$$

where $\bar{\alpha}_k^{(\pm)}(x)$ та $\bar{\beta}_k^{(\mp)}(x)$, $k=\{1,2\}$ is functions which must be to determine.

Lets define the boundary equilibrium conditions for probabilities $P_{Lk}^{\pm}(x)$ and $P_{Rk}^{\pm}(x)$, where $k=\{1,2\}$ in such form

$$\begin{aligned}
P_{L1}^{+}(0) &= P_{L2}^{-}(1) = 1/2 & P_{L1}^{+}(1) &= P_{L2}^{-}(0) = 1/2 \\
P_{R1}^{+}(0) &= P_{R2}^{-}(1) = 1/2 & P_{R1}^{+}(1) &= P_{R2}^{-}(0) = 1/2
\end{aligned} . \tag{12}$$

Then the fullness conditions according to (9) under any value of investigated continuous quantity must be satisfied without any warning

$$P_{L1}^{+}(x) + P_{L2}^{-}(x) = 1 \quad P_{R1}^{+}(x) + P_{R2}^{-}(x) = 1 \tag{13}$$

If define this denotation

$$\begin{aligned}
F_{\alpha 1}^{(L)}(x) &= \frac{1}{N[f]} \int_0^{1/2-x} f(1/2-\xi) d\xi & F_{\beta 1}^{(L)}(x) &= \frac{1}{N[f]} \int_{x-1/2}^0 f(1/2-\xi) d\xi \\
F_{\beta 2}^{(R)}(x) &= \frac{1}{N[f]} \int_0^{1/2-x} f(1/2+\eta) d\eta & F_{\alpha 2}^{(R)}(x) &= \frac{1}{N[f]} \int_{x-1/2}^0 f(1/2+\eta) d\eta
\end{aligned} \tag{14}$$

than conditions of fullness (13) take shape the system of differential equations for unknown functions $\bar{\alpha}_k^{(\pm)}(x)$ and $\bar{\beta}_k^{(\mp)}(x)$ (here $k=\{1,2\}$) which to be determined

$$\begin{aligned}
\frac{1}{2} (1 + \alpha_1^{(+)}(x) F_{\alpha 1}^{(L)}(x)) + \frac{1}{2} (1 - \bar{\beta}_1^{(-)}(x) F_{\beta 1}^{(L)}(x)) &= 1 \\
\frac{1}{2} (1 + \bar{\beta}_2^{(+)}(x) F_{\beta 2}^{(R)}(x)) + \frac{1}{2} (1 - \bar{\alpha}_2^{(-)}(x) F_{\alpha 2}^{(R)}(x)) &= 1
\end{aligned} . \tag{15}$$

Applying boundary conditions (12) for searching functions in relations (10) and (11) on the edges for intervale $\bar{\delta}=[0,1]$ of possible values of argument we can get

$$\begin{aligned}
\bar{\alpha}_1^{(+)}(0) &= \bar{\beta}_1^{(-)}(1) = 1/F_{\alpha 1}^{(L)}(0) & \bar{\alpha}_1^{(+)}(1) &= \bar{\beta}_1^{(-)}(0) = 1/F_{\beta 1}^{(L)}(0) \\
\bar{\alpha}_2^{(-)}(1) &= \bar{\beta}_2^{(+)}(0) = 1/F_{\beta 2}^{(R)}(0) & \bar{\alpha}_1^{(-)}(0) &= \bar{\beta}_1^{(+)}(1) = 1/F_{\alpha 2}^{(R)}(0)
\end{aligned} . \tag{16}$$

By the way of integration the system of differential equations (15) leads to the form

$$\begin{cases} \frac{1}{2} \bar{\alpha}_1^{(+)}(x) F_{\alpha_1}^{(L)}(x) \delta\varphi_{\alpha_1}^{(L)}(x) - \frac{1}{2} \bar{\beta}_1^{(-)}(x) F_{\beta_1}^{(L)}(x) \delta\psi_{\beta_1}^{(L)}(x) = 0 \\ \frac{1}{2} \bar{\beta}_2^{(+)}(x) F_{\beta_2}^{(R)}(x) \delta\psi_{\beta_2}^{(R)}(x) - \frac{1}{2} \bar{\alpha}_2^{(-)}(x) F_{\alpha_2}^{(R)}(x) \delta\varphi_{\alpha_2}^{(R)}(x) = 0 \end{cases} \quad (17)$$

where

$$\begin{aligned} \delta\phi_{\alpha k}^{(\lambda)}(x) &= \frac{1}{\bar{\alpha}_k^{(\pm)}(x)} \frac{d\bar{\alpha}_k^{(\pm)}(x)}{dx} + \frac{1}{F_{\alpha k}^{(\lambda)}(x)} \frac{dF_{\alpha k}^{(\lambda)}(x)}{dx} \\ \delta\psi_{\beta k}^{(\lambda)}(x) &= \frac{1}{\bar{\beta}_k^{(\mp)}(x)} \frac{d\bar{\beta}_k^{(\mp)}(x)}{dx} + \frac{1}{F_{\beta k}^{(\lambda)}(x)} \frac{dF_{\beta k}^{(\lambda)}(x)}{dx} \end{aligned}$$

is corresponds to the indexes $k = \{1, 2\}$ and $\lambda = \{L, R\}$ in the differential forms of a first order, in which selection of a sign into the middle of expression happens according to the specified indexes by this rules

$$\delta\phi_{\alpha k}^{(\lambda)} \rightarrow \{k=1 \cup \lambda=L, '+'; k=2 \cup \lambda=R, '-'\}$$

$$\delta\psi_{\beta k}^{(\lambda)} \rightarrow \{k=1 \cup \lambda=L, '-'; k=2 \cup \lambda=R, '+'\}$$

The unknown functions $\bar{\alpha}_k^{(\pm)}(x)$ and $\bar{\beta}_k^{(\mp)}(x)$, as common solution the systems of the first order the homogeneous differential equations (17) can be search on the base of partial solution of this four differential equations

$$\delta\phi_{\alpha k}^{(\lambda)}(x) = 0 \quad \delta\psi_{\beta k}^{(\lambda)}(x) = 0,$$

which looks like $\bar{\alpha}_k^{(\pm)}(x) = A_k^{(\lambda)}(x) / F_{\alpha k}^{(\lambda)}(x)$ and $\bar{\beta}_k^{(\mp)}(x) = B_k^{(\lambda)}(x) / F_{\beta k}^{(\lambda)}(x)$, where $A_k^{(\lambda)}(x) = \mathfrak{A}_\alpha^{(\lambda)} F_{\alpha k}^{(\lambda)}(x) + \mathfrak{A}_\beta^{(\lambda)} F_{\beta k}^{(\lambda)}(x)$ and $B_k^{(\lambda)}(x) = \mathfrak{B}_\alpha^{(\lambda)} F_{\alpha k}^{(\lambda)}(x) + \mathfrak{B}_\beta^{(\lambda)} F_{\beta k}^{(\lambda)}(x)$ are lineal combinations of known integrals (14), which can easy to be determined ($\mathfrak{A}_\alpha^{(\lambda)} = \mathfrak{A}_\beta^{(\lambda)} = 1$) according to the boundary conditions (15) ($\mathfrak{A}_\alpha^{(\lambda)}$ and $\mathfrak{A}_\beta^{(\lambda)}$ are searching constants).

In such way the solutions of systems of equivalent equations (15) and (17) are obtained which satisfy the boundary condition (16) as follows

$$\begin{aligned} \bar{\alpha}_{1(+)}(x) &= 1 + F_{\beta_1}^{(L)}(x) / F_{\alpha_1}^{(L)}(x) & \bar{\beta}_1^{(-)}(x) &= 1 + F_{\alpha_1}^{(L)}(x) / F_{\beta_1}^{(L)}(x) \\ \bar{\beta}_2^{(+)}(x) &= 1 + F_{\alpha_2}^{(R)}(x) / F_{\beta_2}^{(R)}(x) & \bar{\alpha}_{2(-)}(x) &= 1 + F_{\beta_2}^{(R)}(x) / F_{\alpha_2}^{(R)}(x) \end{aligned} \quad (18)$$

Probability density or distribution functions for interacted particles of mixture

component can be obtained by differentiation of corresponding probabilities (10) and (11) with taking into account of the received solution (18) of system equations

$$\begin{aligned} g_{L1}^{(+)}(x) &= dP_{L1}^{(+)}(x)/dx & g_{L2}^{(-)}(x) &= dP_{L2}^{(-)}(x)/dx \\ g_{R1}^{(+)}(x) &= dP_{R1}^{(+)}(x)/dx & g_{R2}^{(-)}(x) &= dP_{R2}^{(-)}(x)/dx \end{aligned}$$

In the final case we get

$$\begin{aligned} g_{L1}^{(+)}(x) &= \frac{1}{2} \left(\frac{f_{x_v}^t(x)}{N[f_{x_v}^t]} + \frac{f_{x_a}^t(1-x)}{N[f_{x_a}^t]} \right) - \frac{1}{2} \frac{1}{N[f]} (f(x) + f(1-x)) \\ g_{R1}^{(+)}(x) &= \frac{1}{2} \left(\frac{f_{x_a}^t(x)}{N[f_{x_a}^t]} + \frac{f_{x_v}^t(1-x)}{N[f_{x_v}^t]} \right) - \frac{1}{2} \frac{1}{N[f]} (f(x) + f(1-x)) \end{aligned} \quad (19)$$

where $g_{L2}^{(-)}(x) = -g_{L1}^{(+)}(x)$ and $g_{R2}^{(-)}(x) = -g_{R1}^{(+)}(x)$ is opposites distributions.

Than symmetrical function of two particle [8] and two sort distribution gets a view

$$g_S^{(II)}(T, x) = g_{L1}^{(+)}(x) g_{L2}^{(-)}(1-x) = g_{R1}^{(+)}(1-x) g_{R2}^{(-)}(x) \quad (20)$$

With taking into account boundary conditions (9) it follows a normal view for the mentioned distribution

$$\begin{aligned} \bar{g}_S^{(II)}(T, x) &= 1 - g_{L1}^{(+)}(x) g_{L2}^{(-)}(1-x) + g_{L1}^{(+)}(0) g_{L2}^{(-)}(1) = \\ &= 1 - g_{R1}^{(+)}(1-x) g_{R2}^{(-)}(x) + g_{R1}^{(+)}(1) g_{R2}^{(-)}(0) \end{aligned} \quad (21)$$

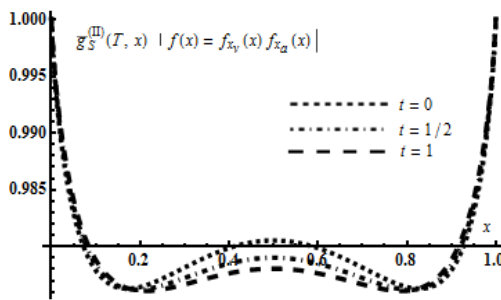

Fig.2. Two particle not normalized distribution function $g_S^{(II)}(T, x)$ with taking into account interaction.

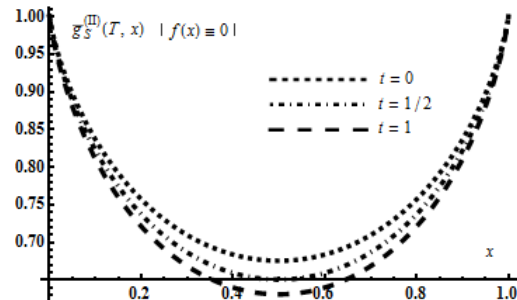

Fig.3. Two particle not normalized distribution function $g_S^{(II)}(T, x)$ without taking into account interaction.

Such function under different temperatures (dimensionless parameter t) is shown

on the Fig.3 in the form of two minimum symmetrical curve.

Without consideration of interaction between of mixture component (when $f(x) \equiv 0$) its follows to two particle and two sort one minimal symmetrical distribution (Fig.3), which practically coincides with two particle and one sort distribution [8] despite the fact that analytical expression for the distribution density are somewhat different.

Conclusions. In this work the methods of definition of symmetrized function of two particle and two sort distribution by the example of closed system of two component interacted mixture (water vapor and dry air mixture) are described when definition and finding of averaged quantities is not principal. In such way a statistical sum of system (extreme of Boltzmann-Lagrange-Shannon [7] functional) can be found only under conditions of fullness for mentioned density distribution functions than averaged quantities temperature of mixture and partial pressures of components takes the constants and equal to equilibrium values in all interval of observed values for molar fraction of mixture component. Such approach will be right when in advance is known of equilibrium value of continuous quantity (molar fraction of component). Adequacy of description the thermodynamic state of mixture in such way strong depends from mathematical methods of buildings symmetrized or equilibrium function of distribution for investigated quantities according to conditions of extreme for notated functional.

LITERATURE

1. Рудой Ю. Г. Обобщенная информационная энтропия и неканоническое распределение в равновесной статистической механике // Теоретическая и математическая физика.-2003. – 135, №1. – с.3-54.
2. Вентцель Е. С. Теория вероятностей.— М.: “Высшая школа”, 1999, 576 с.
3. Стратонович Р. Л. Теория информации.-М.: “Советское Радио”, 1975, 423с.
4. Зубарев Д. Н. Неравновесная статистическая термодинамика-М.: «Наука», 1971, 417с.

5. Гардинер К В. Стохастические методы в естественных науках.-М:-«Мир», 1986, 528с.
6. Ван Кампен Н. Г. Стохастические методы в естественных науках: Теория и применение в физике, химии и биологии -М.:-Мир,1986, 376с.
7. Beck C., Schlogel F. Thermodynamics of chaotic systems.- New York.: Cambridge University Press, 286p.
8. Голубець Т. В. Ймовірнісні методи опису рівноважного термодинамічного стану двохкомпонентних взаємодіючих сумішей // Фізико-математичне моделювання та інформаційні технології. - 2016. - 23, с.63-79.

ЕЛЕКТРОННА СТРУКТУРА І ДИНАМІКА ГРАТКИ КРИСТАЛА AlSiTe_3

Блецкан Дмитро Іванович,

д.ф.-м.н., професор

Вакульчак Василь Васильович,

к.ф.-м.н., с.н.с.

Малець Олександр Олександрович

аспірант

Ужгородський національний університет

м. Ужгород, Україна

Вступ. Телуросилікат алюмінію (AlSiTe_3) належить до родини шаруватих телуридів кремнію MSiTe_3 ($M = \text{Al}, \text{In}, \text{Cr}, \text{Cs}$). Низькорозмірні потрійні телуриди перехідних металів привернули особливу увагу завдяки особливостям їх кристалічної структури та низькою теплопровідністю ґратки. Тому дослідження фізичних властивостей цих сполук є актуальною задачею. Особливе місце займають дослідження електронних і фононних станів як експериментально, так і теоретично.

Мета роботи. Методом теорії функціонала електронної густини провести першопринципні розрахунки зонної структури, фононних спектрів та густин електронних і фононних станів кристала AlSiTe_3 .

Матеріали та методи. AlSiTe_3 кристалізується у тригональній структурі, симетрія якої описується просторовою групою $P\bar{3}$ з параметрами ґратки: $a=6.834 \text{ \AA}$, $c = 6.995 \text{ \AA}$ ($Z = 2$) [1]. Кристалічна структура потрійної сполуки AlSiTe_3 побудована із двох моношарів гексагонально щільно упакованих атомів телуру, між якими знаходяться димери (гантелі) кремнію (Si-Si) та катіони метала (Al), які займають октаедричні позиції ($[\text{Si}_2\text{Te}_6]$ та $[\text{AlTe}_6]$) у співвідношенні 1:2. Димери кремнію розташовуються один над одним вздовж напрямку осі c (рис. 1). Октаедри $[\text{Si}_2\text{Te}_6]$ утворені двома тригональними пірамідами $[\text{SiTe}_3]$, які зв'язані вершинами із атомів кремнію (рис. 1, *a*).

Структуру AlSiTe_3 можна представити як набір шарів атомів, які чередуються уздовж кристалографічної осі z в наступній

послідовності -Te-Si-Al-Si-Te-Te-Si-Al-Si-Te- та зв'язані між собою слабкими ван-дер-ваальсовими силами (рис. 1).



Рис. 1. Кристалічна структура AlSiTe_3 .

Електронна структура кристала AlSiTe_3 розраховувалась в рамках теорії функціоналу електронної густини (DFT) [2, 3] з використанням гібридного потенціалу HSE06 у програмному пакеті Caster. Енергія відсікання плоских хвиль для самоузгодженого розрахунку вибиралася таким чином, щоб одержати збіжність по повній енергії комірки не гірше 0,001 Ry/atom, і складала $E_{cut}=400\text{Ry}$. Електронна густина розраховувалася методом спеціальних точок на сітці $5 \times 5 \times 3$ для AlSiTe_3 в оберненому просторі.

Повна і парціальні густини електронних станів визначалися модифікованим методом тетраєдрів, для якого спектр енергії та хвильові функції розраховувалися на k -сітці, яка містила 75 точки. Також під час розрахунків для опису електронної взаємодії обрано нормозберігаючі псевдопотенціали, що описують електронні конфігурації $3s^2 3p^1$ для атомів Al, $3s^2 3p^2$ для атомів Si і $5s^2 5p^4$ для атомів Te.

Результати та обговорення. Електронна структура AlSiTe_3 , розрахована у точках високої симетрії та вздовж симетричних напрямків у незвідній частині зони Брилюєна, наведена на рис. 2, а. За початок відліку шкали енергії вибрано положення вершини валентної зони, яка для AlSiTe_3 реалізується в точці К. Поблизу вершини валентної зони наявні ще два вторинних максимуми в

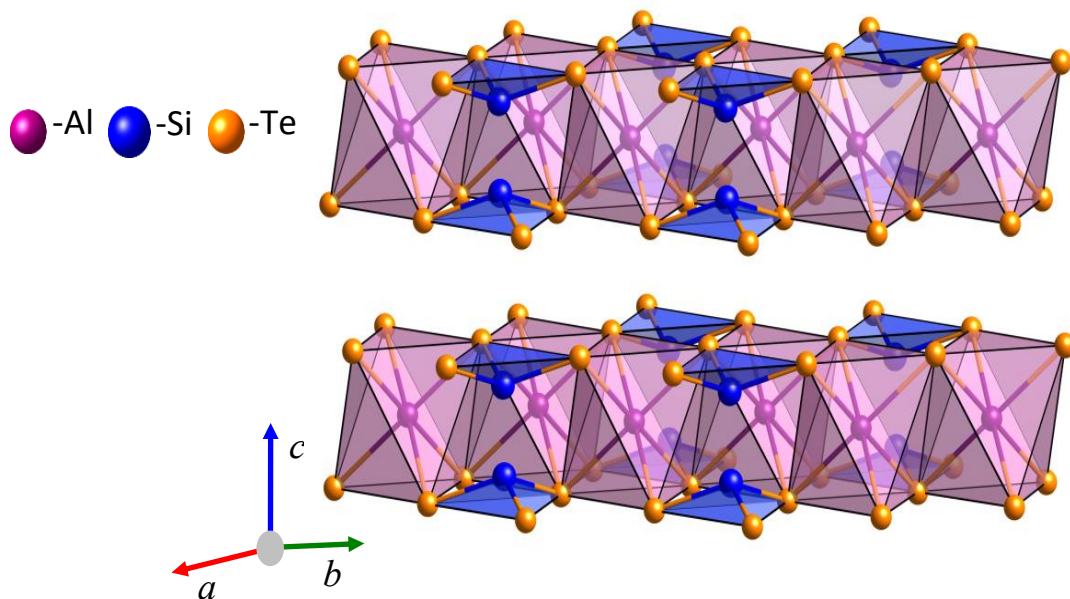
межах – 0.2 eВ, розташованих в точці А і в напрямку Г–К. Дно зони провідності знаходиться в точці Г. Таким чином кристал AlSiTe₃ є непрямозонним напівпровідником з розрахованою шириною забороненої зони $E_{gi} = 1.387$ eВ.

Валентний комплекс кристала AlSiTe₃ складається з 25 дисперсійних віток, об'єднаних у чотири зв'язки зон, розділених забороненими проміжками.

Спектри повної $N(E)$ і локальних парціальних $n_{at}(E)$ густин станів, отримані на основі зонного розрахунку, наведені на рис. 2, б. Аналіз парціальних вкладів у повну густину станів $N(E)$ дозволяє ідентифікувати генетичне походження різних підзон валентної зони та зони провідності AlSiTe₃.

Співвідношення між інтенсивностями максимумів у парціальних густинах станів різного типу симетрії різні. У глибині валентної зони даної сполуки в повній густині електронних станів $N(E)$ домінує внесок 5s-станів телуру, тоді як у верхній частині валентної зони домінуючим є вклад 5p-станів атомів Те.

Таким чином, нижня валентна підзона, сформована переважно 5s-станами телуру. Незважаючи на домінуючий характер Te5s-станів, для даної підзони істотними є ефекти гібридизації станів атомів кремнію (алюмінію) і телуру, що приводить до появи вкладів 3s-станів атомів кремнію, які виявляються в основному локалізованими в нижній частині цієї підзони і s-, p-станів Si у її верхній частині.

Середню частину валентних зон у діапазоні енергій від –9.26 eВ до –5.00 eВ можна розділити на дві підгрупи щодо розділених підзон, кожна з яких містить одну і три дисперсійні вітки, відповідно, та мають змішаний характер за участю 5s - і 5p-станів Те і 3s- і 3p-станів Si.

Найбільш складною є верхня підзона зайнятих станів (–5.02 ÷ 0 eВ), що складається з 15 дисперсійних віток. Верх цієї підзони, розташований безпосередньо поблизу вершини валентної зони (–1.60 ÷ 0 eВ), сформований переважно 5p-станами телуру з незначною домішкою 3p-станів кремнію. Нижня частина цієї підзони (–5.02 ÷ –1.60 eВ) сформована гібридизованими 5p-станами телуру, 3p-станами кремнію та алюмінію.



Рис. 2. Електронна структура (а), повна і локальні парціальні густини станів (б) AlSiTe_3 розраховані гібридним функціоналом HSE06.

Електронна низькоенергетична структура незаповнених електронних станів, що примикає до забороненої зони, формується в основному замішуванням вільних $Te\ p$ -, $Si\ p$ -, d - і $Al\ s$ -, p -станів. Таким чином, аналіз повної та парціальних густин станів вказує на значну гібридизацію s - та p -станів атомів Si та Te , що свідчить про сильно ковалентний характер хімічних зв'язків $Si-Te$ і $Al-Te$ у координаційних октаедрах $[Si_2Te_6]$ і $[AlTe_6]$ – структурних одиницях $AlSiTe_3$.

Так як в елементарній комірниці $AlSiTe_3$ міститься 10 атомів, і відповідно фононний спектр складається із 30 нормальних мод. Згідно теоретико-групового аналізу розкладання коливальних зображень описується наступними незвідними зображеннями групи $C_3^1(P\bar{3})$ в точці Γ :

$$\Gamma = (5A_g + 4A_u + 5E_g + 4E_u)^{opt} + (A_u + E_u)^{ak}$$

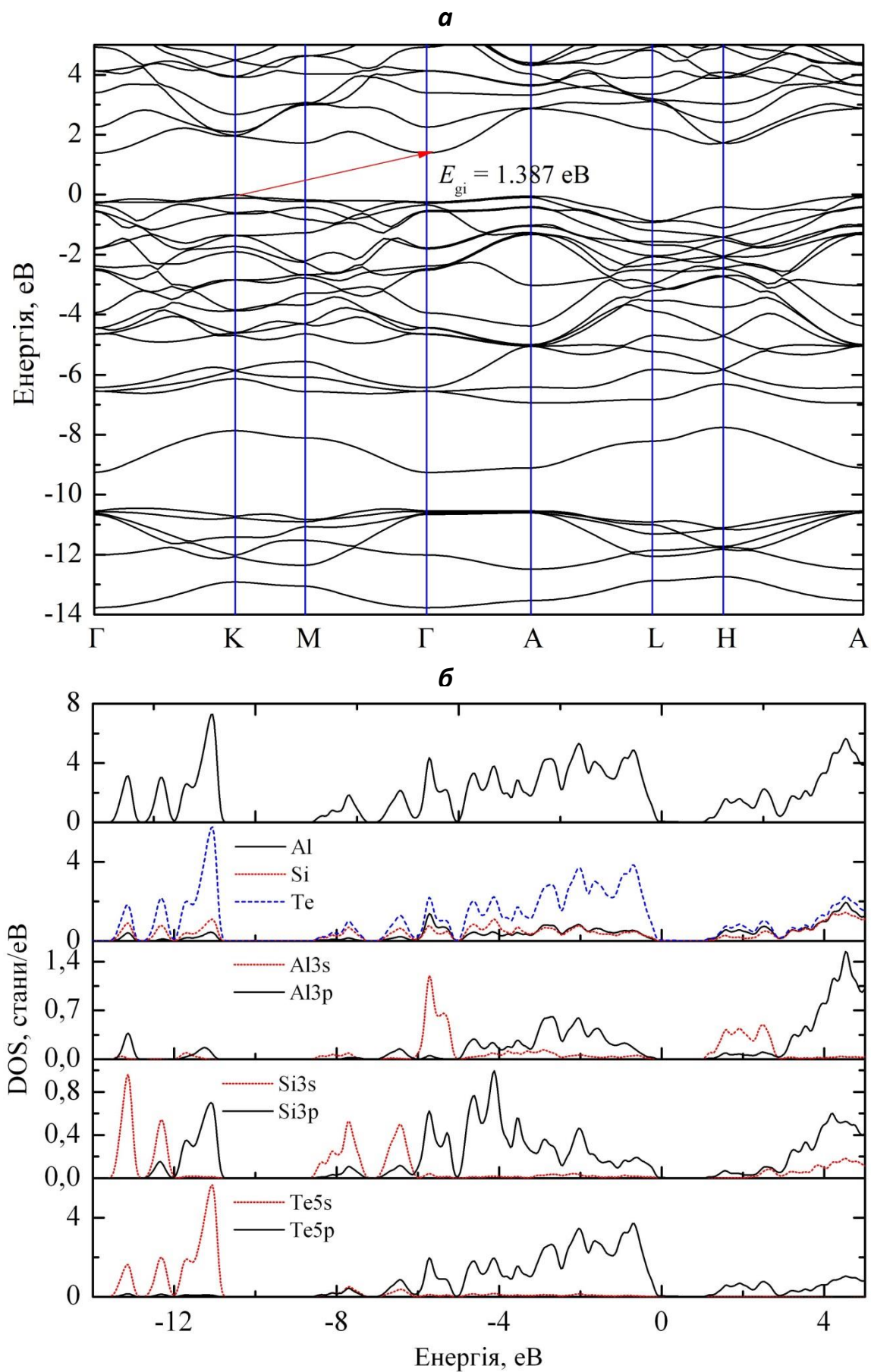
В спектрах комбінаційного розсіювання (КР) повинно спостерігатись 15 оптично-активних мод симетрії A_g і E_g , в ІЧ-спектрі – 12 мод симетрії A_u і E_u . Кожна із мод E_g і E_u двократно вироджена, а моди симетрії A_g і A_u – не вироджені. Одна мода симетрії A_u та одна двократно вироджена мода E_u є акустичними. Внаслідок наявності центра симетрії діє правило альтернативної заборони і в КР спектрах не можуть проявляється ІЧ активні моди.

Теоретично розрахований КР спектр кристала $AlSiTe_3$ приведений на рис. 3. На розрахованому КР спектрі наявно шість спектральних ліній з максимумами при частотах 70.35, 119.35, 153.87, 217.35, 367.68 і 482.39 cm^{-1} .

На рис. 4, *a* представлена дисперсія фононів в зоні Брилюена кристала $AlSiTe_3$. Частоти фононів додатні у всій ЗБ, що свідчить про динамічну стабільність даного кристала. Як видно з рис. 4, *a* дисперсія оптичних фононів у напрямку $\Gamma-A$ (вздовж осі c) незначна, що вказує на слабку фонон-фононну взаємодію. Дисперсія оптичних фононів у напрямках $\Gamma-M-K-\Gamma$ і $A-L-N-A$ значна, що вказує на сильну міжатомну взаємодію. У цій області спостерігається перекривання акустичних віток із низькочастотними оптичними модами. Останнє є ознакою значної фонон-фононної взаємодії. Крім того, фононні спектри виявляють анізотропію у всіх напрямках ЗБ за рахунок ковалентного



Рис. 3. КР спектр кристала AlSiTe_3 .



Рис. 4. Дисперсія фононів (а) і проєктовані на атоми густини фононних станів (б) кристала AlSiTe_3 . зв'язку Al–Te та Si–Te.

На рис. 4, б приведені проєктовані на атоми густини фононних станів, аналіз яких показує, що густина станів складається із п'яти областей, розділених широкими енергетичними щілинами. В області від 0 до 163.6 cm^{-1} з найбільш

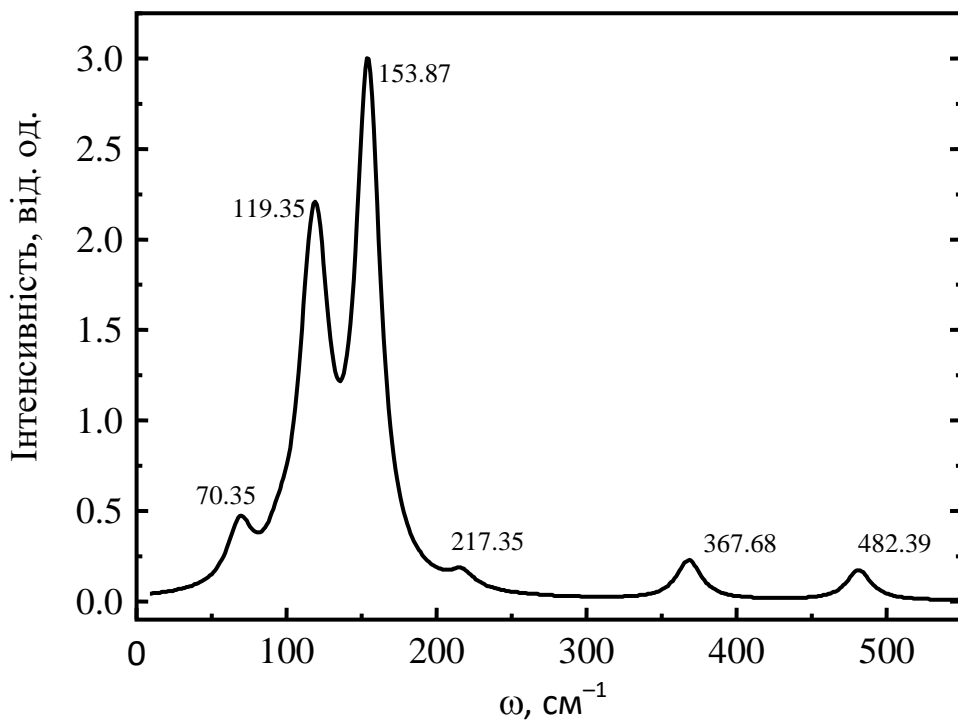
інтенсивним максимумом при 95.36 см^{-1} переважає рух атомів телуру і включає акустичні та низькочастотні оптичні вітки. Верхні групи оптичних фононів відповідають коливанням атомів Al–Te (інтервал частот $178\text{--}320 \text{ см}^{-1}$) і Si–Te ($356\text{--}495 \text{ см}^{-1}$), які супроводжуються змінами довжин валентних зв'язків. Наявність великих енергетичних щілин у фононних спектрах кристала AlSiTe_3 є результатом великої різниці мас між атомами катіонів Al (114.82 а.е.м.), Si (28.086 а.е.м.) та аніону Te (127.6 а.е.м.).

Висновки. Із перших принципів з використанням методу функціонала густини розраховані електронний енергетичний спектр, дисперсія фононів, а також спектр комбінаційного розсіювання кристала AlSiTe_3 . Результати розрахунку електронної структури вказують на те, що даний кристал є непрямозонним напівпровідником з $E_{\text{gi}} = 1.387 \text{ еВ}$.

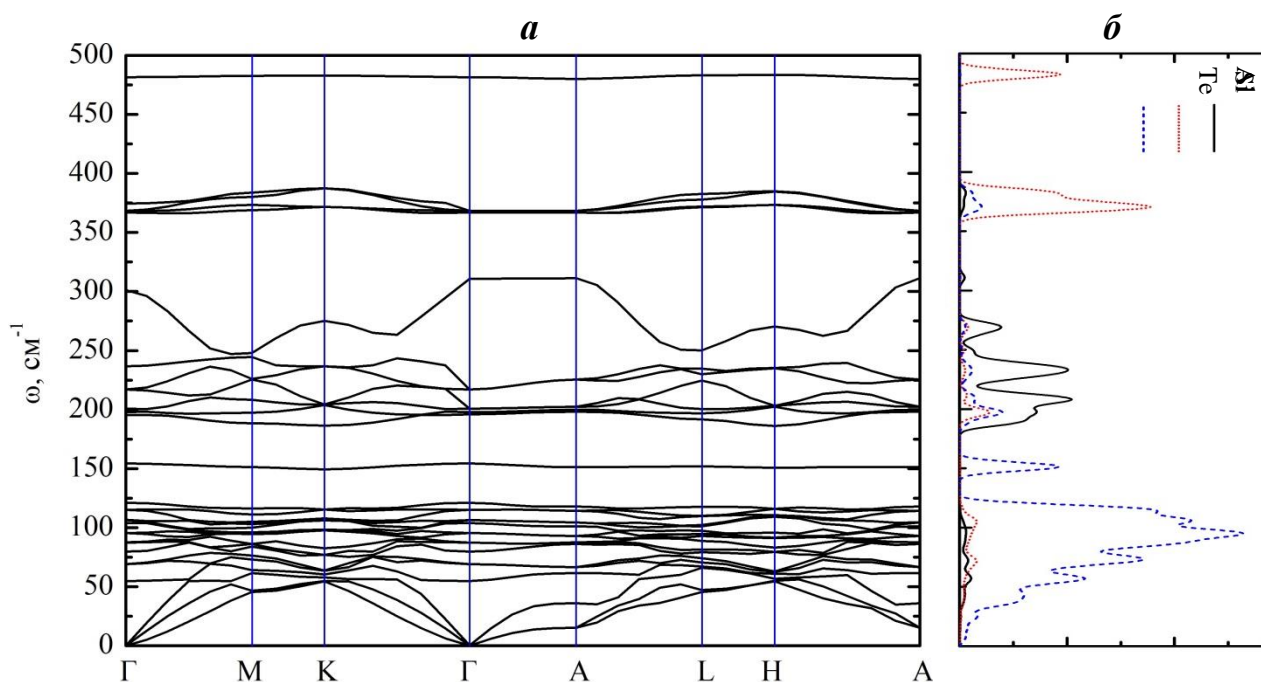
СПИСОК ВИКОРИСТАНИХ ДЖЕРЕЛ

1. Sandre E., Carreaux V., Marie A. M., Ouvrard G. Structural determination of a new lamellar tellurosilicate, AlSiTe_3 // J. Alloys Compd. – 1994. – V. 204, № 1-2. P. 145–149.
2. Hohenberg P., Kohn W. Inhomogeneous Electron Gas // Phys. Rev. – 1964. V. 136, № 3. – P. B864–B871.
3. Kohn W., Sham L. J. Self-Consistent Equations Including Exchange and Correlation Effects // Phys. Rev. – 1965. – V. 140, №4. – P. A1133–A1138.

ОПТИМІЗАЦІЯ ВИВЧЕННЯ ГЕОМЕТРІЇ У ЗАКЛАДАХ ЗАГАЛЬНОЇ СЕРЕДНЬОЇ ОСВІТИ ЗА ДОПОМОГОЮ ЗАСОБІВ ІНФОРМАЦІЙНО-КОМУНІКАЦІЙНИХ ТЕХНОЛОГІЙ

Заброварна Оксана Віталіївна,

студентка

ТОВ Луцький ліцей «Республіка» Волинської області

Падалко Катерина Анатоліївна,

студентка

Падалко Ніна Йосипівна

кандидат педагогічних наук, доцент

Волинський національний університет імені Лесі Українки

м. Луцьк, Україна

Вступ.

Згідно законом України «Про освіту», «Про повну загальну середню освіту», «Про Концепцію загальної середньої освіти (12-річна школа)», інформатизація освіти визнана пріоритетним державним завданням за сучасних умов розвитку суспільства. Проте, реорганізація навчального процесу з математичних дисциплін гальмується застарілими способами викладу навчального матеріалу.

Для підвищення рівня засвоєння вивченого у цій галузі знань, необхідний новаторський підхід та увага до інновацій. Актуальним є використання елементів інформаційно-комунікаційних технологій для ілюстрування теоретичних та практичних задач, формування навичок моделювання, розвитку графічної та просторової компетенції школярів.

Вони, як показала практика, істотно підвищують ефективність навчання та значною мірою, оптимізують навчальний процес, що і зумовлює актуальність дослідження.

Мета роботи.

Підтвердити ефективність використання та впровадження інформаційно-комунікаційних технологій під час вивчення геометрії.

Матеріали та методи.

У роботі використані емпіричні та теоретичні методи дослідження, а саме: педагогічний експеримент, аналіз, дедукція. Матеріалом дослідження є динамічне геометричне середовище GeoGebra та використання його на уроках математики.

Результати та обговорення.

Обсяг теоретичного матеріалу необхідного для засвоєння базових знань з геометрії є об'ємним, а тому важким для розуміння. Наочний матеріал змодельований за допомогою програм комп'ютерного забезпечення значно спрощує сприйняття, активізуючи графічний канал отримання інформації.

Одним із засобів ІКТ навчання математики є система динамічної математики GeoGebra.

Прикладом раціонального застосування інтегрованого середовища GeoGebra на уроках геометрії, є задачі на побудову із застосуванням геометричних перетворень, під час розв'язання яких, потребується наочне зображення для учнів.

До прикладу задача: побудувати пряму, яка симетрична прямій $x + 2y - 3 = 0$ відносно т. $O(-1; -2)$. Зобразимо пряму та точку у програмі GeoGebra (рис.1).



Рис 1. Умова задачі на площині

Позначимо на прямій a точки A і B . Далі використаємо двічі симетрію відносно точки O . Отримаємо образи A' і B' . Провівши пряму через ці образи, отримаємо шукану пряму, рівняння якої можна побачити у лівому нижньому куті програми (рис.2).

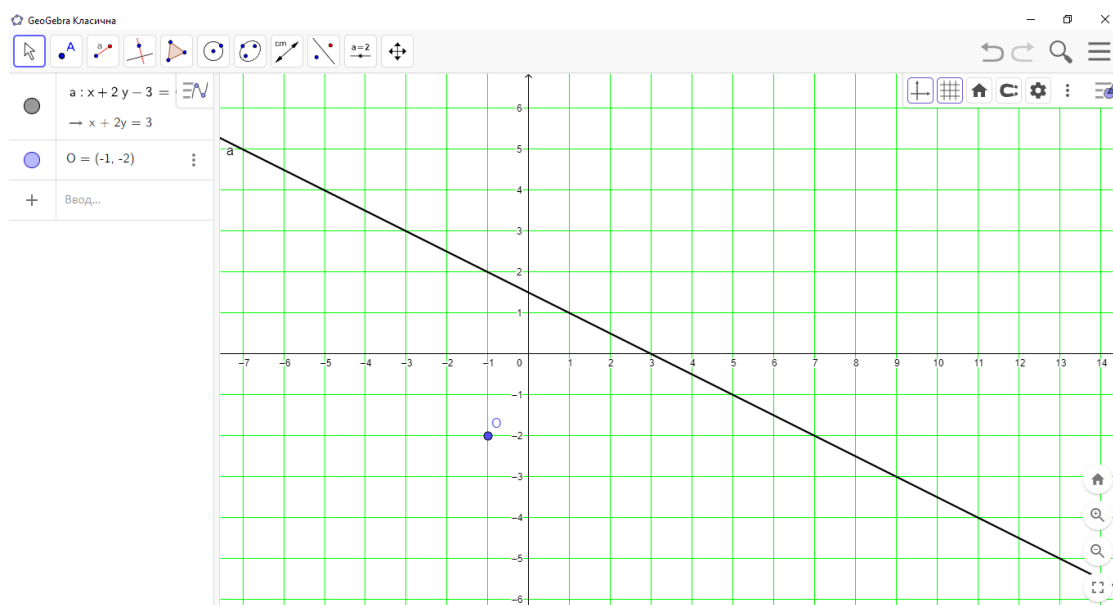

Рис.2 Зображення шуканої прямої

Під час навчального заняття застосування GeoGebra значно зекономило час використаний на розв'язування та виклад умови завдання. Програма має потужний набір інструментів, можливості яких виходять за межі шкільного курсу математики. Проведений нами педагогічний експеримент показав, що використання ІКТ спонукає до відкриття і вивчення нового, в сфері інформаційних технологій та математики.

Висновки. Використання ІКТ у навчальному процесі дозволило раціонально використати час на навчальних заняттях, здійснити диференційований підхід в навчанні і підвищити ефективність засвоєння матеріалу. Зокрема, під час вивчення геометрії, використання інтегрованого середовища GeoGebra, активізувало формування математичної та графічної культури учнів. Як перспективу майбутніх досліджень пропонуємо застосування ІКТ для самостійного виконання завдань.

ФОРМУВАННЯ КРЕАТИВНОГО МИСЛЕННЯ УЧНІВ ЧЕРЕЗ ВИРІШЕННЯ ТВОРЧИХ ЗАВДАНЬ З МАТЕМАТИКИ

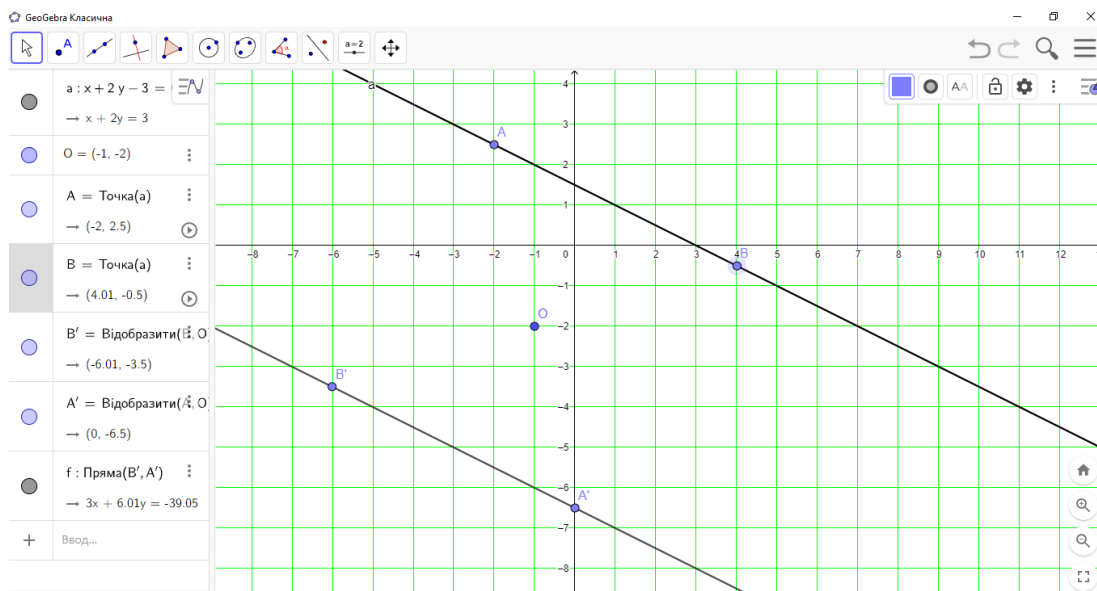
Краснюк Альона Валентинівна
вчитель математики, старший вчитель,
Хотинський ліцей №5-опорний заклад
загальної середньої освіти міської ради
Дністровського району,
Чернівецької області, Україна

Стаття присвячена вивченню формуванню креативного мислення здобувачів освіти через вирішення творчих завдань з математики, розкритті педагогічних умов ефективності їх застосування в освітньому процесі. Поняття "креативна особистість" останнім часом дедалі більше поширюється в освіті. Проаналізовано проблему розвитку креативності в математиці. Описані деякі творчі вправи, які можна використовувати на уроках математики для формування креативного мислення здобувача освіти.

Ключові слова: креативність, креативна особистість, формування креативного мислення, творчі завдання, НУШ.

Постановка проблеми. Формування креативної особистості займає важливе місце в освітньому процесі. У психолого-педагогічній літературі поняття «креативність» трактується як внутрішня особистісна тенденція до творчого вирішення проблем.

На сьогоднішній день в Україні впроваджено НУШ, де здобувачі освіти креативно мислять, творчо працюють, ефективно вирішують складні проблеми власної життєдіяльності. Тому питання з формування у здобувачів освіти креативного мислення потребує подальшого вивчення.

Стан дослідження. Питання розвитку креативної особистості знаходиться в центрі уваги педагогічної освіти у різних країнах Європи та США. Перші методи

розвитку креативного мислення були розроблені Дж. Гілфордом, Е. Торренсом, Р. Крачфілдом, Е. де Боно і широко застосовуються в шкільній практиці.

У вітчизняній педагогіці і психології розроблялися різноманітні методи розвитку креативності такими вченими, як В. М. Дружинін, Н. В. Хазратова, Н. А. Багдасаров, Н. Д. Бабаєва. Серед сучасних підходів до розвитку креативності на особливу увагу заслуговує дослідження Едварда де Боно, автора книг: «Шість капелюхів мислення», «Краса розуму».

Роботи зазначеного вченого мали великий успіх, а представлені науковцем технології широко застосовуються педагогами Європи та США з метою розвитку креативності здобувачів освіти.

Виклад основного матеріалу. *Креативність* – це створення надзвичайних ідей, здатність відхилитися від традиційного мислення, швидко розв’язувати проблемні ситуації. Креативність зараз настільки ж важлива в освіті, як і грамотність. За словами Річарда Флорида, ключ до креативності полягає у формулі, яка включає: технологію, талант і толерантність [6].

За даними Всесвітнього економічного форуму, креативність буде однією з найважливіших навичок, які роботодавці цінуватимуть у своїх працівниках, поряд із критичним мисленням та комплексним вирішенням проблем.

Згідно з дослідженням від Adobe, що провели серед 1000 навчальних закладів – приблизно 96% опитаних погоджуються з тим, що креативність – це важлива навичка для суспільства. Близько 68% вважають, що креативність - це те, з чим вони народились і те, чому можна навчитись, а 71% зазначає, що має бути такий предмет, як креативне мислення. Понад 78% опитаних мріють бути більш креативними.

У 2017 році на Світовому економічному форумі в Давосі експертами було визначено, що креативне мислення входить у ТОП 5 компетенцій найближчого десятиліття. За словами Джиммі Уейлса, креативне мислення – це спосіб мислення, при якому людина здатна відрізнити інформацію від фактів, а в умовах сьогодення дана компетенція стає особливо затребуваною.

Мета статті – дослідити особливості формування креативного мислення здобувачів освіти використовуючи творчі вправи в освітньому процесі.

Вирішення творчих завдань - це основа розвитку креативності для учнів шкільного віку. Пріоритетним завданням освітнього процесу є всебічний розвиток здобувачів освіти, зокрема їх творчих здібностей.

Завдання педагога - керувати процесами творчого пошуку, створювати ситуації, що сприяють творчій активності здобувача освіти, розвивають його уяву, асоціативне мислення.

Для формування у здобувачів освіти творчого підходу до вирішення навчальних завдань, необхідно вводити в навчальний процес завдання творчого характеру. Розвиток креативності формується на уроці в процесі практичної діяльності учня, яка передбачає варіативність рішення і може бути представлена різними видами діяльності. Це дозволяє підвищити мотивацію навчання і реалізовувати творчі здібності та інтереси здобувачів освіти [2].

Для вирішення цих завдань доцільно використовувати різноманітні творчі вправи, запитання, логічні вправи, задачі-головоломки, цікаві логічні задачі, задачі-жарти, ребуси, дидактичні ігри, загадки, пізнавальні ситуації, інтелектуальні розминки, які в свою чергу передбачають:

- 1) встановлення суперечності;
- 2) встановлення схожості та різниці між об'єктами, що порівнюються;
- 3) встановлення причинно-наслідкових зв'язків;
- 4) зіставлення різних варіантів та дії вибору;
- 5) доведення правильності виконаних практичних дій;
- 6) виділення певних закономірностей в навчальному матеріалі;
- 7) пошук і виправлення допущених помилок;
- 8) висування пропозицій, гіпотез, здійснення певного прогнозу наступних подій.

Для формування креативного мислення пропоную розглянути деякі вправи творчого характеру. Ребуси допомагають розвивати логічне мислення, уяву та творчість. Також вони допомагають засвоювати нові поняття. Ребуси можна використовувати як на початку уроку в момент вивчення нового матеріалу, так і

при закріпленні вивченого матеріалу.

Наприклад, на етапі вивчення нового матеріалу можна запропонувати здобувачам освіти розгадати тему заняття, яка зашифрована за допомогою ребусу (рис.1).

Дії вчителя	Дії учнів
Привітання. Учні, сьогодні на уроці ми вивчимо нову тему, назва якої сховалася в даному ребусі: 	«Задачі на дробі»

Рис. 1. Приклад застосування ребусів на заняттях.

Задачі – жарти – є корисним засобом розвитку у дітей логічного мислення, вміння аналізувати, узагальнювати, абстрагувати, порівнювати, зіставляти і конкретизувати, розкриваючи зв'язки, що існують між явищами.

Можна використовувати на кожному етапі уроку.

Наприклад:

- Що важче: кілограм пшениці чи кілограм заліза?
- Сестра старша за брата на 7 років. На скільки вона буде старшою від нього через 5 років?
- Три брати з'їли за 5 хв 48 вареників. Скільки вареників з'їсть один брат за 3 хв?

Задачі-головоломки – корисні для активізації пізнавальної діяльності здобувачів освіти та розвитку кмітливості. Розв'язуючи їх, учні вчать критично сприймати умову задачі та ілюструвати її.

Наприклад: 1. Десятилітрову бочку наповнили водою. Як за допомогою семилітрового і трилітрового відер відлити з неї 5 л. води?

2. У водія автобуса є монети вартістю 2 к. і 5 к. Скількома способами він може видати здачу 28 к.? [5]

Математика на сірниках – розвиває мислення, просторову уяву, фантазію (рис. 2).

Перекласти 4 сірники так, щоб вийшло 3 квадрати.

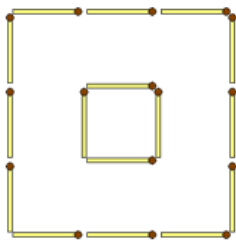

Відповідь:



Рис. 2. Приклад використання сірників на заняттях математики для розвитку креативного мислення

Дидактичні ігри – такі ігри спонукають учнів міркувати самостійно, вміти уявити ситуацію і нестандартно її розв’язати.

Вправа «Що буде, якщо...»

Учитель задає питання, а учні повинні назвати наслідки якоїсь події.

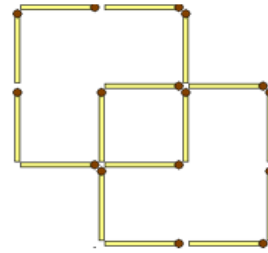
Орієнтовні питання до гри:

- Що буде, якщо існуватиме лише одна міра маси тіла?
- Що буде, якщо увесь транспорт рухатиметься з однаковою швидкістю?

Вправа «Навіщо і чому?» Вчитель ставить запитання, а учень повинен на нього логічно відповісти. Запитання мають бути трьох видів:

- 1) на вгадування або припущення;
- 2) на з’ясування причини;
- 3) на прийняття рішення та планування власних дій.

Запитання першого типу:

- Для чого нам потрібні одиниці вимірювання маси предмету?

Запитання другого типу:

- Чому птахи літають на різній відстані від землі?

Запитання третього типу:

- Як дізнатися, котра зараз година?

Висновки. В даний час школа потребує такої організації своєї діяльності, яка забезпечила б розвиток креативного мислення і творчого ставлення до життя кожного учня. У зв’язку з цим виникає актуальність в розробках завдань творчого характеру.

Проаналізувавши літературу з даної теми, ми дійшли висновку, що творчі вправи активізують пізнавальну діяльність здобувачів освіти, розвивають критичне мислення.

Розвиток творчого потенціалу необхідно розпочинати з дитинства. Кожна людина наділена природними здібностями і талантами. Завдання вчителя - допомогти максимально розкритися дитині, реалізувати свої можливості.

СПИСОК ВИКОРИСТАНИХ ДЖЕРЕЛ:

1. Балдіна Л. Розвиток творчої компетентності учнів на уроках математики/ Л. Балдіна // Математика в школах України. – 2006. – № 29. С.14-16.
2. Велдбрехт Д. Розвиток креативних здібностей учнів через систему креативних вправ Д. Вельлбрехт, Н. Токар // Математика в школах України, 2007. № 29. С.2-6
3. Кушнір В. Дослідження та розвиток творчості під час вивчення математики В. Кушнір., А. Ольшанецька, І. Дворак / Математика в школі. — 2009.
4. Макушенко Г. Розвиток творчого мислення учнів на уроках математики / Т. Макушенко / Математика в школах України. – 2004. – № 6. — С. 17-23.
5. Слєпкань З. Формування творчої особистості учня в процесі навчання математики / З. Слєпкань // Малематика в школі. – 2003. – № 3. – С. 7-14.
6. Танабаш Л. Креативність або творчі здібності / Л. Танабаш // Математика в школах України. – 2004. – № 11. – С. 8-10.

МОРФОЛОГІЯ ПОВЕРХНІ ПЛІВОК ALN СИНТЕЗОВАНИХ НА КРЕМНІЄВИХ ПІДКЛАДКАХ В ГІБРИДНОМУ ГЕЛІКОННО-ДУГОВОМУ ІОННО-ПЛАЗМОВОМУ РЕАКТОРІ

Руденко Едуард Михайлович,
д.ф.м.-н., професор.

Короташ Ігор Васильович,
Свавільний Микола Євгенійович,

Полоцький Денис Юрійович
к.ф.-м.н.

Інститут металофізики ім. Г. В. Курдюмова
м. Київ, Україна

Вступ.

Незважаючи на те, що нітрид алюмінію був вперше синтезований у 1877 році, він далекий від вичерпання свого потенціалу і завдяки високій теплопровідності, низьким діелектричним втратами, високому рівню ізолюючих характеристик, здатний і сьогодні зарекомендувати себе, як перспективний матеріал для потреб мікро-і-наноелектроніки, який потугами науковців поступово розширює нові горизонти де може бути з користю експлуатований. Використаний нами, для отримання плівок нітриду алюмінію, метод іонно-плазмового нанесення має певний недолік.

Як відомо, при функціонуванні катодної плями ерозія поверхні катода призводить до генерації не тільки іонних потоків, але й макрочастинок - крапель матеріалу катода. Дослідженню можливості придушення мікрокрапельної фази шляхом використання магнітного фільтру і геліконного джерела плазми присвячена ця доповідь.

Мета роботи.

Вивчення мікроструктури поверхні зразків AlN, осаджених на монокристалічній підкладці кремнію в повернених потоках плазми в залежності від технологічних умов осадження.

Матеріали та методи.

Всі експериментальні зразки були отримані нами за допомогою розробленого і створеного в Інституті металофізики ім. Г. В. Курдюмова гібридного геліконно-дугового іонно-плазмового реактора (ГГДПР). Через оглядове вікно дрейфової камери на робочий столик, що знаходився радіально в центрі камери, і в залежності від мети експерименту міг бути переміщений у місце А (висота 25 см над дном дрейфової камери), або у місце С (висота 10 см над дном дрейфової камери), що знаходяться на різних відстанях від катода ПДП (див. рис. 1) розміщувалася підкладка Si (100).



Рис. 1. Схема розташування підкладинок А і С у дрейфовій камері гібридного геліконно-дугового іонно-плазмового реактора

По закінченню відкачки системи поверхня зразків піддавалася дії інтенсивного бомбардування іонами геліконного джерела плазми, що призводить до розпилення адсорбованих компонент, які неодмінно залишаються на підкладці навіть після високовакуумної десорбції.

Формування плівок нітриду алюмінію відбувалось внаслідок направленої дії інтенсивного високоенергетичного потоку плазми матеріалу катода плазмово-дугового прискорювача (ПДП), яким, за допомогою зовнішнього магнітного поля, можна ефективно керувати. При цьому, заряджені частинки плазмового потоку рухаються з відхиленням від початкового прямолінійного напрямку, а нейтральні мікрокраплинки не відчувають дії магнітного поля і

рухаються майже прямолінійно від поверхні катоду. Так здійснюється фільтрування плазмового потоку від ПДП за допомогою магнітного фільтру.

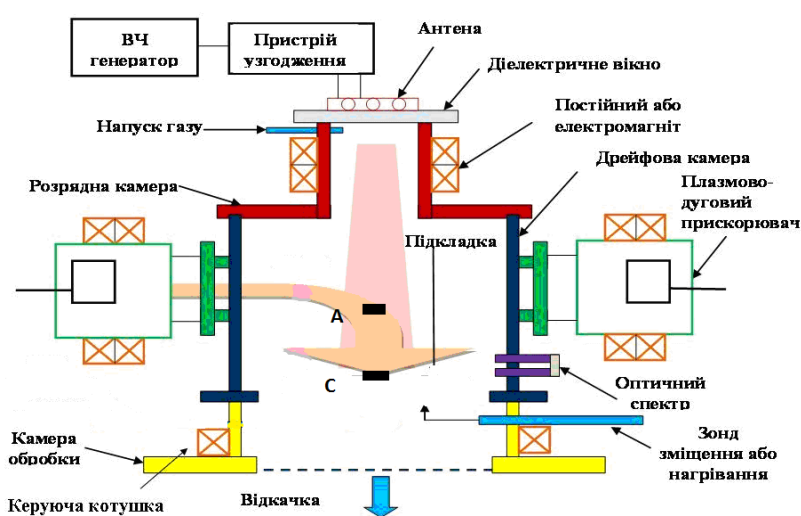
Зразки для досліджень були отримані в місцях А (рис. 2.1, 2.2) і С (рис. 2.3, 2.4). До того ж, зразки 2.1 і 2.3 були отримані внаслідок лише масопереносу іонної компоненти матеріалу катоду ПДП, а зразки 2.2, 2.4 одночасно знаходились під дією плазмової компоненти катода ПДП, якій асистувала газова плазма геліконного джерела. Інші технологічні параметри для всіх зразків були однакові. Поверхні зразків AlN були досліджені з використанням скануючого електронного мікроскопу (SEM) ZEISS EVO 50XVP та атомно-силового мікроскопу (AFM) NanoScope IIIa Dimension 3000TM.

Результати та обговорення.

На рис. 2.1 можна бачити, що основним геометричним елементом структури поверхні AlN є дрібні (до 200нм), а також середні ($\approx 0,3 - 3$ мк) круглі агломерати, які могли бути наслідком транспортування дрібних та середніх мікрокрапель, що можуть заряджатися в плазмі та рухатися вслід за іншими зарядженими частинками, або конгломерати, які утворюються при конденсації.

Застосування фільтрації потоку плазми за допомогою магнітних систем відхилення дозволяє суттєво перешкоджати попаданню мікрокрапель на поверхню плівки. Але, як ми бачимо у випадку легкоплавкого катоду з алюмінію, коли частка крапель може становити головну частину потоку ерозійного матеріалу, неможливо нехтувати процесами криволінійного поширення потоку нейтральної компоненти за рахунок заряджання мікрокрапель електронами плазми алюмінію.

На рис. 2.2 можна побачити вигляд поверхні плівки AlN зразка, синтезованої при одночасному застосуванні геліконного та дугового джерел плазми. При цих умовах осадження виразною стає тенденція зменшення на рельєфі поверхні дрібних крапель і густини великих крапель.

Тобто режим одночасної роботи геліконного та дугового джерел плазми є ефективним методом зменшення негативного впливу крапельної компоненти при осадженні плівок нітриду алюмінію.



Рис. 2 Рельєф поверхні зразків AlN синтезованих у місці А (2.1, 2.2) і у місці С (2.3, 2.4). 2.1 і 2.3 – поверхня синтезована плазмою ПДП; 2.2 і 2.4 – поверхня синтезована плазмою ПДП з асистуванням її плазмою геліконного джерела (зліва – данні AFM, справа данні SEM)

Для того, щоб зменшити процес переносу мікрокрапель на поверхню зразків було змінено розташування підкадинки з місця А на С. За рахунок цього став неможливим не тільки прямий пробіг між катодом та підкладкою для нейтральних частинок, але і транспортування за рахунок одноразового відбиття

твердих мікрочастинок стало неможливим. Якщо проаналізувати дані SEM на рис. 2.3, слід відзначити відсутність будь-якого контрасту, що свідчить про суттєве покращення шорсткості поверхні. Саме відсутність мікрокрапель в потоці плазми на підкладку є головною обставиною покращення рельєфу зразків. SEM зображення для зразка AlN отриманого при одночасному застосуванні геліконного та дугового джерел плазми (рис. 2.4) вказує на присутність тонкого рельєфу з розмірами 50 нм, Якщо проаналізувати такий поширений параметр, як шорсткість поверхні R_a , то можна побачити на рельєфах зразків отриманих у місці А значення $R_a = 7,7 - 8,5$ нм. (див. 2.1, 2.2). Тобто при дуже різній субструктурі шорсткість обумовлена наявністю таких грубих елементів рельєфу, як мікрокраплі розміром до 1 мкм.

У випадку зразків отриманих в місці С шорсткість першого зразка (рис. 2.3) мала значення $R_a = 1,5$ нм при цьому середній розмір зерна досягав значення 25-35 нм. Для іншого зразка (рис.2.4) шорсткість дорівнює $R_a = 1,2$ нм, а середній розмір зерна складає 35-50 нм. Пояснити отриману залежність розміру зерна зразків від умов синтезу можна, якщо взяти до уваги швидкість росту плівок. Так технологічні умови осадження зразка поверхня якого представлена на рис.2.3 відповідають самому великому значенню швидкості росту плівки. Відповідно найбільш малу швидкість росту досягають при інтенсивному бомбардуванні конденсату плівки частинками плазми при одночасній роботі геліконного та дугового джерел плазми при осадженні.

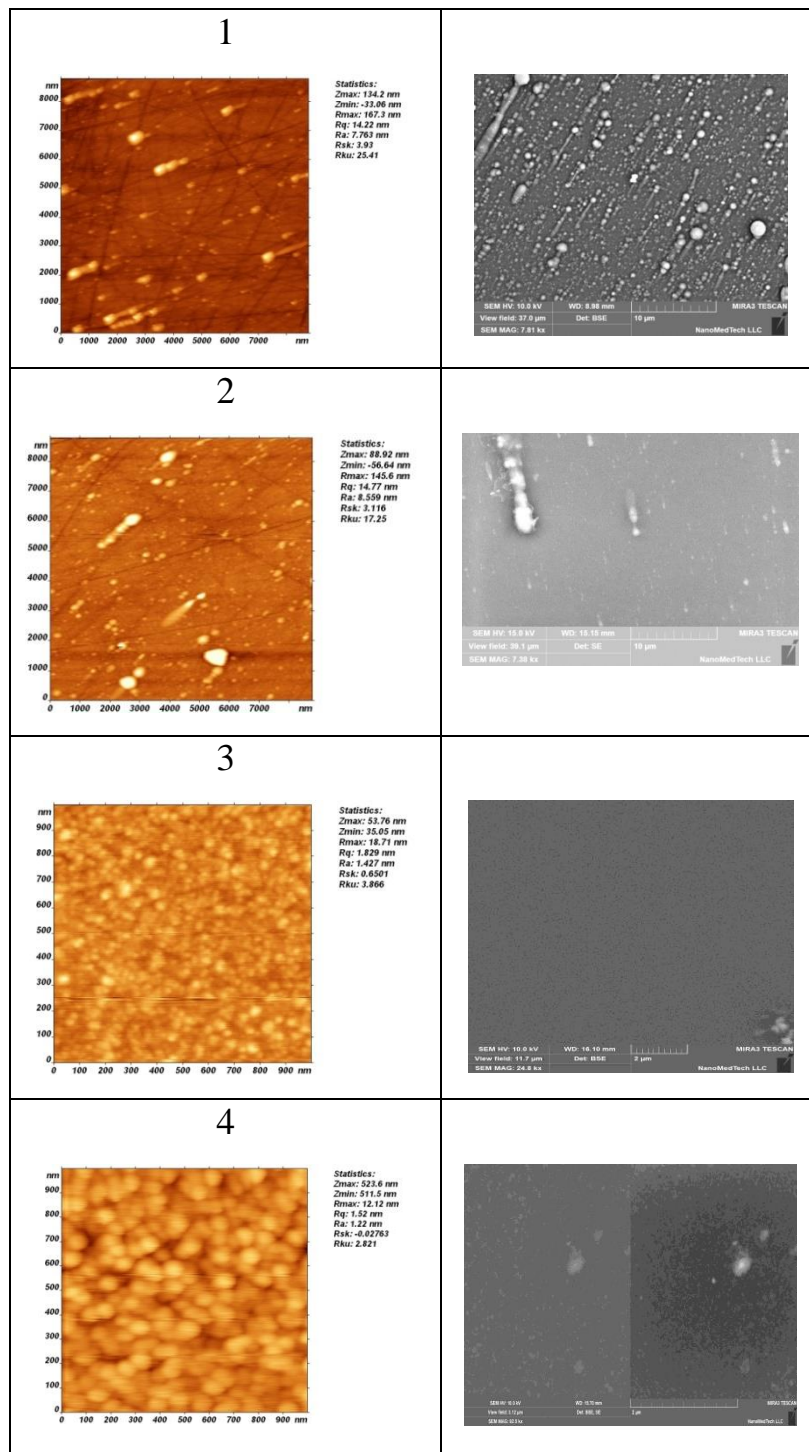
Висновки.

1. Застосування фільтрації потоку плазми за допомогою магнітних систем відхилення дозволяє запобігти попаданню мікрокрапель на поверхню синтезованих плівок AlN.

2. Виявлено, що у випадку легкоплавкого катоду з алюмінію ефект магнітної фільтрації посилюється, якщо реалізується умова при якій для нейтральних часток матеріалу катоду унеможливується не тільки прямий пробіг між катодом та підкладкою, а й транспорт за рахунок одноразового відбиття твердих мікрочасток від стінок камери і процес криволінійного поширення потоку

нейтральної компоненти за рахунок заряджання мікрокрапель електронами плазми алюмінію. (зразок знаходиться в місці С – в 10 см від дна камери дрейфу). Для зразків отриманих в місці С розмір зерен структур AlN лежить в межах 20 - 50 нм, а шорсткості поверхні становить 1,2 – 1,5 нм.

3. Показано, що у місці А, де завдяки магнітній фільтрації виключається лише прямий пробіг між катодом та підкладинкою, режим з одночасною обробкою поверхні плазмою геліконного та дугового джерела є ефективним методом зменшення щільності густини крапельної фази на одиницю площі поверхні підкладинки. Шорсткість поверхні зразків отриманих у місці А дорівнює $R_a = 7,7 - 8.5$ нм.

GEOGRAPHICAL SCIENCES

УДК 338:486

МЕТОДИЧНІ ОСОБЛИВОСТІ ОЦІНКИ ТУРИСТИЧНО-РЕСУРСНОГО ПОТЕНЦІАЛУ УКРАЇНИ

Могила А. А.

Здобувач вищої освіти
факультету міжнародних відносин
Науковий керівник

Дудник І. М.

д.геогр.н., професор,
Завідувач кафедри
міжнародного туризму та країнознавства
Національний авіаційний університет
м. Київ, Україна

Анотація. Розглядаються особливості оцінки ресурсної підсистеми рекреаційного потенціалу, запропоновано методи удосконалення комплексної оцінки туристично-ресурсного потенціалу

Методологічною основою вирішення поставлених завдань стала низка традиційних загальнонаукових методів дослідження та оцінки туристично-ресурсного потенціалу. Крім того, в даному дослідженні були використані наступні методи: метод аналізу та синтезу, історичний, картографічний та статистико-математичний метод. На основі проведених досліджень визначено класифікаційну характеристику, основні ознаки та перспективи розвитку туристичного потенціалу України.

Ключові слова: рекреаційно-туристична сфера, оцінка туристично-ресурсного потенціалу, методика, рекреаційно-туристичний потенціал, ландшафт.

Вступ. Важливою проблемою є забезпечення ефективного функціонування рекреаційно-туристичної сфери. Формування рекреаційних систем визначається рекреаційними потребами людини і суспільства в цілому, їх територіальною локалізацією, пов'язаною значною мірою з наявністю ресурсів, що формують туристичний потенціал. З метою оптимізації процесів планування розвитку національної рекреаційної сфери, необхідно проаналізувати чинники, що стимулюють розвиток регіонів, у свою чергу це дасть змогу оптимально спрямувати та використати капітал і ресурси у сфері рекреації для отримати ефективний результат.

Аналіз останніх досліджень і публікацій. В ході дослідження було проаналізовано праці відомих діячів вітчизняного та зарубіжного туризму - Ніколаєнка Д. В., автора книги «Рекреаційна географія» (2001 р.), Квартальнова В. А., Бейдика О. О., Боголюбова С. А., Данильчука В. Ф., Кузіка С. П., Касянчук З. О., Стафійчука В. І. , Ткаченко Т. І., Царик Л., Чернюк Г., Охріменко Є. В. та ін.

Метою статті є характеристика та встановлення основних аспектів у рамках комплексної оцінки ресурсної підсистеми рекреаційного потенціалу, що визначає стан і перспективи розвитку туристично-ресурсного потенціалу України.

Незважаючи на велику кількість наукових праць, присвячених методиці оцінки туристично-ресурсного потенціалу, на сьогодні не існує єдиної стандартної методики, яка була б універсальною для всіх регіонів України.

Рекреаційно-туристичні ресурси — це об'єкти та явища природи антропогенного походження, які мають якісні та кількісні характеристики, сприятливі для рекреаційної діяльності і служать матеріальною основою територіальної організації відпочинку, оздоровлення та лікування людей, формування рекреаційних зон (центрів), їх спеціалізації та економічної ефективності [6].

Рекреаційний потенціал території складається з двох рівноправних частин: соціальної та природної, які існують у певній просторово-часовій системі та використовуються для організації рекреаційної діяльності [5].

Для визначення оцінки ризику та ресурсного потенціалу виділяють: природні рекреаційно-туристськими ресурсами (РТР), соціально-історичні РТР та природно-техногенні РТР. Також дослідники виділили трансресурсні об'єкти, які поєднують у собі декілька вище згаданих компонентів РТР. Їхній потенціал є поєднанням цих компонентів [1].

Оцінка рекреаційно-туристичних ресурсів визначається співвідношенням об'єкта і суб'єкта, що включає такі етапи:

- виділення об'єкта оцінки;
- виділення предмета оцінки;
- формування критеріїв оцінки залежно від масштабу та мети дослідження властивостей об'єкта;
- розробка оцінок.

Рекреаційні ресурси визначаються за якісними та кількісними показниками. При кількісній оцінці важливим питанням є розробка шкал оцінки, хоча не всі дослідники проблеми поділяють такий підхід до оцінки рекреаційно-туристичних ресурсів. Найпопулярнішими є 3-7 класи, де найвигідніші умови оцінюються найвищим балом.

За трьома основними моментами, розрізняють три види оцінки рекреаційно-туристичних ресурсів: медико-біологічна; психоестетична; технологічна.

Медико-біологічний тип визначає вплив природних факторів на організм людини і має суттєве значення для оцінки кліматичних рекреаційних ресурсів, які істотно впливають на здоров'я людини.

Психолого-естетичний тип оцінки визначає емоційний вплив на людину тих чи інших особливостей природного ландшафту та інших рекреаційних ресурсів. Методика такої оцінки складна і недостатньо розроблена. Все це зводиться переважно до визначення емоційного реагування людини на природно-територіальний комплекс.

Психоестетична оцінка території враховує:

- ступінь контрастності (найпривабливішими для відпочинку є крайові

зони, наприклад, на межі різних елементів природно-територіальних комплексів);

- насиченість ландшафту (морфологія ландшафту);
- лісова площа;
- екзотика (міра контрасту між місцем проживання та зоною відпочинку);
- унікальність (міра унікальності об'єктів і явищ);
- привабливість.

Технологічний тип оцінки враховує взаємодію людини та середовища через «технологію» рекреаційної діяльності, де суб'єктом є рекреаційна індустрія. Така оцінка включає два аспекти: можливості реалізації того чи іншого виду рекреаційно-туристичної діяльності та перспективи інженерно-будівельного розвитку території. Важливим показником технологічної оцінки є рекреаційна ємність території (ресурсу).

Одним із комплексних показників медико-біологічного типу оцінки рекреаційних ресурсів є система ефективних температур, яка включає температуру повітря, відносну вологість, швидкість вітру, сонячну радіацію.

Оцінка бальнеологічних ресурсів базується на медико-біологічних і технологічних підходах. При цьому використовуються як кількісні, так і якісні показники, які покладені в основу класифікації та типізації бальнеологічних ресурсів [4].

Важливою складовою рекреаційно-туристичних ресурсів є рельєф земної поверхні як основний елемент природного комплексу, що значною мірою впливає на характер рекреаційної діяльності. У загальних рисах рельєф України визначає рекреаційну спеціалізацію території (рівнини – гори – узбережжя морів, водосховища – великі річкові системи), а в окремих випадках і основний природний об'єкт, на якому розгортається сама рекреаційна система [2].

При аналізі естетичних властивостей ландшафту найбільше значення має його виразність, тобто наявність таких компонентів, які найбільше привертають увагу і захоплення спостерігача.

Поєднання компонентів ландшафту і характер їх розміщення визначають

тип ландшафту.

Естетична оцінка передбачає виявлення естетичних властивостей (природної та культурної привабливості) ландшафтів. Вона оцінює емоційний вплив різних компонентів ландшафту на людину. Показники оцінки можуть бути як суб'єктивними, так і об'єктивними. Важливо шукати різні методи оцінки на основі об'єктивних даних [3].

Основою оцінки є сталість і ступінь дії природних факторів, що впливають на форму поверхні місцевості, характер розміщення рослинності, предмети, створені людиною, тощо. Від різноманітності ландшафтних елементів залежить естетична цінність ландшафту. Різноманітність ландшафту визначає потенційне багатство зорових образів. У різноманітності ландшафту можуть відображатися не тільки властивості оцінюваної території (внутрішня різноманітність), а й властивості сусідніх територій, що сприймаються візуально (зовнішня різноманітність).

Висновки Виявлення та оцінка природних рекреаційно-туристичних ресурсів є одним із основних завдань управління рекреаційним природокористуванням. Лише після виконання цих досліджень можна встановити природно-рекреаційний потенціал території, на основі якого ведеться розробка рекреаційно-господарських планів розвитку.

СПИСОК ЛІТЕРАТУРИ:

1. Бейдик О. О. Рекреаційні та туристичні ресурси України: навчальний посібник. // О. О. Бейдик. - Київ: АльтерПрес, 2009. 462 с.
2. Ковальська Л. В. Рекреаційна оцінка місцевості території Галицького національного парку. // Л. В. Ковальська. - Фізична географія та геоморфологія. 2010. 58 с.
3. Ткаченко Т. І. Рекреаційна спеціалізація рельєфу України в системі «рельєф-рекреація» як складова формування духовності українського етносу. // Т. І. Ткаченко. - Фізична географія та геоморфологія. 2013. №4. С. 32-41.
4. Стафійчук В. І. Рекреалогія. Навчальний посібник. // В. І. Стафійчук. -

2-е вид. К.: Альтерпрес, 2008. 264 с.

5. Ковальська Л. В. Рекреаційна географія: навчальний посібник. // Л. В. Ковальська. - Івано-Франківськ: НАІР, 2014. 76 с.

6. Ковальська Л. В. Географія туризму. // Л. В. Ковальська. – Івано-Франківськ: НАІР, 2016.

7. Дудник І. М. Концепція туристично-географічної системи як методологічний засіб дослідження регіонального розвитку туризму. // І. Дудник. - Актуальні проблеми міжнародних відносин і регіональних досліджень: матеріали Міжнародної науково-практичної інтернет-конференції. / за ред. В. Й. Лажніка. - Луцьк : Вежа-Друк. 2021. - С. 249-254.

Позняк Д. Р.
Здобувач ОР Магістр НАУ
м. Київ

Постановка проблеми. Туристичні послуги є не однорідним видом послуг, а множиною взаємопов'язаних елементів, таких як послуги транспорту, харчування, розміщення та ін., тому можемо говорити про їх системність. Системний підхід привносить для туризму та суспільства загалом ширші виміри мислення, усвідомлення взаємозалежності, взаємозв'язку та відповідальності за поведінку системи, якою є туристична галузь.

Системний підхід став необхідним інструментом управління у всіх галузях та рівнях економіки. Проблема полягає у науковому осмисленні системного підходу, що може бути досягнуто за допомогою положень загальної теорії систем та теорії туризму.

Аналіз останніх досліджень і публікацій. Проблема територіальних систем туристичних послуг є вагомим для українських дослідників, хоча вивчають вони її з різних сторін. Т. Ткаченко описала теоретичну модель територіального розвитку суб'єктів туристичного бізнесу [8], А. Глебова [2], Л. Юрчишина [9] розглядали питання формування регіональних туристичних дестинацій. У численних публікаціях І. Дудника [4;5;6] обґрунтовано розглянуто туризм з позицій системного підходу, розроблено теоретичну модель та методологічні аспекти територіальної системи туристичних послуг. Питання розвитку, функціонування та характерні особливості локальних туристичних систем, їх типізація проаналізовані у праці П. Доана [3].

Мета статті – подати теоретичне обґрунтування сутності та особливостей територіальних систем туристичних послуг.

Виклад основного матеріалу дослідження. Туристичні послуги – послуги суб'єктів туристичної діяльності щодо розміщення, харчування, транспортного,

інформаційно-рекламного обслуговування, а також послуги закладів культури, спорту, побуту, розваг тощо, спрямовані на задоволення потреб туристів [7, с. 56].

У структурі туристичних послуг розрізняють основні і додаткові послуги. Основні послуги, що пропонуються туристичним підприємством, включають: послуги з організації перевезення; розміщення; харчування туристів. До додаткових послуг відносяться: послуги з організації екскурсій; послуги зі страхування туристів; послуги гідів-перекладачів; послуги з перевезення туриста від місця його прибуття в країну (місце його тимчасового перебування) до місця розміщення і назад (трансфер), а також будь-якому іншому перевезенню в межах країни (місця тимчасового перебування), передбаченої умовами подорожі; послуги з ремонту техніки; послуги з прокату; обмін валюти; телефон, пошта і т. д. Такий розподіл умовний, оскільки істотних відмінностей, з погляду споживчих властивостей, між ними немає. Послуги, включені в основну програму й оформлені путівкою, відносять до основних. Додаткові послуги турист здобуває самостійно в місці перебування, вони не входять у вартість путівки [7, с. 60].

Туристичні послуги є результатом діяльності туристичних підприємств із задоволення відповідних потреб туристів. Подвійна природа ринку туристських послуг проявляється в тому, що, з одного боку, вони функціонують завдяки механізму взаємозв'язку попиту та пропозиції, з другого – відносини у них регулюються конкуренцією продавців туристських послуг.

У просторовому відношенні ринок туристичних послуг є територіальною організацією сфери обігу туристських послуг, де відбувається узгодження інтересів їх виробників та споживачів. Отже, регіональний ринок туристичних послуг слід розглядати як специфічну діяльність з виробництва та споживання туристичних послуг, що здійснюється в межах території того чи іншого регіону.

Об'єднуючись на певній території, у певному регіоні, усі види туристичних послуг утворюють регіональну систему туристичних послуг.

Як зазначають І. Дудник, М. Борисюк, можна виділити такі спеціалізовані територіальні системи послуг як послуги торгівлі, медицини, культури, управління, освіти тощо. «В складі таких систем в свою чергу виділяються

функціонально глибше спеціалізовані системи (підсистеми) нижчих порядків» [6, с. 28]. Наприклад, в територіальній системі торгівлі можна виділити підсистеми торгівлі майном, одягом, продуктами тощо.

Регіональна система туристичних послуг (РСТП) може розглядатися як унікальний прояв геопросторового розвитку сфери послуг, природне поєднання елементів туристичного процесу та його об'єктів в умовах інтегрованої території. При цьому всю сукупність системоутворюючих зв'язків доцільно розділити на два види: по-перше, це зв'язки між підприємствами туристичної сфери, які зумовлені спільною метою діяльності цих підприємств; по-друге, йдеться про відносини між центрами обслуговування (містами і селами) різного рівня [4].

Регіональні ринки туристичних послуг формуються, як правило, як ринки суб'єктів держави. Варто зауважити, однак, що справді туристичними можна назвати лише ті з них, які мають не тільки номінальні права, а й достатні ресурси для цілеспрямованого впливу на загальнодержавні економічні та соціальні процеси.

Ринок туристичних послуг у регіоні формується як сукупність трьох складових (сегментів): в'їзний, виїзний та локальний (внутрішньорегіональний), які розвиваються практично незалежно один від одного [7, с. 190].

Виїзний сегмент регіонального ринку туристських послуг представлений загальною кількістю резидентів певного регіону – пред'явників попиту, які купують туристичні послуги, запропоновані регіональними туристичними організаціями. В економічному відношенні всі ті кошти, що витрачаються жителями регіону на тури в інші регіони чи країни, становлять фінансовий результат діяльності туристичних фірм – суб'єктів регіональної економічної діяльності. Основним чинником розвитку цього сегмента є загальне соціально-економічне становище регіону, що підтверджується даними статистичної звітності. Зростання рівня життя у поєднанні з підвищенням рівня їхньої освіти означає збільшення кількості наявних та потенційних туристів у регіоні.

В'їзна складова регіонального ринку туристичних послуг формується

в'їзними потоками у регіон. Оцінка в'їзного сегмента може здійснюватися з урахуванням регіональної статистики відповідних відвідувань, які включають як іноземних відвідувачів, так і туристів з інших регіонів, які у статистиці вираховуються в рамках внутрішнього туризму.

Ресурсний потенціал розвитку в'їзного туризму у регіоні визначається його рекреаційно-географічним становищем та наявністю туристичних ресурсів.

Внутрішньорегіональна (локальна) складова ринку туристичних послуг є малобюджетним внутрішнім туризмом, пред'явниками попиту на який стають жителі регіону з низьким рівнем платоспроможності, для яких недоступний виїзний туризм.

У внутрішньорегіональному сегменті туристичного ринку змінюється напрямок надання туристичних послуг. Якщо споживання виїзних туристичних послуг передбачає подолання покупцем відстані, що відокремлює його від туристичної послуги та місця її споживання, то локальні туристичні послуги виявляються максимально наближеними до місць проживання людей. Значне скорочення транспортних витрат робить відпочинок усередині регіону малобюджетним і, отже, доступним широким верствам населення. Крім того, залучення внутрішньорегіональних споживачів до туристичних послуг сприяє становленню та розвитку турбізнесу загалом, створюючи додатковий попит на послуги підприємств культурно-розважальної сфери та сфери громадського харчування.

У суспільному аспекті регіональних систем туристичних послуг можна виділити, наприклад, такі проблемні напрямки:

- туристи – потреби людини, фактори, що визначають особливості парадигми потреб; туристичні потреби, їхня мотивація; стереотипи туристичної поведінки; вплив туризму на розвиток структури потреб тощо;

- приймаюча сторона (населення турцентрів) – потреби; результати від прийому та обслуговування туристів (очікувані та реальні); вплив туризму на стандарт життя, соціально-культурні зміни тощо;

- процес встановлення контакту між туристом та приймаючою

стороною - загальні рамкові умови контакту (звички, мова, менталітет, культура, попередня інформація один про одного, традиції), шанси на успіх для обох сторін, що контактують [7, с. 74].

Висновки і перспективи дослідження. Отже, на основі проаналізованих праць можемо сформулювати таке визначення РСТП – це суспільно-економічне явище, механізм, що поєднує попит та пропозицію для забезпечення купівлі-продажу специфічних туристичних послуг в умовах певного регіону. Ринок туристичних послуг у регіоні формується як сукупність трьох складових (сегментів): в'їзний, виїзний та локальний (внутрішньорегіональний), які розвиваються практично незалежно один від одного.

Перспективним є вивчення та характеристика локальних систем туристичних послуг в Україні.

СПИСОК ЛІТЕРАТУРИ

1. Беркова О. П., Борисюк О. А., Дудник І. М. Географічний регіон як об'єкт туристичного маркетингу. *Вісник Київського національного університету імені Тараса Шевченка. Серія: Географія*. 2019. Вип. 1 (74). С. 75–82.
2. Глебова А. О., Солодовник М. О. Управління туристичним потенціалом регіонів на основі формування туристичних дестинацій. *Young Scientist*. 2018. №6 (58). С. 394-398.
3. Доан П. В. Локальні системи у територіальному управлінні туризмом в Україні : автореф. дис. ... канд. геогр. наук : спец. 11.00.02 «Економічна та соціальна географія»; Київський національний університет імені Тараса Шевченка. К., 2015. 24 с.
4. Дудник І. М. Вступ до загальної теорії систем. К.: Кондор, 2009. 205 с.
5. Дудник І. М., Кисельова К. Географічний контекст регіонального туристичного маркетингу. - *Sciencesof Europe*. VOL 2, No 1(1). Praha, 2016. С.50-52.
6. Дудник І. М., Борисюк О.А. Регіональні системи туристичних послуг: методологічний аспект. *Регіон – 2019: стратегія оптимального розвитку:*

міжнародна науково-практична конференція, 16-17 жовтня 2019 р. Х.: ХНУ імені В.Н.Каразіна, 2019. С. 26-29.

7. Кузик С. П. Теоретичні проблеми туризму: суспільно-географічний підхід: моногр. Львів: Видавничий центр ЛНУ ім. Івана Франка, 2010. 254 с.

8. Ткаченко Т. І. Територіально сфокусований розвиток суб'єктів туристичного бізнесу. *Культура народів Причорномор'я*. 2006. № 81. С. 56-64.

9. Юрчишина Л. І. Дестинація як основа регіонального розвитку туризму. *Економічний вісник Національного гірничого університету*. 2017. №4 (60). С. 77-84.

GEOLOGICAL AND MINERALOGICAL SCIENCES

TECHNOLOGY OF SATELLITE IMAGES FREQUENCY-RESONANCE PROCESSING: DISCOVERY OF BASALT VOLCANOES WITH HYDROGEN AND LIVING WATER IN VARIOUS REGIONS OF EARTH

Yakymchuk Mykola Andriyovych,

doctor of physics and mathematics, professor,
Institute of Applied Problems of Ecology,
Geophysics and Geochemistry, Kyiv, Ukraine

Korchagin Ignat Mykolayovych,

doctor of physics and mathematics, professor,
Institute of Geophysics, NAS of Ukraine, Kyiv, Ukraine

Introduction. Published materials on the transition to carbon-free energy indicate the beginning of a boom on natural (“golden”) hydrogen in Australia [1-3]. And this direction of geological exploration is supported by the country legislative act. The results of mobile direct-prospecting methods approbation show that they can significantly speed up and reduce the cost of exploration process for "golden" hydrogen! In this report, the promising for "golden" hydrogen areas, discovered by direct-prospecting methods in different regions of world, are characterized.

Research methods. Experimental studies within large blocks and local areas are carried out using the methods of frequency-resonance processing and decoding of satellite images and photographs, vertical scanning (sounding) of cross-section [4] in order to determine (estimate) the depths and thicknesses of various rock complexes and the desired minerals, as well as methods of integrated assessment of the prospects for oil and gas (ore, water) potential within areas of the survey. The features of the mobile direct-prospecting methods used, as well as the results of their testing and practical

application, are described in [4-18].

Results of the survey. In the process of direct-prospecting methods approbation in various regions the procedures for fixing responses at frequencies of basalts and hydrogen were almost universally performed by instrumental measurements.

Areas of basalts outcrop to the surface. In order to study the features of the basalt rocks distribution in cross-section, frequency-resonance processing of photographs of basalts outcrop to the surface in various regions of globe was carried out [8]. As a result, the roots of channels (volcanos) of 26 basalt sights were identified at a depth of 94 km or 95 km. The root of one volcano was recorded at 190 km depth.

Areas of volcanic complexes in Kamchatka. In the region of Klyuchevskaya group of volcanoes responses at hydrogen frequencies were recorded within four local areas [5]. On a large area of Uzon volcanic complex, signals of hydrogen were also recorded and a basaltic volcano with a root at a depth of 723 km was detected [15].

North-eastern part of Azerbaijan. In the north-eastern part of Azerbaijan, 6 local areas of hydrogen degassing have been surveyed. Within all these areas, responses were recorded at the frequencies of hydrogen and basalts [8]. The roots of basalt volcanoes are found at a depth of 723 km. The minimum depth of upper edge of basalts in one of the areas is 1170 m, and the signals of hydrogen detection is 1350 m.

Local site on Mars. When processing an image of a local area with a volcano, obtained from the ESA satellite "Mars Express", responses were recorded only from hydrogen (intense) and the 6th group of igneous rocks (basalts) [9]. The root of the basalt channel (volcano) was identified at a depth of 450 km; when scanning from the surface with a step of 10 cm, signals of basalts began to be recorded from 9 m. Signals of hydrogen also began to be recorded from 9 m, responses were traced up to 500 km.

Area of Cape Town port (South Africa). When scanning the cross-section with a step of 1 m on the port of Cape Town area, responses of basalts were obtained in the depth range from 210 m to 95 km, and signals of hydrogen began to be recorded when measurements were taken from 260 m. Responses of water in basalts were obtained by scanning from 350 m; signals were also recorded at the surfaces (depths) of 50 and 69.

Drilling site in England. During processing a satellite image of the well for shale

gas location in England, responses of hydrogen and basalts were recorded [10, part 2]. Responses of hydrogen and basalts were also recorded within eight local zones. Signals of basalts were fixed up to 95 km.

Area near Yelsk city (Republic of Belarus). Intense responses of hydrogen and basalts were recorded at the survey site [10, part 2]. By cross-section scanning, signals of basalts began to be recorded from 140 m and were traced up to 723 km. Responses of hydrogen were recorded from 185 m and also traced up to 723 km.

Area near Mstislavl city (Republic of Belarus). Within the survey area, responses of hydrogen and basalts were recorded [10, part 2]. The root of the basalt volcano was identified at a depth of 723 km. When cross-section scanning, responses of basalts were recorded from 160 m, and of hydrogen – from 210 m up to 723 km.

Survey sites in areas of longevity. The known areas of longevity on the islands of Okinawa (Japan), Sardinia (Italy), Ikaria (Greece), on the Nicoya Peninsula (Costa Rica), in the Hunza Valley (Pakistan), in the Kodori Gorge (Abkhazia), as well as the settlements of Lerik (Azerbaijan), Loma Linda (California, USA), Oymyakon (Yakutia) were investigated [10, part 2]. The result of the work shows that all these surveyed areas, in which centenarians live, are located within deep channels (volcanoes) with roots at a depth of 723 km and filled with basalt rocks. In the contours of these volcanoes at a depth of 69 km, living water is being formed. Almost in the entire range of basalts in volcanoes, responses from hydrogen are recorded. It can be concluded that the use of hydrogen-enriched drinking water contributes to longevity.

On the site with estate of the long-lived and prominent British politician Winston Churchill the signals of basalts and hydrogen were registered also.

Australia. On Australia territory, a survey of sites with three lakes location (including Leake and Edward) was carried out. Responses of hydrogen, water, and basalts were recorded at all sites. The root of basalt volcano was recorded at a depth of 470 km. The upper edges of basalts are defined in the depth interval of 6-7 km. At the site of Lake Leake, signals of living water were received at the surface of 68 km.

Gulf of Mexico. In the emergency well location area, five separate zones were surveyed [11]. Within one of them (a dome without a name), responses of hydrogen,

deep water and basalts were recorded. The upper edge of basalts was determined by scanning at a depth of 1650 m, and lower boundary of basalts was established at a depth of 95.340 km. Responses from hydrogen were recorded in intervals of 1.65–90 km.

Objects of the solar system. In the process of carrying out experimental work of a reconnaissance nature on the planets and satellites of the solar system, the emphasis was on the “discovery” of rock types known (and well-studied) on Earth, as well as chemical elements [13]. As a result, responses at the frequencies of hydrogen and basalts were recorded on the Sun, Jupiter, Saturn, Uranus, Neptune, Venus, Mars, Mercury, Ganymede, Calisto, Galileo, Moon, Europa, Titan.

Manicouagan Crater (Quebec, Canada). During frequency-resonance processing of crater satellite image, a basalt volcano with a root at a depth of 723 km and an upper boundary at 35 m was discovered. Responses at hydrogen frequencies were recorded in the depth range from 42 m to 75 km (no further measurements were made), “living” water – in the depth interval of 85–1000 m [12].

District of Borisoglebsk city (Voronezh region). When processing an image of a relatively large fragment of the territory near Borisoglebsk city, responses of phosphorus, hydrogen, deep water, and basalts were recorded from the surface [15]. The root of the basaltic volcano was identified at a depth of 217 km.

Arctic. Instrumental measurements confirmed the presence of large areas of hydrogen degassing in Yakutia. Large-sized basalt volcanic complexes were found within six survey areas. The diameter of one structure exceeds 100 km. Facts of hydrogen migration into atmosphere were confirmed within five areas. From above, basaltic rocks are overlain by limestones, dolomites and marls, in which hydrogen accumulations can be found. The measurements show that siliceous rocks are a fairly effective cover for hydrogen accumulation in underlying reservoir rocks [17].

Germany. Responses of basalts, hydrogen, and living water were also recorded in several areas and survey sites in Germany [17]. The presence of large zones of hydrogen degassing in Bavaria has been confirmed. In the contour of one surveyed site in Bavaria, responses of oil, condensate, gas, amber, carbon dioxide, bacteria, phosphorus, oil shale, gas hydrates, anthracite and sedimentary rocks of 1-6th groups

were registered, and the fact methane migration into atmosphere was established.

France and Holland. Basalt volcanoes with hydrogen and living water have been found in three areas in France (including the monitoring site for hydrogen degassing), as well as in the area of a geothermal station in Holland. Accumulations of natural hydrogen in the surveyed areas can be found in overlying basalts rocks [17].

Greenland. Within area of Maniitsoq structure location in Greenland, a volcanic complex of ultramafic rocks with a root at a depth of 723 km was found [17]. A basaltic volcano with a root at a depth of 99 km and an upper boundary at a depth of 15 m was discovered at the site of hydrogen degassing, located near the Maniitsoq structure.

Canada. Signals of phosphorus, hydrogen, living water, limestones, and also basalts from the interval of 5.160-470 km were registered on the survey area near uranium deposit in Canada. Responses of hydrogen were recorded during scanning with a step of 1 m from two intervals in limestones: 3420–3520 m, 3615–3860 m [17].

Texas (USA). The results of a reconnaissance survey of local areas and large blocks in Texas indicate the expediency of carrying out detailed geological exploration within them in order to search for ore and combustible minerals, natural hydrogen, and also healing water enriched with hydrogen [17].

Brazil. On the territory of Brazil, signals at the frequencies of basalts, hydrogen, and living water were recorded by instrumental measurements at four sites in the region of the local zone of monitoring for the hydrogen migration into the atmosphere, as well as at the site of wells with aquifers in basalts [17].

Antarctic. Signals of basalts, hydrogen, phosphorus, living and dead water have been registered in the area of the Ross crater in the Antarctic region. The fact of hydrogen migration into the atmosphere was established [17].

Okinawa (Japan). A basalt volcano (volcanoes?) on the Okinawa Island was detected, within which responses of hydrogen and living water are recorded [17]. Hydrogen signals have been scanned from several intervals in dolomites above basalts.

Bermuda Triangle. In the area of Bermuda Triangle and Bermuda Islands themselves, responses of phosphorus (red and yellow), hydrogen, living water and basalts have been recorded. The upper edge of the basalts in the triangle area was

recorded at a depth of 74 m, and the basalt volcano root – at a depth of 723 km. On the surfaces of 74 m and 0 m, responses of hydrogen were obtained from the upper part of cross-section, which indicates its migration into water and into the atmosphere [17].

Republic of Belarus. When carrying out reconnaissance studies at the Rechitsa oil field, responses of basalts, hydrogen and living water were also recorded from the surface. The location of the Rechitsa field is quite favorable for organizing drilling for natural hydrogen and living water [17].

Kazakhstan. On the western part of Tepke prospecting block, within which a large oil field was discovered, responses from salt, 1-6, 7th (limestones) and 8th (dolomites) groups of sedimentary rocks, as well as 1st (granites), 6th (basalts), 7th (ultramafic), 11th (kimberlites) groups of igneous and 15-16 groups of metamorphic rocks were recorded. Responses of hydrogen were also recorded from the surface [17].

Mali. A survey in the reconnaissance mode of a relatively large block in the area of the hydrogen production site in Mali testified to the presence in this region of basalt volcanoes with hydrogen and living water. It is expedient to continue prospecting works in order to discover new deposits of hydrogen in this area [17].

Williston Basin (USA). The experimental studies on the area of the shale oil play in Williston Basin once again confirmed the presence of hydrocarbon deposits in the deep horizons of cross-section [10, part 5]. To the east of Williston basin, the existence of a huge (by area) cluster of basalt volcanic structures with hydrogen and living (healing) water was confirmed by instrumental measurements, and the process of hydrogen and phosphorus migration into the atmosphere was fixed within the basalts.

Yilan Crater (China). On the Yilan impact crater area, a diamond-bearing kimberlite volcano with a root at a depth of 723 km and an upper edge at 610 m have been discovered. Responses of diamonds began to be recorded from 763 m during cross-section scanning [10, part 5]. By survey around the crater seven volcanic complexes were identified. On the basalt volcano, responses were recorded of hydrogen, phosphorus and living (healing) water. The depths of upper edge of basalts and responses fixation of hydrogen and living water from basalts are estimated.

Shelf of Côte d'Ivoire. The presence of two volcanic structures, filled with

limestones and basalts, was established at a local well drilling site on the shelf of Côte d'Ivoire, and the facts of gas, phosphorus and hydrogen migration into the atmosphere were established [10, part 5]. It should be noted that two volcanoes were also found in the local area of well drilling in the Turkish sector of the Black Sea.

Barents Sea. During processing a satellite image of a larger area in the site of 7122/6-3S well, the presence of volcanic complexes, filled with sodium chloride salt, limestones, dolomites, marls, siliceous rocks, as well as basalts, ultramafic rocks and kimberlites, was established [10, part 5].

Elbrus region. Volcanic structures filled with limestones, dolomites, marls, siliceous rocks, granites, basalts and ultramafic rocks were found in separate survey areas along the Elbrus geoelectric profile. Signals at the frequencies of hydrogen and phosphorus (red) were recorded in the contours of basalt volcano [18].

Romania. Four basaltic volcanos with hydrogen and living water were found in the profile area on the territory of Romania. Responses from oil, condensate and gas have been recorded from a volcano filled with 1-6 groups of sedimentary rocks [18].

Main conclusions. The presented research results indicate significant prospects for the discovery in various regions of the world of industrial accumulations of hydrogen within the distribution of basalt volcanic complexes and zones of visible hydrogen degassing. Detailed search work on Earth for natural (“golden”) hydrogen should be continued and intensified.

REFERENCES

1. Australia's latest 'gold' rush escalates.
<https://www.upstreamonline.com/hydrogen/australia-s-latest-gold-rush-escalates/2-1-1269342>
2. CSIRO steps in to provide expertise for SA natural 'gold' hydrogen rush.
<https://www.pv-magazine-australia.com/2022/08/02/csiro-steps-in-to-provide-expertise-for-sa-natural-gold-hydrogen-rush/>
3. Natural hydrogen exploration 'boom' snaps up one third of South Australia.
<https://www.pv-magazine-australia.com/2022/02/02/natural-hydrogen-exploration->

boom-sees-one-third-of-south-australia-snapped-up/

4. Yakymchuk N. A., Korchagin I. N., Bakmutov V. G., Solovjev V. D. Geophysical investigation in the Ukrainian marine Antarctic expedition of 2018: mobile measuring equipment, innovative direct-prospecting methods, new results. *Geoinformatika*, 2019, no. 1, pp. 5-27 (in Russian).

5. Yakymchuk N. A., Korchagin I. N. Integral estimation of the deep structure of some volcanoes and cymberlite pipes of the Earth. *Geoinformatika*, 2019, no. 1, pp. 28-38 (in Russian).

6. Yakymchuk N. A., Korchagin I. N. Ukrainian Shield: new data on depth structure and prospects of oil, gas condensate, gas and hydrogen accumulations detection. *Geoinformatika*, 2019, no. 2, pp. 5-18 (in Russian).

7. Yakymchuk N. A., Korchagin I. N. Peculiarities of depth structure and of oil and gas perspectives of Ukrainian shield separate blocks by results of frequency-resonance sounding of cross-section. *Geoinformatika*, 2019, no. 3, pp. 5-18 (in Russian).

8. Yakymchuk N. A., Korchagin I. N. Application of mobile frequency-resonance methods of satellite images and photo images processing for hydrogen accumulations searching. *Geoinformatika*, 2019, no. 3, pp. 19-28 (in Russian).

9. Yakymchuk N. A., Korchagin, I. N. Studying the internal structure of volcanic complexes of different type by results of frequency-resonant processing of satellite and photo images. *Geoinformatika*, 2019, no. 4, pp. 5-18 (in Russian).

10. Yakymchuk N. A., Korchagin I. N. Technology of frequency-resonance processing of remote sensing data: results of practical approbation during mineral searching in various regions of the globe. Part I. *Geoinformatika*, 2019, no. 3, pp. 29-51; Part II. *Geoinformatika*. 2019. no. 4, pp. 30-58; Part III. *Geoinformatika*. 2020. no. 1, pp. 19-41; Part IV. *Geoinformatika*. 2020. no. 3, pp. 29-62; Part V. *Geoinformatika*. 2021. no. 3-4, pp. 51-88. (in Russian).

11. Yakymchuk N. A., Korchagin I. N. Approbation of direct-prospecting technology of frequency-resonance processing of satellite images and photo images at known hydrocarbon deposits in different regions. *Geoinformatika*, 2020, no. 2, pp. 3-38

(in Russian).

12. Yakymchuk N. A., Korchagin, I. N., Yanushkevich K. P. Approbation of frequency-resonance methods of satellite and photo images processing on the geological structure "Chicxulub Crater". *Geoinformatika*, 2020, no. 2, pp. 39-49 (in Russian).

13. Yakymchuk N. A., Korchagin, I. N. On the possibility of application the frequency-resonance technology of satellite images and photos images processing for studying objects of the solar system and far space *Geoinformatika*, 2020, no. 2, pp. 98-108 (in Russian).

14. Yakymchuk N. A., Korchagin, I. N., Yanushkevich K.P. Features of the depth structure and prospects of oil and gas potential of the Carpathian region by results of cross-section frequency resonance sounding. *Geoinformatika*, 2020, no. 2, pp. 50-68 (in Russian).

15. Yakymchuk N. A., Korchagin, I. N. Direct-prospecting technology of frequency-resonant processing of satellite images and photos images: results of use for determining areas of gas and hydrogen migration to the surface and in the atmosphere. *Geoinformatika*, 2020, no. 3, pp. 3-28 (in Russian).

16. Yakymchuk N. A., Korchagin I. N. Direct-prospecting technology of frequency-resonance processing of satellite images and photo images: potential opportunities and prospects of application for natural hydrogen accumulations searching. *Geoinformatika*, 2020, no. 4, pp. 3-41 (in Russian)

17. Yakymchuk N. A., Korchagin I. N. Depth structure features of large zones of hydrogen degassing in various regions of the earth by results of frequency-resonance processing of satellite and photos images. *Geoinformatika*, 2021, no. 1-2, pp. 3-42 (in Russian).

18. Yakymchuk N. A., Korchagin, I. N. On the prospects of the technology of remote sensing data frequency-resonance processing using when conducting profiles geoelectric and seismic studies. *Geoinformatika*. 2021. no. 3-4, pp. 18-50. (in Russian).

**TECHNOLOGY OF SATELLITE IMAGES FREQUENCY-RESONANCE
PROCESSING: DISCOVERY OF BASALT VOLCANOES WITH HYDROGEN
AND LIVING WATER ON THE UKRAINE TERRITORY**

Yakymchuk Mykola Andriyovych,
doctor of physics and mathematics, professor
Institute of Applied Problems of Ecology
Geophysics and Geochemistry, Kyiv
Korchagin Ignat Mykolayovych,
doctor of physics and mathematics, professor
Institute of Geophysics, NAS of Ukraine
Kyiv, Ukraine

Introduction. An analysis of the latest materials on the transition to carbon-free energy and hydrogen issues allows us to conclude that a boom in natural ("golden") hydrogen has begun in Australia [1-3]. And it is very important that this direction is supported by the legislative acts of the country. The results of approbation of mobile and direct-prospecting methods show that they can significantly speed up and reduce the cost of the exploration process for natural hydrogen! In this report, in the thesis form, the promising for natural hydrogen areas, discovered by direct-prospecting methods on the territory of Ukraine, are characterized.

Research methods. Experimental studies within large blocks and local areas are carried out using the methods of frequency-resonance processing and decoding of satellite images and photographs, vertical scanning (sounding) of cross-section in order to determine (estimate) the depths and thicknesses of various rock complexes and the desired minerals, as well as methods of integrated assessment of the prospects for oil and gas (ore, water) potential within areas of the survey [4]. The features of the mobile direct-prospecting methods used, as well as the results of their testing and practical application, are described in [4-12].

Results of the survey. In the process of direct-prospecting methods approbation in various regions, during instrumental measurements, the procedures for fixing responses at frequencies of basalts and hydrogen were almost universally performed.

Areas of basalts outcrop to the surface. In order to study the features of the basalt rocks distribution in cross-section, frequency-resonance processing of photographs of the basalts outcrop to the surface in various regions of the globe was carried out [7]. As a result, the roots of the channels of 26 basalt sights were identified, including the geological natural monument "Basalt pillars" (Rivne region, the village of Basaltove, 195 km).

Ukrainian shield. During vertical sounding of cross-section along four profiles on the Ukrainian Shield (USh), responses of basalts and hydrogen were recorded within a number of surveyed areas [5, 6].

Area of point No. 3 of 1st profile. During frequency-resonance processing of site image, response of hydrogen was recorded without delay. The root of basalt channel was identified at a depth of 470 km. By cross-section scanning with different steps, the signals of hydrogen were recorded from 50 m and traced up to 16000 m.

Area of point No. 9 of 1st profile. During image processing, an intense response at the hydrogen frequency was recorded. When cross-section scanning with steps of 1 m and 10 cm in the interval of 180-1450 m responses of granites were recorded. On the surface of 1450 m from the lower part of cross-section, responses of hydrogen and basalts were recorded. By fixing the responses of basalts at various depths, the root of the basalt channel was established at a depth of 470 km.

District with v. Basaltove in Rivne region. In the survey area, photographs of three sites with basalt outcrops were processed. In all three sites, intense responses were recorded at the resonance frequencies of hydrogen. The roots of basalt volcanoes are found at a depth of 723 km.

Area near point No. 10 of 3rd profile. During image processing, signals of living water and hydrogen were registered. In the depth interval of 215-105000 m, responses were recorded at the frequencies of basalts, and at depths of 105-195 km - from kimberlites. On the surface of 105 km, signals of hydrogen were recorded only from the upper part of cross-section.

Area near point No. 2 of 4th profile. Signals of living water, hydrogen and basalts have been registered. The root of basalt channel was recorded at a depth of 723 km. By

cross-section scanning from the surface with different steps, responses at basalt frequencies were recorded from a depth of 140 m, and at hydrogen frequencies from 190 m and traced up to 723.012 km. Signals of the water were recorded in the range up to 200 m.

Area near point No. 3 of 4th profile. Signals of living water, hydrogen (intense) and basalts were registered. The root of the basalt channel was recorded at a depth of 723 km, the upper edge was refined by scanning with a step of 1 cm at a depth of 241 m. Signals at hydrogen frequencies were recorded starting from a depth of 245 m. Responses at water frequencies were recorded up to 240 m.

Area near point No. 6 of 4th profile. Signals from water, hydrogen and basalts were registered. The presence of a basaltic volcano with a root at a depth of 723 km and an upper edge at around 100 m was established. Signals at hydrogen frequencies were recorded in the range from 160 m to 723 km.

Area near point No. 7 of 4th profile. Signals from water, hydrogen and basalts are recorded. The root of the basalt volcano was determined at a depth of 723 km, the upper edge was fixed at 850 m. Signals at hydrogen frequencies were recorded in the range from 860 m to 723 km.

The territory of Ripkinsky district (Chernihiv region). During frequency-resonance processing of image area, signals of hydrogen and basalts were recorded [8, part 2]. The root of basalt volcano was identified at a depth of 723 km. By cross-section scanning from the surface, with a step of 1 m, signals of basalts began to be recorded from 120 m and were traced up to 723 km. Responses of hydrogen during scanning with a step of 1 m were recorded from 230 m and traced up to 723 km. Note, that hydrogen signals were also obtained at depths of 724 and 1774 km (outside basalts).

On the district territory, a small area of visible hydrogen degassing was additionally processed. Within its limits, a local zone is also distinguished. When processing the image without a local zone, signals of basalts, hydrogen, and water were recorded.

The root of basalt channel (volcano) is set at 470 km. By scanning cross-section

with a step of 1 m from the surface, responses of basalts were recorded from a depth of 230 m, of hydrogen – from 300 m, and of water – from 280 m. Signals of water were also obtained at a depth of 10 km.

When processing an image of one local zone, responses of hydrogen and basalts were recorded. The root of the basalt channel was identified at a depth of 723 km. By cross-section scanning with a step of 1 m from the surface, responses of basalts were recorded from a depth of 90 m, of hydrogen - from 120 m, and of water - from 100 m!

Shebelinskoye gas condensate field area. A satellite image of a large area has been processed, within which the Shebelinskoye gas condensate field is located [8,part2]. Within its limits, intense responses of hydrogen and basalts have been recorded. The root of the basalt volcano was recorded at a depth of 723 km. By cross-section scanning from the surface, step 1, responses of basalts began to be recorded from a depth of 860 m, and of hydrogen – from 930 m.

The area of Semirenkovsky gas condensate field. When processing an image of the deposit area location, responses of hydrogen and basalts were recorded [8, part 2]. The lower edge of the basalts was established at a depth of 95 km.

Kamin-Kashirsky district (Volyn region). Responses of hydrogen, water (deep) and basalts were recorded on the territory of the district [8, part 2]. The root of the basalt volcano was found at a depth of 723 km. Responses of water on surface of 69 km were obtained from sedimentary rocks of 1, 2, 6, 7th groups, as well as from basalts.

When processing the image of the local degassing zone, the responses of hydrogen (very intense) and basalts were also obtained. By cross-section scanning from the surface with a step of 1 m, responses of basalts were recorded in the interval from 175 m to 723 km, and of hydrogen, from 260 m to 723 km. Unfortunately, no signals were received from water (deep water) within this local area.

Local site in Rozhishchensky district of Volyn region. Numerous zones of visible hydrogen degassing can be seen on satellite images in Rozhishchensky district [8, part 2]. When processing an image of one of these zones, responses of hydrogen, water (deep water) and basalts were recorded. The root of the basalt volcano was identified at a depth of 723 km. At the surface of 68 km, water responses are obtained

from basalts.

Water in basalts began to be recorded from 120 m, responses were traced up to 69 km. When scanning from the surface, with a step of 1 m, responses of basalts were obtained from 120 m, and of hydrogen - from 260 m and traced up to 723 km.

Carpathians. A basaltic volcano with a root at a depth of 470 km and an upper edge at 8680 m was found within the survey area on profile 2 in the site of point No. 8 [9]. Responses at hydrogen frequencies were recorded from the entire interval of basalts fixing, and of deep water - from the beginning of fixing responses of basalts to a depth of 57 km.

Vinnitsia region. In [9] the materials of the frequency-resonance processing of a satellite image of a fragment of territory in Teplitsky and Bershad districts of Vinnitsa region are presented. When examining the southeastern part of the work site, signals of hydrogen, deep water and basalts were recorded from the surface. The root of the basaltic volcano is established in interval of 95-96 km. The upper edge of basalts was recorded at a depth of 240 m by scanning cross-section from surface, step 1 m. When scanning from 240 m, signals of hydrogen began to be recorded from 250 m, and of water, from 243 m. Intense responses of water from basalts were recorded from 260 m.

Khmelnitsky region. On satellite images in some areas of Khmelnytsky region, zones of hydrogen degassing are observed. Local fragments of images of three areas were processed [10].

When processing an image of a fragment of the first survey site, responses of hydrogen, living water, phosphorus (white), and the 6th group of igneous rocks (basalts) were recorded from the surface. By scanning cross-section from the surface, with a step of 10 cm, the upper edge of the basalts was fixed at a depth of 20 m. By fixing the responses at various depths, the root of the basalt volcano was established at a depth of 723 km. At the surface of 0 m, responses of hydrogen were obtained from the upper part of cross-section, which indicates its migration into the atmosphere.

By scanning the cross-section from the surface, with a step of 10 cm, responses of hydrogen began to be recorded from 30 m, and of living water - from 42 m. Signals were traced by scanning up to 300 m. Responses of living water were recorded at the

surface of 57 km, and of dead water - at 59 km.

During image processing in the second area responses at basalt frequencies were recorded in the depth interval of 12 m - 723 km. Signals at the frequencies of living water began to be recorded from a depth of 27 m.

When processing fragments of the image in the third area, responses at basalt frequencies were recorded in the depth interval of 37 m - 723 km. Signals at the frequencies of living water began to be recorded from a depth of 45 m.

Chernihiv region. The frequency-resonant processing of the satellite image and photograph of peat bogs in the Chernihiv region once again confirmed the presence of basalt volcanoes with hydrogen and living water in the sites and areas of their (peat bogs) location. At the survey site, the fact of hydrogen migration into the atmosphere was established. In this regard, it can be assumed that hydrogen also burns during fires in peatlands [11].

Pridneprovskaya area. Four volcanic complexes were discovered within the oil and gas prospecting area, in the contours of which hydrocarbon synthesis occurs at a depth of 57 km, as well as a basalt volcano, through which hydrogen migrates into the atmosphere. In general, the results of the studies confirm the assumptions of the researchers about the migration of hydrocarbons in the area from the deep horizons of the cross-section [8, part 5].

Resort center in Truskavets. The surveyed areas near Truskavets city are promising for prospecting for minerals, oil, gas and natural hydrogen, including [16, part 5]. At the site in Truskavets, the interval of responses, determined by scanning at hydrogen frequencies, is located under the metamorphic rocks of the gneiss group directly. This circumstance indicates that these rocks can be effective seals for reservoirs with natural hydrogen. Previously conducted experimental studies in the areas of basalt complex's location showed that siliceous rocks can also serve as tires for the of hydrogen accumulations formation.

It is advisable to carry out detailed prospecting and drilling in the surveyed areas in order to assess the prospects for organizing works for natural hydrogen production.

Seismic profile TESZ-2021 (Ukraine). Along the seismic profile of 2021 on the

Ukraine territory, the survey was carried out in 18 areas [12]. Basalt volcanic structures with hydrogen and living water were found at 11 sites! Signals at the frequencies of oil, condensate and gas were recorded at 8 sites in volcanic complexes, filled with sedimentary rocks of 1-6 groups, at 2 sites - in limestone volcanoes. HC responses were also obtained within some volcanoes filled with salt, granites, and ultramafic rocks. A diamond-bearing kimberlite volcano was also found in the profile area.

District of Vasilkyv city (Ukraine). The basaltic volcanic complex with hydrogen and living (healing) water was localized by instrumental measurements in the area to the west of Vasilkyv town. This part of the territory is promising for natural hydrogen accumulations searching in cross-section, as well as living water. Interesting and important are also the results of cross-section scanning within the discovered basalt volcanic complex. In this area, predicted accumulations of natural hydrogen in dolomites can be found in 4 layers in the upper part of cross-section.

This feature of the cross-section structure in the area, promising for the hydrogen deposits searching, was recorded by instrumental measurements on Ukraine territory for the first time.

Conclusion.

The results of approbation and practical application of mobile direct-prospecting methods on Ukraine territory indicate significant prospects for detecting industrial accumulations of hydrogen in the country within the distribution of basalt volcanic complexes and zones of visible hydrogen degassing. Detailed prospecting in Ukraine for “golden” hydrogen should be continued and intensified.

At the initial stages of developing the potential of "golden" hydrogen in the bowels of the Earth, it is advisable to drill exploratory wells for predicted accumulations of hydrogen in the upper parts of cross-section above basalt rocks.

It is expedient to carry out detailed prospecting works within the limits of promising areas for natural hydrogen and living (healing) water.

The use of mobile direct-prospecting methods provides an opportunity to significantly speed up and optimize the exploration process for natural hydrogen, as well as reduce financial costs for its implementation.

REFERENCES

1. Australia's latest 'gold' rush escalates.
<https://www.upstreamonline.com/hydrogen/australia-s-latest-gold-rush-escalates/2-1-1269342>
2. CSIRO steps in to provide expertise for SA natural 'gold' hydrogen rush.
<https://www.pv-magazine-australia.com/2022/08/02/csiro-steps-in-to-provide-expertise-for-sa-natural-gold-hydrogen-rush/>
3. Natural hydrogen exploration 'boom' snaps up one third of South Australia.
<https://www.pv-magazine-australia.com/2022/02/02/natural-hydrogen-exploration-boom-sees-one-third-of-south-australia-snapped-up/>
4. Yakymchuk N. A., Korchagin I. N., Bakhmutov V. G., Solovjev V. D. Geophysical investigation in the Ukrainian marine Antarctic expedition of 2018: mobile measuring equipment, innovative direct-prospecting methods, new results. *Geoinformatika*, 2019, no. 1, pp. 5-27 (in Russian).
5. Yakymchuk N. A., Korchagin I. N. Ukrainian Shield: new data on depth structure and prospects of oil, gas condensate, gas and hydrogen accumulations detection. *Geoinformatika*, 2019, no. 2, pp. 5-18 (in Russian).
6. Yakymchuk N. A., Korchagin I. N. Peculiarities of depth structure and of oil and gas perspectives of Ukrainian shield separate blocks by results of frequency-resonance sounding of cross-section. *Geoinformatika*, 2019, no. 3, pp. 5-18 (in Russian).
7. Yakymchuk N. A., Korchagin, I. N. Application of mobile frequency-resonance methods of satellite images and photo images processing for hydrogen accumulations searching. *Geoinformatika*, 2019, no. 3, pp. 19-28 (in Russian).
8. Yakymchuk N. A., Korchagin I. N. Technology of frequency-resonance processing of remote sensing data: results of practical approbation during mineral searching in various regions of the globe. Part I. *Geoinformatika*, 2019, no. 3, pp. 29-51; Part II. *Geoinformatika*. 2019. no. 4, pp. 30-58; Part III. *Geoinformatika*. 2020. no. 1, pp. 19-41; Part IV. *Geoinformatika*. 2020. no. 3, pp. 29-62; Part V. *Geoinformatika*. 2021. no. 3-4, pp. 51-88. (in Russian).

9. Yakymchuk N. A., Korchagin I. N., Yanushkevich K. P. Features of the depth structure and prospects of oil and gas potential of the Carpathian region by results of cross-section frequency resonance sounding. *Geoinformatika*, 2020, no. 2, pp. 50-68 (in Russian).

10. Yakymchuk N. A., Korchagin I. N. Direct-prospecting technology of frequency-resonance processing of satellite images and photo images: potential opportunities and prospects of application for natural hydrogen accumulations searching. *Geoinformatika*, 2020, no. 4, pp. 3-41 (in Russian)

11. Yakymchuk N. A., Korchagin I. N. Depth structure features of large zones of hydrogen degassing in various regions of the earth by results of frequency-resonance processing of satellite and photos images. *Geoinformatika*, 2021, no. 1-2, pp. 3-42 (in Russian).

12. Yakymchuk N. A., Korchagin I. N. On the prospects of the technology of remote sensing data frequency-resonance processing using when conducting profiles geoelectric and seismic studies. *Geoinformatika*. 2021. no. 3-4, pp. 18-50. (in Russian).

RESULTS OF SURVEY BY DIRECT-PROSPECTING METHODS OF TWO EXPLORATORY WELLS DRILLING SITES IN CABORA BASSA BASIN (ZIMBABWE)

Yakymchuk Mykola Andriyovych,

doctor of physics and mathematics, professor

Institute of Applied Problems of Ecology

Geophysics and Geochemistry, Kyiv

Korchagin Ignat Mykolayovych,

doctor of physics and mathematics, professor

Institute of Geophysics, NAS of Ukraine, Kyiv, Ukraine

Introduction. Exploration for oil and gas in Cabora Bassa Basin (Zimbabwe) is carried out by the Australian Invictus Energy Ltd (Company) [1]. A project to drill two exploratory wells is currently underway in this region. Drilling of the Mukuyu-1 well began in early September 2022. Site preparation is underway for drilling a second well, Baobab-1. The website of Invictus Energy Ltd [1] provides detailed information on drilling projects, which is also regularly updated. This report presents the results of a survey of well drilling sites using the technology of satellite images and photographs frequency-resonance processing in order to assess the prospects of commercial oil and gas inflows in wells obtaining.

Research methods. Experimental investigations of a reconnaissance and detailed nature are carried out using low-cost and direct-prospecting technology, including modified methods of frequency-resonance processing and decoding of satellite images and photo images, vertical electric resonance sounding (scanning) of cross-section and a method of integral assessment of the prospects of oil and gas potential (ore content) of large prospecting blocks and local areas [2].

Standing electric waves, discovered by Nikola Tesla in 1899, are at the heart of certain methods of mobile technology. The processing of satellite images and photo images is carried out using resonance frequencies of various rocks (sedimentary, metamorphic, magmatic - <http://rockref.vsegei.ru/petro/>), oil, condensate, gas, ore minerals and chemical elements as samples. The features and capabilities of methods

used, as well as the measurement technique, are described in more detail in [2-5].

Results of studies. Experimental investigations were conducted in two stages.

Reconnaissance studies in Cabora Bassa Basin. At the first stage of experimental work in the Cabora Bassa Basin in the integral mode, frequency-resonance processing of satellite images of three large blocks, including the licensed one, indicated in Fig. 1 and 5 by quadrangular contours. During instrumental measurements within all three blocks, no responses at the frequencies of oil, condensate, and gas were recorded.

The results obtained allowed us to conclude that the drilled wells in the contours of the structures, mapped by seismic surveys (Fig. 1) will be “dry”! To confirm these conclusions, at the second stage of the research, an additional survey of local drilling sites for exploratory wells was carried out (and continues to be carried out).

Mukuyu-1 well site. A photograph of the Mukuyu-1 drilling site is shown in Fig. 2. Frequency-resonance processing of a photograph was carried out at August 1, 2022.

During the frequency-resonance processing of the photograph (Fig. 2), no responses at the frequencies of oil and gas were recorded (the procedures for recording responses were carried out in a detailed mode in the time interval 0-90 s).

From the interval of 26 m - 6.5 km, signals of the 10th (siliceous) group of sedimentary rocks were recorded by the cross-section scanning. The responses of the 8th (dolomites) group of sedimentary rocks were recorded deeper (the lower boundary of dolomites was not determined by scanning). From the interval of 50-723 km, responses of the 10th (siliceous) group of sedimentary rocks were obtained.

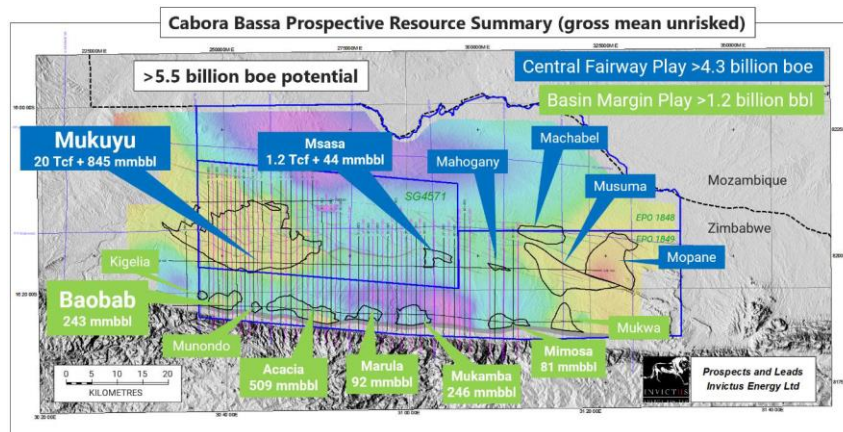

Fig. 1. Cabora Bassa Prospective Resource Summary & Play Map [1].

No further instrumental measurements were taken at the drilling site.

The processing results allow us to state that the probability of receiving fluid inflows (oil, condensate, gas) in industrial (commercial) volumes in the Mukuyu-1 well is close to zero!

Additional instrumental measurements at October 5, 2022. The Company's announcement dated October 5, 2022 notes that the Mukuyu-1 well has already been drilled to 593 m. A small fragment of well image in Fig. 1 before the well, using which a small number of measurement procedures were performed in order to further assess the prospects of oil and gas deposits in the well discovering.

During frequency-resonance processing of a fragment of a photograph in Fig. 2 from the surface responses at the frequencies of the 8th (carbonates, dolomites) group of sedimentary rocks were fixed.

When scanning the depth interval of 593-3500 m with a step of 50 cm, no responses at the frequencies of oil and gas were recorded.



Fig. 2. Exalo Rig 202 at Mukuyu-1 wellsite [1].

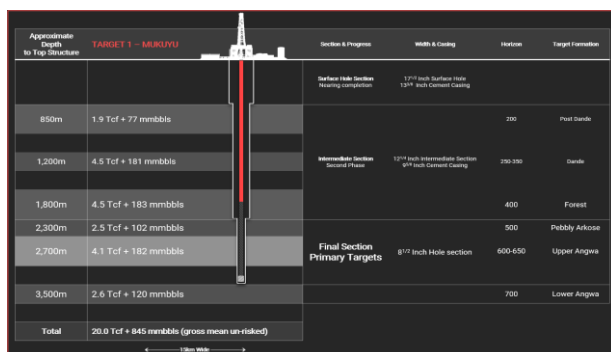

Fig. 3. Illustration of Mukuyu-1 well design [1].

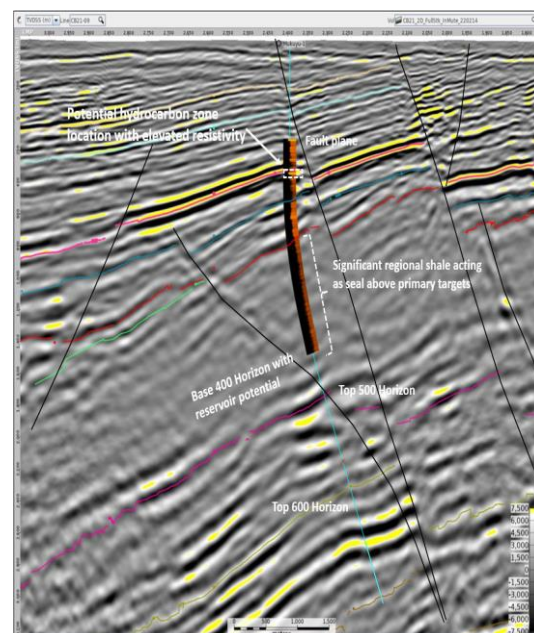

Fig. 4. Mukuyu-1 Preliminary well projection with Gamma Ray log track and location of 200 Horizon intersection near fault.

Since the results of the instrumental measurements confirmed the earlier forecast that the probability of obtaining commercial oil and gas inflows in the Mukuyu-1 well is close to zero, further instrumental measurements (of a detailed nature) were not carried out at the drilling site.

Additional information about the drilling process of the Mukuyu-1 well appeared on the website of Invictus Energy Ltd [1] on October 26, 2022. By this time, the well has been drilled to a depth of 2021 m. Graphic illustrations of the project and the well drilling trajectory from this information message are presented in Fig. 3 and 4. There is no information about the detection of hydrocarbons in the well. It is only stated that an interval promising for hydrocarbons has been found:

“Following the completion of the first suite of wireline logging, a zone of interest in the secondary objective in the 200 Horizon target coincident with observed seismic amplitude anomalies was interpreted to contain potential hydrocarbons based on significantly elevated resistivity (two orders of magnitude above baseline) across a 10-15m interval from approximately 785m MD and separation between shallow, medium and deep resistivity readings”.

Offers. Due to the fact that Mukuyu-1 well will most likely be dry, the authors suggest to the Company promptly process the photograph of Baobab-1 well site in order to assess the prospects of hydrocarbon deposits discovering in area of its location.

Based on the Mukuyu-1 drilling results and image processing, the Company will make a more informed decision whether or not to drill the Baobab-1 well.

Baobab-1 structural uplift. Structural uplifts in the Cabora Bassa Basin mapped by seismic surveys are shown in Fig. 1.

As a result of superimposing the contours of these structures on a satellite image (Fig. 5a), an image of the Baobab-1 structure location was prepared for processing (Fig.5b).

The instrumental measurements of this image were conducted at October 12, 2022.

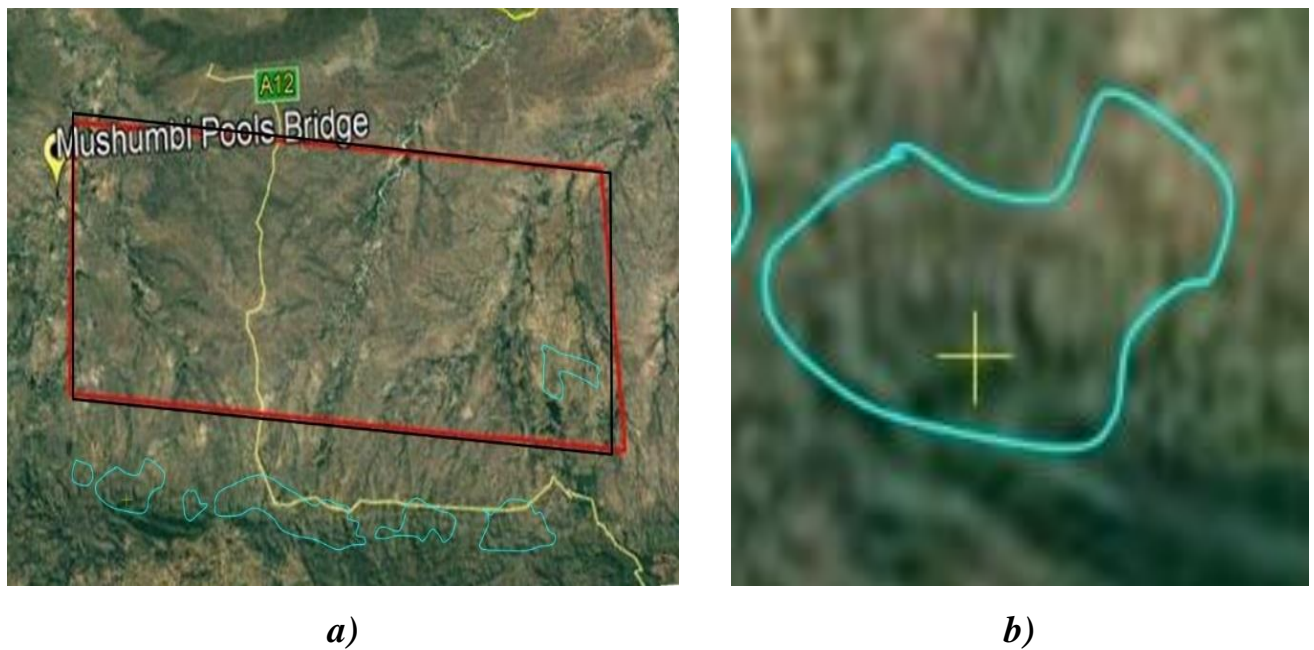

Fig. 5. Position of structural uplifts on the satellite image of the block (a) and image of area of Baobab-1 structure location (b).

During frequency-resonance processing of the satellite image of the area with the Baobab-1 structure (Fig. 5b) in the detailed mode, signals at the frequencies of oil, gas condensate and gas were not recorded for 90 s of instrumental measurements. Responses at the frequencies of methane-oxidizing bacteria were not recorded during 60 s of measurements.

Signals from the 10th group of sedimentary (siliceous) rocks were recorded from the surface. By scanning the cross-section, responses from siliceous rocks were recorded from the intervals of 70-1587 m and 1660-5200 m.

From the interval of 1590-1658 m, responses from the 8th (dolomites) group of sedimentary rocks were obtained.

We also note that the information documents of the Company provide seismic sections through the Baobab-1 project well (Fig. 6b) and the Ngamia-1 production well in Kenya (Fig. 6a). Given the similarity of the two sections, experts predict the discovery of hydrocarbon deposits in the Baobab-1 well.

Conclusion. The drilled wells within the Baobab-1 structure will be dry!!!

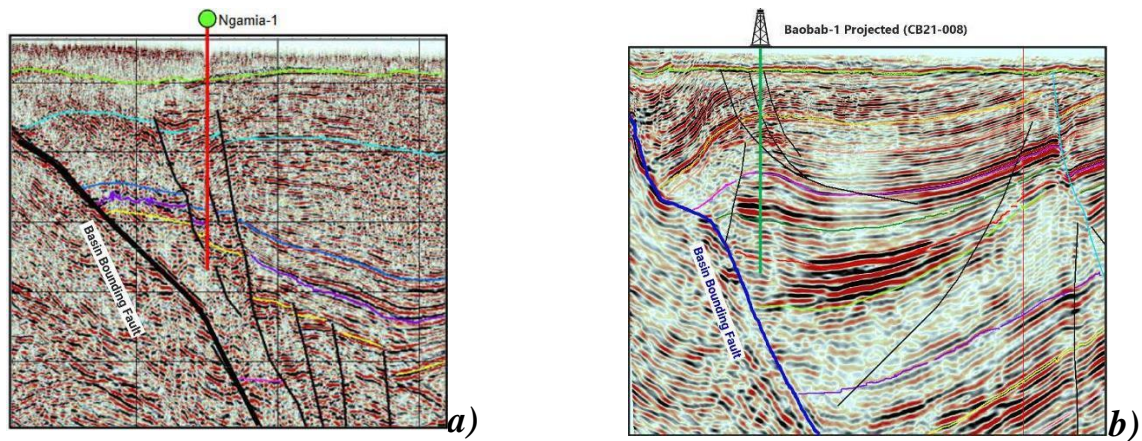

Fig. 6. Ngamia-1 (a) vs. Baobab-1 (b) pre-drill seismic cross-section [1].

Main finding and conclusion. The results of a promptly conducted reconnaissance survey of the Zimbabwe territory with a licensed block allow us to state that the probability of receiving fluid inflows (oil, condensate, gas) in industrial (commercial) volumes in two projected wells within the block is close to zero!

The authors of this paper are very grateful to the Company for the detailed seismic section through the Mukuyu-1, Baobab-1 and Ngamia-1 wells, together with the projected well trajectory, provided in the press releases. These materials make it possible to determine at the contact of which types of rocks in cross-section in the wave field a pattern is created, which is interpreted by seismic specialists as an indicator of hydrocarbons presence.

Confirmation by drilling of the results of an integral assessment of the prospects for oil and gas potential of a large prospecting block using super-mobile direct-prospecting methods should be considered as fundamentally important evidence in favor of the advisability of direct-prospecting technologies additional use in the exploration process for oil, gas, natural hydrogen and other minerals.

The use of direct-prospecting methods in combination with traditional geophysical (seismic, in the first place) allows you to significantly speed up and optimize (cheapen) the exploration process for oil, gas, condensate, natural hydrogen (and other minerals).

It is also important for the authors, on one hand, to obtain evidence of the technology efficiency and effectiveness on a large number of wells (including the

Baobab-1 well). On the other hand, it will be better for Companies, as well as Investors, if such confirmations are recorded at the locations of productive (non-dry) wells.

The authors once again suggest to Company promptly implement a joint project of reconnaissance survey of the entire territory of Zimbabwe in order to search for the most promising blocks for oil, gas, condensate conducting detailed prospecting. The results of investigations in Cabora Bassa Basin, as well as the of previously performed experimental work at drilling sites [5-9], indicate the advisability of direct-prospecting methods additional use at the stages of site selection for prospecting and exploration wells laying. In conclusion, once again it can be concluded that the additional use of direct-prospecting methods at the stages of site selection for prospecting and exploration wells laying makes it possible to detect the most optimal zones, as well as assess the feasibility of planned wells drilling within a promising structure.

REFERENCES

1. Invictus Energy Ltd (ASX: IVZ). <https://www.invictusenergy.com/>
2. Yakymchuk N. A., Korchagin I. N., Bakhmutov V. G., Solovjev V. D. Geophysical investigation in the Ukrainian marine Antarctic expedition of 2018: mobile measuring equipment, innovative direct-prospecting methods, new results. *Geoinformatika*, 2019, no. 1, pp. 5-27 (in Russian).
3. Yakymchuk N. A., Korchagin, I. N. Technology of frequency-resonance processing of remote sensing data: results of practical approbation during mineral searching in various regions of the globe. Part I. *Geoinformatika*, 2019, no. 3, pp. 29-51; Part II. *Geoinformatika*. 2019. no. 4, pp. 30-58; Part III. *Geoinformatika*. 2020. no. 1, pp. 19-41; Part IV. *Geoinformatika*. 2020. no. 3, pp. 29-62; Part V. *Geoinformatika*. 2021. no. 3-4, pp. 51-88 (in Russian).
4. Yakymchuk N. A., Korchagin I. N. Approbation of direct-prospecting technology of frequency-resonance processing of satellite images and photo images at known hydrocarbon deposits in different regions. *Geoinformatika*, 2020, no. 2, pp. 3-38 (in Russian).
5. Mykola Yakymchuk, Ignat Korchagin. Mobile methods of frequency-resonance processing of satellite images and photo images: results of testing on offshore

drilling sites. Proceedings of the 1st International Scientific Conference «Theoretical Hypotheses and Empirical results» (October 04-06, 2022). Oslo, Norway, 2022. P. 141-184. <https://ojs.publisher.agency/index.php/THIR/issue/view/1>

6. Yakymchuk M. A., Korchagin I. Technology of satellite and photo images frequency-resonance processing: results of approbation at drilling sites in North Sea // International scientific innovations in human life. Proceedings of the 14th International scientific and practical conference. Cognum Publishing House. Manchester, United Kingdom. 2022. Pp. 172-183. URL:<https://sci-conf.com.ua/xiv-mizhnarodna-naukovo-praktichna-konferentsiya-international-man-lifemanchestervelikobritaniya-arhiv/>

7. Yakymchuk M. A., Korchagin I. M. Approbation of technology of satellite images and photographs frequency-resonance processing at area of drilled well's locations in Australia // Modern research in world science. Proceedings of the 5th International scientific and practical conference. SPC "Sci-conf.com.ua". Lviv, Ukraine. 2022. Pp. 320-328. URL: <https://sci-conf.com.ua/v-mizhnarodna-naukovo-praktichna-konferentsiya-modern-research-in-world-science-7-9-08-2022-lviv-ukrayina-arhiv/>

8. Yakymchuk M. A., Korchagin I. M. Results of experimental studies in area of Bambo-1 exploratory well drilling on Gambia offshore // Modern scientific research: achievements, innovations and development prospects. Proceedings of the 13th International scientific and practical conference. MDPC Publishing. Berlin, Germany. 2022. Pp. 277-285. URL: <https://sci-conf.com.ua/xiii-mezhdunarodnaya-nauchno-prakticheskaya-konferentsiya-modern-scientific-research-achievements-innovations-and-development-prospects-19-21-iyunya-2022-goda-berlin-germaniya-arhiv/>.

9. Yakymchuk M. A., Korchagin I. M. Direct-prospecting technology of satellite images and photographs frequency-resonance processing: results of approbation on the Japan and South Korea offshore // Science, innovations and education: problems and prospects. Proceedings of the 12th International scientific and practical conference. CPN Publishing Group. Tokyo, Japan. 2022. Pp. 323-334. URL: <https://sci-innovations-and-education-problems-and-prospects-28-30-iyunya-2022-goda-tokio-yaponiya-arhiv/>

О СВЯЗИ ГРЯЗЕВОГО ВУЛКАНИЗМА С НЕФТЕГАЗОНОСНОСТЬЮ (НА ПРИМЕРЕ КЕРЧЕНСКО-ТАМАНСКОЙ ОБЛАСТИ)

Куриленко Владимир Степанович
старший научный сотрудник,
Институт геологических наук
Национальной академии наук Украины
Киев

Введение. Грязевой вулканизм – сложное пока что недостаточно изученное природное явление, обусловленное процессами, происходящими в глубинных слоях земной коры. Грязевые вулканы широко распространены во многих областях Земного шара, преимущественно в пределах Альпийского, Гималайского и Тихоокеанского подвижных поясов. Как правило, грязевой вулканизм связан с нефтегазоносными районами и считается поисковым признаком присутствия в разрезе промышленных скоплений углеводородов.

Кроме того, известны грязевулканические проявления, связанные с вечной мерзлотой (криовулканизм), и магматическими очагами, но они будут вне нашего внимания как не связанные с генезисом нефти и газа.

Интерес к изучению грязевых вулканов с годами возрастает, что связано не только с развитием представлений о глубинных геологических процессах и не только с нефтегазоносностью, но и как к объекту извлечения многих ценных минеральных соединений и редких химических элементов. Известно также о лечебных свойствах вулканических грязей.

Постановка задачи. Целью данной работы является исследование взаимосвязи двух глобальных процессов: глубинной (коромантийной, мантийной) дегазации недр и литификацией осадочной толщи (в пределах земной коры на сравнительно небольших глубинах), сопровождающейся нефтегазо образованием. Решение этой задачи прямо и непосредственно связано с проблемой генезиса нефти и газа

Материалы и методы исследования. Источником информации для автора послужили публикации в открытой печати, а также собственные наблюдения в процессе научно-исследовательских работ в Институте геологических наук НАН Украины. Методы исследования – сбор и сопоставление сведений в публикациях и их критический анализ, консультации с учёными и ведущими специалистами, дискуссии с коллегами по совместной работе, участие в работе научно-практических конференций и семинарах.

Изложение основного материала. Системное изучение Керченско-Таманской грязевулканической области положено Н. И. Воскобойниковым и А. В. Гурьевым в начале 19-го века, позднее (в конце 19-го – начале 20-го веков) продолжено Г. В. Абихом, Н. И. Андрусовым, Э. А. Штебером и Г. П. Гельмер-соном. И. М. Губкин и В. Г. Бондарчук считали грязевой вулканизм одним из проявлений тектоники диапирового типа. Е. Ф. Шнюков считает, что грязевой вулкан – это эруптивный аппарат газового вулканизма, выбросы которого (сопочная брекчия, вода, газы, твёрдые обломки) слагают положительные формы рельефа, иногда - впадины, заполненные жидкой грязью [6].

Грязевые вулканы представляют собой возвышенности обычно плоскоконической формы, вершина которых венчается кратером, имеющим форму от плосковыпуклой до глубоко запавшей – кальдероидной. Положение кратера соответствует центральной части вулкана и представляет собой завершение главного канала жерла, соединяющего очаг вулкана с земной поверхностью. При извержениях вулкана через жерло и кратер происходит выброс грязевулканической брекчии в сопровождении газов и минерализованных вод. При многократных извержениях весь этот материал, сползая вниз по склонам, формируют «тело» вулкана, которое зависит от консистенции брекчии. В периоды затишья вулканической деятельности кратер покрывается множеством паразитических микроформ – действующих сальз и грифонов, выделяющих газ, воду и илистую (сопочную) грязь различной консистенции.

По мнению А. А. Якубова [5, 7], грязевой вулканизм развивается при

следующих условиях: в разрезе *должны присутствовать* 1) мощные толщи глинистых пород (исходный материал для формирования грязевых масс); 2) пластовые воды для размягчения глинистых пород; 3) мощные источники газов, приводящие к возникновению сверхвысоких давлений, являющихся активной движущей силой процесса формирования грязевого вулкана; 4) тектонические разрывы – пути выхода грязевулканического материала на дневную поверхность.

Классифицируя выбрасываемый вулканами твёрдый грязевый материал, П. П. Авдусин различал тектогенную (автокластиты) и сопочную брекчию и пелиты (сопочные илы). Автокластиты являют собой тектонически перемятые породы, оторванные от стенок жерла вулкана, механически необработанные и неотсортированные, заполняющие эруптивный канал вулкана. Сопочная же брекчия, в отличие от тектонической, переработана газами и жидкими агентами вулкана, активно выбрасываемая на поверхность при извержениях. Сопочные илы – это однородная глинистая масса, включающая «размолотые» твёрдые включения брекчий в результате взаимного трения, воздействия газов и водных растворов. Потоки грязевулканической брекчии при извержениях покрывают значительные площади, измеряемые сотнями кв. км, а объёмы изверженного материала – сотнями млн и единицами млрд м³.

Включения обломков твёрдых пород в ней не более 10 % от общего объёма изверженной массы, но весьма информативные, т.к. дают литологостратиграфические, тектоно-геодинамические, термобарические и др. представления о недрах на глубинах, пока технически недостижимых. В 20-х годах прошлого столетия крупный исследователь Апшеронского полуострова профессор Д. В. Голубятников назвал грязевой вулкан бесплатной скважиной, доставляющей геологические сведения с глубин 10-12 и более км [7].

Среди наземных вулканов выделяют действующие и «потухшие» (находящиеся в покое более 100 лет). Погребёнными называются вулканы, деятельность которых давно прекратилась, их конусы разрушены и перекрыты более молодыми осадочными образованиями. О существовании таких вулканов узнают по данным бурения (вскрывают грязевую брекчию) или сейсморазведки

Кроме вулканов, расположенных на суше, существуют вулканы морские островные и подводные. Островные вулканы своим происхождением обязаны грязевулканическим процессам, их конусы недолговечны, легко размываются морскими течениями и превращаются в банки.

По своим размерам различают собственно грязевые вулканы (высотой до 400 м и диаметром до 3500 м) и сопки (высотой до 50 м и диаметром до 150 м), а также обычно расположенные на вулканах и сопках или самостоятельно существующие сальзы и грифоны высотой 1-3 м. Кратеры вулканов обычно 10-500 м диаметром, сопки – 0,3-30 м, сальзы – 0,5-15 м, грифонов – 0,01-0,5 м [7].

Геологическое строение Керченско-Таманской грязевулканической области отличается чрезвычайной сложностью, в геотектоническом отношении являясь гетерогенным образованием на стыке горных сооружений Крыма и Кавказа. Геологическое описание области заимствовано из Атласа [6].

В пределах Керченского полуострова выделяют три геоструктурные единицы: Юго-западную равнину, являющуюся восточным периклинальным погружением мегантиклинория Горного Крыма, южный борт Индоло-Кубанского прогиба (Внепарпачская зона) и Керченско-Таманский поперечный межпериклинальный прогиб. Акватория Керченского пролива находится в пределах Керченско-Таманского поперечного прогиба и Северо-Таманской зоны положительных структур. В пределах Таманской части выделяют: на северозападе Керченско-Таманский поперечный прогиб и Северо Таманскую зону положительных структур; на севере - Западно-Кубанский предгорный прогиб; на восток-юго-востоке западная периклинали Кавказского мегантиклинория.

При обзоре тектонической схемы (рис. 5 [6]) обращает на себя внимание упорядоченное расположение всех 94 антиклинальных складок вдоль силовых линий геодинамической сети, в узлах которой находятся грязевые вулканы и «вдавленные синклинали» (термин Е. Ф. Шнюкова) –очевидный и неоспоримый признак самоорганизации геологической среды (синергетики – по П. М. Горяинову [1]. Из 14 антиклинальных зон 13 характеризуются единым стилем сети и взаимосогласованными изменениями ориентации силовых линий.

Лишь Юго-Западная равнина Керченского полуострова отличается несколько диссонирующей северо-западной ориентацией линий, подходящих под углом $20-45^{\circ}$ к Пар-пачскому гребню, но восточнее Керченского пролива эти линии уже подчиняются общему ритму Таманского полуострова. Расстояния между силовыми линиями сети 10-12 км практически по всей области, но на периклинали меган-тиклинория Кавказа геодинамическая сеть сгущается, «шаг» сети (расстояния между линиями) - 5-6 км – сеть переходит на новый организационный уровень. Принципы наблюдения геодинамической сети описаны в нашей работе [2].

На значительной части территории области развиты четвертичные отложения, перекрывающие более древние образования. Самыми древними породами на дневной поверхности являются меловые отложения, развитые в юго-восточной части области. Здесь же локализованы и отложения эоцена. Очень широко распространены породы олигоцена (нижне - и среднемайкопская подсвиты) и нижнего миоцена (верхнемайкопская подсвита). Широко развиты отложения среднего и верхнего миоцена и плиоцена, слагающие крылья антиклинальных складок и выполняющие синклинальные прогибы.

Если проследить изменения толщин неогеновых отложений в сумме с майкопской свитой в широтном направлении (рис. 8 [6]), проявляется такая закономерность: от максимальных толщин Юго-Западной равнины (Владиславовский вулкан – 3,5 км) наблюдается сокращение толщин до 1,0 км (Мошкарёвская складка) и 2,0 км (Вулкановская складка), а затем в районе Керченского пролива и Таманского залива происходит резкое увеличение неогена при уменьшении толщин майкопской свиты (соответственно 1,6 и 3,7 км, а в сумме 5,3 км). Далее вплоть до складки горы Гнилой соответствующие толщины составляют 2,0 и 1,7 км, в сумме 3,7 км.

Ниже по разрезу расположены породы юры и триаса. Кровля юрских отложений находится на глубинах 5-8 км. К этим же глубинам приурочены, как полагают, очаги вулканизма. Однако, по новейшим данным подводные каналы уверенно фиксируются до глубин 10-15 км [5],

Керченско-Таманская область является зоной активного грязевого вулканизма в палеогене-неогене и затухающего вулканизма в четвертичное время. В результате интенсивной грязевулканической деятельности в геологическом прошлом и в настоящее время возникли многочисленные ныне функционирующие и погасшие грязевулканические очаги и их производные - конусовидные возвышенности и вдавленные синклинали. В области известно более 100 очагов, из которых около 50 действующих, что выражается сравнительно спокойной грифонной активностью (обильно выделяют грязь, воду, иногда нефть, углеводородные и углекислые газы). Это вулканы Хырцыз Шибанский, Владиславовский, Насырский, Солдатско-Слободской и Бурашский, группы вулканов Тарханская и Булганакская на Керченском полуострове. На Таманском полуострове расположены активно действующие вулканы Пекло Азовское, Цокурский, Карабетовой горы, Шуго, Горы Горелой, Синей балки и др., группы вулканов Ахтанизовская и Цимбалы.

Замечено, что по мере перехода от зон развития мезозойских отложений к зонам распространения более молодых палеоген-неогеновых образований размеры грязевых вулканов и их активность возрастают. Иногда наблюдаются взрывные явления, сопровождающиеся крупными выбросами брекчии на высоту до 100 м, гулом, землетрясениями, огненными вспышками, дымом и паром (вулканы Джау-Тепе и Джарджава на Керченском полуострове, подводный вулкан Голубицкий и Темрюкский (банка Казбек) в Азовском море, вулканы Гора Горелая, Карабетова Гора, Гора Бориса и Глеба, Шуго, Ахтанизовский, Северо-Ахтанизовский, Гора Гнилая и Гора Миска на Таманском полуострове.

Сопочные газы грязевых вулканов наряду с сопочными водами являются основным агентом, определяющим грязевулканическую активность в области. Суточный дебит действующих вулканов в области составляет 350-400 м³/сутки. Выброс газов в периоды активизации увеличивается в 3-4 раза. В составе газов содержатся метан CH₄, углекислый газ CO₂, тяжёлые углеводороды (УВ), азот N₂, аргон Ar, гелий He, водород H₂, сероводород H₂S. Главные компоненты – CH₄ (от 99-80 % до 15-0 %) и CO₂ (обычно до 10 % и аномальные 91,7 % в Больше

Тарханском вулкане). N_2 содержится в количествах 0,2-5,0 %, но есть аномалии: 82,7 % (Сопка Абиха), 23,6 % (вулкан Каялы-Сарт) и 11,5 % (Джау-Тепе). Тяжёлые УВ характеризуются значительными колебаниями содержания: от долей % (в большинстве случаев) до аномальных 77,3 % (сопка Павлова) и 83,3 % (Джау-Тепе, Насырский вулкан).

По соотношению газовой составляющей выделено 6 типов сопочных газов: 1) метановый (подавляющее большинство вулканов с содержанием CH_4 80-99 %), 2) метановоуглекислый (сопка Трубецкого Мало-Тарханского вулкана с содержанием CH_4 и CO_2 67,8 % и 32,0 %), 3) углекислый (Горностаевская вдавленная синклиналь и Больше-Тарханский вулкан с содержанием CO_2 соответственно 89,6 % и 91,7 %), 4) азотный (сопка Абиха Булганакского вулкана – N_2 82,7 %), 5) тяжелоуглеводородный (Джау-Тепе с содержанием тяжёлых УВ 83,3 %, а также N_2 11,5 % и CO_2 5,2 %), 6) со смешанным составом (Каялы Сартская вдавленная синклиналь: CO_2 – 61,2 %, N_2 – 23,6 %, CH_4 – 14,8 %).

Химический состав сопочных газов большинства вулканов (за немногим исключением) постоянен во времени. Таким исключением является сопка Центральная, в которой сменился тип сопочных газов с метанового в 1962 г. на метаново-углекислый в 1968 г.: содержание CH_4 уменьшилось с 94,8 % до 56,5 %, CO_2 - возросло до 42,8 %. В метаново-углекислом газе сопки Подмаячной содержание CO_2 увеличилось с 28,5 до 48,9 %.

Замечен различный газовый состав в пределах одного сопочного поля (Булганакский вулкан), что объясняется приуроченностью подводящих каналов к разломным зонам на различных глубинах.

Сопочным водам, их гидрохимическим свойствам также уделялось внимание, хотя их дебит в целом незначителен. Воды отличаются относительно низкой минерализацией – от 3,84 г/л (Борух-Оба) до 23,36 г/л (сопка Вернадского Булганакского вулкана). По составу они довольно однообразны, относясь к 6 типам: 1) хлоридно-гидрокарбонатно-натриевому (характерному для Владиславовского, Хырцыз-Шибановского восточного, Насырского, Королёвского, Больше-Тарханского, Солдатско-Слободского, Бурашского, Синей

Балки, Шуго, Мало-Тарханского грязевых вулканов), 2) гидрокарбонатно хлоридно- натриевому (вулканы Борух-Оба, Еникальский, Карабетовой горы, Бугазский, горы Гнилой, большинство сопок Булганакского вулкана), 3) хлоридно карбонатнонатриевому (вулкан Хырцыз-Шибан западный), 4) сульфатно хлоридно натриевому (сопка Шилова Мало-Тарханского вулкана), 5) хлоридно гидрокарбонатно сульфатно – натриевому (сопка Андрусова Булганакского вулкана) и 6) хлор натриевому (установлен в вулканах Каменского и Гладковского).

Для Мало-Тарханского и Булганакского грязевулканических полей зафиксированы различия в составе сопочных вод. Причины такого явления, видимо, те же, что и для сопочных газов.

Обсуждение результатов. В специальной литературе сложились противоречивые взгляды на грязевые вулканы как на нефтегазопроисводительный признак. Длительное время грязевые вулканы рассматривались как негативный показатель разубоживания (истощения) в прошлом богатых залежей УВ, но многочисленны открытия богатых нефтяных и газовых месторождений в Азербайджане этот тезис поколебали.

Азербайджанский учёный Р. Р. Рахманов обратил внимание на то, что при извержениях грязевых вулканов часты выбросы газа, но никогда не было фонтанов нефти, хотя выбросы небольших количеств нефти с грязью случались. Этот факт позволил ему отрицать непосредственную связь грязевого вулканизма с нефтяными залежами и ограничить его проявление только взаимосвязью с газовыми залежами. Аналогичную картину мы наблюдаем в исследуемой Керченско-Таманской области: присутствие газов разнообразного состава в вулканических выбросах и ничтожные количества нефти.

Сторонники как органического, так и неорганического происхождения нефти и газа ищут в грязевых вулканах подтверждение своих взглядов. Так, М. К. Калинин при подсчётах продуктивности нефтегазопроизводящих толщ Восточного Азербайджана пришёл к выводу, что осадочная толща Южно Каспийской впадины способна генерировать объёмы углеводородных газов для

функционирования грязевых вулканов. «Неорганики» П. Н. Кропоткин и Б. М. Валяев пришли к противоположному выводу: никакие количества УВ недостаточны для подпитки деятельности грязевых вулканов в столь продолжительное время (с неогена по настоящее время). По их мнению, источник УВ – глубинный, лежащий ниже подошвы осадочного метаморфизованного разреза. Деятельность грязевых вулканов возможна только при постоянном интенсивном подпитывании их глубоких (промежуточных) очагов в основании осадочного разреза за счёт глубинной дегазации. Нефтегазонакопление и грязевулканическая деятельность парагенетически связаны как питающиеся продуктами глубинной дегазации и имеющие единые подводящие каналы - глубинные разломы.

Как известно, в Керченско-Таманской области сейсмическими работами установлен мощный (до 13-15 км) осадочный чехол, выделяют несколько (триасово юрский, ниже меловой, верхнемеловой палеогеновый, олигоценнеогеновый этажи нефтегазоносности. Очевидно, со временем будут выделены более древние этажи нефтегазоносности. Повидимому, грязевые вулканы дренируют, способствуют опустошению верхних этажей нефтегазоносности. В то же время они служат путями подпитывания этих верхних этажей за счёт более глубоких недр. Таким образом, роль вулканов двойкая – и созидательная, и разрушительная.

Происходит ли глубинная дегазация, либо УВ генерируются в низах осадочного чехла – можно судить по результатам анализа изотопного состава метана и углекислого газа грязевых вулканов. Изотопный состав метана $\delta^{13}\text{C}$ близок к изотопному составу углеводородного газа нефтегазовых месторождений (от -3,33 до -4,84). В углекислом газе отмечено повышенное содержание $\delta^{13}\text{C}$, свойственное для термальных источников, газов закрытых пор изверженных пород и вулканических газов (от -0,99 до +1,17, в основном от -0,57 до +0,74). Приведённые данные по изотопии газов свидетельствуют об участии в их составе не только продуктов глубинной дегазации Земли, но и рядом факторов, определяемых свойствами осадочного чехла (его мощностью,

тектодинамическими и литогическими особенностями, термобарическими условиями, активностью и сейсмичностью разломных зон, наличием нефтяных и газовых залежей на различных стратиграфических уровнях.

По предложению П.Н. Кропоткина дегазация может быть «горячей», проявляющейся в виде вулканических газовых извержений (с выделением преимущественно H_2O , CO_2 , SO_2 , HCl), и «холодной» (с преобладанием H_2 , CH_4 , He и др.). «Холодная» дегазация имеет разнообразные формы проявлений, в т.ч. через грязевые вулканы, соляные и грязевые диапиры, рассеянную микродегазацию, и, повидимому, является преобладающей по объёмам выделяемого газа. П. Н. Кропоткиным предложен также термин «труба дегазации» для обозначения «субвертикальной зоны, внешний контур которой ограничивает совокупность различных углеводородных залежей, битумо-, нефте- и газопроявлений, разнообразных следов миграции высоконапорных флюидов [3,6].

А.Е. Лукин пишет о сквозьформационных флюидопроводящих системах (СФС), дренирующих осадочные бассейны, и ярко выраженных инъекциях темноцветного пелитоморфного полиминерального вещества (ТППВ) – признаки определяющего влияния тектоно-геодинамических факторов на литогенез [3].

Одним из примеров прорыва на поверхность под воздействием суперфлюидов являются гераклиты – специфические по облику, строению и составу включения ТППВ в известняках и мергелях миоцена юго-западного Крыма [4].

Очевидно, что большой научно-практический смысл имеет обсуждение вкладов биогенных и абиогенных источников УВ в накопление запасов нефти в месторождениях.

В работе [5] доказывается, что соотношение потоков из биогенного и абиогенного источников составляет $0,24 \cdot 10^{12} / 2,0 \cdot 10^{14} \approx 1/800$. По температурной зависимости нестационарного поликонденсационного процесса в открытых каталитических процессах и полученному соотношению потоков биогенного и абиогенного источников УВ можно оценить среднюю для Земли температуру

синтеза $\approx 300^\circ\text{C}$.

Выводы.

1. Грязевой вулкан – это эруптивный аппарат газового вулканизма, выбросы которого (сопочная брекчия, вода, газы, твёрдые обломки) слагают положительные формы рельефа, иногда - впадины, заполненные грязью;

2. Изотопный состав метана $\delta^{13}\text{C}$ близок к изотопному составу углеводородного газа нефтегазовых месторождений. В углекислом газе отмечено повышенное содержание $\delta^{13}\text{C}$, свойственное для термальных источников, газов закрытых пор изверженных пород и вулканических газов;

3. Соотношение потоков из биогенного и abiогенного источников составляет $0,24 \cdot 10^{12} / 2,0 \cdot 10^{14} \approx 1/800$. Доводы П. Н. Кропоткииа и Б. М. Валяева более аргументированы – углеводороды преимущественно abiогенного происхождения. Доля углеводородов биогенного генезиса очень мала и составляет доли процента в общем объёме УВ;

4. Связь грязевых вулканов с нефтегазоносностью не является существенной и прямой. Скорее, эта связь опосредствованная и часто противоречивая.

ИСПОЛЬЗОВАННАЯ ЛИТЕРАТУРА

1. Горяинов П. М., Иванюк Г. Ю., Межеловский Н. В. и др. Самоорганизация минеральных систем (синергетические принципы геологических исследований). – Москва: ГЕОС, 2006. – 312 с.

2. Куриленко В. С., Яньшина Н. А. . Влияние геодинамических напряжений на формирование соляных структур Днепровско-Припятской газонефтеносной провинции. // Геология нефти и газа. – 1988. № 12. – С. 25-29.

3. Лукин А. Е. Литогеодинамические факторы нефтегазонакопления в авлакогенных бассейнах. – Киев: Наукова думка. 1997. – 224 с

4. Лысенко В. И. Гераклиты – свидетели глубинной палеодегазации в юго-восточной части Паратетиса (Юго-западный Крым). // Геол. журн. - 2013. № 1. – С. 29-37.

5. Руденко А. П., Кулакова И. И. Глубинный синтез углеводородов нефти и газа в открытых каталитических системах и возможность существования месторождений с самовозобновляемыми запасами. / Генезис углеводородных флюидов и месторождений. – Москва: ГЕОС, 2006. – С. 68-83.

6. Шестопа-лов В. М., Макаренко А. Н. Поверхностные и приповерхностные проявления дегазации. / Очерки дегазации Земли. Отв. ред. Шестопа-лов В.М.; НАН Украины, Научно-инж. центр радиогидрогеоэкологических полигонных иссл-ний, Инт геол. наук. – Киев: 2018. Глава 5, С. 298-426.

7. Шнюков Е. Ф., Соболевский Ю. В., Гнатенко Г. И. и др. Грязевые вулканы Керченско-Таманской области. Атлас. – Киев: Наукова думка, 1986-152с.

8. Якубов А. А., Алиев Ад. А. Грязевые вулканы. – Москва: Знание, 1978. – 56 с.

ARCHITECTURE

ІННОВАЦІЙНІ ПІДХОДИ У ВИРІШЕННІ ПРОСТОРОВОЇ ОРГАНІЗАЦІЇ ДИТЯЧИХ РЕКРЕАЦІЙНИХ КОМПЛЕКСІВ

Юрчишин Оксана Михайлівна

кандидат архітектури, доцент кафедри
архітектурного проектування

Волошин Мар'яна Іванівна

магістр кафедри архітектурного проектування
Національний університет «Львівська політехніка»

Вступ.

Ритм життя більшості сучасних дітей дуже інтенсивний, тому часу на відпочинок практично не залишається. А повноцінний відпочинок це запорука гарного настрою, самопочуття та духовної рівноваги.

Він обов'язково потрібен для здоров'я, відновлення ресурсів організму, поліпшення працездатності і продуктивності. Тому для того, щоб забезпечити високий рівень якості життя дитини, потрібно розвивати рекреаційну сферу[1].

З давніх давен зрозуміло, що рекреаційна діяльність сильно зв'язана із використанням значних територій та їх ландшафтів та відноситься як до дитячої так і до дорослої. Дитяча рекреація в першу чергу здійснюється завдяки взаємодії її структурних елементів, які дозволяють повноцінно різносторонньо розвиватися дітям, а також розкрити їх можливості та нові потенціали. Розвиток дитячої рекреації в Україні знаходиться у стадії розвитку і має багато перспектив, які можна перейняти у західних країн, що є більш «освіченими» щодо організації дитячої рекреації [2].

Мета роботи

Полягає у виявленні особливостей просторової організації об'єкту сучасної рекреації для дітей. Дослідженні інновацій в проектуванні рекреаційних

комплексів, ландшафтному дизайні та організації дитячого простору.

Матеріали та методи.

Для дослідження мети було використано декілька загальнонаукових і спеціальних методів, а саме - абстрактно-логічний, пошуково-бібліографічний, порівняльний і статистичний аналіз, синтез, виявлення недоліків у нормативно-правових аспектах рекреації, аналогії та порівняння.

Результати та обговорення.

В науковій літературі широко вживають поняття «outdoor recreation», що означає рекреацію поза місцем проживання. Проте не менш важливим є вираз «indoor recreation», що в свою чергу означає рекреацію вдома. Наявність чи відсутність природних і архітектурних ландшафтів впливають на планувальну організацію комплексів відпочинку. Вони володіють естетичною і рекреаційною цінністю. Озеленення в комплексах розміщують враховуючи зональний та інфраструктурний принцип.

Вітчизняні та зарубіжні дослідники ведуть активний пошук вирішень питань, котрі пов'язані з впровадженням рекреаційної діяльності у повсякденне життя підростаючого покоління. Аналіз досліджень свідчить про недостатній рівень вивченості ринку рекреаційних послуг для дітей [3].

Сутність дитячої рекреації полягає у взаємодії її основних структурних елементів - сфери охорони здоров'я, організації вільного часу дітей, області фізкультури та спорту, естетичного та духовного розвитку дитини.

Дитяча рекреація здійснюється за рахунок взаємодії її структурних елементів та врахування специфічних особливостей дитячої категорії відпочиваючих, що потребує дослідження специфічних особливостей даної категорії.

Перелік інновацій для закритих рекреаційних комплексів:

1. Поєднання з природою – об'єднання внутрішніх приміщень для тренувань чи відпочинку з рослинами, котрі можна використовувати в інтер'єрі.
2. Введення мінімального екстриму - надання дітям громадських послуг групи ризику, створюючи на території боулінг або стіни для скелелазіння під

наглядом дорослого.

3. Поєднання декількох сфер в одну – з'єднання здоров'я, розуму й тіла дитини за допомогою місця для медитації, де пропонуються художні чи інші заняття.

4. Максимальне забезпечення природнім світлом – використання в рекреаційних комплексах скляних фасадів.

5. Створення інтегрованих просторів – це дозволить максимізувати доступний простір і створити більший потік дітей всередині закладу та зручно використовувати інтегрований простір.

6. Впровадження екологічно чистих функцій – це дозволить не тільки створити більш фінансово ефективну будівлю, але й допомогти захистити природні ресурси.

7. Залучення соціальних мереж – є ключовим чинником належної взаємодії зі спільнотою, а також зацікавлення інвесторів.

8. Цікава концепція комплексу – зацікавлення великої кількості дітей у відвідуванні комплексу залежить від зовнішнього вигляду, концепції, а також переліку пропонованих функцій.

Інновації, котрі використовують в облаштуванні середовища комплексу:

1. Велика кількість озеленення.
2. Оптимальна доступність між корпусами.
3. Лаконічний та правильний генплан.
4. Наявність мість відпочинку.
5. Наявність великої кількості спортивних та ігрових майданчиків:
 - I. Багатопоколінні майданчики.

«Ігрові майданчики для дітей» – це протилежність того, до чого прагнуть ландшафтні архітектори щодо дитячих майданчиків для кількох поколінь. Ці ігрові середовища дозволяють батькам брати участь у заходах зі своїми дітьми.



Рис. 1. Ігровий простір для декількох поколінь

<https://www.parkitect.ch/blog/four-innovative-trends-in-playgrounds>

II. Доступні та інклюзивні.

Ще одна захоплююча тенденція для створення дитячого простору — посилення уваги до доступності та інклюзивності універсального дизайну, котрий приносить усім користь. Створення таких доступних та інклюзивних просторів запобігає або зменшує дискримінацію за віком, дієздатністю чи вадами розвитку.



Рис. 2. Доступний для всіх ігровий простір

<https://www.parkitect.ch/blog/four-innovative-trends-in-playgrounds>

III. Природні ігрові майданчики.

Незважаючи на те, що концепція не нова, проектування функціональних територій для мінімізації впливу на навколишнє середовище є зростаючою

тенденцією. Окрім збереження навколишнього середовища, такі території дозволяють краще орієнтуватись аутичним, сліпим чи глухим дітям, тим самим підвищуючи інклюзивність.



Рис. 3. Природний ігровий простір

<https://www.parkitect.ch/blog/four-innovative-trends-in-playgrounds>

IV. Тематичні ігрові майданчики.

Такі майданчики з'являються скрізь і різноманітність тем робить цю особливу тенденцію веселою та цікавою для дітей. Вони є особливими, оскільки сприяють творчості, створюють основу для творчих ігор і залучають дітей будь-якого віку та здібностей.



Рис. 4. Тематичний ігровий простір

<https://www.parkitect.ch/blog/four-innovative-trends-in-playgrounds>

Висновки. Проблема інноваційного розвитку дитячої рекреаційної сфери є досить актуальною, розв'язання якої сприяє підвищенню якості рекреаційних послуг, створенню нових робочих місць, зниженню соціальної напруги, збільшенню надходжень до регіонального бюджету, що є умовою забезпечення сталого розвитку економіки регіону. Сучасний розвиток дитячої рекреації знаходиться на початковому етапі, що можна пояснити недостатньою нормативно-правовою базою. Але держава докладає зусиль для вирішення даної проблеми, тому варто дослідити державні програми щодо організації дитячого відпочинку. Закордонний досвід є яскравим прикладом того, як можна здійснити організацію рекреаційних послуг для дітей в Україні[4].

Проаналізувавши ситуацію в сфері дитячої рекреації необхідно повністю змінити підхід до здійснення рекреаційних послуг для дитячої категорії відпочиваючих. Актуальність створення туристично-рекреаційної системи на сільських територіях України є альтернативною формою організації місць відпочинку у місцях, де постійно проживає населення. Здійснення проекту дає можливість підприємцям усієї країни брати участь у цьому бізнесі і в результаті з'являється ще один напрям для залучення інвестицій.

СПИСОК ВИКОРИСТАНОЇ ЛІТЕРАТУРИ

1. Бондарчук Ю. С. Принципи проектування дитячого ігрового середовища в закладах громадського призначення: дис. на здобуття наук. ступ. К-та. мист-ва. Харків, 2016. 70-92 с.
2. Величко В. В. Організація рекреаційних послуг: навч. посіб. Харків: ХНУМГ, 2013. 25-46 с.
3. Влащенко Н. М. Туристсько-рекреаційний кластер як інноваційна форма розвитку території: *Проблеми національної та регіональної економіки, економічний простір*, 2016, №108. С. 72-79.
4. Запорожченко О. Ю., Костянецька Д. О. Сучасні тенденції формування об'ємно-планувальних рішень екологічних оздоровчо-розважальних комплексів. *Проблеми розвитку міського середовища*. 2017. Вип. 2 (18). С. 56-66.

PEDAGOGICAL SCIENCES

ІНТЕРНЕТ-ЗАЛЕЖНІСТЬ СЕРЕД МОЛОДІ ЯК СОЦІАЛЬНО-ПЕДАГОГІЧНА ПРОБЛЕМА

**Бабій Інна Володимирівна,
Бовкун Неля Миколаївна,
Мельник Юлія Миколаївна**
вища кваліфікаційна категорія,
викладачі –методисти
Відокремлений структурний підрозділ
Уманський фаховий коледж технологій і бізнесу
Уманського національного університету садівництва
м. Умань, Україна

Вступ. Бурхливий розвиток комп'ютерних технологій в останні роки накладає певний відбиток на розвиток особистості сучасної молоді в період формування головних життєвих цінностей, розширення соціальних контактів. Разом з безсумнівним позитивним значенням комп'ютеризації слід відзначити негативні наслідки цього процесу, що впливає на психічне здоров'я підростаючого покоління. Негативним наслідком цього процесу є явище комп'ютерної та інтернет-залежності. [6]

Відповідно до нових діагностичних рекомендацій, інтернет-залежною визнається людина, яка проводить в мережі декілька годин на день і у якої спостерігався щонайменше один з симптомів залежності протягом трьох місяців, зокрема [4, с. 25]: непереборне бажання увійти в інтернет, нездатність контролювати свій час в інтернеті, розумове або фізичне виснаження, порушень сну або концентрації уваги, дратівливість, депресія, знервованість, труднощі у спілкуванні з людьми в реальному житті.

Ціль роботи. Виділити основні психологічні причини виникнення комп'ютерної залежності та виявити необхідність в проведенні профілактичних

заходів щодо попередження технологічних залежностей у підлітків в Україні.

Матеріали та методи . Причинами виникнення комп'ютерної залежності, на думку більшості психологів, є [8, с. 150]:

1. Відсутність або брак спілкування і теплих емоційних стосунків у сім'ї;
2. Відсутність у дитини серйозних захоплень, не пов'язаних з комп'ютером;
3. Невміння дитини налагоджувати бажані контакти з оточуючими;
4. Неуспішність в навчанні;
5. Наявність важкої інвалідності, серйозного захворювання;

Отже, залежним від комп'ютера, в принципі, може стати будь-який підліток, але шанси зменшуються, якщо в родині присутня атмосфера дружелюбності, спокою, комфорту та довіри існують різнобічні інтереси та вміння налагоджувати позитивні відносини з оточуючими; дитина вміє ставити перед собою хоча б найменші цілі.

Інтернет-залежність поширюється надзвичайно швидкими темпами. Це пояснюється тим, що порівняно з іншими видами залежності, формування яких триває доволі довго, залежність від мережі Інтернет розвивається досить швидко, впродовж одного місяця. За стислий проміжок часу в особистості формується нездоланий потяг до користування мережею Інтернет, що негативно позначається на побутовій, навчальній та соціальній сферах діяльності особистості.

Профілактика адекватної поведінки набуває особливої значущості в підлітковому віці саме тому, що в цей час починають формуватися дуже важливі якості особистості. Це такі якості, як прагнення до розвитку і самосвідомість, інтерес до своєї особи і її потенціалів, здібність до самоспостереження. Підлітки починають усвідомлювати себе частиною суспільства і знаходять нові суспільно значущі позиції, роблять спроби в самовираженні.

Тривала робота на комп'ютері викликає зміни у функціонуванні організму [5].

На перше місце у підлітків — користувачів ПК є зміни психологічного стану та невротичні розлади, що характеризуються комплексністю, тяжкістю та

поєднанням різних патологічних проявів. Часто робота за комп'ютером передбачає постійну концентрацію уваги та засвоєння великої кількості інформації. Характерним є отримання непотрібної інформації, яка «перевантажує» мозок та пам'ять і призводить до розумової втоми та порушення уваги. Внаслідок нервово-емоційної напруги швидко розвивається перевтома, що провокує головний біль. Може виникати шум у вухах, запаморочення, нудота. Неконтрольоване у часі спілкування з комп'ютером на тлі перевтоми призводить до розладів сну, метушливості у поведінці, порушення пам'яті. У процесі роботи з ПК у підлітків може розвиватися комп'ютерний зоровий синдром (КЗС), який ґрунтується на зоровому стомленні. Зорові симптоми КЗС: зниження гостроти зору; його затуманення; труднощі при переводі погляду з ближніх предметів на дальні і назад; відчуття змін забарвлення предметів; двоїння. Очні симптоми включають: біль у ділянці очних ямок і лоба; біль під час руху очей; почервоніння очних яблук; відчуття піску за віями; слезотечу; печіння і різь в очах. При тривалому перебуванні перед екраном внаслідок зменшення частоти моргання може розвиватися синдром сухого ока (порушення зволоження роговиці слізною рідиною). Синдром проявляється печінням в очах, почервонінням кон'юнктиви, появою судинної сітки на бічних поверхнях очей. Особливо шкідливими для органів зору є ігри з яскравими дрібними елементами, читання та введення тексту, малювання.

Нерухоме положення підлітка протягом тривалого часу є причиною порушення мікроциркуляції крові. Застійні явища особливо виражені на рівні органів малого таза та кінцівок. Тривалі порушення мікроциркуляції сприяють стійким змінам судин (наприклад, венозний стаз є причиною розширення судин при геморої). Вимушене положення може стати чинником порушення метаболізму та гіпоксії у м'язах (насамперед, шиї, спини та плечового поясу), скривлення хребта, остеохондрозу, утрудненого дихання (іонізоване повітря викликає сухість слизових оболонок, грудна клітка знаходиться у стиснених умовах), захворювань кистей рук. Характерний розвиток карпального синдрому (оніміння та біль у пальцях кисті). На більш пізніх стадіях можливі ускладнення:

тендовагініт, синдром «тенісного ліктя» (запалення загального сухожилля м'язів-розгиначів, розташованих біля ліктя), що розвивається внаслідок неправильного положення рук при роботі з клавіатурою та мишею.

Отже, необхідним є проведення профілактичних заходів щодо попередження технологічних залежностей у підлітків в Україні. Вони повинні включати як широке інформування населення щодо ризиків безконтрольного використання комп'ютера, мережі Інтернет, мобільних телефонів, так і підготовку лікарів з психологічних особливостей підліткового віку та надання підліткам медико-соціальної допомоги. [9]:

Основними напрямками соціально-педагогічної профілактики є [1, с. 4]:

- інформування молоді про механізми впливу мережі Інтернет на особистість, причини, клінічні прояви, методи діагностики та наслідки Інтернет-залежності;
- формування у підлітків стратегій високофункціональної поведінки та внутрішньо особистісних мотивів і системи цінностей, відповідних здоровому способу життя; розвиток стійкості до негативних соціальних впливів та особистісних ресурсів і навичок досягнення поставлених цілей в реальному житті; розширення кола альтернативної до залежної поведінки діяльності.

Можна виділити чинники, сприятливі для подолання Інтернет-залежності:

1. Зовнішні , які діють за наявності сприятливих умов життєдіяльності: позитивний вплив однолітків; турбота і розуміння з боку батьків; підтримка вчителів; позитивний приклад оточуючих;

2. Внутрішні - формуються в результаті тривалої дії зовнішніх чинників: відчуття власної значущості; сформована позитивна мотивація; оптимістичний світогляд; цілеспрямованість; наполегливість тощо.

Результати обговорення. Найпростіший і доступний спосіб рішення залежності - це придбання іншої залежності. Любов до здорового способу життя, спілкування з живою природою, творчі прикладні захоплення, такі як малювання, як правило, виводять людину із залежності. Корисними є прогулянки з друзями.

Можна запланувати похід у боулінг, торговий центр або на ковзанку. [2, с. 25]:

Щодо методів лікування даного виду залежності, то досить результативною є провокаційна терапія, коли пацієнт залишається поза мережею все більше і більше часу. Слід уникати походів у ті місця, де є доступ в Інтернет, наприклад в Інтернет-кафе. Інакше може піддатися спокусі заглянути туди на кілька хвилин.

Кожному потрібно пам'ятати, що він народжений у реальному вимірі і саме в ньому покликаний бути щасливим. Для повноцінного ж щастя йому необхідно не менше чотирьох-п'яти щирих об'ємів на день, а цього не забезпечить ні один сайт [3, с. 121].

Педагогам варто залучати таких дітей до участі у проектній діяльності, що позитивно вплине на підвищення самооцінки підлітка, сприятиме покращенню його стосунків з однолітками. [7]:

Висновки. Отже, профілактика інтернет залежності має комплексний характер і передбачає спільну роботу педагогів, психологів та батьків. Необхідно систематично проводити профілактичні заходи для того, щоб не довелося застосовувати реабілітаційні методи роботи з інтернет-залежними.

СПИСОК ВИКОРИСТАНИХ ДЖЕРЕЛ:

1. Андріанова Н. С. Інтернет-комунікація – реальність чи симулятор? / Н. С. Андріанова // Вісник Дніпропетровського університету. Серія «Мовознавство»: [зб. наук. праць / відп. ред. Пристайко Т. С.]. – Дніпропетровськ: Вид-во ДНУ, 2010. – Вип. 16. – С. 3–8.
2. Бугайова Н. М., Цап В. Й. Профілактика Інтернет-залежності в перебігу електронного навчання: збірник наукових праць. Випуск 1. – Кривий Ріг: Видавничий відділ НметАУ, 2010. с.24-28.
3. Войскунський О. Є. Феномен залежності від Інтернету // Гуманітарні дослідження в Інтернеті / Під ред. А. Е. Войскунського. М, 2000. – с. 100-131
4. Єгоров А. Ю., Кузнецова Н., Петрова Є. Особливості особистості підлітків з Інтернет-залежністю // Питання психічного здоров'я дітей та підлітків. 2005. Т.5. – № 2. – с. 20-27

5. Ісакова Т. О. Інтернет-залежність, як новий феномен сучасного світу: сутність і проблеми [Електронний ресурс]. Режим доступу: http://www.niss.gov.ua/content/articles/files/Internet_zal-bcba2.pdf .

6. Проблеми віртуального спілкування [Електронний ресурс]. – Режим доступу: <http://comp-doctor.ru/psi/psi-virtualnoe-obshhenie.php>

7. Селютин А. А. Комуникативні стратегії агресивного інтернет-спілкування [Електронний ресурс] / А. А. Селютин. – Режим доступу: http://www.chiep.ru/pics/uploads/docs/NIR/CONFERENC/Selyutin_A.A.pdf.

8. Церковний А. Аспекти формування Інтернет залежності / А. Церковний // Соціальна психологія. – 2004. №5 (7). – С. 149-154.

9. Чупрій Л. В. Вплив телебачення та Інтернету на моральне та фізичне здоров'я дітей [Електронний ресурс] Режим доступу: http://sd.net.ua/2010/08/17/children_tv_violence.html

ФІЛОСОФІЯ УПРАВЛІННЯ ЗАКЛАДОМ ТА НОВІ ВІДНОСИНИ В УПРАВЛІНСЬКІЙ ДІЯЛЬНОСТІ

Бережна Людмила Валентинівна

Вчитель методист, директор,
Криворізька гімназія №69

Вступ. Освітній процес триває постійно і змінюється відповідно до умов у країні. З часом модернізується його зміст, структура, форми, обумовлені соціальним запитом і новими досягненнями науки. Професійне вдосконалення педагогічних працівників є важливою умовою модернізації освіти. Цілком очевидно, що без необхідної освіти людина не зможе забезпечити собі належних умов життя і реалізуватись як особистість. На сьогоднішній день зміни, що відбуваються в освіті, вимагають нових відносин, спеціальних умов, які сприяють здійсненню певної оцінки діяльності роботи закладу.

На сучасному етапі розвитку суспільства соціальні вимоги до закладу змінилися. Управлінська праця в освіті є результатом педагогічної взаємодії, об'єктом впливу на колектив. Кожен заклад має свою мету, завдання, зміст і форми роботи, свою специфіку. В організації праці керівник завжди спирається на колегіальну думку колективу. Роль адміністрації полягає у визначенні рівня своєї активності у формуванні педагогів. Це потрібно для вирішення важливих проблем освітнього процесу.

Ціль роботи. Визначити фактори, що впливають на ефективність управління, у процесі яких забезпечується скоординована участь адміністративно-управлінської ланки педагогів у роботі закладу.

Матеріали та методи. Управлінська структура закладу, як правило, представлена (керівником та заступниками), і визначає соціально-педагогічні умови, що впливають на ефективність управління закладом, у процесі яких забезпечується скоординована участь у досягненні поставленої мети. Управлінський вплив в закладі освіти повинен бути добре структурованим, відповідати тенденціям розвитку системи освіти, бути ефективним. Тому,

сьогодні триває активний пошук найраціональніших форм організації управлінської діяльності. Процес управління закладом потребує кваліфікованої допомоги з боку адміністративно-управлінської ланки та колективу в цілому.

Успішна діяльність всіх учасників освітнього процесу залежить від ефективності та результативності управлінської діяльності адміністрації закладу. Керівник є лідером, він має володіти освітніми технологіями, щоб не залишитися осторонь від реалій сучасного життя. Він та його помічники не можуть бути відчуженими від управлінських процесів, від об'єктів діяльності. Їх професіоналізм має набувати нові якості у зв'язку з новими тенденціями соціально-економічного розвитку суспільства, які зумовлюють процеси розвитку освітньої системи. Керівництво закладом стає ефективним, коли адміністрація знає зміст роботи вчителя, вміє обрати форми і мету спілкування з колективом, при цьому, необхідно аналізувати не тільки і не стільки формальні результати, а здійснювати аналіз за показниками та критеріями.

Головне завдання всіх ланок управлінської діяльності в закладі освіти це робота керівника і підлеглих на результат в умовах стрімкої динаміки і постійних змін. В умовах сучасності це надто актуально. Сучасний інформаційний простір, забезпечує всіх учасників освітнього процесу своєчасною і потрібною інформацією. Працівники закладу мають опрацьовувати, передавати інформацію, володіти технологіями управлінських процесів. Але мають розуміти, що педагогічну діяльність неможливо регламентувати і втиснути у рамки інструкції. Необхідно проводити велику роботу зі збору інформації, її осмислення й аналізу, відшукувати раціональні рішення серед великих обсягів інформації. Оцінювати отриману інформацію та можливості її використання в професійній діяльності можуть лише фахівці, які мають спрямувати свої творчі сили на пошук нових шляхів навчання і виховання учнів.

Особистісний фактор у роботі закладу – визначальний. Керівник має успішно взаємодіяти з учасниками освітнього процесу, якісно виконувати управлінську діяльність. Велике значення мають особистісні якості, професійна компетентність керівника, наявність спеціальної освіти. Сучасному керівнику

мають бути притаманні принципи взаємоповаги, позитивної мотивації, впровадження новітніх управлінських технологій, професійне вдосконалення.

Перед сучасним керівником освітнього закладу постає низка проблем. Але розв'язувати їх сам керівник не зможе, без допомоги всього колективу і адміністративно-управлінської ланки, зокрема. Задача керівника полягає в удосконаленні змісту роботи закладу та сприянні педагогічного колективу до досягнення цілей. Важливо, щоб керівник і педагоги з особливою увагою ставилися до учнів, вміли критично оцінювати свою діяльність і, відчуваючи труднощі у роботі, працювали над самовдосконаленням. У професії педагога саме від його особистості залежить, яке місце в житті дитини займе наставник.

Результати та обговорення. Сьогодні неможливо керувати педагогічними процесами без попередньої прогностичної оцінки результатів роботи, оцінки реальних здобутків, порівняння останніх із прогнозованими результатами. Керівник починає управлінську діяльність з циклу планування. Йому на сьогодні недостатньо володіти тільки певним обсягом знань, ідей і теорій управління освітнім закладом. Сьогодні він має визначати мету, завдання, шляхи вирішення цих завдань, планувати, оцінювати виконані рішення, корегувати управлінський вплив на запланований результат.

В сучасних умовах керівник і його помічники мають позбутися традиційного всеохоплюючого контролю, а місце мають зайняти: прогноз, моніторинг, аналіз, прогнозування розвитку закладу. Скоординована робота адміністративно-управлінської ланки забезпечує взаємозв'язок усіх напрямів роботи та підхід до вибору форм і змісту роботи з урахуванням потреб, інтересів та фахового рівня педагогів закладу. Важливо знати особливості клімату в колективі, бо це дасть можливість грамотно вплинути на взаємини між людьми.

В діяльності закладу освіти багато чого залежить не тільки від особистості керівника, а від діяльності всього колективу. Сюди можна віднести: соціально-психологічний клімат колективу, рівень розвитку колективу, стиль керівництва та спілкування з підлеглими та підлеглих між собою. Головною метою керівника є створення колективу, здатного прогресувати, розвиватися, впроваджувати новітні

технології, брати участь у переважній більшості ланок управлінського процесу.

Заклад не може ефективно функціонувати, якщо керівник, його партнери, вчителі не будуть постійно досліджувати, аналізувати ідеї розвитку, враховувати побажання учасників освітнього процесу. Весь цей ланцюжок забезпечує повноцінну роботу колективу, дає можливість самореалізуватися і знайти особистісний підхід до кожного педагога. Разом вони організують і стимулюють професійну діяльність підлеглих, забезпечують якість освіти. Ефективне керівництво в закладі мотивує персонал для досягнення поставлених цілей, враховує різнобічні аспекти проблем та розуміння свого внеску в управління закладом.

Цілі керівника і колективу мають збігатися. Працювати має не тільки керівник, а й колектив. В роботі кожного педагогічного колективу має бути задіяний груповий потенціал, рівень згуртованості для досягнення результатів. Всі члени колективу, а особливо адміністративно-управлінська ланка, мають бути націлені на пошук варіантів рішень проблем, а головне на прогнозування компромісів. Це можливо не ідеальний варіант рішення, але без цього неможливо досягти прогресу. Можуть існувати альтернативні рішення, прийняті обома сторонами.

Кожна людина певною мірою має право на участь у процесі управління, створювати всі умови для налагодження освітнього процесу. Керівник має бути здатним оптимізувати вже існуючу систему, прийняти рішення про необхідність змін. Основним видом діяльності керівника є спілкування, тобто взаємодія з педагогами. Він має пам'ятати, що добре і вміло організована спільна діяльність членів колективу позитивно позначається на роботі.

В своїй роботі керівник має покладатися на свій досвід, свої прагнення щодо змін навчального закладу, а також на педагогічні ідеї колективу. Без чіткого розуміння цілей і завдань не може бути позитивного результату. Керівнику та його помічникам слід розв'язувати не лише тимчасові проблеми, а класифікувати свою роботу за ступенем важливості, слід вибудовувати професійну освітню стратегію, яка б задовольняла потребу в освіті.

Залучення членів колективу до управління закладом надає допомогу у вирішенні педагогічних проблем. У практиці роботи закладів освіти, слід спиратися на діяльнісний підхід до людини. Це насамперед розв'язання найскладніших проблем роботи з людиною, забезпечення її успіху. Це зацікавлене ставлення до думки, позиції, пропозицій педагогів, надання їм допомоги, спільне обговорення завдань, успішне їх вирішення кожним учасником педагогічного процесу. А в результаті взаємодії, формується колектив однодумців.

Висновок. Отже, сьогодні ми працюємо над філософією формування нових професійних відносин, які повністю орієнтовані на вдосконалення професійних знань, педагогічної техніки й технологій. Вчителів потрібно вчити аналізувати свою діяльність, усвідомлювати необхідність конкретного результату навчання учнів, планувати заходи, які б допомагали педагогам підвищувати рівень професіоналізму. Тому, керівника і його заступників мають турбувати результативність роботи закладу, яка залежить від системної роботи, аналізу роботи підлеглих.

Однак, це буде реалізовано повною мірою тільки у випадку співпраці, взаємозв'язку щодо відстеження всіх освітянських процесів, установки на розвиток колективу, задоволення всього спектру проблем людини, реалізації її як особистості та знаходження оптимальних шляхів допомоги педагогам у вирішенні їх практичних проблем. Тому, сучасний керівник та його заступники мають пам'ятати, що які б конкретні питання вони не вирішували, за ними стоїть особистість, заради якої вони працюють.

ОСОБЛИВОСТІ СУЧАСНОГО НАВЧАННЯ УКРАЇНСЬКИХ ДІТЕЙ У ПОЧАТКОВІЙ ШКОЛІ В ПОЛЬЩІ

Гайдедей Каріна Миколаївна

студентка

Науковий керівник

Мордовцева Наталія Валеріївна

к. пед. наук, доцент

ДЗ Луганський національний університет

імені Тараса Шевченка

м. Полтава, Україна

Вступ. Першого вересня багато тисяч українських дітей розпочали новий навчальний рік за кордоном. З початку повномасштабного вторгнення найбільше українських переселенців опинилося саме у Польщі. Вже зараз по всій країні функціонують кілька українських шкіл. Одна з найбільших – «Перша українська школа у Польщі» Фондації «Незламна Україна», яка працює у трьох містах: Варшаві, Вроцлаві та Кракові, і вже прийняла понад 1500 українських дітей. Навчання у всіх школах безкоштовне, окрім того, партнери з Українського дому у Варшаві допомагають із забезпеченням канцтоварами та рюкзаками для дітей.

Ці школи працюють за Державним стандартом загальної середньої освіти України. Це звичайні школи з 1 по 11 клас, де навчання відбувається згідно за програмою відповідного класу. Учителі ведуть класні журнали та виставляють оцінки за вимогою освітньої програми української школи [1].

Ціль роботи. А як же відбувається навчання в інших містах Польщі? Відповідь дуже легка, але й дуже цікава. По всій країні діти ходять до звичайних польських шкіл. Є великі міста, в яких, навіть, відкрили українські класи в польських школах.

У своїй статті ми хочемо розповісти про звичайні польські школи та як же відбувається там навчання для наших дітей.

Матеріали та методи. Навчання в початковій школі (szkola podstawowa) є обов'язковим не тільки для громадян Польщі, але й для дітей-іноземців, які

проживають у цій державі. Дитина може піти до школи у віці 6 років за заявою батьків та за умови, що вона перед цим пройшла річну підготовку в дитячому садочку(*przedskole*) чи в підготовчому нульовому класі(*zerówka, klasa zerowa*) [3].

Навчання в державних початкових школах є безкоштовним, батьки оплачують лише харчування та різні поїздки та розваги.

Діти-іноземці приймаються до початкової школи в такому ж порядку, як і громадяни Польщі. Існує електронна система запису дітей до школи та безпосередня особиста зустріч з директором закладу. Для визначення відповідного класу директор школи може запросити дитину на кваліфікаційну розмову. У залежності від індивідуальної ситуації, для кращої адаптації учню може бути запропоновано піти до школи на клас менше [3].

Батьки зобов'язані віддати дитину в перший клас не пізніше календарного року, в якому їй або йому виповнюється 7 років. Недотримання цього правила тягне за собою штрафи та різні санкції, аж до позбавлення батьківських прав.

У Польщі початкова школа це 1-3 класи, а 4 клас вважається вже середньою школою. Коли в Україні початкова школа посідає 1-4 класи. Ось вже і перша відмінність [1].

У 1-3 класах державних шкіл навчання відбувається в ігровій формі, так само як і в українських школах. У початковій ланці учні опановують польську та англійську мови, математику, природознавство та малювання.

Уроки за темами проводить один учитель, який також є класним керівником (в польських школах це *nauczyciel*), а заняття з іноземних мов, музики, інформатики та фізкультури ведуть педагоги-фахівці з цих предметів [1].

Ця система викладання подібна до української. В українських школах так само, учитель, який є класним керівником, проводить майже всі уроки, зокрема фахові (інформатика, музичне мистецтво, хореографія, англійська мова, та інколи, фізична культура).

У польських школах також є уроки з релігії та релігійної етики. Ці предмети не є обов'язковими, та проводяться лише зі згоди батьків. В Україні такого предмета як релігія не має.

Оцінки дітям у 1-3 класах не виставляються. Учителі користуються системою формувального оцінювання учнів та мають безпосередній контакт з батьками, надаючи їм письмові рекомендації, які допомагають родині скласти уявлення про успіхи дитини. Така ж система оцінювання відбувається і в українських школах [2].

У польських школах не має паперових щоденників, є лише електронні. У початкових класах учитель створює кожному учню власний щоденник на порталі Librus. На кожного учня та його батьків є окремий логін та пароль, завдяки якому батьки заходять до щоденника дитини, і можуть побачити там зауваження, рекомендації, різного виду повідомлення (конкурси, батьківські збори, зміни в розкладі), відвідування або пропуски уроків, домашні завдання та оцінювання своїх дітей (зелена, помаранчева або жовта, червона стрічки). Також можуть задати додаткові питання вчителю. В Україні у більшості шкіл ще залишаються паперові щоденники [3].

За відвідуваністю в Польщі строго стежать. Як ми вже наголошували, діти, які проживають на території країни, зобов'язані отримувати шкільну освіту незалежно від громадянства. Якщо дитина мігрантів не ходить в школу або прогулює заняття без поважної причини, батькам загрожують серйозні проблеми від соціальних служб.

До речі, якщо дитина хворіє, то батькам достатньо подзвонити вчителю та попередити його, що дитина буде відсутня певний період у школі через хворобу. Після одужання дитина просто йде в школу, довідка від лікаря в польських школах не вимагається, на відміну від українських шкіл. Але, по виходу на навчальні заняття, дитина має відпрацювати всі уроки (зробити ті завдання, які робили на уроках діти цього класу).

Страхування учнів від нещасних випадків в польських школах є обов'язковим.

У польських школах навчання розпочинається о 8:00. Урок триває 45 хвилин. Так само як і в українських школах.

Після закінчення уроків діти можуть залишитися в групі продовженого дня

(światlica), яка працює з 7:00-17:00. Там вони виконують домашні завдання, грають у настільні ігри, гуляють на подвір'ї школи, дивляться мультфільми або байки, беруть участь у різних додаткових заняттях. Światlica може бути як безкоштовною, так і платною (30-50 злотих на семестр). В Україні група подовженого дня переважно безкоштовна [1].

У школах передбачено час ланчу та обіду. На ланч діти приносять з собою їжу, а на обід ідуть до їдальні. Обід в їдальні платний (8-10 злотих на день). Він включає в себе: першу, другу страви та напій. Шкільна їжа дуже різноманітна і готується згідно з принципами здорового харчування.

В українських школах обід безкоштовний. Та останнім часом готується за рекомендаціями першої леді України Олени Зеленської та за меню відомого шеф-кухаря Євгена Клопотенка.

Підручники потрібно купувати самостійно. Вартість комплекту в залежності від класу становить 200-600 злотих у рік. В українських школах підручники видаються учням безкоштовно.

Шкільна форма не обов'язкова, використовується лише в деяких навчальних закладах. Але є особливість! На уроки фізичного виховання має бути спеціальна спортивна форма, в залежності від класу. Наприклад, в першому класі мають бути: чорні спортивні штани або шорти, біла футболка та кросівки з білою підошвою. А ось в другому класі мають бути: блакитні штани або шорти, чорна футболка та кросівки з білою підошвою. В Україні таких жорстких вимог до уроків фізичного виховання не має. Є спортивна форма та змінне взуття, але без різниці якого кольору.

Дуже розповсюдженим є відвідування музеїв та поїдки на різні екскурсії, звичайно, все це не безкоштовно.

Шкільний рік починається у вересні та закінчується в останню п'ятницю червня. Коли в Україні навчальний рік закінчується в кінці травня.

Результати та обговорення. Ми мали змогу поспілкуватися з українськими та з польськими дітьми. В нашій міні-бесіді ми з'ясували, що подобається дітям, які оцінки їм виставляє вчитель, чим вони займаються на уроках, чи є домашнє

завдання та з яких предметів. Порівняли, де легше навчатися: в Польщі чи в Україні? Яке відношення польських учителів до українських дітей? Яке відношення між дітьми в колективі?

Наведемо приклади наших розмов з дітьми:

Устина (українка), вона учениця 4-го класу в Україні, та 3-го в Польщі:

- Скажи, будь ласка, де легше навчатися: в Україні чи в Польщі?

- Для мене немає різниці в якій школі навчатися, для мене легко і там, і тут. Бо я дуже люблю навчання.

- Які предмети є у тебе в польській школі, та не має таких в українській?

- У мене є предмет пластика, в українській школі є схожий предмет. Є ще ВДЖ – це виховна година (в Устини в українській школі такого предмета не було, але дівчинка вважає, що це дуже корисний предмет). Також, у мене не було польської мови, релігії та етики.

- Чи є оцінки в польській школі?

- Нас оцінюють смайликами. Мені дуже подобається тут вчитися.

Антося (полька), вона учениця 3 класу:

- Що ти мені можеш розповісти про свою школу?

- У школі дуже добре, є дуже багато уроків пластичного навчання (дизайн і технології) та під час перерв дуже круто (файно).

- Які у тебе є предмети?

- Є польська мова, математика, природознавство.

- Який предмет для тебе найкращий?

- Для мене найкращий предмет – це польська мова.

Єгор (українець), учень 3 класу і в польській школі, і в українській.

- Скажи, будь ласка, де легше навчатися – в Польщі чи в Україні?

- Для мене однаково.

- Чи є домашнє завдання в Польщі?

- Так.

- А в Україні?

- Не має. Бо зараз ми вчимося в режимі онлайн.

- Скажи, будь ласка, які предмети тобі найбільше подобаються в українській школі?

- Мені подобається: математика, українська мова, ЯДС, читання та інформатика.

- Добре, а в польській?

- В польській школі мені подобається: читання, математика, польська мова.

- Скажи, будь ласка, чи складна для тебе польська мова?

- Не дуже.

- А які відношення у тебе з польським колективом?

- Ми з ними товаришуємо.

- А як ставиться до вас класний керівник?

- Вона каже, що ми молодці. Можемо до неї звернутися за допомогою і вона допоможе.

- Чи є в тебе оцінки?

- Так. У нас це смайлики. Вони різнокольорові. Червоний – погано, жовтий – середньо, зелений – молодець.

Надя (полька), учениця 2 класу.

- Що ти мені можеш розповісти про свою школу, вчительку, про свій клас?

- Я маю гарних учителів та найкращих подруг.

- Який предмет є найкращим для тебе?

- Фізична культура.

Висновки. Поспілкувавшись з дітьми, можемо зробити певні висновки: не дивлячись на те, що наші дітки розмовляють трохи по-іншому, з іншої країни, кожен зі своїми особливостями, то польський колектив і вчителів, і дітей дуже гарно їх сприймає. Нашим діткам, з їхніх слів, дуже легко тут навчатися. Подобається ходити до польської школи, спілкуватися з польськими дітками та вивчати польську мову. У школі до них ставляться дуже добре. Але, звичайно,

кожен з них мріє повернутися додому.

ЛІТЕРАТУРА:

1. Андрушкевич Ф. Інновації в польській та українській освіті: як наслідок підписання європейських освітніх декларацій: (порівняльний аналіз). *Директор школи, ліцею, гімназії*. 2011. № 2. С. 32-40.

2. Василюк А. Польща і Україна: концептуальні підходи до реформування системи оцінювання (порівняльний аналіз). *Освіта і управління*. 2002. Т. 4. № 3-4. С. 40-44.

3. Гриневич Л. Децентралізація управління освітньою системою (на прикладі Польщі). *Освіта і управління*. 2004. Т. 7. № 3-4. С. 58-62.

РОЗВИТОК ОБРАЗОТВОРЧОЇ ДІЯЛЬНОСТІ ДІТЕЙ З ПОРУШЕННЯМИ МОВЛЕННЯ

Галущенко Вікторія Іванівна

к.п.н., доцент кафедри дефектології та фізичної реабілітації

Захарук Олена Петрівна

магістр 1 року навчання

ДЗ «ЛНПУ ім. К. Д. Ушинського»

м. Одеса, Україна

Вступ. Образотворча діяльність, як і багато інших видів діяльності, сприятливо впливає розвитку мови дитини. Особливо це стосується дітей, які мають різні порушення мовлення. Діяльність з папером, ножицями, глиною, фарбами, олівцями – це сенсорно-рухові вправи. Дані заняття сприяє поглибленню уявлень дітей про навколишні предмети, сприяє прояву як розумової, а й мовної активності. Саме цим визначається її зв'язок із корекційним навчанням.

Проблемі порушень мовленнєвого розвитку дітей різних вікових категорій присвячені численні науково-методичні дослідження. (А. Богуш, Н. Гаврилова, О. Гвоздєв, Л. Журавльова, С. Конопляста, І. Мартиненко, І. Марченко, О. Мілевська, Н. Пахомова, С. Притиковська, Є. Соботович, В. Тищенко, Л. Трофіменко, Л. Цветкова, М. Шеремет, С. Школьник та інші

Ціль роботи. Розкрити зміст розвитку образотворчої діяльності дітей з порушеннями мовлення. Образотворча діяльність – це специфічне образне пізнання дійсності навколишнього світу. Як будь-яка пізнавальна діяльність, вона, своєю чергою, як і має значення для розумового і особистісного виховання та розвитку дітей.

Матеріали та методи. На заняттях з формування образотворчої діяльності вирішуються завдання щодо розвитку мовлення дітей, збагачується словник, удосконалюється розмовна мова, а також готується поява зв'язного мовлення.

Багато вчених різних часів звертали увагу на важливість образотворчої

діяльності під час мовного розвитку. Так, на думку Е. А. Єкжанової та Є. А. Стребелевої, «образотворча діяльність належить до типових видів дитячої діяльності та у дошкільному віці посідає чільне місце поруч із ігровою діяльністю; образотворча діяльність має синтетичний характер і виражає особливості зорового сприйняття, моторної координації, мови, мислення, пам'яті».

В.С. Мухіна писала: «Дитяче малювання починається тільки тоді, коли словесне вираз вже зробило, великі успіхи і душевне життя дитини глибоко увійшла мова». Знакова природа малювання немає у самому малюванні. Як правило, вона передається йому за допомогою іншої форми соціальних знаків - усною, а пізніше письмовою мовою. Слово закріплює зв'язок між зображенням та реальним предметом для дитини та для інших. З іншого боку, об'єднання за допомогою загальної назви предмета та графічного символу сприяє розвитку найнаочнішого розуміння дитиною знакової функції самого слова. Одночасне називання, одним словом реального предмета та графічного знака сприяє диференціювання значення слова. Саме тому дуже важливо, при вивченні нових слів, підтверджувати їхнє значення наочними зображеннями, які згодом дитина може відтворювати сама.

Мовленнєвий розвиток дітей у образотворчій діяльності також виступає як одне із завдань, оскільки діти опановують словником, що з назвою матеріалів і інструментів, дій, сприйняттям предметів і явищ, притаманних даної діяльності. Коли дитина робить конкретні дії з предметами, вона краще опановує значення відповідних слів. Діти також знайомляться з назвами нових предметів, що зображаються, уточнюються знайомі слова та висловлювання

Діти з різними порушеннями розвитку, зокрема мовними, є особливою категорією. Психофізичні особливості даних дітей неминуче надають значний вплив формування всіх видів діяльності, зокрема і образотворчої. Звідси слід зазначити, що образотворча діяльність дітей із різними мовними порушеннями багато в чому відрізняється від образотворчої діяльності дітей у нормі .

Розглянемо особливості малювання в дітей із порушеннями промови. Так, у дітей з дизартрією, через специфічні особливості дефекту, порушення мови

поєднуються з руховими розладами різного характеру та ступеня вираженості. Із затримкою розвивається готовність руки до письма, тому у таких дітей довго не виявляється інтерес до малювання.

Відзначається загальна моторна незручність, недостатня координованість рухів руки та пальців. У всіх дітей із загальним недорозвиненням мовлення (ЗНМ) спостерігається уповільнене формування просторових уявлень. При малюванні тих чи інших предметів дитина неспроможна правильно виділити значимі пізнання тієї чи іншої предмета деталі. Все це значно ускладнює повноцінний розвиток образотворчої діяльності. Такі діти набагато пізніше і без особливого інтересу починають звертати увагу на фарбування предметів та співвідносити різні кольори. Вони важко запам'ятовують їх назви, погано диференціюють їх, виявляють тенденцію до заміни назв проміжних кольорів.

Результати та обговорення. У цілому нині, у дітей із різними мовними порушеннями спостерігається недостатність розвитку уяви, задуму, бідність образної сфери призводять до бідного на деталі і кольору малюнку, часто непередметному. Це призводить до одноманітності способів зображення предметів, наявності «завчених» зображень (шаблонів), які повторюються з малюнка на малюнок з невеликими змінами та доповненнями. Звідси, вузькість тематики малюнків, і навіть їх схематизм. Малюнки дітей виконані нетвердими, кривими лініями, які, зазвичай, лише віддалено передають контур предмета.

Вивчення особливостей малювання та його мовного супроводу в дітей із порушеннями промови дає підстави стверджувати, що недорозвинення промови веде у себе відставання у розвитку основних функцій промови: планування, регуляції, контролю. Усе це значно посилює і загальмовує процес образотворчої діяльності цієї категорії дітей.

На якість зображення впливають також порушення уваги, пам'яті, інтелектуальної діяльності, емоційно-вольової сфери (підвищена збудливість нервової системи). Для таких дітей часто важливим є процес малювання, а не його результат.

У більшості дітей з порушеннями мови через зазначені особливості їх

образотворчої діяльності характерна поява емоційного згасання, до цього виду діяльності. Це тому, що знижені мовні і графічні можливості обмежують розвиток вони як сюжетної лінії, а й творчого потенціалу загалом, а часті невдачі у образотворчій роботі призводять до небажання малювати.

Висновки. Таким чином, зазначені труднощі свідчать про те, що образотворча діяльність у дітей з мовними порушеннями потребує цілеспрямованого розвитку. Враховуючи якісний вплив образотворчої діяльності на процес формування мови, можна говорити про можливість її практичного використання як засіб розвитку мови, що може підвищити ефективність логопедичної роботи та оптимізувати корекційно-освітній процес. Адже саме на заняттях із малювання розвивається мова дітей: засвоюються назви форм, кольорів та їх відтінків, просторових позначень, а також збагачується словник.

НАУКОВА ДИСКУСІЯ ЯК ЖАНР ПЕДАГОГІЧНОГО СПІЛКУВАННЯ

Генералова Аліна Максимівна

студентка

Науковий керівник

Мордовцева Наталія Валеріївна

к. пед. н, доцент,

ДЗ Луганський національний університет

імені Тараса Шевченка

м. Полтава, Україна

Вступ. Основні документи в галузі освіти (Закон України «Про загальну середню освіту», Державна національна програма «Освіта» (Україна XXI ст.), Державний стандарт базової і повної середньої освіти), концептуальні положення Національної стратегії розвитку освіти в Україні на 2012–2021 рр., державної політики у сфері реформування загальної середньої освіти «Нова українська школа» спрямовують навчально-виховний процес на формування компетентного мовця, здатного вільно й комунікативно доцільно спілкуватися в різних сферах суспільного життя, обґрунтовувати судження, аналізувати, оцінювати, створювати комфортні умови для мовленнєвої взаємодії, дискутувати, толерантно обстоювати свої погляди, з дотриманням мовних норм і правил мовленнєвої поведінки, а також контролювати емоційно-інтелектуальні дії з метою забезпечення зворотного зв'язку. Реалізація цього завдання значною мірою залежить від «усвідомлення особистістю значення ефективного спілкування, ціннісного ставлення до співрозмовників, розуміння ролі комунікативних умінь для успішної діяльності, керування при виборі рішень системою цінностей, схвалених суспільством» [2].

Навчальним ресурсом слугує дискусія, що активізує мислення, спрямоване на формування змісту висловлювання, дає змогу ініціювати обговорення складних або суперечливих питань із теми, виявляти своє ставлення до подій і фактів, уникати конфліктів, опанувати стратегії і тактики ефективної комунікації, що відповідають досвіду, інтересам, психологічним особливостям

для досягнення життєвих цілей, удосконалювати мовне оформлення висловлювання, увиразнювати мовлення [11].

Мета роботи полягає в описі технології правильного ведення наукової дискусії як жанру педагогічного спілкування на уроках словесності та умінь учителя супроводжувати урок із використанням наукового діалогу з учнями початкової школи.

Отже, уміння вести наукову дискусію, знання основних стратегій впливу на мовця засобом «шукання» істини на сьогодні є дуже актуальною у сфері навчання, як у закладах вищої освіти, так і в загальній середній школі.

Матеріали та методи. У педагогічних дослідженнях Л. Мамчур, Г. Осовської, М. Пентилюк, Н. Потелло, Г. Скиртач знаходимо трактування дискусії як форми організації мовлення.

Так, О. Андрієць розглядає дискусію як засіб розвитку дискурсивного мовлення [1, с 293], І. Клименко, С. Сабат, С. Шевчук – як інтерактивну технологію навчання; як діалогічний метод творчої діяльності групи осіб, побудований на публічному, відкритому, доброзичливому обговоренні спірного питання та спрямований на позитивний результат [1,с 294]. Зазначені думки учених підтверджують необхідність осмислення ролі дискусії, що стимулює інтелектуальний потенціал, сприяє програмуванню мовленнєвої поведінки, взаємодії і взаєморозумінню між співрозмовниками у процесі спілкування [7, с. 149].

Е. Палихата трактує дискусію як «публічну суперечку на будь-яку тему з метою досягти істини шляхом зіставлення різних точок зору з обговорюваного питання» [4, с 31]. Л. Скуратівський доводить, що участь у дискусії вдосконалює вміння аргументувати позицію, точно, виразно, влучно висловлюватися, впливає на думку співрозмовника, сприяє знаходженню істини, тому дискусія – «це не змагання між людьми, це переконливий виклад своєї думки щодо питання, яке різними людьми сприймається й оцінюється неоднозначно» [6, с. 23].

На думку Г. Осовської, не можна ототожнювати дискусію із суперечкою, адже дискусія не призводить до конфронтації, не роз'єднує, а з'єднує. Дослідниця

називає основні риси дискусії: суб'єкти представлені партнерами, співавторами в обговоренні питань; позиції сторін можуть бути взаємодоповнювальними; метою обговорення є не спростування думки опонента, а встановлення істинності та помилковості тези; обговорення пов'язане з усебічним аналізом, колективною діяльністю; дискусія організована та регламентована; приводить до компромісу; формулювання спільної думки [3, с. 218].

М. Пентиліук зазначає, що усне мовлення часто виникає спонтанно, є ненормативним, ситуативним, розраховане на безпосереднє слухове сприйняття і залежить від реакції слухачів. Усне мовлення відзначається більшою інформативністю, ніж писемне, володіє засобами звукової виразності (інтонація, темп, висота і тембр, паузи, логічні наголоси, сила звучання), може супроводжуватися жестами, мімікою. Додаткову інформацію в усному мовленні несе ситуативно-предметний контекст, тобто явища, спричинені обставинами живого контакту мовця зі слухачем. Згідно із цим успіх дискусії залежить від уміння не тільки формувати й формулювати думки засобами мови, передавати інформацію й обґрунтовувати свою позицію, а й слухати співрозмовника [5, с. 6].

Таким чином, дискусія має на меті переконання особистості у правильності позиції, досягнення згоди та пов'язана з організованістю, упорядкованістю, колективною діяльністю щодо з'ясування істини. Видається прийнятною думка авторів Словника-довідника з української лінгводидактики, які стверджують, що дискусія – це «усна (або писемна) форма організації мовлення, у процесі якої розглядаються протилежні точки зору; комунікативна взаємодія групи людей, що організовується для обміну думками, обговорення спірного питання» [7, с. 149].

Результати та обговорення. Наукова дискусія потрібна для того, аби діти могли самостійно опанувати теоретичним матеріалом, зрозуміти мовну тему, дійти власних висновків.

Найпоширенішими формами дискусії, для зацікавлення дітей можуть бути такі: «Круглий стіл», «Що? Де? Коли?» (обговорення питання, в якому беруть участь до семи учнів, які обмінюються думками як між собою, так і з класом (залом)); «Засідання експертної групи» (обговорення групою учнів (5-6 осіб)

спірного питання з подальшим виголошенням його перед усім класом); «Форум» (експертна група, яка сидить напроти решти учнів, висловлює власні думки щодо спірних запитань); «Судове засідання» (розгляд спірної проблеми, що схоже на судовий процес); «Дебати» (обговорення спірної проблеми, котре побудоване на заздалегідь підготовлених виступах учасників, які у свою чергу представляють різні ідеї (команди-суперниці); по завершенню дебати передбачають відповіді на запитання протилежних команд і прийняття спільного рішення) [8, с. 192].

Для нашого дослідження важливим є визначення терміну «наукова дискусія». Шевчук С., Клименко І. говорять про те, що наукова дискусія – це публічне обговорення спірного наукового питання двома або кількома особами (опонентами). Мета наукової дискусії – пошук істини, а не хизування розумом і ерудицією, не перемога над опонентом.

Під час проведення наукової дискусії слід забезпечити рівність сторін, з повагою ставитись до учасників дискусії, давати їм змогу висловитися, не переривати. Слід бути толерантним. Не можна ображати опонента, навіть якщо ви обурені його висловлюваннями. Пам'ятайте: істина відносна, а не абсолютна. Не вважайте правильною тільки свою думку [9, с. 696].

Під час дискусії опоненти вживають словесні формули, що виражають упевненість – сумнів, згоду – незгоду, заперечення – ствердження: *Ви маєте рацію. Це справді так. Авжеж. Звичайно. Безумовно. Певна річ. Я поділяю Вашу думку. Я не проти. Саме це я і мав на увазі. Цілком слушно. Цілком імовірно.*

Ви не маєте рації. Я дотримуюсь іншої думки. Наші думки не збігаються. Це мене не переконало. Ви помиляєтесь. Це неправда. Це хибна думка. Я заперечую. Ви перебільшуєте. Це не має сенсу. Це нічого не доводить. Це не відповідає дійсності.

Можливо. Мабуть. Навряд чи. Я в цьому сумніваюся. Я не впевнений. [10, с. 16].

Дискусія може бути спонтанною й організованою. Організатор дискусії повинен створити умови для обговорення, підготувати його і провести (у ролі ведучого) [3, с. 218]. Процедура проведення наукової дискусії має такі етапи:

1. Привітання, знайомство учасників дискусії.

2. Оголошення теми, визначення проблеми, формулювання мети обговорення.

3. Обговорення проблеми.

4. Підбиття підсумків.

5. Прощання.

Недосвідчені організатори під час проведення дискусій припускаються таких помилок:

1) нечітке формулювання проблеми, мети обговорення;

2) відхилення від обговорюваної проблеми;

3) надмірна директивність, намагання повністю контролювати репліки учасників дискусії;

4) невміння скоординувати позиції опонентів, підбити підсумки дискусії;

5) надмірна увага до окремих учасників дискусії, активна підтримка їхньої позиції;

6) невміння імпровізувати;

7) невміння вислухати присутніх, переривання їхніх виступів;

8) надмірна емоційність, жестикуляція, підвищений тон;

9) порушення регламенту.

Учителі початкової ланки на уроках словесності для вирішення проблемних питань часто застосовують як елемент подачі матеріалу саме науковий діалог, дискусію, аби діти виражали свої думки, погляди з приводу характеру або вчинків, скажімо, на уроках літературного читання, головного героя казки чи оповідання, але перед цим дітей звісно потрібно ознайомити з поняттям дискусія та з правилами її проведення.

Такий елемент на уроці є умовою формування мовленнєвої виразності відповідно до сформованих мовних умінь і навичок як засобу пізнання, спілкування, самовираження людини. Під час дискусії діти вчать не тільки діалогічному мовленню але й монологічному для повідомлення інформації,

свідомого впливу на слухачів(однокласників) шляхом переконання, для спонукання до дії чи її запобігання, для пробудження почуттів і емоцій. Для досягнення мети дискусії (привести учасників до згоди, висловити різні думки щодо питання, дати учням можливість усвідомити глибину й складність питання, що розглядається) [5, с. 10].

Висновки. Успішність опанування учнями зв'язним мовленням залежить від того, наскільки вони володіють мовою, її виражальними засобами, уміють вести діалог, монолог залежно від ситуації спілкування й створювати власні тексти різних типів і стилів мовлення. Досягти цього можна за допомогою належної підготовки, що полягає у відборі змісту, чіткому плануванні та відповідному словесному оформленні [5, с. 12].

Отже, успішність у процесі наукової дискусії забезпечується вмінням учнів вести діалог, сприймати й будувати діалогічні й монологічні висловлювання різних видів, типів, стилів і жанрів, що слугуватимуть для спілкування в життєвих ситуаціях [3, с. 218].

ЛІТЕРАТУРА

1. Волкова Н. П. Педагогіка : [посібник для студентів вищих навчальних закладів]. К. : Академія, 2003. С.293–294.
2. Державний стандарт початкової освіти, затверджений Постановою Кабінету Міністрів України від 21 лютого 2018 р. № 87.
3. Осовська Г. Комунікація в менеджменті. Київ: Кондор, 2003. С. 218.
4. Палихата Е. Лінгвістичні особливості діалогічного мовлення. Дивослово. 1995. №3. С.29-31.
5. Пентилюк М. Комунікативне спрямування у навчанні рідної мови. Сучасні аспекти педагогічного процесу. Херсон, 1995. Вип. 1. С.6-10.
6. Скуратівський Л. Елементи практичної риторики. Українська мова і література в школі. 2003. № С. 4-23.
7. Словник-довідник з української лінгводидактики: навчальний посібник /

за ред. М. Пентилюк. Київ : Ленвіт, 2003. 149 с.

8. Сучасний урок. Інтерактивні технології навчання : [наук. метод. посібник / за ред. О. І. Пометун]. К. : Видавництво А.С.К., 2004. 192 с.

9. Шевчук С., Клименко І. Українська мова за професійним спрямуванням: підручник. 3-тє вид., виправ. і допов. Київ: Алерта, 2013. С. 695-696.

10. Яремчук Н. Лінгводидактичний аспект удосконалення навичок говоріння учнів. Українська мова і література в школі. 2012. № 4. С. 10-16.

ПЕДАГОГІЧНІ УМОВИ РОЗВИТКУ ПРОФЕСІЙНОЇ МОТИВАЦІЇ МАЙБУТНІХ УЧИТЕЛІВ ПОЧАТКОВИХ КЛАСІВ

Гринь Таміла Віталіївна,
студентка спеціальності 013 Початкова освіта
Науковий керівник: доц.
Мірошніченко Т. В.,
канд. пед. наук
Полтавський національний педагогічний університет
імені В. Г. Короленка
м. Полтава, Україна

Вступ.

У сучасних умовах розбудови Нової української школи набуває актуальності проблема вмотивованості майбутнього вчителя до професійної діяльності. Перед педагогічною системою особливо гостро постала проблема вдосконалення роботи педагогічних закладів вищої освіти щодо підготовки майбутніх педагогів з високим рівнем професіоналізму, творчої активності, які б відповідально ставилися до результатів свого навчання та підготовки до майбутньої професійної діяльності.

З огляду на це одним із головних завдань закладів вищої освіти є розвиток професійної мотивації майбутніх вчителів початкової школи у процесі фахової підготовки. Тому процес фахової підготовки студентів спеціальності «Початкова освіта» має передбачати не тільки оволодіння майбутніми вчителями системою глибоких знань, професійних умінь і навичок, а й формування в них професійної позиції, спрямованості задля успішної реалізації соціальних запитів та професійно-особистісних інтересів.

Саме професійна мотивація є важливою категорією, яка відображає сутність професіоналізації вчителя, що, власне, дозволяє йому не прилаштовуватися до динамічно змінюваних умов навколишньої дійсності, а змінювати ці умови, впливати на ситуацію з метою реалізації своїх особистісних, професійних якостей, творчого потенціалу.

Мета роботи

Обґрунтувати педагогічні умови розвитку професійної мотивації в майбутніх учителів початкових класів.

Матеріали та методи.

Для досягнення поставленої мети нами було використано такі методи науково-педагогічного дослідження: аналіз психолого-педагогічної літератури, порівняння, систематизація, узагальнення теоретичного матеріалу з проблеми професійної мотивації майбутніх педагогів.

Результати та обговорення.

У науковій літературі педагогічні умови визначаються як: єдність змісту, методів і форм, зокрема, виховного процесу (І.Бех) [1]; результат цілеспрямованого відбору, конструювання й застосування елементів захисту, методів (прийомів), організаційних форм певного процесу задля досягнення цілей (Я. Кічук) [2]; єдність обставин у яких здійснюється навчальна діяльність та обставин життєдіяльності суб'єкта (Л. Кондрашова) [3]; фактори і правила успішного функціонування педагогічної системи (Г. Назаренко) [4].

Виходячи із вище зазначених підходів ми розглядатимемо педагогічні умови як спеціально створені обставини, від яких залежить цілісний процес розвитку професійної мотивації майбутніх педагогів у процесі фахової підготовки.

Здійснивши аналіз психолого-педагогічної літератури стосовно формування професійної мотивації навчальної діяльності ми визначили такі педагогічні умови, що впливають на формування позитивних мотивів навчальної діяльності (рис. 1):

- 1) активізація творчого потенціалу майбутніх учителів початкових класів;
- 2) створення позитивної емоційно-психологічної атмосфери у освітньому процесі закладу вищої освіти;
- 3) стимулювання потреби в самоосвітній професійній діяльності.



Рис. 1. Педагогічні умови розвитку професійної мотивації майбутніх учителів початкових класів

Важливою умовою формування професійної мотивації майбутніх учителів початкових класів є *активізація творчого потенціалу студентів*. Створення психолого-педагогічної атмосфери творчості у процесі розвитку професійної мотивації майбутніх учителів початкової ланки освіти залежить від мети, змісту, організаційних форм навчально-виховної діяльності, методів, прийомів й засобів навчання, спрямованих на розв'язання основної цілі – формування творчої особистості студента. Процес навчання постає як опанування нових знань, що не стосуються індивідуального знання студента, тому освітній процес ЗВО буде ефективним, якщо він надає індивідові свободу вибору та творчості.

Відкритість до нового в поєднанні з прагненням навчатися й високою самооцінкою, упевненістю в собі сприяє створенню креативного середовища в освітньому процесі ЗВО, яке спрямоване насамперед на досягнення студентами високого рівня творчої активності й пізнавальної самостійності, незалежності, оволодіння творчими вміннями та навичками.

С. Скворцова вважає, що найкращий режим розвитку розумової активності й самостійності в студентів створює творча діяльність, спрямована на відкриття, конструювання чогось нового та невідомого. Креативне середовище створюють через використання в процесі навчання різних творчих завдань відкритого типу, аналіз педагогічних ситуацій, продуктів творчої діяльності, а також за допомогою

стимулювання в студентів впевненості у власних силах, домінування емоцій радості, відсутності страху здатися дивним, незвичайним, конформним [6, с. 93].

На нашу думку, саме використання активних, інтерактивних, проектних, проблемних методів навчання стимулює в студентів настановлення на самостійне відкриття нового знання, посилюючи віру у власні творчі здібності.

Креативність необхідно формувати для розвитку творчої особистості, здатної сприймати та аналізувати, ухвалювати нестандартні рішення. Процес підготовки студентів до творчої діяльності можна розділити на кілька етапів: розвиток інтелектуальних та особистісних особливостей студентів; освоєння педагогічних прийомів, методів, технологій; оволодіння педагогічною професією на практиці (у своїй практичній діяльності). Наступною умовою розвитку професійної мотивації майбутніх учителів початкових класів є *створення позитивної емоційно-психологічної атмосфери у освітньому процесі закладу вищої освіти*, що характеризує якісний бік міжособистісних стосунків, сукупність психологічних умов, які сприяють або перешкоджають продуктивній спільній діяльності, навчанню та вихованню, всебічному розвитку особистості в групі.

До основних показників позитивної емоційно-психологічної атмосфери ми відносимо:

- оптимістичний, життєстверджуючий стиль взаємин суб'єктів педагогічного процесу («мажорний стиль роботи в колективі» А. Макаренка);
- надання студентам права вільного висловлювання власної думки під час обговорення дискусійних питань у процесі вивчення педагогічних дисциплін;
- створення умов для професійної самореалізації, самоствердження кожного учасника педагогічного процесу;
- наявність позитивних емоційних переживань як передумови успішності освітнього процесу в ЗВО тощо.

Ми вважаємо, що створення позитивної емоційно-психологічної атмосфери слід розглядати у тісній взаємодії зі становленням суб'єкт-суб'єктних відносин у освітньому процесі ЗВО. Цю умову ми розглядаємо як важливий фактор розвитку професійної мотивації студента.

Основними принципами суб'єкт-суб'єктної взаємодії за Л. Подоляк, В. Юрченко є: сприймання співрозмовника як індивідуальності зі своїми потребами та інтересами; виявлення зацікавленості в партнері, співпереживання (емпатія) його успіхам або невдачам; визнання права партнера на незгоду, на свою думку, на право вибору поведінки та на відповідальність за свій вибір [5, с. 198].

Створення креативного середовища в освітньому процесі ЗВО засноване, як слушно зауважує М. Солдатенко, на «певній психічній і соціальній готовності особистості викладача, це дає змогу змінити ситуацію так, що педагог та студент можуть ефективно взаємодіяти в спільній діяльності, досягти взаєморозуміння, зменшувати непорозуміння, ліквідувати конфлікти. Вона передбачає наявність у викладача високого рівня компетентності. Найважливішими показниками педагогічної креативності стає творче самопочуття й педагогічна творчість» [7, с. 39].

Не менш вагомою умовою успішного розвитку професійної мотивації майбутніх учителів початкових класів є *стимулювання потреби в самоосвітній професійній діяльності*. Потреба – стан організму, в якому виражається його залежність від умов існування. У широкому розумінні потреба – це внутрішнє спонукання до діяльності. Самоосвітня діяльність майбутнього вчителя початкових класів може бути зумовлена наступними чинниками: необхідністю підвищення професійного рівня; спрямованістю особистості на самовиховання, саморозвиток, самовдосконалення; розуміння значущості педагогічної функції вчителя початкової школи; усвідомленням необхідності впровадження в педагогічний процес школи I ступеня сучасних здоров'язберігаючих технологій, спрямованих і на створення таких умов, за яких усі суб'єкти освітнього процесу відчували психологічний комфорт, задоволення від спілкування між собою, радість пізнання.

Відповідно до окреслених потреб нами визначено основні форми самоосвітньої діяльності:

- опрацювання психолого-педагогічної літератури з проблеми навчання й

виховання учнів молодшого шкільного віку, огляд періодичних видань, зокрема «Початкова школа», «Початкова освіта», «Розкажіть онуку», «Початкове навчання та виховання», «Бібліотечка вчителя початкової школи», «Педагогіка і психологія», «Мистецтво в школі», «Мистецтво та освіта», «Вихователю ГПД усе для роботи», в яких розкриваються питання організації освітнього процесу школи I ступеня;

– участь у наукових гуртках та проблемних групах, науково-практичних конференціях та семінарах;

– підготовка й видання публікацій результатів науково-дослідницької роботи в збірках наукових праць студентів з проблем гуманізації навчально-виховного процесу, активізації емоційно-чуттєвого, морально-духовного компоненту особистості молодшого школяра, розвитку творчих здібностей учнів тощо;

– зустрічі з вчителями-практиками, ознайомлення з їх педагогічним досвідом застосування різноманітних методів і прийомів створення позитивного емоційно-психологічного середовища в умовах загальноосвітнього закладу тощо.

Висновки. Отже, виокремлення й аналіз педагогічних умов розвитку професійної мотивації майбутніх учителів у процесі вивчення педагогічних дисциплін, забезпечуватимуть формування високого рівня готовності студентів до професійної діяльності. Кожна з обґрунтованих педагогічних умов має свої внутрішні можливості, націлена переважно на формування фахових компетентностей майбутніх учителів початкових класів.

ЛІТЕРАТУРА

1. Бех І. Д. Особистісно зорієнтоване виховання : стратегія проектування. К., 2012. 234 с.

2. Кічук Я. В. Теоретичні та методичні засади формування правової компетентності майбутнього соціального педагога в умовах університетської педагогічної освіти : дис. ... доктора пед. наук : спец. 13.00.04 «Теорія і методика професійної освіти». Одеса, 2010. 354 с.

3. Кондрашова Л. В. Моделювання професійних ситуацій у вузівському процесі. Цілісний підхід до формування пізнавальної активності школярів та

студентів. Харків, 1992. С. 144–145.

4. Назаренко Г. І. Організаційно-педагогічні умови забезпечення наступності в навчанні дітей дошкільного та молодшого шкільного віку : дис. ... канд. пед. наук : 13.00.09. Харків, 2002. 181 с.

5. Подоляк Л. Г. Юрченко В. І. Психологія вищої школи : навч. посіб. для магістрантів і аспірантів. К. : Філ-студія, 2006. 320 с.

6. Скворцова С. О. Професійна компетентність вчителя: зміст поняття. *Наука і освіта*. 2009. № 4. С. 93–95.

7. Солдатенко М. М. Самостійна пізнавальна діяльність як найважливіша умова формування спеціаліста. *Вища педагогічна освіта: зб.* 2004. Вип. 17. С. 39–44.

ДИСТАНЦІЙНЕ НАВЧАННЯ СЬОГОДНІ: РЕЗУЛЬТАТИ ТА ОСОБЛИВОСТІ

Гриньова Валентина Миколаївна
Матвєєва Ольга Олександрівна
доктори педагогічних наук, професори
Харківський національний педагогічний університет
імені Г. С. Сковороди
г. Харків, Україна

Вступ. Пандемія коронавірусу COVID-19 та жорстока повномасштабна російська агресія, змушують освітянську спільноту більш інсесивно переходити на запровадження елементів дистанційного та он-лайн навчання. Спочатку епідеміологічна ситуація двох останніх років, спровокувала необхідність якомога скорішого і масового практичного застосування он-лайн платформ для продовження навчального процесу в нових для переважної більшості науково-педагогічних працівників умовах. Завдячуючи досвіду роботи зі студентами в режимі онлайн під час епідемії COVID-19, воєнний стан в Україні і трагічна необхідність переселення багатьох мільйонів громадян в інші регіони держави і за кордон не застали освітню систему України зненацька. Але існуючі обставини значно погіршили можливості проведення занять он-лайн з великою кількістю вітчизняних та іноземних студентів. Водночас, далеко не весь професорсько викладацький склад закладів вищої освіти мав змогу, урахувавши їх місця перебування та побутові обставини регулярно проводити заняття зі студентами, суворо дотримуючись встановленого навчального графіку.

Зазначимо, що особливості переорієнтації освітнього процесу на дистанційне навчання з безпосереднього спілкування викладачів і здобувачів у навчальних аудиторіях збіглися з початком реалізації стратегії розвитку вищої освіти в Україні на 2021–2031 роки, розробленої і запропонованої Міністерством освіти і науки України [6]. У Стратегії акцентується увага на необхідності входження нашої країни в загальноєвропейський освітньо-науковий простір.

найважливішими та суттєвими механізмами якого є цифрові технології та принципи дистанційної освіти.

Мета роботи – зробити короткий аналіз результатів впровадження дистанційної освіти у вищій школі за час епідемії COVID-19 та воєнної агресії та визначити особливості дистанційного навчання студентів творчих спеціальностей.

Матеріали і методи – було застосовано аналіз законів та законодавчих актів щодо організації дистанційного навчання, теорії та практики дистанційного навчання.

Результати і обговорення Екстремальні виклики, спричинені повномасштабною російською агресією, потребують як ґрунтовного теоретичного вивчення й аналізу, так і стимулюють пошук нагальних рішень щодо оптимізації та якості надання дистанційних освітніх послуг за умов, що склалися в останні місяці.

Стаття 49 Закону України «Про вищу освіту» (п. 4) надає вичерпну характеристику дистанційній формі отримання освітніх послуг: «це індивідуалізований процес здобуття освіти, що відбувається в основному за опосередкованої взаємодії віддалених один від одного учасників освітнього процесу в спеціалізованому середовищі, що функціонує на основі сучасних психолого-педагогічних та інформаційнокомунікаційних технологій» [4].

Наукове обґрунтування та методичні рекомендації щодо проведення занять у дистанційній формі було розроблено ще під час епідемії COVID-19. У квітні 2020 р. було опубліковано випуски № 8 і 9 інформаційного бюлетеня «Академічна доброчесність», підготовленого в рамках Проекту сприяння академічній доброчесності в Україні – SAIUP, які адресувалися адміністрації та викладачам закладів вищої освіти. Випуски містять рекомендації з організації дистанційного навчання під час карантину. Основні положення зазначеного документу базуються на засадах етичних кодексів університетів й академічної доброчесності та надають рекомендації щодо організації освітнього процесу, які необхідно враховувати й в умовах російської агресії.

Звертає на себе увагу гуманістична, студентоцентрична спрямованість

документів, де проголошується, що «освіта належить до стресових видів людської діяльності. Підготовка до дистанційних занять, а в «терміновому» порядку й поготів, вимагає суттєво більших зусиль викладача, аніж традиційні способи освіти. Рівень самоорганізованості студентів, які опинилися у незвичних для них умовах, може бути суттєво гіршим за звичайний. Студентам також знадобиться навчитися застосуванню нових інструментів онлайн-освіти та краще опанувати прийоми самоосвіти. Студенти і викладачі у новій ситуації проводитимуть значно більше часу перед комп'ютером, що не є легким дозвіллям» [2].

У випусках інформаційного бюлетеня пояснюється, що дотримання цінностей доброчесності (повага, довіра, справедливість, відповідальність, чесність, мужність) – особливо важливе в часи складних подій і викликів. Отже, головним завданням викладача є підтримка студентів, а для адміністрації університету – підтримка і студентів, і викладачів.

Зазначимо, що за час карантину, пов'язаного з епідемією COVID-19, було реалізовано низка положень, на яких базується проведення навчання в дистанційному форматі: скорочення обсягу навчального матеріалу та виокремлення найбільш важливих тем для опрацювання; дотримання умов неперевантаження завданнями; своєчасне інформування студентів про зміни в організації освітнього процесу; запровадження нових методів викладання й оцінювання.

Що стосується методів проведення занять у дистанційному форматі, то вони зазнали певних змін та відносяться до різних складників освітнього процесу: організації і проведення відеолекцій; методів дистанційного навчання; організації якісного зворотного зв'язку; визначення схем оцінювання.

За час впровадження дистанційної освіти у вишах було реалізовано такі рекомендації щодо організації проведення відеолекцій: лекції проводилися синхронно в часі за допомогою таких програм, як Zoom або Teams; викладачі, в залежності від умов проживання, записували відео лекції завчасно, а потім надавали записи студентам через систему дистанційного навчання (Moodle) або завантажували відео на YouTube; пропонували студентам прослухати лекції,

близькі за темою до курсу, на одній із платформ онлайн-курсів (EdEra, VUMOnline, Prometheus).

Також, широко використовувалися такі методи дистанційного навчання, як: виконання письмових робіт та розміщення їх у спільному доступі (гугл документах), застосування коментарів до робіт один одного; виконання короткої письмової роботи без оцінки, коли студент одержує бал за фактом вчасної підготовки завдання; проведення онлайн-дискусій (у форматі форуму, коментарів), щодо важливої теми курсу у закритій групі у соціальній мережі.

В той же час, було визначено методи, які не треба застосовувати, аби не завантажувати студентів непотрібною та безкорисною працею. Це: підготовка реферату; виконання письмових завдань «від руки»; конспектування підручників або інших джерел; завдання, за підсумками виконання яких не зможливо надати змістовний зворотний зв'язок; надання завдань через Viber або електронну пошту.

Щодо якісного зворотного зв'язку, то його організація базувалась на рекомендаціях Г. Фіок і Г. Гарсія, які називають [7] декілька ознак такого в онлайн- і традиційній освіті. Це: регулярність (студенти мають одержувати певні відгуки від викладача упродовж усього курсу. Ідеально, щонайменше раз на тиждень); конкретність (передбачає не лише вказування студенту, що він зробив неправильно, а й пояснень, що саме він має зробити, аби поліпшити свою відповідь); збалансованість (поруч із коментарем про те, що студент зробив неправильно, зверніть увагу на те, що у студента вийшло добре); своєчасність (упродовж неділі); розумна достатність (надмірна кількість порад дезорієнтує студента).

Щоб оцінити результати навчання студента було визначено важливість завдання курсу, на перевірку якого надано не менш як два критерії, які дозволять розрізнити зразкове та посереднє виконання цього завдання [5, с.15]; було розроблено детальні схеми оцінювання завдань, що включають: критерії оцінювання; опис різних рівнів відповідності виконаного завдання кожному критерію, де надано чіткі, конкретні ознаки роботи студента, що відповідають кожному рівню [3, с. 54]. Застосовувались бінарні критерії: наявність/відсутність

у роботі певної ознаки або правильно/неправильно виконана певна частина завдання, коли треба визначити бали за кожен рівень відповідності кожному критерію та зробити схему оцінювання зрозумілою для студентів.

Таким чином була реалізована мета дистанційного навчання – надання освітніх послуг шляхом застосування у навчанні сучасних інформаційно-комунікаційних технологій за певними освітніми або освітньо-кваліфікаційними рівнями відповідно до державних стандартів освіти.

Зазначимо, що у сфері підготовки фахівців творчих спеціальностей є свої особливості. Розглянемо дистанційну форму навчання за спеціальністю «Музичне мистецтво», яка є чи не найбільш вразливою щодо реальної можливості збереження якості навчання за обставин, в яких перебувають нині освітні заклади. Адже в їхніх освітніх програмах одним із визначальних компонентів є творча складова, яка передбачає «безпосереднє й практично постійне спілкування зі здобувачами не лише на лекційних, семінарських і практичних групових заняттях, а й на індивідуальних і дрібногрупових» [1, с. 75]. Зрозуміло, що проведення занять з хорового або оркестрового класів, класу ансамблю тощо за умов воєнних дій практично є неможливим. Досвід впровадження дистанційного навчання на кафедрі музично-інструментальної підготовки вчителя ХНПУ імені Г. С. Сковороди, організація освітнього процесу та іспитів у режимі он-лайн дозволяє сформулювати основні результати освітньої діяльності педагогів і здобувачів за визначених умов.

Впровадження дистанційної системи Moodle та Zoom і долучення до них викладачів і студентів уможливило викладати весь навчально-методичний контент з будь-яких дисциплін, вести активне спілкування зі студентами, встановлювати терміни виконання різних завдань, перевіряти якість праць, виставляти бали за кожний вид роботи. Проте дієві механізми цих систем, що активно використовувалися викладачами, студентами і аспірантами університету для лекційних і семінарських занять за часів епідемії, виявилися недостатніми за умов війни, оскільки деякі студенти і викладачі були позбавлені можливості користування стаціонарними засобами інтернет-зв'язку (комп'ютери, ноутбуки), в

використання айфонів, унеможлиблює та суттєво скорочує спроможність використання цього електронного ресурсу. Також, є неможливим такий метод роботи зі студентом, що є одним з головних у навчанні інструменталістів, вокалістів тощо, як показ за інструментом, оскільки деякі студенти та викладачі не мають поряд інструментів.

Стосовно індивідуальних творчих занять, наприклад зі спеціального інструменту або з вокалу, корисно аналізувати у листуванні або в телефонній бесіді надіслані студентом відеозаписи творів, якщо інтернет зв'язок є не стабільним. Саме в такому форматі, який вже позитивно зарекомендував себе, проводилися підсумкові атестаційні іспити на кафедрі музично-інструментальної підготовки вчителя факультету мистецтв ХНПУ імені Г. С. Сковороди під час карантину в 2020–2022 рр., та за умов військового стану в країні. Таке поєднання онлайн і дистанційного навчання є єдино правильним і плідним.

Однак, якщо здобувач вищої освіти позбавлений можливості надсилати письмові відповіді чи виконувати письмові завдання, це ніяким чином не має вплинути на загальні бали оцінки його роботи, адже існує перевірена часом форма звичайного діалогу між студентом і викладачем за допомогою будь-яких засобів зв'язку: телефон, Viber, Telegram, Messenger, WhatsApp та ін.

За наявності в студентських групах іноземних студентів, зокрема громадян Китаю, які дуже цінують рівень професійної музичної підготовки, який надають їм українські ЗВО, слід враховувати часову різницю між Україною і Китаєм, використовувати для зв'язку з ними розповсюджений в Китаї WeChat. Зазначимо, що деякі загальновідомі в Україні інтернет-ресурси, зокрема Facebook, YouTube практично закриті в Китаї для вільного доступу. Тож, пропонуючи студентам, наприклад, посилання на якесь відео з YouTube з метою його перегляду та/або аналізу, слід враховувати, що таке завдання китайськими студентами скоріше за все виконано не буде за об'єктивних обставин.

Висновки. За існуючих обставин викладачі мають надати студентам якомога більше різних можливостей і варіантів зв'язку з ними. Це можуть бути також e-mail викладача, номер його телефону, адреса сторінки на Facebook тощо.

I, безумовно, одним з головних стає завдання – не обмежувати час і засоби контактів з будь-яким із здобувачів вищої освіти, задля покращення якості освіти. Сучасна організація проведення занять дозволяє зробити висновок, що майбутнє в освіті – за поєднанням дистанційного та очного форматів навчання. Оскільки, змішане навчання є найкращою світовою практикою у найбільш інноваційних школах світу, адже воно дозволяє розробляти індивідуальні навчальні траєкторії, розвиватися у напрямку живого спілкування. Що ще раз підтверджує вислів Дженіфер Флемінг: «Бути вчителем у цифрову добу – це навчати навичок майбутнього вже сьогодні».

СПИСОК ВИКОРИСТАНИХ ДЖЕРЕЛ

1. Большакова Т. Теоретико-методологічні засади організації дистанційного навчання в контексті музикознавчої діяльності. *Культура України*. 2021. Вип. 73. С. 72–80.
2. Дистанційне навчання в глобалізованому світі» Тези доповідей <https://knute.edu.ua/file/MjExMzA=/196384ea83ea51e56ab6cfd365040b38a.pdf>
3. Закон України від 22.05.2003 р. № 851-IV «Про електронні документи та електронний документообіг».
4. Закон України Про вищу освіту. Відомості Верховної Ради. 2014. № 37–38. Ред. 2022.
5. Лист МОН від 27.03.2020 р. № 1/9-178 «Щодо завершення 2019/20 навчального року». URL: <https://mon.gov.ua/ua/npa/shodozavershennya-201920-navchalnogo-roku>
6. Стратегія розвитку вищої освіти в Україні на 2021–2031 роки. Київ, 2020. URL: <https://mon.gov.ua/storage/app/media/rizne/2020/09/25/rozvitkuvishchoi-osviti-v-ukraini-02-10-2020.pdf>
7. Holly Fiock, Heather Garcia. How to Give Your Students Better Feedback With Technology. URL: <https://tinyurl.com/w5jlew3>

ВЧИТЕЛЬ І СУСПІЛЬСТВО

Гур'янова Наталя Миколаївна

старший викладач кафедри
музично-інструментальної підготовки вчителя

Баришнікова Інна Миколаївна

Студентка

Комунальний заклад

Харківська гуманітарно-педагогічна академія

Харківської обласної ради

м. Харків, Україна

Вступ./Introductions.

Актуальним питанням сьогодні є забезпечення всебічного та гармонійного розвитку учнів. Знання і творче застосування педагогічних думок та педагогічної діяльності видатних діячів минулого є одним із найдієвіших чинників, що визначають прогрес теорії та практики освіти. Творчий пошук і використання знахідок попередниками дозволили поєднати сучасне з минулим. Тому опора на історичний досвід допомагає зрозуміти вимоги до розвитку вчителя.

Мета роботи./Aim.

Показати важливу роль вчителя у суспільстві.

Матеріали та методи./Materials and methods.

Вчитель відіграє важливу роль у житті кожної дитини. Відповідно, які цінності він закладе у неї, те й вона понесе у доросле життя, у суспільство.

Перехід від авторитарно-дисциплінарної до гуманістичної моделі навчання і виховання, утвердження нових національних і громадянських цінностей зумовлюють і нові вимоги до рівня кваліфікації і соціальної відповідальності вчителів загальноосвітньої школи. Педагог, що організує процес виховання та навчання школярів, є особистістю, яка перебуває в процесі постійного саморозвитку, самовдосконалення, професійного зростання .

Для багатьох учителів розвиток вчительських компетенцій є більш складним процесом, ніж навчання викладання. На це є об'єктивні причини.

Самовиховання – поняття ширше, ніж навчання. Успіх діяльності вчителя залежить від його професійної майстерності – від його особистих якостей, знання актуальних освітніх напрямів, володіння прийомами та вміння будувати методичні впливи.

Як і суспільство в цілому, школа також переживає складний етап, коли особистість учнів рішуче змінюється. Такі школи поважають особистість і гідність кожного учня, його індивідуальні життєві цілі, питання та інтереси, створюють сприятливі умови для самовизначення, самореалізації та розвитку. Однак не всі вчителі здатні впоратися з цими змінами і не завжди знають, як себе поводити.

Тому слід зазначити, що організація роботи вчителів є найактуальнішою проблемою школи і потребує подальшого вирішення та ретельного дослідження на кожному етапі. Аналіз психолого-педагогічної літератури свідчить, що проблемою організації праці вчителя займалися провідні вчені.

Серед дослідників діяльності вчителя можна назвати В. Беха, І. Беха, С. Гончаренка, В. Журавського, В. Мадзигона, С. Максименка, М. Михальченка, І. Надольного, В. Огнев'юка, О. Савченка .

Короткий огляд історичної та сучасної літератури показує, що сучасний учитель – людина розумна, висококультурна, освічена, добра, вольова, обдарована. Модернізація освіти і викладання має бути спрямована на забезпечення цих якостей в особистості вчителя. Єдність теорії і практики є принципом, який гарантує життєвість теорії та реалістичну спрямованість навчального процесу.

Однією з найактуальніших у педагогіці й філософії освіти є проблема професіоналізму, культури та духовно-морального обличчя вчителя. Розв'язання завдань, поставлених перед педагогом сучасним суспільством, неможливе без врахування досвіду попередніх поколінь освітян.

Загально визнано, що школі потрібні не «лідери», а «наставники», друзі та кваліфіковані помічники, здатні зрозуміти окремих учнів і клас у цілому, застосовуючи методи індивідуальної та групової роботи.

Розвиток нації, заснованої на демократії та гуманності, потребує покращеної системи освіти для молоді, зміни світогляду, більшої впевненості населення у собі та покращення духовності вчителів і керівників.

Набуття педагогічних навичок відкрите для всіх учителів, якщо вони займаються цілеспрямовано. А саме вона формується на основі практичного досвіду. Але не всякий досвід є джерелом професійних навичок. Ці джерела є просто роботами, які розуміються з точки зору їх природи, цілей і методів роботи.

Педагогічна майстерність – це сукупність особистих і професійних якостей і компетенцій учителя.

Професійна компетентність учителя – це цілісна система професійно значущих особистісних якостей, набутих педагогом у процесі загальної та спеціальної освіти та на основі практичного досвіду, які забезпечують високий рівень його професійної педагогічної діяльності. Професійне навчання на високому рівні – це відповідність сучасній науці та вимогам сьогодення .

Загалом діяльність має будуватися на критичному та вимогливому ставленні до самого вчителя та його праці. Безперервний особистий і професійний розвиток в ідеалі є ключовою рисою професіоналізму педагога.

Успішне вирішення національних освітніх завдань безпосередньо пов'язане з підготовкою вчителів, професійними навичками, навчанням та культурним підвищенням. Жодна інша професія не висуває таких вимог до людей, як учитель і вихователь. Вчителі мають бути яскравими, неповторними особистостями, які несуть загальнолюдські цінності, глибокі та різноманітні знання та високу культуру.

Особливі професійні та соціальні обов'язки вчителя, потреба завжди бути в очах найоб'єктивнішого судді – учня, зацікавлених батьків та громадськості загалом – підвищили вимоги до особистості вчителя, його моральної особистості. Вимоги до педагогів є цілісною системою професійних якостей, що визначають успішність навчальної діяльності.

Проаналізувавши соціокультурні витоки, можна систематизувати й узагальнити науковий погляд на педагогічного і культурного діяча від

донаукового періоду до сьогодні, зосередити увагу на окремих взаємопов'язаних етапах становлення педагогічних ідей Нового часу. Історія педагогічних ідей.

Реформи освіти вимагають не лише змін у навчальних програмах, а й від самих учителів, які є основною рушійною силою у вдосконаленні освіти. Адже від нього залежить, чи буде дитина зацікавлена вчитися, чи зрозуміє матеріал і, зрештою, почуватиметься безпечніше та краще поза стінами школи. Учитель Нової української школи розуміє і приймає індивідуальність дітей і допомагає іншим сприйняти їх. Він не критикує, а вносить пропозиції, а також бачить таланти, навіть якщо вони ще не сформовані.

Під час підготовки та проведення занять викладач виступає в ролі сценариста, режисера та керівника, а також виконує головну роль у написаному творі. Виконуючи ці ролі в навчанні, вчені виділяють конструктивну, організаційну, комунікативну та гностичну функції.

Конструктивна реалізується у двох напрямках: побудова змісту, що включає відбір педагогічної інформації уроку, і побудова процесу засвоєння, що включає відбір методичних прийомів і матеріалів, необхідних для успішного проходження курсу.

Організаційна функція полягає в залученні учнів до виконання запланованих видів навчальної діяльності, стимулюванні та оцінці. Це розуміється як вияв радості вчителя від досягнень учнів.

Метою комунікативної функції вчителя є встановлення взаємовідносин між учнями в класі, що сприятиме підвищенню ефективності навчальної діяльності.

Гностична функція передбачає забезпечення наукового підходу до організації навчального процесу. В її основі лежить розвиток сучасної науки і практики, пов'язаний з організацією навчально-пізнавальної діяльності з урахуванням особливостей інтелектуального розвитку учня, занять і власного досвіду.

Реалізація цих функцій має забезпечити вчителю кваліфікований та компетентний підхід до планування навчально-виховного процесу з предмета та

кожного уроку.

Результати та обговорення./Result and discussion.

Сучасний учитель не повинен залишатися осторонь нових підходів і технологій, постійно самовдосконалюється та розвивається. Це партнер дитини й батьків, який допомагає учню навчитися тому, що допоможе почуватися вільно й щасливо у дорослому житті. Друг, який підтримує і допомагає, тьютор, що володіє інструментами коучингу, вміє налагодити контакти в групі як справжній фасилітатор, та використовує новаторські практики.

Оволодіння педагогічною майстерністю доступно кожному педагогові за умови цілеспрямованої роботи над собою. Воно формується на основі практичного досвіду. Але не будь-який досвід стає джерелом професійної майстерності. Таким джерелом є тільки праця, осмислена з точки зору її суті, цілей і технології діяльності.

Творчий підхід до конструювання уроків, майстерність учителів та їх прагнення підвищити ефективність навчально-пізнавальної діяльності учнів є запорукою того, що в майбутньому урок набуватиме нових оригінальних модифікацій і за умов появи новітніх організаційних форм навчання він не втратить своєї значущості в розв'язанні виховних, розвивальних і освітніх завдань одержить право на життя поряд з ними.

В результаті реформи освіта в Україні відповідатиме сучасним запитам з боку особистості та суспільства, потребам економіки та світовим тенденціям.

К. Ушинський наголосив, що справжній вихователь повинен бути посередником між школою, з одного боку, і життям і наукою – з другого.

Висновки./Conclusions.

Тільки сучасний педагог у повному обсязі володіє засобами та вмінням здійснювати дієвий формуючий процес зростаючої особистості, може впливати на розвиток світогляду учня і його морально-естетичної культури. Саме на цьому ґрунтується авторитет вчителя як керівника, гідність і гордість за своє покликання, за свою складну і дуже потрібну людям роботу.

СПИСОК ВИКОРИСТАНОЇ ЛІТЕРАТУРИ

1. Білецька В. Професійна підготовка майбутнього вчителя початкових класів. К.: Портал наукових часописів ЦДПУ ім. В. Винниченка, 2010.
2. Грабова Г. Сучасний учитель початкових класів у діалозі із відомими педагогами. К.: Освіторія, 2014.
3. Завалевський Ю. Становлення конкурентоспроможного педагога в сучасному навчальному закладі. К.: Початкова школа, 2012.
4. Зайченко І. В. Педагогіка. Чернігів, 2003.
5. Левківський М. В. Історія педагогіки. К.: Центр навчальної література, 2008.
6. Сисоєва С. О. Сучасні аспекти професійної підготовки вчителя. К., 2005.

ДИСТАНЦІЙНЕ НАВЧАННЯ В ПОЧАТКОВІЙ ШКОЛІ ПІД ЧАС ВІЙНИ

Доброва Алла

вчитель початкових класів
Одеська ЗОШ № 58 І-ІІІ ст.

Вступ. Ми вже звикли до дистанційного навчання в школі, адже коронавірусна пандемія внесла всі свої корективи, свої зміни у звичне шкільне життя учнів та вчителів, але ми зовсім не були готові до дистанційного навчання під час війни. Ми змушені були по-новому вчитися працювати дистанційно з переляканими очима дітей і робити це дуже якісно, щоб навчальний процес приносив спокій, радість, рівновагу та міг відволікти від дитячих переживань.

Війна триває, новий навчальний рік йде своєю чергою в більшості українських шкіл. Велика кількість дітей навчаються в онлайн-режимі, на дистанційній формі навчання. Багато дітей вимушені були перейти з однієї школи до іншої, пройти свою адаптацію: новий учнівський колектив, нові вчителі...

Тривалий дитячий стрес поклав свій відбиток у навчанні кожної дитини, у здатності бути уважним на уроці, розуміти, сприймати, отримувати нові знання, навички та уміння під час навчального процесу. Саме тому перед кожним вчителем постає багато нових завдань:

- як працювати з «новими» учнями, які дуже швидко подорослішали та змінили свої навчальні навички та звички;
- як полегшити дітям навчальний процес в умовах війни;
- як подолати тривогу, стресову ситуацію, яка виникає після кожної повітряної тривоги;
- як стати вчителем – другом, щоб було бажання навчатися, відвідувати уроки.

Мета роботи. Обґрунтувати необхідність використання різних форм та методів дистанційного навчання в умовах військового стану.

Матеріали і методи. В першу чергу потрібно звернути увагу на календарно-тематичне планування.

В умовах війни та постійних повітряних тривог складно дотримуватись сталого розкладу занять та календарно-тематичного планування. Тому воно має бути гнучким інструментом в руках вчителя.

Педагог може використовувати своє звичне календарно-тематичне планування як основу, а водночас адаптувати та змінювати свій план роботи: зменшувати час, наприклад, на повторення попередньо-вивченого матеріалу, ущільнити теми, простіші для засвоєння, і навпаки – визначити ті, що потребують детальнішого вивчення. Також варто обрати теми, які можна перенести на самостійне опрацювання учнями (доцільно сюди включати теми, з яких наявні якісні ресурси для навчання: відео, презентації, тощо).

Оскільки освітній процес здійснюється переважно із застосуванням технологій дистанційного навчання, не зайвим буде повторити з дітьми правила роботи з онлайн-платформами, взаємодії у хмарних сервісах, інструменти спільної роботи з документами та засоби групової діяльності й комунікації.

Неодмінно потрібно пам'ятати, що розклад занять в умовах війни має бути гнучким та регулюватися залежно від поточної ситуації. Час початку першого уроку варто змістити принаймні на годину пізніше, оскільки діти можуть погано спати вночі через повітряні тривоги або психологічно нестабільний стан.

Домашні завдання, що передбачають виконання навчальних завдань із предметів, варто звести до мінімуму.

Забезпечити різноманітність пізнавальної діяльності та зацікавити учнів педагогу допоможуть проєктні, пошукові, дослідницькі завдання. Як правило, основна частина таких завдань виконується учнями в асинхронному режимі.

Одним з різновидів організації такого навчання може бути системне застосування технології “Перевернутий клас”, що передбачає надання учням завдань для ознайомлення ними з новим матеріалом до того, як його пояснюватиме вчитель на уроці. Це може бути перегляд відео, розбір практичних проблемних ситуацій, опрацювання навчального тексту та перетворення його в іншу форму – таблицю, діаграми, тести, малюнки, тощо. У такому випадку роль учителя і сам формат уроку змінюється. Учитель створює умови для того, щоб

підвищувати активність учнів на уроці.

Педагоги з дітьми можуть обговорювати питання, які сформулювали учні після перегляду відео та презентації, моделювати, дискутувати тощо. Тоді учні розуміють, що вони на рівні з вчителем, вони це знають, вони можуть розповісти вчителю і йому ж задати питання.

Не дивлячись на війну, відстежувати навчальні досягнення учнів важливо і необхідно. Для цього вчителям варто розробити завдання для діагностики. Зробити це педагоги можуть, добираючи завдання за темами та очікуваними результатами. Разом з тим кожен вчитель з власного досвіду знає, які є “чутливі” точки засвоєння тієї чи іншої теми. Відстежування динаміки навчальних досягнень дає змогу вчасно відреагувати на освітні втрати з певних тем і потім ще раз звернути уваги на них. Можливо, надати індивідуальну, чи групову консультацію, підібрати відео-матеріал з новими вправами та поясненням.

Також необхідно пам'ятати, що в деяких дітей, під час стресу, переживань відбувається регрес у письмових навичках: змінюється почерк, нахил літер і їх висота, тобто виникають труднощі з каліграфією. Тому деякі психологи радять давати школярам вправи на розслаблення м'язів, використовувати під час уроку каліграфічні хвилинки і пам'ятати, що деякий час темп навчання і письма буде уповільненим. Вчителям потрібно набратися терпіння і спокою.

В свою чергу, діти, що пережили досвід травматизації, можуть на деякий час (поки не стабілізуються) «забути» правила орфографії. У цьому випадку можуть стати в нагоді ігри із словами, кросворди, кольорові картки на асоціацію.

Виникають складнощі на уроках математики, коли вивчаються геометричні фігури, так як вони пов'язані з просторовою орієнтацією. Для подолання цих труднощів вчитель пропонує дітям створювати 3D-моделі - LEGO, пластилін, оригамі.

Результати та обговорення. Травматичний досвід ускладнює сприйняття абстрактних понять, тому наразі школярам потрібна наочність і прикладні, конкретні, зрозумілі знання та дії.

Навички читання у дітей можуть погіршитися, комусь досі може бути важко

концентруватися через стрес. Важливо розуміти, що це тимчасово і з часом все відновиться. Вчителям необхідно підбирати легкі вправи для читання, невеликі вірші з кумедним текстом, казки, оповідання з добрим кінцем і не забувати робити висновки, які налаштовують дітей на позитивні думки.

Діти під час навчання можуть підспівувати собі, крутити щось в руках, гоїдатися на стільці тощо. Це не відволікання, це їхній спосіб сконцентруватися, «відгальмувати» зайві сигнали і зняти тривогу. Педагоги можуть допомогти учням впоратися з цим, використовуючи такі способи:

- фізкультхвилинки;
- вправи на рівновагу;
- дихальні вправи;
- спільне промовляння чогось чи спів;
- частіше проведення пауз.

Потрібно не забувати про збалансованість онлайн-уроку. Зовсім не варто перевантажувати заняття ані інформацією, ані веселощами: усього має бути в міру. Експерти радять зробити акцент на вирішенні потреб учнів, на їхніх запитах. У межах кожного уроку і теми варто мати кілька опцій та пропонувати їх дітям.

Також, потрібно пам'ятати, що дитина потребує не тільки вчителя, а й друга в цій особі. Тому, неодмінно потрібно демонструвати свою любов і прийняття учнів, в процесі розмови підтримувати зоровий контакт, навіть під час дистанційного – навчання, говорити про те, що відбувається в Україні. Безумовно, не треба лякати, важливо говорити так, щоб дитині було зрозуміло. Краще, щоб вона отримає необхідну інформацію від тих, кому довіряє. Замовчування, приховування інформації у ситуації небезпеки збільшує стрес і викликає ще більш негативні очікування та страх. В кінці розмови обов'язково потрібно надати позитивне налаштування. Обов'язково треба наголосити на тому, що дитина може у будь-якому випадку звертатися до вчителя.

Якщо дитина почала плакати, і педагог не знає, що стало причиною цього (чи пережила вона подібний травматичний досвід, чи щось інше стало причиною), педагог має знайти спосіб заспокоїти дитину, не використовуючи фразу

«Заспокойся». Натомість потрібно сказати: «Я теж переживаю за це. Мені теж боляче. Я дуже розумію, що тобі боляче. Твої емоції мені зрозумілі і я теж долучаюся до них».

Чудово приділяти увагу заходам, що сприяють формуванню відчуття близькості та єдності: вигадати ритуали привітання-прощання; розпочинати урок з пісні; створити девіз класу; разом допомагати ЗСУ.

Висновки. Проведення онлайн-уроків під час війни потребує багато зусиль від самого вчителя. А от часу на відновлення ресурсу бракує. Можливе професійне вигорання: відсутність відчуття власної ефективності; брак сил на конструктивне розв'язування проблем; відсутність задоволення від роботи та від учнів; емоційне та фізичне виснаження.

Тому, потрібно звернутися до психолога, вірної людини, якій довіряєте, або самотійно підтримувати себе:

- дбати про відновлення на різних рівнях: фізичному, духовному, розумовому;
- регулювати навантаження відповідно до свого самопочуття;
- практикувати вдячність: щодня занотовувати, або проговорювати 3-5 хороших речей, які трапилися на протязі дня;
- знайти собі хобі;
- полюбити себе.

Вчительське терпіння, вчительська грамотність, психологічні знання вчителя – це довіра дітей, це яскраві очі учнів, це здоровий емоційний стан школярів, це якісні нові знання, це наше сучасне майбутнє, це запорука успішного дистанційного навчання, навіть в умовах війни.

ПЕДАГОГІЧНІ ПРОБЛЕМИ У ВПРОВАДЖЕННІ STEM-ОСВІТИ

Доротюк Ольга Геннадіївна,
кандидат юридичних наук,
науковий співробітник відділу STEM-освіти
Інституту педагогіки НАПН України
м. Київ, Україна

Вступ./Introduction. Сучасна школа впроваджує STEM-освіту, перспективність якої не підлягає сумніву, так як воно розвиває уяву, спостережливість, ініціативу в учнів. Впроваджують її вчителі, їх потрібно готувати до грамотного впровадження.

Мета роботи./Aim. З метою вдосконалення підготовки педагогічних кадрів, потрібно визначити, які проблеми у них виникають при її застосуванні.[1]

Матеріали та методи./Materials and methods. Результатом аналізу анкет педагогів по цій темі стали наступні дані:

1. Учителі не мають чіткої уяви про межі застосування STEM-освіти, її зв'язку з традиційною освітою, послідовності та наступності у викладанні, про її роль в педагогічному процесі.
2. Деякі педагоги не бачать різниці між традиційним вивченням міжпредметних зв'язків та STEM-навчанням.
3. Учителі потребують науково-методичного забезпечення, розробки структури уроків та пояснення особливостей їх проведення.
4. Виникає проблема з плануванням занять та підготовкою до них в плані технічного оснащення.
5. Адміністрація не має критеріїв оцінки праці педагога у STEM-навчанні.
6. Відсутня підтримка і розуміння батьками даної технології.
7. Корінною проблемою є відсутність наукової педагогічної теорії STEM-освіти.

Ми повинні прояснити собі що являє собою зміст STEM-освіти та її роль у формуванні особистості школяра і в залежності від цього виставляти цілі і

завдання проведення уроків та пропонувати їх педагогам.

Джон Равен у дослідженні того, якого результату очікує суспільство від шкільної освіти, визначив, що це ефективна профорієнтація в першу чергу та професійне самовизначення. [2]

Результати та обговорення./Results and discussion. Отже, STEM-освіта повинна оптимізувати процес правильного вибору учнем свого професійного майбутнього і це повинно відображатись у змісті технології.

Другим предметом очікування суспільства по Равену виявилось активне ставлення до суспільних проблем та бажання проявити себе, заслужити повагу оточуючих. Значить в зміст повинна бути включена психологічна складова, яка буде способствовать підвищенню самооцінки учня. Третім пунктом у дослідженні Равена виявилось формування світогляду та світосприймання школярів, а це потребує внесення елементів філософії в зміст STEM-освіти.

Який висновок з цього можна зробити?

Висновки./Conclusions. В змісті STEM-освіти крім навчальних дисциплін потрібно включати елементи філософії, психології та профорієнтації для повноти процесу. Крім того, педагоги мають придбати наступні навички: навчитись організовувати роботу учнів в команді, використовувати різні види оцінки роботи учнів, використовувати різні закони і теорії мотивації школярів.[3]

Впровадження STEM-освіти вимагає від педагогів активної самоосвіти, інтелектуальної гнучкості та здатності до інноваційної діяльності.

ЛІТЕРАТУРА:

- 1.Балик Н. Р. Формування STEM-компетентностей у процесі підготовки майбутніх учителів до впровадження STEM-освіти. Т.,2017.
- 2.Равен Джон Педагогічне тестування. К.,2017.
3. Іванова Н. Сутність мотиву особистості в теорії мотивації. К.,2021

ПСИХОЛОГІЧНА ОСНОВА ПІДГОТОВКИ ВЧИТЕЛЯ ДО ВПРОВАДЖЕННЯ STEM-ОСВІТИ

Доротюк Валентина Іванівна

кандидат психологічних наук,
старший науковий співробітник,
науковий співробітник відділу STEM-освіти
Інституту педагогіки НАПН
м. Київ, Україна

Введение./Introduction. STEM-освіта є новою та надзвичайно цікавою технологією в педагогіці, яка викликає зацікавленість у всіх учасників навчального процесу.

Мета роботи./Aim. Оскільки, головним все ж є вчитель, ми вирішили провести опитування, з метою виявлення педагогічних знань і вмінь, задіяних в цьому процесі. Насамперед, потрібно було виявити думку вчителя про те у чому полягає різниця між звичайною і STEM-освітою.

Матеріали та методи./Materials and methods. Наші дослідження показують, що сучасні педагоги вважають STEM-уроки просто ігровим методом викладання, який не має нічого спільного з науковою методикою викладання предметів. Вони з цікавістю готують і проводять деякі заняття у формі проєктів, але ставляться до них тільки, як до елемента різноманітності. Чи є в цьому їх недоопрацювання? Напевно, ні, оскільки, методика проєктної і дослідницької роботи школярів, її наукові методи і підходи не розроблені, а значить, педагоги не мають тих наукових джерел, звідки могли б черпати знання з даного предмету. Існує багато практичних напрацювань окремих учених і практиків, які мають прикладне значення у відповідності до предмету і конкретних умов, але загальних закономірностей, та структури педагогічної технології, практично неможливо знайти. [1] Тому, STEM-освіта розглядається ними більш, як індивідуальна педагогічна творчість, ніж стандартизована освітня технологія.

Немає також систематизованого і рекомендованого педагогам списку

літератури на дану тему. Викладене стосується особливостей вивчення шкільних предметів, але велику роль відіграє оптимізація роботи з учителем.[2]

Висновки./Conclusions. Результати нашого дослідження показують необхідність диференціації і типізації педагогів відповідно до їх професійних методів і вмінь та адаптації їх до сучасних умов. Знаючи, на якого вчителя ми можемо розраховувати, ми можемо надавати рекомендації до реалізації STEM-освіти, як ефективний засіб. Треба враховувати, що соціальні умови теж частково визначають можливості педагога засвоювати логіку нового в освіті, якщо не безпосередньо, то дотично. Головним все-таки є психологічні знання педагогів і питання про те, як встановити психологічні закони впливу педагогів в STEM-освіті на учнів. Передумовами до них може стати:

1. Усвідомлення вчителем своїх дій.
2. Обов'язкове глибоке вивчення законів розвитку учнів та врахування їх особливостей.
3. Особистісна ревізія власних освітніх методів і підходів до викладання.

Учитель повинен засвоїти головну формулу, яка визначає пізнання, як психологічний процес, адже STEM-освіта - це інший спосіб мислення, котрий веде до того ж що і традиційне навчання, тільки іншим шляхом. STEM-освіта відрізняється від традиційної методом, тобто психологічно. Психологія є наріжним каменем у створенні методики викладання у процесі STEM-навчання. Нами розробляються типи і структура STEM-уроків, що мають психологічну основу. Структура має приблизно такий вигляд: Спочатку проводиться аналітична робота по визначенню мети уроку, по визначенню здібностей та пізнавальних можливостей учнів, по методу подачі матеріалу, потім визначається зміст і динаміка його проведення, далі розподіляються ролі, урок проводиться в доброзичливій обстановці, оцінка процесу і результатів уроку проводиться учнями в режимі довіри і відповідальності . Така послідовність відповідає і уроку -дослідженню і проектному методу викладання.[3]

Висновок полягає у тому, що сучасна школа потребує наукових і обґрунтованих методичних рекомендацій по впровадженню нової педагогічної

технології, які будуть використані у підготовці вчителів. Попередньо викладачі мають пройти курс психологічної підготовки.

СПИСОК ЛІТЕРАТУРИ:

1. Морзе Н. В., Омельченко Н. О. STEM в освіті. К., 2018, 116с.
2. Доценко С. STEM-освіта: науковий дискурс та освітні практики. К., Рідна школа. №3, 2021.
3. Коршунова О. В. STEM-освіта: професійний розвиток педагога. К, 2018, 80с.

ОСОБЛИВОСТІ НАВЧАННЯ ГРАМАТИЦІ АНГЛІЙСЬКОЇ МОВИ В НЕМОВНИХ ВИШАХ

Іваненко Вікторія Валеріївна

викладач кафедри соціально-гуманітарних дисциплін
Військовий інститут танкових військ НТУ «ХП»
м. Харків, Україна

Вступ./Introduction. Дисципліна «іноземна мова» є обов'язковою програмною вимогою немовних вишів. Іноземна мова – це засіб спілкування у професійній сфері, для розвитку міжнародних контактів, для обміну досвідом, удосконалення професійних знань та умінь.

Головними причинами невисокого рівня навчання іноземної мови у немовному виші є: невелика кількість годин, що відводиться для вивчення даної дисципліни; відсутність спеціальної підготовки викладачів іноземної мови у немовних вишах; а також низький рівень знань іноземної мови у середній школі.

Викладач іноземної мови немовного вишу повинен мати знання мови на тому рівні, на якому він зможе вільно спілкуватися у професійній сфері. Навчання граматики відіграє важливу роль у вивченні іноземної мови. Граматика – це певний звід правил, який потрібно знати, щоб правильно будувати граматичну мову. За допомогою теоретичних знань ми зможемо формувати правильну побудову мови.

Ціль./Aim. Визначити як навчити граматики в немовних вишах, враховуючи усі особливості навчання.

Матеріал та методи./ Material and methods. Аналіз наукових літературних джерел, що присвячені проблемі навчання граматиці в немовних вишах.

Результати та обговорення/ Results and discussion. Сучасний фахівець має вміти як спілкуватися із зарубіжними партнерами, а й використовувати у роботі міжнародний професійний і культурний опит» [1]. Іншими словами, наразі фахівець повинен знати іноземну мову не стільки для того, щоб читати літературу за спеціальністю, скільки для того, щоб грамотно володіти усним іншомовним

професійним спілкуванням в умовах взаємодії з професійним іншомовним середовищем: "...на чільне місце був свідомо поставлений студент та її потреби як майбутнього фахівця" [2]. Однак, незважаючи на зростання вимог до рівня володіння іноземною мовою студентів немовних вишів, практика показує, що необхідний рівень сформованості практичних навичок та умінь не можна визнати задовільним. Особливо слід зазначити, що неповноцінне формування граматичної компетенції є суттєвою проблемою, оскільки набуття саме мовних граматичних навичок спілкування сприяє більш впевненому використанню іноземної мови.

Багато хто вважає, що граматику представляє склепіння правил, які необхідно визубрити. Проте наразі існує велика кількість граматичних вправ, за допомогою яких процес навчання можна зробити цікавим та захоплюючим для учнів. Від знання граматики іноземної мови залежатиме рівень володіння іноземною мовою.

Щоб краще запам'ятати граматичну теорію, необхідно представити її за допомогою наочних посібників (для тих, хто навчається в немовних вишах, для цього найкраще підійдуть мультимедійні кабінети з певними програмами), головне, щоб було все представлено на прикладах з розмовної мови [5].

Найкращим способом закріплення граматики є як вправи, а й діалоги, змагання і, звісно, різноманітні ігри [3].

Слід зазначити, що на вивчення іноземної мови в немовних вишах виділяється мала кількість годин, які навчаються, мають різні рівні володіння мовою, не завжди можуть освоїти програму і, як наслідок, у них знижується мотивація навчання іноземної мови [3].

Опанування знань граматики англійської мови – найскладніше в навчанні іноземної мови. Граматика англійської мови представлена 12 часом дієслова, пасивним та активним станом, модальними дієсловами тощо [6].

Більша кількість граматичних правил англійської мови сприймається легше, якщо приклади можна навести з розмовної мови, спираючись на ту область, де навчається найбільш компетентний. Розглянемо приклади, як навчити розпізнавати такі часи, як Present Simple, Present Continuous та Present Perfect.

Наприклад у військовому виші при вивченні такої теми як Present Simple слід наводити такі приклади: «Я тренуюся у спортивній залі щодня». Якщо ж ми почнемо повторювати про те, що цей час означає регулярно чинну дію, це виявиться марною тратою часу. Це викличе здивування в очах учнів та їхня втраченість у часі та просторі, оскільки вони не завжди розуміють те, що «сонце встає на сході» - це незаперечний факт.

При вивченні часу Present Continuous не потрібно твердити, що дія відбувається в даний момент, інакше курсантів можна змусити сумніватися. А найкраще навести такі приклади: «Цього року я вивчаю дисципліну БТОТ», а наступного я вивчатиму іншу».

Вивчення Present Perfect має на увазі поняття такого формулювання, як «дія відбулася в минулому, але його результат актуальний зараз». І без прикладів не завжди вдається зрозуміти цю тему: «Сьогодні я зламав цей тренажер і не можу виконати вправи». Курсанти почнуть вести дискусію з цього приводу, але вас як викладача не повинно це хвилювати, головне – правильно побудувати пропозицію [6].

Висновки. /Conclusions. Усі особливості навчання граматиці англійської необхідно враховувати під час навчання будь-якої граматичної теми. Сам процес навчання можна зробити цікавим та захоплюючим, і навчання граматиці не здаватиметься чимось «нездійсненим».

РОЛЬ ЛОГОПЕДА НА РАННЬОМУ ЕТАПІ РОЗВИТКУ ДІТЕЙ

Іршенко Анна Василівна

Вчитель-логопед

Заклад дошкільної освіти Берізка

Балаклеївська ТГ, Україна

В сучасному часі у багатьох школах країни гостро стоїть питання нестачі логопедів, оскільки у зв'язку з економією коштів їх ставки поступово скорочувались із штатів. Це призвело до того, що у більшості першокласників спостерігаються проблеми з вимовою, і навіть виникають труднощі у навчанні. Якщо фахівці не почнуть своєчасно працювати над цими проблемами, діти надалі відчуватимуть великі складнощі з засвоєнням шкільної програми. Однак сьогодні немає чіткої вимоги про введення до штату освітніх закладів ставки логопеда, тому директори шкіл мають право самостійно вирішувати, чи потрібен їм такий фахівець чи ні.

У деяких школах ще зберігся стереотип у тому, що такі фахівці потрібні лише для роботи над виправленням дефектів мови. Звичайно, вони допомагають їм ще в малому віці перестати картавити або шепелявити, але водночас вони виконують інші, не менш важливі завдання. Що ж таке логопедія?

Логопедія (від грецьк. *logos* – слово, мовлення, *paideia* – навчання, виховання) – спеціальна педагогічна наука, галузь дефектології, яка досліджує природу, механізми, симптоматику, перебіг, структуру і прояви вад мовленнєвої діяльності, розробляє наукові основи їх попередження та подолання засобами спеціального навчання й виховання [1, с. 203].

Логопеди мають спеціальну педагогічну освіту, тому ще на ранніх етапах можуть виявити можливі труднощі в школярів з освоєнням різних предметів шкільної програми. Після цього для дітей, які потребують корекції усного та писемного мовлення, проводять індивідуальні та групові заняття за спеціальними методиками.

Крім того, до обов'язків логопеда входить робота над виправленням

будь-яких порушень, пов'язаних з написанням (дисграфією), читанням (дислексією) та відсутністю здібностей до освоєння та застосування знань орфографії у школярів.

Дисграфія – це стійка вибіркова нездатність оволодіти навичкою письма за правилами графіки, тобто керуючись фонетичним принципом, не дивлячись на достатній рівень інтелектуального та мовленнєвого розвитку, відсутність грубих порушень слухового та зорового аналізаторів, а також оптимальні умови навчання [2, с. 507].

Дислексія – часткове порушення процесу оволодіння читанням, яке обумовлене несформованістю (порушенням) вищих психічних функцій та проявляється в численних помилках, які стійко повторюються під час читання [3, с. 547-548].

Також логопед займається з учнями початкової школи розвитком фонетичного сприйняття, працює з ними над правильною вимовою звуків, складністю мови та її лексичним устроєм. У цьому педагог допомагає розвивати не тільки мовні навички в дітей, а й формує дрібну моторику.

Саме своєчасна та комплексна робота над усіма труднощами та проблемами дає можливість для подальшого освоєння шкільної програми.

Наприклад, мовне недорозвинення в дітей віком 5-6 років сильно ускладнює процес освоєння української мови, оскільки чистота звучання і орфографічна грамотність мають тісний взаємозв'язок. Якщо школяр плутає або змішує звуки, то під час письмових диктантів він неодмінно робитиме мовні помилки. В даному випадку буде недостатньо проведення простої роботи над помилками. Для цього потрібна спеціальна робота з логопедом.

При цьому експерти зазначають, що з кожним роком збільшується кількість першокласників, які мають порушення в мові. Зростає ступінь тяжкості таких проблем. Усього кілька років тому діагнози дислексії та дисграфії ставилися вкрай рідко, а тепер практично в кожному класі можна зустріти учнів із такими порушеннями. Цю тенденцію не можна пояснити лише вдосконаленням діагностики, оскільки загальне зниження грамотності школярів останніми роками видно і неозброєним оком.

Тому сьогодні майже всі вчителі та батьки сходяться на думці, що в дитячих садках та школах потрібні штатні логопеди. При цьому згідно зі статистикою, в середньому на одного такого фахівця в країні припадає близько 400 вихованців дитячих садків та понад 1000 учнів молодших класів. І щоб у кожній школі з'явився свій логопед, потрібна величезна кількість кваліфікованих фахівців, яким необхідний свій кабінет та умови праці.

СПИСОК ЛІТЕРАТУРИ

1. Спеціальна педагогіка : понятійно-термінолог. словник / за ред. акад. В. І. Бондаря. – Луганськ : Альма-матер, 2003. – 203 с.
2. Логопедія. Підручник, друге видання, перероблене та доповнене. За ред. М. К. Шеремет. – К.: Видавничий Дім «Слово», 2010 - 507с.
3. Логопедія. Підручник, друге видання, перероблене та доповнене. За ред. М. К. Шеремет. – К.: Видавничий Дім «Слово», 2010 – 547-548с.

ГНОСЕОЛОГІЧНІ ВЛАСТИВОСТІ ЕКООРІЄНТОВАНИХ КЕЙСІВ

Каленський Андрій Анатолійович,

д.пед.н., професор

провідний науковий співробітник

Інститут професійної освіти НАПН України

м. Київ, Україна

Вступ. Серед найпоширеніших екоорієнтованих педагогічних технологій у професійній освіті можна окреслити наступні: дебати, дискусії та вирішення проблемних ситуацій, гра-форум, рольова гра, кейс-метод, проблемно-орієнтоване навчання, метод проєктів тощо. Кейс-метод чи аналіз ситуацій дозволяє студентові (учневі), спираючись на власний досвід, формулювати висновки та застосовувати на практиці одержані екологічні знання, демонструвати власний (або груповий) погляд на вирішення проблем довкілля.

Мета роботи. Розглянути гносеологічні властивості та особливості цілезаастосування екоорієнтованих кейсів.

Матеріали та методи. При написанні статті нами було використано нормативно-правові акти і наукові праці з питань екологічної освіти. Методи, використані у роботі: аналіз, порівняння, систематизація, абстрагування.

Результати та обговорення. У межах традиційної освітньої системи існують різні моделі навчання (трансляційна, формуюча, розвивальна, активізуюча та вільна), які мають суттєві відмінності. В них гармонізація взаємовідносин між людиною і природою відбуваються, насамперед, через передачу необхідного екологічного досвіду, знань та умінь із збереження довкілля освітніми засобами.

Так, трансляційна модель традиційного екологічно спрямованого навчання побудована на передбаченні, що екоорієнтований зміст навчальних впливів ізоморфно трансформується в систему знань і умінь здобувача освіти з екології, його індивідуальні морально-екологічні якості. Проте, таке навчання орієнтується на досягнення кінцевого результату, а не на розвиток сучасної особистості.

Формуюча модель, зазвичай, ґрунтується на тому, що до певної міри за допомогою управління навчальною діяльністю здобувача освіти можна гарантувати формування його екологічних знань, умінь і навичок з наперед заданими властивостями. Навчання при цьому відбувається поетапно, з формуванням певних екологічних розумових дій. Той, хто навчається, засвоює еталонні морально-екологічні зразки діяльності – чим точніше і правильніше він їх засвоїть, тим ефективнішим вважається екологічно спрямоване навчання.

Розвивальна модель спрямована, в першу чергу, на розвиток теоретичного екологічного мислення (когнітивної сфери особистості того, хто навчається) за рахунок спеціальної організації екоорієнтованого навчального матеріалу і не передбачає звернення до моралі емоцій і почуттів здобувачів освіти.

Активізуюча модель спрямована на стимулювання екологічної пізнавальної діяльності за рахунок впровадження проблемного навчання і розв'язання навчальних екологічних задач, спрямованих на уникнення небезпечних дій як для людини, так і для природи.

Вільна модель екологічної традиційної освіти орієнтована на спонтанність у саморозвитку особистості, зокрема її екологічної сфери, а екологічне навчання розглядається як супровід її природного гармонійного розвитку.

З гносеологічної точки зору аналіз ситуацій – метод активного навчання, внаслідок застосування якого досягається розуміння досліджуваного предмета. Найголовніше те, що отримані в процесі навчання кейс-методом екологічні знання мають особливий сплав інформації та навичок еталонної морально-екологічної діяльності. З цього підходу випливають найважливіші гносеологічні властивості аналізу ситуацій для екологічної освіти:

- неоднозначність одержуваного знання. Екологічні знання, які набуває студент (учень), не є самодостатніми, вони лише один з варіантів активного знання;

- різноманітність джерел знання: лекції, нормативно-правові акти і наукові праці з питань екологічної освіти та статистичні матеріали доповнення до кейсу, висловлювання учасників обговорення;

- творчий процес пізнання виявляється в реалізації індивідуальної творчості як студента (учня), так і викладача, і їхнього залучення до колективної творчості завдяки вільній обстановці висловлювання ідей збереження якості довкілля, охорони здоров'я людини та раціонального використання природних ресурсів;

- синергетичний ефект від колективного характеру екологічної пізнавальної діяльності, яка передбачає різноманітні форми, а саме: обмін думками, обговорення, мозкову атаку, виділення підгруп, ігрова взаємодія тощо;

- форсований процес отримання знання за допомогою занурення в екологічну ситуацію. Занурення в ситуацію дозволяє уникати суто логічні моделі пізнання. Тут досить швидко вмикаються механізми образного, інсайтного пізнання.

Можна розглянути кілька груп екоорієнтованих кейсів.

Перша група орієнтована на отримання знань за екологічною темою чи розділом навчальної дисципліни, яка позначається екоорієнтованим кейсом. Це гносеологічні навички, пов'язані з отриманням, накопиченням і використанням знання про суть явищ природи, взаємодію і взаємозалежність людини, суспільства і природи, врахування та усунення екологічних проблем. Важливими особливостями цього знання вважаються ті, що виражають синтетичний і прикладний, практичний характер щодо збереження навколишнього середовища. Аналіз реальної ситуації змушує синтезувати отримані раніше знання, вчитися їх застосовувати на практиці. Звідси походять найважливіші цілі застосування екоорієнтованого кейс-методу: навчити студента (учня) актуалізувати отримане знання стосовно практичної екологічної проблеми; навчити шукати відсутню інформацію для вирішення екологічної ситуації кейса; навчити використовувати наявні знання для вирішення екологічної проблеми; робити свої власні відкриття в пізнавальному процесі із оптимальної взаємодії людини, суспільства з довкіллям.

Друга група екоорієнтованих кейсів також орієнтована не на саме знання, а на пізнавальні методи та засоби: формування розуміння методів та засобів; набуття навичок використання методів екологічного мислення, аналізу

екопроблем тощо; розвиток здорового глузду, логіки і дисципліни мислення; формування уміння передбачення, обґрунтування прогнозу раціонального використання природного навколишнього середовища. Завдяки застосуванню такого кейс-методу відбувається накопичення студентом (учнем) засобів розумової діяльності, які набувають тривалості й можуть застосовуватися не тільки при вивченні екологічних дисциплін та екологічних тем інших навчальних дисциплін, а й у подальшому здійсненні екологічно доцільної фахової діяльності.

Третя група орієнтована на розвиток особистісних якостей: розвиток навичок практичної екологічно доцільної діяльності: прийняття природовідповідних, екологічно оптимальних рішень, толерантне ведення спору, дискусій тощо; формування умінь спілкування, формування взаємовідносин із учасниками комунікації; освоєння практик лідерства та вміння працювати в команді; формування сприятливого психологічного клімату; оволодіння певним набором етичних і, насамперед, професійних норм, чесної конкуренції, критичного ставлення до самого себе, поваги до тих, хто тебе оточує.

Четверта група кейсів визначає мету процесу, що характеризує залучення студента (учня) в екоорієнтований навчальний процес, а саме: студент (учень) повинен відвідати певну кількість занять з екологічних дисциплін; він повинен показати підготовку і зацікавлення до занять про взаємодію людини, суспільства з довкіллям; він повинен у певний час зробити усну доповідь з вирішення екологічних проблем під час навчання. Досягнення цих цілей дозволяє виробити досить чіткі уявлення про атестацію студента (учня), його екологічну компетентність.

Особливості цілезастосування при використанні всіх груп екоорієнтованих кейс-методів.

Першою особливістю вважається та, що цілі тут мають дуже конкретний екоорієнтований характер, коли викладач орієнтується не на загальну фразу "вміння екологічно системно мислити", а на оволодіння студентом (учнем), наприклад, структурно-функціонально креативного підходу до розв'язання екологічних проблем на виробництві.

Другою особливістю є індивідуальний підхід до студентів (учнів) при формуванні цілей відповідно з деякими рівнями їхнього екологічного розвитку. Так, той таки структурно-функціональний креативний підхід до розв'язання екологічних проблем, як мета, може бути диференційований за такими рівнями, як розуміння категорії "екологічна система", структури цієї системи, функції екосистеми, взаємної екологічної обумовленості структури і функцій. Це дозволяє конкретизувати загальну екологічну мету, відстежувати екологічно-інтелектуальний, морально-етичний розвиток студентів і більш коректно їх оцінювати.

Нарешті, третій аспект цілезастосування полягає в тому, що він є основою методу аналізу ситуацій, яка передбачає виявлення студентом (учнем) проблеми формування гармонії у відносинах між людиною, суспільством і природою і формулювання цілей та завдань вирішення цієї проблеми. Для цього використовуються різні засоби організації роботи студентів над кейсом, їхня мотивація, які повинні враховувати не тільки екологічне цілезастосування, але й ціледосягнення – вміння знаходити засоби для реалізації прав людини на здоров'я та сприятливе для існування довкілля.

Висновки. Узагальнюючи вищезазначене, відзначаємо, що у межах традиційної освітньої системи існують різні моделі навчання, а саме: трансляційна, формуюча, розвивальна, активізуюча та вільна. Аналіз ситуацій, метод активного навчання, має такі гносеологічні властивості: неоднозначність одержуваного знання, різноманітність джерел знання, творчий процес пізнання, синергетичний ефект від колективного характеру, форсований процес отримання знання. Можна розглянути кілька груп екоорієнтованих кейсів: перша група орієнтована на отримання знань за екологічною темою чи розділом навчальної дисципліни; друга група екоорієнтованих кейсів також орієнтована не на саме знання, а на пізнавальні методи та засоби; третя група орієнтована на розвиток особистісних якостей; *четверта група кейсів визначає мету процесу, що характеризує залучення студента (учня) в екоорієнтований навчальний процес.* Особливості цілезастосування при використанні всіх груп екоорієнтованих

кейс-методів: цілі тут мають дуже конкретний екоорієнтований характер, індивідуальний підхід до студентів (учнів) при формуванні цілей, третій аспект цілезастосування полягає в тому, що він є основою методу аналізу ситуацій, яка передбачає виявлення студентом (учнем) проблеми і формулювання цілей та завдань її вирішення.

СПИСОК ЛІТЕРАТУРИ:

1. Бородієнко О. В., Пуховська Л. П., Леу С. О. та ін. (2017). Професійні навчальні заклади в країнах Європейського Союзу: практичний посібник. Київ: ІПТО НАПН України.
2. Бородієнко О. В. (2019). Ефективне управління закладами професійної (професійно-технічної) освіти.
3. Каленський А. А. (2017). Фахова передвища освіта: концептуальні засади стандартизації підготовки молодших спеціалістів. *Науковий вісник Національного університету біоресурсів і природокористування України. Серія: Педагогіка, психологія, філософія*, (277), 101-105.
4. Каленський, А. (2018). Методологічні підходи до стандартизації змісту професійної освіти. *Науковий вісник Інституту професійно-технічної освіти НАПН України. Професійна педагогіка*, 16, 27–33.
5. Каленський А. А. (2022). Концептуальні засади екоорієнтованих педагогічних технологій у професійній (професійно-технічній) освіті. *Вісник Глухівського національного педагогічного університету імені Олександра Довженка. Серія: педагогічні науки*, 48, 87–94.
6. Каленський А. А., Герлянд Т. М., Нагаєв В. М. (2022) *Концепція розроблення та використання екоорієнтованих педагогічних технологій у професійній (професійно-технічній) освіті: монографія*. Mezinárodní Ekonomický Institut s.r.o, Česká republika, 275-285.
7. Сидоренко О., Чуба В. (2001) *Ситуаційна методика навчання: теорія і практика*. Київ: Центр інновацій та розвитку.
8. Сурмін Ю. П. (2012) *Кейс стаді: архітектура і можливості*. Київ:

Навчально- методичний центр «Консорціум із удосконалення менеджмент освіти в Україні».

9. Лузан, П. Г., Каленський, А .А. (2014). *Методи і форми організації навчання фахівців аграрної галузі : навчальний посібник*. Київ : Логос.

10. Пуховська Л. П., Радкевич В. О., Бородієнко О. В., Радкевич О. П., Базелюк Н. В., Корчинська Н. М., & Леу, С. О. (2018). Системи оцінювання якості професійної освіти і навчання в країнах Європейського Союзу: монографія. Житомир: «Полісся»

11. Mozolev O., Khmara M., Yashchuk I., Kravchuk L., Matviichuk V., Kalenskyi A., ... & Halus O. (2020). The Influence of Value-oriented Teaching upon Vital Competences Formation of 7-9 Years Old Pupils during Physical Education Lessons. *Universal Journal of Educational Research*, 8 (6), 2352-2358.

**ПРОФЕСІЙНА ПІДГОТОВКА, ПЕРЕПІДГОТОВКА ТА ПІДВИЩЕННЯ
КВАЛІФІКАЦІЇ УЧАСНИКІВ БОЙОВИХ ДІЙ В УКРАЇНІ
У ВОЄННИЙ ТА ПОВОЄННИЙ ПЕРІОД**

Кальниш Ю. Г.

д.н.держ.упр., професор,
професор кафедри соціології,
соціальної роботи,
публічного управління та адміністрування
Дніпровського національного університету
імені Олеся Гончара
м. Дніпро, Україна

Вступ. В Україні триває активна стадія війни з Російською Федерацією. За даними різних джерел в бойових діях беруть участь близько мільйона українців. Очевидно, що після перемоги у цій війні чисельність особового складу Збройних Сил України буде суттєво скорочено і більшість військовослужбовців – учасників бойових дій буде звільнено в запас. Їм треба буде повернутися до повноцінного мирного життя і своїх цивільних професій.

Мета дослідження, результати якого викладено в цій доповіді полягала в тому, щоб визначити актуальні напрями розгортання освітніх програм підготовки, перепідготовки та підвищення кваліфікації учасників бойових дій в Україні.

Результати та обговорення. Деяка частина звільнених військовослужбовців відчує потребу, а подекуди й гостру необхідність, докорінно змінити вид своєї професійної діяльності. Це не припущення, а реальний факт з яким вже стикнулася Україна у попередні роки війни, та постійно стикалися інші країни, громадяни яких брали участь у різноманітних бойових діях. Так, приміром, сьогодні в США налічується близько 27 млн колишніх військовослужбовців, які тією чи іншою мірою мають право на отримання пільг. Відповідно до законодавства країни до основних пільг для ветеранів Збройних сил США належать програми професійної реабілітації, та надання допомоги в отриманні освіти [1].

Аналогічні пільги передбачені для учасників бойових дій і в Україні [2].
Більш детально порядок та умови надання державної цільової підтримки для здобуття професійно-технічної та вищої освіти учасниками бойових дій, визначено постановою Кабінету Міністрів України від 23.11.2016 № 975 [3].

Важливо також, що згідно ч. 8, п. 1 цього Порядку, держава бере на себе зобов'язання повторно надавати допомогу особам, які вже скористались державною цільовою підтримкою для здобуття освіти, але внаслідок стану здоров'я не можуть працювати за здобутою кваліфікацією. Разом з тим п. 5 Порядку передбачає, що державна цільова підтримка на навчання надається навчальним закладом, до якого зарахована особа (учасник бойових дій), а у п. 7 Порядку вказано, що допомога надається за рішенням керівника навчального закладу. Така гнучкість у формулюванні дає підстави вважати, що, в силу обмеженості ресурсів, не всі навчальні заклади йтимуть на зустріч учасникам бойових дій, і вони зможуть скористатись своїми правами далеко не в усіх ВНЗ. Поряд з цим в Україні вже існує позитивний досвід Програми реінтеграції ветеранів, який включає безпосередню роботу з ветеранами, представниками міністерств та місцевих громад, для підтримки ветеранів, чисельність яких стрімко зростає внаслідок повномасштабної агресії Російської Федерації проти України після 24 лютого 2022 року. "Одним із основних напрямів програми для підтримки наших захисників є саме освітній, в межах якого реалізується конкурс стипендій. Ми переконалися, що освіта важлива завжди, навіть під час війни. Учасники попередніх раундів успішно проходять навчання та отримують необхідні для професійного розвитку знання. Обраний формат дозволяє ветеранам спланувати свій навчальний процес без відриву від роботи, процесу реабілітації чи іншої діяльності" [4]. Однак, з урахуванням масштабів потреби, повністю забезпечити ефективну реалізацію подібних програм лише за рахунок грантової підтримки, коштів ВНЗ та місцевих бюджетів, без загальнодержавної підтримки очевидно неможливо.

Ще одним важливим напрямом повоєнної розбудови України є удосконалення її системи публічного управління. Адже саме у цей період нашої

країні гостро знадобляться принципово нові управлінські кадри професійна діяльність яких має ґрунтуватися на т.зв. "концепції трьох П" – професіоналізм, порядність і патріотизм.

Тобто в процесі формування нової команди адміністративної еліти, здатної мобільно реагувати на запити повоєнного суспільства, важливою складовою стане підготовка висококваліфікованих управлінців, які є взірцем професіоналізму, порядності та патріотизму. На нашу думку, саме учасники бойових дій і є в Україні взірцем порядності (підвищеного почуття соціальної справедливості) й самовідданого патріотизму. Тут лишається лише додати професійну складову, що насправді можна зробити легше і швидше, ніж виховувати порядність і патріотизм у професіоналів. А з відсутність порядності й патріотизму у професійних публічних управлінців наша держава в процесі розбудови своєї незалежності вже не раз стикалася, що призвело до відчутних негативних наслідків. Тут слід погодитися з думкою голови Комітету Верховної Ради України з питань соціальної політики та захисту прав ветеранів Галини Третякової, що: "На держслужбу мають іти люди з військовим досвідом і відповідно отримувати за це гідну платню. Колись у Римі демократія починалася з того, що право голосу надавали тільки тим, хто захищав із мечем у руках свою країну. В сучасному світі прикладом такої практики є Ізраїль, де на державну службу ти не потрапиш, не маючи мінімум півроку військової служби" [5].

Нарешті, за роки пандемії в системі вищої освіти України накопичено позитивний досвід дистанційної форми навчання. Конструктивна рецепція цього досвіду дозволяє розгорнути заходи з підготовки, перепідготовки та підвищення кваліфікації учасників бойових дій вже зараз, не очікуючи завершення цих дій та перемоги України у війні в цілому. Це дозволить не лише заощадити цінний для повоєнної розбудови час у майбутньому, а й зміцнити бойовий дух та психологічний стан учасників бойових дій у поточному часі.

Висновки. Цільове розгортання освітніх програм підготовки, перепідготовки та підвищення кваліфікації учасників бойових дій в Україні необхідно розпочинати вже зараз, не дочекуючись завершення активної стадії

війни з Російською Федерацією. Для цього треба:

1. За рахунок залучення грантових коштів, коштів спеціальних фондів державного бюджету та місцевих бюджетів запровадити пілотні проекти професійної підготовки першого (бакалавр) та перепідготовки другого (магістр) освітнього рівня для учасників бойових дій в Україні.

2. За рахунок коштів Міністерства оборони України запровадити програми підвищення кваліфікації учасників бойових дій в Україні за професійними напрямами супутніми до військової справи, такими як "публічне управління та адміністрування", "логістика", "психологія", "парамедицина" тощо.

3. Розробити, затвердити й профінансувати державну цільову програму професійної підготовки, перепідготовки та підвищення кваліфікації учасників бойових дій в Україні.

4. Особливу увагу доцільно приділити навчанню учасників бойових дій в Україні, як потенційних кандидатів на посади державної (цивільної) служби та служби в органах місцевого самоврядування, за освітніми програмами спеціальності "Публічне управління та адміністрування".

5. При організації вищезазначених освітніх заходів доцільно активно впроваджувати позитивний досвід дистанційної форми навчання.

6. Провідним національним ВНЗ України невідкладно розробити й запропонувати освітньо професійні програми підготовки, перепідготовки та підвищення кваліфікації для військовослужбовців які беруть участь у бойових діях та учасників бойових дій звільнених у запса.

СПИСОК ВИКОРИСТАНИХ ДЖЕРЕЛ:

1. Бедратенко О. Від рядового до доктора наук – як США створюють найкращу армію світу. Ветерани.UA. URL: <http://vete-rano.com.ua/novini/6966-vid-ryadovogodo-doktora-nauk-yak-sshastvoryuyut-najkrashchu-armiyu-svitu>.

2. Про статус ветеранів війни, гарантії їх соціального захисту. Закон України. URL: <https://zakon.rada.gov.ua/laws/show/3551-12#Text>.

3. Про надання державної цільової підтримки деяким категоріям громадян

для здобуття професійної (професійно-технічної), фахової передвищої та вищої освіти. Постанова кабінету міністрів України. URL: <https://zakon.rada.gov.ua/laws/show/975-2016-п#Text>.

4. Третій раунд Конкурсу стипендій для ветеранів та ветеранок російсько-української війни в рамках Програми реінтеграції ветеранів. URL: <https://drive.google.com/drive/folders/102EsnBzqyAP8Xa4T05oag3RQerDOKAvy?fbclid=IwAR15gWx1C9EKuIOYaDqLfRIt7qAtmZBownqbmKqizbnFqiXgDOxPgBBPg>.

5. Революція в системі соцзахисту учасників бойових дій. URL: <https://armyinform.com.ua/2019/10/03/revolyucziya-v-systemi-soczzahystu-uchasnykiv-bojovyh-dij/>.

НАВЧАННЯ МОНОЛОГІЧНОГО МОВЛЕННЯ НА УРОКАХ АНГЛІЙСЬКОЇ МОВИ В ПОЧАТКОВІЙ ШКОЛІ ІЗ ЗАСТОСУВАННЯМ ІНТЕРАКТИВНИХ МЕДІАЗАСОБІВ

Кириченко Катерина Михайлівна,
студентка другого (магістерського) рівня вищої освіти
спеціальності 013 «Початкова освіта»,
Факультет педагогічної освіти,
Київський університет імені Бориса Грінченка
м. Київ, Україна

Вступ. У зв'язку зі стрімкими змінами в суспільстві зросла потреба у спілкуванні та співпраці між людьми різних країн, в основі якого покладено використання та застосування іноземних мов. Ці обставини вимагають від підростаючого покоління бути гнучкими, вміти адаптуватися до різних життєвих ситуацій, критично мислити. Комунікативні компетенції кожної людини стали незамінними засобами міжнародного спілкування як в усній, так і в писемній формах. Саме ці фактори спричинили необхідність оновлення змісту та методів навчання іноземних мов, а також осучаснення освітньої системи українських шкіл загалом.

Оновлення змісту навчання іноземної мови у загальноосвітніх навчальних закладах спрямоване на вироблення в здобувачів освіти необхідних компетентностей, які будуть допомагати в майбутньому вільно почуватися в мультинаціональному просторі. Тому мета навчання іноземної мови передбачає не тільки практичне оволодіння мовою, а й розвиток особистості здобувача освіти, який бере участь у спілкуванні на міжкультурному рівні. Вивчення англійської мови у початковій школі є складним завданням для педагога, якому необхідно не тільки сформувати в учнів стійкий інтерес до вивчення іноземної мови, а також закласти міцні основи її подальшого успішного вивчення. Тому дуже важливо на початковому етапі вивчення англійської мови приділяти більшу увагу не тільки формуванню навичок правильного письма, читання чи

діалогічного мовлення, а й розвивати навички монологічного мовлення.

Використання комп'ютерних технологій у викладанні іноземних мов почалося понад 70 років тому. Донедавна ця тема була предметом обговорення досить вузького кола фахівців, але з настанням інформаційної ери у розвитку суспільства, появою Інтернету, бурхливим розвитком цифрових технологій, інноватизацією освітнього процесу все більше викладачів іноземних мов у нас у країні та за кордоном усвідомлюють необхідність інтеграції нових технологій. Тому на уроках англійської мови задля оптимізації навчального процесу окрім традиційного навчання варто звернути увагу на застосування інтерактивних медіазасобів.

Мета роботи. Теоретично обґрунтувати доцільність застосування інтерактивних медіазасобів у процесі навчання монологічного мовлення на уроках англійської мови.

Матеріали та методи. Аналіз науково-педагогічної та методичної літератури з досліджуваної теми; теоретичні методи: аналіз щодо стану досліджуваної проблематики; порівняння та узагальнення для вивчення ефективності застосування медіазасобів у навчанні іноземної мови.

Результати та обговорення. У ході дослідження було виявлено, що монологічним висловлюванням називають особливе та складне вміння, яке необхідне спеціально формувати. Монолог – це організований вид мови, що являє собою продукт індивідуальної побудови, що пропонує тривале висловлювання однієї особи, звернене до аудиторії [1]. Монологічна мова є активним та довільним видом мови. Щоб здійснити його, той, хто говорить, повинен мати якусь тему і вміти побудувати на її основі своє висловлювання чи послідовність висловлювань. Монологічне висловлювання має бути продуктивним, безперервним, без зайвих непотрібних пауз, самостійним і виразним, а саме має містити логічні наголоси, відповідну інтонацію, мовні та невербальні засоби [4, с. 451].

У сфері освіти поступово відбувається перехід до орієнтованої на результат (компетентнісно-орієнтованої) та особистісно-орієнтованої (персоналізованої)

організації освітнього процесу. У даному випадку у кожного учня формуються компетенції XXI століття. В тому числі, вони отримують міцні знання, вміння та здібності в галузі технології, а саме розвиток проектного мислення, цифрової грамотності, а також алгоритмічного мислення.

Медіаосвіта як інноваційна галузь педагогіки має налаштованість для реалізації вищезазначених пріоритетів та формування ключових компетенцій особистості молодшого школяра. Медіазасоби зроблять урок іноземної мови сучасним і спонукатимуть вчителя до пошуку інноваційних форм, методів та прийомів організації процесу формування іншомовної компетенції учнів початкової школи.

Енциклопедія педагогічних технологій та інновацій трактує дефініцію «медіа» як засіб масової комунікації, завдяки чому можна передавати, отримувати, тиражувати, записувати, зберігати дані в різних формах ; дає змогу працювати з відео та аудіоматеріалами; інтерактивний засіб масової комунікації, що використовується в якості каналу зв'язку; електронний засіб, який дає змогу працювати з текстовою, графічною, аудіальною інформацією [2].

Короткий термінологічний словник тлумачить термін «засіб» як спеціальну дію, яка націлює особистість на виконання чого-небудь; те, що допомагає досягти поставленої мети; знаряддя праці для певного виду діяльності ; те, завдяки чого можна передавати інформацію, що розрахована на масову аудиторію; інструмент, який дозволяє отримувати знання про досліджуваний об'єкт, вивчати його, проводити аналіз, синтез [5]. До медіазасобів відносяться традиційні засоби масової інформації (друковані видання (газети, журнали), радіо, кіно, телебачення, відео) та новітні технології (комп'ютер, Інтернет, мобільна телефонія).

Поняття «інтерактивний» походить від англійського «interact» («inter» – «взаємний», «act» – «діяти»). Термін «Інтерактивне навчання» означає колективну пізнавальну діяльність, в якій всі учасники взаємодіють, обмінюються інформацією, вирішують проблеми в атмосфері реального співробітництва, оцінюють свої власні дії.

«Інтерактивні медіа» – це медіа з передбаченою можливістю для прямого зворотного зв'язку, діалогу з аудиторією. Реалізуються за допомогою телефонного, відео, супутникового та інтернет-зв'язку, комп'ютерних та відеоігор [6].

Застосування інтерактивних медіазасобів на уроках англійської мови є ефективним і мотивуючим для досягнення мети навчання учнів комунікативної компетентності, адже в ході такої роботи формуються комунікативні навички, долається мовний бар'єр та реалізується творчий потенціал учнів. Іншими словами, сучасні інтерактивні методи навчання дозволяють перевести навчальний процес з неефективних методів передачі знань на просування іноземної комунікативної компетентності, забезпечуючи реалізацію системно-діяльнісного підходу і навчання, орієнтованого на учня.

Як зазначає З. Онишків, медіазасоби дозволяють учителям інноваційно моделювати освітній процес у закладах загальної середньої освіти, долучаючись до перегляду відеоматеріалів, використання мультимедійних презентацій, хмарних сервісів. Нестандартний підхід використання медіазасобів сприятиме формуванню критичного мислення учнів, розвитку естетичних, художніх смаків, творчості, що впливає на формування інформаційно-грамотного учня, впевненого, здатного вести діалог із сучасними гаджетами [7, с. 123].

О. Зеленська підтримує думку дослідника й зауважує, що використання медіазасобів вчителями сприятиме формуванню й особистісних якостей, зокрема, розвивається інтерес навчати молодших школярів засобами медіа, націлювати їх використовувати медіа не лише для особистісних потреб, а й освітніх; зміцнюється емоційна сфера педагогічних спеціальностей при роботі з медіа; розвивається впевненість при роботі з медіа, що вмотивовує учителів до самонавчання й самовдосконалення в галузі медіа; формується медійна культура поведінки під час спілкування онлайн, в ході електронного листування [3]. Такий підхід вмотивує молодших школярів проявляти стійкий інтерес до результату навчання.

У педагогічній практиці на сьогоднішній день існує достатня кількість

цифрових технологій, за допомогою яких можна створити мовне, комунікативне середовище у процесі навчання, максимально наближене до реальності. Завдання вчителя іноземної мови полягає в тому, щоб підібрати найбільш ефективну технологію, що сприяє розвитку комунікативної компетенції учнів, підвищує цифрову грамотність та стимулює внутрішню мотивацію до навчання, завдяки використанню цифрових інструментів та ресурсів. До таких ресурсів можна віднести: quizlet, graasp, wordwall, padlet, learningapps, popplet, kahoot, quizizz, powtoon, edpuzzle, wirewax та інші. Зазначені медіазасоби створюють унікальне інтерактивне навчально-пізнавальне середовище, яке можна ефективно застосувати для вирішення різних дидактичних завдань з вивчення англійської мови.

Висновки: Підсумовуючи вище наведене, можна зробити висновок, що у сучасній освіті медіаосвіта займає провідне місце. При систематичному впровадженні інтерактивних медіазасобів у процес навчання іноземних мов вчитель інтегрує процес формування медіаграмотності та іншомовної комунікативної компетентності учнів. Тому для досягнення позитивного результату навчання вчителю іноземної мови важливо бути компетентним в організації навчання з використанням таких засобів, адже правильне їх застосування дозволить досягти цілей медіаосвіти і сформувати творчу, медіаграмотну особистість.

СПИСОК ЛІТЕРАТУРИ

1. С. Гончаренко Український педагогічний словник. Київ: Либідь, 1997. 376 с. URL: <https://hum.edu-lib.com/szbrannoe/goncharenko-s-u-ukrayinskiy-pedagogichniy-slovník-onlayn> (дата звернення 27.10.2022)
2. Енциклопедія педагогічних технологій та інновацій / Автор-укладач Н. Наволокова. Х.: Вид. група «Основа», 2009. 176 с. (Серія «Золота педагогічна скарбниця»). URL: https://pedagogy.lnu.edu.ua/wp-content/uploads/2020/03/Navolokova_Enciclopedia.pdf (дата звернення 27.10.2022)
3. О. Зеленська Використання інноваційних технологій на уроках у

початкових класах. *Початкова школа*. 2014. № 9. С. 47–48. URL: http://nbuv.gov.ua/UJRN/Psh_2013_9_18 (дата звернення 27.10.2022)

4. О. Коломінова, С. Роман Сучасні технології навчання англійської мови у початковій школі. *Іноземні мови: науково-методичний журнал*. 2010. № 2. С. 40-47. URL: <http://mykhailivka.edukit.kherson.ua/Files/downloads/%D0%B0%D0%BD%D0%B3%D0%BC%D0%BE%D0%B2%D0%B0%20%D0%B2%20%D0%BC%D0%BE%D0%BB%D0%BE%D0%B4%D1%88%D0%B8%D1%85%20%D0%BA%D0%BB%D0%B0%D1%81%D0%B0%D1%85.pdf> (дата звернення 27.10.2022)

5. Короткий термінологічний словник з інноваційних педагогічних технологій. URL: slavmms.at.ua/Starovojtova/slovník_terminiv_iinovac.doc (дата звернення 27.10.2022)

6. Dhir Rajeev "Interactive media". Investopedia. URL: <http://bit.ly/2RQrTx7> (application date: 27.10.2022).

7. З. Онишків Мультимедіа в початковій школі. *Початкова школа*. 2012. № 5. С. 48–50.

ФОРМУВАННЯ ЗДАТНОСТІ ДО СИТУАЦІЙНОГО СПІЛКУВАННЯ АНГЛІЙСЬКОЮ МОВОЮ ЗАСОБАМИ НАВЧАЛЬНО-МОВЛЕННЄВИХ СИТУАЦІЙ

Коваленко Олена Михайлівна,
канд. пед. наук
Інститут педагогіки НАПН України
м. Київ, Україна

Вступ. / Introductions. Сучасні трансформації вітчизняної системи загальної середньої освіти, її переорієнтування на компетентнісні засади зумовлюють зміни у шкільній іншомовній освіті, а саме спрямування навчальної діяльності учнів на розвиток здатності оволодівати життєвими ключовими і предметними компетентностями.

Відповідних змін потребують технології імплементації вказаних компетентностей у практику навчання. Таким інструментом є мовленнєва ситуація, в межах якої мовцям, учням, пропонуються попередньо визначені за змістом й мовним оформленням умови й обставини, які є для них особистісно-значущими та заохочують їх до іншомовної мовленнєвої діяльності.

Мета роботи. / Aim. Мета нашої розвідки - розглянути види комунікативних завдань для розвитку міжкультурної іншомовної комунікативної компетентності учнів 5 класів ЗЗСО та формування здатності до ситуаційного спілкування англійською мовою.

Матеріали та методи./Materials and methods. Методологічну основу дослідження складає українська освітня нормативно-законодавча база, а саме Закони України «Про освіту» (2017 р.), «Про повну загальну середню освіту» (2020 р.) [1], Загальноєвропейські Рекомендації з мовної освіти: вивчення, викладання, оцінювання (2003 р.), Державний стандарт базової середньої освіти (2020 р.) [2]; Концепція реалізації державної політики у сфері реформування загальної середньої освіти «Нова українська школа» на період до 2029 року (2016 р.), модельні навчальні програми «Іноземна мова 5-9 класи» для закладів

загальної середньої освіти [3].

Актуалізації проблеми формування міжкультурної іншомовної комунікативної компетентності здобувачів освіти, аналізу шляхів імплементації засад компетентісно орієнтованого навчання, висвітленню багатоаспектності компетентісно орієнтованого навчання присвятили праці вітчизняні педагоги О. Б. Бігіч, О. С. Пасічник, Т. К. Полонська, В. Г. Редько, Н. В. Теличко, Р. Ю. Мартинова, М. В. Яковчук та ін.. У роботах учені розглядають питання особливостей організації навчання на компетентісних засадах, зокрема розвитку міжкультурної іншомовної комунікативної компетентності засобами навчально мовленнєвих ситуацій.

Результати та обговорення./Results and discussion. Комунікативні завдання для формування в учнів здатності до ситуаційного спілкування іноземною мовою уможливають вивчення і використання англійської мови відповідно до вікових характеристик за допомогою дидактичних та рольових ігор, інсценувань, різноманітних видів творчої проєктної діяльності, опрацювання автентичних тематичних ситуацій спілкування, набуття й засвоєння нового навчального досвіду.

Робота над запропонованими матеріалом передбачає проходження двох взаємопов'язаних етапів, а саме, *підготовчого та творчого (продуктивного)*.

Навчальні комунікативні ситуації відкритого типу, зокрема дидактичні ігри та проєктна робота, містять як конкретні комунікативні завдання, так і елементи імпровізації, що заохочує до спілкування, яке зумовлює застосування та відтворення модельних мовленнєвих зразків та сталих виразів.

Наприклад, в рамках визначеної Модельною програмою тематики ситуативного спілкування «Харчування» п'ятикласникам пропонується вийти за межі підтеми «Страви в Україні та країнах виучуваної мови» і уявити та укласти «Космічне меню».

Під час усної презентації учнем відповідного ілюстративного або електронного колажу вдосконалюється комунікативне уміння усного продукування, а саме опису у вигляді короткого зв'язного висловлення,

побудованого з простих фраз і речень. Крім того, відбувається становлення такої метапредметної ключової компетентності, як творча діяльність, що передбачає поглиблення креативного мислення суб'єктів навчання, а така ключова компетентність, як інформаційно-комунікаційна (уміння створювати інформаційні об'єкти іноземними мовами), формується у процесі розробки електронної презентації-колажу.

Розвивальна функція англійської мови (здатність переносити знання й уміння у нову ситуацію шляхом проведення проблемно-пошукової роботи) реалізується під час дидактичної гри «Склади перелік харчових продуктів, які стануть у нагоді під час тривалої пішохідної прогулянки. Обґрунтуй свій вибір їжі та напоїв». У процесі виконання цього завдання посилюється відповідальне ставлення до власного здоров'я та безпеки, що належить до сфери екологічної безпеки.

Соціокультурний компонент компетентісно орієнтованого навчання іноземних мов у поєднанні із здійсненням самостійної пошукової роботи, у тому числі із застосуванням ІКТ для збору, обробки, аналізу інформації відповідно до поставлених цілей (інформаційно-комунікаційна компетентність) втілюється у процесі підготовки ілюстративного колажу «Що споживають школярі на сніданок (обід) в різних країнах світу».

Розвиток уміння учнів використовувати українознавчий компонент під час мовленнєвої діяльності та формування готовності до міжкультурного діалогу передбачений у процесі дидактичної гри, умовою якої є підготовка меню страв української кухні для святкового столу. Крім того, п'ятикласникам пропонується скласти перелік необхідних для цього покупок, попередньо обговоривши його з членами своєї сім'ї. У такий спосіб засобами окресленої навчально-мовленнєвої ситуації опрацьовуються такі мовленнєві функції як аргументація свого вибору, прийняття та відхилення пропозиції.

Подані ситуації є рамковими за своєю будовою. Вони укладені у такий спосіб, щоб за потреби вчитель міг їх видозмінити, індивідуалізувати, спростити, розширити чи ускладнити. Наприклад, опрацьовуючи тематику ситуативного

спілкування «Рідне місто/село» та описуючи його місцезнаходження, основні історичні та культурні відомості в дидактичній грі «Створи блог про визначні місця твого рідного міста/села» у разі необхідності можна трансформувати в такі теми для дописів, як «Місто, в якому я був на екскурсії», чи «Рідне місто мого улюбленого літературного героя». Або сам учень може виявити креативність і самостійно обрати або модифікувати тему проєктної діяльності, дидактичної гри в рамках тематики ситуативного спілкування, яка вивчається.

В залежності від наявних матеріально-технічних ресурсів, індивідуальних можливостей суб'єктів навчання та їхніх особистих уподобань, форми реального кінцевого продукту отримані результати роботи на творчому (продуктивному) етапі опрацювання завдань для формування в учнів здатності до ситуаційного спілкування англійською мовою можуть бути виконані на папері, бути втілені у віртуальному середовищі, або у реалізовані у комбінації цих форм.

Висновки./Conclusions. За умов імплементації технології ситуаційного навчання іншомовного спілкування учні під керівництвом вчителя системно й послідовно переходять від репродуктивних видів діяльності англійською мовою до творчого та продуктивного спілкування нею.

Запропоновані рамкові навчально-мовленнєві ситуації уможливають індивідуалізацію процесу становлення та розвитку міжкультурної іншомовної комунікативної компетентності п'ятикласників під час опрацювання тематики ситуативного спілкування, поданої в Модельній навчальній програмі «Іноземна мова 5-9 класи» для закладів загальної середньої освіти.

СПИСОК ВИКОРИСТАНИХ ДЖЕРЕЛ

1. Закон України «Про повну загальну середню освіту»: Постанова Верховної Ради від 24.11.2021 № 1839-IX. [Електронний ресурс]. Доступно: URL: <https://zakon.rada.gov.ua/laws/show/463-20#Text>

2. Державний стандарт базової середньої освіти. Постанова КМУ № 898 від 30.09.2020. [Електронний ресурс]. Доступно: https://osvita.ua/legislation/Ser_osv/76886/

3. Редько В. Г., Шаленко О. П., Сотникова С. І., Коваленко О. Я., *Модельна навчальна програма «Іноземна мова. 5–9 класи» для закладів загальної середньої освіти*. Рекомендовано МОН України : Наказ від 12.07.2021. [Електронний ресурс].

Доступно:

URL:

<https://drive.google.com/file/d/1Lvr1Juvrot3CMswWQozxXDQpquH-/view>

ПІДГОТОВКА МАЙБУТНІХ УЧИТЕЛІВ ПОЧАТКОВИХ КЛАСІВ ДО КРАЄЗНАВЧОЇ ДІЯЛЬНОСТІ З УЧНЯМИ: МОЖЛИВІ ШЛЯХИ УДОСКОНАЛЕННЯ НА СУЧАСНОМУ ЕТАПІ

Корж-Усенко Лариса Вікторівна,

д.пед.н., доцент

Безвін Маргарита Андріївна,

магістрантка

Сумський державний педагогічний університеті

імені А. С. Макаренка

м. Суми, Україна

Вступ. Початок ХХІ століття позначений складнощами в соціально-економічному і духовному житті суспільства. Змінився світогляд людей, вплинувши на стиль і правила інтелектуальної діяльності, підходи до професійної компетентності фахівця, актуалізувавши, поміж іншого, проблему особистісно-професійного розвитку майбутніх вчителів (у тому числі, у напрямі готовності до організації краєзнавчої діяльності з учнями).

Мета роботи – окреслити особливості підготовки майбутніх учителів початкових класів до краєзнавчої діяльності з учнями задля визначення можливих шляхів удосконалення означеного процесу.

Матеріали та методи. Під час дослідження при роботі з джерелами (а саме нормативними документами, науковими розвідками та навчально-методичними розробками) застосовано метод текстологічного аналізу та проблемно-пошуковий метод.

Результати та обговорення. Сучасні тенденції у розвитку освітнього процесу у закладах передвищої та вищої освіти визначаються завданнями підготовки висококваліфікованих фахівців із розвиненими професійними та моральними якостями, здатних не тільки відтворювати отримані знання, застосовувати в знайомих ситуаціях свої вміння і навички, а й творчо вирішувати поставлені завдання. Текстологічний аналіз Концепції розвитку педагогічної освіти (2018 р.) засвідчує, що ключовим завданням модернізації педагогічної

освіти визначається забезпечення її випереджувального розвитку шляхом запровадження компетентнісного та особистісно зорієнтованого підходів, набуття навичок дослідницької роботи, прийняття цінностей громадянського суспільства, усвідомлення національної ідентичності та готовності до трансляції цих якостей учням тощо [5]. Тож, вважаємо, що саме включення краєзнавчої освіти до програми професійної підготовки вчителів, зокрема вчителів початкової школи, озброїть їх необхідним інструментарієм для підвищення ефективності майбутньої педагогічної діяльності.

Дослідники, зокрема О. Бондаренко [1], Н. Виноградова [2], Т. Данилова [3], В. Обозний [6] та ін., сходяться на думці, що при обґрунтуванні сучасних вимог до підготовки вчителя початкових класів повинні враховуватися соціальне замовлення, тенденції до регіоналізації суспільства, соціокультурна та економічна ситуація в країні. Кожен регіон має глибокі історичні, культурні традиції, власні соціально-економічні, природно-географічні та інші особливості, які в своїй сукупності становлять національно-регіональну специфіку, що має враховуватися в освітньому процесі та при підготовці фахівців за умови беззаперечного збереження провідної ролі централізованого управління освітою в масштабах держави в цілому та єдиному руслі педагогічної науки. Тому підготовка до організації краєзнавчої діяльності має стати важливим напрямом професійної підготовки вчителя початкових класів.

Нам імпонують визначені Т. Даниловою педагогічні умови, що мають забезпечити ефективність підготовки майбутніх вчителів початкових класів до організації краєзнавчої діяльності з учнями: збагачення змісту підготовки майбутнього вчителя початкових класів краєзнавчими знаннями; створення та застосування навчально-методичних комплексів з краєзнавства з метою концентрації розрізнених краєзнавчих відомостей, поглиблення та розширення знань про рідний край, набуття дослідницьких умінь та навичок у галузі краєзнавства; використання в освітньому процесі вишу комплексу форм та методів активного практико-орієнтованого навчання, у тому числі екскурсій, практикумів, методу проєктів, виконання творчих завдань дослідницького

характеру, самостійної роботи та ін. [3].

Використання проблемно-пошукового методу дозволило ціленаправлено ознайомитись з офіційними сайтами закладів вищої освіти у ракурсі навчальних дисциплін, пропонувані для обов'язкового та вибіркового вивчення у циклах загальної та професійної підготовки студентів за освітньо-професійною програмою «Початкова освіта». На жаль, більшість з них оминають цей аспект підготовки майбутніх учителів початкових класів. Хоча є й приємні винятки: наприклад, Чернівецький національний університет імені Юрія Федьковича [4] та Ізмаїльський державний гуманітарний університет [7]. Тому постає завдання розробки спецкурсів, спрямованих на озброєння майбутніх учителів початкових класів основам шкільного краєзнавства. При чому при формуванні змісту таких спецкурсів варто спиратися на такі загальнометодологічні принципи, як адекватність змісту рівню соціального та науково-технологічного прогресу суспільства та міждисциплінарність, а при визначенні підходу до методики їх викладання доцільно виходити із застосування системного підходу до вибору різних форм та методів навчання та передбачити практикуми, екскурсії, виконання творчих завдань, проєктів, застосування дистанційних та інформаційно-комунікативних технологій (що особливо актуально, враховуючи досвід розгортання у світовому масштабі пандемії Covid-19 та воєнних дій на території України) та ін.

Так, взаємодія викладача та студентів має організовуватися на основі вирішення творчих завдань, що передбачають діяльність, пов'язану з переосмисленням досвіду, що аналізується, аналізом даних та їх перетворенням, результатом якої є зміна рівня знань та їх закріплення, розвиток творчих здібностей у результаті застосування знань на практиці, вироблення умінь самостійного набуття знань, формування умінь творчого використання знань, а також формування позитивної мотивації до навчальної діяльності. Вважається, що найбільший творчий потенціал мають такі види навчальних завдань, як твір на задану тему, проілюстрована доповідь, повідомлення, добірка літератури на тему з коментарями, розробка дидактичних матеріалів для уроку або виховного

заняття, створення проектів краєзнавчих газет, куточків, стендів, календарів, щоденників спостережень, розробка завдань для вікторин та олімпіад, випуск книжок-малят, поетичних збірок, складання фоторепортажів тощо.

Серед активних методів навчання, спрямованих на вдосконалення професійної підготовки майбутніх вчителів зарекомендував свою ефективність метод творчих проектів, що представляє собою один із видів творчої діяльності та водночас навчальне завдання, в результаті якого створюється продукт, що має суб'єктивну, а іноді і об'єкту новизну. Назва, кількість, послідовність, зміст та стиль структурних елементів проекту формулюються на основі конкретних цілей та завдань. Важливо, щоб стиль проекту відповідав основній ідеї. Так, опис проекту, присвяченого історичним подіям, може мати форму «Вірчої грамоти» чи «Гетьманського наказу». Наприклад, для Сумської області можлива розробка проектів «Моє рідне місто (село)...», «А справа була так...», «Завжди з нами...», «Цукрозаводчики-меценати Сумщини», «Глухів гетьманський», «Кролевецькі рушники», «Мала батьківщина Петра Калнишевського» та ін. При цьому виконання творчих проектів має сприяти залученню знань та вмінь студентів із кількох дисциплін. Так, під час виконання проекту «Посульські кургани» можуть і мають використовуватися знання та вміння з таких дисциплін, як «Історія України», «Археологія», «Культурологія», «Природознавство», «Педагогіка», «Психологія», що сприяє підвищенню ефективності засвоєння студентами теоретичних знань, практичних умінь та навичок.

Висновки. Таким чином, можливими шляхами удосконалення підготовки майбутніх учителів початкових класів до краєзнавчої діяльності з учнями є: оновлення змісту цієї підготовки та відображення його у навчальних планах та програмах; посилення професійно-краєзнавчої спрямованості означеного процесу шляхом викладання блоків загальнопрофесійних, гуманітарних, соціально-економічних, математичних та природничих дисциплін на основі міжпредметних зв'язків; організація та запровадження у практику спеціальних інтегрованих курсів з основ теорії та методики шкільного краєзнавства, всебічних знань про рідний край; включення до програм педагогічних практик системи

завдань, вкладених у активізацію діяльності студентів з вивчення рідного краю зі школярами та організацію із ними дослідницьких практичних робіт на місцевості; передбачення виконання студентами курсових та дипломних робіт з проблем краєзнавства у школі; підготовка та оприлюднення навчально-методичних розробок з організації та проведення дослідницької краєзнавчої роботи з молодшими школярами.

ЛІТЕРАТУРА

1. Бондаренко О. В. Формування готовності студентів природничо-географічних факультетів педагогічних університетів до краєзнавчої роботи з учнями : автореф. дис. ... канд. пед. наук : 13.00.04 / Криворізький державний педагогічний університет. Кривий Ріг, 2009. 265 с.

2. Виноградова Н. И. Подготовка учителя начальных классов ко внеклассной эстетико-краеведческой работе (в условиях системы повышения квалификации) : автореф. дисс. ... канд. пед. наук : 13.00.08 / Тверской государственный университет. Тверь, 2006. 24 с.

3. Данилова Т. В. Профессиональная подготовка будущих учителей начальных классов к школьному краеведению : автореф. дисс. ... канд. пед. наук : 13.00.08 / Брянский государственный университет имени академика И. Г. Петровского. Брянск, 2005. 224 с.

4. Еколого-краєзнавча робота з учнями початкових класів : силабус навчальної дисципліни / розробник К. Д. Шевчук ; Чернівецький національний університет імені Юрія Федьковича. Чернівці, 2021. 18 с. URL : <http://elemed.chnu.edu.ua/> (дата звернення: 26.10.2022).

5. Концепція розвитку педагогічної освіти : наказ Міністерства освіти і науки України від 16.07.2018 р. № 776. *Міністерство освіти і науки України* : офіційний веб-сайт. URL : <https://mon.gov.ua/ua/npa/pro-zatverdzhennya-konserciyi-rozvitku-pedagogichnoyi-osviti> (дата звернення: 26.10.2022).

6. Обозний В. В. Краєзнавча освіта в системі професійної підготовки вчителя : автореф. дис. ... д-ра пед. наук : 13.00.04 / Національний педагогічний університет

імені М. П. Драгоманова. Київ, 2001. 522 с.

7. Педагогічне краєзнавство : робоча програма навчальної дисципліни / розробник Ю. І. Сич ; Ізмаїльський державний гуманітарний університет. Ізмаїл, 2020. 13 с. URL : http://idgu.edu.ua/wp-content/uploads/2020/02/rp_pedagogichne-krajeznavstvo_bakalavr.pdf (дата звернення: 26.10.2022).

ФОРМУВАННЯ САМООСВІТНИХ КОМПЕТЕНТНОСТЕЙ ЗДОБУВАЧІВ ОСВІТИ ШЛЯХОМ ВПРОВАДЖЕННЯ ОСВІТНИХ ТЕХНОЛОГІЙ

Кулай Наталія Іванівна
Супруненко Віталіна Геннадієвна
Стафійчук Олександр Петрович
Викладачі

Полтавський базовий медичний фаховий коледж
м. Полтава, Україна

Дистанційне навчання здобувачів освіти вимагає навичок самоосвітньої діяльності. Самоосвіта визначається як «самостійна пізнавальна діяльність людини, спрямована на досягнення певних особистісно-значущих освітніх цілей; задоволення загальнокультурних запитів, пізнавальних інтересів у будь-якій сфері діяльності, підвищення професійної кваліфікації тощо» (Енциклопедія освіти, 2008, с.796).

Основними засобами самоосвіти вважається самостійне вивчення літератури, робота на дистанційних платформах навчання, зокрема Moodle, на якій здобувачі освіти мають можливість знайти теоретичний матеріал, алгоритми виконання практичних навиків, переглянути навчальні відеофільми та з метою закріплення та контролю знань із кожної теми вирішити тести. Завдання педагогічного працівника стимулювати прагнення здобувачів освіти до самовдосконалення, до бажання набувати нові знання та навички, що є непростим завданням.

До неперервного навчання відносять: потребу в саморозвитку; сприймаючи навчання як задоволення; мати уявлення про себе як про ефективного та незалежного учасника навчального процесу; толерантність до ризику, неясності та ускладнення при навчанні; творчість; сприймаючи навчання як процес впродовж життя, який приносить користь; навчальна ініціатива; розуміючи себе; прийняття відповідальності за своє навчання.

З вищезазначених міркувань випливає, що самоосвітня діяльність - це і

навчальний процес, і спосіб життя, який характеризується активним пізнанням світу та себе, вдосконаленням своєї особистості у всіх сферах освіти, не лише за спеціальністю, але й соціально-моральне, естетичне удосконалення. Самостійність у навчальному процесі здобувачів освіти означає не відмову від допомоги, а планування власної діяльності, формування власного шляху професійного розвитку, планування власної професійної кар'єри, вибір відповідних форм, методів, контроль її перебігу та здатність оцінювати її результати.

Першочерговим завданням в цьому процесі є мотивація. Успіх здобувача освіти та викладача в самоосвіті залежить насамперед від правильного розуміння суті процесу самоосвіти обома сторонами, легітимності здобувача освіти та педагога з відповідними компетенціями самоосвіти, включаючи, зокрема, організаційні компетенції та вироблення принципів доброї співпраці між ними, що засновані на принципі довіри, відкритості та взаєморозуміння

Можна вважати, що самоосвітня компетентність є складною інтегративною властивістю особистості, що забезпечує готовність задовольняти індивідуальні та соціальні потреби пізнання нею дійсності на основі оволодіння знаннями, уміннями та навичками, способами діяльності та набутого досвіду продуктивно здійснювати самостійне систематичне цільове освоєння соціального досвіду людства.

Навички самоосвітньої діяльності людини передбачають наявність системи цінностей, усвідомлення важливості освіти в сучасному житті, особистісної відповідальності за власне життя; системи знань про методи пізнання, інформаційний пошук; уміння та прагнення використовувати їх у навчанні для потреб власної самоосвіти, у повсякденному житті; активної позиції.

Самонавчання – це форма людської діяльності, яку виконує людина добровільно або під впливом певних мотивів і для задоволення власних соціальних та культурних потреб.

Фактором, що стимулює здобувачів освіти до самоосвітньої діяльності, є потреби у реалізації освітніх цілей та здійснення прагнень досягти кращих

результатів. Більшість визначень самоосвітньої діяльності здобувачів освіти полягають не тільки у встановленні цілей, змісту, форм, джерел і методів навчання, а також результатів цього процесу, які можуть виражатися у змінах людських цінностей, рис особистості, а також у свою чергу ведуть до еволюції його ставлення та поведінки.

Самоосвітня діяльність в умовах дистанційної освіти є сукупністю цілеспрямованих зусиль та діяльності, спрямованих на досягнення змін у особистості саме за допомогою сформованих відповідних компетентностей та зусиль суб'єкта. Здобувач освіти стає активною і самостійною навчальною одиницею, а педагог залишається тьютором, ментором, наставником, який виконує роль менеджера в самоосвітній діяльності, а не тільки носій та надавач знань.

Проведення самоосвітньої діяльності повинно бути поступовим процесом. Здобувачів освіти слід провадити до самоосвіти непрямим і прямим способом. Непрямий спосіб впливу на здобувачів освіти зводиться до такої концепції процесу навчання, в якому сам здобувач освіти є пізнаючим предметом світу через активну розумову роботу, засновану на самостійному мисленні, самостійних діях та глибокому досвіді. Педагог бере на себе роль тонкого, мудрого, послідовного ментора та менеджера цього професіонала. При безпосередньому здійсненні відбувається поступове засвоєння здобувачами освіти техніки розумової праці.

Це основні фактори, які надзвичайно важливі для формування навичок самоосвітньої діяльності. Однак ми повинні враховувати й інші підстави: правильна організація умов для самостійної роботи; відповідний підбір джерел та матеріалів для самостійного вивчення, а також вміння їх правильно використовувати; вибір методів, адекватних цілям самоосвіти, щоб вони виконували відповідну роль у самоосвітній діяльності; здатність уникати помилок; відповідне планування всього процесу самоосвіти; вміння правильно міркувати та логічно мислити; наполегливість у досягненні обраної мети; здатність бути критичними та самокритичними; вміння правильно спостерігати;

належна концентрація; здатність до мислення; мобілізація; відданість тому, що робимо; прагнення до мети; активність у процесі самовиховання; безперервність та регулярність у процесі самонавчання; відповідна мобілізація; правильне розуміння матеріалу, який вивчається; здатність до самоконтролю; наполегливість; надійність; здатність запам'ятовувати; безперервна інтелектуальна ефективність.

Важливе значення в процесі самоосвіти мають і зовнішні чинники : місце роботи та наявність необхідного обладнання .Важливо, щоб здобувачі освіти почувались добре і безпечно, щоб це був для них такий оазис миру, місце, де можна спокійно подумати, де ніхто не заважатиме. Також мають значення і графік роботи . Здобувачі освіти повинні планувати це заздалегідь і враховувати такі речі, як час, витрачений на роботу, навчання, відпочинок, харчування, розваги та сон. Безперечно, відпочинок і сон мають велике значення в процесі формування навичок самоосвітньої діяльності, адже свіжий розум, бадьорість і невтомленість, звичайно спрощує навчання.

Важливе значення у самоосвіті в умовах дистанційного навчання окрім умінь, навичок та внутрішніх сформованих структур та алгоритмів, відіграють також педагогічні умови, тобто практична реалізація результатів формування самоосвітньої діяльності. Адже з інформацією теж потрібно вміти працювати, замало тільки вміти її знаходити та читати, важливо розуміти її та усвідомлювати сфери практичного її реалізування.

Тому доцільно виділити три основні ланки формування самоосвітньої навичок: доступ до інформації; вміння обробляти інформацію; сприятливі умови для отримання самоосвіти.

Під час пандемії COVID-19 та воєнного стану у навчальних закладах в умовах дистанційного навчання зіштовхнулися із проблемою , що не всі викладачі у достатньому обсязі вміють користуватися комп'ютерною технікою , навичками введення тестів на платформах для дистанційного навчання з метою контролю знань студентів . Методисти повинні навчити викладачів розробляти навчальні матеріали, організовувати навчальний процес та працювати в дистанційній формі.

У підготовку фахових молодших бакалаврів обов'язково необхідно включити демонстрацію виконання алгоритмів практичних навичок у вигляді перегляду відеофільмів, через дистанційні платформи за допомогою відеоз'язку, коли викладач проводить демонстрацію виконання практичних навичок і студенти у синхронному режимі можуть вдосконалити свої знання, а потім самостійно їх відпрацювати. Дистанційне навчання вимагає своїх специфічних методів, засобів та форм, а також великих зусиль з боку викладача.

ВПЛИВ ЗМАГАЛЬНОГО НАВАНТАЖЕННЯ НА ТЕХНІКО-ТАКТИЧНУ ПІДГОТОВЛЕНІСТЬ ЮНИХ ФУТБОЛІСТІВ 11-12 РОКІВ З УРАХУВАННЯМ ІГРОВОГО АМПЛУА

Лебедєв Сергій Ігорович

кандидат наук з фізичного виховання та спорту, доцент
доцент кафедри футболу та хокею
Харківська державна академія фізичної культури та спорту
м. Харків, Україна

Вступ. / Introductions. Управління у процесі багаторічної підготовки футболістів може розглядатися як комплекс заходів, що включають планування, контроль, елементи прогнозування, доцільність використання різних засобів, методів та способів організації тренувального процесу з метою його оптимізації. Критеріями ефективності управління тренуванням можуть бути показники підготовленості та ефективності змагальної діяльності футболістів [1,3].

Виходячи з цієї загальнотеоретичної передумови, зміст змагальної діяльності з позицій її оцінки за допомогою кількісних та якісних критеріїв сприймається як об'єктивний показник спеціальної підготовленості гравців. Це загальнотеоретичне становище висувається у фундаментальних працях відомих теоретиків у галузі теорії спорту та розвивається у працях багатьох вчених та практиків у галузі теорії та методики футболу [2,7].

У цьому аспекті змістовна сторона змагальної діяльності може розглядатися як головний напрямок контролю, а розробка її інформативних критеріїв – як необхідна умова підвищення якості управлінських рішень, що приймаються [4,6].

Нині існує певна кількість науково-методичних праць, у яких висвітлюються результати досліджень змагальної діяльності різного рівня кваліфікації.

Разом з тим, реакція організму на навантаження у тренувальному та змагальному процесі вивчалася переважно у дорослих спортсменів або у спортсменів старших вікових груп [1,4], проте реакція організму юних

футболістів на навантаження змагання вивчена недостатньо.

Інтегральним показником навантаження змагань під час гри фахівці визнають частоту серцевих скорочень (ЧСС) [3,5]. При цьому мало досліджень присвячено зміні частоти серцевих скорочень у процесі гри футболістів 11-12 років.

У нашому дослідженні була спроба вивчити середні показники ігрової діяльності футболістів різного амплуа з техніко-тактичних дій (ТТД) та проаналізувати залежність цих показників залежно від реакції ЧСС.

Мета / Aim роботи – визначити вплив змагального навантаження на ефективність виконання техніко-тактичних дій футболістів 11-12 років з урахуванням ігрового амплуа.

Матеріали та методи / Materials and methods. Дослідження було проведено у вересні – грудні 2021 р. серед юних футболістів 11-12 років ДЮФК “Арсенал” м. Харкова. В дослідженні приймали участь 20 футболістів, був проведений аналіз 10 ігор у Першості м. Харкова з футболу серед гравців 2010 року народження.

Показники техніко-тактичної діяльності реєструвалися за допомогою програми «Статистика-футболу», яка призначена для введення та обробки в реальному часі інформації про показники ігрової діяльності дитячої футбольної команди.

На основі результатів обробки технічних протоколів використовувався порівняльний аналіз діяльності футболістів з урахуванням ігрового амплуа.

Визначалися середні показники виконання техніко-тактичних дій за підсумками 10 ігор для кожного амплуа.

Вимірювання частоти серцевих скорочень (ЧСС) є одним з важливих фізіологічних показників, що характеризуює стан серцево-судинної системи під час фізичних навантажень.

ЧСС вимірювалася за допомогою спеціального спортивного годинника POLAR RS 800, який складається з датчика, що кріпиться на грудях у футболіста і реєстраційний годинник, розміщений на кисті.

Методи математичної статистики використані відповідно до відомих рекомендацій із застосуванням комп'ютерних програм «EXCEL» і «SPSS» [5].

Результати та обговорення / Results and discussion. Аналіз ігрової діяльності футболістів різного ігрового амплуа показав, що півзахисники за гру виконують у середньому $51,5 \pm 3,1$ ТТД, нападаючі $39,3 \pm 2,8$ ТТД, захисники $33,2 \pm 2,5$ ТТД. В той час показник виконання неточних ТТД у захисників склав – 28,6 %, півзахисників – 37,78 %, у нападаючих – 32,6 % від загальних техніко-тактичних дій (табл. 1).

Таблиця 1

Порівняльний аналіз техніко-тактичної підготовленості та реакції ЧСС гравців різного ігрового амплуа на змагальне навантаження (кількість ігор=10)

		Загальна кількість ТТД	Неточні ТТД (%)	ЧСС (уд/хв)
Амплуа	Захисники (n=6)	$33,2 \pm 2,5$	$28,6 \pm 2,7$	$157,7 \pm 5,8$
	Півзахисники (n=8)	$51,5 \pm 3,1$	$37,78 \pm 3,6$	$166,3 \pm 6,5$
	Нападаючі (n=6)	$39,3 \pm 2,8$	$32,6 \pm 3,2$	$151,5 \pm 5,7$
t – критерій Стюдента	t _{1,2}	4,59	2,04	0,98
	t _{2,3}	1,59	1,07	1,71
	t _{1,3}	2,99	0,95	0,76
	p _{1,2}	<0,001	>0,05	>0,05
	p _{2,3}	>0,05	>0,05	>0,05
	p _{1,3}	<0,05	>0,05	>0,05

Достовірність відмінностей у показниках ТТД існує між гравцями лінії захисту та півзахисту ($t=4,59$; $p<0,001$), півзахисту та нападу ($t=2,99$; $p<0,05$). В інших випадках результати незначні та недостовірні.

Однак вивчення ТТД в окремо взятих іграх показало, що їхня кількість коливається. Найбільший показник ТТД, який був виявлений у півзахисників та склав 62 дії та був зафіксований у другій грі. У нападників найбільший показник

ТТД був зареєстрований у п'ятій грі та склав 45 дій, у захисників – 37 дії у четвертій та восьмій грі.

Аналіз якісної сторони ТТД в окремо взятих іграх показав, що результати їх коливаються протягом змагань. Малоєфективні показники ТТД у півзахисників були зареєстровані у четвертій грі та склали 47 % браку, у нападників у восьмій грі – 36 % браку, у захисників у третій грі – 41 % браку. При цьому статистично достовірних змін виявлено не було ($p>0,05$).

Таким чином, з десяти ігор Першості м. Харкова з футболу низька ефективність реалізації технічних прийомів була зареєстрована у юних захисників у 3 іграх (30 % ігор), у півзахисників – в 2 іграх (20 % ігор), у нападників у 4 іграх (40 % ігор).

Аналіз середніх величин ЧСС футболістів показав, що в середньому за гру у гравців лінії півзахисту показник реакції серцево-судинної системи становить $166,3\pm 6,5$ уд/хв, у гравців лінії нападу – $151,5\pm 5,7$ уд/хв, у гравців лінії захисту – $157,7\pm 5,8$ уд/хв. Достовірність відмінностей у показниках ЧСС гравців різного амплуа не виявлено ($p>0,05$) (табл. 1).

Однак вивчення реакції серцево-судинної системи в окремо взятих іграх показало коливання показників ЧСС у різних іграх. Так, найбільший показник ЧСС у півзахисників був зареєстрований у десятій грі і склав 171 уд/хв, у нападників у шостій грі – 168 уд/хв, у захисників у третій та сьомій грі – 164 уд/хв.

У результаті, у захисників найвищі значення показників ЧСС, порівняно з іншими, амплуа спостерігалася в 2 іграх (20% ігор), у півзахисників – у 5 іграх (50% ігор), у нападників – у 3 іграх (30% ігор).

Проведений кореляційний аналіз показників ігрової активності та реакції серцево-судинної системи юних футболістів 11-12 років (табл. 2) виявив:

- високий позитивний ступінь взаємозв'язку між показниками ЧСС та коефіцієнтом браку ТТД. Так у гравців лінії нападу та півзахисту був виявлений високий коефіцієнт кореляції ($r=0,81$) та ($r=0,72$),

- у гравців лінії захисту середній рівень кореляційної залежності ($r = 0,65$);

**Кореляційна залежність між коефіцієнтом браку та реакцією
серцево-судинної системи на змагальне навантаження (кількість ігор=10)**

	Коефіцієнт браку (%)	Середня величина ЧСС (уд/мин)
Коефіцієнт браку (%)	1	
Середня величина ЧСС (уд/мин)	Захисники (1) – (0,65) Півзахисник (2) – (0,72) Нападаючі (3) – (0,81)	1

Вивчення показників кількості ТТД та ЧСС виявив негативний та незначний взаємозв'язок у гравців усіх амплуа: у захисників ($r=-0,22$), у півзахисників ($r=0,15$) та у нападників ($r=-0,07$).

Аналіз коефіцієнта кореляції між кількістю ТТД та коефіцієнтом браку виявив середній негативний взаємозв'язок у нападників та захисників ($r=0,43$; $r=0,42$), а у півзахисників він низький і незначний ($r=-0,14$).

Висновки / Conclusions.

1. Аналіз ігрової діяльності футболістів різного ігрового амплуа показав, що півзахисники за гру виконують у середньому $51,5 \pm 3,1$ ТТД при 37,78 % браку, нападаючі $39,3 \pm 2,8$ ТТД при 32,6 % браку, захисники $33,2 \pm 2,5$ ТТД при 28,6 % браку.

2. Між ефективністю ТТД та реакцією серцево-судинної системи на змагальне навантаження було виявлено високий коефіцієнт кореляції у гравців лінії нападу та півзахисту ($r=0,81$) та ($r=0,72$), а середній рівень кореляційної залежності – у гравців лінії захисту ($r = 0,65$).

ЛІТЕРАТУРА:

1. Бондарев Д., Сіренко Р., Гальчинський В. (2009), Оцінка фізіологічної реакції організму під час виконання специфічних вправ футболу (ігри на зменшеному полі). Молода спортивна наука України, 48-53.

2. Годик М. А., Скородумова А. П. (2010), Комплексный контроль в спортивных играх: монография. М.: Советский спорт, 336 с.

3. Губа В. П., Лексаков А. В. (2010), Интегральная подготовка футболистов. М.: Советский спорт, 208 с.

4. Костюкевич В. М., Шинкарук О. А., Воронова В. І., Борисова О. В. (2019), Основи науково-дослідної роботи здобувачів вищої освіти зі спеціальності «Фізична культура і спорт». К.: Олимпийская литература, 528 с.

5. Тогобицкая Г. Н., Шамардин Г. Н., Долбышева Н. Г. (2009), Основы математической статистики и ее использование при обработке данных в сфере физической культуры и спорта (методика для студентов, магистрантов и аспирантов по физической культуре и спорту). Днепропетровск: ООО "Вета", 63.

6. Lebedev S., Abdula A., Bezyasichny B., Koval S., Khudyakova V. (2017). The impact of training loadings on the state program of children's and youth sports schools of Ukraine on the psycho-physiological indicators of young football players of 10-12 years old. *Journal of Physical Education and Sport*, 17 (4), 2583-2587. Doi: 10.7752 / jpes.2017.04293

7. Sporis G., Jukic I., Milanovic L., & Vucetic V. (2010). Reliability and factorial validity of agility tests for soccer players. *Journal of Strength and Conditioning Research*, 24, 679–686.

ДИДАКТИЧНА СКЛАДОВА STEM ОСВІТИ

Левченко Фессалоніка Григорівна,

к.пед.н., доцент

старший науковий співробітник

відділу STEM-освіти

Інститут педагогіки НАПН України

м. Київ, Україна

Вступ. Сьогодні різко зросла потреба у досвідчених фахівцях, що викликано стрімким розвитком ІТ-галузі, робототехніки, нанотехнологій, що спричиняє гостру освітню потребу, а саме: якісне навчання технічним дисциплінам, зокрема, математиці, фізиці, інженерії, програмуванню.

Освіта сьогодення має володіти ознаками випередження, а також відповідати тенденціям розвитку суспільства в майбутньому. Активне впровадження ІКТ у освітній процес закладів загальної середньої освіти має на меті переглянути традиційні освітні концепції. Швидка зміна прикладного програмного забезпечення загального призначення спричиняє до неможливості в межах одного предмета ознайомити учнів з роботою більшості програмних продуктів.

У якості розв'язання поставлених проблем було введено інноваційний метод, що дістав назву STEM.

Мета роботи. Дослідити дидактичну складову STEM орієнтованого напрямку в освітній системі України.

Матеріали і методи роботи. Досягненню мети сприяло використання таких методів: теоретичні (аналіз, синтез, узагальнення отриманої інформації) та емпіричні (власні спостереження за освітнім процесом).

Результати і обговорення. STEM орієнтований підхід зосереджений на практичному завданні чи проблемі. Для навчання за даним напрямом не потрібно додаткового часу і індивідуальної роботи, це можливість побудувати освітній процес на уроці так, щоб учень вмів сам креативно мислити та обґрунтовувати

свої дії.

Метою STEM освіти є формування і розвиток розумово-пізнавальних і творчих якостей молоді, рівень яких визначає конкурентну спроможність на ринку праці і здатність до навчання упродовж всього життя. [4, с. 8].

Навчання в широкому сенсі цього поняття, а також, безпосередньо освітній процес за STEM технологіями, підпорядковані системі принципів, що забезпечує їх ефективність.

Дидактичні принципи розглядали як вихідні вимоги до організації навчального процесу [1]. Ю. Бабанський вважав, що принципами навчання називають виявлені дидактикою закономірності, що впливають з деяких основоположних вимог, дотримання яких забезпечує оптимальне (найкраще для даних умов) функціонування навчання [2, с. 327–329]. До основних дидактичних принципів відносили: принцип науковості; принцип систематичності й послідовності навчання; принцип доступності навчання; принципи зв'язку навчання з життям; свідомості та активності; принцип наочності в навчанні; принцип міцності засвоєння знань, умінь і навичок; принцип індивідуального підходу до учнів; принцип емоційності навчання [3, с. 89].

Згідно STEM технологій стандартний ланцюжок «від теорії до практики» стає зворотнім, бо спочатку застосовується гра, придумування та майстрування пристроїв і механізмів, а вже потім, у процесі цієї діяльності, – опанування теорії і нових знань.

Відповідно розглянемо як вже десятиліттями визначені принципи дидактики сприяють організації освітнього процесу за STEM технологіями.

Так принцип науковості, стосовно якого, факти, знання, положення, що вивчаються повинні бути науково правильними. Цей принцип вимагає розкриття причинно-наслідкових зв'язків, явищ, процесів, подій; проникнення в сутність явищ і подій; демонстрації могутності досягнень людських знань і науки та ознайомлення з методами науки, пізнання; розкриття історії розвитку науки; орієнтація на міждисциплінарні наукові зв'язки. Цей принцип має своє втілення в організації освітнього процесу за STEM технологіями. Адже учень на основі

дослідницького методу через виконання практичного завдання доводить наукові закони, теорії, спростовує факти тощо.

В основу принципу доступності навчання закладено те, що ефективність навчання визначається змістом, формами і методами, віковими особливостями, розумовими можливостями учнів. Завдяки STEM технологіям навчання є доступним, цікавим для учнів, несе відповідне змістове наповнення поєднуючись із цікавими і сучасними формами і методами такими, як проєктні технології, бінарні уроки, хакатони, тощо.

Реалізація принципу зв'язку навчання з життям забезпечує використання в освітньому процесі життєвого досвіду учнів, набутих знань у практичній діяльності, розкриття практичної значимості знань. Знову ж таки даний принцип втілюється у процесі організації освітнього процесу за STEM технологіями. Це відбувається у процесі розв'язання практичного завдання, що ставиться перед учнями. У ході пошуку шляхів вирішення даного завдання учням необхідно максимально використати вже набутий досвід і знання з усіх навчальних предметів, що вивчалися до цього, а також включати логічне, креативне мислення та практичний досвід.

Одним з наступних основоположних принципів є принцип свідомості й активності. Свідомість у навчанні забезпечується високим рівнем активності учнів. Щодо навчання за STEM технологіями, то тут максимальні можливості для учнівської активності. Учні самостійно створюють, конструюють, грають і водночас набувають знань, отримують досвід. У свою чергу активізації пізнавальної діяльності сприяють: позитивне ставлення до навчання, інтерес до навчального матеріалу; позитивні емоції, викликані навчальною діяльністю; тісний зв'язок навчання з життям, що актуалізує значення наукових знань; єдність інтелектуальної та мовленнєвої діяльності учнів; використання знань для розв'язання конкретних завдань; використання ІКТ – усе це визначає вказаний принцип навчання і, водночас, супроводжує освітній процес за STEM технологіями.

Щодо принципу наочності, то безперечним є його втілення на уроках зі

STEM технологіями. Навіть можна стверджувати, що вирішуючи поставлене завдання, учні створюють продукт, наочне втілення того теоретичного матеріалу, знання якого були необхідними для реалізації сформульованої практичної задачі.

А також ще один з провідних принципів ефективного навчання, такий як принцип міцності і засвоєння знань, умінь і навичок теж є на часі у STEM підході. Адже факти, поняття, ідеї, закони, правила засвоюються учнями краще через практичну їх реалізацію. Тобто створюючи продукт учень вивчає ті наукові засади, які покладені в його основу. І обернено пропорційно розглядаючи продукт своєї діяльності відбувається відтворення тих знань, тобто наукових засад, які були використані для його створення.

Висновки. Отже, аналізуючи яким чином відбувається узгодження вже існуючих принципів навчання, з'ясували, що інноваційній підхід, що дістав назву STEM, базується на визначених дидактичних принципах, що визначають його ефективність, системність, послідовність. А використання цього підходу в освітньому процесі дає можливість побудувати останній відповідно до сучасних вимог, найновіших технологій і за законами випередження.

СПИСОК ВИКОРИСТАНОЇ ЛІТЕРАТУРИ

1. Бондар В. І. (2005) Дидактика: підручник для студентів вищих педагогічних навчальних закладів. Київ: Либідь.
2. Бабанский Ю. К. (ред.) (1988) Педагогика: учеб. пособие для студентов пед. ин-тов (2-е изд). Москва: Просвещение.
3. Гончаренко С. У. (1997) Український педагогічний словник (с. 89). Київ: Либідь.
4. Шулікін Д. (2015) STEM-освіта: готувати до інновацій. Освіта України. Офіційне видання Міністерства освіти і науки України (26), 8 – 9.

ОСОБЛИВОСТІ РИТМІЧНОЇ ТА ЛЕКСИЧНОЇ ВИРАЗНОСТІ НІМЕЦЬКИХ ПАРЕМІЙ

Ленкова Марія Олегівна,
магістрантка

Ізмаїльський державний гуманітарний університет
м. Ізмаїл, Україна

Вступ. Мовна специфіка одиниць паремійного фонду німецької мови протягом тривалого часу привертає увагу вітчизняних та зарубіжних учених, зокрема М. Алефіренка, Н. Барлі, В. Бонзера, Т. Бочиної, І. Голубовської, А. Дандіса, С. Денисенко, О. Дуденко, В. Жайворонка, В. Ковалю, Е. Кокаре, Г. Крейдліна, В. Мокієнка, О. Потєбні, А. Тейлора, Ф. Фляйшера, праці яких становлять науково-методологічну базу дослідження заявленої проблеми.

Ціль роботи полягає у визначенні особливостей ритмічної організації та засобів лексичної виразності паремій німецької мови.

Матеріали та методи. Матеріалом роботи є прислів'я та приказки німецької мови, вилучені шляхом суцільної вибірки з інтернет-ресурсів: електронних збірок та довідників з пареміології німецької мови. Їх вивчення здійснюється за допомогою загальнонаукових методів (спостереження, індукції та дедукції, аналізу і синтезу) у поєднанні з лінгвістичними методами дослідження: описовим, структурним та методом семантичного аналізу.

Результати та обговорення. Будучи частиною фольклору, прислів'я та приказки представляють собою певні словесні мініатюри – «виражений реченням народний вислів, який формулює певну життєву закономірність чи правило повчального змісту» [1, с. 70], поступово набуваючи категоріальних ознак фразеологізмів, до яких належать: «семантична цілісність (В. Виноградов, І. Торощев, Г. Удовиченко), відтворюваність (С. Гаврин, О. Федоров, Л. Ройзензон, М. Шанський), метафоричність (О. Бабкін, О. Кунін, Б. Ларін), стійкість (В. Жуков, П. Лекант, Л. Юрчук), еквівалентність слову (А. Аксамітов, В. Нікітін, О. Реформатський), нарізно-оформленість (О. Молотков, Р. Попов,

Л. Скрипник), наявність не менше двох повнозначних слів (М. Шанський, Б. Шварцкопф), неперекладність (Л. Булаховський) та ін.» [2, с. 13-14].

На думку М. Пазяк, «естетична сторона прислів'я реалізується в яскравій виразності, різноманітності й цілеспрямованості художніх засобів, досконалості форми, ритму і римування» [3, с. 182]. До головних засобів мовної виразності паремій німецької мови ми відносимо їх ритмічну організацію, стилістичні фігури та тропи, які використовуються для надання ним ритмічності, експресії, емоційності, наочності та загалом привертають увагу до висловлювання.

Ритмічний малюнок німецьких паремій становить одну з найважливіших особливостей фразеологізмів цього типу, котра дозволяє розглядати їх як одиниці поетичної мови, які свідчать про «музичне чуття народу, його підсвідоме прагнення до повноти й краси звуку. Рима надає формі прислів'я викінченості, робить його відносно нерухомим і водночас таким, що легко запам'ятовується» [4, с. 194].

За нашими спостереженнями, найбільш поширеним прийомом ритмічної організації німецьких паремій є римування останніх компонентів кожної з частин простого або складного утворення, прикладами чого можуть служити такі прислів'я: *Ein Apfel am **Tach** [Tag] hält den Doktor in **Schach**; Dürftigkeit mit frohem **Mut**, das ist Reichtum ohne **Gut**; Eigenlob **stinkt**, Freundes Lob **hinkt**, Fremdes Lob **klings**; Ein gutes **Gewissen** ist ein sanftes **Ruhekissen**; Reisen ist kein' **Schand**, zu Wasser und zu **Land**; Ein halber **Christ** ist ein ganzer **Mist**; Mit Geduld und **Spucke** fängt man eine **Mücke**; Quäle nie ein Tier zum **Scherz**, denn es fühlt wie du den **Schmerz**; Rotes Haar und **Erlenhecken** wachsen nicht auf guten **Flecken**; Spinne am **Morgen** bringt Kummer und **Sorgen**; Wem's nicht geht nach seinem **Willen**, den stechen leicht die **Grillen**; Gut **gekaut** ist halb **verdaut**; Gut Pferd, das nie **stolpert**, gut Weib, das nie **holpert**, **Probieren** geht über **studieren!** та ін. Слід зазначити, що найчастіше евфонічну спайку утворюють пари іменник – іменник, дієслово – дієслово, які ми виділили в тексті, рідше іменник – прикметник (*Mancher reist gesund in's **Bad** und kommt zurück **malad***), іменник – прислівник (*Mit der Gabel ist es eine **Ehr**, mit dem Löffel erwischt man **mehr***), дієслово – іменник (*Wer nichts **wird**, wird **Wirt***), дієслово*

– прикметник (*Wer den Pfennig nicht ehrt, ist des Talers nicht wert*). Поряд з цим спостерігаються також випадки співзвуччя між знаменними та службовими частинами мови, розташованими наприкінці першої та останньої частин паремії: напр., дієсловом або іменником та заперечним займенником *nicht* – *Marmor, Stein und Eisen bricht, aber Omas Plätzchen nicht!*, *Messer, Gabel, Schere, Licht, sind für kleine Kinder nicht*, *Gott sprach »Es werde Licht!« doch Petrus fand den Schalter nicht*, дієсловом та відокремлюваним префіксом дієслова, зафіксованим в другій частині паремії – *Was du nicht willst, dass man dir tu', das füg' auch keinem andern zu*, іменником та займенником – *Wein auf Bier – das rate ich dir!*, іменником та вигуком – *Unter jedem Dach ein Ach*.

Зважаючи на вищезазначене, цілком переконливим нам видається твердження пареміолога М. Пазяка про те, що «Рими цементують прислів'я в одне ціле, примушують образи триматися поряд. Вони допомагають підкреслити паралелізм частин, зіставити значення, включені в римовані слова. Іноді в прислів'ях рими бувають настільки точні й виразно змістовні, що навіть самі по собі без контексту здатні психологічно насторожувати, будити фантазію, давати роботу мозку <...> Своїми асоціаціями рими можуть натякати на зміст прислів'їв. Вони завершують думку, дають можливість відчутти на слух емоційні й смислові ознаки, виявляють пластику слова, його евфонію» [5, с. 196].

Важливу роль у звуковій гармонії та виразності німецьких паремій відіграють також такі фонетичні засоби мови як алітерація, асонанс, анафора та епіфора, які роблять відтворення дійсності високохудожнім та допомагають краще виділити зміст висловлювання, зокрема створити своєрідний тембр його звучання.

Повторення подібних за звучанням приголосних (алітерацію) та повторення у фразі однорідних голосних звуків (асонанс) спостерігаємо, напр., у таких пареміях: *Vergesslichkeit und Faulheit sind Geschwisterkinder*; *Zahn um Zahn*; *Wurst gegen Wurst*; *Aus den Augen, aus dem Sinn*; *Auge um Auge, Besser den Spatz in der Hand, als die Taube auf dem Dach*; *Besser ein Ende mit Schrecken, als Schrecken ohne Ende*; *Besser Neider als Mitleider*; *Besser schnell gestorben als langsam verdorben*;

Besser Neider als Mitleider; Borgen bringt Sorgen; Das beste auf der Welt, dass Tod und Teufel nimmt kein Geld.

Прикладами звукової анафори (єдинопочатку) та епіфори (єдинокінця) структурних частин паремії можуть служити: *Ein leerer Topf am meisten klappert, ein leerer Kopf am meisten plappert; Ein reines Gewissen ist ein sanftes Ruhekissen; Ein treuer Hund, ein braves Pferd sind mehr als tausend Frauen/Männer wert; Kein Fleiß, kein Preis; Ende gut, alles gut* та ін.

За невеликою формою паремійних утворень німецької мови криється їх особлива змістовна структура, у формуванні якої беруть участь усі можливі засоби лексичної виразності, якими передусім виступають різні види тропів (метафора, метонімія, персоніфікація, гіпербола, епітет та ін.). Принцип створення образів пов'язаний з самою специфікою паремій як фразеологічних одиниць: у стислій, короткій формі містяться влучні, місткі, символічні елементи, які є мовним відображенням певної ділянки об'єктивної дійсності та водночас мовної картини світу, оскільки в мові знаходять свій відбиток елементи культури певного народу. Так, метафоричне перенесення лексичних компонентів **Apfel, Stamm** у прислів'ї *Der Apfel fällt nicht weit vom Stamm* ґрунтується на образно-психологічній асоціації, що поєднує уявлення і поняття про віддалені, цілком самостійні об'єкти, на основі яких виводиться аналогія між тим, що яблуко, котре падає з гілок своєї яблуні, ніколи не знаходиться далеко від стовбура дерева, так само, як і особливості дітей, які часто дуже близькі до характеристик їхніх власних батьків.

Формування абстрактної семантики приказки *Den Nagel auf dem Kopf treffen* є наслідком метонімії, при якій «визволяється й одержує самостійний розвиток та існування певна семантична ознака більш-менш спільного характеру, або емоційно-оцінна ознака, що супроводжує основне значення похідного слова і відображає у свідомості нерозривний зв'язок, суміжність позначуваної субстанції та її різних ознак чи відношень до іншої субстанції» [6, с. 91]. Тож, значення паремійного висловлювання «потрапити в ціль» (знайти правильну відповідь на складне питання) генетично пов'язане зі стрільбою. Раніше в середині мішені

закріплювали цвях і якщо стрілець потрапив у нього і куля відскочила, це означало, що він влучив у цвях прямо посередині, тобто буквально по його голові.

Використання синекдохи, коли назва тієї чи іншої частини чогось позначає ціле (лат. *pars pro toto*), або назва цілого вживається для позначення частини (лат. *totum pro parte*), спостерігаємо в прислів'ях *Eigener **Herd** ist Goldes wert, Wer an die Liebe seiner **Erben** glaubt, dem ist aller Witz beraubt.*

Уособленню (персоніфікація) властиве наділення неживим предметам або явищам людських властивостей і ознак, що зумовлює розвиток конотативного компонента значення звороту, який не лише стимулює його, але й визначає його конкретні напрями. Пор., напр.: *Wenn **der Berg** nicht zum Propheten kommt, muss der Prophet zum Berge gehen; Wenn **der Kuchen** spricht, schweigen die Krümel; **Faulheit** lohnt mit Armut.*

Виступаючи у мовленні як частина судження, приказка найбільш часто використовує гіперболу, характерною ознакою якої є надмірне перебільшення дійсних фактів. Так, приказку *Stille Wasser sind tief* можна почути в ситуації, коли хтось здивує інших своєю не очікуваною поведінкою. Словосполучення *stille Wasser* є, без жодного сумніву, перебільшенням, адже вода в озері не стояча, а перебуває в постійному русі.

Невід'ємну частину паремій німецької мови становлять епітети, які виконують функцію означень іменникових компонентів. Найбільшу їх частину складають конкретизуючі та оцінні епітети: *Steter Tropfen höhlt den Stein; Gib den kleinen Finger, und man nimmt die ganze Hand; Graue Köpfe und blonde Gedanken passen nicht zusammen; Große Klappe, nichts dahinter; Gut Ding will Weile haben; Guter Jurist, schlechter Christ; Guter Rat ist teuer; Langer Draht, faule Naht; Lächeln ist die kürzeste Verbindung zwischen zwei Menschen; Lange Rede, kurzer Sinn; Langes Fädchen, faules Mädchen; Kleine Kinder, kleine Sorgen. Große Kinder große Sorgen!; Kleine Sünden bestraft (der liebe) Gott sofort* та ін.

Висновки. Таким чином, вивчення особливостей ритмічної та лексичної виразності паремій німецької мови дозволяє зробити висновок про те, що головними фонетичними засобами досконалості їх форми виступають поряд з

римою, що акцентує увагу на змістовно значущих компонентах утворення, також інші фонетично художні засоби – алітерація, асонанс, анафора, епіфора, які сприяють їх фразеологічній стійкості, відтворюваності, цілісності милозвучності як важливої умови для його кращого запам'ятовування. Лексична виразність німецьких паремій, що формується на основі різних художньо-зображувальних засобів та прийомів переосмислення мовного знака, виступає важливим чинником формування вторинного образу, який утворює основу найменування того чи іншого явища. Образ, виражений метафорою, метонімією, порівнянням, уособленням, гіперболою та іншими тропами, є певною кумуляцією світобачення та пов'язаний з матеріальною, соціальною, духовною культурою німецького народу, а тому засвідчує їх національно-культурний досвід і традиції.

ЛІТЕРАТУРА

1. Krzywicka-Ustrzycka, A. Функції та приклади прислів'їв, приказок й пісень як зразків народної поезії в історичному романі *Отчий світильник* Романа Федоріва // *Annales Universitatis Mariae Curie-Skłodowska Lublin – Polona*. Vol. XXXI. 2013. С. 69-78.
2. Фразеологія сучасної української мови: посібник. – Луган. нац. пед. ун-т ім. Т. Шевченка. – Луганськ: Альма-матер, 2005. – 399 с.
3. Пазяк М. М. Українські прислів'я та приказки. Проблеми пареміології та пареміографії. – К.: Наукова думка, 1984. – 204 с.
4. Малюга Н. М. Ритмічна організація, римування та звукова гармонія українських паремій // *Філологічні студії: Науковий вісник Криворізького державного педагогічного університету*. – Вип. 8. – С. 194-201.
5. Медведєв Ф. П. Українська фразеологія. Чому ми так говоримо. – [2-е вид., стер.]. – Х.: Вища школа. 1982. – 232 с.
6. Тараненко А. А. Языковая семантика в ее динамических аспектах: (основные семантические процессы). – К.: Наук. думка, 1989. – 256 с.

ФОРМУВАННЯ ПІЗНАВАЛЬНОЇ АКТИВНОСТІ ДІТЕЙ ДОШКІЛЬНОГО ВІКУ В СУЧАСНОМУ ЗАКЛАДІ ДОШКІЛЬНОЇ ОСВІТИ

Лісовська Тетяна Адамівна

к.п.н., доцент

Назарова Олена Валеріївна

Магістрантка

Миколаївський національний університет

імені В. О. Сухомлинського

м. Миколаїв, Україна

Вступ. Розвиток дітей дошкільного віку відбувається в різних видах діяльності, у процесі яких дитина пізнає предметне і соціальне довкілля, у неї формуються світогляд, самосвідомість, відповідне ставлення до довколишнього, до самої себе, до інших. У цьому зв'язку виникає необхідність із методологічних позицій розглянути процес пізнання, який і відбувається саме в дошкільному віці.

Проблема розвитку пізнавальної активності у дітей дошкільного віку особливо актуальна на сучасному етапі, оскільки саме процес пізнання розвиває дитячу допитливість і формує на її основі стійкі пізнавальні інтереси через розумове виховання, що сприяє ефективній підготовці дітей старшого дошкільного віку до навчання у школі.

Метою є теоретичне обґрунтування проблеми формування пізнавальної активності дітей дошкільного віку в умовах сучасного закладу дошкільної освіти.

Матеріали та методи. Для досягнення поставленої мети використано комплекс взаємопов'язаних методів наукового дослідження: аналіз, синтез, конкретизація, класифікація, порівняння, узагальнення наукових джерел з теми дослідження.

М. Марусинець зазначає, що активність дитини «виявляється в її прагненні самостійно щось перетворити, змінити, відкрити, пізнати» [2, с. 7]; «...пізнавальна активність дошкільника має два тісно пов'язані, проте не тотожні джерела – особистий досвід як наслідок його взаємодії зі світом та навчальний вплив дорослої людини. Перше джерело несе у собі відкритість світові, готовність

цілісно його сприймати, зосереджувати увагу на особистісно-значущому; друге - задає нормативну побудову пізнавальної діяльності» [2, с. 7].

Формування та розвиток пізнавальної активності дітей дошкільного віку зумовлено опосередкованим спілкуванням дошкільників з оточуючими їй дорослими та однолітками. «Коли задоволенню потреби людини у спілкуванні ніщо не загрожує, відбувається зростання комунікативної активності, людина прагне бути успішною у взаємодії, наскільки їй дають змогу власні здібності ефективно виконати спільне завдання, що дає можливість дитині відчувати себе щасливою» [3, с. 105].

Ми погоджуємось з думкою С. Козачук про те, що «структура пізнавальної активності дітей які отримують знання, – це складна цілісна система, що поєднує у собі діяльнісні та особистісні аспекти і охоплює змістовно-операційний, інформаційний, мотиваційний, цільовий, емоційний, вольовий, комунікативний, результативний, контрольно-оцінний компоненти, а також здатності та здібності і увагу вихователя і дитини, як центральних і рівноправних суб'єктів освітнього процесу» [1, с. 45].

Результати та обговорення. Робота з розвитку пізнавальної активності дітей дошкільного віку повинна проводитись комплексно. Повноцінний пізнавальний розвиток дітей дошкільного віку має бути організовано в процесі всіх видів діяльності дошкільників:

- пізнавальні заняття;
- спільна пізнавальна діяльність дітей з вихователем;
- самостійна пізнавальна діяльність дітей.

Розвиток пізнавальної активності розвивається не у всіх дітей однаково. В одних вона виражена дуже яскраво і має теоретичне спрямування. В інших вона більше пов'язана із практичною активністю дитини. Дуже важливим є індивідуальний підхід до дітей. Діти сором'язливі не виявляють інтересу не тому, що вони байдужі до всього, а тому, що у них не вистачає впевненості. До них треба бути особливо уважними: вчасно помітити прояви допитливості виборчого інтересу, підтримати їх зусилля, допомогти у досягненні успіху, створити

доброзичливе ставлення інших дітей.

У процесі розвитку пізнавальної активності дошкільників існують два основні напрями:

1. Поступове збагачення досвіду дитини, насичення цього досвіду новими знаннями та інформацією про навколишнє середовище, що викликає пізнавальну активність дошкільника. Чим більше перед дитиною інформації, що відкривається навколишньою дійсністю, тим ширші її можливості для виникнення і закріплення стійких пізнавальних інтересів, а в подальшому і пізнавальної діяльності дошкільників.

2. Наступний напрям спрямований на розвиток поступове розширення та поглиблення пізнавальної активності спочатку в процесі однієї і тієї ж сфері діяльності з поступовим переходом до інших видів діяльності.

Процес пізнання світу відбувається за допомогою «занурення» дітей через різноманітні дидактичні засоби, експериментування, колекціонування - включення дітей до активного пошуку та освоєння нової інформації, за допомогою збагачення досвіду дослідницької діяльності, розвиток вміння ставити пізнавальні питання, виділяти протиріччя та проблеми, досягати успіхів. Пізнавальна активність дітей у дошкільному віці сприяє розвитку інтелекту та формування готовності до систематичного навчання.

У цілому нині необхідно приділяти велику увагу розвитку пізнавальній активності дітей дошкільного віку, оскільки вона є одним з найважливіших чинників процесу пізнання.

Висновки. Пізнавальна активність дошкільників є одним із важливих процесів, який характеризує психічний розвиток дитини. Аналіз теоретичних досліджень щодо визначення поняття пізнавальна активність дало можливість сформулювати власне бачення цього поняття, на нашу думку пізнавальна активність – це потреба дитини у пізнанні навколишньої дійсності, прояв інтересу до людей, предметів, об'єктів та явищ, які оточують дитину, як здатність дитини до розв'язання проблемних ситуацій, здійснювати елементарні мислительні дії (аналізувати, порівнювати, синтезувати, узагальнювати, аргументувати та

приймати в підсумку вірне рішення). У пізнавальній активності виявляється потреба в пізнавальній діяльності, що визначає її зміст і характеризує мотивацію цієї діяльності. Вона має прояв у різних специфічно дитячих видах діяльності: у мовленнєвій, ігровій та ін.

СПИСОК ВИКОРИСТАНИХ ДЖЕРЕЛ:

1. Козачук С. А. Пізнавальна активність як передумова становлення творчої особистості / Генезис творчості в житті особистості: Збірник наукових статей (за матеріалами I Всеукраїнської науково-практичної конференції) / Відп. ред. Н. О. Полетаєва. Вип. I. Горловка : Вид-во ГДПІМ, 2007. С. 44-50.
2. Марусинець М. М. Розвиток пізнавальної активності. Дошкільне виховання. 2015. №11. С. 11-12.
3. Піроженко Т. Становлення внутрішньої картини світу дошкільника: монографія. Кіровоград : Імекс-ЛТД, 2012. 236 с.

ТЕОРЕТИКО-МЕТОДИЧНІ ОСНОВИ РОЗВИТКУ ДІТЕЙ МОЛОДШОГО ДОШКІЛЬНОГО ВІКУ В ПРОЦЕСІ АДАПТАЦІЇ ДО УМОВ ЗДО

Лісовська Т. А.

к.п.н., доцент

Стельмах Яна Андріївна

магістрантка

Миколаївський національний університет

імені В. О. Сухомлинського

м. Миколаїв, Україна

Вступ. Заклад дошкільної освіти є одним з визначальних чинників в становленні особистості дитини. Багато основних її властивостей і особистісних якостей складаються саме в цей період. Від того, як вони будуть закладені, багато в чому залежить весь подальший розвиток особистості. Вступ в заклад дошкільної освіти – складний період в житті дошкільника, своєрідний іспит його психіці, здоров'ю. Зміна соціальних відносин представляє для дитини значні труднощі, багато дітей стають неспокійними, плаксивими, замкнутими. Тривожний стан, емоційна напруга пов'язані головним чином з відсутністю близьких для дитини людей, із зміною довколишнього оточення, звичних умов і ритму життя. До того ж підвищення вікового порогу початку відвідування закладу дошкільної освіти (з 1,5 до 3 років), з одного боку, і підвищення освітнього навантаження в закладах дошкільної освіти – з іншого, роблять проблему адаптації дитини до умов ЗДО особливо актуальною.

Метою є теоретичне обґрунтування особливостей розвитку дітей молодшого дошкільного віку в процесі адаптації до умов закладу дошкільної освіти.

У словнику основних понять з превентивного виховання поняття «адаптація» (від лат. «adapto» – пристосовую) «запозичене з біології та означає пристосування до довколишнього середовища» [1, с. 12].

У довідниковій літературі з психології пропонується така дефініція: «адаптація – це пристосування будови і функцій організму, його органів і клітин

до умов середовища» [4, с. 9].

Психологічний зміст поняття «адаптація» є значно ширшим, ніж у біологічних науках, завдяки соціальному звучанню, а саме: «необхідністю пристосування особистості до нового соціального середовища, а також значущості пристосування різних видів активності особистості» [2, с. 18].

Матеріали та методи. Молодший дошкільний вік актуальний для прояву дитини власних досягнень, які були набуті у ранньому віці і засвідчують зростаючі потреби і можливості, причому не лише фізіологічні, а й соціально-психологічні. Як зазначає Т. Поніманська, «розвиток самостійності дитини у цей час супроводжується потребою співучасті в житті дорослих, спільній діяльності із ними. Прагнення до позитивної оцінки, підтримки і схвалення, своїх дій сприяє організації процесу засвоєння дитиною моральних норм» [3, с. 448].

Період молодшого дошкільного віку є фундаментальним у процесі соціального становлення особистості. Від того, наскільки успішно буде відбуватися формування соціально-психологічних механізмів соціалізації особистості на цьому віковому етапі, залежить успіх особистісного зростання дитини на наступних щаблях дорослішання.

Проблему адаптації дітей молодшого дошкільного віку до умов ЗДО розглядалась цілою плеядою українських науковців (Т. Андрєєва, Ю. Волинець, В. Волкова, Л. Загородня, Н. Заїка, Н. Захарова, Ю. Костюченко, С. Кривопалова, Н. Кудикіна, Г. Супрун, І. Товт та ін.).

Результати і обговорення. Заклад дошкільної освіти завжди був і сьогодні залишається суспільним середовищем розвитку і виховання дошкільника, агентом забезпечення дітей повноцінного дитинства, якісного соціально-особистісного розвитку, педагогічно виваженої соціалізації, накопичення і формування первинного соціального досвіду (В. Авраменкова, І. Богданова, Н. Захарова, О. Кононко, В. Кудрявцев, В. Кузь, С. Курінна, С. Литвиненко, І. Макаренко, О. Малахова, І. Рогальська, Д. Фельдштейн та ін.). Саме заклад дошкільної освіти є найефективнішою формою здобуття дошкільної освіти, в якій основи життєвої

компетентності та первинного соціального досвіду формуються у дітей пролонговано, поступово. Адже, на сьогодні, максимально забезпечується системний підхід до реалізації завдань їхнього розвитку, виховання та навчання.

Теоретико-методологічний аналіз підходів до проблеми дослідження показав, що незалежно від відмінностей в уявленнях про адаптацію у різних концепціях, вона розглядається як процес і результат ефективної взаємодії особистості з соціальним середовищем, у ході якого особистість виступає як активний суб'єкт. Співвідношення цих компонентів, які визначають характер поведінки, залежать від цілей та ціннісних орієнтацій особистості і від можливостей їх досягнення у соціальному середовищі. Не зважаючи на те, що соціальна адаптація йде безперервно, це поняття зазвичай пов'язується з періодами кардинальних змін діяльності особистості та її соціального оточення, що і сприяє вивченню онтогенетичного аспекту соціальної адаптації.

Отже, можна зробити висновок, що: адаптація – це різновид соціалізації дошкільників; адаптація передбачає обов'язкову активність особистості, щоб гармонізувати власні відносини із середовищем шляхом зміни соціальних ролей, формування навичок суспільної поведінки, прагнення до мети і т. ін.; соціальна адаптація передбачає процес пристосування, але вона одночасно й умова успішності процесів розвитку особистості, її розквіту.

ЛІТЕРАТУРА:

1. Словник основних термінів з превентивного виховання / за заг. ред. В. Оржеховської. Тернопіль: Тернограф, 2007. 198 с.
2. Психологічний словник / за ред. В. Войтка. К. : Вища школа, 1982. 205с.
3. Поніманська Т. І. Дошкільна педагогіка: підручник. Київ: Академвидав, 2013. 464 с.
4. Шапар В. Б. Сучасний тлумачний психологічний словник. Х. : Прапор, 2007. 640 с.

ТЕОРІЯ ПОХОДЖЕННЯ ФІЗИЧНИХ ВПРАВ ТА ІГОР

Маматова Зульфія Раїсівна

викладач Державного закладу

Південноукраїнський національний університет

імені К. Д. Ушинського

Вступ. Проблеми життя людей у первісному суспільстві, їх економічного укладу та культури здавна цікавили вчених різних країн. Одні за основу розвитку людського суспільства брали духовні, інстинктивні та біологічні мотиви (К. Бюхер, К. Гросс, Г. Спенсер, К. Дім). інші виходили з умов матеріального життя первісного суспільства, трудової діяльності людей, розглядаючи людину як біосоціальна істота.

Виникнення фізичних вправ та ігор зробило величезний поштовх для розвитку сучасних методів, які сприяють досягненню результатів у фізичній та спортивній сферах людського існування.

Питання вивчення теорій є необхідним процесом на сьогодні, що і зумовлює актуальність даної роботи. Визначення теорій походження фізичних вправ дає змогу окреслити їх основні функції та завдання, а також поглибити знання для подальшої роботи фахівців.

Мета роботи. Охарактеризувати теорії виникнення фізичних вправ та ігор.

Матеріали і методи. Застосування діалектичного матеріалізму дозволяє розглядати весь хід розвитку фізичної культури і спорту у взаємному зв'язку обумовленості з іншими сторонами життя суспільства. Показуючи фізичну культуру і спорт в безперервному русі, зміні, історія розглядає їх розвиток як результат боротьби нових ідей зі старими. Діалектичні закономірності дають нам можливість скласти наукове уявлення про поступальний розвиток фізичної культури протягом всієї історії суспільства.

Результати та обговорення. Дослідженням теорій виникнення фізичного вправ та ігор приділяли увагу такі діячі, як Шіллер, Рейнак, Спенсер та вітчизняні Плеханов Г. В., Шиян Б. М., Винничук О. Т., Солопчук М. С., Столбов В. В. та ін.

Виникнення фізичних вправ слід віднести до самого раннього, до релігійного періоду в історії людського суспільства, коли його раціональні, «змістовні» дії ще не були обтяжені магічними актами. Практичні знання людини виникли значно раніше релігії, вони передавалися з покоління в покоління (знаряддя праці, видобуток вогню та ін.) Здатність до абстрактно-теоретичного мислення, при якому людина могла обганяти хід подій і тим самим передбачати результати своїх власних дій, допомагала створити умови, при яких людина впливала не на об'єкт природи (звір під час полювання, перешкоду та ін), а не на модель (зображення). Майбутній процес праці, зміна зовнішньої природи як би відходять на другий план, висуваючи на перше місце вдосконалення власної природи людини. Таким чином, дії людини були спрямовані вже всередину себе.

Фізичні вправи характеризуються як рухи, рухові дії, а також складні види рухової діяльності (рухові та спортивні ігри). Фізичні вправи є невід'ємною частиною фізичної культури, а саме засобами для вирішення поставлених завдань. Тому розглянемо питання зі сторони виникнення фізичного виховання.

Почнемо з теорії трудової діяльності. Згідно цій теорії, в процесі трудової діяльності людина постійно змушена вдосконалювати свої навички, фізичні якості. Такому розвитку сприяла свідомість, адже нові вправи виникали завдяки попередніми результатами та підготовкою. Фізичні вправи були не тільки засобом підготовки до майбутньої діяльності, але і служили для передачі досвіду, були спрямовані на узгодження рухових актів, співробітництво, вироблення плану спільних дій. Оскільки в самому ранньому періоді свого становлення людина займалася полюванням і саме вона була серйозним фізичним випробуванням, пов'язаним з необхідністю подовгу бігати, метати, плавати, переносити важкі туші вбитих тварин [1]. Але ці дії ще не можна вважати фізичними вправами, так як вони застосовувалися з метою впливу на навколишній світ, на природу заради добування їжі, одягу та інших матеріальних благ. Фізичними вправами ці дії стали лише тоді, коли людина почала свідомо використовувати їх з метою розвитку власних фізичних якостей, виділивши з трудових дій у відносно самостійний вид діяльності [2].

Наступна теорія – теорія гри, запропонована Шіллером, стверджує, що людина розвивається фізично завдяки праці, а сама праця виникла з гри. Під час трудової діяльності дорослих, діти відтворювали основні форми їх трудових рухів у формі гри [1]. Ігрові дії були важливим засобом трудового виховання й одночасно з цим – засобом фізичного виховання. Ніяких спеціальних пристосувань для ігор не було. Гравці користувалися тими ж предметами (знаряддями), що використовували в праці. Згодом відбувався перехід від простого копіювання прийомів трудового процесу до творчого застосування вже відомих дій. Змінювалась тематика ігор і вправ, з'являлись штучні предмети для ігор, обладнувались спеціальні ігрові майданчики [2].

Теорію зайвої енергії висунув Спенсер. Він запевняв, що фізичні вправи є свого роду людським інстинктом [2]. Таким чином, людина прагне задовольняти свої інстинкти. Саме тому біологічною передумовою, природною основою появи фізичних вправ вважається природна потреба у вправлянні органів, необхідному для їх повноцінної життєдіяльності [3].

Теорія магії дає нам змогу дізнатись, що фізичні вправи поєднували з культовими діями – релігійними танцями, обрядами. Здійснюючи магичні дії, людина в той же час загартовувала свою волю, виробляла точність ока і влучність руки, набувала навички, необхідні в реальному полюванні.

Всі вище перераховані теорії мають місце бути. Однак, за висловами Т. Ю. Круцевич, найбільш обґрунтованими є положення М. І. Пономарьова. Він стверджував, що першоосновою виникнення фізичних вправ була не тільки трудова діяльність (полювання) первісної людини, але й інші фактори (розвиток абстрактно-логічного мислення, біологічна потреба в рухах, вдосконалення організму людини, кліматичні умови). Провідною думкою є те, що виникнення фізичних вправ спонукали потреби суспільства та ідеологічні інтереси [3].

Висновки. Таким чином, ми з'ясували, що походження фізичних вправ та ігор відноситься ще до раннього періоду первісного суспільства. Виявлено, що кожна теорія тим чи іншим заперечує попередню. Але варто відзначити наявність багатьох спільних рис у всіх існуючих припущеннях. Виникнення і

цілеспрямоване використання фізичних вправ сприяло підвищенню ефективності трудової та військової діяльності і, тим самим, стало головним чинником виживання і розвитку первісної людини. Їх поява знаменує собою самий перший і самий знаменний крок у справі зародження фізичної культури в суспільстві первісних людей.

СПИСОК ВИКОРИСТАНИХ ДЖЕРЕЛ

1. Вільчковський Е. С., Теорія і методика фізичного виховання: Навч. посіб. / Е. С. Вільчковський, О. І. Курок. - Суми: ВТД «Університетська книга», 2008. 428 с.
2. Голощапов Б. Р. История физической культуры и спорта: Учебное пособие / Б.Р. Голощапов. – М.: Издательский центр ВЛАДОС, 2005. 312 с.
3. Круцевич Т. І. Фізичне виховання як соціальне явище: навч. посіб. / Т. І. Круцевич, Н. Є. Пангелова. – Київ: НУФВСУ, Олімпійська література, 2017. 76 с.

ВИКЛАДАННЯ УКРАЇНСЬКОЇ МОВИ ТА ЛІТЕРАТУРИ ПІД ЧАС ДИСТАНЦІЙНОГО НАВЧАННЯ В ЗАКЛАДІ ЗАГАЛЬНОЇ СЕРЕДНЬОЇ ОСВІТИ В КОНТЕКСТІ СУЧАСНИХ РЕАЛІЙ

Надточій С. М.,

учитель української мови та літератури вищої категорії,
Глухівської загальноосвітньої школи І–ІІІ ступенів №6,
м. Глухів, Сумська область

Сучасні зміни парадигми освіти та нові телекомунікаційні й інформаційні умови, в яких здійснюється навчання, генерують нові, раніше невідомі в методиці та лінгводидактиці проблеми, оскільки постає потреба в зміні засобів, методів, форм навчання, підходів.

Цілком слушним є зауваження дослідниці І. Малої, що сучасне дистанційне навчання орієнтується на передовий методичний досвід світових інституцій, використання останніх педагогічних технологій, які відповідають запитам сучасної освіти та суспільства [1, с. 133].

На сьогодні дистанційне навчання стає обов'язковим компонентом освітнього середовища. Найбільш інтенсивно в даному контексті набувають розвитку напрямки, пов'язані з теоретичними дослідженнями можливостей дистанційного навчання (методологічні та психолого-педагогічні аспекти використання дистантних форм навчання) та з розвитком інформаційних технологій.

Суголосні з міркуваннями педагогинь Т. Яценко та О. Міщенко, які безапелюсними перевагами дистанційного навчання вважають його масовість, доступність, відкритість, інтерактивність, комфортність, оперативність, економічність тощо [3].

Серед основних принципів викладання української мови та літератури в дистанційних умовах визначаємо:

– принцип стартових знань (для забезпечення ефективності процесу навчання в дистанційному режимі необхідні певні стартові знання та

апаратно-технічне забезпечення);

– принцип індивідуалізації (в силу інтерактивного стилю спілкування та оперативного зв'язку в дистанційному навчанні відкривається можливість індивідуалізувати освітній процес, учитель залежить від успіхів учня й може застосовувати гнучку, індивідуальну методику навчання, пропонувати додаткові, орієнтовані на учня блоки навчальних матеріалів, посилання на інформаційні ресурси);

– принцип педагогічної доцільності застосування засобів нових інформаційних технологій, що передбачає педагогічну оцінку кожного кроку проектування, створення та організації системи дистанційного навчання в ЗЗСО);

– принцип гуманістичності навчання (навчання та освітній процес в цілому звернені до особистості, до створення максимально сприятливих умов оволодіння накопиченого досвіду попередніми поколіннями);

– принцип пріоритетності педагогічного підходу (в процесі проектування освітнього процесу враховуються особливості педагогічного підходу, тому й під час проектування системи дистанційного навчання необхідно починати з розробки теоретичних концепцій, створення дидактичних моделей тих явищ, які передбачається реалізувати);

– принцип вибору змісту освіти (зміст навчального предмету в системі дистанційного навчання має відповідати останнім досягненням науки, будуватися на основі концепцій нової української школи [2] та відповідати нормативним вимогам освітнього стандарту);

– принцип забезпечення безпеки інформації (передбачення організаційних та технічних способів безпечного та конфіденційного зберігання, передачі та використання інформації);

– принцип відповідності технологій навчання (технології навчання мають бути адекватні моделям дистанційного навчання: у процесі дистанційного навчання постають нові моделі, форми та методи, серед яких – комп'ютерні конференції та дебати, телеконференції, проєктні роботи, творчі самостійні роботи учнів, дискусії, ділові ігри тощо);

- принцип самоактуалізації (в умовах дистанційного навчання головним завданням постає розкриття інтелектуального, творчого потенціалу особистості);
- принцип особистісно орієнтованого підходу (реалізується шляхом орієнтації на позитивні якості особистості учня, на його заохочення, підбадьорення та підтримку, в кожному контакті з учнями варто намагатися заохочувати їх сильні сторони та стимулювати до самостійного пошуку помилок, розвивати рефлексію та здатність до подолання труднощів, що виникають).

У процесі викладання української мови та літератури послуговуємося такими формами дистанційного навчання (таблиця 1):

Таблиця 1.

Форми дистанційного навчання на уроках української мови та літератури

<i>Форма навчання</i>	<i>Зміст</i>
<i>відеоконференція, чат-урок</i>	урок, який проходить з використанням чат-технологій (наприклад, skype, zoom), маючи доступ до чату, учні можуть одночасно вчитися, спілкуватися з учителем;
<i>веб-урок</i>	дистанційний урок, семінар, конференція, практикум, у ході якого використовується спеціальний веб-форум – форма роботи учнів на певну тему шляхом розміщення записів на сайті вчителя або в google classroom;
<i>веб-квест технологія (webquest)</i>	орієнтована на максимальну практичну діяльність учнів та є проблемним завданням з елементами рольової гри, для виконання якої використовуються інформаційні ресурси Інтернету
<i>робочі листи, інструктивні карти</i>	(наприклад, google форми), які дозволяють учням давати розгорнуті відповіді на запропоновані запитання, обирати правильну відповідь із кількох запропонованих;
<i>інтерактивні тренажери та тести</i>	допомагають учням швидше та глибше освоїти навчальний матеріал та вчасно контролювати рівень засвоєння матеріалу;
<i>презентація в PowerPoint</i>	демонстрація змісту теоретичного матеріалу навчального предмета, інструкцій до різних видів діяльності;
<i>освітні онлайн-платформи Prometheus, EdEra, Coursera, ВУМ</i>	платформи для онлайн-навчання, рекомендовані вчителем для додаткового самостійного засвоєння знань з предмету;
<i>відеоуроки з української мови та літератури (https://cutt.ly/tD8DPih)</i>	трансляція уроків в онлайн-режимі на YouTube-каналі Фонду «Відкрита політика»;
<i>експрес-уроки О. Авраменка (http://ippo.kubg.edu.ua/ekspres-uroky)</i>	унікальна можливість отримати додаткові поради та цікаві факти з української мови та літератури
<i>спілкування в месенджерах (Telegram, Viber тощо)</i>	дозволяють надати потрібну інформацію або консультацію в терміновому порядку

Таким чином, дистанційне навчання є самостійною, новою формою здобуття освіти в умовах реалій сьогодення. Наявність та розвиток засобів комп'ютерних та телекомунікаційних технологій ініціюють появу нових форм організації навчання в інформаційно-освітньому середовищі дистанційної освіти.

Переконані, що педагогічна кваліфікація в поєднанні з сучасними технологіями нададуть можливість реалізації успішного навчання українській мові та літературі в дистанційному режимі.

ЛІТЕРАТУРА

1. Мала І. Б. Дистанційне навчання як дієвий інструмент управлінської освіти//Вчені записки Університету «КРОК» No2(66), 2022. С. 132–151.
2. Нова українська школа концептуальні засади реформування середньої школи. Міністерство освіти і науки України. 2016 р. URL: <https://mon.gov.ua/storage/app/media/zagalna%20serednya/nova-ukrainska-shkola-compressed.pdf>
3. Яценко Т., Міщенко О. Шкільне дистанційне навчання літератури: від можливості до необхідності // Пед. газета України. 2020. Лип.-серп. (№ 4). С. 4.

АКТИВІЗАЦІЯ ІНТЕЛЕКТУАЛЬНОЇ ДІЯЛЬНОСТІ УЧНІВ ОСНОВНОЇ ШКОЛИ НА УРОКАХ ТРУДОВОГО НАВЧАННЯ

Нагайчук Олена Валеріївна

к.п.н., доцент

Уманський державний педагогічний університет

імені Павла Тичини

м. Умань, Україна

Вступ. Організація інтелектуальної діяльності учнів на уроках трудового навчання – складний процес, тому не дивно, що результати нашого дослідження виявили стійку групу учнів, для яких деякі етапи проектно-технологічної діяльності виявились доволі проблематичними, що спричинило втрату їх інтересу до навчально-трудової діяльності та ослаблення інтелектуальної активності. Таким чином, виникає потреба систематичного стимулювання інтелектуальної діяльності школярів на уроках трудового навчання.

Проблемі активізації навчально-пізнавальної та інтелектуальної діяльності учнів присвячені дослідження психологів та педагогів: В. В. Давидова, Л. В. Занкова, Є. М. Кабанової-Меллер, В. Ю. Ковальчука, І. Я. Лернера, О. В. Любашенко, І. П. Підласого, В. А. Сластьоніна, Ф. М. Щербака, Г. І. Щукіної, І. С. Якиманської та ін. Ґрунтовні результати зазначених вище дослідників мають велике значення для дидактики, проте не приділяється увага вибору методів активізації інтелектуальної діяльності школярів на уроках трудового навчання, а особливо у процесі виконання ними творчих проєктів.

Ціль роботи полягає у визначенні умов та можливостей різних методів проєктної діяльності для активізації інтелектуальної діяльності учнів 5-9 класів на уроках трудового навчання.

Провідним напрямом реалізації нового змісту трудового навчання, як підкреслено в Державному стандарті освітньої галузі «Технологія», є проєктно-технологічна діяльність, яка інтегрує всі види сучасної діяльності людини: від появи творчого задуму до реалізації готового продукту. Навчання

учнів виконувати проєкт та виготовляти відповідний виріб – не самоціль. Учні повинні навчатись мислити творчо, здійснювати вибір серед декількох можливих варіантів, планувати власну діяльність, працювати з інформаційними джерелами та знаходити потрібну на даний момент інформацію, застосовувати знання з основ наук і власний досвід та свідомо реалізувати їх в практичних умовах. У зв'язку з цим необхідно по-новому з точки зору методики переглянути питання, щодо інтелектуальної діяльності дітей [3].

Досвід нашої роботи засвідчив, що використання вчителями саме методів проєктування активізувало інтелектуальну діяльність підлітків, оскільки включало їх в активне вирішення проблеми, щодо створення ідеального образу і його об'єктивування у реальному продукті. Також вони забезпечували позитивні емоції до уроків трудового навчання, його змісту, форм та методів. Нами помічено, що проєктна діяльність формує як емпіричне, так і теоретичне узагальнення в інтелектуальній діяльності учнів, оскільки об'єднує в собі використання нових знань та життєвого досвіду підлітка, й тим самим створює більш широкі пізнавальні можливості.

Оскільки проєктно-технологічна діяльність учнів ґрунтується на тому, що учень є суб'єктом процесу пізнання, то він мусить бути свідомим та активним учасником творчо-інтелектуальної роботи на уроці, а отже, володіти відповідними методами проєктної діяльності.

На початку проєктної діяльності у 5 класі учнів знайомлять із методом фантазування, який сприяє розвитку їх творчої уяви та подоланню інтелектуальної пасивності. Інтелект, скутий стереотипами, можна розворушити, і зробити це серед учнів 5 - 6 класів набагато легше, адже вони ще не звикли до шаблонної, трафаретної діяльності [2]. Суть даного методу полягає в уявленні учнями ідеального, неіснуючого об'єкту, який може виконувати зазначені функції. Таким чином, можна сказати, що функцією методу фантазування є активізація інтелектуальної активності.

Метод комбінування у створенні нових об'єктів полягає у тому, що спочатку учні 6 класу знаходять у різних джерелах інформації моделі виробів, що

мають різну конструкцію, форму, призначення та копіюють їх різними способами. Даний метод активізує інтелектуальну діяльність і сприяє формуванню інтелектуальних умінь учнів, адже їм доводиться вивчати, аналізувати та порівнювати моделі, виявляти найкращі їх ознаки. На основі порівняння учні узагальнюють найкращі якості та властивості кожної моделі, які переносять в ескіз конструкції власного виробу. Цей метод передбачає використання поєднань найрізноманітніших механізмів (елементів) та їх функцій для побудови нової конструкції творчого виробу, таким чином, він збуджує в учнів «прагнення пошуку нового».

У 7 класі учням пропонують ознайомитись із методом фокальних об'єктів. Даний метод належить до асоціативних методів пошуку технологічних рішень, за якого об'єкт знаходиться у фокусі уваги учнів. У авторів публікацій про проблеми психології конструкторської діяльності та технічної творчості В.О. Моляко та Е. де Боно цей метод носить назву «стратегія раптових підстановок» [1, с. 56]. Суть методу полягає у перенесенні властивостей випадково обраних явищ та об'єктів на об'єкт, що вдосконалюється, у результаті чого можна отримати незвичні поєднання, які розвивають уяву та дозволяють здолати психологічну інертність інтелекту учнів. Цей метод доцільно застосовувати під час пошуку нових творчих ідей та модифікації уже відомих виробів [3].

Використання даного методу спонукає учнів відвідати виставку, проглянути відповідну літературу, журнали, ознайомитись з інформацією в Інтернеті. Тобто найголовніше – це створити в учня установку на творчий пошук, на отримання оригінальних нових рішень. Таким чином, даний метод дає можливість обрати оптимальний варіант творчого виробу для подальшого його конструювання та виготовлення, що суттєво активізує інтелектуальну діяльність учнів.

Із методом комбінаторики, який передбачає перестановку або заміну елементів об'єкту учні знайомляться у 8 класі, тому його можна охарактеризувати як «комбінаторний пошук компонованих рішень» [1, с. 25]. Активізація інтелектуальної активності учнів відбувається за рахунок того, що початкову ідею можна довести навіть до абсурду, а потім необхідно знайти в цьому раціональне

зерно, навести приклади наслідків здійснених перетворень (прикладом можуть бути ідеї моделей одягу, запропоновані авангардистами). Таким чином, даний метод реалізує функцію педагогічного стимулювання, яка полягає у створенні атмосфери творчого підходу учнів до набуття знань.

Застосування в 9 класі «методу біоніки» суттєво активізує інтелектуальну діяльність підлітків, оскільки їм доводиться аналізувати та порівнювати конкретні об'єкти біоніки. Даний метод доцільно застосувати на організаційному етапі проектної діяльності, коли виникає необхідність активізувати готовність учнів до пошуку нового, що дозволяє отримати неординарні рішення конструктивних вузлів, нових властивостей поверхонь й фактур. Прикладами застосування методів біоніки у проектуванні одягу є: брюки – «банани», спідниця – «дзвіночок», рукав – «летюча миша», кишень – «кенгуру» тощо.

Вважаємо необхідним крім методів проектування, передбачених програмою трудового навчання, додатково розглянути умови та можливості застосування таких методів: дизайн-аналіз, морфологічного аналізу, функціонально-вартісний аналіз, метод «чорної скриньки», метод часових обмежень та конкурси творчих проєктів.

Метод аналогії (дизайн-аналіз) – це дослідження різних об'єктів проектування з метою вивчення їх властивостей і характеристик. Умовою його застосування є використання ідей (прототипів), які уже існують в інших галузях (архітектурі, інженерії та ін.) із наступною їх інтерпретацією, перетворенням шляхом трансформації. Даний метод активізує інтелектуальну діяльність учнів шляхом пошуку відповідей на такі запитання: Чому цей виріб саме такий, якій він є? Які нові ідеї викликає аналогія? Які модифікації об'єкту можливо здійснити? Що необхідно змінити у прототипі? Чи виконує прототип всі необхідні функції? Таким чином, даний метод забезпечує формування пізнавальних інтересів учнів у процесі створення власного проєкту.

Серед стратегії пошуку аналогів В.О. Моляко виділяє повну, значну та часткову (фрагментарну) аналогію. Повна аналогія передбачає стовідсоткове співпадання структури або функцій; значна аналогія пов'язана із можливістю

переважного використання даної конструкції, часткова аналогія відображає лише схожість вузлів та елементів даних двох об'єктів [1, с. 237-238].

Як засвідчили наші дослідження, найбільшу роль на організаційно-підготовчому етапі проєктно-технологічної діяльності школярів (під час формуванні ідей виробів та варіантів конструкцій) відіграють аналогії (до 70% випадків). Це можна пояснити, перш за все, невеликим запасом знань, відсутністю досвіду та уміння вирішувати творчі завдання. Однак від 5 до 9 класу, по мірі вивчення проєктно-технологічної діяльності, спостерігаємо тенденцію до поєднання (комбінування) різних методів.

«Метод морфологічного аналізу» полягає в тому, що в технічній системі (виробі) виділяють декілька характерних для неї морфологічних ознак. За кожною ознакою складають декілька можливих варіантів (альтернатив). Альтернативні варіанти учні аналізують, порівнюють, складаючи з них різні поєднання, роблять узагальнення. Таким чином, формуються їх інтелектуальні уміння та виділяються нові варіанти рішення задачі. Це дозволяє краще уявити школярам пошукове поле для розробки творчого виробу. Цей метод можна використовувати у 8-9 класах для визначення форми виробу і найбільш відповідних матеріалів, при складанні списку усіх можливих варіантів рішення задачі, для порівняння або вибору одного з багатьох можливих рішень технологічних, організаційних, або інших проблем виготовлення виробу (надання послуги). Метод спрямовує інтелект таким чином, що генерується нова інформація, створюється атмосфера творчого підходу до процесу розробки та виготовлення власного проєкту [2].

Активізує проєктну діяльність учнів і застосування методу «функціонально-вартісного аналізу» або методу економії та бережливості, який спрямований на зниження затрат при проєктуванні, виготовленні та експлуатації виробу без втрати якісних і корисних властивостей виробу для користувача. Мета застосування цього методу полягає у визначенні непродуктивних витрат або витрат, що не забезпечують якості, користі, довговічності, зовнішнього вигляду чи інших вимог до майбутнього виробу, тобто збуджує потребу школярів у вдосконаленні власного проєкту [3]. Педагогічне стимулювання інтелекту учнів

полягає у можливості знаходження ними прихованих резервів для економії витрат на виріб за рахунок використання доступних матеріалів, легкості їх використання, простоти технічного рішення та технології виготовлення виробу. Даний метод може використовуватися у процесі проєктування нових виробів та технологій, для модернізації виробів, які вже застосовуються у виробництві, а також для зниження затрат сировини й енергії.

Великий інтерес викликає в учнів застосування методу «чорної скриньки» (метод переліку недоліків), що полягає у рішенні проблем за допомогою аналізу конкретних ситуацій, які добираються таким чином, що при їх аналізі учасники дискусії мимоволі порушують питання виникнення дефектів, чим забезпечується усвідомлена взаємодія суб'єктів навчання. При цьому спонукають учнів мислити спеціальні запитання, наприклад: «До чого може призвести ця ситуація?», «Наскільки стійка робота механізму?» тощо. Оскільки даний метод передбачає уміння школярів вести дискусію, то його можна застосовувати на уроках трудового навчання у 8-9 класах [2].

Складання повного переліку недоліків сконструйованого (виготовленого) виробу на стадії аналізу підсумків та самооцінки проєкту дає об'єктивну картину необхідних змін. З цією метою необхідно навчити учнів складати та аналізувати перелік критеріїв, які повинен задовольняти творчий виріб та робити узагальнені висновки. Таким чином, даний метод реалізує функцію педагогічного стимулювання через формування усвідомлення необхідності вдосконалення власного творчого проєкту.

«Метод часових обмежень» базується на врахуванні часового чинника в процесі діяльності: залежно від індивідуальних властивостей часові обмеження можуть викликати підвищення інтелектуальної активності школярів і досягнення ними вищих результатів. Часові обмеження можна вводити на будь-якому етапі проєктно-технологічної діяльності учнів, залежно від успішності їх засвоєння та виконання.

Наші спостереження свідчать про важливість даного методу для інтенсифікації навчального процесу. В результаті нього із створенням творчого

виробу повністю справляються 70-75% учнів (без його використання 27-30% творчих виробів учнів залишались незакінченими). Але до використання цього прийому необхідно підходити обережно, оскільки найчастіше у дітей із слабким або інертним типом нервової системи (меланхоліків, флегматиків) він викликає гальмування або зниження результативності діяльності.

Дуже важливим етапом проєктно-технологічної діяльності є презентація творчого виробу. В залежності від змісту проєкту це може бути спеціально організований урок, конкурси творчих проєктів, аукціон-ярмарок. Конкурси творчих проєктів проводяться на рівні школи, міста. Учні не лише подають на конкурси виконані проєкти, але і захищають їх. Ці конкурси стимулюють активність учнів у технологічному навчанні, адже заохочують бажання досягати визнання, а також підвищують відповідальність учителів за якість освітнього процесу [2].

Висновки: Здійснюючи аналіз розглянутих вище методів проєктної діяльності, можна помітити, що вони досить легко засвоюються учнями, сприяють різкому збільшенню кількості варіантів розв'язків задач, таким чином активізують їх інтелектуальну діяльність. Досвід використання зазначених методів підтвердив необхідність наявності позитивних установок в учнів, психологічного клімату в колективі.

ВИКОРИСТАНА ЛІТЕРАТУРА:

1. Моляко В. А. Техническое творчество и трудовое воспитание. Москва: Знание, 1985. 80 с.
2. Нагайчук О. В. Теорія і методика інтелектуального розвитку підлітків у процесі проєктно-технологічної діяльності: навч.- метод. посіб. Умань: СПД Жовтий, 2011. 222 с.
3. Терещук А. Методи проєктування. *Трудове навчання в закладах освіти*. 2008. № 5. С. 4-9.

ДОСВІД ВИХОВАННЯ ГАРМОНІЙНО РОЗВИНУТОЇ ОСОБИСТОСТІ У ВЕКТОРІ НОВОЇ УКРАЇНСЬКОЇ ШКОЛИ ЗАСОБАМИ ТЕАТРАЛЬНОГО МИСТЕЦТВА

Нестерцова О. Ю.,
керівник Зразкового художнього колективу
Музично-драматичний театр «Колібрі»,
керівник гуртка-методист
Комунальний заклад
Центр дитячої та юнацької творчості №4
Харківської міської ради
м. Харків, Україна

На сучасному етапі модернізації суспільних відносин в Україні, згідно з вимогами нової Української школи особливої гостроти й актуальності набувають питання всебічного формування особистості, здатної до самовиховання, творчого саморозвитку та самореалізації.

Необхідність вирішення зазначеної проблеми зумовлена соціальними, культурологічними та педагогічними чинниками й викликає потребу в пошуку засобів формування особистості, одним з яких є мистецтво, зокрема театр. Програма «Планета – театр» створена автором на підставі узагальненого досвіду роботи та аналізу діяльності колективу та вихованців, та активно реалізує потреби нової Української школи:

1. Навчання протягом життя: в колективі вихованці навчаються самостійно шукати інформацію та аналізувати її.

2. Школа як хаб: моя програма є важливим сегментом в шкільному хабі, в частині творчого простору, що дозволяє дитині освоювати специфічні навички в Інтернет просторі, створенні музичних саун треків, відео ряду, іконографічного матеріалу в художньому оформленні вистави, аналізу літературних і драматургічних творів, що не входять в шкільну програму.

3. Вчителі як тьютори: режисерський показ - основа роботи театру дітей. «Роби, як я» Як сказав відомий український режисер.

Б. Шарварко «Усі діти мавпують своїх керівників». Керівник театру є наставником модератором генератором ідей, і творчого процесу.

4. Сім'я як стейкхолдер освіти: в моїй програмі батьки вихованців є рівноцінними учасниками підготовки театральної дії, головні глядачі і судді театральних вистав.

5. Більше суб'єктів в освітньому процесі: наш золотий трикутник. Матеріальна база програми "Планета - театр" складається з:

- керівників творчого процесу,
- вихованців - артистів,
- батьків, дідусів і бабусь.

6. Нетрадиційним шкільним практикам – так!

Фестивалі, конкурси концерти, творчі квести, майстер-класи, відведення вистав професійних театрів, художніх виставок та музеїв - являються невід'ємною частиною роботи програми «Планета -театр».

7. Сучасні технології в освіті вже зараз: моя програма використовує інформаційні технології протягом п'ятнадцяти років.

- створено сайт театру <https://kolibri.eto-ya.com/kontakty>
- он-лайн групи вихованців і батьків (Viber, WhatsApp)
- фонограми і відео вистав
- відкрити заняття та майстер - класи на каналі YouTube
- участь в всеукраїнських та міжнародних он-лайн фестивалях
- порт фоліо всіх вихованців

Також реалізуються і потреби суспільства у формуванні інтелектуально розвиненої та активно творчої молоді як основи майбутньої творчої української еліти незалежної і успішної держави, надзвичайно затребуваними можуть стати нові підходи до навчання в театральному гуртку, які дозволяють спрямувати навчально-виховний процес на духовне зростання особистості кожного вихованця, формування відчуття соціальної значущості, внутрішньої свободи через активне осмислення дійсності та виявлення власної позиції.

Нова Українська школа передбачає викладання різних шкільних дисциплін

в ігровій формі, а в театрі дітей ігрова форма - це основний шлях до формування ключових компетентностей гармонійного розвитку особистості.

Працюючи режисером в телерадіокомпаніях над циклом телевізійних програм, присвячених дитячій творчості, я звернула увагу на те, що талановиті і здавалось би досвідчені діти, що беруть участь у міжнародних фестивалях та конкурсах як солісти, часто виглядають неорганічно. У якості ведучих програм, персонажів вистав вони не вміють спілкуватися з партнерами і аудиторією, переграють, а іноді просто кривляються. Вже тоді я задавалась питанням, чому це відбувається, і як цього уникнути? Одного разу мені самій довелося допомагати в постановці дитячої Новорічної вистави.

Починаючи роботу над цим мюзиклом, я зрозуміла, що за формою типової і неоригінальної вистави не можна заховати відсутність істинного змісту і сенсу роботи з дітьми – органічного акторського наповнення кожної ролі. Працювати з невідповідними дітьми відповідно до акторської системи театрального інституту неможливо з вікових та психофізичних критеріїв. Я почала шукати методичні розробки у сфері викладання театрального мистецтва дітям, де була б на професійному рівні розроблена система роботи з актором-початківцем на базі системи К. С. Станіславського. І оскільки я впевнена, що найбільш актуальним, перспективним і цікавим для дітей є такий жанр театрального мистецтва як мюзикл, то хотілось знайти систему, де об'єднані всі елементи цього жанру. На жаль, існуючі сучасні технології вирішення цієї проблеми мене не задовольнили, а славетна теорія Майзнера, на мій погляд, провокує дітей на наїгрування та викривлення. Синхро - буфонада, що часто використовується в дитячих виставах, коли під плюсову фонограму діти вимушені імітувати вокал, для юних акторів некорисна, бо викликає у них демонстрацію несправжніх емоцій і заважає становленню їхнього акторського «Я». І, як справедливо говорив К. С. Станіславський, «підміняє мистецтво переживання мистецтвом блюзнірства».

Створивши свою творчу лабораторію «Планета – театр», експериментальним шляхом я напрацювала ряд прийомів, акторських задач і

«манків», які поряд з авторськими мюзиклами-мініатюрами і акторськими етюдами-тренінгами з вокальною хореографічною і ритмопластичною партитурою, лягли в основу системи підготовки і розвитку юних акторів.

На базі творчої лабораторії у 1997 році був створений дитячий музично-драматичний театр «Колібрі», де проводились заняття з акторської майстерності, сценічної мови, вокалу, хореографії та сценічного руху. За успішну роботу театру «Колібрі» у подальшому було присвоєно звання «Зразковий художній колектив». З 2001 року театр працює на базі Центру дитячої та юнацької творчості №4 Харківської міської ради. За двадцять років роботи більше 2000 дітлахів різних вікових категорій доторкнулись до таїни театрального мистецтва завдяки заняттям в театральній студії музично-драматичного театру «Колібрі». В процесі роботи приблизно з п'ятдесятьма акторами утворилось творче ядро театру, діти від вистави до вистави, від фестивалю до фестивалю розвивали свої здібності, досягаючи кращих результатів. Невипадково основна група «Колібрі» стала переможницею і лауреатом багатьох міських, Всеукраїнських, Міжнародних фестивалів та конкурсів, які проходили в Туреччині, Франції, Австрії, Німеччині, Чехії, Словаччині, Польщі та Росії.

На базі накопиченого і практично перевіреного досвіду була розроблена авторська програма музично-драматичного театру «Колібрі» «Планета-театр», в якій, на відміну від існуючих, подана концептуально-модульна багатопрофільна програма, що дозволяє органічно синтезувати основні види театрального мистецтва (вокального, хореографічного, драматичного, пластичного та ін.) у їх єдності та взаємодії. Особливістю даної програми є цілісність та системність щодо охоплення поліхудожнім вихованням усіх вікових груп вихованців від 4-х до 20-ти річного віку. Програма розроблена не тільки на основі багаторічного досвіду, ґрунтується на теорії та практиці театрального мистецтва у жанрі синтетичного музичного ритмопластичного театру (К. Станіславський, В. Мейерхольд, А. Таїров, Є. Вахтангов, та засновники української театральної школи М. Щепкін, І. Крушельницькій, Л. Курбас, Л. Дубовик, С. Данченко, Н. Ужвій , М.Слонім) та спрямована на комплексне театральне виховання та

творчий розвиток дитини як особистості. Основна мета програми полягає у вихованні всебічно розвиненої, самодостатньої особистості на гуманістичних загальнолюдських цінностях, з урахуванням психофізичного розвитку дітей та молоді й спрямуванням на до профільну орієнтацію засобами театрального мистецтва.

Програма зразкового музично – драматичного театру «Колібри» «Планета-театр» вирішує завдання:

- створення умов для розвитку здібностей особистості;
- формування творчої активності вихованців через залучення їх до активної творчої діяльності;
- надання вихованцям знань, умінь та формування навичок у жанрі синтетичного музичного ритмопластичного театру;
- здійснення допрофесійної підготовки (реалізація потреб дитини у самовизначенні засобами акторської майстерності, вокалу, дикторського мовлення, режисури та ін.);
- розвиток у вихованців відповідних психофізичних якостей (образного мислення, емоційної виразності, спостережливості та пам'яті, уяви і фантазії, відповідних музичних здібностей, навичок міжособистісного спілкування тощо).

Авторська програма музично-драматичного театру «Колібри» «Планета-театр» передбачає три рівні навчання: початковий, основний та вищий. При опануванні відповідного рівня надбань, вихованці автоматично можуть переходити до вищого рівня навчання.

Основними модулями програми є: акторська майстерність, сценічна мова, комплекс дихальних вправ, вокал, сценічний рух, танок. Якщо виникає потреба у втіленні особливого художнього задуму, програма може бути доповнена додатковими дисциплінами сценографії.

У процесі опанування модулю «Акторська майстерність» використовуються музичні скоромовки, акторські етюди на основі зрозумілих дитині віршів, байок, казок; дії у запропонованих ситуаціях, синхронізація елементів танцю та вокалу у процесі виконання акторського завдання, відбувається свідоме керування своїм

психічним, емоційним та фізичним станом, оволодіння технікою створення сценічного образу.

Модуль «Сценічна мова» є одним із основних у системі театральної освіти та тісно пов'язаний з уроками акторської майстерності. Головне завдання сценічної мови - навчити майбутнього актора працювати над текстом, озброїти його основами техніки та майстерності володіння голосом, прищепити навички самостійної роботи над подальшим вдосконаленням та розвитком практичних знань.

Модуль «Комплекс дихальних вправ» ґрунтується на методиці О. М. Стрельнікової, що дозволяє формувати культуру дихання, розвивати голосові дані, сприяти засвоєнню сценічного руху, танцю, сценічної мови та вокалу.

Модуль «Вокал» вводить дітей у світ великого музичного мистецтва, навчає їх розуміти музику і насолоджуватися нею. Незалежно від вокальних даних, цей предмет має навчити дитину володіти власним голосом, розуміти зміст вокальних творів і доносити його до слухачів. Вокальне виховання розвиває музичну культуру дітей, формує слух, чуття ритму, тембру, музичну пам'ять.

Заняття за модулем «Сценічний рух» сприяють удосконаленню психофізичного апарата актора, розвитку акторської виразності; розвивають моторну пам'ять, ритмічність, гнучкість, витривалість, координацію рухів, уміння розкривати образ за допомогою пластичного руху.

Модуль «Танок» має велике значення. Танок – це легкість, політ, якого можна домогтися тільки досконало володіючи своїм тілом. На заняттях з хореографії обов'язково присутній класичний станок, дитина виконує хореографічні вправи, а також загальні елементи різножанрових танців.

Програмою передбачено живе спілкування у творчому колективі, комплекс тренінгів (дихальна гімнастика, сценічний рух, пластичні вправи, танок, вокал, орфоепічні та сценічно мовні вправи, та акторська майстерність), які крім навчального, розвивального, виховного, мають й оздоровчий характер. Особливістю програми є комплекс відповідних авторських музичних вистав

(мюзиклів), які поступово ускладнюються залежно від рівня навчання та є логічним завершенням кожного навчального модуля. Автор програми залишає за собою право заміни музичних вистав (творів) в залежності від потреб суспільства та інтересів вихованців відповідно до рівнів навчання.

Під час занять широко використовуються різні форми організації навчально-виховного процесу: теоретичні (лекції, бесіди, семінари) та практичні (тренінги, вправи, ігри, етюди, репетиції). Для узагальнення набутих знань проводяться творчі покази (учні демонструють свої роботи (одиначні, парні, масові етюди, мюзикли, вистави, концерти).

Для репетицій мюзиклів або концертних номерів, у яких задіяні діти груп різних рівнів навчання (або весь склад театру), проводиться зведені репетиції.

Для роботи з обдарованими дітьми в групах вищого рівня навчання, виконавцями головних ролей, ведучими солістами, а також для роботи з абітурієнтами проводяться індивідуальні заняття.

Більшість вихованців, які здобували освіту у музично-драматичному театрі «Колібри» успішні люди, які застосовують отримані компетенції в акторській, режисерській, педагогічній діяльності. Серед випускників колективу спеціалісти з комп'ютерних технологій, відомі блогери, журналісти, ведучі телеканалів, актори театру та кіно. Багато хто привів своїх дітей, молодших братів і сестер, які стали спадкоємцями традицій театру Колібри.

Досвід використання та впровадження авторської програми «Планета - театр» може бути корисним у практичній реалізації Концепції Нової Української школи. Має перспективи подальшого формування еліти для розвитку і процвітання української спільноти.

ІГРИ ТА ЗАБАВИ ЯК ЗАСОБИ СТАТЕВО-ВІКОВОГО ВИХОВАННЯ СЕЛЯНСЬКИХ ДІТЕЙ ХЕРСОНСЬКОЇ ГУБЕРНІЇ (XIX – ПЕРША ЧВЕРТЬ XX СТОЛІТТЯ)

Окольнича Тетяна Володимирівна,
д. п. н., професор,
Яковенко Сергій Анатолійович,
Аспірант
Центральноукраїнський державний
педагогічний університет
імені Володимира Винниченка
м. Кропивницький, Україна

Вступ. Удосконалення сучасного історико-педагогічного знання в умовах нових реалій є нагальною необхідністю. Важливим напрямом виховання стає регіоналізація, що стає механізмом суспільно-економічного та етнокультурного розвитку краю, сприяє становленню етнічної самосвідомості особистості; актуалізує регулятивні механізми культури; забезпечує найважливіше для формування особистості дитини право навчання і виховання рідною мовою, що враховує етнокультурні традиції кожної родини.

Окрім того, дослідження питань історії культури в цілому, народної педагогіки вважаємо важливим і необхідним також і в плані об'єктивно існуючих особливостей окремих регіонів, які відрізняються специфікою соціально-педагогічного, економічного і культурного розвитку, серед яких чільне місце посідає й Херсонська губернія XIX – першої чверті XX ст. Виокремлення саме XIX – першої чверті XX ст. в окремий період історії розвитку педагогічної думки є доцільним з огляду на його культурницький та народницький характер.

Мета роботи. На основі історико-педагогічного аналізу розкрити особливості використання ігор та забав як засобів статево-вікового виховання селянських дітей Херсонської губернії (XIX – першої чверті XX століття).

Матеріали та методи. Для написання публікації використано етнографічні матеріали XIX – першої чверті XX століття. Для досягнення мети використано

пошуково-бібліографічний метод (дозволив проаналізувати етнографічні джерела); історико-ретроспективний та системно-структурний методи (для систематизації теоретичних ідей щодо функціонування етнопедагогічної складової сімейного виховання Херсонської губернії).

Результати та обговорення. Вивчення етнографічного матеріалу дає підстави стверджувати, що ігри та забави активно застосовувалися у процесі статево-вікового виховання українських селянських дітей Херсонської губернії XIX – першої чверті XX ст. Дитячі народні ігри та забави розподілялися на «хлоп'ячі», «дівчачі» і спільні забави.

Зауважимо, що статево-вікова диференціація була практично непомітною в ігровій культурі українських селянських дітей до 5–6-річного віку. Вже з 6–7 років ігри розподілялися згідно із статтю учасників.

У своїх іграх діти наслідували дорослих, їх поведінку, манери, навіть жести й міміку. Так, українські діти «їздили на базар», «доглядали за тваринами» [1].

Суто хлоп'ячими були ігри з м'ячем, ножем. Поширеними ігровими образами хлопців були «дуби», «вовки», пастушки, власники коней [3].

Члени родини та сільської громади схвалювали ігри дівчат, які сприяли формуванню у них таких «позитивних і необхідних» рис, як посидючість, ретельність, акуратність і високий естетичний смак, ніжність та жіночність, скромність й цнотливість. Дівчачі ігри «В кукли», «Ластівка», «Мак», «Груша», «Перепілка», «У кривого танця» [1; 2; 3] супроводжувалися піснями, танцями, тілесним контактом, плавними рухами, хоровими піснями, діалогами. Тобто, ігри дівчаток, на відміну від ігор хлопчиків, були більш емоційно забарвленими.

Ігри селянських дівчаток демонстрували приклади поведінки, яка у народній свідомості уважалася відхиленням від усталеної норми жіночності. Наприклад, у варіанті гри «Чи диво» у Херсонській губернії XIX ст. дівчатка називали неприйнятною для справжньої представниці жіночої статі наступну поведінку: «Пішла дівка на вулицю, сидить за столом, п'є мед-вино, «Йшли дівки на війну, чи диво, чи не диво» [3].

Серед ігор хлопчиків і дівчаток Херсонської губернії досліджуваного

періоду були ігри зорієнтовані на традиційно чоловічі (оранка, сіяння, косіння) та жіночі (приготування їжі, прядіння, вишивання) види господарських робіт відповідно. Наприклад, дівоча гра «Мак», записана в Єлисаветградському повіті Херсонської губернії на початку ХХ ст. орієнтувала її виконавиць на засвоєння традиційно жіночих робіт, наприклад робота на городі, догляд за домашньою птицею [2, с. 138].

Селянські хлопчики Херсонської губернії полюбили гратися «В короля». У цій грі відображалися зміст й характер бажаної для них трудової діяльності. Гра супроводжувалася текстом, який уміщував згадки про чоловічі роботи:

«А нашого короля дома нема
Поїхав до річки
Дрова рубать
Сина женить
Дівок вибирать» [2, с. 140].

Крім дитячих ігор етнографами ХІХ – першої чверті ХХ ст. описані й дитячі *забави*, що сприяли їх фізичному розвитку. Саме вони передбачали виконання певних фізичних вправ, залежали від фізичної витривалості, загартованості, вправності та не передбачали статевої диференціації.

Українські діти взимку часто гралися на вулиці. Як правило, спускалися з гірок на санках, каталися на лижах та ковзанах, кидалися снігом. Про існування різних видів дитячих санок повідомляв П. Понятенко. Це були маленькі санки, «кобилки» (дві дошки, з'єднані між собою чотирма «ніжками»; нижня дошка - обабок – спереду загиналася вгору й заокруглювалася) [1, с. 402].

Етнограф П. Понятенко засвідчував, що поширеною забавою хлопців Херсонської губернії було «лазіння по деревах». Учений зазначав, що спритність, з якою хлопці лазять, а особливо перелазять з дерева на дерево, викликала здивування. «...тримаючись руками за вершок деревини, повисали у повітрі, деревина нахилилася в бік іншої, найближчої, яку хлопці зручно охоплювали ногами й за цим, пустивши з рук вершка першої деревини, весело колихася на гілках іншої. Подібно переходили з дерева на дерево» [1, с. 402].

Ще хлопці в Херсонській губернії полюбляли робити «кубла»: «найчастіше отроки 7–12 років робили кубла навесні і влітку, як правило – на вільшині. Лізуть на вільшину, туди, де є гілок багато, і там мостять: ламали з вільшини гілочки і клали на розкорячки (вільшина вгорі розкоряка) і так знов ламали, поки здорове кубло змостять (із гілочок з листям). І коли вже змостили, то сідали і їли хліб. Іноді співали, на дудочці грали, сиділи і наче ворона каркали. Коли підходила худоба, то діти злазили з кубла та йшли її завертати, щоб не робила шкоди. Завернувши, знову лізли в кубло. Дослідники зазначали, що хлопці любили сидіти на кублах, а дівчата не любили: вони, як позлазять, то хлопці турляли їх з кубел» [2, с. 133]. Як стверджував М. Сумцов, хлопці Херсонської губернії полюбляли ходити на так званих дибах або ходулях (хідках). «Отроки використовували ходулі переважно для забави, але, в деяких випадках, це приладдя мало й практичне значення, зокрема, тоді коли хлопці та дівчата переходили на них місця залиті водою або вкриті пісками. Диби – ходулі вирубували з вільхи, обчищали сучки, по одному товстому сучку залишали, щоб вони були однакові за розміром, для того, щоб можна було на них стояти. Сучки проплітали чорнолозимими дубцями, щоб зручно на них було стояти та ходити» [3, с. 40].

Висновки. Отже, ігри селянських хлопчиків і дівчаток все ж різнилися тематично й функціонально. Якщо виконавцями ігор були дівчатка, то батьки зосереджували їх на відтворення дій дорослих жінок, на засвоєння обслуговуючої ролі матері та господині-хранительки домашнього вогнища. Якщо дійовими особами ігор були хлопчики, то вони опановували ролі голови родини та усього родинного хазяйства.

ЛІТЕРАТУРА:

1. Понятенко П. Некоторые детские игры в селе Маяках Херсонской губернии. *Киевская Старина*. 1902. №7. С. 401–407.
2. Сільські забави Херсонщини. Зап. Ф. Коломийченко від Марії Коломийченкової. *МУЕ*. Херсон, 1918. Т. XVIII. С. 132–142.
3. Сумцов Н. Досвітки и посіделки. Київ, 1885. 124 с.

ОСОБЛИВОСТІ ВИХОВАННЯ НАЦІОНАЛЬНОЇ ІДЕНТИЧНОСТІ ЗАСОБАМИ МІНІ-МУЗЕЮ У ДІТЕЙ СТАРШОГО ДОШКІЛЬНОГО ВІКУ

Олійник Дарина Сергіївна,
асистент кафедри дошкільної
освіти та педагогічних інновацій
Житомирський державний університет
імені Івана Франка
м. Житомир, Україна

Вступ. / Introductions. На сучасному етапі розвитку нашої молоді держави є проблема виховання національної ідентичності дітей та молоді, адже країна знаходиться в суперечливому силовому полі соціально-цивілізаційних тенденцій (глобалізація і національно-етичне, державне уособлення, модернізація та постмодернізація, орієнтація на Схід чи на Захід). Всі ці чинники створюють проблему «кризи суспільства», частиною якої є національна ідентичність.

Мета роботи. / Aim. Уточнення змісту понять «національна ідентичність», «міні-музей», а також аналіз впливу міні-музею на виховання національної ідентичності у дітей старшого дошкільного віку.

Матеріали та методи. / Materials and methods. Під час дослідження ми послуговувались методами аналізу та синтезу для вивчення теоретичного підґрунтя виховання національної ідентичності засобами міні-музею.

Результати та обговорення. / Results and discussion. Усвідомлення своєї національної ідентичності та уявлення про себе як представника українського народу, а водночас і нації, сприяє кращій адаптації дитини до умов соціального життя в Україні.

Національна ідентичність – це усвідомлення себе представником певної нації і оцінка себе як носія національних цінностей: мови, релігії, етичних норм, культурної спадщини, тощо. Національна ідентичність є однією з найважливіших складових структури соціальної ідентичності оскільки усвідомлюючи свою належність до соціуму, людина здатна самовизначитись, самоствердитись і

реалізуватись.

Вік 5-7 років є сенситивним періодом для виховання національної ідентичності людини. За цей невеликий відрізок часу дитина встигає набути незамінних знань, які допоможуть ідентифікувати себе з нашою країною, сформує основи патріотизму та бажання діяти на користь розвитку своєї держави [5, с. 76-77].

Тому саме в дошкільному закладі освіти необхідно приділяти цьому великої ваги. Насамперед, педагог має бути з чіткою громадянською позицією, бути патріотом своєї країни, адже він організовує процес виховання, залучає дітей до пізнання своєї країни, пробуджує любов до неї, гордість приналежності до українського народу. Великою помилкою є те, що педагоги дають лише зовнішні знання про країну (символіка, герб, прапор, гімн), а в першу чергу, потрібно викликати у дітей «емоційні» знання, такі як повага до мови, любов до рідної землі, Батьківщини, гордість за те, що я - українець.

Одним із цікавих, яскравих та результативних засобів виховання національної ідентичності є музеї, адже інформація в них структурована, достовірна та доступна для розуміння дітьми.

Музей – це заклад, який накопичує, зберігає та поширює досвід попередніх поколінь, їх унікальні пам'ятки матеріальної культури. Нині похід до музею трактується, як галузь освітнього процесу, яка направлена на формування у дитини ціннісного ставлення до дійсності за допомогою розкриття історико-культурних контекстів матеріальних і нематеріальних реалій навколишнього світу незалежно від його місця знаходження [6, с. 38-42].

Проте, у зв'язку з пандемією, спричиненою COVID-19, стали діяти обмеження щодо відвідування музеїв, через високий ризик розповсюдження вірусу в закритому приміщенні. Опираючись на дані статистики музею «Софія Київська» за 2020 рік, можемо побачити, що у 2020 році музей відвідало лише 17,2% дітей, в той час як у 2019 році цей показник був 61,2% [2]. Крім того організувати безпечну та змістовну екскурсію до музеїв, які знаходяться на великій відстані від закладу, для дітей дошкільного віку не така вже й проста

справа.

Тому, створення міні-музею національного спрямування у групових приміщеннях допоможе задовільнити потребу дітей у розумінні своєї національної приналежності.

Міні-музеї у дитячому садку – це особливий розвивальний простір, створений з метою залучення дитини до світу мистецтва, розширення її культурного й національного світогляду, формування життєвої компетентності [1, с. 32].

Міні-музей національного характеру у закладі дошкільної освіти - це не тільки навчальний осередок, але й місце, яке розв'язує проблему розвитку, навчання та виховання особистості. Експонати мають свою особливість, тому що одночасно впливають на інтелектуальну, волюву та емоційну сторону особистості дитини. Дитина може взаємодіяти з експонатами: споглядати, обстежувати, грати, задіюючи різні види аналізаторів [7, с. 11].

Під час створення міні-музею, діти не лише здобувають досвід, але і стають повноцінними учасниками цього процесу, які відповідально та серйозно до нього ставляться.

У віці 5-6 років відбувається інтенсивний розвиток та збагачення різних видів діяльності, що проявляється у вмінні отримувати опосередковані знання, що виходять за межі досвіду дитини, а також віддалені у часі. Цей період також характеризується подальшим активним засвоєнням дитиною соціального досвіду старшого покоління, тому дитина може засвоювати історію рідного краю, її громадян, особливості культури та мови, символіки, а також на цьому етапі дитина вже має певний обсяг знань, умінь та навичок стосовно художньо-творчої діяльності, що допоможе їй створити об'єкти міні-музею. Вона усвідомлює, що за допомогою предметів міні-музею можна передавати об'єкти, явища довкілля та соціуму.

Старші дошкільники вже мають внутрішню позицію про навколишній світ. Володіють та розрізняють рідну мову, правила поведінки в суспільстві. Обмінюються інформацією про свою країну, місто, мікрорайон, знають про

головні свята в країні. Проявляють зацікавленість до музейних експонатів, бажання створити експонати своїми руками. Поведінка стає довільною, увага стійкішою, це все свідчить про соціальну та інтелектуальну зрілість, готовність дітей до розуміння своєї національної приналежності [3, с. 107].

Під час створення експонатів до міні-музею дитина здатна аналізувати та синтезувати об'єкти, які вона передає, диференціювати та ідентифікувати їх якості. Передаючи характерність персонажів, дитина вже вміє відобразити настрій, душевний стан через міміку, виразну позу тощо.

Проявляється самостійність у виконанні завдань, зростає інтерес до колективних робіт. Володіючи певними формотворчими навичками та засвоївши знання про сенсорні еталони, дитина цього віку в своїх роботах виявляє фантазію, творче мислення, тому вироби вирізняються неповторністю й оригінальністю.

Дошкільник починає цікавитися не лише сучасною історією країни, міста, але й історичними даними. З задоволенням розглядає архітектуру свого краю, українську хату, побут предків, старовинні іграшки. Дитина усвідомлено готова слухати українські народні казки, розуміє їх сенс, бажає зрозуміти незрозумілі, застарілі слова [4, с. 117].

Висновки./Conclusions. Отже, міні-музеї національного спрямування, можуть відкрити для дитини старшого дошкільного віку необхідні знання для усвідомлення своєї національної ідентичності, чим допомагає усвідомити себе частиною великої історії, частиною сильної, гідної та вільної нації.

СПИСОК ВИКОРИСТАНИХ ДЖЕРЕЛ

1. Байдина Е. А. Міні-музей в ДНЗ як засіб патріотичного виховання. *Довідник старшого вихователя*. 2013. № 2. С. 32-37.
2. Звіт про культурно-просвітницьку діяльність Національного заповідника “Софія Київська”. Київ, 2020. URL: <https://st-sophia.org.ua/wp-content/uploads/2021/03/ZASTUPNIK-GENERALNOGO-DIREKTORA-Z-KULTURNO-PROSVITNITSKOYI-DIYALNOSTI.pdf>.
3. Кулачківська С. Є. Я – дошкільник. Вікові та індивідуальні аспекти

психічного розвитку. Київ: Нора-прінт, 1996. 107 с.

4. Побірченко Н. С. Використання української етнопедагогіки в дошкільному закладі. Київ: Науковий світ, 2003. 117 с.

5. Стаєнна О. О. Виховання громадянських якостей у дітей старшого дошкільного віку на традиціях рідного краю: дис. канд. наук: 13.00.08 дошкільна педагогіка. Луганськ, 2013. 207 с.

6. Трунова М. Секрети музейної педагогіки: з досвіду роботи. *Дошкільне виховання*. 2006. № 4. С. 38-42.

7. Шаповал Л. Формування національної свідомості дошкільників засобами музейної педагогіки. *Вихователь-методист дошкільного закладу*. 2009. №4. С. 11.

ОСОБЛИВОСТІ ПРОВЕДЕННЯ УРОКІВ ФІЗИЧНОЇ КУЛЬТУРИ ДЛЯ УЧНІВ ЗАКЛАДУ ЗАГАЛЬНОЇ СЕРЕДНЬОЇ ОСВІТИ В ДИСТАНЦІЙНОМУ РЕЖИМІ

Олійник М. М.,
вчитель фізичної культури
Комунального закладу освіти
Спеціалізована школа №129 фізико-математичного профілю
Дніпропетровської міської ради

Вступ. Стрімкий розвиток технічного прогресу, постійне зростання обсягів інформації, модернізація та ускладнення навчальних процесів і, як наслідок, гостра необхідність отримання якісної освіти на всіх рівнях є невід'ємною частиною сучасного світу.

Швидкий прогрес в системах електронного навчання, персоналізація і адаптивність стали важливими особливостями та характерними рисами сучасних освітніх технологій [2, с. 71].

Мета роботи. Не зважаючи на високий рівень розвитку інформаційних технологій, дистанційна освіта не має готових рішень у викладанні шкільного предмета «Фізична культура».

У нових реаліях дистанційна освіта має в своєму розпорядженні великий арсенал технологій, що включають модульні, мережеві, кейс та інтернет-технології, які мають низку специфічних особливостей (доступність, відкритість, високий ступінь варіативності тощо).

Відповідно до основних положень концепції нової української школи ІКТ суттєво розширюють можливості педагога, оптимізують управлінські процеси, таким чином формуючи в учня важливі для нашого сторіччя технологічні компетентності [1, с. 8].

Ці особливості забезпечують появу нових методичних можливостей для віддаленого навчання та дають простір для творчості вчителя при проектуванні, розробці та проведенні онлайн-уроків.

Матеріали та методи. Сучасні педагогічні технології, зокрема використання нових інформаційних технологій, Інтернет-ресурсів під час викладання уроків фізичної культури дозволяють досягти максимальних результатів у вирішенні багатьох завдань, а саме:

- забезпечення інтенсифікації всіх рівнів навчально-виховного процесу за рахунок застосування засобів сучасних інформаційних технологій (підвищення ефективності та якості процесу навчання, активної пізнавальної діяльності, збільшення обсягу та оптимізація пошуку потрібної інформації);

- розвиток особистості учня, підготовка до комфортного життя в умовах інформаційного суспільства (розвиток комунікативних здібностей, формування інформаційної культури, умінь здійснювати опрацювання інформації);

- виконання соціального замовлення (підготовка інформаційно грамотної особистості, здійснення профорієнтаційної роботи в галузі фізичної культури).

Варто зазначити, що застосування дистанційних технологій позитивно впливає на засвоєння теоретичних аспектів дисципліни фізична культура в основній та середній школі. Зокрема, в учнів підвищується мотивація до занять фізичними вправами, інтерес до вивчення історії виникнення ігрових видів спорту (волейбол, баскетбол тощо).

Враховуючи специфіку викладання фізичної культури, особливостей освітньої програми з даного предмету актуалізує необхідність додаткових досліджень та розробок у даній предметній галузі.

Процес переходу на віддалений формат роботи виявився, з одного боку, досить стресовою ситуацією для вчителів, які мали швидко перебудувати процес навчання під нові умови праці, з іншого боку, цей перехід став своєрідним каталізатором для більш активного впровадження інформаційно-комунікаційних технологій у навчальний процес, коли можливим став лише віддалений формат організації навчального процесу.

Даний формат проведення занять з фізичної культури, а також забезпечення

взаємодії учнів і педагогів на відстані можливі за рахунок застосування електронного навчання та дистанційних освітніх технологій. Досвід доводить, що поєднання різних видів дистанційного навчання здатне зробити навчальний процес цікавим та ефективним.

Результати та обговорення. Проводити заняття з фізичної культури для учнів ЗЗСО в дистанційному форматі можна через спеціальні платформи проведення онлайн-занять: Zoom, Google meet, додатково використовуючи електронну пошту, чати соціальних мереж та месенджері. Під час проведення онлайн-занять ефективним інструментом є відеохостинг YouTube, де представлено дуже багато відеороликів з прикладами занять з фізичної культури. Єдиною умовою забезпечення ефективності занять постає підбір відео на певну навчальну тему з доступною для учнів термінологією, відповідним дозуванням, відповідністю місця та можливості виконання комплексу вправ в домашніх умовах.

Теоретичні відомості з навчального предмета учні отримують із матеріалів, викладених у системі Google Клас.

Проведення уроків фізичної культури в дистанційному режимі пропонуємо в таких форматах:

- відправлення завдань у вигляді словесного опису або у відео-форматі з метою виконання учнями фізичних вправ самостійно, контроль виконання завдання проводиться у формі відео-звіту;
- проєктна діяльність (спрямована на формування теоретичних знань у галузі фізичної культури та метапредметних умінь, тематика проєктів може бути різноманітна та складена на основі міжпредметної інтеграції);
- презентації, що демонструють теоретичні аспекти з фізичної культури;
- челленджі в соціальних мережах (змагальна форма передбачає опублікування результатів дій щодо виконання вправ з фізичної культури за певний період);
- перегляд відео-роликів теоретичного та практичного змісту в

YouTube;

– дистанційний урок у форматі відеотрансляції, що передбачає можливість контролю часу та самого факту виконання вправи, правильності виконання завдань, здатність скоригувати техніку виконання вправи при необхідності, а також постійний контакт між учнем та вчителем.

Висновки. Таким чином, дистанційне навчання, безумовно, є новою, прогресивною формою подачі інформації, причому з широким використанням нових технологій, що створює можливість здобуття освіти незалежно від віку, стану здоров'я, крім того, заняття у дистанційному режимі підвищують творчий, інтелектуальний потенціал учнів. Цьому сприяють самоорганізація, використання нових інформаційних технологій тощо. Певною мірою змінюється і роль учителя: він координує пізнавальний процес і водночас оновлює та вдосконалює свою професійну майстерність, методику викладання предмета, оскільки перебуває в режимі нововведень та інновацій.

ЛІТЕРАТУРА

1. Нова українська школа концептуальні засади реформування середньої школи. Міністерство освіти і науки України. 2016 р. URL: <https://mon.gov.ua/storage/app/media/zagalna%20serednya/nova-ukrainska-shkola-compressed.pdf>

2. Попрошаєв О. В., Мунтян В. С. Гоєнко М. І. Особливості організації процесу дистанційного навчання з фізичного виховання. *Науково-методичні основи використання інформаційних технологій в галузі фізичної культури і спорту: збірник наукових праць* [Електронний ресурс]. Харків : ХДАФК, 2020. Випуск 4. 100 с.

ЗНАЧЕННЯ САМООЦІНКИ У ФОРМУВАННІ ОСОБИСТОСТІ УЧНЯ

Олійник Наталія,
кандидат педагогічних наук, доцент
Махлай Тетяна,
здобувачка СВО «магістр»
Вінницький державний педагогічний університет
імені Михайла Коцюбинського
Україна

Анотація. У статті розглядається проблема формування самооцінки молодших школярів. Досліджуються особливості та засади формування самооцінки молодших школярів в освітньому процесі.

Ключові слова: початкова освіта, молодший школяр, самооцінка, позакласна виховна робота.

Проблема формування і розвитку самооцінки є одним з важливих завдань при формуванні та становленні особистості дитини. Адже самооцінка є необхідним компонентом розвитку самосвідомості молодшого школяра, тобто усвідомлення людиною самого себе, своїх фізичних сил, розумових здібностей, вчинків, мотивів і методів своєї поведінки, свого відношення до оточуючих, до інших людей і самого себе. Саме в молодшому шкільному віці розпочинає формуватися самооцінка – узагальнене, стійке і водночас диференційоване ставлення дитини до себе [2]. Як стверджують психологи, майбутнє дитини залежить від наскільки сформованої самооцінки на початковому етапі школи, тому дана проблема є актуальною для нашого дослідження.

Проблема формування самооцінки дитини, завжди цікавила видатних філософів, психологів і педагогів.. Вивченням чинників формування самооцінки займались Г. Бурменська, О. Демченко, І. Дубровіна, Р. Овчарова, Н. Олійник; вплив навчальної діяльності на формування дітей молодшого шкільної самооцінки вивчали В. Давидов, О. Акімова, Л. Любчак. Чинники формування оцінювального

ставлення до себе та уміння оцінити свої можливості досліджували Л. Божович, А. Василюк, В. Захарова, О. Солодухова та ін.

Молодший шкільний вік – це період життя дитини від 6 до 10 років, що припадає на навчання у початкових класах. Саме у цьому віці відбувається усвідомлення дитиною себе, формується ставлення до навколишнього світу, тому дуже важливо правильне, адекватне формування самооцінки.

Самооцінка безпосередньо впливає на формування особистості. Вона виступає як найважливіший засіб для самоаналізу, саморегуляції, самоконтролю. Важливим параметром самооцінки є усвідомлення своєї значущості для інших, наприклад, у колективі, групі. Як вважав Л. Іляш, усвідомлення своєї значущості для інших тісно пов'язано з самоповагою, що вважається одним із найінтегральніших характеристик особистості. Усвідомлення своєї вагомості складається з урахуванням прийняття чи неприйняття оцінок та відносин інших суб'єкту. Самооцінка значною мірою зумовлює соціальну адаптацію особистості, є регулятором поведінки та діяльності, акумулює весь життєвий досвід людини.

Для того, щоб дитина почувала себе щасливою, впевненою, була здатна краще адаптуватися та долати труднощі, їй необхідно мати позитивне уявлення про себе та адекватну самооцінку. Діти з негативною самооцінкою знаходять чи не в кожній справі непереборні перешкоди. Такі діти мають високий рівень тривожності, вони погано пристосовуються до шкільного життя, важко сходяться з однолітками, навчання дається їм важко.

Проаналізувавши літературу, ми з'ясували, що самооцінка має особливості, взаємодіє з мисленням, пізнавальною активністю, мотиваційною та моральною сферами. На думку О. Демченко молодший шкільний вік, це «найсприятливіший вік для становлення такого компонента як самосвідомість, як самооцінка, яка містить оцінку самого себе, своєї діяльності, свого становища в колективі, ставлення до інших його членів. Від того, як навколишні ставляться до дитини, залежить і його ставлення до самого себе. Від рівня самооцінки залежить активність особистості, її прагнення до самовиховання, її участь у діяльності колективу» [3, с.112]. Самооцінка формується, перш за все, під впливом

результатів навчальної діяльності, але оцінку цих результатів завжди дають вчителі, батьки, друзі. Ось чому саме їх оцінка визначає самооцінку учнів початкових класів. Здатність реагувати на себе з точки зору інших розвивається в спілкуванні з дорослими й однолітками та в колективній діяльності.

У науковій літературі визначено два основні структурні компоненти самооцінки:

Когнітивний – комплекс переконань про себе, які можуть бути як обґрунтованими, і необґрунтованими. Показники: міра реалістичності, спосіб орієнтації при обґрунтуванні самооцінки, різноманітність і широта самооцінюючих суджень, спосіб висловлювальних суджень про себе.

Емоційний – емоційне ставлення до цього комплексу переконань, сила і напруженість якого залежить від важливості для особистості оцінюваного змісту. У процесі оцінювання себе ці компоненти функціонують у нерозривній єдності. Знання про себе людина набуває в соціальних контактах, і вони неминуче обростають емоціями, сила і напруженість яких залежить від важливості для особистості оцінюваного змісту

Великий вплив на розвиток самооцінки має шкільна оцінка успішності. Орієнтуючись на оцінку вчителя, діти самі вважають себе і своїх однолітків відмінниками, двієчниками тощо, наділяючи представників кожної групи відповідними якостями.

Оцінка вчителя є для молодших школярів важливим мотивом для навчання та прагнень до успіху. При цьому важливо, щоб вчитель в приклад дітям ставив не інших дітей, а результати їхньої власної роботи, при цьому використовуючи прийоми порівняння для показу учневі його власного, нехай навіть дуже малого прогресування вперед в порівнянні з вчорашнім днем, він зміцнює і підіймають довіру учня до себе, до своїх можливостей. Досвідчений вчитель не захвалюватиме відмінників, особливо тих, кому високі результати дістаються без значних зусиль, а заохочує найменші досягнення в навчанні слабкого, старанного учня.

Для розвитку адекватної самооцінки й почуття компетентності необхідно

створювати в класі атмосферу психологічного комфорту та взаємопідтримки. Оцінюючи роботу учнів, вчитель повинен не просто ставити позначку, а давати відповідні пояснення, доносити свої позитивні зауваження до кожного учня, створювати позитивний емоційний настрій при будь-якій, навіть низькій оцінці.

Якщо у вчителя сформована установка на низькі результати навчання, то мимоволі реалізуючи її та поєднуючи з нетерплячістю у спілкуванні з учнем, учитель сприяє зниженню самооцінки учнів, що призведе до погіршення успішності учня [5, с111].

Слід зауважити, що великий вплив на формування самооцінки дитини має поведінка батьків: надмірна любов та увага можуть викликати патологічне самоспостереження та іпохондрію у дитини, вседозволеність, надмірна турботливість має безпосереднє відношення до виникнення неврозів у дітей. Діти з підвищеною самооцінкою виховуються за принципом кумира сім'ї, за умов некритичності, загального поклоніння. Діти із заниженою самооцінкою не мають з батьками довірчих відносин, не відчувають їхньої емоційної участі. Вони або користуються великою свободою, яка, по суті, є результатом безконтрольності, наслідком байдужості батьків до дітей, або зазнають надмірного обмеження власної свободи з боку батьків, піддаючись їхньому жорсткому щоденному контролю, негативній критиці. У сім'ях, де діти мають адекватну оцінку, увага до особистості дитини поєднується з достатньою вимогливістю, батьки не вдаються до принизливих покарань і охоче хвалять, коли дитина того за. Крім цього, науковці зазначають, що немає жодного зв'язку між самооцінкою дитини та матеріальною забезпеченістю сім'ї. Зате міцність сім'ї виявилася дуже важливим чинником; в сім'ях, що розпалися, частіше зустрічалися діти зі заниженою самооцінкою. Не виявилось зв'язок між самооцінкою дитини та кількістю часу, який батьки проводять разом із ним. Найголовніше – не скільки, а як спілкуються батьки з дитиною. Важливо дбайливе, поважне ставлення батьків до дитини, їх інтерес до життя сина чи дочки, розуміння характеру, смаків, знання друзів. У сім'ях, де виховувалися діти з високою самооцінкою, батьки, як правило, залучали дітей до обговорення різних сімейних проблем та планів, до думки дитини уважно

прислухалися та ставилися до нього з повагою і тоді, коли воно розходилося з батьківською.

Ще одним значним показником самооцінки молодших школярів є оцінювання їх досягнень друзями, знайомими. Учні з підвищеною самооцінкою не обов'язково хвалять себе, але вони охоче критикують усе, що роблять інші. Діти зі зниженою самооцінкою схильні переоцінювати досягнення однокласників. Молодші школярі, які не критичні до себе, часто дуже критичні до інших. Якщо учневі першого, другого класів, який отримує хороші оцінки та високо оцінює себе, дати оцінку його власну роботу і таку ж за якістю роботи, виконану іншим, то він собі поставить 4 чи 5, а роботі іншого знайде масу недоліків [6, с.213].

Діти, у яких адекватна самооцінка, активні, допитливі, позитивно налаштовані, з інтересом і самостійно шукають свої помилки у своїх роботах, обирають завдання, що відповідають своїм можливостям. Коли завдання вирішено такі учні беруться за вирішення схожого чи важчого завдання. Якщо рішення невдале, то намагаються знайти помилку та беруться за менш складне завдання. Учні з високою адекватною самооцінкою виділяються своєю активністю, завзятістю прагненням до успіху у навчальній діяльності. Такі школярі максимально самостійно прагнуть виконувати завдання. Вони переконані в можливості власними зусиллями досягти успіху. Підставою для цього є правильна оцінка своїх можливостей і здібностей. Яскраво виражена неадекватна занижена самооцінка молодшого школяра. Такі діти обирають легкі завдання. Вони бояться розгубити успіхи у навчальні. Підвищена самокритичність та невпевненість у своїх силах заважає нормальному розвитку учнів з заниженою самооцінкою. Від результатів своєї навчальної діяльності ці діти чекають лише невдачі. Молодші школярі із заниженою самооцінкою дуже чутливі до компліментів, уваги дорослих та однолітків.

Діти із завищеною самооцінкою необґрунтовано переоцінюють свої можливості у досягненні результатів навчальної діяльності, а також особистісні якості [10]. Основним мотивом навчальної діяльності молодших школярів із завищеною самооцінкою є престижність та визнання. Вони вибирають завдання,

які явно перевершують свої можливості.

Отже, самооцінка – складна особистісна освіта, особистісний параметр розумової діяльності. Ефективність навчальної діяльності школяра залежить не тільки від системи добре засвоєних знань, володіння прийомами розумової діяльності, а й від рівня самооцінки. Слід зауважити, що самооцінка у молодшому шкільному віці здебільшого формується під впливом педагога. При цьому їм важливо, щоб позитивна оцінка була загальноновизнана дорослими та однолітками.

СПИСОК ВИКОРИСТАНИХ ДЖЕРЕЛ

1. Боришевський М. Самосвідомість як фактор психічного розвитку особистості. *Психологія і суспільство*. 2009. № 4 С. 128–135.
2. Василюк А. Про роль ключових компетентностей у сучасній освіті. *Науковий вісник Ужгородського національного університету. Серія: Педагогіка. Соціальна робота*, 2014. № 31. С. 44-46.
3. Демченко О. П. Творча самореалізація молодших школярів з проявами обдарованості в умовах дозвіллевої діяльності. Обдаровані діти – скарб нації: матеріали Міжнародної науково-практичної онлайн-конференції (м. Київ, 8–11 грудня 2020 року). Київ : Інститут обдарованої дитини НАПН України, 2020. С.111-118.
4. Ілляш С. Д. Самооцінка в молодшому шкільному віці та фактори, які її детермінують. *Проблеми загальної та педагогічної психології* : зб. наук. праць, 2010. Т. 12. Ч. 2. С. 108–115.
5. Любчак Л. В., Томаш Кук. Підготовка майбутнього вчителя початкової школи до подолання труднощів у спілкуванні з учнями. *Молодий вчений*. № 5.2 (57.2). Херсон, 2018. С.111-117.
6. Любчак Л. В. Педагогічні умови підготовки майбутніх педагогів до роботи з батьками молодших школярів у контексті ідей «Нової української школи». Нова українська школа в умовах викликів сучасності: зб. тез доповідей I Всеукраїнської науково-практичної конференції, 11 квітня 2019 року. за заг. ред. Л.В. Задорожної-Княгницької. Маріуполь: МДУ, 2019. С. 213-216.

7. Олійник Н. А. Самоосвітня компетентність – невід’ємна складова професійної компетентності майбутніх студентів-аграріїв. *Науковий вісник Мукачівського державного університету. Серія «Педагогіка та психологія»*. Мукачево, 2020. Т.6. №2. С. 41-50. DOI: [https://doi.org/10.31339/2413-3329-2020-6\(2\)-41-49](https://doi.org/10.31339/2413-3329-2020-6(2)-41-49)
8. Чайкіна С. В. Особливості формування самооцінки молодших школярів. *Теоретичні і прикладні проблеми психології*. 2013. № 2 (31) С. 222-228.
9. Provorova Y., Ivakhnenko, T.; Oliinyk N., Tamarkina O., Atroshchenko T. Development of the Emotional Stability Seen as a Personal Leadership Quality Using the Acmeological Approach in the Master’s Students. *European Journal of Educational Research*,. 2021. v10 n1 p275-284 <http://dx.doi.org/10.12973/eu-jer.10.1.275>
10. Roliak A., Dutka H., Mylytsya K., Matiienko O., Oliinyk N. Problem-based learning in pedagogic tertiary education: European context through Denmark environment. *Independent Journal of Management & Production (IJM&P)*. 2021. v. 12, n. 3, (Special Edition ISE, S&P -May 2021). s.071-084. <http://dx.doi.org/10.14807/ijmp.v12i3.1521>

ПЕДАГОГІЧНЕ СПІЛКУВАННЯ ЯК ТЕХНОЛОГІЯ УСПІХУ НАВЧАННЯ

Пасічник Тетяна Данилівна
викладач, КНУ імені Тараса Шевченка
м. Київ, Україна

Педагогічне спілкування – це система обмеженої соціально психологічної взаємодії педагога та студента, змістом якої є обмін інформацією. Педагог - ініціатор цього процесу, організовує навчальний процес та керує ним. Спілкування в педагогічній діяльності виступає як засіб вирішення учбових задач та як спосіб організації взаємин викладача та студентів, що забезпечує успішність навчання.

Спільна мова зі студентами – не мова команд, а мова довіри. Слова педагога повинні впливати на відчуття і свідомість, повинні стимулювати мислення та уяву, створювати потребу пошукової діяльності та активної самостійної роботи. Як відомо у системі педагогічного спілкування взаємодіють вербальні (мова) та невербальні (жести, міміка) засоби спілкування.

Важливим є планування педагогічного спілкування і підготовка до нього. Особливістю мови викладача є її спрямованість, зверненість до студентів.

Не менш важлива технологія спілкування. Володіння технологією спілкування допомагає педагогові організувати правильну поведінку в конкретній ситуації. Невірна педагогічна дія або невірна форма спілкування, вибрана для взаємодії, може привести до конфлікту. Викладачеві потрібно правильно обирати організацію спілкування, адекватну завданню та особливостям педагогічної ситуації.

Одним із засобів, що підкріплюють дію спілкування, можна назвати ініціативність, яка вимагає певної поведінки і звучання мови. У системі педагогічного спілкування ініціативність виступає як найважливіше комунікативне завдання педагога. Ініціативність може бути двох видів:

- 1) Педагог відкрито виступає як ініціатор спілкування.

2) Педагог виступає як прихований ініціатор, причому в цьому випадку у студентів створюється враження, що ініціаторами цієї діяльності є вони самі.

Для студентів також дуже важливим є зовнішній вигляд педагога: жести та міміка.

Жести викладача повинні бути обмеженими та стриманими. Розрізняють жести описові та психологічні. Описові жести зображують, ілюструють хід думок. Вони менш важливі, але зустрічаються частіше. Набагато важливіші психологічні жести, що виражають відчуття. Щоб спілкування було активним слід мати «відкриті жести».

Міміка – мистецтво висловлювати свої думки, відчуття, настрій. Нерідко вираз обличчя і погляд впливають на студентів сильніше ніж слова. Жести та міміка підвищують емоційну значущість, сприяють кращому засвоєнню матеріалу.

Найбільш виразні на обличчі людини очі. Очі викладача, уміння користуватися виразним поглядом, уміння уникати надмірної динамічності («бігаючі очі»), а також млявої статичності («кам'яне обличчя») – важливий педагогічний прийом спілкування. Візуальний контакт – техніка, якою необхідно володіти педагогу-професіоналу. Погляд викладача повинен бути звернений до слухачів, створюючи візуальний контакт. Педагогу потрібно тримати у полі зору всіх студентів. Професіоналізм викладача полягає в тому, щоб подолати природні труднощі спілкування через відмінності в рівні знань. Для викладача важливо пам'ятати, що оптимальне спілкування – не вміння тримати дисципліну, а вміння поділитися зі студентами знаннями.

ЛІТЕРАТУРА

1. Барановська Л. В. Дидактичний аспект професійного вербального спілкування // Педагогіка і психологія професійної освіти. – 2000. - №1. С.140-145.
2. Великий тлумачний словник української мови / Укл. і голов. ред. В. Т. Бусел. – К.: Ірпінь: ВТФ «Перун», 2002. – 1440 с.

ФОРМУВАННЯ МЕДІАГРАМОТНОСТІ УЧНІВ 4 КЛАСУ НА УРОКАХ АНГЛІЙСЬКОЇ МОВИ НОВОЇ УКРАЇНСЬКОЇ ШКОЛИ

Петрик Лада Вікторівна,

к.п.н., доцент кафедри
іноземних мов і методик їх навчання

Власюк Олександра Василівна,

студентка другого (магістерського) рівня вищої освіти
спеціальності 013 «Початкова освіта»,

Факультет педагогічної освіти,

Київський університет імені Бориса Грінченка

Вступ. Підготовка молодого покоління до повноцінної участі у всіх сферах діяльності суспільства визначена пріоритетною метою сучасної системи освіти в умовах реформи Нова українська школа. Для досягнення цієї мети освітній процес має будуватися з урахуванням особливостей розвитку сучасного полікультурного суспільства, для якого характерні, по-перше, множинність взаємодіючих мов та культур, а по-друге, множинність текстів та текстових форматів, що циркулюють у глобальному інформаційному просторі, що створюється сучасними засобами масової комунікації. Нова українська школа прагне підготувати учнів до соціального життя, навчаючи їх практичним навичкам, які допоможуть їм у повсякденному житті [2].

Інтеграція медіазасобів в освітній процес початкової школи, зокрема використання їх на уроках англійської мови, створює умови для опанування учнями початкової школи іншомовними компетенціями та формування їхньої медіаграмотності.

Мета роботи – охарактеризувати теоретичні аспекти формування медіаграмотності учнів четвертого класу на уроках англійської мови.

Матеріали та методи. Для теоретичного аналізу та узагальнення аспектів формування медіаграмотності учнів четвертого класу на уроках англійської мови використано науково-педагогічні джерела, загальні положення Концепції «Нова українська школа», Типові освітні програми для 3-4 класів НУШ. Спостереження,

оцінювання та самооцінювання забезпечили можливість проаналізувати ефективність використання медіазасобів на уроках англійської мови з метою формування медіаграмотності учнів початкової школи.

Результати та обговорення. Інформація, яку учні початкової школи щодня отримують через засоби масової інформації та соціальні мережі, формує їх свідомість. Типові освітні програми Нової української школи передбачають змістову лінію «Знайомство з медіа», що дає можливість учителю початкової школи формувати медіаграмотність молодших школярів. Також актуально інтегрувати медіаосвіту у зміст різних навчальних предметів, зокрема іноземної (англійської) мови. Цей процес допомагає навчати учнів початкової школи іноземній мові через пошук, перевірку, критичний аналіз інформації в медійному просторі та самостійне створення власних медіапродуктів, що своєю чергою відображається у рівні сформованості медіаграмотності та іншомовних компетенцій школярів.

Аналіз науково-педагогічних джерел дозволив нам розглядати медіаграмотність учнів четвертого класу Нової української школи у процесі навчання англійської мови як здатність молодших школярів добирати, використовувати, аналізувати, оцінювати, створювати та передавати англійськомовні медіатексти. Медіаграмотності не можна навчити без базових навичок письма та читання, так само, як і без базового вміння використовувати медіазасоби.

Медіазасоби – предмети, обладнання та матеріали, які забезпечують функціонування медіа-інформаційного простору у формі аудіальних, візуальних, аудіо-візуальних повідомлень та виокремлюються вчителем для організації активного процесу навчання іноземних мов [3].

Медіазасоби допомагають створювати таке сучасне освітнє іншомовне середовище, яке сприяє формуванню іншомовної комунікативної компетентності учнів початкової школи, їхньої медіаграмотності та впливає на розвиток особистості дитини загалом.

Англійська мова, як і будь-яка інша, виконує комунікативну функцію, тому як навчальний предмет вона є одночасно і метою, і засобом навчання. Всесвітня

мережа Інтернет містить чисельну кількість електронних навчально-методичних, дидактичних, цифрових ресурсів англійською мовою, які дозволяють учителю англійської мови організувати сучасні ефективні уроки у форматі онлайн та офлайн.

Загалом традиційно для роботи на уроках англійської мови з учнями молодших класів учителі використовують нові медіазасоби, а саме Інтернет ресурси (нові медіазасоби), для прослуховування та перегляду аудіо та відео-контенту; розучування пісень; інсценізації казок з подальшим їх обговоренням та аналізом тощо. Ці вправи дають змогу учням розвивати іншомовні (фонетична, лексична, граматична) та іншомовленнєві компетенції (монологічне та діалогічне мовлення, аудіювання, читання, письмо). Учні із зацікавленістю навчаються використовувати медіазасоби з освітньою метою.

Нові медіазасоби мають високий ступінь інтерактивності. Вони створюють унікальне інтерактивне іншомовне середовище, яке можна ефективно використовувати для вирішення різних дидактичних завдань для вивчення англійської мови: формувати навички та вміння читання, безпосередньо використовуючи автентичні матеріали мережі різного рівня складності (в залежності від ступеню навчання); удосконалювати вміння сприйняття іноземної мови на слух (аудіювання) на основі автентичних звукових текстів глобальної мережі Інтернет і розробленої викладачем серії комунікативно-орієнтованих вправ на контроль розуміння прослуханого; удосконалювати вміння писемного мовлення, індивідуально або колективно (вчити школярів складати відповіді-листи партнерам, підбирати матеріал для рефератів, писати твори з елементами міркування, виконувати творчі проекти); поповнювати словниковий запас лексиною сучасної англійської мови, що відображає певний етап розвитку культури народу, соціального, економічного та політичного устрою суспільства; знайомити з культурознавчими знаннями, що включають мовний етикет, особливості вербального і невербального поведінки носіїв мови в умовах реального спілкування, особливості культури, традиції країни, що вивчається; формувати стійку мотивацію до іншомовної діяльності на заняттях на основі

систематичного використання актуальних матеріалів, обговорення проблем, що цікавлять всіх і кожного [1, с. 108]. Навчальні Інтернет-ресурси містять текстовий, аудіо- та візуальний матеріал з різної тематики англійською мовою.

З метою удосконалення іншомовних фонетичних, лексичних, граматичних навичок та іншомовних умінь письма, аудіювання та виразного читання ми застосовуємо такий медіазасіб як аудіо книга (або історія в аудіо форматі). Веб сайт StoryNory є одним із медійних середовищ, в якому зібрано аудіо історії, казки, пісні англійською мовою для дітей, які супроводжуються текстовим форматом.

До прикладу, робота з аудіо текстом «The Greedy Bear» (рис. 1) дала можливість не лише розвивати вміння розуміння його змісту, а й для вправління виразного та швидкого читання.



Рис.1 Скріншот сторінки вебсайту StoryNory

Для критичного аналізу історії вчитель може запропонувати учням дати відповіді на запитання типу: Who is telling the story? / How does he feel? Why do you think so? / Where is the character? etc. Таким чином учні аналізуючи голос та інтонацію диктора, роблять припущення про його стать, настрій, вік тощо. Оцінювання фонового оформлення історії (мелодії, звуків, шумів), дає можливість учням більш детально усвідомити запропоновану історію.

Висновки. Отже, інтеграція медіаосвіти з навчальним предметом «Іноземна мова» розширює можливості для формування медіаграмотності учнів четвертого класу на уроках англійської. Використовуючи медіазасоби у навчанні англійської мови в початковій школі, учитель іноземної мови навчає молодших школярів

добирати, використовувати, аналізувати, оцінювати, створювати та передавати англомовні медіатексти.

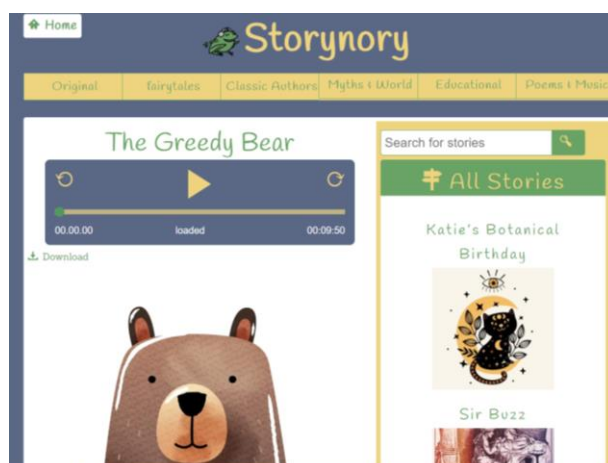
ВИКОРИСТАНІ ДЖЕРЕЛА

1. Водолазська Т. В., Курмишева Н. І., Устименко Т. А. Інфомедійна грамотність: імплементація в освіті дорослих : навч.- метод. посіб. : упор. Т. А. Устименко. Полтава : ПОІППО ім. М. В. Остроградського. 2021. 108 с. URL: <https://ed.poippo.pl.ua/bitstream/022518134/373/1/%D0%A3%D1%81%D1%82%D0%B8%D0%BC%D0%B5%D0%BD%D0%BA%D0%BE%20%282%29.pdf> (дата звернення: 26.10.2022)

2. Концептуальні засади реформування середньої школи «Нова українська школа» URL: <https://mon.gov.ua/storage/app/media/zagalna%20serednya/nova-ukrainska-shkola-compressed.pdf> (дата звернення: 26.10.2022)

3. Петрик Л. В. Медіадидактичний супровід іншомовної підготовки майбутніх учителів початкової школи. *Освітологічний дискурс*. 2021. 1 (32). С. 112-128. URL: <https://doi.org/10.28925/2312-5829.2021.1.8> (дата звернення: 26.10.2022)

4. Типова освітня програма, розроблена під керівництвом Шияна Р. Б. 3-4 клас. Затверджено Наказом Міністерства освіти і науки України від 08.10.2019 року №1273. URL: <https://mon.gov.ua/storage/app/media/zagalna%20serednya/programy-1-4-klas/2020/11/20/Shiyana.pdf> (дата звернення: 26.10.2022)

СУТНІСТЬ ТА УМОВИ ПРОФЕСІЙНОЇ САМООРГАНІЗАЦІЇ В ПРОЦЕСІ ПІДГОТОВКИ ВИКЛАДАЧА ЗВО

Підюменко М. Ю.,
магістрант кафедри
інноваційних технологій з педагогіки,
психології та соціальної роботи,
Університет імені Альфреда Нобеля,
м. Дніпро

Вступ. В умовах інформатизації, коли освітні акценти зміщуються в бік індивідуалізації та диференціації навчального процесу, значущою постає практична готовність майбутніх педагогів до процесу самоорганізації. Очевидно, що особистість, яка здатна до самоорганізації, швидше й більш раціонально з точки зору витраченого часу досягає поставленої мети і завдань, ефективніше долає труднощі, простіше орієнтується в інформаційних потоках і активніше виявляє самостійність та ініціативу.

Мета роботи. В умовах, що склалися, актуалізується пошук нових підходів до вирішення завдань підготовки фахівців, що відповідають сучасним вимогам, а це можливо за рахунок модернізації змісту та технологій освіти через орієнтацію їх на прояви різноманітних самопроцесів, серед яких особливе місце належить самоорганізації особистості, що є необхідною умовою професійного розвитку. Сформованість умінь самоорганізації стає одним із показників успішної професійної діяльності сучасного педагога.

Матеріали та методи. Сучасна освіта орієнтована на створення умов, що є оптимальними для саморозкриття людини, усвідомлення своєї значущості, прагнення до особистісного та професійного вдосконалення. Як на початкових етапах вступу до професії, так і в період професійної зрілості перед фахівцем постає проблема покращення якості своєї діяльності, проте він не завжди знає, що необхідно зробити для ефективного вирішення цієї проблеми. Зростання вимог суспільства до якості освіти зумовлює значне ускладнення педагогічної

діяльності. Це проявляється в постановці принципово нових соціально-педагогічних завдань, збільшенні функцій педагога, розширенні змісту його діяльності.

Самоорганізація – це багаторівневий процес самодіяльності особистості, який передбачає послідовну зміну спрямованих внутрішніх самопроцесів, поетапність цілеспрямованих дій особистості, направлених на зміну зовнішнього середовища в інтересах суб'єкта діяльності [2, с. 33].

Т. Новаченко визначає самоуправління як творчий процес, пов'язаний із утворенням нового, зустрічю з незвичайною ситуацією або протиріччям, необхідністю пошуку нових рішень і засобів для досягнення поставленої мети [3].

Здібність до самоорганізації в професійній діяльності майбутніх освітян забезпечує практичну готовність до реалізації безперервного педагогічного потенціалу. Крім того, здатність до самоорганізації є системою спеціальних професійно-особистісних умінь, здійснюваних суб'єктом для упорядкування діяльності та, зрештою, її результативності в сучасних умовах, що динамічно змінюються.

Результати та обговорення. Здатність у майбутніх викладачів ЗВО до самоорганізації можна визначити як комплекс умінь, за допомогою яких суб'єкт самостійно вибудовує, упорядковує та узгоджує процес досягнення мети діяльності.

У процесі соціальної взаємодії майбутній педагог виявляє кілька видів самоорганізації – біологічну (зумовлена генетичною програмою його психосоматичного розвитку), особистісну (спричинена впливом соціального середовища, освітніх систем, предметно-практичної та особистісно-рольової діяльності) та професійну (зумовлена цілеспрямованістю, активністю, обґрунтованістю мотивації й спланованістю праці, котра в межах конкретного педагогічного фаху вимагає самостійності й швидкості ухвалення рішень, здатності адекватно оцінювати їхні наслідки та високого рівня професійної відповідальності) [1].

Здібність майбутніх викладачів ЗВО до професійної самоорганізації у

нашому розумінні є сукупністю цільової, рефлексивної та особистісної груп умінь, що визначають структуру самоорганізації майбутніх педагогів (рис. 1.).



Рис. 1. Структура умінь самоорганізації майбутніх педагогів

У межах цільової групи здібностей до самоорганізації формується потреба в цілепокладанні та досягненні поставлених цілей за рахунок вольових зусиль. Цільовий компонент умінь самоорганізації майбутніх педагогів забезпечує усвідомлене цілепокладання, позитивну мотивацію, набуття знань щодо сутності та структури умінь самоорганізації.

У рамках рефлексивної групи умінь самоорганізації формується потреба в прогнозуванні, плануванні, аналізі виконуваної діяльності на основі рефлексивних дій, управлінні з яскраво вираженою позицією «само». Рефлексивний компонент пов'язаний з умінням «зазирнути в майбутнє» та намітити перспективу діяльності. Цей компонент спрямований на оцінювання ставлення до власної діяльності та внесення необхідних корективів. Цей компонент спонукає майбутнього педагога до аналізу причинно-наслідкових зв'язків, стимулює розвиток його здатності до самовивчення, роботи над собою та застосування цієї здатності до умов професійного буття.

У рамках особистісної групи умінь самоорганізації удосконалюються

особисті якості, що стимулюють прояв умінь цільової та рефлексивної груп. Особистісний компонент виражається в індивідуальних для кожної особистості практичних діях. Цей компонент характеризується мобілізацією особистісних можливостей, усвідомленістю виконаних дій, концентрацією активності, що спонукає до самостійності та ініціативності діяльності.

Виділяючи групи умінь самоорганізації майбутніх педагогів, варто наголосити на їх рівнозначності та взаємодоповнюваності з точки зору ефективності підготовки майбутніх педагогів до професійної педагогічної діяльності.

На основі аналізу філософської, психолого-педагогічної літератури було визначено комплекс педагогічних умов, необхідних для забезпечення успішного процесу формування умінь професійної самоорганізації у майбутніх педагогів.

Забезпечення орієнтації освітнього процесу формування умінь професійної самоорганізації здійснюється через цілепокладання, проектування, прогнозування, в ході цілеспрямованого розширення інформаційного простору та через мотиваційну підтримку процесу формування професійної самоорганізації. Таким чином, виникає необхідність виділення наступних умов:

- включення студентів у діяльність, що сприяє засвоєнню основ професійної самоорганізації (передбачає реалізацію діяльнісного підходу в процесі здійснення поставлених цілей; на початкових етапах діяльності необхідно стимулювати інтерес, розвивати позитивне ставлення до майбутньої навчально-професійної, а згодом – до професійної діяльності);

- готовність педагога до проектування та здійснення діяльності (передбачає зацікавленість суб'єктів педагогічної взаємодії у вирішенні низки педагогічних проблем та усвідомленні актуальності реалізації діяльності щодо формування умінь професійної самоорганізації у майбутніх викладачів ЗВО);

- побудова навчання на основі особистісно-орієнтованого підходу (пояснюється необхідністю переходу від традиційної (інформаційної) форми до саморозвивальної);

- використання культурологічного та акмеологічного підходів

(створюють передумови для повноцінного особистісного розвитку, що проявляється в активізації процесів самопізнання, саморозвитку, професійної самоосвіти, самовиховання та самовдосконалення);

– безперервна, цілеспрямована та продуктивна спільна діяльність всіх суб'єктів педагогічного процесу з формування умінь професійної самоорганізації через організацію позитивної взаємодії всіх суб'єктів професійного навчання (у цьому процесі вміння професійної самоорганізації розглядаються як складові та системоутворюючі компоненти професійного безперервного становлення особистості майбутнього педагога);

– інформаційно-методичне забезпечення процесу професійної самоорганізації (забезпечується шляхом удосконалення індивідуальних та колективних форм, методів, засобів роботи з формування умінь професійної самоорганізації студентів);

– організація педагогічного моніторингу процесу розвитку умінь професійної самоорганізації майбутнього педагога включає процедури діагностики, прогнозування та розвитку умінь і професіоналізації особистості.

Виділені нами педагогічні умови, на наш погляд, утворюють стійкий комплекс необхідних та достатніх педагогічних аспектів для успішного функціонування та розвитку процесу формування умінь професійної самоорганізації у майбутніх викладачів ЗВО.

Таким чином, професійна самоорганізація – здатність особистості, що виявляється в умінні усвідомлено й цілеспрямовано використовувати і вдосконалювати значущі складові структури особистості, діяльності, спрямованої на вирішення професійно та особистісно значимих завдань.

Уміння професійної самоорганізації – це освоєні людиною способи раціонального виконання дій, вкладених у вирішення професійних і особистісно значимих завдань, у яких особистість виступає суб'єктом діяльності та професійного саморозвитку. У цьому вміння може бути як практичними (операційними), і теоретичними (розумовими), що визначає можливість формування умінь професійної самоорганізації на етапі навчання в умовах

закладу вищої освіти.

ЛІТЕРАТУРА

1. Аверін М. Метод самоорганізації особистості та його соціально-педагогічні перспективи // Кроки до компетентності та інтеграції в суспільство : науково-методичний збірник. К. : Контекст, 2000. 336.с.

2. Мирончук Н. М. Основи самоорганізації у професійній діяльності: навчально-методичний посібник. Житомир: Житомирський державний університет ім. І. Франка, 2020. 133 с.

3. Новаченко Т. В. Формування педагогічної самоорганізації студентів педучилищ: Автореферат дис. ... канд. пед. наук: 13.00.04 Південноукраїнський державний педагогічний університет (м. Одеса) імені К. Д. Ушинського. Одеса, 2004. 19 с.

ІГРИ ТА ВПРАВИ, ЩО СПРИЯЮТЬ ФОРМУВАННЮ Й РОЗВИТКУ ЧИТАЦЬКИХ КОМПЕТЕНТНОСТЕЙ

Подворна Т. В.

Вчитель початкових класів
Хмельницьке НВО №28,
м. Хмельницький, Хмельницька область, Україна

Вступ Читання – це найважливіший інструмент навчання та джерело багатого духовного життя.

В. О. Сухомлинський

Учні, що успішно, із задоволенням навчаються, - одвічна мрія вчителів і батьків. Але всі їхні зусилля будуть марними, якщо діти не зможуть свідомо та швидко прочитати необхідну для них інформацію. І тому, чим раніше дитина оволодіє технікою читання, тим легше їй буде вивчати інші предмети.

Без високої культури читання, наголошував В. О. Сухомлинський, немає ні школи, ні справжньої розумової праці. Читання є основою опанування всіх наук, розвитку людського інтелекту. У цьому складному процесі беруть участь зір, мислення, мовлення, сприйняття, пам'ять, уява, слухові та звукові аналізатори. Дітям непросто поєднувати водночас зорове сприйняття букв і вимову звуків, слів, речень, усвідомлювати прочитане, визначати ставлення до нього. Не володіючи відповідною технікою читання, дитина втрачає до нього інтерес, погано розуміє та засвоює зміст, швидко стомлюється. Тому розвиток техніки читання та розуміння прочитаного взаємопов'язані і мають здійснюватися одночасно.

Пріоритетною метою навчання читанню у початковій школі є формування читацької компетентності молодшого школяра, усвідомлення себе як грамотного читця, здатного використовувати дані навички для самоосвіти.

Ігрова діяльність — один із ефективних засобів підвищення якості сприймання молодшими школярами художніх творів на уроці читання. У структурі уроку читання ігрова діяльність має форму дидактичної гри, ігрової

ситуації, ігрового прийому, ігрової вправи. Гра активізує психічні процеси діяльності молодшого школяра (відчуття, сприймання, мислення, уяву, пам'ять, увагу, волю, мову), які призводять до позитивних зрушень у розвитку дитини. Використання на уроках дидактичних ігор та ігрових моментів робить процес навчання цікавим, створює у дітей бадьорий, творчий настрій, полегшує засвоєння навчального матеріалу. Звертання до гри як до засобу організації процесу читацького сприймання продиктоване не лише віковими особливостями молодшого школяра, але й, по — перше специфікою літературного твору, яка є дуже близькою до художніх умовностей гри, і, по — друге, специфікою сприйняття літератури, яка теж співзвучна природі ігрового моменту, потребує відриву від реальності, переживання іншого світогляду, інших почуттів. Перевага організації ігрового навчання в структурі уроку читання полягає в системності використання літературних ігор, змістом яких є початкові літературознавчі поняття та явища, у проблемно пошуковому підході до їх засвоєння у процесі аналізу літературного твору, у ході літературно творчої ігрової діяльності молодших школярів на уроці читання.

Добре відомо, що гра найприродніша та найпривабливіша діяльність дитини. Тому ігрові форми на уроці – це найоптимальніший шлях залучення дітей до навчання. Вони роблять заняття не тільки продуктивним і результативним, а й цікавим. Завдяки ігровим ситуаціям навчальний процес поживається, стає невимушеним, підвищується активність дітей, а це допомагає формувати позитивне ставлення до уроків читання.

Захоплюючись грою зі словесним матеріалом, діти не помічають, як у них формується ряд дуже важливих операцій, які лежать в основі читання, і тим самим непомітно для себе легко й швидко навчаються читати.

Оволодіння навичками читання здійснюється послідовно: у добукарний, букварний і після букварний періоди. З метою реалізації завдань цих періодів доцільно використовувати різноманітні ігрові форми навчання читання. Розглянемо деякі з таких вправ.

Проблема навчання читання шестирічок часто полягає в тому, що дитина

ще не запам'ятала чітко графічне зображення букви й потребує певного часу для її пригадування. Тут допоможе гра «На що схожа буква?». Розглядаючи й аналізуючи графічне зображення букви, що вивчається, діти називають предмети навколишнього світу, які своєю формою нагадують задану букву. Наприклад: буква Е – гребінець, граблі; буква С – місяць, серп тощо. Доцільно використовувати опорні малюнки із зображенням різних предметів, які допоможуть учням знайти спільні ознаки заданої літери та предмета.

Викликає зацікавленість учнів гра «Живі букви»: дітям пропонується показати силует літери, яка вивчається. Таке завдання можна проводити як індивідуально, так і в парі – залежно від складності графічного зображення букви. Наприклад: буква Ф – руки в боки, буква М – взятися за руки із сусідом, буква Ї – підняти прямі руки над головою стиснувши кулачки, і т. ін..

Краще запам'ятати нову літеру допоможе читання складів – відкритих, закритих, зі збігом приголосних тощо. Причому треба намагатися читати якомога швидше.

ку кі ко ки кі ку ки ко ка кі ка
ок ик ак ік ук ак ик ік ук ок ак
кла кло кли клі клу кла кли клу клі кло кла
кві кви кву кво кви ква кво кві ква кву кві
кно кні кна кну кні кні кну кна кно кні кн
ску ска ски скі ско ска ски ско ску скі ск
акн ікн окн икн укн окн ікн акн укн икн ікн
мка мку мкі мко мка мко мки мко мкі мку мк

Спочатку можна давати для читання окремі рядки, ставлячи перед дітьми вимогу чітко вимовляти кожен склад, не пропускаючи жодного. Виникає ситуація змагання: хто краще прочитає. Потім можна запропонувати завдання читати до сигналу «стоп» і з'ясувати, хто за цей час встиг більше прочитати.

Крім цього, роботу зі складовими таблицями можна організувати в іншій ігровій формі:

- «Знайди й покажи (розфарбуй) заданий склад»;

▪ «Упіймай звук» (під час читання складів плескати в долоні, якщо в складі є загаданий звук);

▪ «Заборонений звук» (не читати склад, якщо там є загаданий звук) тощо.

Усі завдання можна виконувати фронтально, вибірково, індивідуально, але щодня і поступово нарощуючи темп.

Важливим є формування в учнів умінь «зливати» звуки у склади.

Під час навчання читання діти розуміють, що не можна прочитати слово, лише називаючи букви одна за одною. Необхідно, забігаючи вперед, обов'язково бачити як мінімум дві букви, осмислюючи, що позначенням голосного або приголосного звука є кожна з них, а також фіксуючи їх розташування, що відбиває послідовність звуків. Наступна вправа націлена саме на розвиток цієї навички.

	а	у	і	о	и
м	ма	му		мо	
н		ну	ні		
л	ла			ло	

Роботу за даною таблицею можна провести у формі гри «Відчини віконечка» або «Збери пазли». Завдання – прочитати склади по рядках, по стовпчиках, утворюючи й називаючи пропущені склади.

Добре розвиває увагу дитини вибіркоче читання:

- прочитати склади з твердими (м'якими) приголосними;
- з однаковими голосними (приголосними) звуками.

Особливу увагу слід приділяти правильності читання. Цю вправу можна виконувати на час, супроводжувати різноманітними завданнями:

- ❖ прочитати слова за стрілочками (зверху вниз та знизу вгору);
- ❖ прочитати стовпчик слів на одному диханні;
- ❖ прочитати слова із заданою кількістю складів;
- ❖ прочитати слова з наголошеним або першим, другим чи третім складом;

❖ прочитати слова, які відповідають на питання хто? (що?); імена хлопчиків (дівчаток), назви міст, країн, річок тощо.

Розглянемо зразки таких ігор. Наприклад:

Гра «Добери слово»

Вправа допоможе визначити рівень мовленнєвого розвитку та збагатити словник дитини новими словами.

Читання «Хвилею»

Вправа для нарощування темпу читання.

Діти читають текст із нарощуванням швидкості: повільно, швидше, прискорено, «блискавично». Темп читання поступово змінюється за сигналом вчителя. Після «блискавичного» читання темп уповільнюється у зворотному порядку.

Гра «Хвости»

Вправа для розвитку свідомого читання.

Учитель читає початок речення, діти знаходять його в тексті та дочитують.

Гра «Дослідники»

Гра спрямована на розвиток процесів мислення й уваги.

Дітям пропонується знайти в тексті:

- найкоротше (найдовше) слово;
- скільки разів зустрічається задане слово;
- слова – власні назви;
- слова, що є назвами предметів (ознак, дій);
- питальні (окличні) речення;
- визначити кількість абзаців у тексті; кількість речень у тексті тощо.

Складаємо сенквейн

Іменник 1 слово

Прикметник 2 слова

Дієслово 3 слова

Речення

Висновок

Читання з маркуванням

(+) – відоме, (-) – нове, (!) – цікаве і неочікуване, (?) – незрозуміле, бажаю дізнатись більше.

Вправа « Природа – це...»

Діти озвучують думки, складаючи цеглинки в одну спільну вежу, скільки думок – стільки цеглинок.

Розбираємо вежу, називаючи ознаки природи, явища предмети, істоти.

Вправа «Губи на замку»

Мовчазне читання учнями, кожен – у своєму темпі, при цьому ворухити губами заборонено.

В умовах Нової української школи, актуальним є використання цеглинок LEGO. На різних етапах уроку читання використовуємо цеглинки LEGO, що сприяє кращому усвідомленню прочитаного тексту, розвиває швидкочитання.

Використання цеглинок дозволяє поглянути на освітній процес по-новому. У дітей розвивається дрібна моторика рук, оволодіння умінням розділити предмет на складові частини і навпаки з частин скласти одне ціле.

Сучасним дітям, використання конструктора і цеглинок LEGO є дуже актуальним, пізнавальним на сьогоднішній день.

ОРГАНІЗАЦІЯ КОНТРОЛЮ ЗА ДІЯЛЬНІСТЮ ПЕДАГОГІЧНИХ ПРАЦІВНИКІВ ЗАКЛАДУ ПОЗАШКІЛЬНОЇ ОСВІТИ В РЕЖИМІ ДИСТАНЦІЙНОГО НАВЧАННЯ

Поливанова О. І.,

методист

комунальний заклад

Центр дитячої та юнацької творчості №4

Харківської міської ради

м. Харків, Україна

Вступ Організація освітнього процесу у період воєнного стану – це новий виклик для усіх педагогів, зокрема і для педагогів закладів позашкільної освіти. Найбільш оптимальна та безпечна форма організації освітнього процесу в цих умовах – дистанційна.

Міністерством освіти та науки України розроблені організаційно-методичні рекомендації щодо навчання за допомогою дистанційних технологій в позашкільній освіті (*лист МОНУ від 19.05.2020 №6/643-2020*), де описані загальні принципи організації дистанційного навчання в закладах позашкільної освіти, розміщено довідкову інформацію про інструменти та платформи, на яких можна навчати дистанційно. Також підготовлено Рекомендації щодо організації освітньої діяльності закладів позашкільної освіти за основними напрямками позашкільної освіти у 2022/2023 навчальному році значна частина яких присвячена саме дистанційному навчанню в позашкільній освіті (*лист від 27.07.2022 №1/8507-22*).

Напрацьовано багато документів та методичних рекомендацій щодо організації дистанційного навчання у закладах позашкільної освіти, корисних порад щодо дистанційної роботи з дітьми під час воєнних дій, надані корисні ресурси, підібрані матеріали для використання в роботі під час воєнних дій і це є необхідним інструментом в роботі педагога-позашкільника.

Сьогодні виклик – робота позашкільця в складних умовах воєнного стану. І якщо педагоги розпочали роботи у змішаному та дистанційному режимі під час

пандемії коронавірусу і напрацювали деякі матеріали, опанували деякі інструменти дистанційного навчання, то адміністрація закладу позашкільної освіти весь час намагається знайти такі форми контролю за діяльністю педагогічних працівників, які були б комфортними для педагогів, не заважали освітньому процесу, але були виконані в повному обсязі.

Працюючи над удосконаленням процесу контролю, коли педагогічні працівники знаходяться поза межами закладу, не тільки на території України, але й за її межами, необхідно визначити питання та форми такого контролю. Під такий контроль можна підпорядкувати педагогічних працівників: керівників гуртків, культорганізаторів, акомпаніаторів, методистів.

Найзрозумілішим здійсненням контролю стало робота методистів закладу: їх робота прослідковується за результатами висвітлення методичних розробок, рекомендацій, статей (як на сайті закладу, на особистих сторінках, через розповсюдження досвіду роботи на педагогічних онлайн-порталах).

Контроль здійснюється через перегляд матеріалів. Можливо і достатньо ефективно здійснювати контроль за виконанням планів. Але, у сучасних умовах, планування досить складний процес, особливо в регіоні, де ведуться активні бойові дії.

Контроль за діяльністю керівників гуртків визначений за результатами діяльності педагогів у період карантину та обумовлений воєнними діями. На початку року методистами були розроблені критерії контролю дистанційної діяльності керівників гуртків, що включили:

Керівник гуртка надає: електронну пошту, інформацію, на якій платформі він працює.

1. Плани заняття для дітей (за порядком в журналі)– режим документа. однієї з груп чи різних (не менше 3 на тиждень). З обов'язковими активними посиланнями для опрацювання в асинхронному режимі, в тому числі і на ваші власні нароби. Приклад нижче. Скріншоти занять в синхронному режимі, зворотній зв'язок: приклади виконаних домашніх завдань. Якщо заняття в режимі ZOOM-конференції, то посилання.

2. Презентації, відеозаняття, майстер-класи, розробка заняття, сценарії виховних заходів – 2 розробки на місяць.

3. Участь у конкурсних програмах, фестивалях, виставках тощо – не менше ніж 1 раз на місяць. Підтвердження – грамоти (учасників, переможців), листи оцінювання тощо.

4. Участь у виховних заходах: ті що проводять культорганізатори закладу, різного рівня - ті в яких беремо участь за запрошенням, це: акції, челенджі, привітання, подарунки тощо – це відео, фото-звіти – не менше 1 раз на місяць.

5. Самоосвіта педагога. Підтвердження: скріншоти або листи реєстрації, сертифікати, свідоцтва про проходження курсів, участь у вебінарах, семінарах, конференціях та інших заходах.

6. Розповсюдження педагогічного досвіду: публікації матеріалів, розробок, виступів (Плани проведення педагогічних форумів з ПІБ учасника, темою виступу, сертифікат учасника, сертифікат про публікацію, сама публікація тощо).

7. Представлення на сторінці, у групах, на сайті критеріїв оцінювання діяльності здобувачів освіти (розроблені педагогом чи спільно педагогами з вихованцями).

Контроль за діяльністю культорганізаторів можна визначити за такими параметрами як:

1. Підбір конкурсів, акцій, челенджів та підготовка здобувачів освіти до участі в них: створення груп активістів, робота з керівниками гуртків, робота з батьками здобувачів освіти тощо.

2. Організація та проведення конкурсів, акцій, челенджів: розробка та оприлюднення умов, збір матеріалів, визначення переможців (проект наказу, підготовка та оприлюднення грамот та подяк), висвітлення матеріалів на сайті закладу.

3. Методична робота: розробка сценаріїв, підготовка презентацій, матеріалів до виховних заходів, опис та оприлюднення досвіду, участь у фахових

та творчих конкурсах (Наприклад, Всеукраїнський конкурс «Адреса дитинства - гра!»)

4. Самоосвіта.

5. Розповсюдження педагогічного досвіду.

6. Моніторинг результативності участі вихованців гуртків у заходах.

Залучення бажаючих до роботи (створення афіш, об'яв та розповсюдження їх через інтернет-мережу). Звіт про кількість учасників та залучених колективів, робіт.

Контроль здійснюється за формами: інтернет-спостереження за ходом заходів, висвітлення результатів, опитуванням керівників гуртків, відвідування створених груп (за конкурсом чи в гуртках «Виховна робота», на сайті закладу), наявністю сертифікатів, грамот, друкованих робіт тощо.

Контроль за діяльністю акомпаніаторів здійснюється при дистанційному навчанні наступним чином:

1. Робота з керівником гуртка, з яким працює акомпаніатор. Його безпосередня участь в онлайн заняттях.

2. Робота з дитячим колективом: підбір музичного матеріалу, підготовка домашнього завдання, в тому числі відпрацювання ритмів, образів, музичних жанрів, прослуховування музичного матеріалу відповідно до теми заняття хореографічного (вокального) гуртка.

3. Методична робота: узагальнення матеріалу (з досвіду роботи в колективі, вихованцями різних вікових категорій, опрацювання музичного матеріалу в дистанційному режимі; підготовка музичного матеріалу до занять за темами роботи хореографічного (вокального) колективу.

4. Самоосвіта. Підвищення кваліфікації шляхом відвідування курсів семінарів, вебінарів, майстер-класів тощо.

Контроль здійснюється засобами спостереження за документами керівників гуртків, з якими працюють акомпаніатори, відвідування онлайн-занять, наданими матеріалами, що підтверджують підвищення кваліфікації чи оприлюднення матеріалів.

Контроль за здійсненням освітньої діяльності може бути здійснений за допомогою онлайн-опитування здобувачів освіти та їх батьків, відгуками про роботу гуртка на сайті, в групі, на сторінці педагога тощо.

Звітний контроль діяльності педагогічних працівників яскраво виражений в аналітичній таблиці. За необхідністю, результати контролю відображаються у наказах з основної діяльності закладу (щомісячно, за семестр чи навчальний рік).

Таблиця 1

Аналітична таблиця контролю діяльності (на місяць)

№ з/п	ПІБ педагога	Планиконспекти Скріншоти занять Зворотній зв'язок				Участь у заходах закладу (кількість учасників/робіт)	Участь у конкурсах, заходах (М-міжнародний рівень, В-Всеукраїнський, О-обласний, М-міський)	Методична робота				Підвищення кваліфікації. Самоосвіта (форма, № сертифіката, інше)	Інше	Результативність, %	Зауваження	Робота над помилками
		1-й тиждень	2-й тиждень	3-й тиждень	4-й тиждень			Презентації	Майстер-класи/ Відсозаняття	Сценарії	Публікації					
1	Іванова Ольга Іванівна гурток хореографії	+	+	+	+	23	В	1	-	-	«Вс еос віта »	6 год. № УІ 3456 КВНЗ «ХАН О»	Участь у фаховому конкурсі «Майстри педагогічної справи презентують»...	9 0 %		

За результатами роботи педагогів закладу протягом травня-вересня 2022 року виявлено, що 45% педагогів опанували інструменти дистанційного навчання за допомогою курсів ТОВ «Академія цифрового розвитку» (Цифрові інструменти Google для освіти), створили групи у Viber – 90% педагогічних

працівників; взяли участь у дистанційних конкурсах більше 60% педагогічних працівників, 78% педагогів поширили педагогічний досвід через онлайн-портали педагогів «Всеосвіта», «На урок».

Методисти постійно працюють в режимі Zoom-конференції для проведення засідань Школи педагогічної майстерності, педагогічних рад, нарад, методичного об'єднання керівників гуртків.

Індивідуальні консультації по мобільному зв'язку здійснюють 100% педагогів. Надання інформації за допомогою електронної пошти (скриньки) здійснюють 100% педагогів як для роботи (зворотній зв'язок) зі здобувачами освіти та їх батьками, так і для роботи з адміністрацією та методистами закладу.

Контроль здійснюється безпосередньо адміністрацією під час участі в заходах через підключення до відповідних посилань.

Крім того, основною формою зв'язку для здійснення контролю, є електронна пошта закладу, на яку педагоги пересилають плани-конспекти занять, скріншоти занять, приклади виконання домашнього завдання здобувачами освіти, сертифікати підвищення кваліфікації, грамоти переможців та учасників освітнього процесу.

Висновки Таким чином, контроль за діяльністю педагогічних працівників в режимі дистанційного навчання цілком можливий, доступний, неупереджений та необхідний, бо існує багато причин неповного виконання освітньої програми педагогом, в тому числі психологічний стан педагога, недоотримання інформації про роботу закладу та інші.

Враховуючи особливі умови роботи педагогічного колективу під час воєнного стану, зауважимо, що позашкільний заклад освіти є не тільки осередком психологічної підтримки дітей, але й осередком психологічної підтримки самих педагогів, їх емоційного стану, надає можливість спілкування з однодумцями. А дистанційна робота педагогів надає змогу переключити увагу, відволіктися від новин, знайти впевненість у майбутньому, відчуття приналежності до спільноти та здійснення важливої місії – освіти та виховання дітей. Тому і контроль у такий особливий період повинен бути м'яким, неупередженим, комфортним.

ВИКОРИСТАНІ ДЖЕРЕЛА:

1. Сайт МОН України. Позашкільна освіта. Дистанційне навчання. Джерело доступу: <https://mon.gov.ua/ua/osvita/pozashkilna-osvita/distancijne-navchannya>
2. Сайт Палацу творчості дітей та юнацтва Броварської міської ради Броварського району Київської області. Джерело доступу: <https://www.bdut.org.ua/porady-shchodo-orhanizatsii-osvitnoho-protsesu-v-umovakh-voiennoho-stanu-u-zakladi-pozashkilnoi-osvity/05/2022/>
3. Кравченко С. «Механізм моніторингу та контролю якості дистанційного навчання в закладі» (березень 2021) онлайн-портал для вчителів «На Урок». Джерело доступу: <https://naurok.com.ua/mehanizm-monitoringu-ta-kontrolyu-yakosti-distanciynogo-navchannya-v-zakladi-231752.html>

МЕДІАГРАМОТНІСТЬ МОЛОДШОГО ШКОЛЯРА – ВИМОГА ЧАСУ

Прокопчук Оксана Володимирівна

Студентка

Тернопільського національного університету

ім. Володимира Гнатюка

м. Тернопіль, Україна

Лупак Наталія Миколаївна

доктор педагогічних наук,

професор кафедри

педагогіки і методики початкової та дошкільної освіти

Вступ. Сьогодні школяр щоденно стикається із великою кількістю інформації. Кожен сучасний учень володіє комп'ютерною технікою, вміє користуватись мережею інтернет, різноманітними пошуковими системами та спілкується і отримує велику кількість інформації із соціальних мереж. Мережа інтернет стала звичним місцем проведення як вільного часу, так і навчання. Та не кожен задумується над достовірністю та правдивістю інформації, яку отримує із «всесвітньої павутини» та ЗМІ. Шалений темп розвитку інформаційно-комунікаційних технологій потребує цілеспрямованої підготовки кожного, зокрема і молодшого школяра до вмілого і безпечного користування медіаресурсами. Адже діти є активними споживачами медіаконтенту, перебувають під впливом інформації, що впливає на формування їхнього світосприйняття та особистості загалом.

У сучасному суспільстві вміння знаходити потрібну інформацію, фільтрувати її, аналізувати і критично мислити стає необхідним. Ми не можемо захистити сучасних дітей від телевізора, радіо, інтернету, але ми повинні навчити їх грамотно користуватися інформацією. Це сучасна реальність, створена науково-технічним прогресом. Ми, педагоги й батьки, зобов'язані допомагати дітям орієнтуватися в хаотичному інформаційному світі [1, с. 144].

Сучасна освіта має бути спрямована на захист дітей від потенційно шкідливих ефектів медіа, та виховання такого споживача, котрий міг би

ефективно задовольняти свої інтереси, використовуючи медіазасоби; виховання у дітей стійкості до негативного впливу медіа на особистість дитини, навчання їх критичного мислення і формування вмінь аналізу інформації. Адже медіапродукти є достатньо маніпулятивними.

Мета роботи. Привернути увагу до важливості виховання інформаційної культури учнів, розвитку критичного мислення як основу медіаграмотності. Висвітлити важливість та ефективність використання інтерактивних методів та медіазасобів на уроці як основи формування медіаграмотності та фундаменту для становлення особистості школяра.

Матеріали та методи. Сучасна система освіти покликана формувати вміння вчитися, здобувати інформацію. Діти ще не мають того досвіду, який є в дорослих. Тому, потрапляючи у світ медіа, вони можуть в ньому заблукати. Стикаючись зі шкідливою інформацією, діти можуть відчувати страх, тривогу, агресію, роздратованість. Але так не повинно бути. Кожна дитина має право на безпечне інформаційне середовище. Обов'язок учителів та батьків – надати дитині безпеку, захистити від шкідливого медіаконтенту. Інтеграція завдань з інфомедійної грамотності в освітній процес є одним із способів захисту підростаючого покоління і виробленню актуальних в сучасному світі вмінь усвідомленого пошуку, інтерпретації та застосування інформації [1, с. 143].

Як отримана інформація буде усвідомлена школярем та в якому вигляді потім відтворена – це залежить від її рівня медіаграмотності. Саме початкова школа сьогодні стає основним інформаційно-освітнім середовищем, яке формує медіаграмотну особистість, яка вчиться знаходити потрібну інформацію і перевіряти її достовірність, аналізувати та критично оцінювати медіапродукт.

Навчити дітей правильно використовувати інформацію, аналізувати її, створювати медіатексти – одне з найважливіших завдань сучасного педагога. Тому дуже важливо розвивати критичне мислення. Воно допоможе школярам оцінювати отриману інформацію, бачити проблеми, ставити запитання, робити свідомий вибір, приймати рішення та обґрунтовувати його.

Навчання медіаграмотності потрібно зробити цікавим заняттям для дитини.

Так, наприклад, ігрова діяльність сприяє розвитку уваги, пам'яті, мислення, кмітливості тощо. Головне – чітко направляти дитину на самостійну діяльність. Належна увага повинна приділятися грамотності дітей у сфері медіа. Від цього буде залежати, що і як будуть дивитися наші діти, чим займатися, про що думати і міркувати [1, с. 144].

Існує безліч вправ з медіаграмотності, які можна включити в урок. Це робить заняття більш життєвими та розвиваючими комунікативні компетентності, увагу, уяву, мислення. Та є й багато інтерактивних ігор, вправ та методів, що є ефективними для формування критичного мислення та основ медіаграмотності. Це вправи «Знайди помилку», «Знайди зайвий предмет», «Сніжинка», ігри «Вірю-не вірю», «Що змінилось?», методи «Обери позицію», «Мозковий штурм», «Асоціативний куц» тощо.

Застосування різноманітних форм творчих занять з учнями сприяє досягненню високого рівня аналізу медіатекстів. До таких форм належать створення колажів, лепбуків, проєктів, презентацій, обговорення, дискусії.

Проєктна діяльність на уроках розвиває в учнів творчість та креативність. Таким чином абсолютно всі долучаються до вирішення проблемного питання, пошуку необхідної інформації, проведення порівнянь, аналізу та підбиття підсумків.

Особливу увагу слід звернути на метод «Шість капелюхів» як ефективний спосіб розвитку критичного мислення (погляд на проблему із шести різних точок зору). Кубик Блума – універсальний засіб для розвитку мислення, який можна використовувати на будь-якому етапі уроку. Він буде цікавим видом роботи та ще одним кроком у формуванні медіаграмотності школярів.

Такі методи та форми роботи створюють умови для розвитку в учнів вміння аналізувати, вести дискусію, формулювати, висловлювати, відстоювати свою точку зору, оцінювати, приймати рішення з урахуванням конкретних умов і наявності інформації. Використання таких вправ на уроках спонукає учнів до дослідження, пошуку, творчості, робить урок цікавим та незвичним.

Через вправи та ігри учні розвивають усне та писемне мовлення, вчаться

аналізувати та аргументувати свої думки, з повагою ставитися до думки інших. Адже використання медіаресурсів під час уроку допомагає у поясненні матеріалу та викликає інтерес до діяльності, особливо у покоління, яке не пам'ятає часів без інтернету.

Результати та обговорення. Використання інформаційних технологій у навчальному процесі забезпечує його диференціацію з урахуванням індивідуальних особливостей учнів, сприяє динамічності, відкриває доступ до нових джерел інформації.

Розвиток здатності до критичного аналізу учнів є одним із найважливіших завдань медіаосвіти. Текстові повідомлення, пісня, новини у Телеграм-каналі чи соцмережах – все це ЗМІ, медіа. І якщо наші діти вже у школі навчаються критично ставитись до інформації, що їм повідомляють, вони зможуть думати і приймати правильні рішення в майбутньому.

Тому саме у школі учні мають навчатися використовувати медіа в процесі навчання, аналізувати медіатексти, знати правила культури спілкування в інтернеті, володіти аудіовізуальною грамотністю. Кожна людина має розвивати свої навички мислення вищого рівня, критично оцінювати та синтезувати інформацію, до якої відкрився безмежний доступ.

Висновки. Сучасне суспільство вимагає виховання самостійних, креативних та відповідальних громадян, здатних результативно взаємодіяти у реалізації соціоекономічних завдань.

Медіаграмотність у сучасному світі – це вміння правильно розуміти, аналізувати й оцінювати інформацію у різноманітних медіа. Медіаосвіта дає людині можливість самозахисту, вчить критично сприймати повідомлення.

Сучасні медіа виконують не лише інформаційну функцію, а й виховну, впливають на становлення особистості молодшого школяра, часто перетворюючись на основний чинник його соціалізації.

Медіаграмотність – сьогодні це життєво необхідна навичка, якою має володіти кожна особистість, яка спілкується з медіа. Медіаграмотність сьогодні - найважливіший комплекс навичок і знань, необхідних людині в

сучасному інформаційному суспільстві [2, с. 11].

ЛІТЕРАТУРА

1.Методика інтеграції в проєкті «Вивчай та розрізняй: інфо-медійна грамотність»: збірник матеріалів / Редкол.: В. Ф. Іванов (голов. ред.) [та ін.]. Київ: Академія української преси, IREX, Центр вільної преси, 2022.– 160 с.

2. Формування медіаграмотності на уроках суспільствознавчих дисциплін (з досвіду роботи вчителів історії, правознавства та громадянської освіти Кіровоградщини): методичні розробки для вчителів історії, правознавства та громадянської освіти / уклад.: Наталія Черткова, Інна Відіборенко. Кропивницький: КЗ «КОШПО імені Василя Сухомлинського», 2020. – 84 с.

РОЗВИТОК КРИТИЧНОГО МИСЛЕННЯ НА УРОКАХ ЛІТЕРАТУРНОГО ЧИТАННЯ

Просвітлюк Інна Іванівна,
вчитель початкових класів,
Хмельницьке НВО №28,
м. Хмельницький, Україна

Вступ. Метою початкової освіти є всебічний розвиток дитини, її талантів, здібностей, компетентностей та наскрізних умінь відповідно до вікових та індивідуальних психофізіологічних особливостей, розвиток самостійності, творчості та допитливості.

Початкова школа має відігравати важливу роль у всебічному розвитку учнів, формуванні загальнолюдських цінностей, досвіду, забезпечувати готовність та здатність школярів жити й адаптуватися до стрімких змін у державі, уміння мислити самостійно, критично, творчо, генеруючи нові ідеї. Саме уміння спілкуватися - повинно стати невід'ємною рисою життя людей ХХІ століття.

Мета роботи. Розглянути сучасний стан формування критичного мислення молодших школярів на уроках літературного читання.

Матеріали і методи. Практична діяльність, аналіз, порівняння, власний досвід роботи.

Результати та обговорення. Державний стандарт передбачає організацію освітнього процесу із застосуванням діяльнісного підходу на інтегрованій основі та з переважанням ігрових методів у першому циклі та на інтегровано-предметній основі у другому циклі. Весь процес навчання здійснюється за 9 освітніми галузями, кожна з яких має освітній потенціал, необхідний для формування кожної компетентності.

Основою формування ключових компетентностей є досвід здобувачів освіти, їхні потреби, які мотивують до навчання, знання та вміння, які формуються в різному освітньому середовищі.

Спільними для усіх ключових компетентностей є такі наскрізні вміння, як

розв'язую проблеми, співпрацюю, ефективно спілкуюся, керую своїми емоціями, виявляю ініціативу, оцінюю ризики і ухвалюю рішення, логічно доводжу свою думку, читаю вдумливо, творчо і критично мислю.

На думку авторів технології «Читання і письмо для розвитку критичного мислення» Джінні Стіл, Курта Мередіта, Чарльза Темпла: «Критичне мислення — це складний ментальний процес, що починається із залучення інформації та закінчується прийняттям рішення».

На думку фундатора Інституту критичного мислення США Метью Ліпмана, критичне мислення є «вмілим відповідальним мисленням, що дозволяє людині формулювати надійні вірогідні судження, оскільки воно: а) ґрунтується на певних критеріях; б) є таким, що само коригується; в) впливає з конкретного контексту».

Вміння критично мислячої людини:

- оцінювати надійність джерел інформації;
- виділяти необхідну інформацію та обробляти її;
- аналізувати та оцінювати власні чи чужі висловлювання, припущення, висновки, аргументи, гіпотези, переконання;
- ставити запитання з метою одержання точнішої інформації або її перевірки;
- розглядати проблеми з різних точок зору та порівнювати різні позиції і підходи при їх вирішенні;
- висловлювати власну позицію, влучно обирати мовленнєві засоби для побудови висловлювань;
- приймати обґрунтоване рішення.

Для розвитку критичного мислення молодших школярів учителю необхідно:

- виділити час і забезпечити можливості для застосування критичного мислення;
- дозволити учням вільно розмірковувати;
- приймати різноманітні ідеї та думки; ї сприяти активному залученню учнів до процесу навчання;

- забезпечити для учнів безризикове середовище, вільне від насмішок;
- виражати віру у здатність кожного учня породжувати критичні судження;
- цінувати критичні міркування учнів.

Для того щоб критично мислити, учні мають:

- розвивати впевненість у собі й розуміння цінності власних думок та ідей;
- брати активну участь у навчальному процесі;
- ставитися з повагою до різноманітних думок;
- бути готовими породжувати й відхиляти судження.

Наприклад, під час опрацювання легенди «Походження назви Переяслав» у 3 класі пропонує учням **в парах** ще раз прочитати дві перші частини легенди і проаналізувати зміст за **методом «Товсті і тонкі запитання»**: протягом 2 хв придумати по 2 запитання (по 1 з кожної колонки) і відповісти на них. Потім рівномірно розподіляю запитання таким чином, щоб всі питальні слова були використані. Таблиця «товстих» і «тонких» запитань проектую на мультимедійну дошку.

ТОВСТІ ЗАПИТАННЯ?

Я пояснити, чому ... ?

У чому відмінність ... ?

Що було б, якщо ... ?

Що, якщо ... ? У чому причина ... ?

Які наслідки ... ?

Як пов'язано ... ?

Який висновок ... ?

ТОНКІ ЗАПИТАННЯ?

Хто? Що робили ?

Коли? Де?

Чи вірно ... ?

Чи могли ... ?

Чи було ... ?

Чи згодні ви ... ?

Вислуховує не менше 8 пар, які ставлять запитання, а інші відповідають на них, використовуючи слова з тексту.

Дуже часто під час проведення уроку літературного читання використовую метод «Вірні і невірні висловлювання», якщо вважають, що 1 висловлення правильне, ставлять +, якщо ні -, і так далі... Наприклад, оповідання «Сонячний день узимку», 3 клас.

1. Люди – друзі пташок.
2. Дереву узимку стоять у білому інеї.
3. З верби посипалося зелене листя.
4. Синичка – зберегла зимову красу.
5. Більше я не побачу ніякої краси.
6. Дівчинка малювала на великому аркуші море.

Таблиця 1

Вірні і невірні висловлювання

11	22	33	44	55	66
+	-	+	+	-	+
+	+	-	+	-	-

Перед читанням оповідання діти передбачають, про що будуть читати в оповіданні. Потім діти читають оповідання, після чого знову дають відповіді на ті ж самі запитання. Порівнюють результати.

Вправа «Незакінчене речення» (усно), під час опрацювання оповідання Тетяни Череп-Пероганич «Колядка», пропоную учням підсумкові рефлексивні формули:

- Ми прочитали сьогодні оповідання Тетяни Череп-Пероганич «Колядка», з метою ...
- Воно в мене викликало такі думки і почуття: ...
- Я особисто зрозумів/ла, що ...
- Для мене сьогодні важливим було ...
- Мені хотілось би в майбутньому ...
- Я співпрацював/ла з ...

- Щаслива та людина, яка ...
- Хто добре серце має, ...
- На сьогоднішньому уроці для мене найбільш важливим відкриттям було ...

Складаючи портрет головної героїні Марійки з оповідання «Колядка» Тетяни Череп-Пероганич використовую – вправу «Сенквейн»:

Марійка.

Добра, уважна.

Мріє, роздумує, допомагає.

Готова прийти на допомогу.

Розумничка.

Досить часто під час опрацювання творів на уроках літературного читання використовую Метод «Ромашка запитань (Блума)».

На пелюстках ромашки завчасно готую запитальні слова/вислови:

«Хто...?» «Кого... ?»

«Якщо я правильно зрозумів/ла, ...?»

«Якби ви були на місці героя оповідання, ... ?»

«Чому ... ?»

«Що б змінилося ... ?»

«Чи правильно ... ?» «Які наслідки ... ?»

Після обговорення пари представляють результати своєї роботи, обмінюються своїми ідеями зі всім класом.

Висновки. Розвиток критичного мислення відіграє важливу роль у формуванні наскрізних умінь. Критичне мислення вказує на здатність учня до самостійної оцінки явищ навколишньої дійсності, інформації, наукових знань, думок і тверджень інших людей, уміння бачити їх позитивні й негативні аспекти. Перспективу її розв'язання вбачаю в доцільному використанні методів і прийомів критичного мислення на уроках літературного читання.

ОСОБЛИВОСТІ СОЦІАЛІЗАЦІЇ ДІТЕЙ З ПОРУШЕННЯМИ ІНТЕЛЕКТУАЛЬНОГО РОЗВИТКУ

Проскурняк Олена Ігорівна,
професор, доктор психологічних наук,
професор кафедри корекційної
освіти та спеціальної психології.

Невесенко Олена Віталіївна
Студентка 611СО групи
Харківська гуманітарно-педагогічна академія
м. Харків, Україна

Вступ. Проблема соціалізації особистості займає провідне місце у філософських, соціологічних, психологічних та педагогічних дослідженнях. Зокрема, у спеціальній педагогіці акцентується увага на технологічній стороні процесу соціалізації з точки зору її продуктивності, ефективності, можливості управління цим процесом для вирішення завдань інтеграції та соціальної адаптації дітей з особливими освітніми потребами у суспільство. Серед цих дітей однією з найбільш вразливих категорій в аспекті виникнення порушень процесів розвитку та соціалізації є діти з інтелектуальною недостатністю. Наявність інтелектуальних порушень істотно ускладнює формування соціально-нормативної поведінки, підвищує ймовірність відхилень в індивідуальній поведінці особистості. Кожний віковий період має свої особливості, які позначаються на соціалізації індивіда.

Мета. Ми хочемо звернути увагу на соціалізацію дітей з порушеннями інтелектуального розвитку в умовах інклюзивного навчального закладу. Дослідженням питання розвитку особистості дітей з порушеннями інтелекту займалися видатні вчені психологи та педагоги-дефектологи В. Бондар, Ю. Бистрова, Л. Виготський, О. Вержиховська, І. Дмитрієва, Г. Дульнев, Н. Коломінський, В. Мачихіна, Ж. Намазбаєва, М. Певзнер, О. Проскурняк, С. Рубінштейн, В. Синьов, І. Татьянчикова, О. Хохліна, та ін.. Проблемі соціалізації та соціальної адаптації учнів з розумовою відсталістю приділяли

увагу такі учені як С. Кузьмін, О. Проскурняк, І.Татьянчикова та ін.. Однак проблема адаптації першокласників до умов інклюзивної школи – інтернату є й досі актуальною, тому що по-перше, такі діти у багатьох випадках не відвідують дошкільні заклади освіти, по-друге, мають низькі пізнавальні та адаптаційні можливості, що ускладнює процес адаптації.

Обговорення. Аналіз законодавчих та нормативно правових документів засвідчив, що політика сучасної України щодо дітей з порушеннями психофізичного розвитку як міноритарної групи, що потребує реабілітації та інтеграції, характеризується максимальним залученням держави до системного вирішення проблем, однак механізми реалізації цього процесу нині активно відпрацьовуються. Таким чином, ми будемо розглядати інтеграцію в суспільство дітей з інтелектуальними порушеннями як цілеспрямоване процес передачі суспільством соціального досвіду з врахуванням особливостей і потреб різноманітних категорій дітей, які мають порушення розвитку, в результаті якого відбувається їх включення в усі соціальні системи, структури, соціуми і зв'язки, призначені для здорових дітей, їх активна участь в основних напрямках життя і діяльності суспільства у відповідності до статі та віку. Передача соціального досвіду, навчання соціальним нормам і способам діяльності здійснюється за рахунок виховання, навчання, включення в різноманітні види діяльності і впливу середовища [2].

Соціалізація відбувається практично протягом усього життя людини. Молодший шкільний вік етап початкової ланки соціалізації особистості на рівні навчального закладу. Прихід у навчальний заклад потребує від дитини оволодіння системою таких складових соціальної адаптації як: усвідомлення соціальної ролі «Я-учень», розуміння нового періоду свого життя, уміння прилаштовуватися до життя в закладі, особистісна активність у встановленні гармонійних зв'язків із соціальним оточенням, дотримання норм, правил групи, що потребує вміння унормовано поводитися, відстоювати власні думки, позицію [5].

Вчителям інклюзивних класів потрібно особливу увагу звертати на створення доброзичливої атмосфери у класі, формування взаємин школяра з

інтелектуальними порушеннями з однокласниками. Дуже важливо враховувати налаштованість здорових учнів та їх батьків щодо приходу в клас учня з порушеннями. Якщо не проводити бесіди з батьками та іншими учнями, то процес інтеграції дитини у соціум може бути значно ускладнений. Бо соціалізація це не односторонній процес де все залежить виключно від дитини. Це комплексна взаємодія дітей, їх батьків і всіх спеціалістів, які працюють в інклюзивному класі.

Висновки. Підсумовуючи усе вище сказане ми хочемо виділити основні вимоги щодо інклюзивної освітньої середовища для найбільш ефективного процесу соціалізації дитини з інтелектуальними порушеннями:

- використання звичайних і специфічних шкал оцінки «академічних» досягнень дитини з відповідних його особливим освітнім потребам;
- адекватної оцінки динаміки розвитку життєвої компетенції дитини з порушенням спільно всіма учасниками освітнього
- адекватного ставлення дітей та їх батьків щодо дитини з порушеннями;
- процесу-індивідуалізації освітнього процесу щодо дітей з порушеннями;
- цілеспрямований розвиток здатності дитини з порушенням до комунікації і взаємодії з однолітками;
- включення дітей з порушенням в доступні їм творчі змагання, проекти;
- проектування та розвитку всередині шкільного соціального середовища, а також формування і реалізацію індивідуальних освітніх маршрутів, дітей які навчаються;
- використання в освітньому процесі сучасних науково обґрунтованих і достовірних спеціальних технологій;

СПИСОК ЛІТЕРАТУРИ

1. Інклюзивна освіта в Україні: сучасний стан та проблеми розвитку. // Науковий вісник МНУ Імені В. О. Сухомлинського. Педагогічні науки. – 2019. №1. – С. 52–58.
2. Концепція ранньої реабілітації дітей-інвалідів // Збірка нормативно-правових актів України щодо діяльності центрів реабілітації з функціональними

обмеженнями/ Укладачі В. Кражановський, М. Сварник, Н. Скрипка та ін. – Київ : Соцінформ, 2004. –С. 29-30

3. Левченко Л. С. Розвиток системи інклюзивної освіти в Україні Педагогічні науки: теорія, історія, інноваційні технології, 2015, № 3 (47)

4. Основи інклюзивної освіти: навч.-метод. Посіб. / А. А. Колупаєва, О. М. Таранченко, І. О. Білозерська та ін. ; за заг. Ред. А. А. Колупаєвої. Київ: АСК, 2012. С. 308.

5. Рогальська І. П. Соціалізація особистості у дошкільному дитинстві: сутність, специфіка, супровід: Монографія / І. П. Рогальська // Київ: Міленіум, 2008. – 400 с

ОСОБЛИВОСТІ ВИКЛАДАННЯ ІНОЗЕМНИХ МОВ В УМОВАХ ВІРТУАЛЬНОГО КОМУНІКАТИВНОГО ПРОСТОРУ

Реун Наталія Михайлівна,
к.п.н., доцент, доцент кафедри туризму
Національний університет
фізичного виховання і спорту України
м. Київ, Україна

Вступ. Об'єктивні зміни в освітньому середовищі українських здобувачів вищої освіти, зумовлені спочатку карантинними обмеженнями через пандемію, а потім запровадженням воєнного стану в країні, створили нові реалії для учасників освітнього процесу, які змушені взаємодіяти переважно в умовах віртуального комунікативного простору. Зважаючи на низку психологічних, дидактичних та методичних особливостей навчальних дисциплін, які викладаються у ВНЗ, можемо стверджувати, що окреслені вище об'єктивні фактори по-різному впливають на процес викладання певних предметів в онлайн форматі.

Мета роботи. Специфіка викладання предметів мовного циклу, зокрема професійно орієнтованої іноземної мови, не може не мати своїх особливостей за умов повного перенесення цього процесу у віртуальну площину. Отже, ми ставимо за мету окреслити ті переваги та труднощі, з якими стикаються комуніканти під час онлайн занять з іноземної мови.

Матеріали та методи. Варто зауважити, що узагальнена мета навчання іноземної мови, яка формулюється як формування іншомовної комунікативної компетентності у всіх видах мовленнєвої діяльності, при дистанційному навчанні залишається незміною, але онлайн формат практичних занять потребує пошуку ефективних шляхів її реалізації. Численні дослідження науковців та педагогічні спостереження викладачів-практиків доводять, що спектр засобів навчання для формування лексичних, граматичних, фонетичних навичок, а також вмінь писемної комунікації має безліч переваг з точки зору технічних можливостей освітнього онлайн середовища. Цілком слушними виявляються такі переваги і в

контексті організації варіативних форм контролю та самостійної позааудиторної роботи студентів.

Однак найбільш дискусійною, з нашої точки зору, є теза щодо ефективності навчання усного міжособистісного або групового спілкування у процесі онлайн вивчення іноземної мови, адже в науково-методичних дослідженнях питання щодо переваг або недоліків формування саме цього виду іншомовної діяльності на онлайн заняттях не є остаточно вирішеним. Також недостатньо вивченою є проблема впливу саме віртуального комунікативного середовища на якість набутих студентами вмінь усного іншомовного монологічного або діалогічного мовлення. На сьогодні не існує ґрунтовних наукових досліджень, оснований на результатах експериментального навчання, які б ставили на меті перевірку гіпотези щодо впливу віртуального навчального простору на рівень сформованості вмінь іншомовного усного мовлення студентської аудиторії. Отже, в контексті окресленої вище проблематики, ми використовували групу аналітичних методів для порівняння та узагальнення теоретичних положень науковців щодо особливостей іншомовного навчання, а також емпіричні методи педагогічного спостереження та опитування у формі анкетування.

Результати та обговорення. Маємо наголосити, що моделювання повноцінного усного спілкування, особливо в різних групових режимах, потребує ретельнішої уваги з боку комунікантів, які опиняються в умовах віртуального простору. Беззаперечно сучасні онлайн платформи формально пропонують варіативні інструменти, що моделюють залучення учасників до групової взаємодії, але саме в цій площині, з нашої точки зору, варто шукати ті суттєві відмінності між реальним та віртуальним середовищем, які можуть негативно впливати на ефективність навчання іноземних мов та ступінь вмотивованості учасників цього процесу.

Основними труднощами при цьому є відмінності психологічного характеру між процесом комунікації реальної та віртуальної. Комунікація в Інтернет-просторі не є абсолютно тотожною спілкуванню в реальному житті, де усі суб'єкти виступають у ролі «Я-реального», а лише моделює його, виконуючи

функції міжособистісної взаємодії. Віртуальний простір створює при цьому специфічне середовище, в межах якого контактують комуніканти, перебуваючи в ролі «Я-віртуального». Характерною ознакою такого імітованого спільного середовища є «розірваний реальний простір» окремих учасників спілкування, які відповідно мають менший арсенал засобів для невербальної комунікації та міжособистісного емоційного впливу, таких як зоровий та фізичний контакт, рухи та жести мови тіла, вибір дистанції між співрозмовниками.

Організуючи іншомовну комунікацію студентів викладачеві іноземної мови також слід враховувати можливі протиріччя між «Я-реальним» та «Я-віртуальним», які можуть демонструвати учасники студентської групи, наприклад, різний ступінь готовності вступати в комунікацію в умовах реального та віртуального середовища, їхньої активності під час групової взаємодії або емоційної забарвленості спілкування.

Крім того до особливостей онлайн навчання іноземної мови відносимо подвійну функцію віртуальної комунікації, яка виступає, з одного боку, освітнім середовищем як засобом вивчення мови, з іншого боку, комунікація в широкому розумінні є метою навчання іноземних мов, що зумовлює потребу в розробці ефективних методів для формування у студентів специфічних вмінь іншомовної віртуальної комунікації.

Проведемо аналіз результатів опитування здобувачів вищої освіти бакалаврського та магістерського рівнів спеціальності «Туризм» на основі онлайн анкетування щодо задоволеності дистанційним навчанням, яке проводиться наприкінці кожного семестру Відділом підвищення якості освіти НУФВСУ. У червні 2022-2023 навчального року в анонімному анкетуванні брали участь 90 респондентів, які мали можливість висловити свою думку щодо результатів вивчення у дистанційному режимі дисциплін мовного циклу, а саме «Іноземної мови за професійним спрямуванням», «Професійно-комунікативного практикуму іноземною мовою» та «Професійно-орієнтованої іноземної мови». Узагальнивши відповіді здобувачів вищої освіти, ми дійшли таких висновків: 88% респондентів зазначили, що мета навчальної дисципліни «в цілому досягнута»,

76% - «задоволені навчально-методичним забезпеченням навчальної дисципліни», 71% – висловились схвально щодо розподілу академічних годин для теоретичних та практичних занять.

Однак, систематичне проведення такого опитування з кінця 2019-2020 навчального року через кардинальну зміну формату навчання, що була спричинена карантинними обмеженнями, виявило ще одну стійку тенденцію щодо задоволеності студентів результатами навчання вище згаданих дисциплін. Йдеться про стабільно високий відсоток респондентів, які на питання щодо оптимальної моделі навчання іноземної мови (онлайн, оффлайн, змішана): обирають очний (22%) або змішаний формат (54%) – разом 76% опитаних, тоді як виключно онлайн формат підтримали відповідно – 24% респондентів.

Таким чином, лише чверть студентів не висловили бажання щодо зміни вимушеного формату вивчення дисциплін мовного циклу у дистанційному режимі, натомість переважна більшість студентів окреслила низку передусім психологічних труднощів цього процесу та підтримала модель організації змішаного навчання як оптимальну саме в контексті вивчення іноземних мов.

Висновки. Отже, по-перше, теоретичні узагальнення щодо психологічних особливостей вивчення іноземних мов в умовах віртуального комунікативного простору, по-друге, результати опитування здобувачів вищої освіти, які протягом останніх навчальних років відчули значний дисбаланс у виборі форми навчання, коли домінуючим стало виключно дистанційне онлайн навчання, а також обмеження їхніх можливостей обирати оптимальну модель організації навчального процесу, – дозволяють стверджувати, що процес викладання саме предметів мовного циклу потребує детальнішого дослідження особливостей навчального процесу в контексті проблематики комунікації в онлайн просторі. На нашу думку, суттєвим підґрунтям для цього є вивчення подвійної функції віртуальної комунікації, яка виступає одночасно засобом та метою навчання іноземних мов, а також психологічних відмінностей у комунікативній поведінці студентів, які виступають відповідно до запропонованих умов спілкування у ролях «Я-реального» або «Я-віртуального».

Врешті решт, за умови усунення об'єктивних зовнішніх факторів, які спричинюють вибір онлайн середовища для навчання, варто пропонувати студентській аудиторії варіативні організаційні моделі в межах форматів онлайн та оффлайн, адже модель організації змішаного навчання виглядає оптимальною саме в контексті вивчення іноземних мов.

ОСОБЛИВОСТІ НАВЧАННЯ ГРАМАТИЦІ АНГЛІЙСЬКОЇ МОВИ У НЕМОВНИХ ВИЩИХ НАВЧАЛЬНИХ ЗАКЛАДАХ

Риженко Марина Володимирівна,
кандидат педагогічних наук, доцент
Анісенко Олена Володимирівна,
старший викладач
Харківський національний університет
міського господарства
імені О. М. Бекетова
м. Харків, Україна

Вступ. Дисципліна «іноземна мова» є обов'язковою програмною вимогою немовних вищих навчальних закладів. Іноземна мова – це засіб спілкування у професійній сфері, для розвитку міжнародних контактів, для обміну досвідом, удосконалення професійних знань та умінь.

Головними причинами невисокого рівня навчання іноземної мови у немовному вузі є: невелика кількість годин, що відводиться вивчення цієї дисципліни; відсутність спеціальної підготовки викладачів іноземної мови у немовному вузі; а також низький рівень знань іноземної мови у середній школі.

Мета. У статті описуються особливості навчання граматиці англійської мови в немовному вузі. Граматика – це певні правила, які необхідно знати, для того щоб правильно будувати граматичну мову. За допомогою теоретичних знань ми зможемо формувати правильну побудову мови.

Матеріали та методи. Викладач іноземної мови немовного вузу повинен мати знання мови на тому рівні, на якому він зможе вільно спілкуватися у професійній сфері. Навчання граматики відіграє важливу роль у вивченні іноземної мови. Багато хто вважає, що граматика представляє собою правила, які необхідно визубрити. Проте в даний час існує велика кількість граматичних вправ, за допомогою яких процес навчання можна зробити цікавим та захоплюючим для учнів. Від знання граматики іноземної мови залежатиме рівень володіння іноземною мовою. При навчанні граматиці англійської не потрібно її

порівнювати з українською граматиною, оскільки вони дуже відрізняються. У студентів викликає здивування «знайомство» з артиклем і великою кількістю часів. Не варто шукати схожих тем в українській мові. При навчанні не варто приступати до вивчення складних тем та великої кількості матеріалу; потрібно знати, що ви маєте «стійкий фундамент» у знаннях. Після засвоєння теоретичних знань їх потрібно закріпити з допомогою виконання граматичних вправ. Щоб краще запам'ятати граматичну теорію, необхідно подати її за допомогою наочних посібників (для студентів немовних вузів для цього найкраще підійдуть мультимедійні кабінети з певними програмами), головне, щоб було все представлено на прикладах з розмовної мови [3]. Найкращим способом закріплення граматики є як вправи, так і діалоги, змагання і, звісно, різноманітні ігри [2]. Наприклад, матеріал можна взяти в книгах Peter Watcyn-Jones – «Grammar Games and Activities» і «More Grammar Games and Activities». Підручник призначений як для студентів, які тільки починають вивчати мову, так і для тих, хто має просунутий рівень знання мови. Підручник містить у собі 120 ігор, які спрямовані на тренування та закріплення знань та навичок граматики англійської мови [2].

Слід зазначити, що на вивчення іноземної мови у немовних вищих навчальних закладах виділяється мала кількість годин, студенти мають різні рівні володіння мовою, не завжди можуть освоїти програму і, як наслідок, у них знижується мотивація у навчанні іноземної мови.

Результати та обговорення. Опанування знань граматики англійської мови – найскладніше в навчанні іноземної мови. Граматика англійської мови представлена 12 часами дієслова (що становить труднощі в порівнянні з українською мовою), пасивною та активною залогами, модальними дієсловами і т. д. Більша кількість граматичних правил англійської мови сприймається легше, якщо приклади можна навести з розмовної мови, спираючись на ту область, яку вивчає студент. Розглянемо приклади, як навчити розпізнавати такі часи, як Present Simple, Present Continuous та Present Perfect. Якщо студент навчається на факультеті інформаційних технологій, то при вивченні такої теми як Present

Simple слід наводити такі приклади: «Я граю в комп'ютерні ігри щодня». Якщо ж ми почнемо повторювати про те, що цей час означає регулярно чинну дію, це виявиться марною тратою часу. Це викличе здивування в очах студент, оскільки вони не завжди розуміють те, що «сонце встає на сході» - це незаперечний факт. При вивченні часу Present Continuous не потрібно твердити, що дія відбувається в даний момент. А найкраще навести такі приклади: «Цього року я граю в Game of War, а наступного я гратиму в The Tanks. Вивчення Present Perfect має на увазі поняття такого формулювання, як «дія відбулася в минулому, але його результат актуальний зараз». І без прикладів не завжди вдається зрозуміти цю тему: «Сьогодні я зламав системний блок і не можу написати новий алгоритм».

Висновки. Усі особливості навчання граматиці англійської мови необхідно враховувати під час навчання будь-якої граматичної теми. Сам процес навчання можна зробити цікавим та захоплюючим, і навчання граматиці не здаватиметься чимось «нездійсненим».

СПИСОК ЛІТЕРАТУРИ:

1. Машкина Ю. В. Методика формирования иноязычных грамматических навыков у студентов-бакалавров лингвистического вуза посредством мультимедийной программы. Нижегородский государственный лингвистический университет им. Н. А. Добролюбова. Нижний Новгород 2012. 188 с.

2. Павлова Е. А. Использование игровых приемов при изучении форм английских глаголов. Иностранные языки в школе. 2014. №11. С. 27-35.

3. Спичко Н. А. Основные направления повышения эффективности образовательной среды при обучении грамматике английского языка в педагогическом вузе. Иностранные языки в школе. 2009. № 7. С. 2-8.

4. Тарнопольский О. Б. Методика навчання іншомовної мовленнєвої діяльності у вищому мовному закладі освіти. К. : Фірма "ІНКОС". 2006. 248 с.

5. Harmer J. The Practice of English Language Teaching. 3rd ed. New York : Longman, 2001. 370 p.

ПІДВИЩЕННЯ ПРОФЕСІЙНИХ КОМПЕТЕНЦІЙ ПЕДАГОГІВ У СВОЇЙ РОБОТІ

Романюк Тетяна Петрівна,

методистка

ДПТНЗ «Першотравенський гірничий ліцей»

м. Першотравенськ, Україна

Введение./Introduction.

Модель сучасного вчителя передбачає готовність до застосування нових освітнянських ідей, здатність постійно навчатися, бути у постійному творчому пошуку. Ці якості не видаються додатком до диплома про педагогічну освіту, а формуються у щоденній учительській праці.

Сьогодні ми розуміємо: бути гарним професіоналом, означає бути в постійному пошуку, зростанні, розвитку. Праця педагога відрізняється високою мобільністю, надзвичайною складністю, вимагає від нього глибоких та різнобічних наукових, професійних знань, умінь, навичок, що становлять основу професійної компетентності.

Професійна компетентність педагога є не лише сумою теоретичних знань та вміння їх репродукувати у певному обсязі згідно з правилами, а також мотивом і засобом розвитку навичок практичних дій в інформаційному суспільстві. Можливість різнобічного розвитку учня пропонують саме сучасні методики навчання і новітні технічні здобутки. Широке й ефективне впровадження інноваційних методик в освітній процес сприяє підвищенню його якості, зацікавленості учнів і викладачів, є важливою стадією процесу реформування традиційної системи освіти в контексті глобалізації.

Цель работы./Aim.

Узагальнення та аналіз педагогічного досвіду, демонстрація здібностей і можливостей, планування напрямків подальшої роботи, самовдосконалення, обмін досвідом роботи. формування колективних та особистісних відносин, узагальнення результатів самостійної навчально-пізнавальної діяльності

педагогів.

Материалы и методы./Materials and methods.

1. Результаты и обсуждение./Results and discussion.

Педагогічний напрямок. (Виступ голови методичної комісії загальноосвітніх предметів.)

Педагогічний напрямок – самовдосконалення педагога через різні організаційні форми методичної роботи. Самовдосконалення педагога — це процес, тісно пов'язаний із повсякденною індивідуальною діяльністю. Рушійною силою самовдосконалення є суб'єктивне усвідомлення педагогом об'єктивної потреби в узагальненні своєї професійної діяльності й передбачає визначення проблеми, вибір раціональних форм і способів усвідомлення матеріалу, опанування методики аналізу і способів узагальнення власного і колективного досвіду, залучення до методів дослідницького характеру. Самовдосконалення педагогів нашого ліцею відбувається через:

- 1) самоосвіту: проходження курсів на освітніх платформах, участь у семінарах, вебінарах, конференціях.
- 2) виступи на педрадах, засіданнях МК, педагогічних читаннях, семінарах, вебінарах, конференціях.
- 3) участь у тренінгах.
- 4) практичне застосування набутих знань.

Формування самоосвітньої компетентності – важлива складова позитивного іміджу викладача закладу освіти.

Неперервний професійний розвиток та підвищення кваліфікації педагогічних працівників передбачає набуття нових та вдосконалення раніше набутих компетентностей на основі здобутої освіти та практичного досвіду. Успішною така діяльність буде завдяки систематичній самоосвітній роботі педагога, яка ґрунтується на самоосмисленні змін та оновлень і нововведень.

Самоосвіта викладача є основною формою підвищення професійної педагогічної творчої компетентності, яка складається з удосконалення знань та узагальнення педагогічного досвіду шляхом цілеспрямованої самоосвітньої

роботи.

Самоосвітня діяльність викладача та майстра виробничого навчання вийшла на новий рівень завдяки новим технологіям, використанню інтернету, запровадженню дистанційного навчання. Нові форми роботи - виклик часу. Завдяки легкодоступності інформації, зміні форм навчання, появі нового інструментарію для проведення занять та спілкування зі здобувачами освіти, контролю та оцінювання знань та вмінь, підвищуються можливості педагогічної самоосвіти, частішає звернення до нових наукових досягнень та передового педагогічного досвіду.

Педагоги нашого навчального закладу проходять курси на освітніх платформах: “Всеосвіта”, “На Урок”, “Prometheus”, студія онлайн-освіти EdEra, Дніпропетровський обласний методичний ресурсний центр, Е-освіта, CEO студії, MCFR «Освіта», Classtime, HUMAN.

Кількість годин самоосвітньої діяльності педпрацівників, підтверджених сертифікатами складає 769 годин.

2) Участь у обласному віртуальному конкурсі професійної майстерності серед викладачів зарубіжної літератури «Мій кращий конспект уроку».

3) Участь у тренінгах.

2. Дослідницький напрямок.

1) Організація дуальної форми освіти. (виступ майстра в/н, презентація)

Дуальна освіта – це широке поєднання навчально-виробничої діяльності учнів ДПТНЗ в навчальному закладі з виконанням практичних завдань в умовах виробництва. Для більш якісної підготовки майбутніх кваліфікованих робітників, з метою наближення навчання до умов підприємства ДПТНЗ Першотравенський гірничий ліцей впроваджує елементи дуальної форми навчання за професією: «Машиніст електровоза. Машиніст підземних установок», «Електрослюсар підземний. Машиніст підземних установок», «Електрогазозварювальник. Зварювальник на автоматичних та напівавтоматичних машинах». Базою для проходження виробничого навчання в умовах виробництва є, підприємство ПрАТ ДТЕК«ПАВЛОГРАДВУГІЛЛЯ», рудо-ремонтний завод, які забезпечують

виконання програми навчання для відповідного кваліфікаційного рівня та потребує підготовки висококваліфікованих робітників.

1) Використання технології квестів на уроках теоретичного та виробничого навчання.

Виступ викладача спецдисциплін з досвідом використання веб-квестів на уроках т/н: «*Веб-квест* – одна із найбільш ефективних моделей використання Інтернету в освітньому процесі. Викладач перестає бути джерелом знань, але створює необхідні умови для пошуку і обробки інформації.

Така діяльність перетворює учнів на активних суб'єктів навчальної діяльності, підвищуючи не лише мотивацію до процесу здобуття знань, але і відповідальність за результати цієї діяльності і їх презентацію. Ця методика є сучасною та перспективною, має ряд переваг, заслуговує на широке впровадження в освітній процес.

Цікавою платформою для створення навчальних веб квестів є Національна освітня платформа «Всеосвіта». Методика веб-квестів активізує навчальний процес, сприяє підвищенню індивідуалізації навчання і його якості».

2) Розробки, впровадження електронних підручників. (Виступ голови методичної комісії гірничого та загально-технічного профілю)

У роботі викладач представив мультимедійний посібник, який складається з опорного конспекту «Електричні кола постійного і змінного струму та “Електричні машини”». Опорний конспект з теми «Електричні кола постійного і змінного струму» включає: основні поняття електричного струму (означення, сила струму, напруги, опору, потужності). Матеріал доповнено мультимедійною наочністю, інтерактивними завданнями та можливістю здійснювати контроль та самоконтроль знань. Електронний посібник з вивчення теми електричні машини містить матеріал електричні машини постійного струму, електричні машини змінного струму(синхронні машини та асинхронні двигуни). Матеріал містить наочність та тести з теми.

При виконанні роботи автор застосував програму Microsoft Office PowerPoint 2007, використовуються також програми ClassTime, Learningaps,

технологія вебквест на порталі Всеосвіта , EWB512, QR посилання на інтерактивні завдання.

4) Практичне застосування набутих знань.

Kahoot! — ігрова навчальна платформа, яка використовується у навчальних закладах. Kahoot! може використовуватися для перевірки знань учнів (у якості контрольних і самостійних робіт), або як перерва у класних заняттях.

Різноманітність типів питань в Classtime прекрасно допомагає перевірити, наскільки учні зрозуміли нову тему чи досягли майстерності. Учні можуть користуватись Classtime і поза межами класу - в якості домашнього завдання, додаткової підготовки до контрольних робіт, для тренувальних вправ.

Використання платформи LearningApps.org

Выводы./Conclusions.

Узагальнення досвіду педагогів.

Як показала практика методичної роботи, інформаційно-комунікаційні технології відкривають величезні можливості для самоосвіти педпрацівників:

- зникає потреба в одночасній присутності педагогів в одному місці;
- викладачі та майстри мають вільний доступ до різних освітніх ресурсів в інформаційному просторі;
- стоять доступними досягнення окремих викладачів для всієї освітянської спільноти;
- з'являється можливість ведення та підтримки електронного документообігу, доступності усіх нормативних документів;
- розширюється інструментарій самоосвітньої діяльності.

Головним завданням педагогічного колективу ліцея є якісна професійна підготовка кваліфікованих робітників, що забезпечується впровадженням інноваційних технологій навчання та застосуванням сучасних виробничих технологій у професійній підготовці майбутніх кваліфікованих робітників.

Самовдосконалення педагога — це процес, тісно пов'язаний із повсякденною індивідуальною діяльністю. Рушійною силою самовдосконалення є суб'єктивне усвідомлення педагогом об'єктивної потреби в узагальненні своєї

професійної діяльності й передбачає визначення проблеми, вибір раціональних форм і способів усвідомлення матеріалу, опанування методики аналізу і способів узагальнення власного і колективного досвіду, залучення до методів дослідницького характеру.

Упровадження в практичну діяльність педагогів нових форм роботи спрямовано на пошук, розвиток, підтримку перспективного педагогічного досвіду або пошук нових ідей, шляхів вирішення актуальних проблем освіти.

Рефлексія.

Звернення методиста: «Кожному учаснику видається картка із зображенням смайликів. Всім учасникам «круглого столу», необхідно поставити позначку «+» біля того смайлика, який характеризує Ваше ставлення до проведеного заходу. Дякую!»

ДО ПРОБЛЕМИ ВИЗНАЧЕННЯ ОСОБЛИВОСТЕЙ ДИСТАНЦІЙНОЇ ФОРМИ НАВЧАННЯ В ЗАКЛАДАХ ВИЩОЇ ОСВІТИ

Рябінін Роман Віталійович,
студент,

Науковий керівник:

Блохіна Ірина Олександрівна

к. психол.н., доцент,

доцент кафедри психології і педагогіки

Національний технічний університет України

Київський політехнічний інститут імені Ігоря Сікорського

м. Київ, Україна

Вступ. Популярність дистанційної форми навчання в Україні останнім часом зросла внаслідок декількох серйозних причин: пандемія COVID-19 та війна. Ця форма навчання є найбільш гнучкою та доступною для багатьох незалежно від багатьох обставин. Широке застосування в педагогічній практиці дистанційної форми навчання обумовлене також таким перспективним напрямом як комплексна інформатизація, яка базується на вдосконаленні інформаційно-освітнього середовища навчання. Саме дистанційне навчання дає змогу кожній людині підвищувати свій освітній рівень з мінімальним відривом від виробництва, у вільний час та за індивідуальною програмою навчання. Але, незважаючи на велику кількість переваг, не слід забувати і про недоліки.

Мета роботи – здійснити теоретичний аналіз та визначити переваги і недоліки дистанційної форми навчання на сучасному етапі в закладах вищої освіти України.

Результати та обговорення. Дистанційне навчання має майже 200-річну історію. Ще в 1836 р. в Університеті Лондона було вперше запроваджене так зване кореспондентське навчання. Навчальні матеріали подавалися від навчального закладу до студента (та у зворотному напрямку) лише в письмовій формі та пересилалися поштою. Ця форма навчання була поступово запроваджена іншими університетами, в 1892 р. – в університеті Чикаго, в 1911 р. – в

університеті Квінсленда. З розвитком радіо та телебачення у кінці 1960-х на початку 1970-х років відбулися зміни в заочному навчанні, коли, крім кореспондентського подання матеріалу, у навчальному процесі стали використовуватися радіо- і телепередачі, очні зустрічі студентів з викладачами. На зміну старому терміну почали застосовувати новий, який більше відповідав формі навчання, – «дистанційне навчання». Згодом з появою Інтернету, месенджерів тощо, значних змін зазнали тільки технології, за допомогою яких проходило навчання, але загалом сенс такого формату не змінився.

Дистанційна форма навчання має певні переваги. Серед найсуттєвіших можна виділити, по-перше, можливість навчатися у будь-який час та у будь-якому місці. Студент самостійно обирає час для проходження та вивчення матеріалу, час для виконання завдань тощо. Фактично є можливість вибудувати індивідуальний графік навчання та, найголовніше, коригувати його в залежності від обставин та життєвої ситуації.

Ще однією перевагою можна вважати можливість студента навчатись без відриву від професійної діяльності. З власного досвіду дистанційного навчання та одночасної роботи у двох компаніях, можна відзначити, що відсутність необхідності щодня відвідувати навчальний заклад безсумнівно полегшує як процес навчання, так і процес роботи (зовсім необов'язково брати відпустку на основному місці роботи, виїжджати у відрядження тощо). До переваг дистанційної форми навчання можна віднести також можливість навчатися в будь-якому місці, в будь-який час. Продуктивне і якісне навчання уможлиблюється наявністю технічних засобів (комп'ютер, ноутбук), доступом в Інтернет та, звісно ж, мотивацією студента (власний життєвий досвід переміщення Європою останні півроку без конкретного місця проживання підтверджує цю тезу).

Також можливість навчатися у своєму ритмі, в залежності від індивідуального графіку є ще однією з переваг дистанційної форми навчання. Студент може повернутися до пропущених або невивчених тем, пропустити теми, які він вже вчив, знову ознайомитись, розібратись з питаннями, які викликали

труднощі у розумінні та засвоєнні, передивитися відео-записи, презентації лекцій та практик; спрощується процес спілкування, взаємодії з викладачем.

Слід відмітити також полегшення написання контрольних робіт, тестів, атестацій тощо. Оскільки вони проходять on-line, з подовженими термінами здачі, то їх легше виконувати та захищати за різних умов, наприклад, різниці в часі, трудової діяльності студента тощо; є можливість обрати зручні умови та час для виконання контрольних заходів, виділити більше часу на підготовку. Важливим позитивним аспектом в цьому контексті є зменшення психологічного напруження, тривожності студента, оскільки варіюються терміни виконання контрольних заходів, з'являється можливість встановлення індивідуального контакту з викладачем, зникає суб'єктивний компонент в оцінюванні та оцінці результатів навчальної діяльності студентів (точність електронного сервісу перевірки результатів робіт студентів).

Хотілось би зазначити, що дистанційна форма навчання має певні переваги не тільки в процесі учіння студентів, а й в процесі викладацької діяльності науково-педагогічних працівників: можливість проводити навчальні заняття з будь-якої точки світу, приділяти більше індивідуальної уваги кожному студенту, раціонально розподіляти ресурси на усі види педагогічної діяльності, можливість навчати більшу кількість студентів, можливість зменшення психологічного напруження та необмеженість платформ для навчання.

Разом з тим дистанційна форма навчання не позбавлена певних проблем та недоліків. Одна з найголовніших, на нашу думку, проблем – мотивація студентів до навчальної діяльності. Студенту необхідно наполегливо і самостійно опрацьовувати матеріал, без контролю та заохочування до навчання зі сторони викладача, а це вимагає високого рівня самоконтролю, дисциплінованості, зацікавленості, достатньої сили волі та відповідальності.

Також певні напрями підготовки та спеціальності, на яких передбачена велика кількість практичних, лабораторних занять (наприклад, лікарі, льотчики, хіміки, ІТ-спеціалісти тощо) обмежені у своїх можливостях та успішній реалізації. Формувати у студентів навички і вміння в умовах дистанційної форми навчання

доволі складно. Власний досвід навчання на спеціальності програміста доводить, що неможливо сформувані професійні компетентності за відсутності очних практик з реальними машинами, роботами, системами. Навіть найсучасніші комп'ютерні тренажери не замінять майбутнім фахівцям «живої» практики. А на сучасному ІТ-ринку спеціалісти тільки з теоретичними знаннями без хоча б найменших практичних навичок і вмінь не будуть цілком затребуваними.

Дистанційна форма навчання жодним чином не сприяє соціалізації студента та розвитку комунікабельності. При дистанційній формі навчання зв'язок та спілкування студентів один з одним та з викладачами мінімальний, якщо взагалі не відсутній. Студенти, сидячи майже увесь час навчання вдома, не спілкуються, не заводять нові знайомства, не вчаться спілкуватися в різних ситуаціях, та не знають як працювати в команді, не розвивають впевненість в собі. Наприклад, відсутність навичок комунікацій та командної роботи в ІТ-індустрії буде шкодити студенту під час пошуку першої роботи, а також упродовж адаптаційного періоду професійної діяльності.

При дистанційній формі навчання викладачам набагато складніше оцінювати об'єктивно самостійність студентів при виконанні тестів, атестацій, контрольних робіт тощо. У викладача не буде впевненості в тому, чи сам студент робив завдання, чи за допомогою, наприклад, Інтернету, одногрупників.

Висновки. Отже дистанційна форма навчання дає можливість отримувати освіту на сучасному етапі розвитку суспільства в дуже непростій ситуації великій кількості студентів, що було б неможливо без такого формату. Використання новітніх технологій в дистанційній формі у навчальному процесі надає змогу підвищити якість навчання за рахунок самостійної роботи студентів, а також зручності організації навчального процесу та підвищеної доступності та спрощеності інформації.

ВПЛИВ ІНТЕРАКТИВНИХ ТЕХНОЛОГІЙ НА НАВЧАЛЬНУ УСПІШНІСТЬ ШКОЛЯРА НА УРОКАХ МАТЕМАТИКИ

Сокол Надія Анатоліївна,
магістрантка

Волинський національний університет
імені Лесі Українки
м. Луцьк, Україна

Вступ. Демократизація освіти передбачає постійне розв'язання проблем оновлення навчально-виховного процесу в напрямку виховання самостійності учнів, розвитку їхньої ініціативи і творчості, а це, у свою чергу, потребує підвищення якості існуючих методів навчання та пошуку нових, більш продуктивних шляхів. На даний період соціальне замовлення не тільки України, а й світового співтовариства вимагає перш за все людей, здатних самостійно самовдосконалюватися. Тому виникає потреба в пошуку нових і цікавих методів навчання які вплинуть на навчальну успішність молодшого школяра.

Ціль роботи. Мета статті – розглянути основні принципи інтерактивних технологій навчання та визначити їх вплив на навчальну успішність школярів на уроках математики.

Завдання: 1) Розкрити суть інтерактивного навчання та узагальнити його принципи; 2) ознайомити з результатами дослідження впливу інтерактивних технологій на навчання школярів.

Матеріали та методи. При написанні статті використовувались емпіричні (експеримент, спостереження, опис) та теоретичні (аналіз, синтез, узагальнення, класифікація, дедукція) методи дослідження. Користувалися такими матеріалами, як: Державний стандарт базової середньої освіти, праці філософів (Конфуцій, Сократ, Платон) та науковців (О. Пометун, Л. Пироженко, А. Панченков, Т. Ремех, В. Пилипенко й О. Коваленко)

Результати та обговорення. Відповідно до Державного стандарту базової середньої освіти, головною метою сучасної освіти є створення умов для розвитку

і самореалізації кожної особистості як громадянина України. Тому пріоритетним напрямком державної політики в освіті є її особистісна орієнтація. У реалізації останньої важлива роль належить учителю, який формує майбутній потенціал гуманного суспільства і спроможний до інноваційної професійної діяльності.

Аналіз історичних джерел показав, що застосування того чи іншого прийому інтерактивного навчання відбувалося ще за античних часів. На проблему розвиваючого навчання у взаємодії вказували такі філософи, як Конфуцій, Сократ, Платон та інші.

Зокрема, при Конфуції навчання проводилось методом вільних бесід і взаємних роздумів. Дискусії проходили в основному між учнями. Конфуцій, слухаючи їх, лише вставляв репліки, виказував окремі зауваження і судження, надавав питання для роздумів. Основною його метою було не озброєння учнів конкретними знаннями, а їх ґрунтовний загальний розвиток, моральний і духовний ріст. Його досвід переймали і розвивали інші.

Сучасному суспільству відомо багато дослідників які цікавилися і вивчали інтерактивні технології навчання, але на нашу думку варто відзначити таких учених як О. Пометун, Л. Пироженко, А. Панченков, Т. Ремех, В. Пилипенко й О. Коваленко. В їхніх працях розглянуті інтерактивні технології навчання, методи і форми їх упровадження в систему сучасної освіти.

Процес навчання – не автоматичне вкладання навчального матеріалу в голову учня. Адже куди важливіше навчити, ніж просто розповісти. Цей процес потребує напруженої розумової роботи підлітка та його власної активної участі в цьому процесі. Цю мету і переслідує застосування інтерактивних технологій.

Інтерактивні технології – це порівняно новий, творчий, цікавий підхід до організації навчальної діяльності учнів.

Слово “інтерактив” походить від англійського слова “interact”. “Inter” – це взаємний, “act” – діяти. Інтерактивний – здатний взаємодіяти або перебувати в режимі бесіди, діалогу з будь-чим (наприклад, комп’ютером) або з будь-ким (людиною). Сутність інтерактивного навчання полягає в активному залученні всіх учнів до процесу пізнання. Дану суть ми відобразили на рис. 1.



Рис. 1. Сутність інтерактивного навчання

У педагогічній літературі описано чимало типів організації навчання (за рівнем активності учнів, рівнем залучення їх до продуктивної діяльності, за дидактичною метою, за способами організації тощо). Голант Е. Я. (60-ті рр.) поділив типи та методи навчання на активні та пасивні залежно від участі учнів у навчальній діяльності. Звісно, термін «пасивне» є умовним, адже будь-яка організація навчального процесу неодмінно передбачає певний рівень пізнавальної активності суб'єкта – учня, інакше досягнення навіть мінімального результату неможливе. У своїй класифікації Я. Голант використовує «пасивність» як визначення низького рівня активності учнів, переважно репродуктивної діяльності за майже цілковитою відсутністю самостійності й творчості. До цієї класифікації ми додамо інтерактивне навчання як різновид активного, котрий, однак, має свої закономірності та особливості.

При пасивному типі навчання учень виступає у ролі «об'єкта» навчання, має засвоїти й відтворити матеріал, переданий йому вчителем, текстом підручника тощо – тобто джерелом правильних знань. До відповідних методів навчання належать методи, що вимагають від учнів лише слухати й дивитися (лекція-монолог, читання, пояснення, демонстрація й відтворювальне опитування учнів). Учні, як правило, не спілкуються один з одним і не виконують жодних творчих завдань.

При активному навчанні передбачається застосування методів, що стимулюють пізнавальну активність і самостійність учнів. Учень виступає «суб'єктом» навчання, виконує творчі завдання, вступає у діалог з вчителем. Основними методами цього навчання є: самостійна робота, проблемні й творчі

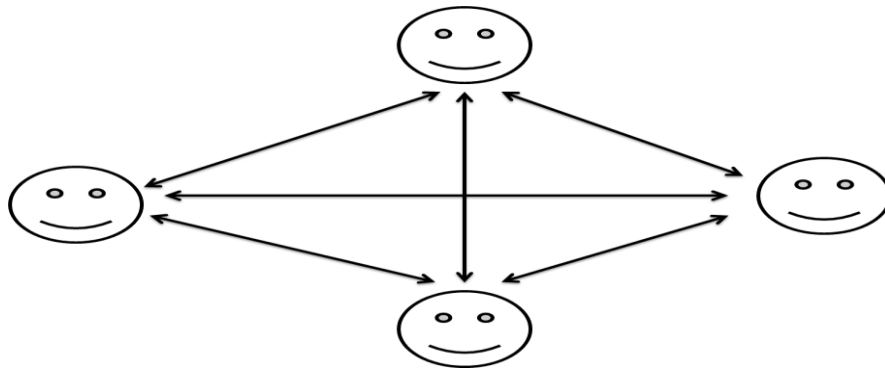
завдання, питання учня до вчителя і навпаки, що розвивають творче мислення.

Сутність інтерактивного навчання полягає в тому, що навчальний процес відбувається за умов постійної, активної взаємодії всіх учнів. Це співнавчання, взаємонавчання (колективне, групове, навчання в співпраці), де учень і вчитель є рівноправними, рівнозначними суб'єктами навчання. Педагог виступає в ролі організатора процесу навчання, лідера групи. Організація інтерактивного навчання передбачає моделювання життєвих ситуацій, використання рольових ігор, спільне розв'язання проблем. Воно ефективно сприяє формуванню цінностей, навичок і вмінь, створенню атмосфери співпраці, взаємодії, дає змогу педагогу стати справжнім лідером учнівського колективу.

Отже, інтерактивні технології – це організація засвоєння знань і формування певних вмінь та навиків через сукупність особливим способом організованих навчально-пізнавальних дій, що полягають у активній взаємодії учнів між собою та побудові міжособистісного спілкування з метою досягнення запланованого результату.

Дослідження проведені Національним тренінговим центром (США, штат Меріленд) у 1980-х роках, засвідчують, що інтерактивне навчання вможливорює різке збільшення відсотка засвоєння матеріалу, бо впливає не лише на свідомість учня, а й на його почуття, волю. Результати цих досліджень відображено на рис.2.



Рис. 2. Піраміда навчання

“Піраміда навчання” демонструє, що найменших результатів можна досягти за умов пасивного навчання (лекція – 5%, читання – 10%), а найбільших – інтерактивного (дискусійні групи – 50%, практика через дію – 75%, навчання

інших або негайне застосування знань – 90%). Ці дані є середньостатистичними, тому у конкретних випадках результати можуть різнитися, але в середньому таку закономірність може простежити кожен педагог.

Ми розглянули принципи інтерактивного навчання і виділили основні із них. Результат ми відобразили в таблиці 1.

Таблиця 1.

Принципи інтерактивного навчання

Принцип	Сутність принципу
активності	для досягнення поставлених цілей кожен учень повинен брати активну участь у процесі спілкування та активно взаємодіяти з іншими
відкритого зворотнього зв'язку	обов'язкове висловлення членом чи всіма членами групи думок, ідей чи заперечень щодо поставлених завдань
Експериментування	припускає активний пошук учнями нових ідей та шляхів вирішення поставлених завдань
довіри в спілкуванні	організація групового простору в ході проведення занять
рівності позицій	не прагне нев'язати учням своєї думки, а діє разом з ними

Навчальна успішність є важливим критерієм оцінки дитини як особистості з боку дорослих та однолітків. Саме поняття «успішність» ми визначили, як ступінь засвоєння учнями знань, умінь і навичок. Формальним показником навчальної успішності є оцінка, яку педагог виставляє дітям. Вона відображає не тільки знання, що є в учня, а також його вміння і здібності поповнювати запас знань, тобто здатність навчатися. Крім того, чинниками навчальної успішності є рівень сформованості навчально-пізнавальної діяльності, загальний розвиток інтелектуальної сфери, емоційна зрілість і особистісні якості.

Система оцінювання покликана визначати на кожному етапі навчання рівень успішності учнів відповідно до вимог Державного стандарту загальної середньої освіти, рівень компетентності учнів, їх готовності до застосування засвоєних знань на практиці. Адже навчальна діяльність повинна не просто дати людині суму знань, а сформувати комплекс компетенцій.

Успішність учнів залежить від багатьох факторів. І один з них – організація навчального процесу навчального закладу загалом, і вчителя зокрема. Адже від

вибору моделей навчання, методів, форм, прийомів, застосування освітніх технологій в освітньому закладі в певній мірі залежить наскільки учень буде успішний.

Для того, щоб визначити як саме впливають інтерактивні технології на навчальну успішність школярів з математики ми провели порівняння рівнів навчальних досягнень учнів двох класів Опорного закладу «Колківський ліцей». У 6 Б класі 25 учнів (вчитель працює над проблемною темою «Інтерактивні технології навчання на уроках української мови») і у 6 А класі 25 учнів (вчитель працює над проблемною темою «Інтерактивні технології навчання на уроках математики»). Результат нашого дослідження показав, що учні мають кращі знання з тих предметів, на яких більше використовуються інтерактивні методи навчання. Результати ми відобразили у таблиці 2 та на рис.3.

Таблиця 2.

Рівні навченості учнів 6 А класу та 6 Б класу

Рівні навченості	6 А клас математика	6 Б клас математика	6 А клас українська мова	6 Б клас українська мова
Високий	6	4	5	5
Достатній	10	11	11	13
Середній	7	7	7	5
Низький	2	3	2	2



Рис. 3. Рівні навченості учнів 6 А класу та 6 Б класу

Висновки. Отже, використання інтерактивних технологій навчання є бажаним і корисним у сучасній школі, оскільки забезпечує постійний розвиток усіх учасників навчального процесу і позитивно впливає на навчальну успішність молодшого школяра. Але воно потребує постійного самовдосконалення та співпраці учителя й учнів.

СЛОВЕСНА ДІЯ ТА АКТОРСЬКІ ПІДТЕКСТИ ЯК ПРИНЦИПИ ФОРМУВАННЯ АРТИСТА-ВОКАЛІСТА

Сохань Максим Олександрович
Савченко-Шлапак Юлія Олександрівна
Викладачі
Київський університет ім. Бориса Грінченка
м. Київ, Україна

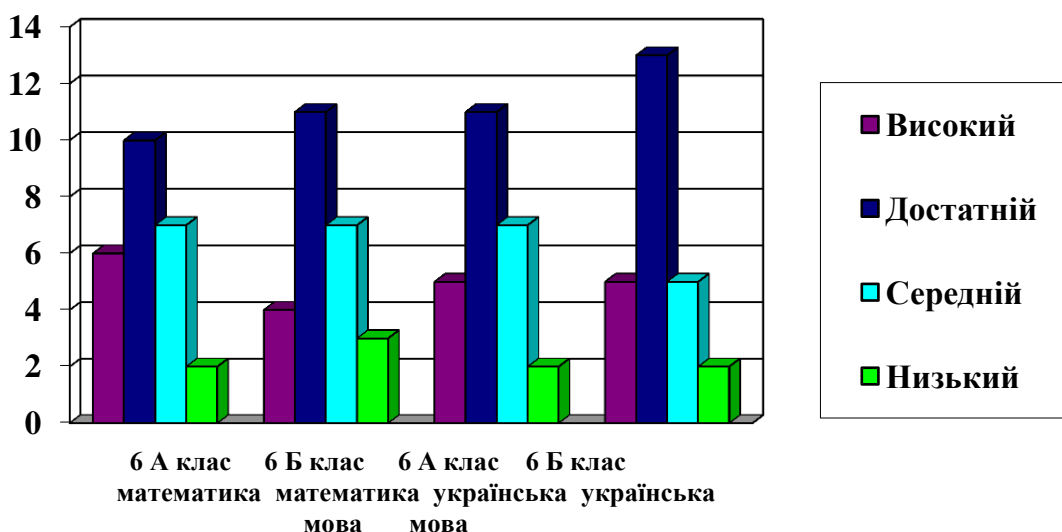
Вступ. Однією з актуальних проблем сучасної театральної педагогіки є опанування навичками акторської майстерності студентами, які вчаться за спеціалізаціями сольний спів. Однак значення акторської майстерності виходить далеко за безпосередню сферу її використання – виконавську. Досвід театральної підготовки показує, зокрема, що майстерність актора є одним з найважливіших елементів у формуванні майбутніх артистів-вокалістів: вокально-сценічне мовлення, техніка роботи над твором та його складовими частинами.

Мета роботи. Визначити роль словесної дії та акторського підтексту як принципів у формуванні артиста-вокаліста.

Матеріали та методи. Словесна підготовка студентів-вокалістів відбувається у процесі вивчення ними спеціальних дисциплін, ґрунтуючись на «загальних професійних вміннях майбутнього спеціаліста, які формуються у процесі систематичної навчальної діяльності». Освітній процес є основою розвитку студента, який виступає способом формування досвіду: практичного, інтелектуального та творчого пізнання дійсності.

Тема словесної та акторської підготовки вокалістів є актуальною, виходячи з того, що ми живемо у XXI столітті – столітті розвитку найрізноманітніших музично-сценічних жанрів, зокрема жанру музичної комедії, або мюзиклу, який сьогодні беззастережно змістив акценти музики та драматургії у виставі.

Найбільш значущою представляється проблема сприйняття естрадної вокальної вистави не лише з музичної точки зору, а з театральної форми.

Надзвичайно цінним є формулювання, що свідчить про те, що освіта має

бути адекватна змісту культури. І сьогодні, за умов модернізації сучасного сценічного мистецтва, на передній план виходить «живе» спілкування з глядачем. Повноцінне формування майстерності артиста: представника музично-драматичного чи естрадно-сценічного жанру – неможливе без елементів інтерактивності. Вони розвиваються у студентів в процесі навчання із застосуванням імпровізаційних способів чи методів добування знань, їх піднесення, та акторської гри при виконанні музичного твору.

Відзначимо сутність мистецтва співу. Сценічний образ є предметом синтезу умінь та навичок виконавця у різних видах мистецтва, таких як: спів, сценічний рух, декламація та елементи акторської техніки, які важливі для артиста кожного жанру. Детально розглянемо це припущення у контексті форм сучасного естрадного вокального виконавства та методів розвитку сценічної майстерності у вокалістів.

За історію опери епохальних артистів-співаків можна вмістити у дуже короткому списку, який відкрив Ф. Шаляпін. Саме він увів у історію мистецтва поняття «скласти роль» – як технологію роботи над художнім твором, що означало пошук методів та прийомів втілення його фантазій та аналіз структури ролі.

У книзі великого ліричного тенора ХХ століття Лучано Паваротті «Я, Лучано Паваротті, або Сходження до слави» також описаний погляд на проблему акторської майстерності вокаліста, висловлений актрисою, що мала чудове ліричне сопрано, – Джудіт Раскін, яка звернула свою увагу на принцип роботи оперного співака над голосом: «Співак надзвичайно цікавий, але перш за все його цікавить усе, що хоч якось пов'язане з його роботою. Він усіяко намагається розвинути свої акторські здібності» [1]. Вищезазначене дає нам можливість зробити висновок про те, що драматична складова є невід'ємною складовою формування сценічної майстерності виконавця будь-якого жанру та напряму, а саме: виконавця-вокаліста, хореографа чи представника театрального мистецтва.

Логічним є питання щодо принципів формування сценічної майстерності артиста. Розглядаючи цей аспект з погляду психології, педагогіки, театрознавства

та вокальної освіти, сформулюємо свою теоретико-методологічну основу формування сценічної майстерності артиста-вокаліста. Отже, однією з перших важливих вимог до роботи над твором є безпосередній аналіз його музично-драматичної тканини, задуму та способу організації даної сценічної дії.

Другим важливим підходом слід назвати застосування у процесі вивчення твору методу «роботи над роллю», який винайшла І. Чаббак. Він полягає у тому, що артист-вокаліст має вчити не тільки свою вокальну строчку, а й весь твір загалом.

Наступною невід'ємною частиною фрагментарного вибудовування сценічного образу та ключовим елементом акторської техніки артиста-вокаліста виступає слово, що є структурною основою всієї сценічної мови. Про важливість даного елемента як засобу мовної виразності артиста на сцені наголошувала А. Гладишева [3].

У посібнику вона дає вичерпний коментар, який описує характер мови, що використовується в контексті сценічного виступу за допомогою негативного прикладу техніки її формування: словесний текст, що часто повторюється на репетиціях та численних виставах, заговорюється, і з слів відлітає їх внутрішній зміст, а залишається механіка.

Засобом подолання механічної мови автор бачить внутрішнє наповнення кожного слова, що вимовляється артистом, і глибоке осмислення сказаного для ефективного донесення емоції до глядача. Все це говорить про те, що слово, текст ролі цінні не власними силами і для себе, а тим внутрішнім змістом або підтекстом, який в них вкладений». Необхідність використання підтексту як засобу розкриття змісту літературного тексту твору.

Ще однією опорною складовою у роботі над сценічною мовою є дикція. Вона є наступним принциповим підходом, який характеризується взаємозв'язком слова з музикою, а саме – вміння правильно застосовувати логічні наголоси.

У пошуках вирішення обговорюваної проблеми нашу увагу було звернено на комплекс тренувальних вправ, який пропонує А. Гладишева всім представникам ораторської або музично-ораторської професії для розвитку

мовного дихання та голосу, дикції та правильної вимови і який заснований на сучасних даних у галузі психології, педагогіки, лінгвістики, фізіології та анатомії. Робота над технікою мови в концепції А. Гладішевої включає чотири основні розділи: дихання, голос, дикцію і орфоепію. «При навчанні техніці промови тренувальні вправи в розвитку мовного дихання, голоси, дикції та орфоепії мають проводитися одночасно.

Тому що дихання, артикуляція та голосоутворення – це єдині взаємопов'язані та взаємозумовлені фізіологічні процеси. Координована (комплексна) робота цих трьох систем під керуванням кори головного мозку забезпечує нормальну функцію голосоутворення, а головним умовним подразником є смислове значення слова» [3].

Заключним із запропонованих нами принципів підходів до формування сценічної майстерності артиста-вокаліста є прийом музичної та сценічної імпровізації. Будь-яка імпровізація є відтвореним на даний момент часу фрагментом добре відпрацьованої та доведеної до стану навички виконавської вокальної, акторської техніки, техніки сценічного руху.

Результати та обговорення. Викладені нами принципів підходи є надійною запорукою формування та розвитку високого рівня сценічної майстерності естрадного артиста-вокаліста, а також повноцінного розвитку особистісних якостей, професійних компетенцій та комунікативних здібностей фахівця, заснованих на культурі та етичних нормах взаємодії.

Висновок. Питання є актуальним, зважаючи на сучасну тенденцію до підвищення рівня професійної акторської підготовки артистів-вокалістів, а також посилення інтересу молодих фахівців та науковців у галузі мистецтва та культури до цієї теми.

Про це свідчить зростання числа науково-дослідницьких праць. Викладена нами теоретико-методологічна основа набуде сенсу у разі, коли артист-вокаліст підпорядкує усі елементи техніки одному надзавданню – донести до сердець глядача своє власне світовідчуття.

ЛІТЕРАТУРА

1. <https://readli.net/ya-luchano-pavarotti-ili-voshozhdenie-k-slave/>
2. https://books.google.com/books/about/%D0%9C%D0%B0%D1%81%D1%82%D0%B5%D1%80%D1%81%D1%82%D0%B2%D0%BE_%D0%B0%D0%BA%D1%82%D0%B5%D1%80%D0%B0_%D0%A2%D0%B5%D1%85.html?hl=ru&id=bZhhAwAAQBAJ
3. Гладішева А. О. Сценічна мова. Основні поняття та їх тлумачання [Текст] : Навч. посібник для вищих навч. закл. культури і мистецтв I-IV рівнів акредитації / А. О. Гладішева ; Київський держ. ін-т театального мистецтва ім. І. К. Карпенка-Карого. – К. : КДІТМ, 2003. – 88 с.

МЕТОДИКА НАВЧАННЯ ПЛАВАННЮ ЮНИХ СПОРТСМЕНІВ НА ПОЧАТКОВОМУ ЕТАПІ ПІДГОТОВКИ

Танчук Марія Дмитрівна,

студентка

Національний педагогічний університет

імені М. П. Драгоманова

м. Київ, Україна

Вступ. / Introductions. Плавання є одним із найважливіших та найкорисніших різновидів фізичної рухової діяльності людини, що забезпечує її життєдіяльність за безпосередньо спортивного або опосередкованого оздоровчого та лікувального значення. Унаслідок багатобічного позитивного впливу плавання на організм і життєдіяльність сучасної людини в усіх ланках системи фізичного виховання України, починаючи з закладів дошкільної, загально середньої, вищої освіти і закінчуючи спеціалізованими спортивними організаціями, навчання плаванню є обов'язковим програмним засобом фізичного виховання [1].

Процес спортивної підготовки плавців поділяється на декілька етапів, найпершим та найважливішим з яких є етап початкової підготовки. Для успішного продовження спортивної кар'єри та виходу на наступні стадії спортивних досягнень, необхідно приділити значну увагу саме цьому етапу підготовки.

Мета роботи. / Aim. Метою дослідження є розробка методики тренування юних спортсменів на підготовчому етапі у плаванні. Необхідно детально вивчити існуючі методики підготовки плавців на початковому етапі підготовки та запропонувати найбільш ефективну методику тренування юних плавців віком 5 - 9 років з урахуванням їх фізичного та психологічного розвитку.

Матеріали та методи./Materials and methods. Початковий етап підготовки спортсменів є одним із найважливіших етапів, оскільки саме тут закладається основа подальшого оволодіння спортивною майстерністю у плаванні [4]. На

цьому етапі надзвичайно важливим є не лише надати різносторонню фізичну підготовку та навчити юних спортсменів техніці виконання вправ, а й, враховуючи особливості ще незміцнілого організму юних спортсменів, не перевантажити їх надмірними фізичними вправами.

Для розробки якісної методики підготовки юних спортсменів необхідно враховувати не тільки специфіку виду спорту, а й специфіку їх вікового розвитку, темпи протікання адаптаційних перебудов, психологічні особливості кожного спортсмена.

Під час знаходження дитини у воді зменшується статична напруга тіла, знижується навантаження на ще не сталий та податливий дитячий хребет, таким чином сприяючи формуванню правильної постави [2].

Окрім того, рухи у безопорному положенні сприяють ритмічній роботі м'язів та попереджують розвиток таких захворювань як сколіоз та плоскостопість. Варто також зазначити, що відвідування секцій впливає на психічний розвиток дитини. Завдяки спілкуванню та взаємодії з однолітками та дорослими відбувається формування соціального досвіду дитини та формується її світогляд.

Аналіз літератури та наявних досліджень показав, що основними завданнями початкового етапу підготовки спортсменів є: зміцнення здоров'я та загартовування організму; різностороння фізична підготовка, зокрема розвиток опорно-рухового апарату, вдосконалення сили, гнучкості, витривалості, спритності тощо [3]; усунення недоліків у рівні фізичного розвитку; оволодіння плаванням як життєво необхідною навичкою, а також навчання базовій техніці плавання та техніці різних допоміжних і спеціально підготовчих вправ [4].

Базовою методикою навчання плаванню, що лежить в основі власних розробок більшості програм ДНЗ, вважається методика Т. І. Осокіної [5]. У ній значна увага приділяється не лише старшим і підготовчим групам, а й дітям молодшого та середнього шкільного віку. Т. І. Осокіна в процесі навчання плаванню рекомендує використовувати принцип наочності, який є основним у всьому процесі навчання, а також вважає доцільними колективні та індивідуальні форми занять.

Автором робочої програми з плавання для дітей років Науменком І.П. [6] виявлено, що на початковому етапі адаптація дітей до умов водного середовища проходить набагато швидше, якщо навчання плавання починати з занурення дітей під воду (діставання предметів з дна), а не з вправ на дихання, як пропонує у своїй програмі Осокіна Т.І. [5].

Тренувальний процес може бути ускладнений певними фізіологічними особливостями дитини, а також низкою психологічних та соціальних бар'єрів, тому надзвичайно важливим на початковому етапі підготовки є урахування фізіологічних та психологічних особливостей кожного спортсмену. Аквафобія (гідрофобія) або страх води є однією із найбільш розповсюджених проблем на початку ознайомлення дитини із водою, і може бути обумовлена низкою причин, таких як психологічна травма, пов'язана із негативним досвідом перебування у воді, неприємними відчуттями під час занурення у воду тощо.

Серед дітей аквафобія зустрічається у 3-4 рази частіше, ніж серед дорослих і вимагає особливої уваги та психологічної підтримки не лише з боку тренера, а й з боку батьків.

Під час проведення дослідження було узагальнено особливості методики тренування спортсменів на початковому етапі підготовки, виділено основні проблеми, що ускладнюють тренувальний процес. Емпіричним шляхом було випробувано низку методик тренування юних спортсменів, визначено найбільш ефективні вправи та методи тренування та сформовано оптимальну побудову тренування для спортсменів 1 – 2 років навчання вікової групи 5 – 9 років.

Результати та обговорення./Results and discussion.

Перш ніж перейти до вправ у воді, важливо впровадити на початку кожного тренування виконання підготовчих вправ на суші, зокрема імітаційних вправ (рухи руками та ногами, дихальні вправи на суші), що сприятиме кращому формуванню рухової навички спортсменів.

Як було зазначено вище, тренувальний процес може бути ускладнений, зокрема, наявністю у вихованців страху води. Методика тренування для дітей, що страждають водобоязню, має включати такі особливості:

- Об'єднання новачків у невеликі групи (по 6 – 8 осіб)
- Уникання психологічного тиску на дитину та змушування заходити у воду та виконувати вправи
- Опанування базових дихальних вправ на суші
- Асистенція тренера у воді та застосування допоміжних засобів (таких як нарукавники, дощечки, нудлси тощо)

Під час проведення дослідження було випробувано доцільність наочної методики, визначеної авторами Ремзі І. та Аксьоновим В. [1], за якої для більш успішного навчання до групи початківців слід включити одного з тих, хто вже успішно пройшов даний курс навчання, але про це учні не повинні знати. Як показали випробування, більшість учнів схильні повторювати дії за однолітками, а успішне виконання іншими членами групи певних вправ часто мотивує їх до старань.

На додачу, варто зазначити, що ключовим для здійснення успішної підготовки спортсменів на етапі початкової підготовки є дотримання тренером таких дидактичних принципів як принцип позитивної мотивації та принцип індивідуалізованого навчання у колективі.

Успішно здійснювати підготовку юних спортсменів на початковому етапі також допомагає ігровий метод. Одними з найцікавіших ігрових вправ, що дозволяють одночасно подолати водобоязнь та сприяють кращому та швидшому формуванню навичок плавання для дітей є такі:

1. «Паровоз». Вправа підходить як для спортсменів, які вже вміють ковзати та плавати у воді, так і для тих, хто пересувається по дну басейну або з допоміжними засобами. Вправа виконується із використанням допоміжного інвентаря шляхом перевезення іграшок у руках від одного бортику басейну до іншого і сприяє покращенню адаптації у водному середовищі
2. «Ліфт» Суть вправи полягає у діставанні предметів з дна басейну шляхом затримки дихання та повного занурення у воду. Вправа сприяє опануванню правильного дихання.
3. «Дельфін» Вправа полягає у пропливанні через кільце під водою на

затримці дихання та сприяє виробленню контролю над положенням тіла у воді та під водою.

Загалом, рекомендована частота та тривалість занять на початковому етапі підготовки не повинна переважати 2-3 разів на тиждень з тривалістю занять до 60хв. Під час експериментальних досліджень було виявлено, що діти віком 5 - 7 років зберігають сконцентровану увагу для виконання основного обсягу тренувальних вправ близько 30 – 35 хвилин, після чого доцільно вводити ігрові активності. Для дітей віком 7 – 9 років час тренування може бути збільшено до 45хв. Оптимальний час знаходження дітей таких вікових груп має складати близько 45хв, тому, спираючись на вищевикладене, було запропоновано такий приклад побудови тренування.

Таблиця 1

Орієнтовна програма заняття тривалістю 45хв для дітей на початковому етапі тренування

Активність	Перелік вправ	Продовжуваність
Розминка на суші	1. Імітаційні оберти руками 2. Вправи на рухливість суглобів 3. Дихальні вправи	10 хв
Базові вправи у воді	1. Видихи у воду 2. Занурення у воду 3. Лежання на воді 4. Пересування по воді вздовж бортика	10 хв
Основні вправи у воді	1. Ковзання на воді 4. Плавання на грудях (спині) з допоміжними засобами та без них 5. Пірнання	15 хв
Ігрові вправи	1. «Ліфт» 2. «Паровоз» 3. «Дельфін» 4. Ігри з м'ячем	10 хв
Загальний час		45 хв

Висновки./Conclusions. Плавання є надзвичайно популярним та корисним видом рухової діяльності, особливо для дітей, що активно ростуть та розвиваються. Етап початкової підготовки закладає основу подальшого оволодіння спортивною майстерністю в обраному виді спорту. Необхідно забезпечувати різносторонню підготовку спортсменів, уникаючи високих

навантажень. У технічному удосконаленні слід орієнтуватися на необхідність освоєння різноманітних підготовчих вправ на суші та у воді.

Підготовка спортсменів на цьому етапі має включати широке різноманіття методів, зокрема ігрового методу, та виключати значні фізичні та психічні навантаження, що припускають застосування одноманітного, монотонного матеріалу. Ключовими принципами, які має застосовувати тренер для успішної підготовки спортсменів на даному етапі підготовки є принцип плановірності та поступовості, принцип позитивної мотивації та принцип індивідуалізованого навчання у колективі.

СПИСОК ВИКОРИСТАНИХ ДЖЕРЕЛ

1. Методика навчання плаванню : навч.-метод. посіб. - І. В. Ремзі, В. В. Аксьонов, Д. В. Аксьонов; Комунальний заклад «Харківська гуманітарно педагогічна академія» Харківської обласної ради. – Харків, 2020. – 143 с
2. Навчання плаванню дошкільників та молодших школярів (Методичні рекомендації) – Черненко В. В., Черненко Л. П, Умань: Видавничо-поліграфічний центр «Візаві», 2008
3. Сидорко О. Ю. - Основні завдання, методи та засоби початкового навчання плаванню – лекція для студентів 1 курсу - Львівський Державний Університет Фізичної Культури, Кафедра водних і неолімпійських видів спорту, Львів, 2013
4. Хіменес Х. Р - ЕТАПИ БАГАТОРІЧНОЇ ПІДГОТОВКИ СПОРТСМЕНІВ - Лекція з навчальної дисципліни «Спорт вищих досягнень», ЛЬВІВСЬКІЙ ДЕРЖАВНИЙ УНІВЕРСИТЕТ ФІЗИЧНОЇ КУЛЬТУРИ - Кафедра олімпійського, професійного та адаптивного спорту, Львів, 2015
5. Осокина Т. И. Обучение плаванию в детском саду. Москва, 1991-159с.
6. Програма з плавання для дітей дошкільного віку [Електронний ресурс].–Режим доступу:<http://dsrusalochka.ru>

РОЛЬ АКТИВНИХ ТА ІНТЕРАКТИВНИХ МЕТОДІВ У РОЗВИТКУ КРЕАТИВНИХ ЗДІБНОСТЕЙ НА УРОКАХ БІОЛОГІЇ

Твердохліб Олена Володимирівна

к.б.н., доцент

Деменко Аліна Володимирівна

Здобувач вищої освіти другого (магістерського) рівня

Харківський національний педагогічний університет

імені Г. С. Сковороди

м. Харків, Україна

Вступ. Креативність, як творча здібність виступає потужним фактором розвитку особистості, визначає її готовність до нестандартного мислення й поведінки. Творча обдарованість стає запорукою економічного процвітання й засобом національного престижу. Тому перед практичною освітою постає завдання виховання креативної особистості, здатної до творчої діяльності в різних сферах життя.

Біологія як базовий шкільний предмет належить до природничо - математичної дисципліни і є комплексною наукою, яка сприяє формуванню наукового світогляду, інтелектуальному розвитку учнів, формуванню в них загальнолюдської, валеологічної та екологічної культури. Досвід вчителів біології свідчить, що в даний час багато учнів не вміють у процесі навчання самостійно вирішити найважливіші структурні елементи знання, встановити причинно – наслідкові зв'язки між ними.

Важливою ланкою для розв'язання проблеми активізації навчання є робота щодо розвитку творчих здібностей учнів. Творчі здобутки спонукають дітей до творчого мислення. А це є активний процес, який дає учням можливість контролювати інформацію, ставити під сумнів нові ідеї, порівнювати протилежні точки зору, адаптувати та відкривати певні твердження.

Отже, творче мислення має велике значення для розвитку дітей. Слід зауважити – не обов'язково, щоб в здобувачів освіти були здібності в тій чи іншій сфері для розвитку їхньої творчості. Хоча часто внаслідок такої діяльності учня та

педагога можуть виявитися таланти дитини.

Мета роботи. Дослідження сутності, значення та розвитку креативності для вдосконалення процесу загальної середньої освіти

1. Ознайомлення з новими методиками роботи на уроках біології направлені на розвиток критичного мислення учнів, розвиток їх пізнавальної активності

2. Реалізація активних та інтерактивних методів на уроках і заняттях

Матеріали та методи. при написанні роботи були використані такі методи: спостереження, порівняння, узагальнення, аналіз і синтез, аналогія, моделювання. Вміло використаний на уроках біології арсенал інноваційних технологій допомагає актуалізувати здібності обдарованої особистості, розвивати критичність мислення, спрямувавши їх на продуктивну компетентну діяльність. Матеріал даної роботи може бути використаний при підготовці уроків біології та проведенні позакласних заходів у навчальних закладах.

Результати та обговорення.

Інтеграційні процеси, що відбуваються в українському суспільстві, вимагають нової школи, метою якої є створення «умов для розвитку і самореалізації кожної особистості», формування покоління, «здатного навчатися упродовж життя». Тому постає питання організації навчального процесу таким чином, щоб знання стали інструментом у розв'язанні життєвих проблем, засобом особистісного розвитку, соціалізації здобувачів освіти, успішного професійного становлення та облаштування особистого життя.

Слово «інтерактив» означає взаємодіяти. Інтерактивне навчання можна визначити як взаємодію вчителя та учня в процесі спілкування та навчання з метою вирішення лінгвістичних та комунікативних завдань. Інтерактивна діяльність включає організацію та розвиток взаєморозуміння, вирішення проблем, важливих для кожного із учасників навчального процесу.

Інтерактивна взаємодія характеризується високим показником інтенсивності спілкування учасників, їх прямою комунікацією, зміною використаних прийомів та форм спілкування, що допомагає урізноманітнити

сприйняття інформації, тим самим, покращуючи її засвоєння.

Для розвитку креативних здібностей важливо забезпечувати такі умови:

- Сприятливий емоційний фон на уроках;
- Доброзичливість з боку вчителя, його відмова від критики дитини;
- Відсутність шаблонів у відповідях учнів;
- Заохочення до висування нестандартних гіпотез;
- Наявність позитивного зразка творчої поведінки, спілкування дітей з дорослими, які мають яскраво виражені креативні здібності;
- Широке використання завдань творчого характеру;
- Використання методів проблематизації, продукування ідей;
- Створення ситуації успіху, стимуляція творчої поведінки.

Для розв'язання завдання по формуванню креативності учнів на уроках біології, розвитку їх творчих здібностей можуть бути використані різні форми і методи роботи на уроці та в позакласний час.

Суттєво підвищити ефективність розвитку творчих здібностей можливо при постійному використанні творчих завдань, у процесі роботи над якими учні застосовують здобуті знання, уміння та навички. У процесі вирішення творчих завдань учні створюють певний творчий продукт, наприклад, оповідання, казку, вірш, малюнок, фільм.

На моїх заняттях найбільш використовуваними на уроках біології є методи інтерактивного навчання: «Мозковий штурм», «Мікрофон», робота у парах, робота у групах, «Акваріум», «Ажурна пилка», «Гронування», «Незакінчене речення», «Впіймай помилку», «Прес», «Графічний диктант», «Сенкан», «Встав слово», та інші.

Використання цих методів стимулює учнів до розширення їхнього кругозору, учень висловлює свою думку, визначає проблеми для обговорення або творчого розуміння завдання, пропонує завдання для рольових і ділових ігор, має можливість вибирати завдання дослідного матеріалу. За цих умов учень певною мірою відповідає за свої успіхи і невдачі. У цьому полягає співтворчість між учителем і учнями. Такий метод не залишає учнів байдужими, є двигуном до

активізації розумової діяльності, сприяє встановленню атмосфери довіри і співпраці на уроці.

З метою розвитку мислення використовуються вправи для розвитку психічних процесів (мислення, уваги, уяви, пам'яті). За моїми спостереженнями для етапу актуалізації знань дуже ефективна вправа «Запитання» - на початку уроку кожному учню пропонується підготувати запитання за матеріалом уроку, а наприкінці уроку заслуховуються запитання усіх учнів. Цікавим і ефективним є прийом «Я- тобі, ти- мені» постановки питань учнями один одному, коли вони працюють в парі або змагаються командами. Той, хто вмів мислити, вмів ставити запитання. Уміння ставити запитання має позитивний вплив і на того, хто їх ставить, і на того, кому вони адресовані. Для того, щоб навчити учнів складати непересічні питання, пропонуються картки, на яких записано алгоритми створення цікавих питань.

Мені цікава ідея застосування «інтелектуальної провокації» замість традиційного прийому опитування. Кожна така «провокація» повинна бути продуманою. Особливо ефективним є поєднання цікавих питань із зачитуванням уривків художньої літератури, біологічних казок, загадок.

За моїм особистим досвідом розвитку комунікативної компетентності сприяє метод «Прес». Цю форму роботи використовую тоді, коли виникають суперечливі питання, необхідно знати і аргументувати визначену позицію щодо проблеми, яка вирішується, переконати інших у своїй правоті. У своїх роздумах по цих питаннях учні повинні використати такі фрази: Я вважаю; Тому що; Наприклад; Отже.

Ще одна дієва стратегія «Кубування». Вона полегшує розгляд різних аспектів теми. (автори Грегорій Кован і Елізабет Кован, 1980). Цей підхід передбачає використання кубика на кожній грані якого написані вказівки:

1. Опишіть
2. Порівняйте
3. Встановіть асоціації
4. Проаналізуйте

5. Знайдіть застосування
6. Запропонуйте аргументи «за» або «проти».

Застосовуючи цю стратегію, слід пам'ятати, що черговість граней передбачає перехід від менш складних завдань до більш складних.

Висновки. Отже, з власного досвіду можу зробити такі висновки: творче мислення має велике значення для розвитку дітей. Слід зауважити – не обов'язково, щоб в здобувачів освіти були здібності в тій чи іншій сфері для розвитку їхньої творчості. Хоча часто внаслідок такої діяльності учня та педагога можуть виявитися таланти дитини. Креативність, як творча здібність виступає потужним фактором розвитку особистості, визначає її готовність до нестандартного мислення й поведінки. Творча обдарованість стає запорукою економічного процвітання й засобом національного престижу.

ОСОБЛИВОСТІ ОБРАЗОТВОРЧОЇ ДІЯЛЬНОСТІ ДІТЕЙ ІЗ ПОРУШЕННЯМИ ІНТЕЛЕКТУ ТА ЇХ ЕМОЦІЙНО-ВОЛЬОВИЙ РОЗВИТОК

Тельна Ольга Анатоліївна

к. п. н., доцент

Воробйова Анастасія Василівна

Студентка

Гуманітарно-педагогічна академія

м. Харків, Україна

Вступ. Образотворча діяльність займає велике місце у житті дітей із порушеннями інтелекту. Серед видів образотворчої діяльності чильне значення має малювання. Завдяки своїй доступності, наочності та конкретності виразу воно наближається до гри [2].

Мета роботи. Однією з актуальних проблем у педагогіці та психології, на сьогоднішній день, є питання, які пов'язані з особливостями емоційно-вольової сфери дітей із порушеннями інтелектуального розвитку. Над вивченням та вирішенням даної проблеми працювали такі відомі вчені як: Л. С. Виготський, С. В. Трикоз, О. В. Чеботарьова, І. М. Біла, О. Б. Белова та ін.

Так, наприклад Л. С. Виготський у своїх працях відзначав залежність якості засвоєння знань та умінь, отриманих у процесі виховання та навчання дітей, від їх емоційного ставлення до людей та навколишнього предметного середовища.

Матеріали та методи. Порушення вміння керувати своїми емоціями та адекватно висловлювати їх, невміння розрізняти та визначати емоції, почуття та емоційні стану інших людей, знижений рівень розвитку вищих емоцій та інтелектуальних почуттів, а загалом зниження соціального інтелекту та компетентності – все це приклади прояву несформованості емоційної сфери дітей, які мають інтелектуальні порушення [3].

Таким чином, актуальність проблеми корекції емоційно-вольової сфери старших дошкільнят із порушеннями інтелекту є незмінно гострою протягом

усього розвитку науки та практичної діяльності.

На ранньому етапі розвитку дитини найбільш доступним засобом для його самовираження є малювання. На малюнку діти зображають те, що вони думають і уявляють, або те, що привернуло їхню увагу, відбиваючи своє ставлення до навколишнього світу. Для дитини малювання трудомісткий процес, що вимагає докладання чималих зусиль та творчого мислення. При цьому в роботу включаються зорові, рухові та багато інших аналізаторів. На малюнку можна простежити безліч сторін дитячої психіки. Образотворчий процес дає нам можливість розкрити особливості мислення, уяви та емоційно-вольової сфери дитини. Не малий внесок робить малювання в розвиток у дитини пам'яті, уваги, мовлення та дрібної моторики, а також вчить думати та аналізувати, порівнювати, складати та уявляти [5].

На думку О. В. Чеботарьової, найбільш ефективною корекційно-педагогічна робота з дітьми із порушеннями інтелекту вважається саме у дошкільному віці. Найбільшою складністю є корекція порушень пізнавальної діяльності. Під час корекційної роботи враховується загальний рівень психічного розвитку дитини, особливості її пізнавальної діяльності, сформованість розумових процесів. Для проведення корекційно-педагогічної роботи, необхідно враховувати:

1. Особливості інтелектуального, емоційно-вольового та особистісного розвитку дитини;
2. Нерівномірний розвиток психічних функцій;
3. Нерівномірність формування функціональної та змістовної сторони психічної діяльності [6].

О. Б. Белова зазначила, що відмінною рисою дітей із порушеннями інтелекту є не сформованість технічних навичок образотворчої діяльності, незручність рухів, недорозвинення дрібної моторики. Діти не вміють правильно малювати олівцями, використовуючи всі їх можливості зафарбовування, штрихування, виділення контуру, не вміють використовувати різні прийоми малювання кистями з боку в бік, зверху вниз, методом прямокування, не використовують прийоми набору фарби на пензель та не враховують особливості

різних типів фарби. Діти не притримують правильно аркуш паперу, погано вирізають і не можуть працювати з дрібними деталями [1].

Результати та обговорення. Тому при формуванні образотворчої діяльності у дітей із порушеннями інтелектуального розвитку, виділяють основні напрямки роботи:

1. Формування емоційного ставлення до образотворчої діяльності (уміння передати через колір емоційний стан, свій настрій, ставлення до людей);

2. Розвиток сприйняття;

3. Розвиток дрібної моторики та зорово-моторної координації [3].

Велику роль у формуванні емоційно-вольової сфери таких дітей має образотворча діяльність. За допомогою творчої діяльності дітей можна скоригувати неточне сприйняття емоційних станів дітьми інших людей, невміння правильно висловлювати свої емоції, що призводить до конфліктів між однолітками та дорослими, а згодом призводить до проблем у навчанні та вихованні.

Образотворча діяльність характеризується простотою у використанні, що робить її популярною серед практичних психологів. Діти охоче малюють те, що їм подобається, у процесі малювання діти навчаються розуміти себе та свої емоції, проєктуючи їх у образотворчій діяльності. Все це несе в собі велику інформативність для психолога та дає можливість глибокого вивчення особистості дитини [1].

Висновки. Таким чином, малювання допомагає дитині з порушеннями інтелектуального розвитку долати важкі емоційні переживання, розвивати емоційну сферу, а також покращує вольові якості, увагу, пам'ять та мислення.

СПИСОК ВИКОРИСТАНИХ ДЖЕРЕЛ:

1. Белова О. Б. Особливості розвитку когнітивних процесів та емоційно-вольової сфери у старших дошкільників із помірною розумовою відсталістю: актуальні питання корекційної освіти, 2012. № 3. С. 290- 305.

2. Біла І. М. Психологія дитячої творчості. Київ : Фенікс, 2014. 137 с.

3. Гавриленко Г. О. Розвиток емоційно-вольової сфери у дітей з легкою розумовою відсталістю: психо-корекц. Комплекс, 2013. № 9. С. 50-56.
4. Ілляшенко Т. М. Малюнок та художнє слово в роботі з дітьми із порушеннями інтелекту. Дефектологія .№ 1, 2000. 25 с.
5. Образотворче мистецтво з спеціальною методикою : навч.-метод. посібник / уклад І. В. Бабій. Умань: ВПЦ «Візаві», 2014. 112 с.
6. Чеботарьова О. В. Сучасні підходи до знять з образотворчого мистецтва дітей з порушеннями інтелекту. 2017. № 4. С. 56-64.

ФУНКЦІОНАЛЬНА ЕФЕКТИВНІСТЬ ЯК ІНТЕГРАЛЬНА ХАРАКТЕРИСТИКА В ГАНДБОЛІ

Тищенко Денис Григорович,
аспірант

Нікулічев Денис Сергійович,
магістрант

Соколова Ольга Валентинівна,
к.фіз.вих., доцент

Запорізький національний університет
м. Запоріжжя, Україна

Вступ. У гандболі сучасна медична практика спостереження за гравцями, що потребує запровадження мінімально інвазивних методів дослідження функціонального стану організму, які нададуть можливість отримати якомога більше інформації про забезпечення адаптації до фізичних навантажень та свідчити про рівень тренуваності [2, 7]. Це пов'язано з оперативним прийняттям рішень, для удосконалення спортивного відбору, визначення ступеня втоми та прогнозування можливого збою адаптації [6].

Мета дослідження – дослідити вплив занять гандболом на функціональний стан школярів.

Матеріали та методи. У дослідженні застосовано такі методи: теоретичний аналіз, систематизація й узагальнення даних, методи оцінки системи зовнішнього дихання, методи оцінки функціонального стану серцево-судинної системи, методи математичної обробки отриманих результатів.

У дослідженні взяли участь юнаки в загальній кількості 15 осіб віком 14-15 років.

Результати та обговорення. У процесі занять гандболом дихання уповільнюється, збільшуються показники життєвої ємкості легенів. Постійна взаємодія з м'ячем сприяє поліпшенню глибинного і перифіричного зору, точності і орієнтуванню в просторі. Отже, відповідно даних таблиці 1 позитивні зміни відбулися в юнаків за всіма фізіологічними показниками. Середні значення

ЧСС юнаків, як на початку навчального року, так і наприкінці, відповідали віковій нормі. Середнє значення показника ЧСС на початку навчального року складало $82,17+16,34$ уд/хв. Наприкінці навчального року цей показник покращився і склав $77,67+3,45$ уд/хв. Достовірних розбіжностей за показником ЧСС на початку та наприкінці навчального року виявлено не було.

Аналізуючи показники АТ у юнаків встановлено, що цей показник також відповідав віковим нормам, як на початку навчального року, так і наприкінці. Відповідно таблиці 1, середнє значення АТс на початку навчального року відповідало значенню $130,11+11,45$ мм рт.ст, а АТд – $79,71+5,28$ мм рт.ст. Наприкінці навчального року відбулося незначне зниження даного показника. Так, наприкінці навчального року середнє значення АТс склало $121,11+13,51$ мм рт.ст, а АТд $70,69+6,17$ мм рт.ст. Однак достовірних змін за цим показником не відмічено.

Значення хлопців на початку навчального року індексу Кердо відповідало $0,80\pm 0,16$ ум.од., а наприкінці навчального року цей показник покращився і склав $0,85\pm 1,03$ ум.од. Обидва значення цього показника відповідали віковій нормі. Проте ці зміни також виявилися недостовірними. Найбільшим відносний приріст функціональних показників виявився за показником АТд (11,32%) та показником АТс (6,92%). За показником проби Штанге в юнаків на початку навчального року результат зафіксовано на рівні $58,22+14,45$ с, наприкінці – $60,43+17,70$ с. Достовірних відмінностей не відмічено.

Середнє значення показника проби Генчі на початку навчального року складало $37,14+13,24$ с, наприкінці – зафіксовано покращення цього показника, що сягнуло $39,34+12,47$ с. Достовірних відмінностей за цим показником також не відмічено.

Висновки. Результати дослідження свідчать про ефективність ігрових видів спорту, зокрема засобів гандболу, для юнаків 14-15 років, що сприяли підвищенню рівня їхнього фізичного здоров'я. Найбільший відносний приріст наприкінці навчального року відмічено у показниках АТд (11,32%), та затримки дихання на видиху, пробі Генчі (40,02%).

ЖИТЕПАТҮПА

1. Tyshchenko V., Tyshchenko D., & Fiberg, O. (2017). The peculiarities and dynamics of functional state of qualified handball players during the annual macrocycle. *Bulletin of Zaporizhzhia National University. Physical Education and Sport*, no. 1, pp. 288–299.
2. Valeria T., Pavel P., Olena B., Lia G., Maria S., Anna S., & Olga S. (2017). Testing of control systems of highly qualified handball teams during the annual training macrocycle. *Journal of Physical Education and Sport*, vol. 17, no. 3, pp. 1977–1984.
3. Yuriy B., Maryan P., & Valeria T. (2016). Dynamics of changes in the functional state of qualified handballers during macrocycle. *Journal of Physical Education and Sport*, vol. 16, no. 1, pp. 46–48.

ОРГАНІЗАЦІЯ НАВЧАЛЬНО ВИХОВНОГО ПРОЦЕСУ ЩОДО ВИХОВАННЯ ЕКОЛОГІЧНОЇ КУЛЬТУРИ У МОЛОДШИХ ШКОЛЯРІВ

Фірман Володимир Михайлович,

к.т.н., доцент

Димид Марія Володимирівна

Студент

Львівський національний університет

імені Івана Франка

м. Львів, Україна

Вступ. Конституція України є правовою основою для формування і функціонування державної правової системи. Соціально-економічна робота спонукає до активізації роботи щодо виховання майбутнього покоління. Україна гарантує усім громадянам право на здобуття освіти, на безпечні та якісні умови життєдіяльності людини [1]. Права та свободи людей і їх гарантії визначають напрямок діяльності держави.

Безперечно, норми цього Закону є основними джерелами усіх визначених галузей законодавства і права, що включає й екологічний аспект. Фундаментальний характер цієї галузі розкриває правові основи екологічного розвитку політики держави. До них входять конституційне закріплення загальнодержавної власності щодо об'єктів природи та їх ресурсів, формування головних засад користування природних ресурсів та охорони навколишнього середовища, забезпечення захисту екологічних прав та інтересів людини і громадян тощо [6].

Закон України «Про охорону праці» репрезентує державну політику в галузі охорони праці [3]. А згідно з Законом «Про освіту» держава зобов'язана створювати всі умови для навчання і розвитку особистості [2].

Ціль роботи. Важливість розвитку екологічної культури під час навчально-виховного процесу.

Матеріали та методи. В основі дослідження навчально-виховного процесу щодо формування екологічної культури у молодших школярів є системний аналіз

співпраці педагогічного колективу з учнями щодо формування на основі порівняння історичних чинників у висвітленні суті екологічної безпеки; застосовували емпіричні засоби: аналіз документів; логічні та спеціальні методи: метод узагальнення, аналіз і синтез, індукція та дедукція.

Результати та обговорення. Формування ціннісного ставлення до довкілля у вихованців початкової школи створюється в процесі розвитку екологічного виховання, яке характеризується певними ознаками. Серед яких є усвідомлення значення функцій природи у житті людини та важливості природи. Відчуття особистого впливу щодо збереження природних багатств, несення відповідальності за них і можливість людини правильно співіснувати з природою. Вміти вести себе грамотно та екологічно безпечно і в тому числі коректно оцінювати споживчо-утилітарного ставлення до природи, яке приводить до порушень природної рівноваги і викликає екологічної кризи. Активна діяльність у практичних природоохоронних заходах: здійснення участі у природоохоронній діяльності з власною ініціативи та міцне екологічне виховання. Ціннісні погляди щодо екологічного розвитку природи та формування на його основі екологічної культури є необхідною складовою сталого розвитку суспільства, затвердження економічних, екологічних та соціальних факторів розвитку.

Ставлення здобувачів освіти до природи має певні вікові особливості. А саме для молодшого шкільного віку є характерною непрагматична установка, яка заснована на суб'єктивації, тобто об'єкти природи стають важливими; збільшуються мотиви для спілкування та доглядом за природою [3]. Для досягнення такої мети застосовуються ігрові методи. У іграх влучно поєднується робота з усіх напрямків виховання співчутливого ставлення до природи у молодших школярів. Загалом значення ігор у вихованні молодших школярів естетичної чуйності до екології визначається у можливостях гри розвитку сенсорної діяльності учнів. Таким чином, сприйняття ігрової ролі вимагає поглиблення в уявну ситуацію, застосування чуттєвого досвіду.

До прикладу, втілення в роль тварини відбувається на основі ознайомлення з її зовнішністю, поведінкою, голосом, умовами для життя. За відсутності даних

знань в учня, він приймає цю роль і є змушеним звернути свою увагу на ті властивості, на які він раніше не привертав уваги, але які мають важливе значення для вирішення завдання гри. Звідси ми бачимо, що гра сприяє розвитку в молодших школярів умінь виділяти зовнішні властивості природи [7].

Якщо учням пропонується роль об'єкта, що є маловідомим для нього, а спостереження за ним в найближчий час є неможливим, то школярі творчо опрацьовують отриману інформацію, а також й ту інформацію, яка є наявною в чуттєвому досвіді. Така творча робота сприяє створенню образів, що трохи відрізняються від справжніх об'єктів і є інтуїтивним відкриттям нового, невідомого в природі. Так збагачується сенсорний досвід школярів.

Реальні відносини, що виникають між гравцями, спонукають до проживань справжніх почуттів, потреби розуміння емоційних станів іншої людини або об'єкта природи, проявів симпатичних реакцій у стосунках з іншими. Під час ігор почуття, що виникають на базі спілкування з іншими особами, сприйняття художніх предметів, образів та явищ природи, часто втілюються в певну дію. Така дія може виступати як проявом естетичної чутливості, так і засобом її формування [7]. Проте значимий потенціал ігри в еколого-естетичному вихованні молодших здобувачів освіти можна реалізувати лише за відповідної спрямованості роботи вчителя. Результативність користування грою з виховною метою щодо формування в учнів молодших класів естетичної чуйності до екології залежить і від самої системи подачі матеріалу гри.

Для ефективного екологічного виховання школярів початкової освіти необхідно виявити екологічний потенціал кожного предмета. Головну роль у цьому має відвести Я досліджую світ (природознавство), під час вивчення якого необхідно учням закласти наукові основи природоохоронної діяльності.

Вже у початковій школі дітей слід вчити, що людина є невід'ємною частиною природи, те що вона, розвиваючи себе та задовольняючи власні потреби, має вплив на навколишнє середовище. Проте цей вплив може мати два результати: позитивний та негативний. На уроках природознавства доречно навести приклади і показати, що внаслідок безвідповідального ставлення до

природи на значних площах знищено ліси, значно зменшилась кількість багатьох видів тварин, птахів, рослин, а деякі зовсім зникли [8].

Актуальною формою для учнів 1-4 класів для організації природоохоронної діяльності являється екскурсія, під час якої у дітей виникає позитивне враження, добросовісне ставлення до природи, формуються навички щодо спостережливості, орієнтація як і в позитивних, так і в негативних явищах у навколишньому середовищі природи, емоційно-естетичне сприйняття за відповідальність його стану. Організуючи сезонні екскурсії на природу, вчителю слід акцентувати увагу молодших школярів на основних рисах відмінності кожної пори року, а також варто формувати в учнів почуття прекрасного, любові до рідного краю, навиків грамотного поводження у природі, вміння оцінювати позитивні та негативні вчинки людей у ставленні до нашого навколишнього середовища [5].

Екологічні знання про кругообіг природи дають знання про захист навколишнього середовища від забруднення відходів як промислових, так і побутових. На сьогодні забруднення атмосфери є одним із значущих факторів, які обмежують людину у її житті та діяльності.

Загроза забруднення навколишнього середовища переходить в межі катастрофи, коли відходи з промисловості потрапляють у навколишнє середовище та починають взаємодіяти з компонентами біосфери, а тоді назбируються в її системі, де змінюють хімічний склад та агрегатний стан атмосфери, ґрунту і води. Людина в цей час теж потерпає від негативного впливу навколишнього середовища, в наслідок чого погіршується її самопочуття, знижується людська ефективність виробничої діяльності, а звідси зростає смертність.

Наприклад, Україна посідає останнє місце серед європейських країн з управління відходами. У 2017 р. в країні утворилося 9,91 млн т сміття, з них 9,25 млн т заховано на звалищах, що становить 93,3 % загальної кількості відходів. У нашій державі 29 938 населених пунктів, і лише у 822 запроваджено роздільне збирання сміття, а це тільки 3 % [9].

Саме тому перед школою стоїть завдання формувати у новому поколінні систему якостей гідного господаря, яка проявлятиметься у ставленні до природи. Важливим завданням є ознайомити учнів з основними елементами екологічної освіти та культури на практиці.

Формування у школярів екологічної культури здійснюється у навчальному процесі і в позаурочний час. Педагогічна наука визначила основні принципи екологічного виховання учнів та формування їх екологічної культури.

Законом України «Про освіту» визначено принципи освітньої діяльності, серед яких є формування культури здорового способу життя, екологічної культури і дбайливого ставлення до довкілля [2].

В Україні навчально-виховний процес загально середньої школи згідно з відомостями Державної служби статистики України у 2019/2020 навчальному році охоплює 4 138 466 здобувачів освіти [4]. І саме проведення на рівні молодших школярів заходів для формування екологічної культури дозволять сформувати відповідальне відношення людини до довкілля.

Зокрема у Львівській області функціонує 153 заклади загально середньої освіти. Саме через ці заклади освіти держава формує політику привиття молодшим мешканцям Львівщини любові до природи. Активна робота щодо проведення екологічної культури учнів організована у Ліцей «Львівський». В цьому навчальному закладі налічується 400 здобувачів початкової освіти. Педагогічний склад цього ліцею займає активну позицію щодо формування розвитку екологічного ставлення молодших школярів до навколишнього середовища.

Серед заходів, які проводяться в цьому ліцеї важливе місце надається організації сезонних екскурсій для школярів, щоб вони могли дослідити зміни у природі відповідно до пори року. Школярі ведуть журнали спостереження, де позначають основні зміни. Також у школі організований коворкінг з вирощування мікрозелені у власній «Green LAB».

Висновки. Отже, підсумовуючи вище наведення вважаємо необхідним виховання свідомої особистості ще на початкових рівнях виховання в школі. Це

дозволить сформувати в майбутньому громадянина з активною позицією. З'ясовано, що серед засобів виховання свідомої особистості одне з важливих місць займає природоохоронна діяльність дітей. А екологічна робота застосовується як спосіб розвитку пошуково-пізнавальної активності школярів, спосіб розвитку екологічної свідомості та засіб формування практичних навичок у галузі охорони природи.

Важливим у вихованні є системний підхід у сфері природоохоронної діяльності за своїм змістом забезпечує педагогічну цілісність процесу екологічного виховання. Така робота є дієвим моментом комплексного впливу на учнів, забезпечує поєднання пошукової діяльності школярів із суспільно корисною діяльністю, всебічне розуміння змісту та навчально-виховної віддачі запланованої роботи, високий рівень позитивної емоційної насиченості процесу реалізації учнями цілей і завдань екологічного руху. Водночас пізнавально-пошуковий інтерес виступає рушійною силою духовного розвитку школяра, стимулює його активність у навчанні, праці та громадській роботі.

СПИСОК ВИКОРИСТАНОЇ ЛІТЕРАТУРИ

1. Конституція України [Електронний ресурс] // Відомості Верховної Ради України (ВВР). – 1996. – № 30. – с. 141. – Режим доступу: <http://zakon5.rada.gov.ua/laws/show/254%D0%BA/96-%D0%B2%D1%80>.
2. Закон України «Про освіту» // Відомості Верховної Ради (УРСР). – 1991. – № 1060-ХІІ.
3. Закон України «Про охорону праці» [Електронний ресурс] // Відомості Верховної Ради України (ВВР). – 1992. – № 49. – с. 668. – Режим доступу: <http://zakon4.rada.gov.ua/laws/show/2694-12>.
4. Освіта в Україні: виклики та перспективи // інформаційно-аналітичний збірник / заг. ред. Інститут освітньої аналітики – м. Київ, 2020. – с. 293.
5. Гетьман В. Ф. Екскурсії по природознавству у 2 і 3 класах. – К.: Радянська школа, 1983. – 96 с.
6. Про охорону навколишнього природного середовища: Закон України від

25 червня 1991 року в редакції Закону від 16 жовтня 2012 року, Відомості Верховної Ради України. 1991, № 41, ст. 546; 2013, № 46, ст. 640.

7. Громик Є. Гра – найсерйозніша справа // Початкова школа – 1999.– № 7. С. 41–43.

8. Пакулова В. М., Кузнецова В. І. Методика викладання природознавства. М.: Освіта, 1990. – 192 с.

9. Державна служба статистики України [Електронний ресурс] // Режим доступу: <http://www.ukrstat.gov.ua>

ІНКЛЮЗИВНЕ НАВЧАННЯ В ОСВІТНЬОМУ ПРОСТОРИ ДОШКІЛЬНОГО НАВЧАЛЬНОГО ЗАКЛАДУ

Чепуренко Галина Василівна

Завідувач ЗДО

Федорченко Наталія Дмитрівна

Вихователь-методист

Забара Марина Валентинівна

Вчитель-дефектолог

Сумський дошкільний навчальний заклад №29 - «Росинка»

м. Суми, Україна

У статті розглянуто основні принципи та умови запровадження інклюзивного навчання в освітній простір дошкільного навчального закладу.

Вступ. / Introductions.

На сучасному етапі одним із головних напрямків державної політики у сфері дошкільної освіти в Україні є впровадження інклюзивної освіти для дітей з особливими освітніми потребами (ООП).

Інклюзивна освіта включає у себе не тільки виховання дітей з ООП разом із «звичайними» дітьми, а й їх соціальну адаптацію, яка є найважливішою умовою для входження дітей у соціум. Тому пріоритетним напрямком діяльності дитячого садочка з інклюзивними групами є пошук ефективних шляхів надання якісних послуг дошкільнятам з ООП, беручі до уваги їх потреби. [5]

Навчально-виховний процес в інклюзивній освіті передумовлює, перш за все, не тільки догляд і піклування, а, головним чином, набуття дітьми знань і важливих життєвих навичок. Мета інклюзивного виховання – дати дошкільникам з ООП можливість жити повноцінним життям із залученням їх до участі у колективній діяльності із забезпеченням всебічної взаємодії між дітьми. Створення умов для загального виховання та освіти, надання психолого-педагогічної підтримки дітям з різними освітніми потребами і є головною задачею дитячого садочка. На даний момент в Україні активно проходять процеси запровадження інклюзії у систему дошкільної освіти і сучасний етап можна

вважати перехідним, тому йти по ньому треба дуже виважено, не поспішати, балансуєчи між «можна» і «не можна». Ретельно аналізувати умови та засоби для реалізації інклюзивної практики.

Мета роботи. / Aim.

Розкрити особливості запровадження інклюзивного навчання в освітньому просторі дошкільного навчального закладу на базі ДНЗ №29 «Росинка», м. Суми.

Матеріали та методи. / Materials and methods.

Проаналізувавши нормативно-правове забезпечення здобуття освіти осіб з ООП на 2022/2023 навчальні роки можна виділити низку основних законів, положень та рекомендацій за якими відбувається робота у дошкільлі: Закон України «Про освіту», Закон України «Про дошкільну освіту», «Порядок організації інклюзивного навчання у закладах дошкільної освіти», методичні рекомендації «Про організацію освітнього процесу дітей з ООП у 2022/2023 н.р.».

Слід, також, зазначити значний внесок сучасних вітчизняних науковців у вивченні проблем інклюзивної освіти (В. Бондар, Т. Дехтяренко, А. Колупаєва, О. Таранченко, Л. Швайка). Але ще багато питань потребує подальшого розгляду та розкриття.

Включення дітей з ООП у навчальний процес дитячого навчального закладу змінює загальний підхід до освітніх потреб. Взагалі всі діти мають свої особливості, навіть «нормотипові». Але на ці особливості довгі роки ніхто не звертав уваги. Навчати та виховувати загалом схожих дітей набагато простіше, ніж різних. Особливості інклюзивних дітей ігнорувати неможливо. Вони вимагають зміни або, навіть, нових педагогічних підходів для професійного вирішення проблем навчання та виховання «особливих» дітей поряд із «звичайними». Для того, щоб зберегти принцип рівних прав та можливостей для усіх дітей, треба вчитися працювати з кожним, спираючись на індивідуальні особливості.

Освіта, яка базується на урахуванні індивідуальних розбіжностей, потребує нових форм та способів організації освітнього процесу. Цей процес передумовлює постійний творчий внесок від кожного учасника: адміністрації, педагогів, батьків,

дітей. Команда супроводу дитини забезпечує розвиток компетентностей у різних видах дитячої діяльності, увага педагогів зосереджується на можливостях дитини. [1]

В роботі нашого ЗДО реалізуються загальноприйняті принципи інклюзивної освіти:

- *Принцип індивідуального підходу.* Вибір методів та засобів навчання та виховання проводиться тільки з урахуванням індивідуальних освітніх потреб дитини, індивідуальний підхід передумовлює тактику розвитку конкретного дошкільника, яка дає змогу дитині самостійно реалізовувати себе, як особистість.

- *Принцип підтримки самостійної активності дитини.* Дорослі найчастіше, опікуючись дитиною ООП, не дозволяють реалізувати їй свої можливості, формують безпорадність, при якій вона залишається пасивною і безініціативною. Цей принцип покликаний вирішити завдання формування соціально-активної особистості.

- *Принцип активного включення в освітній процес усіх його учасників.* Корекційна робота – це активна взаємодія спеціалістів, батьків і дітей в усіх сферах життя.

- *Принцип міждисциплінарного підходу.* Усі спеціалісти задіяні в роботі в інклюзивній групі (вихователі, асистент вихователя, логопед, дефектолог, психолог і т. д.) проводять діагностику дитини і складають ІІР (індивідуальну програму розвитку)).

- *Принцип варіативності в організації процесів навчання та виховання.* Наявність у групі дітей з ООП передумовлює створення варіативного розвивального середовища. Накопичуються необхідні засоби навчання, розвивальні та дидактичні посібники.

- *Принцип партнерської взаємодії з родиною.* Усі зусилля спеціалістів тільки тоді будуть ефективними, коли вони підтримуються батьками. Педагоги створюють умови для всебічного взаємного спілкування, уважно ставляться до прохань батьків. Це дає змогу направити роботу у вірному напрямку. [3]

Головною умовою реалізації інклюзивного навчання у ЗДО є наявність

професійних кваліфікованих педагогів і спеціалістів, які володіють знаннями з методики реалізації інклюзивного підходу; модифікують навчання згідно потреб кожної дитини; формують самооцінку у дітей; знають сильні сторони дошкільників і фіксують їх досягнення; підтримують взаємодію з батьками; сприяють індивідуальному зросту кожної дитини; створюють безпечні умови; стимулюють атмосферу взаємодопомоги; використовують різноманітні види діяльності, які відповідають рівневі розвитку дитини. [2]

Кожен спеціаліст приймає участь у організації предметно-розвивального середовища (ресурсної кімнати). Основною вимогою є безпечність та комфорт. У цьому середовищі для кожної дитини є право на вибір та можливість реалізувати власну ініціативу (іграшки, матеріали для різних видів діяльності). Середовище завжди інформативне та змінне (постійно оновлюється). Ресурсна кімната використовується для проведення психолого-педагогічних та корекційно-розвивальних занять. Всі учасники освітньо-виховного процесу користуються нею, працюють у тісній співпраці, надають і отримують допомогу.

Діти з ООП в інклюзивних групах всебічно інтегруються у навчально-виховний процес. Це дає змогу їм змогу розвиватися у мовному, когнітивному, соціальному та емоціональному напрямках. Вони знаходять друзів та спілкуються з однолітками. «Нормотипові» діти, у свою чергу, навчаються бути толерантними, а спеціалісти отримують кожного дня новий досвід, оволодівають різними педагогічними методиками.

За минулий 2021-2022 навчальний рік ми спостерігали стійку динаміку покращення розвитку дітей з ООП у нашому ЗДО (ЗДО №29 «Росинка», м. Суми). Слід відмітити, значні зрушення у розвитку соціально-комунікативних навичок. Діти стали іти на контакт з дорослими та однолітками, розуміють інструкції педагогів, частково виконують запропоновані завдання. У «особливих» дошкільнят з'явилися улюблені заняття. Практика засвідчила, що після проведеної корекційно-розвивальної роботи відбулися позитивні зміни і у пізнавальній сфері.

Оцінка результатів проводилася за допомогою моніторингового вивчення,

що дозволило не тільки зробити оцінку досягнення запланованих результатів у програмі корекційної роботи, а й надало можливість вносити, за необхідністю, корективи у її зміст. З метою підвищення ефективності проводилося вивчення рівня задоволеності батьків організацією інклюзивної роботи. Результати опитування батьків свідчать про задоволення організацією роботи всієї команди супроводу в цілому.

Треба зазначити, що робота з дітьми з ООП іноді може просуватися досить повільно. Точних прогнозів не існує у жодному випадку, тому, слід підкреслити, що педагогам дуже важливо мати оптимістичний настрій, який завжди знайде віддзеркалення у дитини з ООП у вигляді її досягнень.

Результати та обговорення. / Results and discussion.

Активне впровадження інклюзивного навчання у сфері дошкільної освіти в Україні зумовило введення нових освітніх стандартів, відкрилися перспективи для змін. Система інклюзивної освіти, яка склалася на сьогодні, відрізняється гнучкістю і відкритістю до нових пошуків. Її розвиток обумовлений зміною вимог з боку суспільства і держави. Вона покликана вирішувати все більш складні педагогічні питання, які потребують уточнення і методичного забезпечення. Тому головною метою педагогічної спільноти є розробка нових підходів до інтеграції дітей з ООП.

Висновки. / Conclusions.

Інклюзивне навчання є наступним кроком у розвитку усієї освітньої системи України. Важливою умовою є комплексний підхід до організації корекційно-виховної роботи. Праця спеціалістів нашого дитячого садка в інклюзивному просторі знаходиться в процесі активного розвитку. Власноруч створюється матеріально-технічна база (наповнення ресурсної кімнати). Постійно підвищується рівень освіти та самоосвіти, як адміністрації так і педагогів.

У ЗДО створюються необхідні умови для дітей з ООП для їх зросту та розвитку разом з іншими дітьми. Система навчання підлаштовується під дитину, а не дитина підлаштовується під систему.

ЛІТЕРАТУРА

1. Колупаєва А. А., Таранченко О. М. Діти з особливими потребами в загальноосвітньому просторі / А. А. Колупаєва, О. М. Таранченко // Х.: Кенгуру /Інклюзивне навчання/. – 2019 р. – 112 с.
2. Колупаєва А. А., Таранченко О. М. Інклюзивна практика: технології навчання / А. А. Колупаєва, О. М. Таранченко – Х.: Кенгуру /Інклюзивне навчання/, 2019 р. – 160 с.
3. Організація корекційно-розвиткової роботи з дітьми із затримкою психічного розвитку в закладі дошкільної освіти. Старший дошкільний вік: 7-й рік життя / упоряд. В. В. Семизорова. – Тернопіль: Мандрівець, 2020. – 144 с.
4. <https://zakon.rada.gov.ua/laws/show/2145-19?fbclid=IwAR1L9BLDtb3l1nnNvjn12zLvOsCKqhi22jOvotDjNRrM28ndUVPuB4d6qn0#Text>
5. <https://zakon.rada.gov.ua/laws/show/2628-14?fbclid=IwAR01H7pFfGmRtsL5cDk7eSf5jXyO8TVFfx95ZI2ZvqJTPX0J309x0to1UzWc#Text>
6. https://zakon.rada.gov.ua/laws/show/530-2019-%D0%BF?fbclid=IwAR24MJpFRXisr2Z_GhHxiUh_MCrhOOj_Yq-sFVSkEhHm9YrSQ2O_y-E3z4E#Text

УДК 811.541

НЕТРАДИЦІЙНИЙ УРОК АНГЛІЙСЬКОЇ МОВИ ЯК ЗАСІБ АКТИВІЗАЦІЇ ПІЗНАВАЛЬНОЇ ДІЯЛЬНОСТІ ЗДОБУВАЧІВ ОСВІТИ З ПРОБЛЕМАМИ ЗОРУ

Шашкіна Олена Миколаївна,
викладач іноземних мов II категорії
Педагогічний фаховий коледж
комунального закладу вищої освіти
Хортицька національна навчально-реабілітаційна академія
Запорізької обласної ради
м. Запоріжжя, Україна

Анотація: у матеріалі висвітлено шляхи ефективного застосування нетрадиційних уроків іншомовної підготовки здобувачів освіти з особливими освітніми потребами; а також реалізації освітньої, виховної та розвиваючої цілей навчання за принципами Нової української школи.

Ключові слова: професійна компетентність; цифрові засоби та інструменти; цифрова компетентність, компетентнісний підхід, професійна компетентність педагога, інклюзивна освіта.

Вступ. Іноземна мова - це не тільки предмет, кінцевою метою якого є навчання спілкування, а й засобом його досягнення. Відомо, що для здобутку високого рівня оволодіння здобувачами освіти будь-якою іноземною мовою викладачу необхідно знати не тільки новітні методи викладання, а й спеціальні навчальні техніки та прийоми, щоб максимально ефективно підібрати той чи інший метод відповідно до рівня знань, потреб та інтересів здобувача освіти.

В даному процесі найголовніше місце належить уроку як основній формі навчання, а також одному з його різновидів — нетрадиційному уроку як одному з найважливіших напрямків збільшення пізнавального інтересу до вивчення іноземної мови. Нетрадиційний урок - це імпровізоване навчальне заняття, що має нестандартну структуру, мета якого полягає у пробудженні зацікавленості у

навчанні, що є початком всієї освітньої діяльності, яка глибоко зачіпає емоційно-мотиваційну сферу, сформовує дух змагальності, розвиває творче мислення та пробуджуює творчі здатності. Найпоширенішими видами нетрадиційних уроків є театралізовані уроки, уроки-екскурсії, інтегровані уроки тощо, віршовані уроки, уроки-подорожі, уроки-звіти, уроки-дискусії, урок-свято та відео уроки. Такі уроки більш подобаються здобувачам освіти, тому що вони викликають творчий інтерес та формують мотивацію навчально-пізнавальної та майбутньої професійної діяльності.

Модернізація освіти, яка відбувається нині в умовах суспільних трансформацій, передбачає забезпечення доступу до загальноосвітнього простору і якісної освіти дітям з особливими освітніми потребами. «Учні з особливими потребами» – це учні із порушеннями у психічному або фізичному розвитку, які потребують урахування їхніх особливостей у створенні доступу до якісної освіти.

Інклюзивне навчання здобувачів освіти з особливими освітніми потребами є одним з найскладніших напрямів системи освіти, упровадження якого безпосередньо пов'язане з наявністю професіоналів та рівнем компетентності педагогічних працівників, здатних задовольнити потреби всіх здобувачів освіти в інклюзивному освітньому середовищі.

Навчання англійської мови здобувачів освіти з порушенням зору - завдання не просте, але необхідне, тому що знання іноземної мови розширює освітні можливості і допомагає стати частиною глобального освітнього середовища та почувати себе соціально адаптованими.

Не секрет, що здобувачі освіти з порушеннями зору опираються на інші види чуттів, тому слід приймати до уваги те, що порушення зору може суттєво вплинути на формування важливих навчальних навичок. Зазначається, що у здобувачів освіти з вадами зору спостерігається фрагментарність, страждає спостережливість та сприйняття.

Широко вживаються в освітньому процесі ігрові технології. Нова українська школа рекомендує до застосування: ІКТ-технології- через демонстрацію та власну роботу на інтерактивній дошці, з ноутбуком,

смарт-телевізором, з прослуховуванням через навушники тощо, аби активізувати пам'ять і розумові процеси; парно-групові технології; технології особисто зорієнтованого навчання; авторські технології відомих майстрів педагогічної праці; технології рівневої диференціації та інші. Сучасні освітні технології дають можливість переносити набуті знання, вміння і навички на нові види діяльності, які сприяють удосконаленню не тільки іншомовного комунікативного досвіду, а й необхідній соціалізації здобувачів освіти з особливими освітніми потребами.

Здобувача освіти з порушенням зору краще вводити новий матеріал на слух, вимовляючи фрази декілька разів (аудіотексти, пісні, навіть фонове прослуховування, лічилки). Звісно всім подобається слухати музику, але слід зробити наголос на прослуховуванні пісень англійською мовою.

Гарним аналогом читання книг є аудіокниги, при цьому не напружуючи зір, що є дуже важливим. Широко використовується Метод Пімслера, який передбачає використання тільки аудіозапису, який відтворює фрази і речення англійською, а потім повторює їх українською.

Також можна використовувати мультфільми, фільми та відео за інтересами. Їх використання сприяє реалізації найважливішої вимоги комунікативної методики - представити процес оволодіння мовою як опанування іншомовної культури; індивідуалізації навчання і розвитку мотивації мовленнєвої діяльності. Ще однією перевагою відеофільму або мультфільму є його емоційний вплив на здобувачів освіти. Всім відомо, що сьогодні велику увагу приділяють навчанню через гру (он-лайн ігри, комп'ютерні ігри, рольова гра). Ігри мають позитивний вплив на формування пізнавальних інтересів, сприяють свідомому засвоєнню англійської мови, розвивають самостійність, колективізм та ініціативність у здобувачів освіти. Не менш важливим та ефективним у навчанні англійської мови є спілкування здобувачів освіти з однолітками онлайн за допомогою Facebook, Viber, WhatsApp або Telegram, використовуючи голосові повідомлення або відео зв'язок. Головною перевагою такого спілкування є невимушлива та безстресова обстановка.

Висновки. Підсумовуючи передовий досвід видатних педагогів, дослідників і науковців, можна сказати, що на сучасному етапі розвитку і трансформації української системи освіти найбільш дієвими методами опанування іноземної мови дітьми з особливими освітніми потребами, які зараз набули особливої популярності є сучасні освітні технології, які дозволяють демонструвати, тренувати та практикувати новий матеріал цікаво, динамічно та ефективно.

СПИСОК ЛІТЕРАТУРИ

1. Багрянцева О. Ситуація у навчанні граматики англійської мови. //English Language & Culture. – 2001. – №34(82). –С.1-3.
2. Бекреньова І. І. Використовуємо сучасні підходи у викладанні англійської мови: методичний матеріал / І. І. Бекреньова. – Х.: Основа: Тріада+, 2007. – 96 с.
3. Волошина О. Підготовка майбутніх учителів іноземної мови до роботи в інклюзивних класах. Наукові записки Тернопільського національного педагогічного університету імені Володимира Гнатюка. Сер.: Педагогіка. 2016. № 4. С. 142-149
4. Загальноєвропейські рекомендації з мовної освіти: вивчення, викладання, оцінювання/ наук. ред. укр. Видання доктор пед. наук, проф. С. Ю. Ніколаєва; пер. з англ. О. М. Шерстюк. – К.: Ленвіт, 2003 – С. 273, С.112-113.
5. Киселева Е. Е. К вопросу о методике использования тактильной книги на уроках английского языка в классе слепых и слабовидящих детей // Молодой ученый. -2017. - №7.
6. Кузнецова Н. Ю. Створення віртуального середовища для вивчення іноземної мови (Технології Веб 2.0). Англійська мова та література. 2012. № 19-21, с. 8–10.
7. Тимофеева С. В. Коррекционная направленность уроков английского языка для детей с ограниченными возможностями здоровья.

ПРОСВІТНИЦЬКІ ІДЕЇ М. П. ДРАГОМАНОВА

Шевченко Світлана Миколаївна,

к. п. н., ст. наук. сп.,
ст. наук. сп. відділу історії та філософії освіти
Інститут педагогіки НАПН України
Київ, Україна

Вступ. На сучасному етапі розвитку Україна потребує розширення історичного національно-культурного простору, кристалізації національних ідеалів і цінностей. Великий внесок в українську національну справу зробив Михайло Петрович Драгоманов – громадсько-культурний діяч та педагог, публіцист і літературний критик, вчений європейського та світового рівня. Участь М. Драгоманова у соціально-політичному русі, його позиція української культури зробили провідником новітніх ідей української визвольної боротьби. Громадсько-культурна та педагогічна спадщина вченого посіла гідне місце у національній скарбниці національно-культурних і духовних досягнень українського народу. Дослідження суспільної та громадської діяльності М. Драгоманова в різні історичні періоди має важливе наукове й практичне значення та потребує особливої уваги.

Метою роботи є проблема осмислення просвітницьких ідей Михайла Драгоманова для української педагогічної національної школи і педагогічної думки України.

Матеріали та методи. Для визначення теоретичних основ обраної проблеми опрацьовано джерельну базу досліджуваного періоду, філософську, психологічну та історико-педагогічну літературу.

Результати і обговорення. Нині в освіті та науці особистість Михайла Петровича Драгоманова постала перед нами в усій своїй багатогранності: видатний політик і громадський діяч, відомий філософ і літературний критик, засновник українознавства у світовій науці, викладач, учений європейського та світового рівня. У 90 х роках ХХ ст. в Україні почали з'являтися статті, у яких

були здійснені спроби висвітлення та узагальнення педагогічних ідей М. Драгоманова. Авторами цих робіт є М. Антонєць, В. Зайченко, В. Кузь, С. Майборода, С. Стельмах, В. Терлецький та ін. Системне дослідження педагогічних поглядів М. Драгоманова було здійснено у 1995 році Л. Климчик [2]. Дослідник постаті М. Драгоманова Б. Кістяківський писав у праці «М. П. Драгоманов і його політичні погляди», що мислитель, підкреслюючи значення української мови й літератури, не розглядав їх як святиню, а визнавав їхню цінність тільки як засіб культури й цивілізації. А саму солідарність, що витворюється нацією, М. Драгоманов цінував лише тому, що вона складає основи і є засобом для здійснення соціальних та політичних ідеалів європейської цивілізації [1, с. 38].

З досліджень стало відомо, що М. Грушевський відігравав головну роль у становленні драгоманознавства наприкінці ХІХ ст., будучи засновником і керівником української національної історичної школи у Львові (1894-1913 рр.) та Києві (1908-1914 рр.), продовжував свою діяльність у радянський період (1924-1930 рр.). Після повернення у 1924 р. до Києва та обрання академіком ВУАН М. Грушевський стає керівником наукової кафедри історії України, бере участь у редагуванні журналу «Україна», «Записок історико-філологічного відділу ВУАН», «Наукового збірника», сприяючи дослідницькій діяльності своїх колег у вивченні спадщини М. Драгоманова.

У цей період окреслювалися тематичні напрямки, які стали фундаментом драгоманознавства, зокрема вивчення його громадської та педагогічної діяльності: Дослідження соціалізму, українофільства та просвітництва, його історичного доробку, його відносини із громадівцями тощо.

Михайло Петрович Драгоманов (1841–1895) належить до діячів які увійшли в нашу історію як духовні натхненники українського національного, соціально–політичного та культурного відродження. Чільне місце в його спадщині займають праці, в яких розглядається розвиток української освіти, школи, культури та їх взаємодія на різних етапах національно–політичного життя народу.

Михайло Драгоманов - історик, публіцист, духовний натхненник

українського культурно-освітнього відродження. Учений народився 18 вересня 1841 р. в м. Гадячі на Полтавщині. З 1849 по 1853 рік юнак навчався в Гадяцькому повітовому училищі, пізніше – в Полтавській гімназії. Поруч із поглядами видатних філософів М. Драгоманов знайомився з політичними трактатами великого італійського мислителя Н. Макіавеллі, що викликало у нього інтерес до дослідження природи соціальної і політичної влади того часу. Вивчав майбутній педагог і науковець праці видатних зарубіжних істориків: Ф. Шлосера, Т. Маколея, Ф. Гізо, що остаточно схилило його до вибору історичного фаху з-поміж тих варіантів, які відкривалися у Російській імперії перед юнаком з класичною середньою освітою зразка другої половини ХІХ ст.

Восени 1859 р. Драгоманов став студентом історико–філологічного факультету Київського університету, де вдосконалив свою загальну й професійну освіту і дістав перший справжній громадянський гарт, витримучи перші серйозні випробування. Ще студентом М. Драгоманов спілкувався, слухав лекції видатних вчених і педагогів – істориків і філологів М. Максимовича (першого ректора університету) та М. Костомарова, юристів К. Неволіна та О. Кістяківського, економіста М. Зібера. При університеті діяло кілька наукових товариств, де домінував дух пошуку, новаторства, творчості. Популяризуючи й розвиваючи наукові знання, педагоги і студенти мріяли про майбутнє, в якому прозоро проглядались мотиви національного відродження, розвитку української мови і літератури, розквіту України. Прогресивні громадські діячі та передові педагоги вели активну боротьбу і захищали справжню освіту для народу. До них належав і М. Драгоманов, який дотримувався власної позиції у питанні народної освіти. Учений належить до тих діячів українського народу, які увійшли в історію України як духовні сподвижники громадського і культурного відродження, борці за соціальні свободи і гуманізм. У педагогічній спадщині М. Драгоманова провідне місце посідають проблеми школи, освіти, викладання українською мовою, їхня роль у розвитку української національної культури. Помітним політичним явищем у соціальному житті України стали публічні виступи Драгоманова в різних газетах із закликом до освіченої української та російської

громадськості об'єднатися задля проведення радикальних реформ у галузі освіти: створення елементарної, спеціальної та вищої шкіл. Був послідовником Кирило-мефодіївців, активним членом "Старої громади" - громадського університетського об'єднання. Він наполягав на поверненні прав українській мові, насамперед в галузі народної освіти. Займаючись просвітницькою діяльністю, Драгоманов мріяв про той час, коли етичне та естетичне виховання в українських школах звернеться до джерел педагогічного впливу кращих народних традицій, а діти будуть виховуватись прекрасними українськими піснями; він прагнув створити українську енциклопедію (розробив план до неї). Не раз піднімав проблеми вчительства. Особливо його хвилювало становище сільських учителів. Драгоманов вважав, що вчителі повинні чітко усвідомлювати мету педагогічної діяльності – виховання гуманної, національно свідомої людини. За свої погляди був звільнений із посади доцента університету.

Після звільнення Михайло Драгоманов виїхав у Женеву, де заснував журнал «Громада» та видання книг *українською, російською і західноєвропейськими мовами*. «Женевський гурток» Драгоманова став зародком українського соціалістичного руху, яке згодом привело до розриву із «Старою громадою»...

В основі ідеї національного шкільництва М. Драгоманова лежала вимога проведення радикальних реформ у галузі освіти: повернення прав українській мові, створення на цій основі елементарної, спеціальної та вищої шкіл; етичне та естетичне виховання на базі кращих народних традицій та творчості; постановка головної мети виховання - формування гуманної, національно свідомої людини, активного громадянина; орієнтація молоді на високі зразки духовності та працьовитості; відданість рідному народові; суттєве поліпшення становища сільських учителів. Михайло Драгоманов мріяв навчати і виховувати молодь рідною мовою. Майбутній учений спирався на демократизм, гуманізм й патріотичну основу національної свідомості, котра поєднувалась з толерантністю у взаєминах між людьми, з правдою і справедливістю. Великого значення надавав Драгоманов вихованню дитини в сім'ї, тобто саме батьківському вихованню. Дбаючи про виховання тогочасної української молоді, Драгоманов орієнтував її

на найвищі людські взірці духу, нагадуючи ще й про неодмінну високу моральну якість самовіддано служити рідному народові.

Основними напрямками концепції національного виховання Драгоманова було етичне, естетичне, патріотичне, моральне виховання дітей, яке включає формування у дітей любові до батьківщини, рідної мови. Значне місце надавав у працях батьківському вихованню, а також підготовці кваліфікованих кадрів для здійснення процесу виховання в умовах освітньої діяльності. Різко критикував М. Драгоманов міністра народної освіти Д. Толстого, який, на його думку, був явним ворогом освіти простого люду. Засуджував чиновників міністерства, інших діячів народної освіти, які не дбали про народну освіту, боролися проти неї, переслідували прогресивних учителів, пишучи на них доноси, чинили утиски діячам земств, делегатам учительських з'їздів. Він звертав увагу на те, що в народних зросійщених школах учні не вивчали правдивої історії свого народу. Саме тому великого значення він надавав ознайомленню дітей з українським фольклором, у якому відбиті духовні цінності народу, його історія, зосереджена висока моральність народного життя, відчуття рідної землі. На думку вченого, пісні zostалися єдиними українськими літописами XVIII – XIX ст. і є показником того, що український народ не загинув. У своїй праці «Нові українські пісні про громадські справи» М. Драгоманов наголошував, що в піснях народ оспівував свою історію, своє прагнення до волі, у них втілено високу духовність. Пісня для українця, на думку мислителя, була і продовжувала залишитися важливим чинником виховання національної самосвідомості.

Проблеми розвитку української народної освіти і школи в Україні завжди були головними в науковій, громадсько-культурній діяльності М. Драгоманова. Мислитель не міг погодитися із тим поглядом, що школа має навчити учнів лише читати і писати. М. Драгоманов вимагав від школи надання учневі широкої освіти. Основну роль у системі народної освіти М. Драгоманов надавав вчителю. Мислитель наголошував, що в національній школі провідна роль у навчанні і вихованні дітей належить свідомому свого обов'язку народному вчителю. За глибоким переконанням М. Драгоманова, вчитель повинен чітко і ясно

усвідомити мету педагогічної діяльності – виховання нової людини, спираючись на демократичну, гуманістичну і патріотичну основу національної свідомості. Отже, виходячи з принципу народності в освіті та вихованні, М. Драгоманов відстоював думку про те, що школа повинна виховувати дітей у дусі свого народу, знайомити вихованців із характером народу та його ідеалами. І цього, на думку вченого, найкраще можна було досягнути завдяки вивченню рідної мови та літератури, яким він відводив роль центральних предметів у народній школі. Просвітницьку місію народних шкіл М. Драгоманов тлумачив як один із головних методів не тільки підвищення культурно-освітянського рівня простолюду, а й формування в українців національної свідомості, послаблення залежності від державного бюрократичного апарату і поміщиків. Для цього М. Драгоманов популяризував ідею створення україномовних підручників та методик викладання, що базувалася не на примусі, а на встановленні доброзичливого контакту вчителя з учнем.

Серед опублікованих джерел ученого, слід відзначити матеріали, які формують цілісну картину наукової, педагогічної та громадської діяльності М. Драгоманова і були написані самим мислителем. З-поміж праць М. Драгоманова найбільш значущими є такі: «Пропавший час. Українці під Московським царством», «Автобіографія», «Історична Польща і великоросійська демократія», «Зібрання політичних праць», «Старі хартії вольності», «Чудацькі думки про українську національну справу», «Про волю віри», «До чого довоювались», «Було б болото, а чорти будуть», «Турки зовнішні і внутрішні», «Розвиток народної освіти і педагогічної думки на Україні», «Великоруський інтернаціоналізм і польсько-українське питання», «Віра в громадські справи», «Що таке українофільство?», «Рай і поступ», «Народні школи на Україні серед життя і письменства в Росії», «Вільний Союз – Вільна Спілка. Опит Української політичної програми», «Попереднє слово», «Нові українські пісні про громадські справи (1764-1880)».

Висновки. Таким чином, ідея народності була у багатьох творах та публіцистичних статтях ученого, особливо чітко простежується проблема

боротьби освіти за рідну мову. У цілому педагогічна спадщина М. Драгоманова є відображенням науково-громадянської позиції як відомого українця, демократа який мав свої просвітницькі ідеї, боровся за народну педагогіку та у своїх працях чітко простежив складний процес розвитку української освіти і педагогічної думки, з'ясувавши проблеми наукового, «національного і Народно традиційного» «світового феномена» у системі структурування змісту освіти.

Нині педагогічні ідеї М. П. Драгоманова реалізуються в системі сучасної вищої освіти в Україні, а його діяльність у вищих навчальних закладах є прикладом для сучасних педагогів.

СПИСОК ЛІТЕРАТУРИ

1. Драгоманов М. П. Автобиографическая заметка //М. П. Драгоманов. Літературно публіцистичні праці. У 2 т. Т.1 / Редактор тому: О. І. Дей; Упорядкування і примітки І. С. Романченка. К: Наукова думка, 1970. 531 с.
2. Климчик Л. А. Педагогічні погляди М. П. Драгоманова: Автореферат дис. ... канд. пед. наук. 13.00.01 Київ, 1995. 21 с.

СУТЬ МАТЕМАТИЧНОЇ ОСВІТИ ДІТЕЙ У ПОЧАТКОВІЙ ШКОЛІ

Ширванян Юлія Вікторівна

студентка

Університету Григорія

Сковороди в Переяславі

м. Переяслав, Україна

Завдання математичної освіти дітей у закладах початкової освіти не можуть бути вирішені без правильного планування та обліку роботи. Планування дає можливість систематично та цілеспрямовано розподіляти за часом програмні завдання та способи їх реалізації. Для правильного планування та постановки роботи з формування елементарних математичних уявлень у дітей вчитель повинен:

- володіти змістом програми з математичної освіти дітей;
- знати вікові та індивідуальні здібності дітей у своєму класі;
- вміти керуватися дидактичними принципами при плануванні та організації

навчання;

- володіти методикою формування у дітей математичних уявлень;
- постійно підвищувати свою кваліфікацію [5, с. 35–37.].

Планування освітнього процесу з математичного розвитку неможливе без урахування його результатів. Облік – це всебічний аналіз результатів діяльності педагога та дітей у процесі навчання. Облік дає можливість оцінити ефективність методів та прийомів навчання, результати засвоєння дітьми програмного матеріалу, намітити перспективи подальшої роботи з математичного розвитку дітей.

Таким чином, планування та облік взаємопов'язані: лише за правильного планування та об'єктивного обліку можливе досягнення ефективних результатів математичного розвитку дітей початкової школи.

Планування виховно-освітньої роботи ґрунтується на співробітництві

педагога, дитячого колективу та батьків, на осмисленні ними цілей та завдань спільної діяльності.

План роботи вихователя може бути перспективним (складається на тривалий період - рік, квартал, місяць), календарним (на тиждень, кожен день), а також комплексно-тематичним (розподіл тематики по тижнях).

Педагог може самостійно вибрати форму плану. Проте, доцільно, щоб було прийнято єдину форму написання плану.

При плануванні на тиждень прописуються всі види діяльності:

- організована (всі періоди безперервної освітньої діяльності);
- спільна за основними напрямками (пізнавально-мовленнєве, художньо-естетичне, фізичне, соціально-особистісне);
- самостійна (створення умов, поповнення предметно-розвивального середовища у різних видах діяльності) [7, с. 23–25].

Планування на день здійснюється у затвердженій формі. Планується перша та друга половина дня, де вказуються наступні форми організації діяльності:

- робота з батьками, спільна діяльність із дітьми (наприклад, робота та праця у куточку природи, робота з книгою, ситуація спілкування);
- організована діяльність (періоди безперервної освітньої діяльності згідно з розкладом);
- прогулянка (1 раз на тиждень планується цільова прогулянка чи екскурсія) [1, с. 235–237].

Планування на день реалізується спільно на основі циклограми та календарно-тематичного планування на тиждень. У плані повинні враховуватися особливості розвитку дітей цього класу та конкретні умови. Для зручності та забезпечення повноти реалізації програми доцільно розробити та прийняти в установленому порядку.

Таблична форма планування. При плануванні безперервної освітньої діяльності вчитель формулює тему, яка визначає математичний зміст (поняття, властивості, закономірності тощо), аналізує наявні в нього самого знання з цієї теми, за необхідності поповнює і розширює їх. Також розкриває цілі освітньої

діяльності. Продумує, з яким матеріалом діти вже знайомі, коли вони познайомилися з ним, який матеріал буде їм новим. Визначає математичні, дидактичні завдання освітньої діяльності. Обмірковує організацію продуктивну діяльність дитини. Намагається передбачити, які складнощі можуть виникнути у дітей, які помилки вони можуть зробити при вивченні нової теми.

Ефективність методичного керівництва роботою вчителів по математичному розвитку дітей залежить від наступних умов.

1. *Плановість*. Зміст методичної роботи впливає з конкретних завдань початкової освіти та передбачається у планах. Водночас плановість передбачає можливість комплексного вирішення завдань підвищення методичного рівня педагогів з метою покращення якості виховно-освітньої роботи в цілому.

2. *Цілеспрямованість*. Цілі та завдання методичного керівництва з математичного розвитку дітей повинні бути нерозривно пов'язані з цілями та завданнями виховно-освітнього процесу початкової освіти. Ціль визначає зміст роботи та передбачає її кінцевий результат.

Крім того, керівництву необхідно ставити перед колективом конкретну мету, спрямовуючи дії співробітників, об'єднуючи індивідуальні зусилля всіх працівників для вирішення поставлених завдань.

3. *Систематичність*. Ефективність методичного керівництва залежить від того, наскільки заплановані заходи становитимуть єдину, пов'язану із спільною метою систему на колектив вихователів.

4. *Диференційований підхід*. Основними показниками, які допомагають керівнику ставити конкретні цілі та знаходити найбільш раціональні форми та прийоми методичної допомоги вихователю, є майстерність педагога, його ставлення до справи, конкретні успіхи чи недоліки у роботі.

5. *Перевірка виконання*. Результативність конкретних видів та форм методичної роботи має виявлятися у діяльності кожного педагога і як кінцевий результат у математичних знаннях та вміннях дітей.

Слід систематично перевіряти, як вихователі реалізують у своїй роботі рекомендації керівника. Контроль та перевірка виконання сприяють

оперативному усуненню наявних і виникаючих недоліків та їх причин.

6. *Безперервність підвищення кваліфікації.* Для підвищення кваліфікації та перепідготовки керівництва закладів початкової освіти та вихователів велике значення має самоосвіта, а також участь у різних формах методичної роботи у масштабах району, міста; у рамках факультетів підвищення кваліфікації та ін. [6, с. 78–80.].

Здійснення завдань методичного керівництва відбувається через колективні та індивідуальні форми роботи з кадрами. Розкриємо зміст колективних форм роботи.

На педагогічних нарадах розглядаються такі питання: звіти вчителів про виконання програми з математичної освіти дітей, обмін досвідом роботи з будь-якої конкретної теми та результатами порівняльної чи тематичної перевірки, впровадження у практику новітніх досягнень науки та передового педагогічного досвіду, виконання інструктивно-нормативних документів та ін.

Конкретна тематика питань, обговорюваних на педрадах, залежить від стану роботи у цьому закладі освіти і передбачених річним планом завдань її здійснення.

Семінари – групові заняття педагогів, які проводяться з метою глибокого та всебічного вивчення тієї чи іншої проблеми. Тематика семінарів визначається потребою педагогів у підвищенні теоретичного рівня з якогось конкретного питання. Проведення семінарів особливо необхідне в колективах, що складаються з більшості педагогів-початківців, а також у випадках серйозних труднощів вихователів у реалізації будь-якої конкретної програми завдання.

На семінарі слід розглядати як загальнотеоретичні, і практичні питання, доцільно проводити також аналіз роботи вчителів. Основною метою майстер класів є навчання вихователів певним практичним умінням. У вдосконаленні практичних умінь та навичок педагогів ця форма роботи найбільш ефективна, тому що тут розглядаються найважливіші питання конкретної роботи з дітьми: розробка системи занять з реалізації певної програми завдання; відбір системи дидактичних ігор, розробка варіантів та правил; виготовлення наочних

посібників; використання найбільш ефективних прийомів та методів роботи з реалізації конкретних програмних завдань (навчання порядковому рахунку, вирішення завдань, вимірювальної діяльності тощо) [2, с. 43].

Колективний перегляд заняття організується з вивчення найбільш ефективних прийомів і методів роботи кращих педагогів. Відкриті заняття проводяться досвідченими вихователями один раз на квартал. Тематика та зміст відкритих занять визначаються питаннями, що виносяться на обговорення педради, або у зв'язку з вивченням та впровадженням передового педагогічного досвіду. Але вони повинні порушувати систему занять з виконання певних програмних завдань.

Доцільно організовувати спостереження циклу занять, що складається з кількох послідовно проведених занять з тим, щоб вихователі змогли побачити та оцінити комплексний підхід у вихованні, різноманітність методів та прийомів навчання в залежності від типу заняття, його змісту, рівня знань та умінь дітей [3, с. 83].

Необхідною складовою професійної майстерності педагога є вміння проводити методичний аналіз організації як свого заняття, так і заняття колеги. Перший етап у формуванні цього вміння - етап самоаналізу.

Під час проведення самоаналізу необхідно порівняти логіку запланованих дій із логікою проведення реального заняття. У сучасних умовах ідеальним варіантом є перегляд відеозапису заняття. На другому етапі педагог навчається брати участь у методичному аналізі заняття колеги.

СПИСОК ВИКОРИСТАНОЇ ЛІТЕРАТУРИ:

1. Борисова Н. Д. Педагогіка Марії Монтессорі в роботі з дітьми дитячого садка // Проблеми переходу початкової школи на нову структуру і зміст навчання : матеріали Всеукр. наук.-практ. конф. 2000. С. 235–237.
2. Гальченко В. М. Педагогіка Монтессорі : [об альтернат. виде дошк. педагогіки] // Мир семьи. 2004. № 5. С. 42–44.
3. Дичківська І. М. Педагогіка М. Монтессорі: виклики сучасності Рівне :

Волин. береги, 2016. 384 с.

4. Дичківська І., Поніманська Т. Це я можу сам. //Дитячий садок № 22. 2004. 24–25.

5. Корнєєва Г. А. Роль предметних дій у формуванні поняття числа у дошкільнят // Записки з психології. 2006. № 2. С. 35–37.

6. Печенко І. Виховання для життя: соціалізація особистості в дитинстві у педагогіці Монтесорі // Рідна школа. №9, 2007. С. 78–80.

7. Пугачова Н. Дитина і всесвіт. Космічне виховання за Монтесорі // Дошкільнє виховання, 2014. № 8. С. 23–25.

НАЦІОНАЛЬНО-ПАТРІОТИЧНЕ ВИХОВАННЯ МАЙБУТНІХ ФАХІВЦІВ ГАЛУЗІ ФІЗИЧНОЇ КУЛЬТУРИ ТА СПОРТУ В НОВОМУ ІСТОРИЧНОМУ ОСМИСЛЕННІ

Янчук Дмитро Олександрович
викладач кафедри теорії і методики
фізичної культури
Центральноукраїнського державного
педагогічного університету
ім. В. Винниченка

Вступ. / Introductions. Актуальність теми зумовлена потребою суспільства у самодостатній, відповідальній особистості, яка здатна брати участь у суспільному житті, проявляти соціальну активність та ініціативність, усвідомлювати свою роль у житті держави, бути відданою її інтересам та готова до її захисту. Саме тому національно - патріотичне виховання визнано одним із головних пріоритетів держави та регулюється рядом законодавчих документів. Формування у майбутніх фахівців галузі фізичної культури та спорту національно-культурної ідентичності є проблемою державної ваги і національної безпеки з огляду на анексію Криму, військові дії на Донбасі, а зараз (2022 рік) і відкрита збройна агресія Російської федерації проти України.

Мета роботи. / Aim. Метою роботи є формування готовності майбутніх фахівців галузі фізичної культури та спорту через систему національно - патріотичних цінностей, переконань і поваги до культурного та історичного минулого України, сприяння набуттю патріотичного досвіду на основі готовності до участі в процесах державотворення, уміння визначати форми та способи своєї участі в життєдіяльності громадянського суспільства, спілкуватися з соціальними інститутами, органами влади, спроможності дотримуватись законів та захищати права людини, готовності взяти на себе відповідальність, здатності розв'язувати конфлікти відповідно до демократичних принципів тощо.

Також, метою є формування ціннісних орієнтирів і громадянської

самосвідомості у майбутніх фахівців галузі фізичної культури та спорту, які повинні здійснюватися на прикладах героїчної боротьби Українського народу за самовизначення і творення власної держави, ідеалів свободи, соборності та державності, зокрема, від княжої доби, українських козаків, Українських Січових Стрільців, армій Української Народної Республіки та Західноукраїнської Народної Республіки, учасників антибільшовицьких селянських повстань, загонів Карпатської Січі, Української повстанської армії, українців-повстанців у сталінських концтаборах, учасників дисидентського руху. Національно - патріотичне виховання має здійснюватися на прикладах мужності та героїзму учасників революційних подій в Україні у 2004, 2013 - 2014 років, Героїв Небесної Сотні, учасників антитерористичної операції та операції об'єднаних сил у Донецькій та Луганській областях, захисників від військової агресії російської федерації на Україні у 2022 році.

Матеріали та методи./Materials and methods. Основним нормативно-правовим забезпеченням національно- патріотичного виховання майбутніх фахівців галузі фізичної культури та спорту є: закони України «Про освіту» (2017), «Про повну загальну середню освіту» (2020), «Про позашкільну освіту» (2020), укази Президента України «Про Стратегію національно-патріотичного виховання» (2019), «Про День захисника та захисниць України» (2014), «Про невідкладні заходи щодо захисту України та зміцнення її обороноздатності» (2014), «Про Концепцію допризовної підготовки і військово-патріотичного виховання молоді (2014), Постанова Кабінету міністрів України «Про деякі питання дитячо-юнацького військово - патріотичного виховання» (2018), Концепція національно-патріотичного виховання в системі освіти України (2015) та інші.

Важливими чинниками, які сьогодні впливають на процес формування майбутніх фахівців галузі фізичної культури та спорту є, з одного боку, глобалізаційні процеси, а з іншого – рухи за збереження своєї аутентичності; відірваність певної частини населення від національного ґрунту та зорієнтованість виключно на радянські чи західні цінності та зразки поведінки; системна криза

українського суспільства; невизначеність національної ідеї; відсутність реформ і позитивних зрушень.

Тому нині, як ніколи, потрібні нові підходи і нові шляхи до національно - патріотичного виховання майбутніх фахівців галузі фізичної культури та спорту. При цьому потрібно враховувати, що Україна має древню і величну культуру та історію, досвід державницького життя, які виступають потужним джерелом і міцним підґрунтям виховання молоді.

Зараз, в новому історичному осмисленні, в умовах військової агресії РФ по відношенню до України серед негативних чинників у вихованні майбутніх фахівців галузі варто визначити інформаційну війну, де особливий акцент зроблений на:

- російськомовному населенні, відлученому від української мови;
- перекручуванні історичних фактів та запереченні автентичності української мови, культури та самого існування нації;
- боротьбу за утвердження російської мови як другої державної та витіснення української мови з медіа-ринку;
- використанні політтехнологій та передвиборчих компаній з метою розмежування регіонів України, зіткнення інтересів на основі різниці та поглиблення суперечностей;
- ностальгії за радянським минулим.

Усі зазначені чинники, спрямовані на нівелювання національних цінностей, виключення молоді з національно-культурного контексту, формування меншовартісної свідомості та самосвідомості по відношенню до інших культур, які борються за панівне становище на теренах України.

У 2014 році в Україні відбулась Революція Гідності. Наслідками її стали:

- Відвернення безпосередньої загрози знищення України Росією;
- Відновлення основних громадянських свобод, порушених «диктаторськими законами»;
- Припинення визискування ресурсів країни кримінальним кланом колишнього президента;

- Відновлення можливостей для реформування країни;
- Відновлення руху України до Європи;
- Становлення України у світовій громадській думці як держави з власною самобутністю, історією та гідністю;
- Зростання самоповаги, патріотизму та солідарності громадян України.

Майдан показав здатність українців до самоорганізації, взаємодопомоги та самопожертви.

Революція Гідності відродила в українцях впевненість у своїх силах та велике прагнення справедливості.

24 лютого 2022 року Російська Федерація розпочала новий етап восьмирічної війни проти України — повномасштабний наступ. Ворог здійснює масовані обстріли та бомбардування мирних українських міст та сіл.

В контексті виховання майбутніх фахівців галузі фізичної культури проаналізуємо опитування (Соціологічна група «Рейтинг» в рамках Сімнадцятого загальнонаціонального опитування) в умовах війни. Було проведено комплексне дослідження різноманітних маркерів патріотизму українців. Напередодні Дня Незалежності України у 2022 році респондентам ставилися питання щодо віри у перемогу, емоцій, які сьогодні відчувають громадяни стосовно країни та себе, оцінки становища нашої держави у світі, громадянської та мовної ідентичності, частоти споживання російського інформаційного контенту, ставлення до різноманітних етнічних груп. Окремо досліджувалася динаміка змін цінностей українського суспільства (за скороченою методикою Шварца (SchwartzShalom H.).

Три чверті українців (74%) оцінюють напрям розвитку країни як правильний. Лише 13% вважають, що вона рухається у неправильному напрямку, стільки ж – не змогли відповісти. Після незначно падіння у травні 2022 року, показники стабілізувались.

Абсолютна більшість (93%) впевнені, що Україна зможе відбити напад росії. Близько 60% зазначили, що для перемоги у війні необхідний більш тривалий час: 20% вважають, що необхідно більше року, 40% - півроку-рік. Водночас, майже чверть оцінюють необхідний для перемоги час до кількох

місяців.

Головна емоція, яку відчувають респонденти, думаючи про Україну - гордість (75%). Серед інших – сум (29%) та радість (26%). Близько 10% відчувають зацікавлення або страх. Думаючи про себе, емоції розділилися рівною мірою: гордість (34%), сум (31%), зацікавленість (29%), радість (23%). За останній рік вдвічі зросла гордість та радість за країну. На індивідуальному рівні також зросли показники гордості, водночас є приріст по суму і страху. При цьому страх і сум відносно себе більш виражені, ніж щодо країни. Аналогічно з гордістю. А от з зацікавленістю навпаки – щодо себе відчувають значно частіше, ніж щодо країни. Сум за країну відносно частіше відчувають мешканці півдня та жінки. Страх - жінки та бідніші категорії населення. На індивідуальному рівні страх частіше відчувають мешканці сходу, жінки та бідніші. Радість частіше відчувають молодші.

Якби сьогодні стояв вибір підтримати проголошення Незалежності України, то абсолютна більшість (86% однозначно і 11% скоріше) зробили б це. Порівняно з минулим роком цей показник зріс з 80 до 97%, порівняно з 2012 роком – з 62 до 97%.

Результати та обговорення./Results and discussion. Більше половини опитаних до війни постійно спілкувалися українською мовою, чверть – інколи, кожен п'ятий – рідко або ніколи. За останні півроку кількість тих, хто почав постійно спілкуватися українською, збільшилася до 64%. Інколи говорять українською 24%, рідко або ніколи – 12%. Частіше почали використовувати українську мешканці Півдня і Сходу, переселенці. 19% українців з початку війни перейшли на постійне або частіше використання української мови. Загалом з початку війни 41% російськомовних та двомовних почали частіше говорити українською, з них 24% - постійно, 17% - частіше.

Ціннісна шкала українців в умовах війни зазнала значних змін. Загалом спостерігається динаміка у бік цінностей самовизначення та відкритості до змін. Традиційно домінують універсалізм та доброта. На високому рівні залишилися конформність і на протигагу їй самостійність. Також значимими є цінності

безпеки і традиційності. Найменше, як і минулого року українці цінують багатство. За рік дещо зросли значення цінності традиційності, гедонізму, стимуляції та особливо самостійності.

Традиційно цінності самостійності, багатства та гедонізму притаманні більше молоді. На противагу їм у середній та особливо у старшій вікових групах більш схильні до консервативних цінностей (традиційності та конформізму). Натомість такі цінності як самостійність, універсалізм, доброта, безпека та досягнення притаманні представникам усіх вікових категорій. Якщо для чоловіків значно вищими є цінності стимуляції, досягнення та багатства (влади), то для жінок – безпеки, традиційності, конформізму, універсалізму і доброти.

Висновки./Conclusions. Аналізуючи вищевикладене, робимо висновки, що на сучасному етапі розвитку України, коли існує пряма загроза денационалізації, втрати державної незалежності та потрапляння у сферу впливу іншої держави, виникає нагальна необхідність переосмислення зробленого і здійснення системних заходів, спрямованих на посилення національно - патріотичного виховання майбутніх фахівців галузі фізичної культури та спорту, формування нового українця, що діє на основі національних та європейських цінностей:

- повага до національних символів (Герба, Прапора, Гімну України); - активна участь у громадсько-політичному житті країни; - верховенство права, повага до прав людини; - готовності до природоохоронної діяльності; - толерантне ставлення до цінностей і переконань представників; - готовність захищати суверенітет і територіальну цілісність України.

Процес національно - патріотичного виховання майбутніх фахівців галузі фізичної культури та спорту повинен мати випереджувальний характер, відповідати віковим і сенситивним періодам розвитку фахівця та особистісним характеристикам, ґрунтуватися на духовно-моральних засадах.

ОСОБЛИВОСТІ ПСИХОЛОГІЧНОГО СТАНУ БАТЬКІВ ДИТИНИ З ОСОБЛИВИМИ ОСВІТНИМИ ПОТРЕБАМИ

Яцинік Алла Вікторівна

к.п.н., доцент

Холодова Єлизавета Юріївна

студентка

Гуманітарно-педагогічна академія

м. Харків, Україна

Вступ. В останній час великої популярності в нашій країні набувають корекційної-розвиваючі заняття для дітей з порушеннями психофізичного розвитку. Ці заняття можуть охоплювати багато сторін розвитку дитини. Але далеко не всі фахівці спеціальної освіти звертають увагу на дуже важливий аспект життя кожної дитини – це сім'я, у якій зростає та виховується дитина.

Мета роботи. Серед проблем, які хвилюють батьків дітей з особливостями психофізичного розвитку, також можна відзначити питання навчання і виховання, формування нормативних правил поведінки, а також багато особистісних проблем, в які занурені батьки дитини. Метою спеціалістів повинно бути унормування життя сім'ї, прийняття батьками особливостей дитини та життєвих обставин, створення середовища, у якому батьки будуть відчувати підтримку та забезпечення психологічної допомоги. Дуже важливо щоб батьки мали стабільний психоемоційний стан, що також дуже впливає на стан дітей з особливостями психофізичного розвитку.

Матеріали та методи. Гарним варіантом організації психологічної підтримки батьків дитини з особливими освітніми потребами є створення груп для батьків, які зіткнулися з психотравмуючою ситуацією, що виникає в сім'ї, коли в ній виховується дитину з особливостями психофізичного розвитку. Батьки, які зіткнулися з такою ситуацією часто не можуть впоратися самостійно з різними труднощами, які виникають на їх шляху кожного дня. Важливо, щоб вони відчували підтримку та допомогу від компетентних спеціалістів.

Іноді спеціальні заходи, які організують фахівці спеціальних установ,

мають формальний характер і не завжди досягають своєї мети. Серед причин низької результативності психолого-педагогічного супроводу сімей, в яких виховується дитина з особливими освітніми потребами, можна назвати особистісні установки батьків, які в психотравмуючій ситуації, перешкоджають встановленню гармонійного контакту з ними і з навколишнім світом. До таких установок можуть бути віднесені: неприйняття особистості дитини, очікування і віра в диво або чарівного цілителя, який в одну мить зробить дитину здоровою, розгляд народження дитини з особливостями розвитку як покарання за що небудь, а також зміна у особистісних відносинах між батьками після народження в сім'ї особливої дитини.

Результати та обговорення. До основних напрямів психологічної допомоги батькам дітей з особливими освітніми потребами можна віднести:

- Побудова близьких стосунків між батьком та матір'ю дитини;
- Налагодження відносин між батьками і дитиною, прийняття особливостей дитини;
- Емоційно-позитивний контакт матері з дитиною
- Допомога у подоланні негативних психологічних реакцій у батьків на дитину з особливостями психофізичного розвитку;
- Розвиток комунікаційних форм поведінки, які допомагають самоствердженню дорослих та прийняття дійсності.

Процес психологічної допомоги батькам дитини з особливими потребами повинен базуватися на конкретних особистісних проблемах та мати диференційний підход.

Висновки. Отже, завдання які ставить перед собою система організації психологічної підтримки батьками, які виховують дитину з особливостями психофізичного розвитку має багато форм та методів реалізації. У процесі організації такої допомоги важливо, щоб батьки ставилися свідомо до проблеми, яка існує у сім'ї та докладали максимум зусиль щодо її подолання, вчасно зверталися за допомогою до спеціалістів.

СПИСОК ЛІТЕРАТУРИ

1. Галецька І. І. Психологічні проблеми сім'ї з неповносправною дитиною / зб. наук. праць Інституту психології ім. Г. С. Костюка АПН України / за ред. С. Д. Максименка. Київ., 2001 .Т. III, Ч. 3. – 256 с.
2. Душка А. Л. Формування адекватних способів взаємодії батьків з дитиною, що має психофізичні відхилення. Науковий Вісник Півд.-укр. державного Університету. 2013. №. 12. 312с.
3. Соколова Г. Б. Актуальні питання психолого-педагогічного супроводу сімей, які виховують дитину з обмеженими можливостями здоров'я. Збірник наукових праць Кам'янець-Подільського національного університету імені Івана Огієнка. Кам'янець-Подільський, 2016. Випуск 7. Том 1. 463с.
4. Психологічна допомога сім'ї : / за заг. ред. Кісарчук З. Г. Київ., 1998. 181с.
5. Путівник для батьків дітей з особливими освітніми потребами: Навчально-методичний посібник / За заг. ред. Колупаєвої А. А. К.,ТОВ ВПЦ «Літопис –ХХ» 2010, 363 с.
6. Чечко Т. Алгоритм соціально-педагогічної підтримки батьків дітей з особливостями психофізичного розвитку в дошкільних навчальних закладах. Науковий журнал «Педагогічні науки: теорія, історія, інноваційні технології»: Суми : Вид-во Сумський державний педагогічний університет імені А. С. Макаренка, 2018. Вип. № 3 (77): Педагогічні науки. С. 264–275.
7. Химко М. Дослідження психоемоційних та адаптаційних розладів батьків аутистичних дітей : матеріали українсько-польської конференції. Львів : ЛНУ імені Івана Франка, 2003. 75 с.

PSYCHOLOGICAL SCIENCES

BODY-ORIENTED PSYCHOTHERAPY

Bailo Kateryna

2-year-student

Department of Psychology, Faculty of Philosophy

ESP Supervisor:

Kulchytska Olena Vasylivna

ph.d. (philology), assoc. prof.

Ivan Franko National University of Lviv

Introductions. Many believe that trauma and negative past experiences live in a human mind, however, the body is the one holding stress, repressed emotions and feelings, which holds the body back causing psychosomatic illness and body armor. Experiencing traumatic events can change the trajectory of our lives. In addition to causing emotional, physical and psychological pain, traumatic stress can affect the way we manage relationships, deal with day-to-day challenges, and live our life. The question arises – can traumatic stress change our brain? Our bodies happen to be a projection of unconscious. Considering all of the above, we could come to the conclusion that it is crucially important to pay close attention to the physical responses when it comes to healing process in therapy. Wilhelm Reich, an Austrian psychoanalyst, psychiatrist and a former student of Sigmund Freud, developed a branch of psychotherapy called `Body-oriented psychotherapy` or `Reichian therapy` (can be also called body psychotherapy and somatic psychotherapy). He studied the natural flow of energy in the human body delineating the segments of it. Opening all of the segments will not only free one from repressed emotions but also will allow to experience all of the aspects of life to the full.

Aim. Traditional clinical perspectives consider body-oriented methods and approaches controversial, in particular the ones using physical contact. Body oriented

psychotherapy we define as an approach focused on body awareness and involving the combination of bodywork and the emotional processing of psychotherapy. The purpose of this article is to illustrate the importance of body-oriented psychotherapy and define its place in terms of modern psychology as well as to compare the results of studying only the mind of one and the mind alongside the body.

Materials and methods. Body-oriented psychotherapy applies basic principles of somatic psychology. Wilhelm Reich's most influential idea was called 'Body Armor', the concept of which could be expounded the next way: unreleased psychosexual energy could form physical blocks in one or many body segments [2]. He believed that working directly with the body and its energy could cure neuroses linked to stress. Reich's student Alexander Lowen developed Bioenergetic Analysis and had his approach aimed to help people reconnect with their bodies by exercises directed at releasing chronic muscular tension and repressed emotions. According to Reich's method, various repressed emotions 'live' in different body parts, blocking them as well as depriving them of the natural flow of our energy. Knowing about body armoring together with applying Lowen's exercises will not only release the stored trauma but also help to rebuild connection with the body and emotions that we lose the older we get.

Results and discussion. When we come to results and discussion, I cannot help but mention Frank Rochricht's review on body-oriented therapy. In 2009 he found that the effect of it 'has generally good effects on experienced depressive and anxiety symptoms, social insecurity and psychosomatic disorders'. In 2008 Gordon J. S. alongside his colleagues conducted a random controlled trial on postwar Kosovar adolescents using movement and breathing techniques, grounding and meditation. In result, PTSD symptoms increased for those students who did not participate, while the controlled group showed significantly lower symptoms of PTSD. The techniques of this therapy can help a whole range of both, emotional and physical difficulties and problems as well as behavioural disorders, namely including panic attacks, anxiety, other stress-related issues, negative body image issues, etc. It is worth mentioning that different modalities and techniques serve or are appropriate for different people and issues.

Conclusions. To summarize, body-oriented therapy cannot be called a prominent branch of psychotherapy. However, studies show the increasing effectiveness of it on patients who suffer from eating disorders, anxiety, depression, psychosomatic illness. The therapeutic goal of body-oriented therapy is to promote integration of psyche and soma, a shared and stated purpose within body-oriented psychotherapy [8]. Body psychotherapy methods often use proprioceptive sensing to enhance somatic awareness [9]. Living in a generation of technology, we tend to forget about our bodies paying attention mostly to our minds, being sure that we will find answers there, while those answers are right here – in our physical responses and appearances. This statement is important for future studies examining the role of body therapy as an adjunct to psychotherapy.

LITERATURE.

1. <https://www.bbc.com/culture/article/20210426-the-man-who-thought-orgasms-could-save-the-world> (звернення 17.10.2022)
2. <https://www.theravive.com/therapedia/reichian-psychotherapy> (звернення 15.10.2022)
3. <https://www.europsyche.org/approaches/bioenergetic-analysis/> (звернення 18.10.2022)
4. Wilhelm Reich. Bioenergetics. Farrar Publishing. Bioenergetics, Alexander Lowen, 1976, Penguin books, New York. (1975).
5. Wilhelm Reich. Character Analysis. New York: Orgone Institute Press. (1933).
6. <https://www.tandfonline.com/doi/abs/10.1080/17432970902857263> (звернення 18.10.2022)
7. <https://journals.sagepub.com/doi/10.1177/0031512519834389> (звернення 20.10.2022)
8. European Association of Body-Centered Psychology. What is body-psychotherapy? Available at: <http://www.eabp.org> (звернення 18.10.2022)
9. Gendlin E. Focusing. New York NY: Bantam; 1981.

THE RELATION BETWEEN PSYCHOLOGY AND BUDDHISM

Belozerov Nikita

Second-year student

Faculty of Philosophy

Lviv National University named after Ivan Franko

Kulchytska Olena Vasylivna

Ph.D. (Philology), Assoc. Prof.

Ivan Franko National University of Lviv

Introduction. Buddhism, which originated more than two thousand years ago, is considered to be not only one of the world religions, but also a philosophy with a long list of ancient and important writings, sacred scriptures and mythological parables. All of these materials and knowledge contain statements and thoughts about mind, body and soul and have coherent beliefs about mentality, spirituality and psyche. Needless to say that these, as well as many other terms and definitions regarding mental health, may be hard to define and interpret by an individual from a Western world, as they rely on the concepts of the Buddhism's religious or mythological aspects which, without deeper analysis, may seem to differ greatly from the ideas of psychology as a developed scientific study.

Aim. This article attempts to establish the connection between modern science of psychology and the ancient philosophical knowledges of Buddhism and to compare the definitions of «personality» and other psychological terms in order to describe the similarities and differences between western-developed psychology and the conceptions of Buddhism. The research studies the way Buddhist ideas are adapted to the psychological studies and how they can be practically used in the sphere of mental health, consequently answering the question of viewing Buddhism as psychology, judging by its spiritual and philosophical aspects.

Materials and methods. The traditions of Buddhism that are inevitably connected to the ideas of psychology, thus it is fair enough to generalize the dissimilarities between these two topics of the research. For instance, as it was pointed out by

Peter J Giordano [1], the most developed and popularized personality theories of the western psychology - psychoanalytical, behavioral, cognitive, existential and trait theories are all completely different from the Buddhist point of view- where independently developed ego is an illusion, which creates suffering. The concepts about the personality in the western psychological studies contract from the Buddhist believes as they are based on the traditions of Christianity. The Christian idea of the soul as a basis has been transferred to the western philosophy, and consequently to the psychological science, where is has been reconsidered and developed to concepts like Inner-I [2,3]. According to Dirk W. Mosig, most of the psychological directions are set to consider the personality as somewhat metaphorically like a human being inside a person - this Inner-I operates emotions, thoughts and actions, while in Buddhism there is no such conception as soul [2].

Consequently, according to the knowledge of Buddhism, the idea of independent personal I does not exist, while there is a completely different, and somewhat exotic for a western point of view perception of human personality. Kenneth D. Keith illustrates this aspect of the Buddhist philosophy on the example with a car. If the tires are taken away from the car, is a car still a car? What if more details or all of them are taken away? The answers to these questions might lead to the thought that a car has never existed, that it was just a number of details connected together, that are viewed as a car also because of combination of circumstances and perceptions [3]. Using this example that involves a materialistic object assists in understanding Buddhist believes about immaterial concepts and perception of human personality in particular.

However, the evident dissimilarities between these two topics also demonstrate that they are inevitably connected. A number of researches showed that Buddhism contains an influential psychological part in it. Psychology, ethics and logic are much more important for Buddhism than metaphysics, as it has been pointed out by Sarvepalli Radhakrishnan [4]. It has to be said, that modern psychology delves more and more in the concepts of Buddhism, researching not only the theoretical connection but also the usage of the Buddhist elements in the practical psychology. Padmal de Silva draws attention to the fact that Buddhist ideas are able to be influential for the modern

psychology, as these ideas are only pre-scientific or somehow non-scientific simply because of their ancient origination [5].

Results and discussion. Buddhism and psychological disciplines are interrelated if the psychological component that connects them is regarded more as a study about human cognitive, emotional and behavioral process, rather than about the «soul» or «self» concepts. Buddhist traditions apply to the branches of psychological discipline, namely phenomenal psychology, positive psychology, becoming an important part of the western modern popular spiritual waves, as well as Buddhist methods, like meditations or mindfulness practice that are widely used in clinical psychological practices as they are considered to add value, which has been proven scientifically. Psychotherapy or practical psychology and Buddhism might use similar or the same methods and can be viewed from each other standpoints. However, the original aim of the Buddhist methods differ from the psychotherapeutic ones, basically because they are set to be used to attain the higher religious and philosophical goal of Buddhism - freeing yourself from all of the suffering (Duhkha). This goal may follow a person in every aspect of their life, affecting their actions and believes, achieving the final stage of enlightenment - liberation (Nirvana) [17,18,19]. Alan Watts mentioned that many aspects of Buddhism resemble psychotherapy much more than philosophy, the way it is understood by the Western society [15].

Both, psychotherapy and Buddhism are being used to change the consciousness of the individuals and their perception of life. Psychotherapy shows more interest in changing the mental state of disturbed people in order to bring them back to the society in comfort, while Buddhist have their own task which often is to take a socially adapted person away and adjust them to the laws of Buddhism, which are sometimes considered to be strict. Nevertheless, Buddhism has influenced modern western psychology as its methods have been integrated with the psychological disciplines. For instance, Sarah Lazar having studied some of the brain areas of the Buddhist Monks, who practice meditation regularly, resulted in the following outcome: their brain areas proved to be thicker compared to the brain areas of those people who do not practice meditation, meaning that meditation alters brain and cognitive processes [22].

Psychological techniques aimed to be used practically based on the Buddhist mindfulness practice have also been developed, like we can see on the example of Jon Kabat-Zinn`s Mindfulness-Based Stress Reduction for people with depression or anxiety, which explores the same patterns as the Buddhist traditional method, namely body awareness, behavior, feeling and thinking regulation [10,11,12,13,14].

Conclusions. If we look at Buddhism as a lifestyle with influential elements of metaphysics, it may seem that all of the psychological techniques are only there to lead the way for the individual into the laws the Buddhism, the one that claims to be a culture and a religion. However, it can be stated that some of the Buddhist insights, concepts and methods, coming from ancient times, are not esoteric and only used in the popularized western spirituality. They are empirically valuable for western psychology, which developed independently from Buddhism for some time, sharing a great amount of intersection points, whereas the Buddhist methods are there to be integrated into the practical psychology in order to develop and complete the structure the ways of psychological and psychotherapeutic aims in order to achieve well-being of an individual.

REFERENCES AND LITERATURE:

1. Peter J Giordano - Cross-Cultural Psychology (pp.661-684)
2. Yozan Dirk Mosig - Conceptions of the self in Western and Eastern psychology. Journal of Theoretical and Philosophical Psychology. 26 (1-2):39-50 (2006)
3. Kenneth D. Keith - Cross-Cultural Psychology: Contemporary Themes and Perspectives. Wiley, 2010
4. Sarvepalli Radhakrishnan - Indian Philosophy Volume 1
5. Padmal de Silva - Buddhist psychology: A review of theory and practice Current Psychology. Vol. 9 No. 3 Fall. 1990. Pp. 236-254
6. Encountering Buddhism: Western psychology and Buddhist teachings. By Seth Robert Segall. State University of New York Press, Albany. 2003.
7. Mental balance and well-being: Building bridges between Buddhism and

Western psychology. Wallace, B. Alan; Shapiro, Shauna L. *American Psychologist*, Vol 61(7), Oct 2006, 690-701

8. Building more solid bridges between Buddhism and Western psychology. By Sugamura, Genji; Haruki, Yutaka; Koshikawa, Fusako. *American Psychologist*, Vol 62(9), Dec 2007, 1080-1081.

9. Brendan D. Kelly. *Buddhist Psychology, Psychotherapy and the Brain: A Critical Introduction*. *Transcultural Psychiatry* March 2008 vol. 45 no. 1, 5-30.

10. Kabat-Zinn J (2013). *Full Catastrophe Living: Using the Wisdom of Your Body and Mind to Face Stress, Pain and Illness*. New York: Bantam Dell.

11. "Mindfulness meditation: A research-proven way to reduce stress" American Psychological Association, 2020. October 30, 2019.

12. Paulus MP (January 2016). "Neural Basis of Mindfulness Interventions that Moderate the Impact of Stress on the Brain" [*J. Neuropsychopharmacology*. 41 (1): 373.

13. Kabat-Zinn J. (2003). "Mindfulness-based interventions in context: past, present, and future" *Clinical Psychology: Science and Practice*. 10 (2): 144-156.

14. Creswell JD (January 2017). "Mindfulness Interventions" *L. Annual Review of Psychology*. 68; 491-516.

15. Watts, 1975, pp. 3-4.

16. De Silva, Padmasiri; *An Introduction to Buddhist Psychology*, 4th edition, Palgrave Macmillan.

17. Malcolm Huxter (2016). *Healing the Heart and Mind with Mindfulness: Ancient Path, Present Moment*. Routledge. p. 10.

18. Chad Meister (2009). *Introducing Philosophy of Religion*. Routledge. p.25.

19. Kristin Johnston Lergen. *What Christians Can Learn from Buddhism: Rethinking Salvation*. Fortress Press. pp. 107-108.

20. Dockett, K. H., Dudley-Grant, G. R., & Bankart, C. P. (2003). *Psychology and Buddhism: From individual to global community*.

21. Ken Wilber (2000): *Integral Psychology: Consciousness, Spirit, Psychology, Therapy*. Shambhala.

22. Lazar, Sara W.; Kerr, Catherine E.; Wasserman, Rachel H.; Gray, Jeremy

R.; Greve, Douglas N.; Treadway, Michael T.; McGarvey, Metta; Quinn, Brian T.; Dusek, Jeffery A.; Benson, Herbert; Rauch, Scott L.; Moore, Christopher I. Fischl, Bruce (28 November 2005).

23. Murphy, Michael D; The happiness agenda : A comparison of perspectives from positive psychology and American Buddhist psychology on the pursuit of well-being.

PSYCHOLOGICAL PROBLEMS OF ATHLETES

Bobrov I. O.

Student

Voronova Ye. M.

associate professor

Kharkiv National Automobile and Highway University

Kharkiv, Ukraine

Introduction. In sports, not only physical fitness is important for high achievements, but also a stable psyche. Every athlete, from a child who has just been sent to the sports section to a master of sports, experiences a number of problems, namely, adaptation, fear of injury, poor team relationships, fear of public speaking, and much more. All this affects the internal state of both a beginner and an already established athlete. And this directly affects his physical fitness and motivation. Different psychological problems facing athletes are outlined in the proposed theses

Aim. Emotional stability and the right attitude give a positive charge to the athlete in competitions, which leads to high results. However, there are a number of psychological problems that interfere with the athlete. Therefore, today we will consider these problems.

Materials and methods. When discussing this issue, we relied on articles and studies of various sports correspondents and on stories of psychologists. It was also used information from the works and investigations of famous psychologists such as Robert B. Cialdini, Stanley Milgram and others.

Results and discussion. The problem of panic attacks major competitions. One of the most common problems for athletes is a panic attack before the start of an important competition. Despite hard training, many athletes cannot overcome fear and anxiety and ultimately lose. Fear and anxiety, which flow into panic attacks, are the enemies of athletes. To solve this problem, it is especially important to pay attention to breathing and concentration techniques that can eliminate seizures and shift the focus to victory.

There can be the problem of fear of injury and long recovery. Fear of pain is a tool of self-preservation, which can sometimes enhance physical performance. However, it must be understood that a strong fear of injury becomes an obstacle for the athlete. After all, every professional athlete is faced with a large number of injuries. Some after severe injuries even have to end their careers.

There also arises a problem of negativity in social networks. Every athlete takes even the smallest defeat hard, and when the media write about it or strangers act as critics in the comments, it becomes very difficult. It is important to learn not to pay attention to the bad, try to perceive only the positive. Social media makes us subconsciously compare ourselves to others. With the right work on ourselves, it is we who can be a good and positive example, and an athlete should be an example for his followers and subscribers. Thus, there is a mutual exchange of positive emotions.

The problem of unrealized opportunities is considered to be an important one. The syndrome of unrealized opportunities is a psychological problem of every athlete that will accompany him all his life. If He cannot cope with it alone, then He should contact a specialist to help overcome such problem. One more problem is the problem of understanding the withdrawal from the sport. At an older age, athletes are afraid of retirement which is the most common psychological problem of all. When a whole life is devoted to preparing for competitions and performances, then at the end of the career there appears a thought "What next?". Not everyone has the opportunity to become a coach, and an athlete may not want to do it. This problem is justified and requires deeper investigation by specialists.

Conclusion. Every athlete should understand that absolutely any fear can be turned to advantage. Sports psychologists often help athletes overcome these problems. Joint study of fears and setting new tasks and goals is an excellent motivation.

REFERENCES.

1. <https://www.sports.ru>
2. <https://www.verywellmind.com>
3. <https://en.wikipedia.org>

HOW DOES ONLINE COMMUNICATION EFFECTS REAL ONE DURING THE PERIOD OF ALTERED PSYCHO-EMOTIONAL STATE

Budzan Iryna

2-year-student

Department of Psychology, Faculty of Philosophy

Ivan Franko National University of Lviv

The faculty of philosophy

Kulchytska Olena Vasylivna

Ph.D. (Philology), Assoc. Prof.

Ivan Franko National University of Lviv

Introduction: After COVID, during the war and simply because it is more comfortable, we communicate online more and more often. As Internet becomes a routine part of our lives, we see how our interaction between each other changes. It is quite obvious that we can't deny technology progress and just need to learn how to use it effectively. For this point, we need to find the difference between online and offline behavior, how it changes everyday life and did it remove all communication barriers?

Aim: This article's goal is to analyze consequences of Internet networking on social relationships and how it influence local communities taking into account the results of the survey conducted among the students of LNU.

Materials and methods: The relevance of the study is that social networks today unites millions of people who communicate with each other. Therefore, it is important to study the influence of social networks on the formation of social relationships.

First of all we need to understand key differences between online and offline communication. All face-to-face interaction contain a number of elements that are visual or auditory in nature including physical appearance (e.g. physical features, such as size, make up, hairstyle, posture), manner of speaking (e.g., the use of standard vs. slang dialect, accents, regional vocabulary choices, and voice inflections), and the use of various props (e.g., clothing, car, and food preferences). Together, these elements help to create the role that is presented to others. However, individuals in real-life communication not only present these more obvious indicators of their roles, they also

give out more subtle cues such as posture, hand gestures, tone of voice, movement in a conversation, eye contact, and levels of social formality.

On the other side online you can change such key parts of your appearance as sex, age, gender and origin. This gives you more freedom in communication roles. Other differences in observed behaviors include the open display of group norm violations such as aggressive behavior, racism, sexism, homophobia, personal attacks, harassment, and a tendency for individuals to quickly abandon groups and conversations, refusing to deal with issues they find difficult to immediately resolve.

Despite problems which occur in communication with strangers on the Internet, also present interesting phenomena. Emerging and evolving uses of information and communication technologies only serve to reinforce and regenerate geographically-based community identities, Haythornthwaite and Kendall say. The reason why it happens may be that mostly people search local information, so they more contact online with locals than others.

Results and discussion: 50 students took part in the survey. They were asked to answer 11 questions on the subject of what is more meaningful for them in real life communication, if they faced problems stated by researchers in online world and what influence on their real social life has virtual interactions.

They had to rate from 1 to 5 how much important for them are physical appearance, manner of speaking, the use of various props and more subtle cues.

40%(20) gave 3 points to physical appearance, 34%(17) – 4 points, 24%(12) – 2 points and 1 person – 1 point.

36%(18) gave 4 points to manner of speaking, 16%(8) – 5 points, 32%(16) – 3 points, 10%(5) – 2 points and 6%(3) – 1 point.

34%(17) gave 3 points to the use of various props, 32%(16) – 2 points, 28%(14) – 1 point and 6%(3) – 4 points.

42%(21) gave 4 points to more subtle cues, 36%(18) – 5 points, 14%(7) – 3 points, 6%(3) – 2 points and 1 person – 1 point.

It means that the most important in real-life communication is subtle cues such as posture, hand gestures, tone of voice, movement in a conversation, eye contact. Second

place takes manner of speaking, then – physical appearance. The least importance have props of interlocutor.

Also students answered how often they face different online phenomena, which are often stated as problems of virtual world.

50%(25) stated that they never change key parts of appearance, 34%(17) – hardly ever, 14%(7) – sometimes and 2%(1) – often.

44%(22) claimed that they often face display of group norm violations, 18%(9) - very often, 22%(11) – sometimes and 16%(8) – hardly ever

40%(20) sometimes faced situation when people quickly abandoned groups and conversations, refusing to deal with issues, 36%(18) – hardly ever, 10%(5) – never and 14%(7) – often.

To make comparison more relevant we also asked them about display of group norm violations in real life communication, so 38% (19) answered hardly ever, 34%(17) – sometimes, 18%(9) – often and 10%(5) – very often.

As a result, people more likely show deviant behavior online than in face-to-face communication. Also people rarely change their characteristics in the Internet and leave groups or conversations, if they see problems in them.

Most of people more communicate online with their real-life acquaints (94%) rather than online ones (6%). They also claim that this has good influence on their offline communication (66%). Only 18% disagree with this assertion and 16% are not sure. The same situation is with connections in local communities: 64% believe that they become better with online networking, 22% are not sure and 14% say that they are getting worse.

Conclusions:

This research shows that online communication helps us to build more close ties with our friends and communities.

Even if there is more display of group norm violations on Internet, we still can use it as tool to improve our social life. Also we see to which parts of real life communication we pay more attention, so we can change them to get our goals.

REFERENCES:

1. Haythornthwaite and Kendall, "Internet and Community"
<https://news.illinois.edu/view/6367/205668>
2. Thomas Brignall, The impact of Internet communications on social interaction.
https://www.researchgate.net/publication/233324097_The_impact_of_Internet_communications_on_social_interaction
3. The influence of social networks on personality formation teenagers
<https://vipsoft.blob.core.windows.net/contest/041cf057f5dfb5204385e35b82eed715.pdf>

OVERCOMING PROCRASTINATION IN THE PERIOD OF ALTERED PSYCHO-EMOTIONAL STATE DURING WARTIME

Khadzhyeva Daryna Ruslanivna

2-year student, Faculty of Philosophy
Ivan Franko National University of Lviv
Lviv, Ukraine

ESP Supervisor:

Kulchytska Olena Vasylivna

Ph.D. (Philology), Assoc. Prof.
Ivan Franko National University of Lviv

Introductions.

Procrastination, or the act of postponing or delaying tasks until the last minute or past the deadline[3], is a widespread phenomenon that can be decisive in terms of the quality of our life. Therefore, it is essential to be aware of the ways to overcome this issue. The following research focuses on ways to treat and reduce procrastination in the period of altered psycho-emotional state during wartime.

Aim.

The present study aims to synthesize knowledge on procrastination by identifying key concepts, theories, and sources of evidence that inform practice in the field taking into account the period of altered psycho-emotional state during wartime. The survey aims at covering the issue of procrastination among the students of Lviv national university.

Materials and methods.

There are different kinds of procrastination - academic, realistic, unrealistic and spiritual procrastination; chore, dream; behavioural, decisional and meta-cognitive procrastination [5]. Given the broadness of the research question, a scoping review was conducted using the topic keywords. Additionally, we searched reference lists of retrieved articles and specialized literature on procrastination-related problems.

Different factors contribute towards procrastination, e.g. lack of commitment, inappropriate time management skills, lack of guidance and encouragement, emotional

stress, social problems, overconfidence and illness [5].

The period of wartime Data was collected from students among the students of Lviv national university through online questionnaire. A total of 24 students participated. Participants were asked to rate methods of dealing with procrastination with a five-point scale ranging from not effective (1) to very effective (5).

Results and discussion.

The research showed a variety of perspectives on the issue of minimizing procrastination, including different self-management techniques and psychological therapy [3]. There was also minor controversy among studies. For example, some authors show that problems related to procrastination cannot simply be addressed by better time management, therefore psychotherapy should be the method of choice [3]. Moreover, findings indicated a connection between efficiency and personal reasons for procrastination [2].

Results of the survey showed that there was no significant difference between the averages of the ratings among questions. However, students rated the most effective way to ‘eliminate various distractions from the environment’ (Fig. 1) and the least – ‘visualize and focus on the end goal instead of tasks’ (Fig. 2).

Figure 1

Eliminate various distractions from your environment

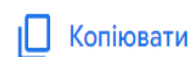

24 відповіді

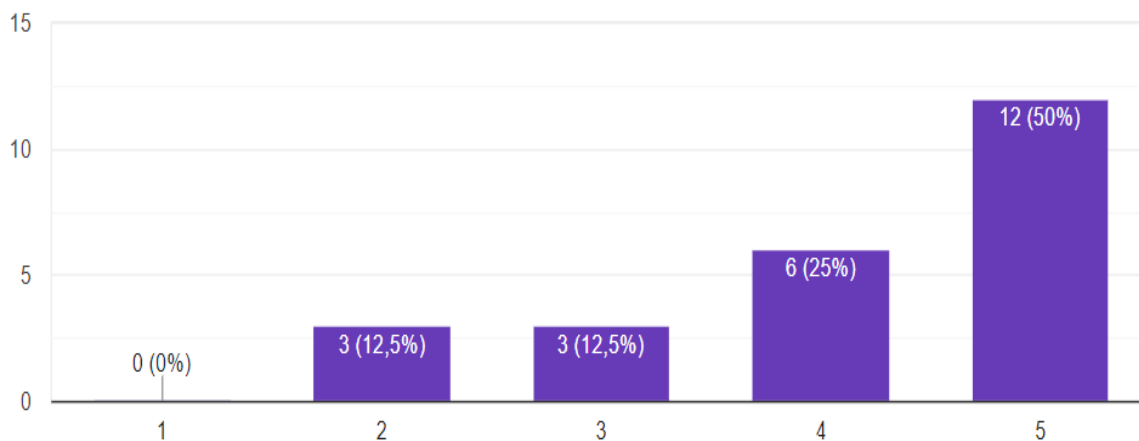

24 відповіді

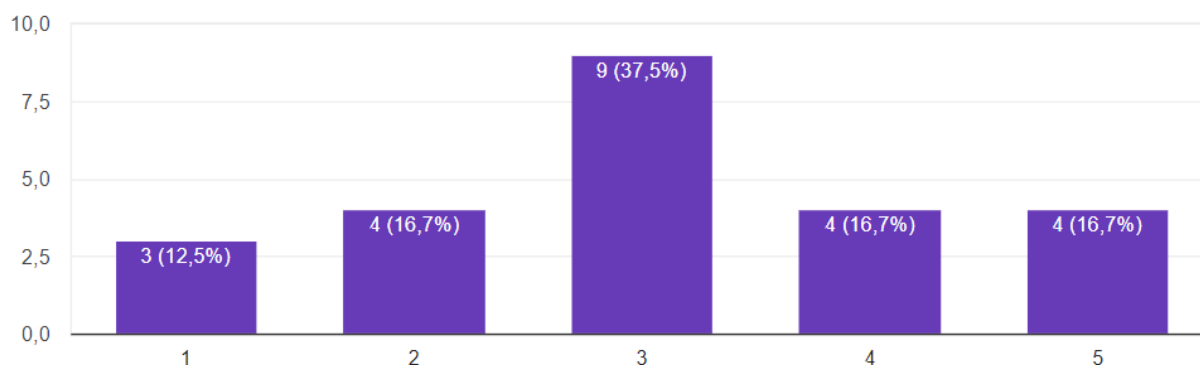
**Figure 2**

Conclusions.

Everyone needs to find their formula for dealing with procrastination, as it depends on individualistic characteristics. Especially in the period of altered psycho-emotional state during wartime. However, we should consider more efficient methods, because they lead in a shorter way to the goal. Eliminating distractions, such as phone or noise, can serve as an example. In general, from our perspective, further research on this issue might be a first step on the path to success. Overall, the findings shed light on the “remedial measures” on the necessity to control or minimize procrastination, finding new approaches and techniques to reducing it, which can lead to the overall well-being of the person.

REFERENCES.

1. Kühnel J. Overcoming Procrastination: Time Pressure and Positive Affect as Compensatory Routes to Action [Електронний ресурс] / J. Kühnel, R. Bledow, A. Kuonath // *Journal of Business and Psychology*. – 2022. – Режим доступу до ресурсу: <https://link.springer.com/article/10.1007/s10869-022-09817-z>
2. Koppenborg M. Social factors of procrastination: group work can reduce procrastination among students [Електронний ресурс] / M. Koppenborg, K. Klingsieck // *Social Psychology of Education*. – 2022. – Режим доступу до ресурсу: <https://link.springer.com/article/10.1007/s11218-021-09682-3>.

3. Steinert C. Procrastination, Perfectionism, and Other Work-Related Mental Problems: Prevalence, Types, Assessment, and Treatment A Scoping Review [Электронный ресурс] / C. Steinert, N. Heim, F. Leichsenring // *Sec. Psychopathology*. – 2021. – Режим доступа до ресурсу: <https://www.frontiersin.org/articles/10.3389/fpsy.2021.736776/full>.

4. Wieber F. Overcoming Procrastination through Planning / F. Wieber, P. Gollwitzer // *The Thief of Time: Philosophical Essays on Procrastination* / F. Wieber, P. Gollwitzer. – New York: Oxford University Press, 2010. – pp. 185–205.

5. Irshad Hussaina, Sarwat Sultanb. Analysis of procrastination among university students. *Procedia Social and Behavioral Sciences* 5 (2010) 1897–1904.

PERSUASIVE COMMUNICATION

Melnyk Marta

2 –year-student

Department of Psychology

Ivan Franko National University of Lviv

ESP Supervisor:

Kulchytska Olena Vasylivna,

Ph.D. (Philology), Assoc. Prof.

Ivan Franko National University of Lviv

Introductions. When people think about persuasion, the most common associations that come to mind are charismatic leaders, news, and presidential campaigns (Perloff, 2003). Most of us see persuasion as something negative, but positive aspects also exist in our everyday lives, such as anti-smoking and anti-drinking advertisements (Perloff, 2003). Regardless of the goal of the persuasion technic it involves modifying our attitudes and beliefs.

Aim. Our goal in this article is to expand knowledge about the communication of persuasion and delve into the mechanisms of this process. As it is persuasion that rests at the heart of communication. Some scholars contend that to communicate is to persuade – that all communication is, in some form, persuasion. Indeed, persuasion is central to some of humankind’s most essential functions, comprising the core of religion, politics and wellbeing and health; and is simultaneously omnipresent in everyday life, like in marketing, dating, and even parenting (Floyd, 2017)

Materials and methods. The concept of persuasion appeared in the 1940s and 1950s when researchers studied the effectiveness of political campaign propaganda in those years. G. R. Miller studied persuasiveness by identifying those aspects of the communicative activity in which this persuasion can be manifested (Derin et al., 2020). Because of the emphasis on these aspects, his definition of persuasion differs from those that have been proposed by other researchers.

Results and discussion. Considering the issue according to the concept of G.R. Miller, we consider persuasive communication as any message, the purpose of which is

to change, reinforce, or shape the response of another. If we dive into the communication of persuasion from Miller's point of view, we can conclude that a person's behavior during the process of persuasion is determined by his intentionality (Derin et al., 2020). That is, perception is always purposeful, which is why it differs from any other influence of society on human attitudes or beliefs.

The process of persuasion is determined by the influence on our attitudes, and subsequently on our behavior (Bohner & Schwarz, 2001). It is important to clearly understand the differences between these two concepts because they are interconnected but meaningfully different. Behavioral reactions are more specific, they are much easier to detect in the research process. However, attitudes, or cognitive responses, are more abstract and more difficult to capture in research. Attitude is a stable system of beliefs about some phenomenon or situation, as a result of which a person reacts behaviorally (Bohner & Schwarz, 2001). Attitudes help people quickly classify places, people, and events in the social world (Bohner & Schwarz, 2001). They can guide our actions based on what we believe.

When studying the connection between attitude and behavior, problems may arise, because attitude does not always accurately predict behavior. For example, if a person is religious (attitude), it is impossible to say with certainty that this person will go to church this Sunday (behavior). According to research by Ajzen & Fishbein, correlation is much more likely if the specification of the behavior and the attitude behind it is similar (Bohner & Schwarz, 2001). Therefore, when persuading and influencing person's attitudes, in order to change his behavior it is necessary to pay attention to the likelihood of the influence of cognitive aspects on behavioral ones.

It is important to understand that persuasion can only be considered an act that *aims* to persuade someone to change their attitude. A small child who cries because he wants milk does not try to persuade his mother to feed him, because the child does not understand that he can change the mental state of another person by his actions (Bohner & Schwarz, 2001). Such behavior is better called coercive social influence, but not persuasion. Persuasion is always deliberate and conscious.

One of the biggest myths about persuasive communication is that we are forced to

do something we don't want to do, but that's not how it works. People think that with the help of good arguments and well-spoken words, they put us in a position to agree with some opinion. However, people convince *themselves* to change their attitudes or behavior. D. Joel Whalen believed that we cannot force people to be convinced: we can only make our position clear, and then people decide for themselves whether to be convinced or to stand their ground (Bohner & Schwarz, 2001).

Persuasion cannot happen with the flick of a switch – the speaker must spend a lot of time and effort to win the trust and respect of the audience, and to convey his opinion in such a way that others admire it. During persuasion, not only verbal signals are used, but also other symbols embedded in our facial expressions and gestures. From the results of the McGuire & Papageorgis study, it can be concluded that warning people that they will be persuaded of something often helps people resist persuasion (Bohner & Schwarz, 2001). In this case, they generate better counterarguments. Very important components of successful persuasion are the appropriate mood of the audience, as well as the appropriateness of the chosen type of persuasion. There are three main types of ways a person can influence another person's attitudes: response-shaping, response-reinforcing, and response-changing (Naluis, 2020).

Shaping means forming new attitudes towards a person with the help of persuasion. Miller believed that this type of influence is extremely important because every day we form new thoughts in our minds about other people, places, and issues, which later develop into new attitudes (Stiff & Mongeau, 2016). Shaping takes place through socialization and social learning. A. Bandura's theory of social learning is based on the fact that people learn new forms of behavior by observing this behavior in others and seeing positive or negative outcomes. Shaping is used in cases where employees come to a new job without the necessary training or settings. Large companies develop training for their employees to shape new values, goals and desires. Shaping is also used in the media to promote tobacco products, depicting women with cigarettes as attractive and men as virile (Stiff & Mongeau, 2016). In this way, teenagers get the idea that smoking will make them beautiful self-sufficient women or confident men.

The response-reinforcing process is a type of persuasion based on the

strengthening of a person's existing opinion (Stiff & Mongeau, 2016). A prime example of a phenomenon where this type of persuasion works is Alcoholics Anonymous and other self-help groups. In these groups, people are reinforced in their opinion that, for example, drunkenness harms health and social life. People are also helped not to give up their decision to stop drinking alcohol. Response-reinforcing is actively used by politicians before election day when they focus most of their time not on people who intend to vote for other politicians, but on people who support them (Stiff & Mongeau, 2016).

Response-changing means changing a person's attitude from one to another (Stiff & Mongeau, 2016). This type comes to mind for most people when they think of persuasive communication. Response-changing is similar to response-shaping, but forming an opinion from a fresh start is much easier than forcing a person to abandon his former beliefs in favor of new ones. This type of persuasion is the most difficult because often people resist and do not want to give up their old fixed attitudes.

Conclusions. Persuasive communication happens to us every day when we interact with people, watch TV or read the news. There are several types of persuasion that politicians, content creators, and others use to influence our attitudes. Persuasion manifests through behavior, but the behavior is influenced by changing attitudes and beliefs.

REFERENCES.

1. Bohner G. B., & Schwarz, N. S. (2001). *Blackwell Handbook of Social Psychology: Intraindividual Processes (2002-12-13)*. Wiley-Blackwell.
2. Derin T., Sari Nursafira, M., Saltri Yudar, R., Sari Gowasa, N., & Hamuddin, B. (2020). Persuasive Communication: What Do Existing Literature Tells Us About Persuasive Communication Among Students? *Utamax : Journal of Ultimate Research and Trends in Education*, 2(1), 12–18. <https://doi.org/10.31849/utamax.v2i1.3468>
3. Naluis J. C. (2020, October 20). PERSUASIVE COMMUNICATION. https://www.academia.edu/44334806/PERSUASIVE_COMMUNICATION

4. Perloff R. M. P. (2003). *Dynamics of Persuasion : Communication and Attitudes in the 21st Century 2ND EDITION*. Lawrence Erlbaum Associates, Inc,2003.
5. Stiff J. B., & Mongeau, P. A. (2016). *Persuasive Communication, Third Edition* (Third). The Guilford Press.
6. Loyd K. (2017). *Human Communication: A Critical Reader* (Third Edition). McGraw Hill Education LLC.

ON THE PSYCHOLOGY OF MOTIVATION AND DISCIPLINE DURING THE WAR TIME IN UKRAINE

Pyvovarchuk Oleh

2-year-student

Department of Political sciences, Faculty of Philosophy

Ivan Franko National University of Lviv

ESP Supervisor:

Kulchytska Olena Vasylivna

Ph.D. (Philology), Assoc. Prof.

Ivan Franko National University of Lviv

Introduction:

Motivation and discipline are key factors of determination of the work done. Motivation by definition is the thing that drives us to do the action. Thus, we need to keep it at certain level to be able to work on the everyday basis. The problem here is that it is impossible to keep being motivated all the time, especially at the same grade. That is where discipline is required. Discipline – is like a habit: we do certain action despite the circumstances (if they do not hinder the action mentally or physically) and motivation. Throughout our lives, we pack our agenda with such habits creating discipline. The higher degree discipline we have – the more we can do regardless our emotional state, feelings, mood etc. We simply do the thing as we are used to it. The importance of discipline is that we have more control and stability over our agenda or certain actions. Motivation, in that case, gives us higher assertiveness and greater joy by the end of the action.

Aim:

In life, things are done as a source of pleasure and satisfaction; but there are also things that are done due to social expectations, pressures, and deadlines. Whether it is mandatory or not, the driving factor is motivation. Without motivation, people would not act at all or act passively with no sense and full awareness of acting. In life, things are done as a source of pleasure and satisfaction; but there are also things that are done due to social expectations, pressures, and deadlines. Whether it is mandatory or not, the

driving factor is motivation. Without motivation, people would not act at all or act passively with no sense and full awareness of acting.

In life, things are done as a source of pleasure and satisfaction; but there are also things that are done due to social expectations, pressures, and deadlines. Whether it is mandatory or not, the driving factor is motivation.

Without motivation, people would not act at all or act passively with no sense and full awareness of acting.

In life, things are done as a source of pleasure and satisfaction; but there are also things that are done due to social expectations, pressures, and deadlines. Whether it is mandatory or not, the driving factor is motivation. Without motivation, people would not act at all or act passively with no sense and full awareness of acting.

The given research deals with the basis of motivation and discipline, how to develop and use them, explains should we not rely only on motivation and how discipline is beneficial to us taking into account the wartime period in Ukraine, when an individual undergoes a number of psychological, physical, behavioral and cognitive changes.

Materials and methods:

Using a cross-sectional study, in this article it is analyzed how discipline and motivation work and how to implicate and use them most efficiently. A survey method helped us gather information in our research by asking questions to a predefined group of people, namely second-year students of LNU named after Ivan Franko.

Results and discussion:

From the survey amongst Ukrainian students, we can observe certain tendencies that point out on the significance of discipline in context of routine obligations and need for motivation when performing circumstantial tasks (as it is seen from the results of a survey conducted among the students of LNU named after I.Franko, Appendix 1).

This study shows that, generally, most people rely on motivation more. At the same time, it was discipline that helped students stay settled after full-scale invasion of Ukraine in 24/02/2022.

Appendix 1

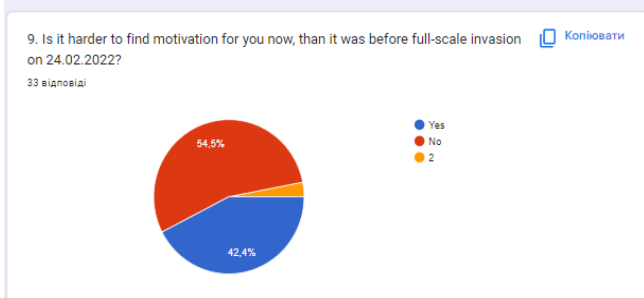
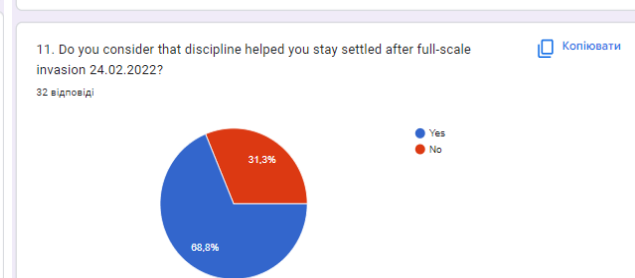
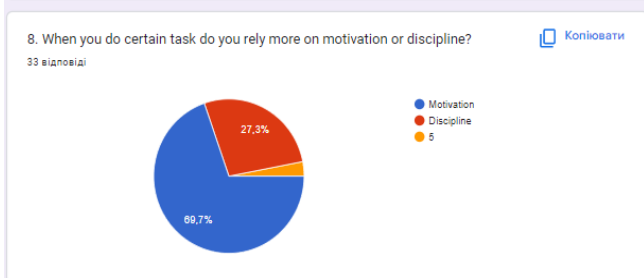
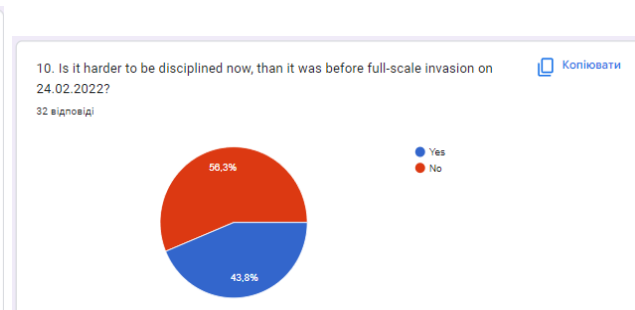
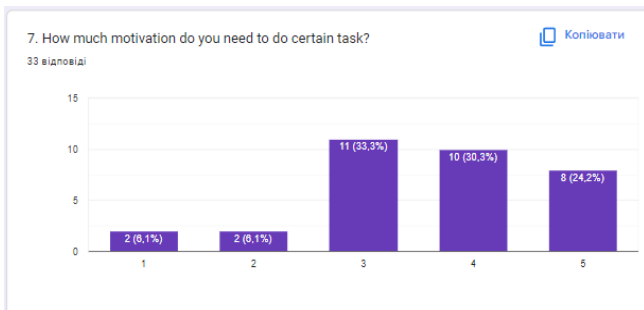
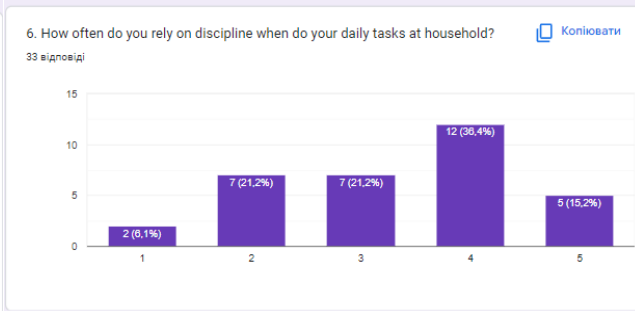
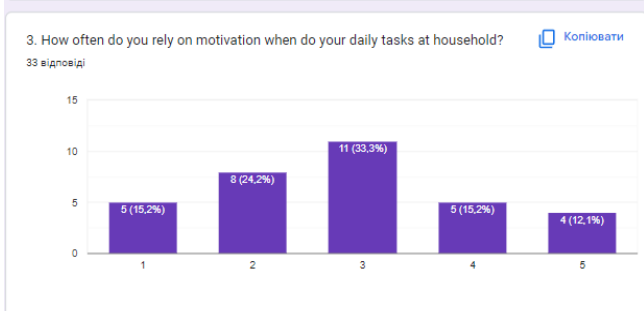
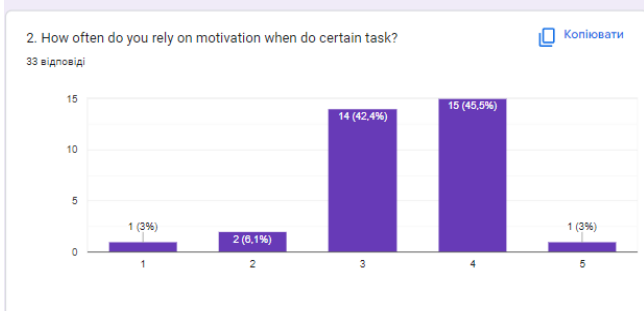
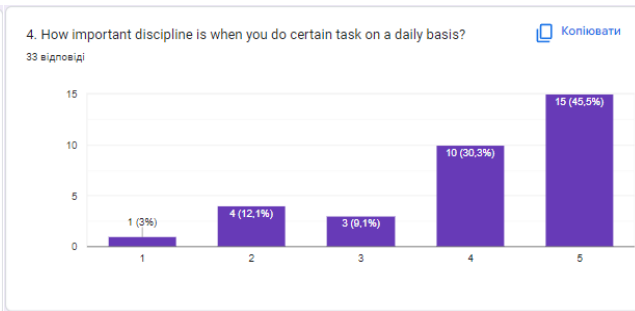
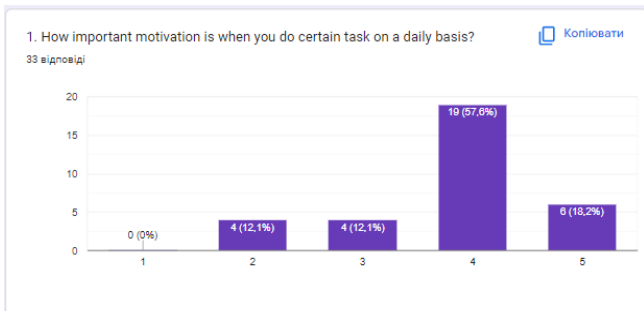

Conclusions: Motivation and discipline are important in almost every aspect of human behavior, especially during difficult times. This study reveals the purpose of discipline and motivation. It has been manifested that discipline aid us through daily routine and motivation helps to get on track with new tasks. We have established that we should not rely only on motivation, as it is discipline, that assists people on getting through hard times and stay more organized; most people indeed need motivation do perform certain tasks. From our perspective an integrative approach to this issue should be applied, drawing from multiple disciplines (like cognitive, social, educational psychology as well as different social sciences) and multiple approaches (e.g., behavioral experiments, data analysis, meta-analysis, statistical modeling, etc), as there are a number of overlapping questions (e.g. how different types of motivation fit and function together to produce behavior) with the final goal of providing an integrated view on human motivation and discipline durind wartime.

REFERENCES:

1. Priyono Priyono, Marzuki, Yoyok Soesatyo. Influence of motivation and discipline on the performance of employee. *Journal of Global Economics, Management and Business Research*; 2016.
2. Zaenal Mustafa Elqadri, Dewi Tri Wijayati Wardoyo, Priyono. The influence of motivation and discipline work against employee Work productivity Tona'an Markets. *Canadian Center of Science and Education*; 2015.
3. Mohamad Duddy Dinantara. The influence of discipline and motivation on employee performance in PT. Panca Usaha Lestari in Jakarta. *Pamulang University, Indonesia*; 2020.
4. Motivation, discipline, and academic performance in physical education: a holistic approach from achievement goal and self-determination theories. Claver F, Martínez-Aranda LM, Conejero M and Gil-Arias A (2020). *Front. Psychol.* 11:1808.
5. Ismet Sulila. The effect of discipline and work motivation on employee performance. *International Journal of Applied Business & International Management*; 2019.

6. Anisa Siti Nurjanah, Sigit Sanyata, M. Fahli Zatrachadi. The effectiveness of reality therapy in improving learning motivation and discipline. *Jurnal bimbingan dan konseling*; 2020.

7. Tamara Willner. *Motivation vs discipline: the Yin and Yang of health. Second Nature Healthy Habits*; 2020.

ATTACHMENT THEORY AND TEMPERAMENT

Zaluzets Anna

2-year-student

Department of Psychology, Faculty of Philosophy

Ivan Franko National University of Lviv

ESP Supervisor:

Kulchytska Olena Vasylivna

Ph.D. (Philology), Assoc. Prof.

Ivan Franko National University of Lviv

Introductions. We have all experienced some form of affective bond with the closest people in our lives: parents, friends, and partners. The way that we are attached to each of those people is called the attachment style. We know that our attachment style, formed in our childhood, depends on whether we had a bond with a caregiver or not, but can the idea embedded in attachment theory include innate personality traits called temperament?

Aim. The purpose of this article is to examine the main postulates of the attachment theory and how attachment is related to temperament.

Materials and methods. Attachment theory is the joint work of Mary Ainsworth and John Bowlby. Attachment means an affectional bond between two people, which can be described by different styles of behavior, thinking, and feeling. John Bowlby first published his study on attachment in three classic papers and got a wave of criticism from psychoanalytic, not understanding the difference between dependency and attachment and accusing him of ignoring mental phenomena. According to Bowlby, attachment is a healthy, natural function in our life. On the other hand, temperament has a long history of studies. Throughout history, different scientists and researchers had different views on temperament (Chess and Thomas, 1984; Goldsmith, 1985; Rothbart and Denyberry, 1981; Lerner and Lemer, 1983; Strelau, 1983 Stevenson and Graham, 1982; Buss and Plomin, 1984). In our article, we will consider temperament as the differences between sets of some innate traits, considered to be temperament characteristics. They are attention span, activity, fearfulness, reactivity, sociability, and

persistence.

Results and discussion. While temperament is a congenital set of qualities, the attachment style is not something that we are born with [2]; it is more like a category of a description of relationships. Both attachment and temperament affect our social life and emotional response to factors that arise during communication, and both can predict the possibility of problems that can occur in the social environment, for example with peers at school.

The child's attachment style starts to form as a response to the baby's needs for protection, love, and sensitivity from the mother's side or the side of another caregiver. The child perceives the behavior of a caregiver and builds a relationship with him, perceiving him as a role model. Over time, the child transfers his childhood patterns of behavior in those relationships into his adult life [2]. There are two main types of attachment styles: secure and insecure.

A secure type of attachment is built if the child's mother (or a caregiver) responds quickly and effectively to the child's needs, pays attention to the child's emotions and feelings, and makes it clear that she will always be there if the child needs her [3]. Such children grow up to be more stable and emotionally mature adults than children with insecure attachment styles.

An insecure attachment style can be divided into 4 more types: anxious-ambivalent attachment, anxious-avoidant attachment, fearful-avoidant attachment, and dismissing-avoidant attachment. These types are formed if a mother (or a caregiver) does not pay attention to the child's needs, reacts aggressively to them, or blames the child [3]. Such children do not feel adequate support from their mothers and, as a result, cannot build sufficiently good relationships with partners in the future.

Bowlby believed that the internal model of the person within the limits of his theory is based on two independent variables: firstly, on the perception of the reliability and sensitivity of the caregiver (or the person of attachment if to speak about adult life), and secondly, on the extent to which the child promotes himself as a positive figure of the caregiver's perception. Not only the caregiver's behavior that directly relates to the satisfaction of the child's need is important, but also the way how the adult reacts to the

child`s behavior [5].

In most cases, the differences in an infant`s behavior are determined by his temperament, and how a caregiver responds to the child`s behavior can develop a specific attachment style [1].

If the child has temperamental characteristics that contribute to maladaptation to the environment, or if the child is withdrawn and has a slow nervous system, then his parents are more likely to react negatively to his behavior. In this case, the child might develop an insecure attachment to his parents.

Babies with irritable temperaments or with a high level of effectiveness, who grow up in families where parents have a low level of emotional intelligence, often do not cause respect and proper treatment from caregivers. A study by Crockenberg (1981) shows that in dysfunctional families, children with a more displeasing temperament more often gain insecure attachments than active and obedient children [6].

Rothbart and Derryberry (1981) assume that despite how significant the role of a mother`s sensitivity is, one should not forget about the flexibility of the baby's psyche and the fact that children can shape their behavior in some situations [7]. Indeed, it is important to understand attachment as the result of the interaction of two complex and flexible systems that can achieve balance in many ways.

Bowlby suggests that distinct attachment styles are closely related to susceptibility to fear. Although in the study of fear the researcher pays most of his attention to the dependence between anxiety and the figure of the caregiver, he also does not deny that genetic differences play a role in individual susceptibility to fear. Temperamental variations in fear sensitivity can influence how easily a child can develop a secure attachment style. For example, a child whose temperament is more fearful will have a lower threshold for attachment activation. As a result of this, the child will be more likely to have an insecure style of attachment with his caregiver, regardless of his parent`s behavior, and might be in a codependent relationship in the future [7]. Children with a low level of fear and anxiety are prone to more easily tolerate a short separation from the caregiver and do not feel abandoned because they are not afraid to stay by themselves. They are more likely to have a healthy attachment to their

caregiver if the parent's behavior promotes it.

In addition to fear, other aspects of temperament can influence a child's internal model of attachment. For example, a neurotic child will be less sensitive to the mother's attempts to soothe him [7]. In this case, the child will not perceive the mother's actions as something that can satisfy his needs, because it will be difficult for the caregiver to overcome the child's distress. As a result, such children may develop an anxious type of attachment despite the mother's efforts.

The child's attachment system is also affected by other components of temperament, for example, a tendency to anger, sociability, and speed of reaction. And indeed, when studying the type of attachment of a single child, we need to pay attention to his temperamental features in order to see the whole picture and look into the problem comprehensively.

Another piece of evidence that temperament is directly related to the formation of attachment style is a study of research by Mary Ainsworth, who developed a controlled laboratory situation, which she called the "strange situation". The procedure for conducting the experiment is that the child finds himself in an environment that causes him stress: he finds himself in an unfamiliar environment with unfamiliar people and experiences two short separations from his caregiver [4]. The child's reactions to each of these situations demonstrate what attachment style he has with his parents. In addition to the results of research directly about specific children and their types of attachment, the researcher gained knowledge that during a «strange situation» a child has emotional states that predict how he will behave according to his type of attachment. And in turn, the probability of the occurrence of one or another emotional state is influenced by temperament. That is, in essence, in this experiment, the index of the child's affection was its behavior, and the behavior was influenced in one way or another by temperament traits.

Conclusions. The influence of the child's temperamental characteristics on the formation of the attachment type may be insignificant as long as the child's caregivers modify their behavior by the needs of their child. However, there are situations when the caregivers' ability to do this is limited due to their personality traits or external

factors. In this case, babies with a difficult temperament may develop an unhealthy attachment. Any trait of temperament is not problematic in the matter of attachment formation if it is accepted and an individual approach to the child is found, taking into account his temperament.

REFERENCES:

1. Bretherton I. The origins of attachment theory: John Bowlby and Mary Ainsworth [Electronic resource]. – Available from: https://www.academia.edu/19084179/Attachment_theory
2. Kenny D. The “Mother” in Attachment Theory and Attachment Informed Psychotherapy // *Mothering and Psychoanalysis: Clinical, Sociological and Feminist Perspectives*. [Electronic resource] – 2014. – P. 113–127. – Available from: file:///C:/Users/Hp/Downloads/Attachment_theory_and_attachment_based_p.pdf
3. Addiction and Attachment Theory [Electronic resource]. – Available from: file:///C:/Users/Hp/Downloads/Addiction_and_Attachment_Theory.pdf
4. American Psychological Association. Strange Situation [Electronic resource] [Cited 2022]. – Available from: <https://dictionary.apa.org/strange-situation>
5. Yoo Rha Hong, Jae Sun Park. Impact of attachment, temperament and parenting on human development [Electronic resource] / Yoo Rha Hong, Jae Sun Park // *The Korean Pediatric Society* – 2012. – Available from: <https://www.ncbi.nlm.nih.gov/pmc/articles/PMC3534157/>
6. Nathan A. Fox, Temperament and Attachment Disorders / Charles H. Zeanah // *Journal of Clinical Child and Adolescent Psychology* Press – 2004. – Vol. 33. – Available from: file:///C:/Users/Hp/Downloads/Temperament_and_Attachment_Disorders.pdf
7. H. Hall Goldsmith, Donna L. Bradshaw, Loretta A. Rieser-Danner. Temperament as a Potential Developmental Influence on Attachment [Electronic resource] – Available from: file:///C:/Users/Hp/Downloads/Temperament_as_a_potential_developmental.pdf

**ПСИХОЛОГІЧНІ ОСОБЛИВОСТІ ВЗАЄМВІДНОСИН
«БАТЬКИ ДІТИ - ПІДЛІТКИ»**

Ахмедова Асія Алі кизи

Степура Вероніка Максимівна

студентки факультету іноземних мов

Криворізький державний педагогічний університет

м. Кривий Ріг, Україна

Макаренко Наталя Миколаївна

науковий керівник: кандидат психологічних наук,

доцент кафедри загальної та вікової психології

Криворізького державного педагогічного університету

Вступ. Основи взаємовідношень батьків та дітей формуються у родині. Батьки – це перші люди, яких ми зустрічаємо на життєвому шляху. Це ті люди, як формують необхідні знання, вміння, навички для подальшої успішної соціалізації у життя. Але не всі батьки готові приймати цю роль, та далеко не всі батьки усвідомлюють серйозність їхнього впливу на людину. Особливо таке непорозуміння загострюється, коли дитина - підліткового віку.

Мета роботи. Визначити психологічні особливості взаємовідносин батьків та дітей-підлітків.

Результати та обговорення Дослідження психологів-науковців (Л. Божович, І. Булах, Б. Волков, М. Кле та інших) [1;2] надають характеристики дітей різних періодів розвитку, визначаючи, що сучасна дитина, нової, інформаційно-переповненої епохи – це вже зовсім інша система психологічних, виховних та відтворюючих(загалом, у поведінці) факторів. Сучасні діти суттєво відрізняються від дітей 90-х, 70-х та, звичайно, більш ранніх років. Вони розкуті, свободолюбиві, прагнуть нової, свіжої для них інформації, яка і так оточує їх з усіх сторін. Контролювати таких дітей – настільки ж можливо, як знайти філософський камінь. На відміну від дітей минулого, чия увага була більш концентрована, адже і фокусуватись вони могли на набагато меншій низці речей

та явищ, ніж зараз. За даними статистичних досліджень, 98% дітей відчують підвищену тривожність, 78% - агресію, 93% - збудливість, 87% - гіперактивність, 95% - підвищену стомлюваність, 93% - підвищену емоційність, 94% дітей наполегливі і вимогливі, 88% - не бажають виконувати безглузді дії, 86% - значно відрізняються від своїх однолітків минулого століття. 94% опитаних педагогів і батьків вважають, що методи виховання і навчання повинні бути іншими, не такими, як у минулому столітті.

Зрозуміло, що всі ці фактори впливають на взаємовідносини між батьками та дітьми. Будь-які відносини – це величезна щоденна праця, тим більш з власною дитиною. Підлітковий вік є найбільш складним та переломним для стосунків батьків та дітей. Тут варто не упустити дитину, не втратити свій авторитет як батьків, але і одночасно залишитися для нього найкращим другом, якому в будь-який час дитина може поділитися потаємним.

На думку Л. Вассерман, І. Горькової [3], народження дитини ще не робить людей батьками. Її виховання, співпереживання, очікування з можливих гуртків, батьківські старання та жертви, на які вони йдуть заради дітей, скільки всьому доводиться вчитися заради дитини, та разом з дитиною. І це неймовірно важливе правило – стояти поруч з дитиною, а не проти неї. Діти наслідують своїх батьків, вони ніби віддзеркалюють їхню поведінку, манери спілкування, але, головне - засвоюють саме ті цінності, ті головні життєві принципи, які сповідують батьки. Тому помиляються ті батьки, які впевнені, що дитина буде робити так, „як я кажу”. Насправді, ж вона буде робити так, „як я роблю”. Тому батькам важливо бути послідовними у думках, переконаннях та діях.”

У дослідженнях Н. Токарєвої, А. Шамне, Н. Макаренко підкреслюється, що поява дитини відразу наділяє весь її близький круг певними ролями, і з поставленими задачами особливо важливо справлятися батькам. Батьки стають першими людьми в житті маленької людини, першими друзями, порадиниками, глядачами та слухачами. Майже увесь обсяг дитячого характеру, їх мотивації, любові до себе, виховності залежить саме від тих людей, що стали причинами появи дитини на світ. Під час дорослішання батьки мають допомогти дитині

оминати всілякі терени, або ж давати ясно розуміти, як з них доведеться вибиратись. Родина відіграє важливу роль у підготовці до життя своєї дитини. І саме вона є аналогом всьому. Адже підлітки беруть приклад, наслідують те, що відбувається в їхній сім'ї [4].

Зрозуміло, що важкість протікання підліткового періоду розвитку, привертає значну увагу сучасних дослідників та науковців. Тому можна знайти багато конкретних рекомендації [5;6] щодо побудови взаємовідносин у системі - «батьки діти-підлітки».

Наприклад, виконання психологічних вправ, які допомагають краще зрозуміти складність підліткового віку.

Вправа із скрипкою

Візьміть в руки скрипку. Спробуйте зробити з нею все, що завгодно: розламати, зігнути, зробити якусь фігуру, залишити без змін. Після виконання завдання, ви повинні повернути скрипці її початковий стан. А тепер уявіть, що скрипка, яку ви тримаєте в руках це ваша дитина. І що ви зробили з нею? Ми і справді, коли вони ще маленькі практично повністю вирішуємо їхню долю. Доглядаємо, піклуємось, годуємо і робимо все необхідне для їхнього здорового та щасливого життя. Думками ми прагнемо зробити і дати для них все найкраще. Та не завжди наші дії можуть бути позитивно виправдані. І, на превеликий жаль, досить часто не в змозі повернути все назад і почати спочатку. Тому, керуючись своїми діями по відношенню до дітей варто зважувати все, та не робити їх поспіхом.

Батьки не знають, та не цікавляться уподобаннями дитини, через що вона дистанціюється не тільки від матері та батька, але й стає закритою до всього оточуючого світу, адже не вважає правильним те, що хтось може цікавитися її інтересами. Понад 30% батьків не можуть дати відповідь, чим цікавляться їх діти.

На жаль, ми не завжди знаємо, як дитина поводить себе серед однолітків, в школі, на вулиці, поки нас немає в їх полі бачення. Саме через це батьки можуть взагалі не знати про дитячі проблеми у стосунках з ровесниками. Ми не зможемо дати гідну пораду, коли не знаємо, що саме відбувається, тому треба частіше

спілкуватися з вчителями, вихователями, тренерами і т.д. Діти будуть бачити в нас куди більший захист, коли вони відчують що ми їх розуміємо. Критика, багаторазові попередження, претензії та показове обурення на дитину, коли вона робить щось не вчасно, або взагалі не робить – вчить дитину загалом ігнорувати батьків.

Основні проблеми та особливості підліткового віку вивчали науковці практично всіх психологічних шкіл.

З фізіологічної сторони це вибух гормонів, який змінює поведінку дитини . Та цікаво те, що дитина не може це контролювати і це треба обов'язково враховувати. Змінюються інтереси, школа перестає бути на першому плані для дитини, її починає цікавити протилежна стать, а не відмітки в школі. Через це може погіршитися її успішність в навчальному закладі. Саме в цей час дитина не потребує читання моралі та нотацій, їй потрібна саме підтримка батьків.

У інтернет-просторі знаходимо слухні поради для батьків дітей-підлітків.

1. Постійно спілкуйтеся з вашою дитиною!

2. Вирішуйте питання конфліктів не гучним голосом та жорсткими покараннями! Це не принесе ніякої користі, якщо дитина не розуміє за що її покарали. Це призведе тільки до віддалення дитини від вас, втрати довіри до вас, як до батьків та величезної образи.

3. Враховуйте особистий простір як найважливіший для підлітка. Не треба його порушувати, перевіряти повідомлення в телефоні, копатися в сумці без дозволу, лазити по шафах або різко вриватися в кімнату.

4. Дайте свободу дитині та дайте змогу самостійно приймати деякі рішення. Але не треба впадати в крайнощі та зовсім не контролювати дитину, у всього повинна бути золота середина, не забувайте цікавитися його життям.

5. Якщо ви розумієте, що були не праві – майте змогу визнати це. Це не показує вас з гіршої сторони, а навпаки зближає вас с дитиною.

6. Головне – поважати підлітка, його хобі, інтереси, особисту думку.

7. Спитайте його думку, чого він так вважає, або чого він так вчинив та що його спонукало. Завдяки цьому ви зможете дізнатися багато нового та зрозуміти

його.

8. Частіше казати своїй дитині фрази : «Я люблю тебе» та « Я вірю в тебе». Це найтипівіші фрази, але які важливі для дитини.

9. Не потрібно забувати і про власний приклад. Демонструйте ваші позитивні способи вирішення суперечливих конфліктів.

Висновок. Взаємини між батьками та їх дітьми напругу пливають на подальше життя. Проблеми у порозумінні понесуть за собою вплив не тільки у сімейні відносини, але й емоційний та психічний стан дитини. Дорослому завжди слід розуміти важливість виховання а також набувати знань у психології заради психічного здоров'я власної дитини.

СПИСОК ВИКОРИСТАНИХ ДЖЕРЕЛ

1. Божович Л. И. Проблемы формирования личности. Воронеж: НПО «МОДЭК».1997.276с.

2. Булах І. Психологія особистісного зростання підлітка. Київ: НПУ ім. М. Драгоманова. 2003.340с.

3. Вассерман Л. И., Горьковая И. А. Родители глазами подростка. СПб: Речь. 2014.256 с.

4. Токарева Н. М., Шамне А. В., Макаренко Н. М. Сучасний підліток у системі психолого-педагогічного супроводу. Монографія. Кривий Ріг. 2014.312 с.

5. Величко А. Проблема батьків та дітей. URL: <https://www.children.od.ua/the-problem-of-fathers-and-children/> (дата звернення 10.10.2022)

6. Ройз С. Поради дитячого психолога батькам. URL: <https://mon.gov.ua/ua/osvita/zagalna-serednya-osvita/pochatkova-shkola/poradi-psiologa/poradi-dityachogo-psiologa-svitlani-rojz>(дата звернення 10.10.2022)

ВЗАЄМОЗВ'ЯЗОК ПСИХІЧНИХ СТАНІВ ТА ПСИХОЛОГІЧНОГО БЛАГОПОЛУЧЧЯ В ОСІБ РАННЬОЇ ДОРОСЛОСТІ

Бережна Олена Василівна,

Магістрант

Науковий керівник:

Чистовська Юлія Юріївна,

доктор психологічних наук, доцент

психологічного факультету

Національного університету

ім. Б. Хмельницького

м. Черкаси, Україна

Вступ. Психологічне благополуччя, або, іншими словами, щастя, неодноразово ставало предметом різноманітних досліджень у психології, та відображено у науковій, художній і популярній літературі. Зростання цікавості до питання психологічного благополуччя у сучасній науці пов'язують із розвитком позитивної психології, засновником якої є М. Селігман. Учений зосередився на дослідженні суб'єктивного відчуття щастя, загального задоволення життям, позитивних рис особистості і позитивних соціальних структур і явищ [1]. Оскільки слово “щастя” досить широке за наповненням і майже у кожного індивіда є своє розуміння і трактування, більш доцільним вважається використання введеного в обіг Н.Бредбурном терміну «психологічне благополуччя» [2].

Переважає більшість людей не перебуває у безтурботному стані без будь-яких проблем. Виклики сьогодення і певні особистісні характеристики, а також сприйняття себе, інших і світу впливають на психічні стани у позитивному або негативному ключі. У сучасному світі людина підлягає впливу стресу, може відчувати пригніченість та тривожність. Виникає питання про те, що при цьому відбувається із психологічним благополуччям особистості.

Актуальність теми роботи полягає у загальній спрямованості сучасної психології на роботу із психічними станами людини та на підвищення рівня

психологічного благополуччя, до якого люди прагнуть.

Ціль роботи. Дослідження співвідношення психічних станів із психологічним благополуччям.

Матеріали та методи. Теоретичні: теоретико-методологічний аналіз проблем таких психічних станів, як стрес, тривожність, депресія, а також вивчення поняття психологічного благополуччя, факторів його визначення та впливу на нього; систематизація теоретичних даних.

Емпіричні: опитування з використанням наступних методик: 1) Шкала тривоги Спілбергера, що визначає реактивну (ситуативну) та особистісну тривожність; 2) Шкала стресу PSM-25; 3) Шкала депресивних станів Цунга; 4) Тест-опитувальник «Оксфордський опитувальник щастя» (ОНІ, Oxford Happiness Inventory) База дослідження: вибірка 41 особа віком від 20 до 40 років.

До отриманого тестового матеріалу було застосовано метод кореляційного аналізу. Статистичний математичний аналіз проводився за допомогою програми IBM SPSS Statistics.

Результати та обговорення. Складність вивчення феномену психологічного благополуччя полягає у тому, що механізм його формування знаходиться як у соціальному середовищі, так і у внутрішньому світі людини [2]. Зміст психологічного благополуччя полягає у переживанні людиною ставлення до власного життя. Воно існує у свідомості людини і є її суб'єктивною реальністю, комбінацією позитивних та негативних емоцій. Концепція психологічного благополуччя характеризується цілісністю і базується на оцінці власного буття [3].

Поряд із поняттям психологічного благополуччя в науковій літературі використовуються такі категорії, як: суб'єктивне, емоційне, особистісне та загальне благополуччя, якість життя, задоволеність життям, щастя, сенс життя, емоційний комфорт, соціальне самопочуття, позитивний стиль життя тощо. Таке співвідношення термінів свідчить про значний інтерес науковців до вивчення різних аспектів благополуччя, але також і є показником наявності концептуальних розбіжностей у формулюванні його сутності та факторів. Як результат роботи

дослідників, в активний науковий обіг введено поняття «благополуччя», «щастя», «задоволеність життям». Оскільки усі ці терміни пов'язані між собою, психологічне благополуччя особистості як складне багатоаспектне явище вивчається у їхньому контексті.

Існують два фундаментальні підходи до вивчення психологічного благополуччя: гедоністичний і евдемоністичний. Гедоністичний базується на задоволеності життям, на яку впливають у тому числі і зовнішні фактори, задоволення тілесних потреб, а також певної естетика. Евдемоністичний вбачає психологічне благополуччя як результату розвитку і саморозвитку особистості, яка, вдосконалюється сама і привносить зміни у навколишній світ і досягає гармонії [4].

При дослідженні феномену психологічного благополуччя, за запитом суспільства вчені почали звертати увагу на вивчення не тільки самого поняття, а й факторів, що на нього впливають. Особливу цікавість викликають ті, якими особистість має змогу керувати і за допомогою них підвищувати рівень власного психологічного благополуччя. Сучасні дослідники зацікавлені у встановленні зв'язку психологічного благополуччя з різними чинниками, серед яких: стан фізичного здоров'я, генетичні чинники, рівень матеріального достатку, обставини, освіта і соціальний статус, культура, вік, стать, тощо. Також постає питання впливу психічних станів. Проблема психічних станів є однією із значимих і складних у психологічній науці.

Сучасна психологія орієнтується на три феноменологічні прояви психічного, а саме: психічні процеси, стани й властивості. При цьому більш описаними і систематизованими є властивості й процеси, у той час як психічні стани не мають виразного визначення й системного опису, проте вони викликають інтерес і тому багато вчених-психологів досліджують саме це питання. Проблема психічних станів та способи керування ними більш інтенсивно вивчаються два останні десятиліття. У психології спорту, промисловій, авіаційній, космічній, військовій, медичній психології все більше починають досліджуватися психічні стани спортсменів, льотчиків, космонавтів, операторів, військових та

інших професій, що характеризуються стресовими та екстремальними умовами [5]. Ми вважаємо, що дослідження негативних психічних станів може також бути корисним без прив'язки до професії і застосовуватися у психологічному консультуванні особистості, що має на меті покращити якість свого життя.

До негативних психічних станів найчастіше відносять такі як стрес, нервово-психічна напруга, втома, депресія, тривога, а також байдужість, журба, засмучення, гнів, агресія, пригніченість, незадоволеність, нерішучість, страх, невпевненість, розгубленість, апатія, неуважність, загальмованість, монотонія, фрустрація, безнадійність, відчай тощо. Для даного дослідження було обрано три поширених стани: депресія, тривожність і стрес.

Депресія являє собою психічний стан, що характеризується зниженням настрою і втратою здатності переживати радість (ангедонія), порушеннями мислення (спостерігаються негативні судження, песимістичний погляд на події тощо), руховою загальмованістю. Для депресії властива знижена самооцінка, втрата інтересу до життя і діяльності, яка зазвичай приносила задоволення. В деяких випадках людина, що страждає від депресії, може почати зловживати алкоголем чи іншими психотропними речовинами [6].

Тривога – це негативно забарвлений емоційний стан, що виражає відчуття невизначеності, очікування негативних подій, важко визначене передчуття чогось; емоційна відповідь на можливу психічну загрозу [7]. Тривога відчувається на поведінковому та фізіологічному рівнях. Тривога може виявлятися як стан («реактивна» або «ситуативна» тривога) та як особистісна властивість («особистісна» тривожність). Ситуативна, тобто «реактивна», тривога виникає як реакція людини на різні зовнішні фактори. Особистісна тривожність формується у процесі систематичного перебування людини в умовах, що сприяють інтенсивному виникненню стану тривоги, та закріплюється як психічна властивість.

За визначенням ВООЗ, стрес – це система реакцій організму у відповідь на будь-яку висунуту до нього вимогу. Стрес визначається як відповідь на загрозу, реальну чи уявну. Стрес також розглядається як психологічна і поведінкова

реакція, що відображає стан внутрішнього занепокоєння або його пригнічення і спостерігається в різноманітних функціональних проявах, в тому числі емоційних, когнітивних, поведінкових. І фахівці, і не фахівці, як правило, пов'язують поняття стресу з дією факторів, що погіршують психічне та фізичне здоров'я людини.

Вище було доведено, що психологічне благополуччя ототожнюється зі щастям, саме тому для оцінювання рівня психологічного благополуччя нами було обрано методик: Тест-опитувальник «Оновлений Оксфордський опитувальник щастя» (ОНІ, Oxford Happiness Inventory). Цей опитувальник визначає поточний рівень щастя у момент його заповнення. Також досліджувалися рівні тривожності, стресу і депресії. Провівши кореляційний аналіз змінної «рівень щастя» та змінних за шкалами стресу, ситуативної та особистісної тривожності, депресивного стану, ми побачили значущі кореляції

Таблиця 1

Кореляції між рівнем психологічного благополуччя і психічними станами

		Ситуативна тривожність	Особистісна тривожність	Стрес	Депресія
Рівень щастя	Кореляція Пірсона	-0.693	-0.753	-0.680	-0.850
	Рівень значимості	0.000	0.000	0.000	0.000
	Вибірка	41	41	41	41

Кореляція значима на рівні 0,01 (двостороння), тобто висока статистична значимість/достовірність. Кореляція від'ємна у всіх чотирьох випадках. Тобто, чим вищий показник рівня щастя, тим нижчі показники рівнів ситуативної і особистісної тривожності, стресу і депресії.

Висновки. Аналіз досліджень психологічного благополуччя особистості дозволяє підвести наступні підсумки. Психологічне благополуччя є: 1) одним із проявів позитивного функціонування особистості; 2) носить суб'єктивний характер, обумовлюється мірою задоволеності життям й співвідношенням позитивних та негативних емоцій; 3) детерміноване особливостями особистісного зростання людини, наявністю мети у житті; 4) включає до свого складу когнітивний та емоційний рівні; 5) містить спрямованість особистості на

позитивне функціонування, переживання щастя та задоволеності особистим життям.

Існують певні фактори, що визначають рівень психологічного благополуччя і впливають на нього. Дослідження підтвердило, що до них належать психічні стани, зокрема: стрес, депресія і тривожність. Визначено, що між рівнем психологічного благополуччя та зазначеними негативними психічними станами є значима кореляція. Це дає можливість далі досліджувати їхній взаємозв'язок і знаходити засоби впливу. Таким чином, особистість зможе краще керувати своїми психічними станами, знижуючи рівень стресу, депресії і тривожності і водночас підвищуючи рівень психологічного благополуччя.

СПИСОК ВИКОРИСТАНИХ ДЖЕРЕЛ:

1. Селигман М. Путь к процветанию. Новое понимание счастья и благополучия / М.Селигман. — М.: Манн, Иванов и Фербер, 2012. — 440 с.
2. Каргіна Н. В. Основні підходи до вивчення психологічного благополуччя особистості: теоретичний аспект. — «Наука і освіта» №3, 2015.
3. Психология здоровья: учебник для вузов. / под ред. Г. С. Никифорова. - СПб: Питер, 2006. — 607 с.
4. Ryff C. The structure of psychological well-being revisited / C. Ryff // Journal of Personality and Social Psychology. – 1995. – Vol. 69. – P. 719–727.
5. Миронець С. М., Тімченко О. В. Негативні психічні стани рятувальників в умовах надзвичайної ситуації: Монографія. — К.:ТОВ «Август Трейд», 2008.-249 с.
6. Кокур О. М. Оптимізація адаптаційних можливостей людини: психофізіологічний аспект забезпечення діяльності: Монографія. — К.: Міленіум, 2004. — 265 с.
7. Пасько О. М. Психологія: схеми, таблиці, коментарі. Навчально-наочний посібник. За загальною редакцією О. М. Цільмак. Одеса, Букаєв Вадим Вікторович, 2013 — 270с.

КОПІНГ-СТРАТЕГІЇ ПОВЕДІНКИ В ЕМОЦІЙНО-НАПРУЖЕНИХ СИТУАЦІЯХ

Блажей Аліна Леонідівна
студентка
Національного університету
Одеська юридична академія
м. Одеса, Україна

Вступ: За все своє життя кожна людина неодноразово потрапляла під вплив психотравмуючих чинників, які частіше всього виникали в екстремальних умовах. Реакцію на зовнішні чинники неможливо передбачити наперед, тому що реагування на стресові фактори є індивідуальними.

Ціль: Визначити виникнення емоційно-напружених ситуацій і з'ясувати застосування та вибір копінг-стратегій у стресових подіях.

Матеріали: Проаналізувавши ситуації виникнення стану емоційного та психологічного стресу, деякі автори надають визначення як такому емоційному стану, який викликається несподіваною напруженою ситуацією.

Визначення О. Н. Овчиннікової ґрунтується на основі аналізу сучасних трактувань поняття «психологічний стрес». Вона зазначає, що під психічним стресом в даних реаліях можна розуміти вид психічної напруженості, який виникає у людини в умовах діяльності пов'язаних з перенавантаженням розумовою роботою, небезпекою для життя та здоров'я і завищеними вимогами до особистісної відповідальності.

У формулюванні емоційного стресу, наданим Р. Лазарусом особливу увагу приділяється тому, що емоційний стрес виникає під час загрози успішного виконання значущої для людини справи. Тому виникнення стану емоційного стресу слідує після передбачення цієї загрози на основі універсальної оцінки ситуації.

Під стресом можна виділити широке кола станів, що пробуджуються реагуючи на різноманітні екстремальні впливи, так звані стресори.

Намагання вивести універсальну «формулу» емоційного стресу в якому б зазначався один обов'язковий компонент – наявність чинника, який полягає у невдалому здійсненні діяльності і який ускладнює умови її перебігу (такі чинники як: необхідність діяти екстремально швидко, виконання складних завдань, з якими суб'єкти не в змозі впоратися; або діяльність в умовах перешкод, тощо), призвело лише до розуміння недостатності диференціації цього підходу.

Відповідно до формулювання Р. Лазаруса, стрес – це дискомфорт, який відчуває людина при відсутності балансу між суб'єктивним розумінням запитів середовища особою і наявними в неї ресурсами для вирішення питань, які виникли. З розумінням цього підходу, відбувається аналіз людиною ступеня стресогенності ситуації.

Для переборення стресових ситуацій, владнання життєвих негараздів та опанування психологічної напруги з'явився термін «копінг» (англ. «coping»-долати). Ввів цей термін в психологію Л. Мерфі в 1962 році для вивчення проблематики переборення дітьми криз розвитку. Пізніше Р. Лазарус взяв в ужиток цей термін при дослідженні подій, що породжують тривогу, як усвідомленого подолання стресу.

Психологічне призначення копінгу базується на тому, щоб в людини вийшло якнайкраще адаптуватись до обставин ситуації, опанувати її, ослабити чи пом'якшити ці обставини, зазначає С. Карвер.

На основі вище зазначеного, можна виділити те, що головним завданням копінгу є забезпечення й підтримка благополуччя людини, її фізичного і психічного здоров'я та досягнення максимальної задоволеності соціальними відносинами при широкому спектрі стресових ситуацій. Попри значну індивідуальну багатоманітність поведінки у стресових ситуаціях, Р. Лазарус виокремлює два загальні стилі реагування: проблемно орієнтований і суб'єктивно орієнтований.

Проблемно орієнтований (problem-focused) стиль виражається у раціональному аналізі проблеми і ґрунтується на розробленні та реалізації плану залагодження напруженої ситуації. Прояв даного стилю визначається такими

формами поведінки як: самостійний аналіз проблемної ситуації, звернення по допомогу до інших, пошук додаткової інформації.

Суб'єктивно орієнтований (emotion-focused) стиль базується на емоційному реагуванні на ситуацію і не підкріплюється активними діями щодо вирішення її. Проявляється у вигляді спроб не думати про проблему, залучення інших у свої переживання, бажання постійного сну, компенсувати негативні емоції алкоголем, наркотиками або їжею.

Результативність подолання емоційно-напружених ситуацій залежить від індивідуальних особливостей особистості, об'єктивних життєвих обставин, а також сили їх емоційного переживання суб'єктом.

Для подолання стресових ситуацій задіюються когнітивні, моральні, соціальні й мотиваційні структури особистості, що забезпечує функціонування копінг-процесів суб'єкта.

Висновки: В ході теоретичного аналізу наукових поглядів щодо даного питання, а саме використання копінг-стратегій в стресових ситуаціях надає нам визначити, що важливою характеристикою копінг-стратегій є їх багатомірність, завдяки чому людина може вирішувати складні життєві ситуації та/або попереджувати їх появу, контролювати власні емоції, включатися у взаємодію зі стресом чи знижувати його вплив на організм та психіку, змінювати себе, ситуацію або пристосовуватися до неї.

ВПЛИВ КОЛЬОРУ НА ПСИХОЛОГІЧНИЙ СТАН ЛЮДИНИ

**Гальченко Анна Ігорівна,
Муравйов Віссаріон Олегович**
студенти
Харківський національний
університет радіоелектроніки
м. Харків, Україна

Вступ. На даний момент, у людей є досить велика наукова база, яка кожного року лише поповнюється. Людина здатна накопичувати, аналізувати і створювати нові знання, спираючись уже на існуючий досвід, адже саме він є основою для сучасних відкриттів. Виходячи із вищезазначеного, наявність та аналіз уже існуючого досвіду – надзвичайно важливий для розвитку будь-якої сфери, зокрема – психології кольорів.

Кольори постійно присутні у оточенні кожного із самого народження. Де б ми не перебували: на роботі, вдома, під час прогулянки чи поїздки транспортом, але ми постійно відчуваємо на собі безпосередній вплив кольору.

Мета роботи. З'ясувати особливості впливу кольорів на людину, а також на її психологічний стан.

Матеріали і методи. Методологічну основу дослідження складає сукупність загально-наукових методів і спеціальних методів наукового пізнання, зокрема, системно-структурний, метод системного аналізу.

Результати і обговорення. Колір – це суб'єктивна характеристика сприйняття світлової хвилі, що ґрунтується на здатності людського зору розрізняти електромагнітне випромінювання. Сприйняття кольору залежить від його спектру та від психофізіологічного стану людини.

Зв'язок кольору із емоціями, характером і працездатністю є багаторівневим і закономірним, з одного боку – психофізичними характеристиками кольору, а з іншого – психофізіологічною організацією людини. Із цього витікає, що певні форми відношення до кольору у людини несуть інформацію про його

індивідуальні і типологічні якості – темперамент, характер і особу.

Одним із перших вчених, хто зміг чітко пояснити деякі аспекти цього взаємозв'язку, був видатний німецький поет Й. В. Гете, який створив свою унікальну працю «Вчення про колір. Теорія пізнання». У цій праці він довів, що колір завдає певного впливу на людину, а також на її душевний настрій.

Досить сильно кольорове сприйняття залежить від конкретно вибраних кольорів, їх співвідношення із забарвленим об'єктом, від взаємних співставлень або протиставлень.

Якщо брати до уваги відмінності в перевагах кольору залежно від віку і освітнього рівня, то прийнято вважати, що чисті, яскраві кольори діють на людину як сильні, активні подразники. Вони задовольняють потреби дітей, підлітків, селян, людей фізичної праці. Складні, ненасичені відтінки діють заспокійливо, аж ніяк не збудливо, відображають потреби суб'єктів достатньо високого культурного рівня і обираються частіше людьми середнього і літнього віку, інтелігентної праці.

Активні кольори, до яких належать жовтий і червоний, завжди мають перевагу над пасивними – синім та зеленим, тому їх рекомендують використовувати досить у обмежених, невеликих дозах.

У наш час учені активно намагаються опанувати використання впливу кольору на психофізіологію людини в комерційних і побутових цілях. Перевага якого-небудь кольору в оформленні приміщення створює певне емоційне середовище. Новітні дослідження довели, що колірна гамма інтер'єру впливає на підсвідомість людини, в тому числі і на результати переговорів та важливих зустрічей.

Світлий блакитний колір сприяє кращому засвоєнню інформації і встановленню дружніх взаємин, яскравий або темний синій – навпаки – лише розсіює увагу і знижує працездатність персоналу. Зелений колір заспокійливо діє на нервову систему, може зняти головний біль, втому, дратівливість, знизити кров'яний тиск. Червоний збільшує вміст адреналіну в крові, підвищує працездатність і тому особливо рекомендується для повільних, млявих людей.

Фіолетовий колір покращує роботу серця і легенів, збільшує витривалість організму.

Не можна не зазначити що, у сучасному суспільстві властивості кольору активно використовуються у різних областях діяльності людини, досить визначну роль колір відіграє у рекламі. Кольорова реклама привертає набагато більше споживачів, ніж чорно-біла. Психологами було визначено, що синій, золотий, білий, чорний, червоний вважаються "дорогими" кольорами, які завжди були пов'язані із елітою суспільства. І це правда, впевнена, що ви коли-небудь звертали увагу на те, що у дорогих брендових товарах надзвичайно поширене поєднання синього або чорного із золотим. Цей прийом використовують, щоб показати значущість і престижність товару, наприклад, парфумів, косметики, одягу, ювелірних прикрас.

Також не останню роль кольору відводиться і протягом навчального процесу. Через те, що більшу частину інформації людина отримує завдяки відчуттям, особливого значення набуває психологічно орієнтований дизайн.

Науковцями виявлено, що навчальних закладах не бажано масово використовувати такі кольори:

- білий – викликає втому;
- темно-жовтий та коричневий – пригнічує нервову систему;
- червоний – надто збуджує нервову систему, тому ті, хто навчається припускаються багатьох помилок;
- блакитний – погіршує настрій.

Радять використовувати у навчальних закладах жовтий колір, оскільки він позитивно впливає на активність, прагнення до волі і слави, зміцнює нерви.

Висновок.

Отже, кольори є важливим інструментом для психологічного та візуального впливу на сприйняття оточуючого середовища. Колір може заспокоїти, здивувати і засмутити, ним можна лікувати, викликати почуття голоду і холоду, легкості та тяжкості.

СПИСОК ВИКОРИСТАНИХ ДЖЕРЕЛ

1. Петренко В. Ф., Кучеренко В. В. Взаимосвязь эмоций и цвета. Вестн. Моск. унта — сер 14. — 1988. — №3;
2. Фойгт В., Зуккер У. И. В. Гете — естествоиспытатель. Пер. с нем. Киев, 1983;
3. Гете И. В. Учение о цвете. Теория познания;
4. Печенюк Т. Кольорознавство Т. Печенюк.—Київ: Грані-Т, 2009.—192с;

ВЕРБАЛЬНА ТА НЕВЕРБАЛЬНА МАНІПУЛЯЦІЯ

Каземіренко А. Ф.

Студентка 2 курсу факультету психології,
політології та соціології

Національного університету
Одеська юридична академія

Науковий керівник:

Цільмак О. М.

доктор юридичних наук, професор

Маніпулювання свідомістю стає системним явищем, яке охоплює всі сфери життя та проявляється у різноманітних формах- вербальній та невербальній.

Сучасні соціальні відносини ґрунтуються на дії і маніпуляції. Кожна людина є маніпулятором, який переслідує певні цілі. Для їх досягнення він використовує різні способи і засоби впливу і маніпуляції. Для того щоб не стати об'єктом маніпуляції, потрібно навчитися розуміти, що ховається під термінами «дія» і «маніпуляція» і навчитися протистояти їм. Проблема вивчення впливу і маніпуляції в педагогічному процесі до кінця не вивчена і залишається актуальною й донині. Дана проблема актуальна не тільки в області педагогіки, але і в інших галузях наук.

Актуальність дослідження обумовлена соціальними і гносеологічними факторами, що відбуваються в суспільному житті під впливом інформаційних технологій. Досягнення високого рівня розвитку комунікативно-інформаційних засобів призводить до інтенсивного руху інформаційних потоків що впливають на формування особистості. Дієві механізми сучасної суспільної пам'яті створюють умови для маніпулювання всіма формами та рівнями суспільної свідомості, із застосуванням різних видів, способів та методів впливу на почуття і волю людини з метою управління психікою та соціальною поведінкою. По суті, маніпулювання свідомістю стає системним явищем, яке охоплює всі сфери життя та проявляється у різноманітних формах- вербальній та невербальній.

Метою роботи є дослідити особливості впливу вербальних та невербальних засобів маніпуляції на поведінку .

Мета роботи передбачає виконання таких завдань:

- 1) розкрити методи та методики дослідження вербального та невербального маніпулятивного впливу на особистість;
- 2) провести аналіз вербального маніпулятивного впливу на особистість;
- 3) діагностувати вплив невербальних маніпуляцій на респондентів;
- 4) окреслити засоби протидії вербального та невербального впливу на особистість.

Система маніпулювання свідомістю має значний вплив, який може призвести до виникнення спотвореного бачення світу і, як наслідок, до непередбачуваних дій людей, що є загрозою для громадської безпеки та самозбереження суспільства в цілому. У гносеологічному аспекті проблема маніпулювання свідомістю викликала значний інтерес у другій половині ХХ століття, в основному в рамках психології, політології, соціології.

Ф. Перлс також говорить про те, що людина маніпулює іншими, намагаючись отримати ту підтримку, якої вона, як сама думає, потребує, тобто основною причиною є недовіра до інших [3].

Е. Фромм наводить іншу причину маніпуляцій: первинною потребою людини він називає потребу в любові. Людина хоче, щоб її любили і поважали. Але маніпулятор вважає, що отримати цю любов можна лише тоді, коли він матиме повний контроль над іншою особистістю, над її думками, вчинками і діями [3].

У сучасній науці ще не склалося єдиної загальновизнаної концепції маніпулювання свідомістю, що вказує на те, що теоретичні дослідження з даної проблеми перебувають на стадії розробки, проте інтенсивність маніпулятивного впливу на свідомість зростає, об'єднуючи всі сфери життя суспільства.

Таким чином, актуальність дослідження обумовлена необхідністю осмислення психологічної природи даної проблеми, викликана як існуючою значимістю феномена маніпулювання масовою свідомістю, так і складністю,

пов'язаною з розробкою єдиної теорії маніпулювання свідомістю.

Дослідження методів маніпулювання та теоретичні узагальнення в даній сфері стали проводитися починаючи з другої половини ХХ століття. Так, П. Лазерсфельд аналізував поведінку виборців, що перебувають під впливом передвиборних методів маніпулювання. Вивчення різних факторів, що впливають на ефекти масової комунікації.

Для розуміння феномену маніпулятивної поведінки студентської молоді необхідно проаналізувати та узагальнити результати досліджень маніпулятивного впливу у процесі міжособистісної взаємодії. На основі вивчення праць та систематизації знань зроблено висновок про те, що використання психологічних маніпуляцій у спілкуванні є поширеним соціально-психологічним феноменом. У ході дослідження міжособистісних маніпуляцій необхідно виокремити їх особливості й відповідно до них задати певні засоби опису, які дозволять проводити детальний аналіз і демонструвати загальну схему реалізації даного процесу [1, с.73].

При розгляді маніпуляції як одного з видів впливу певний інтерес становлять передумови її виникнення у взаємодії партнерів під час спілкування, в тих відносинах, що виникають у ході інтеракції [3, с.52].

Міжособистісні відносини - це той горизонт буття, на якому є всі передумови для реалізації сутнісних якостей людини, а саме здатності до любові та співчуття, почуття родової спільності, прийняття іншого як унікального і рівноцінного собі [1, с.73].

Є. Доценко говорить про те, що стосунки між людьми ґрунтуються на двох антагоністичних принципах: «я-ти» (або суб'єктний фактор) і «я-він (воно)» (об'єктний фактор). У міжособистісних стосунках ці начала стикаються, переплітаються або вступають у компроміси [2, с.2].

Висновок

Отже маніпуляція - це навмисне і приховане спонукання іншої людини до переживання певних станів, прийняття рішень і виконання дій, необхідних для досягнення ініціатором своїх власних цілей. Маніпулятор перемагає не силою, а

хитрістю і витримкою. Завдання маніпулятора - примусити людину зробити щось потрібне йому, але так, щоб людині здавалося, що вона сама вирішила це зробити, причому рішення було прийнято не під загрозою покарання, а за своїм бажанням.

Базовими принципами аргументації як цивілізованого психологічного впливу є: ввічливість і коректність; простота і лаконічність; "спільна мова"; наочність; уникнення надмірної переконливості. Впливати на переконання слухача/аудиторію можна багатьма способами: жестами, мімікою, наочними образами тощо. Навіть мовчання в певних випадках виявляється досить вагомим аргументом. Однак, коли мова йде про аргументацію, перш за все, мається на увазі мовний вплив, обґрунтування. У найзагальнішому сенсі обґрунтувати деяке твердження - значить привести ті переконливі або достатні підстави (аргументи), в силу яких воно повинно бути прийнято.

СПИСОК ВИКОРИСТАНИХ ДЖЕРЕЛ

1. Горіна Ж. Д., Олійник О. В. Засоби вербальної маніпуляції в соціальних мережах FACEBOOK, INSTAGRAM, TWITTER. Лінгвістика й лінгводидактика: здобутки і перспективи розвитку: матеріали Всеукраїнської наук.-практ. конф. молодих науковців (м. Одеса, 26-27 листопада 2020 р.) [Електронне видання]: зб. тез / редкол. Т. О. Євтушина, Л. І. Прокопенко. Одеса: ПНПУ імені К. Д. Ушинського, 2020. С. 38-43. URL: ЗБІРНИК _2020.pdf (дата звернення: 25.01.21).

2. Горіна Ж. Д. Трансформація масової культури в сучасних медіа текстах. Вісник Одеського національного університету. Т. 24. Вип. 1(19). Серія: Філологія. Одеса: ОНУ імені І. І. Мечникова, 2019. С. 14-20.

3. Кісарчук З. Г. Методологія і методи практичної психології [Текст] Практич. психологія та соц. робота. — 2002. — № 3. — С. 29-34. — Продовження. Початок 2002, № 2.

РОЛЬ ПАМ'ЯТІ У КОРЕКЦІЙНО-РОЗВИТКОВІЙ РОБОТІ З ДІТЬМИ СТАРШОГО ДОШКІЛЬНОГО ВІКУ З ДИЗАРТРИЄЮ

Карсканова Світлана Вікторівна

к.п.н., старший викладач
кафедра спеціальної освіти

Романенко Марія Станіславівна,
студентка кафедра спеціальної освіти

МНУ ім. В. О. Сухомлинського
м. Миколаїв, Україна

Вступ. Аналіз наукової літератури з проблем психолого-педагогічної характеристики дітей з різноманітними мовленнєвими порушеннями, в тому числі і дизартрією показує, що роль психічних процесів грає надзвичайно важливу роль у корекційно-розвитковій роботі (Л. Виготський, А. Запорожець, Р. Левіна, О. Лурія, О. Мастюкова, Є. Соботович, М. Поваляєва, В. Тарасун, Т. Філічова, Н. Чевельова, Г. Чіркїна, М. Шеремет). Ми спостерігаємо, що мовленнєві порушення обумовлені недостатнім розвитком сприймання, уваги, пам'яті, мислення, уваги, уяви, і навпаки, недорозвиток першої сигнальної системи (мовлення) – призводить до порушення другої сигнальної системи (психічних процесів). Виходячи з вищезазначеного, бачимо, що – це взаємопов'язані процеси. Для успішного досягнення результатів, необхідно впливати комплексно та всебічно, розуміти важливість впливу на психічні процеси логопата.

Ціль роботи. Проаналізувати психолого-педагогічну літературу, щодо ролі пам'яті у корекційно-розвитковій роботі логопеда з дітьми старшого дошкільного з дизартрією.

Матеріали та методи. Теоретичні: вивчення та аналіз психолого-педагогічної літератури та електронних джерел.

Результати та обговорення. У дітей з дизартрією порушення пам'яті проявляються в різній степені, відповідно до форми дизартрії та супутніх порушень. Р. Мартинова відмічає, що у більшості дітей з дизартрією,

спостерігається характерна моторна незграбність, неорганізованість, що призводить до підвищеного виснаження та швидкій втомлюваності при різних інтелектуальних навантаженнях. Це доповнюється низьким рівнем зорово просторових уявлень, психомоторних навичок, що відповідно сприяє частому відволіканню, недостатньому розподілу уваги, низькій мисленнєвій діяльності, забуванню [2, с. 96-97].

Дослідження Л. Андрусишиною, Т. Власенко, Л. Волкової, Н. Гаврилової, Г. Гуменна, В. Лубовського, Т. Філічової та ін. доводять, що, зорове сприйняття дітей з порушенням мовленнєвого розвитку є більш збереженим ніж фонематичне, на що вказують можливості їх зорової пам'яті [1, с. 1].

Вчені, розглядавши зв'язне мовлення, стверджують, що труднощі можуть бути викликані не тільки порушеннями рухової сфери, а порушеннями мовленнєвих операцій на рівні процесів, що пов'язані з підбором потрібного слова. Порушення мовленнєвої кінестезії, тобто відчуття і переміщення органів артикуляції, призводить до недостатнього об'єму запам'ятовування слів. Тому дитина відчуває проблеми з підбором слова. А це в свою чергу проявляється у складності введення лексичної одиниці в систему синтагматичних і парадигматичних відносин [3, с. 26].

Вчені Р. Мартинова, Т. Власенко описують низький рівень продуктивного запам'ятовування серій геометричних фігур, що означає порушення сприйняття форми, та слабкість просторових уявлень [2, с.97].

Як зазначають Т. Власенко, Л. Мучник, В. Смірнов у дітей зазначеної категорії спостерігається низька продуктивність запам'ятовування та відтворення матеріалу, особливо відносно довготривалої пам'яті; слабкий динамічний процес слухової короткочасної пам'яті, знижений процес опосередкованого смислового запам'ятовування [1, с. 3-4].

Науковці виявили, що рухова пам'ять розвинена краще, ніж слухова. Це проявляється у частих забуваннях складних інструкцій. Коли дитина намагається виконати її, то важливі елементи пропускаються, разом з цим змінюється і послідовність дій. Також, якщо дизартрія поєднується із затримкою психічного

розвитку, діти у повільному темпі виконують дії, не доводять їх до кінця, з важкістю запам'ятовують словесний матеріал (буквосполучення, речення, вірші, тексти) [2, с.97].

Висновки. Отже, роль одного з психічних процесів – пам'яті в мовленнєвому розвитку дитини дошкільного віку з дизартрією є значущою. Адже пам'ять даної категорії дітей характеризується: недостатністю обсягу запам'ятовування, не довготривалістю, слабким рівнем слухової та смислової пам'яті. Такі особливості впливають і на мовленнєву діяльність та виявляється у складнощах підбору необхідного слова, відтворенні мовних одиниць та навчального матеріалу, зміні послідовності рухових дій (артикуляційна, дрібна та загальна моторика). Уникання роботи з пам'яттю дітей з дизартрією може призвести до не ефективної логопедичної корекційно-розвиткової роботи.

ЛІТЕРАТУРА

1. Белова О. Б. Особливості розвитку когнітивних процесів та емоційно-вольової сфери у молодших школярів з ПМР. *Актуальні питання корекційної освіти. Педагогічні науки*. 2012. № 3. С. 297–305.
2. Белова О. Б. Характеристика особливостей розвитку психічних процесів у дітей з нормальним та порушеним мовленнєвим розвитком. *Вісник ЛНУ імені Тараса Шевченка*. 2010. № 10. С. 92–100. Електронні джерела
3. <https://repository.sspu.edu.ua/handle/123456789/12452>

**ПОРІВНЯЛЬНИЙ АНАЛІЗ МЕХАНІЗМІВ ПСИХОЛОГІЧНОГО
ЗАХИСТУ ТА КОПІНГ-СТРАТЕГІЙ
У СТУДЕНТІВ РІЗНИХ СПЕЦІАЛЬНОСТЕЙ**

Кононова Марина Миколаївна

д.п.н., доцент

Полтавський національний педагогічний університет

Кононов Богдан Сергійович

викладач

Полтавський державний медичний університет,

Алієва Ірина Ігорівна

магістрантка

ПНПУ імені В. Г. Короленка,

м. Полтава, Україна

Вступ. Аналіз наукових даних з проблематики дослідження показав наявність великої кількості даних щодо природи і сутності механізмів психологічного захисту та копінг-стратегій особистості. При цьому ми виявили недостатньо емпіричної інформації щодо порівняння цих двох феноменів та встановлення взаємозалежності виникнення і проявів між ними. Для розкриття цієї проблематики у центрі нашої уваги постали дослідження вчених, що стосуються ролі когнітивної оцінки у виникненні і розвитку стресової реакції (Р. Лазарус, У. Найссер, Ж. Піаже, Х. Ремшмідт) та концепцій психічної та соціально-психологічної адаптації та дезадаптації людини (Г. Балл, А. Борисюк, Н. Завацька, М. Макаренко, А. Реан та ін.). Для нас важливі також положення про психологічну стійкість особистості (Е. Гура, В. Гоблик, О. Кокун, І. Котик, С. Максименко, К. Максименко та ін.), про копінг-поведінку та копінг-стратегії особистості (І. Грановська, Г. Діденко, Д. Джеймс, Д. Ендлер, Л. Кітаєв-Смик, М. Кононова, Р. Лазарус, Р. Назарова, С. Норман, М. Паркер, Е. Хейм та ін.), дані щодо вивчення проблеми прояву психологічного захисту в межах професійної діяльності і у студентів (І. Островська, Т. Павлюк, Л. Степаненко, Л. Супрун, В. Ташликов, Й. Харді, А. Черкашин, Г. Шулдик, Л. Юр'єва та ін.).

Узагальнення думок науковців щодо механізмів психологічного захисту

дозволяє вважати їх несвідомою чи підсвідомою реакцією психіки на конфліктну ситуацію, яка супроводжується негативними емоційними переживаннями, стресом з метою адаптаційного викорінення, перебудови сприйняття та оцінки емоційно загрозливих обставин, що склалися. На думку науковців, зокрема В. Зливкової, Т. С. Яценко, значення психологічного захисту полягає в обороні від: усвідомлення неприємних висновків, погрозливих для самооцінки; розуміння наявності у себе негативних рис характеру; сприймання неприємних для власної гідності фактів [1, с. 272; 6]. Психологи і науковці схильні надавати цим механізмам як позитивного, так і негативного значення, залежно від ситуації і наслідків їх використання.

Існують різні концептуальні моделі механізмів психологічного захисту, однак всі класифікації подібно виділяють головними такі, як: заперечення, придушення, раціоналізацію, витіснення, проекцію, деперсоналізацію, відчуження, ідентифікацію, компенсацію, сублімацію, катарсис і регресію. Крім того, механізми психологічного захисту поділяються на адаптивні – неадаптивні, успішні – неуспішні, первинні – вторинні, конструктивні – деструктивні.

Копінг-стратегії – це своєрідні засоби управління стресовим фактором, що виникають як відповідь особистості на сприйняту загрозу. Існує велика кількість класифікацій копінг-стратегій особистості, однак базовими копінг-стратегіями у психології вважаються: стратегія «вирішення проблеми»; стратегія «пошуку соціальної підтримки»; стратегія «уникнення» [2; 3]. Основне завдання копінгу - забезпечення і підтримка зовнішнього і внутрішнього стану особистості. Зазвичай копінг-стратегії поділяються на: конструктивні і неконструктивні, продуктивні і непродуктивні. З психологічної точки зору, критеріями ефективного використання копінг-стратегій є зниження рівня тривожності, дратівливості, психосоматичної симптоматики, депресивних показників.

Мета роботи. Вивчити особливості механізмів психологічного захисту і копінг-стратегій у студентів різних спеціальностей, визначити та порівняти домінуючі досліджувані явища.

Матеріали і методи. Методичний інструментарій експериментального дослідження спрямовувався на: оцінку рівня стресостійкості студентів різних спеціальностей, з'ясування їх домінуючих механізмів психологічного захисту (заперечення, витіснення, регресія, компенсація, проекція, заміщення, раціоналізація, гіперкомпенсація), визначення найбільш використовуваних досліджуваними копінг-стратегій. Тож для реалізації поставлених завдань було обрано такі психодіагностичні методики: Тест на визначення стресостійкості особистості» (авт. В. Семіченко); Опитувальник «Індекс життєвого стилю» Плутчика – Келлермана – Конте; Опитувальник способів подолання Р. Лазаруса; Опитувальник «Індикатор копінг-стратегій» Д. Армідана (адаптація М. А. Сироти та В. М. Ялтонського). Основними методами стали: аналіз, синтез і узагальнення теоретичних та експериментальних напрацювань з досліджуваної проблеми, їх порівняння та класифікація; спостереження, опитування; методи математично-статистичної обробки емпіричних даних.

Результати та обговорення. Порівняльний теоретичний аналіз психологічних захистів та копінг-стратегій засвідчив залежність перших від індивідуальних характеристик людини, показав, що їх виникнення і перебіг відбувається поза «волею» людини, несвідомо, а другі залежать більше від ситуативних параметрів, характеризуються усвідомленістю та контролем при використанні. Орієнтуючись на дослідження І. Абітова, можемо сказати, що психологічні захисти та копінг-стратегії відрізняються за кількома параметрами: метою, характером пристосування, ступенем усвідомленості, видами, корекцією феномену [4, с. 121]. За деякими дослідженнями психологічні захисти вважаються базою, підставами для формування стратегій долаття суб'єкта, а отже, можуть набувати певного рівня регуляції, підконтрольності, усвідомленості, цілеспрямованості з позиції здійснення людиною діяльності [5]. Незважаючи на можливі розбіжності, існує взаємозв'язок між цими двома психологічними феноменами.

За основу гіпотези дослідження взято припущення, що психологічні захисти та копінг-стратегії відрізняються у студентів психологічної (майбутніх

психологів) та творчої сфери (образотворчого мистецтва і музичного мистецтва).

Учасниками стали 50 студентів-психологів та 50 студентів образотворчого мистецтва і студентів музичного мистецтва ПНПУ імені В. Г. Короленка.

У ході дослідження за методикою «Тест на визначення стресостійкості особистості» В. Семіченко встановлено, що кількість студентів-психологів з високим рівнем стресостійкості становить 43 %, а число студентів-художників і студентів-музикантів з цим рівнем дещо менше – 38 %. Із середнім рівнем стресостійкості серед респондентів 1 вибірки виявлено 32 %, а серед осіб 2 вибірки – 36 %. У той же час опитуваних з низьким рівнем стресостійкості визначено майже однакову кількість – близько 25 %. Отримані дані дозволяють зробити висновок, що схильність до стресу в опитуваних двох діагностичних груп студентів переважно низька, при цьому у студентів-психологів можна відзначити вищу опірність до стресу, ніж у представників творчої сфери, хоча в останніх схильність до нервово-психічної напруги і стресових переживань не є критичною, за винятком частини опитуваних.

За допомогою опитувальника «Копінг-стратегії» Р. Лазаруса встановлено найвищі результати серед студентів-психологів (та і в загальному з двох вибірок) за такими конструктивними субшкалами, як: «дистанціювання» (32 %), «самоконтроль» (53 %), «визнання власної відповідальності» (39 %) та «планування вирішення проблеми» (41 %), що доводить сформований у них комплекс важливих особистісних рис майбутнього фахівця. З'ясовано, що найбільше у стресових ситуаціях студенти різних спеціальностей шукають соціальної підтримки (57 %), а також використовують позитивну переоцінку (39%), нерідко – «втечу-уникнення» (45 %) – загальні показники на середньому рівні.

Виявлено, що студенти образотворчого мистецтва і студенти музичного мистецтва обирають в якості постійних стратегій поведінки у стресових ситуаціях «дистанціювання» (35 %) та «позитивну переоцінку» (38 %), однак, подібно першій вибірці, вони використовують також стратегії «планування вирішення проблеми» (43 %) і «визнання власної відповідальності» (37 %). Відмінністю є

дещо завищені результати (в порівнянні зі студентами-психологами) за субшкалою «конфронтація», що вважається на рівні з «дистанціюванням» дезадаптивним варіантом копіngu, а також нижчі, ніж в студентів-психологів, показники за субшкалою «самоконтроль» (41 %). Позитивним вважаємо низькі результати за поширеністю серед студентів двох вибірок дезадаптивних форм копіng-поведінки, таких як «втеча-уникнення» (близько 25 %) і загальні результати використання «конфронтації» (22 %).

Аналіз домінуючих копіng-стратегій у студентів різних спеціальностей за методикою Д. Амірхана «Індикатор копіng-стратегій» не показав значних відмінностей між студентами різних спеціальностей за шкалами «вирішення проблем» (48 % у студентів-психологів і 46 % у студентів-художників, студентів-музикантів) і «пошук соціальної підтримки» (36 % та 31 % відповідно). За шкалою «уникнення проблем» нижчі показники мають студенти-психологи (16 % на противагу 23 % серед студентів образотворчого мистецтва, студентів музичного мистецтва). У підсумку ми схильні вважати, що студенти двох обраних нами спеціальностей використовують всі три копіng-стратегії, в залежності від ситуації, що є достатньо ефективним способом подолання стресових переживань і проблем, що виникають.

Аналіз домінуючих механізмів психологічного захисту студентів за допомогою опитувальника Плутчика-Келлермана-Конте – «Індекс життєвого стилю» та їх взаємозв'язку з копіng-стратегіями студентів показав, що найбільш напруженими серед студентів-психологів та студентів образотворчого мистецтва, студентів музичного мистецтва є захисні механізми проєкції та раціоналізації. Пріоритетно студенти різних спеціальностей використовують раціоналізацію як механізм захисту в стресових ситуаціях, що свідчить про свідомий контроль своєї поведінки, вміння логічно пояснювати свою поведінку та вчинки, емоції та думки.

Найбільш притаманне для студентів-психологів використання компенсації як механізму захисту (35 %), тоді як із числа студентів образотворчого мистецтва і студентів музичного мистецтва цей показники дещо нижчий (30 %). Найменше досліджувані студенти-психологи (22 %) та студенти образотворчого мистецтва і

студенти музичного мистецтва (25 %) використовують механізми захисту заміщення, а також витіснення (19 % та 21 % відповідно).

Отримані кореляційні зв'язки дозволяють зробити висновок, що більш значуще пов'язані між собою механізми проєкції та раціоналізації, копінг-стратегія визнання відповідальності та механізм проєкції. Найбільшу кількість зв'язків виявлено між копінг-стратегіями позитивної переоцінки і стратегією планування вирішення проблем з різними механізмами психологічного захисту. Як виявилось, механізми регресії, заміщення не отримали зв'язку з копінг-стратегіями студентів-психологів, так само, як і інші механізми психологічного захисту з копінг-стратегією конфронтації і самоконтролю. Загальні результати свідчать, що існує єдиний структурний комплекс у структурі саморегуляції особистості – комплекс копінг-захисних механізмів.

Висновки. Отже, у ході науково-дослідної роботи за допомогою порівняльного аналізу емпіричних даних встановлені як відмінність, так і подібність між використовуваними механізмами психологічного захисту та копінг-стратегіями серед студентів різних спеціальностей (в даному разі – серед студентів психологічної та творчої сфери діяльності), доведений взаємозв'язок між згаданими феноменами. Отримані результати не дають вичерпне уявлення про цю проблематику, однак стають підґрунтям для подальших наукових розвідок.

СПИСОК ВИКОРИСТАНИХ ДЖЕРЕЛ:

1. Гошовська О. Первинні механізми психологічного захисту та вікова динаміка їх застосування: теоретико-емпіричний ракурс. *Проблеми загальної та педагогічної психології*. 2012. Т. 24. Ч. 6. С. 112–119.
2. Карамушка Л. М., Снігур Ю. С. Копінг-стратегії: сутність, підходи до класифікації, значення для психологічного здоров'я особистості та організації. *Актуальні проблеми психології*. 2020. Т. 1, Вип. 55. С. 23–30.
3. Кононова М. М., Кучма Т. В. Копінг-поведінка у подружніх пар з дітьми з психофізичними порушеннями: теоретичний аналіз. *Психологія та*

педагогіка сучасності: проблеми та стан розвитку науки і практики в Україні : Збірник тез наукових робіт учасників міжнародної науково-практичної конференції (м. Львів, 21–22 серпня 2020 року). Львів: ГО «Львівська педагогічна спільнота», 2020. С. 9-12.

4. Рисинець Т. П. Етимологія категорій «механізми психологічного захисту» та «копінг-стратегії». *Вісник Національного технічного університету України «Київський політехнічний інститут». Філософія. Психологія. Педагогіка.* 2012. № 1. С. 119-124.

5. Степаненко Л. В. Порівняльний аналіз копінг-захисних механізмів психологів у різних стресових ситуаціях. *Науковий вісник Ужгородського національного університету. Серія: Психологія.* 2022. № 4, С. 17-21.

6. Яценко Т. С. Особливості взаємозв'язку між свідомою та несвідомою сферами психіки суб'єкта. *Неперервна професійна освіта: теорія і практика: науково-методичний журнал.* 2002. Вип.4 (8). С. 99–110.

РОЛЬ СІМ'Ї У ФОРМУВАННІ САМООЦІНКИ ДИТИНИ

Куліш Олена Володимирівна,

канд. пед. наук, доцент

кафедри психології

Сторчаус Оксана Станіславівна,

студентка 2 курсу

ОС Магістр ОП Медична психологія

Черкаський національний університет

імені Богдана Хмельницького

м. Черкаси, Україна

Вступ. Виникнення і розвиток самооцінки є одним з важливих аспектів становлення особистості дитини.

Самооцінка надає людині можливість оцінити свій фізичний та духовний стан, свої можливості, спрямованість, активність, суспільну значущість, свої відносини із зовнішнім світом, іншими людьми та соціальними групами. Вона є обов'язковою умовою реалізації самоконтролю та самовдосконалення як важливих форм самокерованої поведінки.

Самооцінка також виступає важливим компонентом самосвідомості, своїх розумових здібностей, поведінки, поглядів, вчинків, ставлення до самої себе, до інших людей і світу. Дитина, яка адекватно сприймає накопичений людством досвід, а також власну особистість, здатна зрозуміти важливість засвоєння цієї інформації для успішної реалізації в суспільстві.

Адекватна самооцінка надає можливість ефективно взаємодіяти з однолітками, дорослими людьми. Діти, які мають відхилення від норми у формуванні самооцінки, страждають від непорозуміння, не вміють конструктивно будувати відносини з оточуючими, що сприяє виникненню непорозумінь і конфліктів.

Батьки стають першою соціальною умовою розвитку для дитини, саме вони мають великий вплив на становлення і формування багатьох рис особистості, відчуття захищеності, а також на формування самооцінки.

Мета роботи. Провести аналіз літературних джерел та теоретично обґрунтувати роль сім'ї у формуванні самооцінки дитини.

Матеріали та методи. Аналіз, порівняння та узагальнення психологічної літератури.

Результати та обговорення. Формування адекватної самооцінки - найважливіший чинник розвитку особистості дитини. Відносно стійка самооцінка формується у дітей під впливом оцінок з боку оточуючих, насамперед найближчих дорослих й однолітків.

Самооцінка як найважливіший механізм регуляції поведінки відіграє значну роль в оволодінні дитиною навчальною діяльністю, у реалізації її можливостей і здібностей, у встановленні дружніх відносин з однолітками.

Вона опосередковує відношення дитини до самої себе, інтегрує досвід її діяльності, спілкування з іншими людьми. Ця найважливіша особистісна інстанція, що дозволяє контролювати власну діяльність із погляду нормативних критеріїв, будувати свою цілісну поведінку відповідно до соціальних норм.

Адекватна самооцінка лежить в основі формування у дитини впевненості в собі і своїх можливостях, виступає підставою для розвитку особистої повноцінності і компетентності. Неадекватна самооцінка (як завищена, так і занижена), навпаки, перешкоджає розкриттю і реалізації можливостей і здатностей дитини, веде до виникнення внутрішніх конфліктів, порушень спілкування й у цілому свідчить про неблагополучний розвиток особистості дитини.

Як і всі інші особливості особистості, самооцінка дитини складається у процесі виховання, у якому основна роль належить родині. Родина – головний інститут виховання. Те, що людина здобуває у родині, вона зберігає протягом усього наступного життя.

Сім'я являє собою соціальний інститут, тобто це стійка форма взаємовідносин між людьми, в якій реалізується основна частина повсякденного життя людей, а також задоволення всіх потреб. Вона є головним інститутом виховання. Сімейні взаємовідносини відіграють важливу роль в отриманні

дитиною досвіду спілкування, взаємодії, допущенню та виправленню помилок. Сім'я є різновіковою групою, де дитина взаємодіє з людьми різного покоління, статі. Саме цю модель поведінки, яка притаманна даній сім'ї, вона використовує за межами свого будинку.

У родині дитина набуває соціального досвіду впевненої поведінки. У неї формується відчуття власної значущості та значущості своєї поведінки, закладаються основи почуття гідності. Адже саме родина дає відчуття захищеності – важливе для розвитку самостійності, впевненості, задоволення потреби у соціальній відповідності вже у дитинстві. Почуття моральної захищеності особливо важливе для позитивного сприймання себе, що уможливорює виховання поваги до інших людей.

Сім'я вводить дитину в суспільство, саме в ній вона одержує соціальне виховання, стає особистістю.

Великий вплив на формування самооцінки дитини має поведінка батьків: надмірна любов та увага можуть викликати патологічне самостереження та іпохондрію у дитини, а вседозволеність, надмірна турботливість має безпосереднє відношення до виникнення неврозів. Ставлення до дитини, що складається у батьків, передуює розвитку власного образу Я і ставлення до себе, самооцінки. Свій образ і ставлення батьки транслюють дитині або в прямій словесній формі, або в опосередкованій формі – прикладом своєї поведінки. Це вони роблять або свідомо, з виховною метою, або неусвідомлено.

Уважна, любляча поведінка батьків у стосунках з дитиною породжує у неї позитивне самосприйняття; несприйнятлива, неповажна, байдужа поведінка веде до несприйняття самого себе, переживання своєї малоцінності і непотрібності. В результаті у дитини формуються певні установки як до себе, так і до інших людей. Умови виховання приводять до формування в її самосвідомості однієї з установок:

- я хороший – ти хороший;
- я поганий – ти поганий;
- я хороший – ти поганий;

– я поганий – ти хороший.

Родина виступає джерелом безпеки при взаємодії дитини зі світом, знижує почуття тривоги при засвоєнні нового досвіду. За думкою Е. Еріксона, прийняття та любов батьками дитини формує у неї почуття довіри до світу. Близькі люди виступають для дитини джерелом втішання в хвилини хвилювання, суму та відчаю. Змалку спостерігаючи за поведінкою батьків, дитина засвоює від них моделі подружньої та батьківської взаємодії. Також мама та тато постають спочатку головним, а згодом вагомим джерелом інформації для нащадків, коли обговорюють різні життєві ситуації. Батьки впливають на дитину, заохочуючи її бажану поведінку та засуджуючи чи караючи небажану, таким чином виробляючи дисциплінарні норми і формуючи регуляцію поведінки. Спілкування у родині дозволяє дитині поступово виробляти власні погляди, цінності, настанови і пріоритети, що становитимуть основу світогляду та характеру.

Сім'я, нездатна виховувати, призводить до серйозних порушень у процесі соціалізації дитини. У процесі близьких взаємин із матір'ю, батьком, братами, сестрами, дідусями, бабусями та іншими родичами у дитини з перших днів життя формується структура її особистості. Вона входить у світ своїх рідних, переймає норми їхньої поведінки, тому батьки в житті дитини відіграють важливу роль. Вони дають перші зразки поведінки. Дитина наслідує і прагне бути схожою на матір і батька. Коли батьки розуміють, що багато в чому від них самих залежить формування особистості дитини, то вони ведуть себе так, що всі їхні вчинки та поведінка у цілому сприяють формуванню у дитини тих якостей і такого розуміння людських цінностей, які вони хочуть їй передати. Такий процес виховання можна вважати цілком свідомим, оскільки постійний контроль за своєю поведінкою, за ставленням до інших людей та увага до організації сімейного життя дають змогу виховувати дітей у найбільш сприятливих умовах що впливає на формування у них адекватної самооцінки та їх соціалізації.

Зазвичай родину об'єднують позитивні почуття любові, які визначають характер взаємин членів сім'ї. Ці почуття та взаємини позитивно впливають на дитину, що сприймає родичів як захисників, порадників, старших друзів. У

протилежному випадку домінування негативних почуттів, родина стає джерелом травматизації дитини. Сім'я поєднує в собі різновікову соціальну групу з міжпоколінною взаємодією, що зумовлює різноплановий, а іноді й суперечливий характер виховного впливу на дитину. В родині дитина включається у всі життєво важливі різновиди діяльності – розумову та фізичну; ігрову, навчальну, трудову та комунікативну, проходячи шлях від спроб до компетентності. Сімейне виховання має безперервний і тривалий характер, його сприятливі чи несприятливі наслідки людина відчуває все життя.

Висновки. Сім'ї, без сумнівів, належить визначальна роль в процесі розвитку особистості та її самосвідомості, її вплив набагато перевищує інші виховні дії.

Важливо зазначити, що поява порушень поведінки, заниженої та загалом неадекватної самооцінки, емоційних розладів й інших психологічних проблем пов'язана із рядом несприятливих подій в дитинстві дитини.

Діти, що ростуть в атмосфері любові й розуміння, мають менше проблем зі здоров'ям, труднощів із навчанням у школі, складностей у спілкуванні з однолітками, і, навпаки, як правило, порушення дитячо-батьківських відносин веде до формування різних психологічних проблем і комплексів.

ВПЛИВ МЕДИТАЦІЇ НА ПСИХІЧНИЙ СТАН ОСОБИСТОСТІ

Куліш Олена Володимирівна

к.п.н., доцент

Суржок Тетяна Василівна

Студент

Національний університет ім. Богдана Хмельницького
м. Черкаси, Україна

Вступ. В наш час медитаційні практики набувають все більшого застосування та популярності у сучасному світі серед різних верств суспільства, адже з психологічної точки зору та медичної вони (медитативні практики) мають позитивний вплив на самопочуття особистості як на фізичному так і на психологічному рівні.

Якщо заглибитись в історію виникнення медитативних практик, то добре відомо, що медитація - стародавня практика, яка, як вважають, зародилася в Індії кілька тисяч років тому. Визнається, що медитація, яка також називається "Dhyana" на хінді, виникла приблизно з 5000 по 3500 рік до н.е. Точний вік посередництва важко з'ясувати, оскільки воно, швидше за все, передавалося від людини до людини як байки, легенди або ж казки, приказки. Слово "медитація" походить від латинського дієслова "meditate" що означає - думати, споглядати, розмірковувати або вигадувати. За Pramod Sahoo, медитація — це спостереження та концентрація на власних емоціях та почуттях.

Слід зазначити, що медитація має ряд величезних переваг, так як вона змушує за допомогою концентрації торкнутись та заглибитись у власні переживання та правильно їх переосмислити, прожити. Також допомагає впоратися з тривогою і бути в спокійному емоційному стані, щоб запобігти багатьом захворюванням, таким як високий кров'яний тиск, погане травлення, низький імунітет, міопія, які можуть виникнути через психологічні фактори. Список величезний. Найбільша перевага медитації полягає в тому, щоб бути провідником, інструментом налаштування гармонії та миру із самим собою.

Сучасне життя з усіма його викликами може бути нестабільним та мінливим. З медитацією можна бути в щасливому емоційному стані, піклуючись про свої обов'язки і, як кажуть, можна 'жити своїм життям, співаючи і танцюючи щасливо і блаженно в гармонії з природою, а головне із власним "Я".

Аналіз сучасних досліджень показав що, міркування, що лежать в основі медитації, полягають в тому, що щастя - є стан розуму і продукт внутрішньої думки, треба вміти відкинути зовнішнє середовище як не актуальне і все ще отримувати справжнє щастя та задоволення від життя. Медитація відома своїми емоційними благами - з них, ключовим є навчання людини, як зрозуміти власний розум. Це дозволяє переосмислити та прийняти її психічний стан значним укріпленням волі, зміна поглядів на життя та самого себе, фокус думок з негативних на мирні, позитивні і конструктивні.

Як зазначають дослідники, медитація практикується протягом тисячоліть. Спочатку вона мала на меті допомогти поглибити розуміння священних і містичних сил життя. Сьогодні медитація широко використовується для розслаблення та зменшення стресу.

Вважається, що в деяких культурах медитація є різновидом додаткової медицини між розумом і тілом, адже вона може створити стан глибокої релаксації та спокою розуму. Під час медитації людина зосереджує свою увагу та усуває потік плутаних думок, які можуть переповнювати мозок і спричиняти стрес. Цей процес може призвести до покращення фізичного та емоційного благополуччя.

Мета роботи. Проаналізувати історію виникнення та розвитку медитації ще з давніх часів, вплив медитації на психічний стан людини. Показати, що після медитативних практик учасниками відчуваються полегшення та прилив сил, натхнення та зменшення стресу. Проаналізувати можливі напрямки діяльності в сфері медитативних практик. Встановити основні труднощі застосування медитативних практик.

Матеріали та методи. В ході дослідження було використано методiku дослідження соціально-психологічної адаптації К. Роджерса - Р. Даймонда, також Гіссенський опитувальник соматичних скарг.

Результати та обговорення. Проаналізовано історію виникнення та розвитку медитації ще з давніх часів, вплив медитації на психічний стан людини. Виявлено, що при правильній техніці виконання медитативних методик можливо покращити свій емоційний стан та пришвидшити лікування психологічних хвороб. Показано, що після медитативних практик учасниками відчуваються полегшення та прилив сил, натхнення та зменшення стресу. Проаналізовані можливі напрямки діяльності в сфері медитативних практик. Встановлено основні труднощі застосування медитативних практик, вони полягають в нерозумінні правильності виконання, в нехтуванні дотримання настанов від компетентного спеціаліста, в недотриманні порядку виконання інструкції медитативної практики, знаходження в місці де є багато відволікаючих факторів.

Психологічні перешкоди, що потребують вироблення ефективної стратегії поведінки, обумовлені переживаннями, пов'язаними з пошуком спокою та гармонії, недостатньою психологічною підготовленістю до відкритого сприйняття себе як особистості, невмінням здійснювати психологічну саморегуляцію поведінки та діяльності.

Під час медитації можливо позбутися надлишку інформації, який накопичується щодня та сприяє виникнення стресу.

Слід зазначити, що емоційні та фізичні переваги медитації можуть включати: отримання нового погляду на стресові ситуації, розвиток навичок керування стресом, підвищення самосвідомості, зосередження на сьогоденні, зменшення негативних емоцій, розвиток уяви та креативності, підвищення терпіння і толерантності, зниження ЧСС у спокої, зниження артеріального тиску в спокої, поліпшення якості сну.

Медитація також може бути корисною, при наявності психосоматичних захворювань, особливо тих, які можуть погіршитися через стрес. Хоча все більше наукових досліджень підтверджують користь медитації для здоров'я, деякі дослідники вважають, що поки що неможливо зробити висновки щодо можливих переваг медитації. Зважаючи на це, деякі дослідження показують, що медитація може допомогти людям впоратися з симптомами таких захворювань, як: тривога,

астма, рак, хронічний біль, депресія, хвороба серця, високий кров'яний тиск, синдром подразненої товстої кишки, проблеми зі сном, головні болі, напруги.

Слід підкреслити, що медитація не є заміною традиційного лікування, але це може бути корисним доповненням до іншого лікування.

У медитації усвідомленості головна задача полягає у розширенні свідомості. Треба зосереджуватися на відчуття під час медитації, наприклад на потоці дихання. Є можливість спостерігати за думками та емоціями.

Висновки. Отже, медитація дає змогу зрозуміти власні емоції та знайти вихід з “безвихідних” ситуацій. Також запобігає загостренню психологічних травм, хвороб, які можуть виникнути від довготривалого впливу стресу або негативних емоцій.

Систематична практика медитативних методик дає змогу не тільки запобігти вище сказаному, а й підтримувати в тонусі ставлення до негативних ситуацій та емоцій, які виникають у повсякденному, робочому та сімейному житті.

ПРОБЛЕМА ЕМОЦІЙНОЇ САМОРЕГУЛЯЦІЇ ЖІНОК, ЯКІ ПОСТРАЖДАЛИ ВІД ПСИХОЛОГІЧНОГО НАСИЛЛЯ ПІД ЧАС ВТОРГНЕННЯ РОСІЇ В УКРАЇНУ

Любімова Тетяна Володимирівна
к.п.н., докторант МАУП

Вступ./Introduction. Проблема психологічного насильства є достатньо актуальною для українського суспільства. Особливо гострої фази вона набуває через загострення військової агресії росії проти нашої держави, посилення соціально-політичної кризи на цьому тлі, розшарування населення за рівнем матеріального стану, невпевненість переважної більшості громадян у завтрашньому дні, погіршення матеріального становища. Це далеко не всі чинники, що сприяють підвищенню агресивності та конфліктності в суспільстві, і в родинях, зокрема.

Мета роботи. / Aim. Виявити особливості емоційної саморегуляції жінок, які постраждали від психологічного насилля.

Матеріали та методи./ Material and methods. На наше глибоке переконання, дослідження проблеми психологічного насильства щодо жінок є вкрай важливими для нашої країни. Адже за статистичними даними психологічних служб в середньому кожна четверта жінка, яка звертається до фахівців за психологічною допомогою, зазначає, що піддавалась негативному емоційному впливу з боку інших людей. Це стосується питань словесних образ, приниження, зневажливого оцінювання, знецінення, залякування. Дослідження проблеми психологічного насильства щодо жінок є вкрай важливими, оскільки за статистичними даними психологічних служб різних країн в середньому кожна четверта жінка, яка звертається до фахівців за психологічною допомогою, зазначає, що піддавалась негативному емоційному впливу з боку інших людей. Все це підсилює той факт, що психологічне насильство може здійснюватись у вигляді агресії, заборон, контролю, засудження, погроз, залякування, приниження,

ігнорування, дорікань, шантажу, лайки, маніпуляцій, висміювання тощо. Загалом, психологічним насильством може бути будь-який словесний акт, спрямований на піддрив психоемоційного стану людини.

Погоджуємося з думками зарубіжних дослідників [1, 2, 3], що під психологічним насиллям розуміється: (стеження, погрози, залякування, шантаж, приниження, ігнорування, відсутність турботи).

У Законодавстві України визначено, що психологічне насильство – включає словесні образи, погрози, у тому числі щодо третіх осіб, приниження, переслідування, залякування, інші діяння, спрямовані на обмеження волевиявлення особи, контроль у репродуктивній сфері, якщо такі дії або бездіяльність викликали у постраждалої особи побоювання за свою безпеку чи безпеку третіх осіб, спричинили емоційну невпевненість, нездатність захистити себе або завдали шкоди психічному здоров'ю особи.

Слід відзначити відмінність у підходах і трактуванні проблеми насильства, вчинених до жінок в різних країнах.

Якщо в Україні очевидним фактом насильства, як правило, вважається застосування фізичної сили, то в розвинених європейських країнах, таких як Франція, Німеччина, заборони чоловіка, що обмежують свободу дій і самореалізацію дружини (обмеження зустрічей із подругами, відвідування культурних і спортивних заходів, вимоги залишити роботу тощо) вже можуть бути розцінені як протиправні. Більшість співвітчизниць на такі дрібниці як обмеження особистої свободи взагалі не звертають уваги.

Ми погоджуємося з думкою І. Кочергіної, що психологічне насильство вигідно замовчувати. У суспільстві, яке закриває очі на такі явища, легко присвоїти психоемоційній ситуації статус надуманої, переконати жінку, що її переживання і відчуття — лише ілюзія. Насправді емоційні переживання і реакції постулюють самотність особистості; відмова в них означає, що у жертви не буде своєї особистості, отже, її набагато легше контролювати [5].

І в цьому контексті дуже важливим нам видається посилення уваги фахівців, які надають допомогу жінкам, які постраждали від насилля, на проблему

емоційної саморегуляції жінок. Тож, на переконання низки зарубіжних дослідників [1, 2, 3], емоційна саморегуляція є процесом оптимізації емоційного стану, здатністю керувати власними емоціями, почуттями та переживаннями, і як наслідок – діяльністю з урахуванням актуального емоційного стану. Тобто, саморегуляція діє як у свідомому, так і у несвідомому структурних компонентах психіки людини, тому можна вважати, що вона є багаторівневим та багатовимірним процесом, який включає явища різних структур, які впливають на поведінку та діяльність людини.

Результати та обговорення./ Results and discussion. Отже, аналізуючи погляди вчених на особливості емоційної саморегуляції жінок, виокремлюємо такі компоненти емоційної саморегуляції: самоконтроль як вміння керувати своєю поведінкою та вміння стабілізувати власну емоційну сферу; емоційна стійкість як позитивна психологічна якість, яка виражається в тому, що емоція у відповідальні моменти досягає оптимального ступеню інтенсивності, спрямованої для розв'язання поставлених завдань; самоуправління власним емоційним станом, яке включає мотиваційний компонент емоційної саморегуляції, що передбачає сукупність стійких мотивів, які сприяють усвідомленню людиною значущості своєї діяльності; це спрямованість особистості на активну регуляцію власного емоційного стану; саморозуміння як здатність до розуміння та аналізу власних емоцій.

Висновки./ Conclusions. На нашу думку, з часом, під впливом будь-якого виду насильства (фізичного, психологічного, економічного, сексуального) психологія жінки набуває певних негативних змін: «комплекс жертви», «набута безпорадність», «синдром побитої жінки». Все це негативно впливає на якість жіночого життя в цілому.

СПИСОК ВИКОРИСТАНИХ ДЖЕРЕЛ:

1. Arias J. Psychological abuse: Implications for adjustment and commitment to leave violent partners / J. Arias, K. T. Pape // Violence and Victims.– 1999. – v 14. – С. 55–67.

2. Campbell J. C. Health consequences of intimate partner violence / J. C. Campbell // Lancet. – 2002. – v 35. – Q. 1226–1331.

3. Chen M. Nonconscious avoidance and approach behavioral consequences of the automatic evaluation effect / M. Chen, J. A. Bargh // Personality and Social Psychology. – 1999. – v 25. – P. 215–224.

4. Tomison A. M. Emotional Abuse: The Hidden Form of Maltreatment / A. M. Tomison, J. Tucci [Electronic resource]. – Access mode: <http://www.aifs.org.au/hch/issues.html>.

5. Кочергіна І. Апробації методики дослідження психологічного насильства над жінками в родині / І. Кочергіна // Психологія і особистість, 2017.- № 1 (11).82-93.

ОСОБЛИВОСТІ ЦІННОСТЕЙ СТУДЕНТІВ ІЗ РІЗНИМИ ХАРАКТЕРИСТИКАМИ САМООЦІНКИ

Оніка Ксенія Сергіївна,
магістрантка

Меднікова Ганна Ігорівна,

к. психол. н., доцент

Харківський національний педагогічний університет

імені Г. С. Сковороди

м. Харків, Україна

Вступ. Вирішення найрізноманітніших проблем у вкрай нестабільних умовах життя потребує від сучасної людини здатності самостійно оцінювати ситуацію, робити вибір і ухвалювати рішення, що забезпечується розвинутою системою саморегуляції поведінки й діяльності, наявність того, що забезпечує внутрішню особистісну стійкість суб'єкта життєдіяльності. У таких умовах проблема цінностей і самооцінки особистості набуває особливого значення.

Самооцінка розглядається дослідниками як центральне особистісне утворення, якому відводиться особлива роль у регулюванні поведінки й діяльності особистості. Самооцінка визнається стрижнем процесу саморегуляції на всіх етапах його здійснення: включається в структуру мотивації, визначає спрямованість саморегулювання, вибір засобів його здійснення, впливає на інтерпретацію досягнутого ефекту [4]. Водночас представники різних напрямків вивчення самооцінки відзначають важливість розгляду значимості цієї сфери, у якій людина себе оцінює, зв'язок самооцінки з цінностями, що прийняті людиною або соціальними цінностями [5]. Однак питання про зв'язок цінностей із самооцінкою особистості дотепер залишається не повністю розкритим.

Ціль роботи: визначити особливості цінностей студентів із різними характеристиками самооцінки.

Матеріали та методи. Збір емпіричних даних здійснювався із використанням методики Дембо-Рубінштейн для дослідження часткової самооцінки, методики «Колірний тест ставлень» О.М. Еткінда для дослідження

загальної самооцінки, методика Шварца для вивчення цінностей особистості в адаптації В. М. Карандашова. Математико-статистична обробка даних проводилася із використанням Н-критерію Краскела-Волліса.

Результати та обговорення. Виходячи з того, що самооцінка розвивається і функціонує у двох формах: загальній і частковій [1; 2; 3; 6], були визначені групи студентів із різними сполученнями цих форм самооцінки.

У дослідженні брали участь 60 студентів ХНПУ імені Г. С. Сковороди, відібрані на етапі формування вибірки. До вибірки були включені по 20 студентів із високою, середньою і низькою частковою самооцінкою, визначеною за результатами використання методики Дембо-Рубінштейн.

Виявилось, що найчастіше серед студентів зустрічаються такі варіанти сполучень висотних характеристик загальної і часткової самооцінки: висока загальна і середня часткова (у 23,33% від всього числа випробовуваних студентів), висока загальна і висока часткова (у 16,7%), низька загальна і висока часткова (у 13,33%), низька загальна й низька часткова самооцінка (у 15,56%). Найбільш рідкі поєднання середньої загальної з високою частковою самооцінкою і низької загальної з середньою частковою самооцінкою (в обох випадках по 3,33%).

Отже, найбільш представленими серед студентів є сполучення високої загальної з високою і середньою частковою самооцінкою, низької загальної з низькою і високою частковою самооцінкою. Вивчення особливостей цінностей і ціннісних орієнтацій проводилося за групами студентів із цими варіантами сполучень часткової та загальної самооцінки.

За результатами визначення рангів цінностей на рівні індивідуальних пріоритетів виявилось, що за групою студентів із низькою загальною і низькою частковою самооцінкою високою значущістю характеризуються цінності конформності (1 ранг), безпеки (2 ранг) і традицій (3 ранг). За групою студентів із низькою загальною і високою частковою самооцінкою високою значущістю характеризуються цінності влади (1 ранг), гедонізму (2 ранг) і самостійності (3 ранг). За групою студентів із високою загальною і високою або середньою

частковою самооцінкою високою значущістю характеризуються цінності самостійності (1 ранг), безпеки (2 ранг) і доброти (3 ранг). За всіма вказаними цінностями (окрім цінності безпеки) відмінності між групами виявилися статистично значущими ($p < 0,01$).

При аналізі отриманих результатів ми спиралися на визначені Ш. Шварцем теоретичні положення щодо характеристик певних цінностей і їх співвідношення [8]. Так цінності, що виявилися найбільш значущими для студентів із низькою загальною і низькою частковою самооцінкою, можна визначити як цінності, які спрямовані на захист від загроз та стурбованості. Цінності конформності та традицій розглядаються як соціально сфокусовані, тоді як цінність безпеки може мати як особистісну, так і соціальну спрямованість, отже, може нести вигоду особисто для себе, а може бути пов'язана з безпекою інших людей і суспільства в цілому.

Цінності, що виявилися найбільш значущими для студентів із низькою загальною і високою частковою самооцінкою, можна визначити як цінності самоствердження (влада) і відкритості змінам (самостійність). Цінність гедонізму включає в себе елементи як відкритості змінам, так і самоствердження. Усі ці цінності характеризуються особистісною спрямованістю. Крім того слід зазначити, що цінність влади Ш. Шварц із співавторами відносить до групи цінностей запобігання тривоги і самозахисту, а цінності самостійності та гедонізму належать до цінностей, що відображають зростання та відсутність хвилювання і тривоги.

Цінності, що виявилися найбільш значущими для студентів із високою загальною, високою або середньою частковою самооцінкою за моделлю Ш. Шварца можна визначити як цінності, які виражають зростання і саморозвиток за відсутності занепокоєння та тривоги (самостійність і доброта), а також тенденцію до запобігання тривоги (безпека). Крім того цінність самостійності відображає відкритість змінам, цінність доброти відображає самовизначення через приналежність до певної групи, прагнення бути надійним її членом, що заслуговує довіру. Цінність самостійності належить до особистісних цінностей, а

цінність доброти є соціально сфокусованою. Цінність безпеки, як вже зазначалося, може мати як особистісну, так і соціальну спрямованість, стосуючись себе особисто, безпосереднього оточення, суспільства в цілому.

При аналізі цінностей груп студентів із різними характеристиками самооцінки можна спостерігати певні суперечності. А. В. Шамне, характеризуючи основні суперечності юнацького віку як рушійні сили особистісного розвитку, аналізує їх за такими лініями, як внутрішнє – зовнішнє, індивідуальне – соціальне, детермінація – самодетермінація. Це суперечності між Я і соціумом, між індивідуальним і соціальним, між особистістю («бути для інших» за метафорою А. В. Шамне) і суб'єктом («бути для себе»); суперечність між внутрішньою та зовнішньою детермінацією; між бажанням бути собою та бажанням бути справжньою людиною як представником роду; між цілісністю та автономією, з однієї сторони, і зовнішньою обумовленістю соціальними ролями, з іншої [7].

Виходячи з отриманих нами результатів, можна зазначити, що основна суперечність провідних цінностей студентів із низькою загальною і низькою частковою самооцінкою перебуває в площині соціальне-особистісне, для студентів інших двох груп основною є суперечність між цінностями самозахисту та відкритості змінам, але відмінність між ними полягає в тому, що найбільш значущі цінності студентів із низькою загальною і високою частковою самооцінкою характеризуються виключно особистісною спрямованістю, а для студентів із високою загальною і високою та середньою частковою самооцінкою значущими виявилися як особистісні, так і соціально сфокусовані цінності.

Висновки. Визначені відмінності у цінностях, що характеризуються високою значущістю, між групами студентів із різними характеристиками самооцінки. Для студентів із низькою загальною і низькою частковою самооцінкою високо значущими виявилися цінності конформності, безпеки і традицій, для студентів із низькою загальною і високою частковою самооцінкою - цінності влади, гедонізму і самостійності, для студентів із високою загальною і високою або середньою частковою самооцінкою – цінності самостійності, безпеки і доброти. Суперечності між цінностями, що можуть

впливати на особистісний розвиток, відрізняються у студентів із різними характеристиками самооцінки.

ЛІТЕРАТУРА

1. Бутузова Л. П. Особливості самооцінки студентів на різних етапах первинної професіоналізації. Науковий вісник Херсонського державного університету. Серія «Психологічні науки». 2019. Вип. 2. С. 44-50.

2. Каламаж Р. В. Особливості самооцінки професійно-важливих якостей майбутніх юристів. *Актуальні проблеми психології: Проблеми психології творчості*: зб. наук. пр. / За ред. В. О. Моляко. Т.12. Вип. 7. Житомир: Вид-во ЖДУ ім. І. Франка, 2009. С. 88-97.

3. Криворучко Т. І. Особливості розуміння самооцінки в сучасній психологічній науці. *Медсестринство*. 2015. № 4. С. 19-22.

4. Меднікова Г. І. Самооцінка та рівень домагань особистості як динамічна система : дис. ... канд. психол. наук : 19.00.01. Харків, 2002. 192 с.

5. Меднікова Г. І. Характеристика ціннісних орієнтацій студентів з різними особливостями ставлення до себе. *Вісник ХНПУ імені Г.С. Сковороди. Психологія*. Вип. 47. Харків, 2014. С. 121–130.

6. Столярчук О. А. Психологічні особливості формування самооцінки майбутніх учителів в умовах криз професійного навчання: автореф. дис. ... канд. психол. наук: 19.00.07. К., 2012. 20 с.

7. Шамне А. В. Теорія і практика психосоціального розвитку особистості у підлітковому та юнацькому віці : дис. ... доктора психол. наук : 19.00.07. Київ, 2015. 502 с.

8. Schwartz S. H., Cieciuch J., Vecchione M., Davidov E., Fischer R., Beierlein C., Ramos A., Verkasalo M., Lönnqvist J.-E., Demirutku, K., Dirilen-Gumus O., & Konty M. Refining the theory of basic individual values. *Journal of Personality and Social Psychology*. 2012. Vol. 103 (4). P. 663–688.

ПСИХОЛОГІЧНІ ОСОБЛИВОСТІ УКРАЇНЦІВ ЯКІ ВИЇХАЛИ ЗАКОРДОН ВНАСЛІДОК ВІЙНИ

Помукчинська Анна Костянтинівна,

Студент

Національний Університет

Одеська Юридична Академія

м. Одеса, Україна

Вступ : Події які відбулися від 24 лютого 2022 року а саме початок війни на території України став переломним моментом в житті багатьох українців, їх життя опинилось під загрозою, змінився звичний спосіб життєдіяльності і понад 6 млн 200 тисяч українців були змушені виїхати закордон задля порятунку, але опинившись у безпечному місці біженці ризикують стикнутись з психологічними проблемами.

Мета роботи: проаналізувати з якими психологічними проблемами стикаються українці які виїхали закордон внаслідок війни, задля їх профілактики

Матеріали: Н. Палагіна відмічає знижений емоційний фон вимушених переселенців Реальність в якій зараз живуть українці, а саме військові дії, виходять за межі нормального людського досвіду, війна спричинила порушення життєдіяльності людей, завдала великих людських жертв, нанесла шкоду здоров'ю людей, спричинила значні матеріальні збитки. Подібні ситуації науковці називають екстремальними (чи надзвичайними). [1]

Тобто можемо вважати що українці які залишилися в країні чи які були змушені виїхати за її межі внаслідок війни знаходяться чи знаходились в екстремальній ситуації.

Типовими для людини, яка застала війну чи втікала від неї, інакше кажучи опинилась у катастрофічній ситуації, є почуття тривоги, страху, пригніченості, занепокоєння. У літературі такі реакції позначають як стан стресу, психічної напруженості, афективні реакції тощо. [2]

В літературі зустрічаються різні визначання ситуації яка зумовлює

наявність в житті людини обставин, які не можна вважати нормальними, це «екстремальна ситуація», «кризова ситуація», «критична ситуація» і «важка життєва ситуація», «катастрофічній ситуація» наведені поняття можна визначити як синоніми.

Незважаючи на велику кількість визначень їх можна розділити на два типи, перший тип - це поняття, які фіксують зовнішні ознаки даної категорії ситуацій, другий тип, це поняття, в яких присутні визнання суб'єктивного переживання ситуації. При цьому часто спостерігається ставлення до кризових (екстремальних, важких) ситуацій як до детермінантів суб'єктивних аспектів реакції на них.

Слід враховувати що на реакцію людини на кризи, виникнення кризових станів, впливає такі фактори:

1. Наявність стресових факторів. При цьому стресор може і не є об'єктивно небезпечною ситуацією, достатньо щоб людина оцінювала її як загрозову

2. Спотворене сприйняття ситуації або обмежене сприйняття, яке майже завжди присутній в незнайомих ситуаціях.

3. Відмова адаптивних механізмів, що використовуються людиною для вирішення повсякденних проблем.

4. Відсутність підтримки близьких, що посилює відчуття самотності і замкнутість людини в кризовій ситуації. [3]

Так кризовий стан не є похідним від зовнішніх обставин, а слід враховувати суб'єктивне сприйняття людиною цих обставин, індивідуальні форми реакції, обумовлені особистісними особливостями.

Кризовий стан (криза) - це стан емоційної та психічної дезорганізації особистості, яке виникає в більшості випадків в результаті одночасної дії декількох травмуючих факторів. [4]

Г. У. Солдатова вказує що у випадках вимушених переселенців спостерігається комплексний характер психологічних проблем які зачіпають всі основні сфери особистості.

Емоційної сфера : спостерігається втрати інтересу до життя, байдужості,

пригніченості, загальмованості, апатія, депресія, агресивність, роздратованості, неконтрольовані спалахи гніву.

Мотиваційна сфера зміна ієрархії потреб та ціннісних орієнтацій призводить до зниження рівня домагань та різкому падінню самооцінки, тяжко переживається неможливість задоволення потреб як вищих, так і нижчих рівнів.

Афективна та мотиваційні сфери, спостерігається порушення когнітивної сфери: наявні випадки розладів всіх основних пізнавальних процесів – порушення пам'яті, розсіяність уваги, відволікаємість, порушення сприйняття, розлади мислення.

Проблеми міжособистісного спілкування: як у подружніх відносинах та відносинах з дітьми, так і у сфері взаємодії з представниками власної та іншої культури. [5]

Ю. Платонов, зазначає що біженці, потрапляючи в нові умови, в них руйнуються життєві плани і звичайний спосіб життя, і розпочинаючи нове життя в них формується зовсім інше ставлення і до себе, і до навколишнього світу. Поведінка відрізняється підвищеною збудливістю, агресивною реакцією на подразники. Вказані особи страждають безсонням, відчуваю труднощі в спілкуванні, переживають часткову втрату пам'яті. Вказані труднощі та інші складні обставини з якими стикаються біженці призводить до появи і проявів у біженців різних симптомів, хвороб і бар'єрів при спілкуванні з оточуючими людьми. [6]

Адаптація живого організму до нових умов життя - це стресова ситуація, яка викликає певний дискомфорт і вимагає мобілізації всіх енергетичних ресурсів організму. У ситуації міграції адаптація ускладнюється величезною кількістю факторів, що впливають на цей процес: кліматичні умови, культурні, соціальні, мовні, етнічні та релігійні відмінності, встановлення нових міжособистісних контактів, неминучі матеріальні та побутові проблеми і т.д. Всі ці компоненти, які мають свою специфіку в процесі адаптації, в міграційній ситуації впливають на індивіда в цілому, тим самим створюючи потужну стресову ситуацію. [3]

Розрив між сподіваннями біженців і дійсністю в якій вони опиняються у

новому середовищі часто є досить великим. За відносно короткий проміжок часу у них розвивається цілий ряд хвороб і проявляються симптоми, які раніше не спостерігалися.

Так у ході опитування осіб (34 респонденти) українців які виїхали закордон внаслідок війни, помітне значне зниження оцінки свого самопочуття.

Так респондентам було задано 1 питання «Як ви оцінюєте стан свого здоров'я до початку воєнних дій» (рис.1) і 2 питання «Як ви оцінюєте стан свого здоров'я після початку воєнних дій» (рис.2)

Как Вы оцениваете состояние своего здоровья до начала военных действий: (где 1 очень плохо 10 очень хорошо)

33 ответа



Рис.1 Оцінка стану здоров'я до початку воєнних дій.

Как Вы оцениваете состояние своего здоровья после начала военных действий: (где 1 очень плохо 10 очень хорошо)

34 ответа

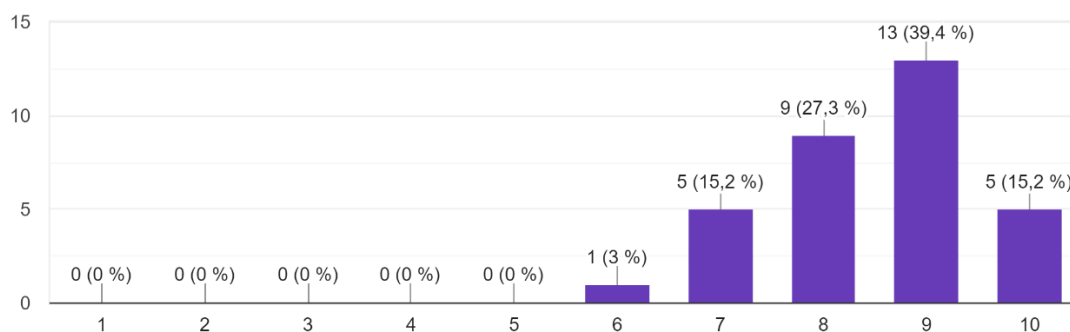

Рис.2 Оцінка стану здоров'я після початку воєнних дій.

Аналізуючи відповіді, помітне значне зниження самооцінки власного здоров'я.

Також на питання «Вкажіть з якими хворобами чи проблемами з здоров'ям ви зіткнулись» отримані наступні результати: (рис.3)

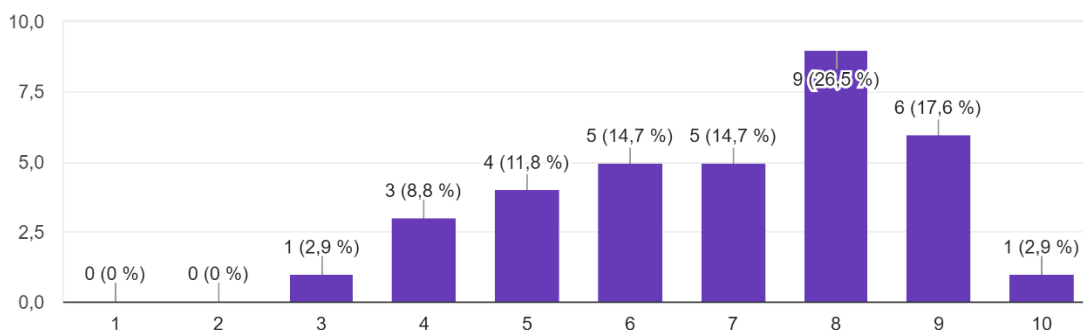

Рис.3 Системи організму людини з якими виникали проблеми після початку воєнних дій.

Серед домінуючих систем з проблемами яких зіткнулись українці які виїхали закордон внаслідок війни це : нервова система(62.1%) травна система(26.1) статева система (24.1%) опорно рухова (20.7%).

Солдатова Г. Визначає що для біженців характерна наявність одразу декількох симптомів. Збудливість передують з втомленістю, емоційний спалах з байдужістю, депресією. Симптоми не проходять протягом декількох років після переселення, психіка стає нестійкою, знижується здатність особистості до адаптивних форм поведінки. [7]

Висновки: Українці які виїхали закордон внаслідок війни зіткнулись з багатьма труднощами включаючи труднощі адаптаційного періоду в нових умовах існування, це все негативно впливають на психічне і фізичне здоров'я біженців, що в свою чергу, вимагає додаткової уваги до зазначеної категорії осіб, розробки і впровадження організації соціально-педагогічної роботи з біженцями,

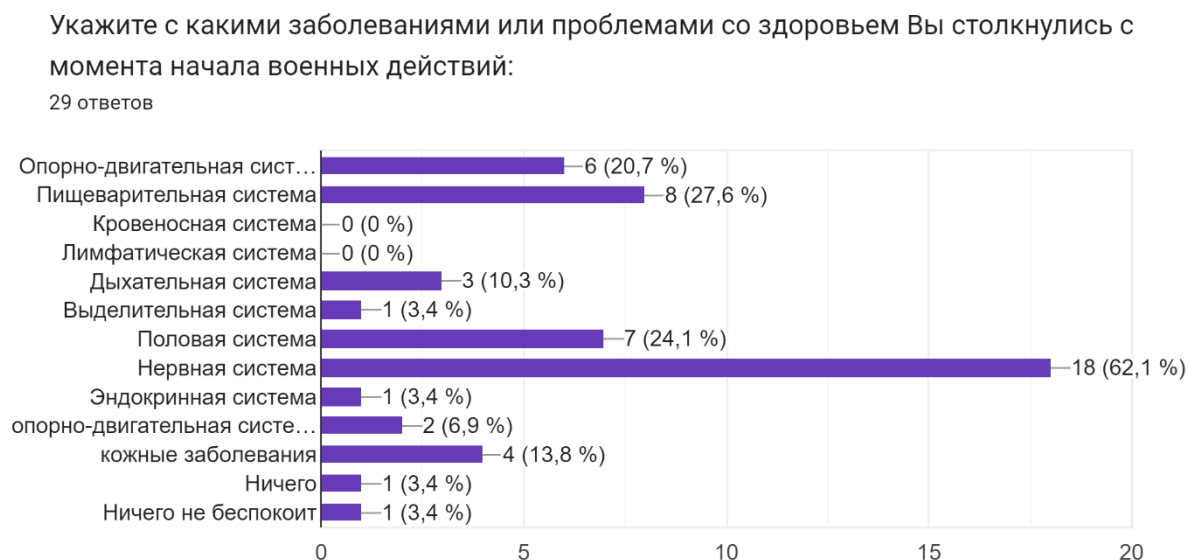
яка має включати в себе як соціальних послуг, а також кваліфіковану психологічну допомогу задля благополуччя зазначених осіб.

ЛІТЕРАТУРА:

1. Психологічна допомога постраждалим внаслідок кризових травматичних подій5 методичний посібник / З. Г. Кісарчук, Я. М. Омельченко, Г. П. Лазос, Л. І. Литвиненко... Царенко Л. Г.; за ред. З. Г. Кісарчук. – К. : ТОВ “Видавництво “Логос”. – 207 с.
2. Ю. А. Александровский, О. С. Лобастов, Л. И. Спивак, Б. П. Щукин «Психогения в экстремальных условиях» електронне посилення <https://studfile.net/preview/6749197/>
3. Максимов М. А. Особенности процесса социально-психологической адаптации мигрантов к новым условиям жизни / М. А. Максимов // Социосфера. Москва
4. Осипова А. А. Справочник психолога по работе в кризисных ситуациях. – Ростов н/Д: Феникс, 2005. – 315 с.
5. Медведев О. И. Эмоциональное напряжение и стресс / О. И. Медведев // Физиология кровообразования. – М. : Медицина, 1986. – 525 с.
6. Платонов Ю. П. Психология конфликтного поведения / Юрий Павлович Платонов. – СПб. : Речь, 2009. – 544 с.
7. Психологическая помощь мигрантам : травма, смена культуры, кризис идентичности / под ред. Г. У. Солдатовой. – М. : Смысл, 2002. – 479 с.

ПОТРЕБИ ОСОБИСТОСТІ

Прожога Ірина Валентинівна,
к.соц н., доцент
Фенюк Тетяна Володимирівна
Студентка
Національний авіаційний університет
м. Київ, Україна

Вступ./Introduction. Усі люди мають певні потреби, які необхідно задовольнити, щоб жити повноцінним життям. Ці потреби важливі, оскільки вони допомагають виявити, що рухає поведінкою людини і що змушує їх прагнути досягти певних цілей у житті. Потреба – відсутність того, що сприймається як необхідне. Будь-які зміни, що відбуваються в суспільстві, ставлять особистість в ситуацію постійного вибору життєвих цілей та засобів їх досягнення. В основі цього вибору лежать потреби людини, які формуються вже в дитинстві та розвиваються все подальше життя, беручи участь у свідомому, осмисленому регулюванні всієї життєдіяльності. Вивчення потреб демонструє те, що їхня сукупність, що сформувалися, дуже істотно впливають на поведінку людини, на її реакцію на зміну соціально-політичної обстановки в суспільстві, на вибір сенсу життя і шлях індивідуального розвитку. Вивчення базових потреб має велику практичну значущість у психології управління, у професійній психології, а знання потреб особистості дозволяє знайти індивідуальний підхід до кожної особи та оптимальні методи стимулювання її діяльності. Розуміння цих потреб є важливим, оскільки вони допомагають розкрити, що рухає людьми і що змушує їх прагнути досягти певних речей у житті.

Мета роботи./Aim. Виявлення взаємозв'язків потреб і умов життя людей.

Матеріали та методи./Materials and methods. Для досягнення мети було використано теоретичний метод–узагальнення теоретичних даних, аналіз, синтез, систематизація.

Результати та обговорення./Results and discussion. В ході даного дослідження, виявилось, що потреби грають дуже важливу роль всього людства.

Потреба виникає з появою самої людини, і в процесі еволюції може змінюватися (якісно або ж кількісно), відповідно до зміни умов виробництва споживчих благ, зміни поглядів усього людства на споживання, соціального стану та грошових доходів, покращення технологій та різної техніки.

Висновки./Conclusions. Основні людські потреби – це те, що нам необхідно для виживання, життя та процвітання. Наші дії мотивуються цими потребами і визначають розвиток. Таким чином, наші базові потреби лежать в основі людської мотивації. Задоволення своїх потреб - це саме те, що здатне спонукати людину до будь-якої діяльності. У людини існують ті потреби, без задоволення яких вона не зможе комфортно існувати або взагалі існувати: це потреба в їжі, будинку та одязі, що зігріває його тіло. Після того, як базові потреби задоволені, людина переходить до задоволення наступного рівня потреб, які називаються соціальними. Таким чином, людина не може жити без задоволення потреб.

Вихідним пунктом формування та розвитку потреб людини є суспільство, конкретно-історичне середовище, у якому протікає життєдіяльність людини. При цьому велике значення мають місце та роль, які займає та виконує людина в даному середовищі. На формування потреб та інтересів, вирішальний вплив дають економічні та соціальні умови суспільства, трудова діяльність та виховання. У процесі виховання відбувається спрямований добір її провідних потреб та інтересів.

Потребу потрібно втілити в ціль і націлити на досягнення мети. У цьому сенсі мета - це те, у що людина вірить, щоб задовольнити свої потреби. Коли людина досягає її, її потреби задовольняються або задовольняються частково, або взагалі не задовольняються. Ступінь задоволення потреби впливає на поведінку людини в подібних ситуаціях у майбутньому. Загалом люди схильні повторювати поведінку, пов'язану із задоволенням потреб, і уникати поведінки, пов'язаної з недостатнім її задоволенням.

Виклад основного матеріалу. Термін "потреба" має багато значень. Якщо говорити в загальному, то це необхідність у чому-небудь, кому-небудь, що вимагає задоволення. Це ознака всього живого, що виражає його початкову форму

активного або вибіркового ставлення до умов навколишнього середовища.

Потреби людського організму є повторюваними, динамічними і взаємозамінними. Це поняття узагальнює все те, чого хочуть люди насправді, наприклад, їх прагнення, претензії, які потребують постійного задоволення. Потреби особистості формуються під впливом соціального становища, духовної культури суспільства та соціальної психології різних громадських груп.

Класифікація потреб

Різні автори по-своєму тлумачать мотиви і підстави, і кожна класифікація- унікальна та неповторна. У економістів- одні, у соціологів-інші, треті- у психологів. У кінцевому висновку виходить таке, що кожна типологія - унікальна і вузькопрофільна.

Групи потреб:

1. Базові потреби- це загальні потреби, які характерні всьому людству. Вони виникають із необхідності підтримання життя людини, як біологічної істоти. Сюди відносяться: біологічні, матеріальні, соціальні та духовні.

- Природні (біологічні) потреби.

«Біологічні потреби» – це фізичні вимоги до виживання людини. Якщо ці вимоги не будуть виконані, людський організм не зможе функціонувати і в кінцевому підсумку вийде з ладу. Вони повинні бути задоволені в першу чергу. Сюди можна віднести: потреби в харчуванні, потреба в розширенні життєвого простору, потреба в дітонародженні, потреба у фізичному розвитку, потреба в здоров'ї, потреба в спілкуванні з природою. Вони, будучи ще біологічними за своєю природою, стають справді людськими, коли опосередковуються умовами суспільного життя, які, у свою чергу, визначаються досягнутим рівнем культури. В біологічних потребах можна виділити антропологічні потреби, сюди можна віднести відмінності людей за статтю, за віком, за належністю до раси.

- Матеріальні потреби

Це включає фінансові та обумовлені потреби для задоволення біологічних, соціальних і духовних потреб. Конкретизація матеріальних потреб залежить від рівня розвитку наявного в країні матеріального виробництва, наявності

природних ресурсів, становища особистості в суспільстві, роду діяльності. Норма цієї потреби має забезпечити кожному належні умови для праці та будь-якої іншої діяльності, комфортне проживання та пересування, умови для відпочинку та відновлення здоров'я, фізичного та інтелектуального розвитку.

Такі потреби не є безмежними, адже вони визначені кількісно особисто для кожної країни, і виражаються в таких поняттях, як «продовольчий кошик» чи «прожитковий мінімум». Щодо нематеріальних потреб, то сюди можна віднести ті, які задовольняються послугами мистецтва, культури, а також освіти. На задоволення цих потреб працюють також транспорт і телефонний зв'язок, юридичні служби та страхові установи.

- Соціальні потреби.

Такі потреби в ієрархії відіграють визначальну роль. Наприклад, ще до нашої ери, аби впіймати якогось звіра чи приборкати його, люди кооперувались, створювали табу на деякі речі, разом полювали, чітко окреслили відмінність між «своїми» і «чужими», разом боролися зі стихійними лихами. Через переваги потреб «для іншого» над потребами «для себе» людина стала перш за все людиною, створивши власну історію на цій Землі. Тут можна виділити потребу в самоідентифікації особистості, потреба в захисті прав і гідності особи.

Якщо говорити за класифікацію соціальних потреб, то вона має наступні ознаки:

1. Потреба в інших - виражає загальну природу людини. Це потреба спілкуватися і захищати слабких. Вона проявляється в альтруїзмі - тобто жертвувати собою заради інших. Задовольняється шляхом подолання вічного егоїстичного принципу «для себе».

2. Потреба для себе — потреба в самоствердженні, самореалізації та самоідентифікації в суспільстві, потреба бути присутнім у колективі. Вони ще називаються соціальними, адже вони невіддільні від потреб «для інших» і можуть бути задоволені лише через них.

3. Потреби разом з іншими- сукупність потреб, що виражають рушійні сили багатьох людей або суспільства в цілому: безпека, свобода, потреба приборкання

агресорів, потреба миру, зміна політичної системи. Ця потреба характеризується об'єднанням людей для вирішення завдань суспільного прогресу.

- Духовні потреби.

Духовність - це індивідуальна практика, яка вона пов'язана з відчуттям спокою. Також пов'язана з процесом розвитку переконань щодо сенсу життя та зв'язку з іншими без будь-яких духовних цінностей. Вона не обмежується сферою тільки свідомості, вона може реалізовуватися тільки при наявності розвинених вольових якостей людини, її здатності спрямовувати свою життєву енергію в певному напрямку.

- Ціннісно-орієнтовані потреби.

Ці потреби можна поділити за їхньою роллю у способі життя, за їх гуманістично-етичною спрямованістю і за критеріями гармонійного і загального розвитку особистості

Розумні потреби - це потреби, задоволення яких сприяє зростанню престижу людини в соціумі, нормальному функціонуванню організму людини, розвитку особистості, гуманізації всіх сторін життєдіяльності.

Критерії розумних потреб:

1) Почуття міри в задоволенні потреб не призводить до виродження особистості. 2) Гармонійне поєднання різних потреб. Навіть духовні потреби не можна вважати виправданими, якщо вони задовольняються шляхом придушення інших (природних і матеріальних) потреб. 3) Узгодження потреб з індивідуальними можливостями та наявністю методів реалізації. 4) Керованість потребами. Розумними можна назвати ті потреби, які контролюються людьми, а не навпаки, коли потреби керують самою особою.

Нерозумні потреби- сукупність потреб, що створюють глухий кут у життєдіяльності людини, розвитку особистості, завдають шкоди інтересам суспільства, якщо їх популяризація призводить до деградації людського суспільства та дегуманізації всіх суспільних відносин. Їхній спектр потреб дуже широкий: починаючи від куріння, закінчую чинаркотиками. Шкідливими зазвичай називають ті нерозумні потреби, які в разі їх задоволення призводять до

деструктивних і цинічних порушень морально-правових норм людського співіснування, у крайніх проявах до деградованого та безнадійного стану людського розвитку. Сюди можна віднести: потреба в алкоголі, в наркотиках, гомосексуалізм і лесбійанство, деякі пластичні операції.

- Істинні і хибні потреби

Хибними є ті, які нав'язуються індивіду особливими соціальними інтересами в процесі їх придушення: це потреби, що закріплюють тяжку працю, агресивність, бідність та несправедливість. Надання їх може принести безліч задовольень, але це не той вид щастя, який слід охороняти та захищати, оскільки це перешкоджає розвитку здатності розпізнавати загальні хвороби та знаходити ліки. Результат один - екстаз без щастя. Справжня потреба, у свою чергу, дійсно необхідна людині.

СПИСОК ВИКОРИСТАНИХ ДЖЕРЕЛ

1. Поняття потреби [Електронний ресурс]. Режим доступу: https://studwood.net/1489694/ekonomika/ponyatie_potrebностey
2. Орлов С. В. Человек и его потребности/ С. В. Орлов. - Издательский дом Питер, 2006 - 212 с.
3. Типологія потреб [Електронний ресурс]. – Режим доступу: <http://ukrbukva.net>
4. Балакіна Ю. Ю. Людина і його потреби (Сервісологія). – Ростов на Дону:Фенікс, 2010 року.
5. Людина та її потреби. Підручник / Назіров А. Е. - СПб .: «Інтермедія», 2012. - 439 с.
6. Бережний Н. М. Людина і його потреби. - М .: Форум, 2006.
7. Хибні потреби [Електронний ресурс]. – Режим доступу: <https://osvita.ua/vnz/reports/sociology/12208/>

СПІЛКУВАННЯ ЯК СОЦІАЛЬНО ПСИХОЛОГІЧНА ПОТРЕБА

Третякова Тетяна Миколаївна,
к. політ. н., доцент кафедри психології

Кушнерьова Вікторія Вікторівна

Студентка

Національний університет
Одеська Юридична Академія
м. Одеса, Україна

Вступ. / Introductions. Все більш значуще місце у формуванні особистості, поряд з працею та іншими видами діяльності, приділяється спілкуванню як виду соціальної активності, яке першим виникає в онтогенезі та спричиняє величезний вплив на формування психічних процесів, станів, становлення особистості та її поведінку, забезпечує взаєморозуміння та психологічну взаємодію людей. Особистість, як відомо, формується та проявляється у діяльності. А одним з основних видів діяльності є спілкування, у якому люди, вступаючи у певні взаємовідносини і взаємодіючи пізнають не тільки одне одного, а і самого себе [7,с. 18]. У спілкуванні формується та відтворюється психологія людини, зароджуються групові ефекти, що трансформують психічні потенціали партнерів соціальної взаємодії в людські відносини та якості особистості, вирішуються життєво важливі завдання спільностей та індивідуумів. Саме тому постає питання розгляду спілкування як соціально психологічної потреби.

Потреба спілкування з оточуючими є однією з провідних духовних потреб людини, що виражають її суспільну сутність. Певний відбиток успішність взаємодії людини з оточуючими накладають вікові, статеві та індивідуально-психологічні особливості особистості. Багато в чому характер та результат міжособистісного спілкування визначає товарищівість – одна з провідних індивідуальних комунікативних сиходинамічних характеристик людини як соціального суб'єкта, що забезпечує стан готовності та прагнення до міжособистісної взаємодії і розуміється як потреба у спілкуванні, сильно розвинене стійке прагнення спілкування, до особистого контакту з людьми, що

виражаються у балакучості, ініціативності спілкування, легкості вступу у соціальний контакт, широті кола спілкування, виразності спілкування [6, с. 67].

Міжособистісне спілкування є важливою умовою успішності різних видів діяльності, у тому числі й діяльності професійної. Особливо розвинену потребу у спілкуванні з оточуючими, вмінні спілкуватися, товариськості як властивості особистості, мають представників «комунікативних» професій типу «людина людина», до яких належать педагоги та поліцейські. Їхня професійна діяльність характеризується станом постійної залученості до проблем оточуючих, що вимагає організації ефективної міжособистісної взаємодії. Проведення різного виду заходів потребує від педагогів та поліцейських наявності сформованих комунікативних навичок, комунікативної компетентності, що передбачає розвиток у них комунікабельності як професійно значущої особистісної якості.

Мета роботи. / Aim. Проаналізувати результати досліджень комунікативної сфери різних соціальних груп, проведених вітчизняними та зарубіжними вченими.

Матеріали та методи. / Materials and methods. Значним вкладом у психологію особистості є створення та розробка концепції системно функціональної природи властивостей особистості та їх діагностики О. І. Крупновим, яка ґрунтується на найважливіших теоретичних положеннях психології про нерозривність динамічних, змістовних та результативних сторін психічної діяльності, про єдність особистісних та індивідуальних характеристик суб'єкта, про системну природу відносин особистості.

На думку О. І. Крупнова, у структурі особистості можна назвати 5 рівнів чи підсистем. До первинних особистісних характеристик відносяться мотиваційно потребні утворення (потреби, мотиви, потяги, інтереси, домагання, установки, самооцінки), що забезпечують сталість, рівень, вибірковість активності суб'єкта. Другу підсистему становлять інструментальні риси – здібності, схильності, покликання, емоційно-вольові, когнітивні та комунікативні риси характеру, які інтегрують різні мотиваційні та споживчі характеристики нижнього рівня. У третю підсистему входять соціально-моральні відносини та властивості особистості – позиційно-рольові якості, що відбивають ставлення до влади,

політики, і навіть морально-естетичні властивості, що виражають ставлення себе, інших людей, до справи тощо. Четверта підсистема – це ціннісно-сміслові утворення особистості (цінності, життєві плани, цілі, ідеали, переконання, погляди, світогляд і т.д.), які визначають стратегічні лінії життя особистості, включаються до системи її соціально-моральних якостей та визначають її спрямованість. П'ятий інтерактивний рівень становлять ролі, позиції, вчинки, які забезпечують особистісний статус суб'єкта, що проявляється у діяльності та спілкуванні. Єдність та взаємозв'язок усіх вищезазначених характеристик дає можливість уявити особистість загалом, її індивідуальну своєрідність, розкриваючи механізми функціонування цілісної особистості [4, с. 19]. На основі системно-функціональної моделі О. І. Крупновим створено діагностичні методики з дослідження товарищкості, ініціативності, організованості, відповідальності, наполегливості, впевненості, допитливості, винахідливості, працьовитості, а також програми з саморегуляції та корекції їх розвитку.

У рамках дослідження проблеми спілкування, ряд науковців, використовуючи системно-функціональний підхід О. І. Крупнова та розроблений вченим «Тест суджень вивчення комунікабельності особистості» досліджували комунікативну сферу різних соціальних груп, зокрема їх комунікабельність. У опитувальнику наведено 140 запитань, на кожне з яких слід відповідати одним із семи варіантів відповідей.

Результати та обговорення. / Results and discussion. Результати емпіричного дослідження комунікабельності та товарищкості патрульних поліцейських О. Євдокімової та Я. Пономаренко засвідчили, що у поліцейських з низьким рівнем комунікативного контролю більш виражені агармонійні змінні: аергічність, астенічність, екстернальність, суб'єктна сфера, операційні та емоційні труднощі. Дослідниками зазначено, що для цієї групи патрульних поліцейських є характерним бажання уникати спілкування в ситуаціях, коли це можливо, особливо якщо вони не налаштовані на розмову, оскільки впевнені, що успіх цього процесу залежить від зовнішніх обставин та умов.

У поліцейських з високим рівнем комунікативного контролю більш яскраво

виражено динамічний (ергічність та аергічність), емоційний (стенічність, астенічність), регуляторний (інтернальність, екстернальність) та мотиваційний (соціоцентричність, егоцентричність) компоненти товарищкості. Отже, патрульні поліцейські цієї групи отримують задоволення від процесу спілкування, часто самі виявляють ініціативу, вміють налагоджувати стосунки та чудово себе контролюють в складних та проблемних умовах спілкування. Прояв товарищкості у цій групі поліцейських зумовлюється необхідністю відповідати вимогам професії та бути максимально ефективними в суспільстві. Вони усвідомлено виявляють товарищкість для досягнення успіху в роботі, налагодження добрих стосунків з колегами та для набуття професійного досвіду, що допомагає їм удосконалювати свої професійні знання, навички та здібності у вирішенні складних завдань [1, с. 128].

Е. Матюкіна та Н. Фоміна, вивчаючи співвідношення особливостей темпераменту та комунікабельності у педагогів дошкільних освітніх установ, встановили, що у більшості педагогів, які розуміють важливість комунікабельності для успішності їхньої професійної діяльності, розвинуто усвідомлене прагнення та готовність до спілкування задля досягнення особистісно-значущих цілей та соціоцентричних мотивів, пов'язаних із прагненням вирішити завдання, які стоять перед колективом, налагодити стосунки, а також можливістю самореалізації та самовдосконалення, що супроводжується переживанням позитивних емоцій та здатністю брати на себе відповідальність за результат взаємодії, незважаючи на наявність операційних та емоційно-особистісних труднощів.

При цьому дослідниками відмічено, що педагогів до 30 років відрізняють знижене прагнення до комунікації та активність у спілкуванні, що, можливо, обумовлено невпевненістю у власних силах як фахівця, який супроводжує процес спілкування негативними емоціями, хвилюванням, спрямованістю комунікації на реалізацію бажання досягти визнання і довіру з боку колег, більша виразність простої поінформованості про товарищкість, труднощів різного роду і менша продуктивність цієї властивості, попри домінування суспільно-значимих цілей. У

той час як педагогам більше старшого віку властиві глибоке усвідомлення значимості комунікабельності у професійній діяльності як при встановленні, підтримці контакту з студентом, так і при його завершенні та можливій перспективі взаємодії у майбутньому. Найбільш гармонійну комунікабельність відмічено у педагогів від 30 до 50 років, які прагнуть взаємодії з оточуючими, що, безсумнівно, позитивно позначається на успішності їх професійної діяльності [5, с. 29].

Цікавими є результати дослідження міжособистісного спілкування осіб похилого віку описані О. Коваленко. Вчений зазначає, що літні люди мають середній рівень самооцінки та є екстравертованими. Це свідчить про те, що вони вважають себе носіями позитивних, соціально бажаних характеристик, але інколи можуть ставати надто критичними щодо себе, незадоволеними своєю поведінкою. Отримані ним результати вивчення окремих особливостей різних підсистем психіки особистості в похилому віці в контексті особистісно-комунікативного підходу О. І. Крупнова дозволяють стверджувати, що літні люди мають середній рівень розвитку різних комунікативних особливостей, їхня потреба в спілкуванні задовольняється, вони не почуваються самотніми, бажають спілкуватися, спільно вирішувати певні проблеми, мають гармонійні взаємини, але недостатньо здатні до розуміння емоцій інших. На рівень таких особливостей суттєво впливає стать людини (жінки мають у цьому випадку переваги), а також особливості соціальної ситуації особи похилого віку, організація її життя, ставлення до нього. Кращі якості міжособистісного спілкування в тих, хто є соціально активним, прагне до спілкування, працює, задоволений здоров'ям та життям. Ці ж чинники зумовлюють і гармонійність стосунків літньої людини, її здатність осмислювати своє життя, її ставлення до себе [2, с. 240].

Досліджуючи потребу у спілкуванні як фактор формування особистості майбутнього спортивного педагога М. Кричфалушій проаналізував відповіді студентів денної форми навчання інституту фізичної культури та здоров'я Волинського національного університету ім. Лесі Українки та зазначив, що у її основі лежать потреба в емоційному контакті, соціалізований пошук контактів і

відповідна техніка задоволення. Потреба в спілкуванні виявляється в прагненні індивіда належати до групи, бути її членом, взаємодіяти з нею, брати участь у спільній діяльності, перебувати разом тощо. Дослідником зазначено, що студентів із високою потребою в спілкуванні вирізняють такі риси: прагнення до підтримання й поновлення добрих стосунків між людьми; сильні переживання при розриві добрих взаємин між товаришами; здатність вибачити провину заради поновлення добрих стосунків; прагнення допомагати іншим; здатність відмовлятися від особистісної користі заради інших; поділитися із людьми переживаннями й від цього стане легше; схильність виявляти участь у будь-яких справах; прагнення встановити добрі взаємини з багатьма людьми; бажання розширити сферу свого спілкування з метою встановлення доброї настрою й теплих взаємин тощо [3, с. 27].

Висновки. / Conclusions. Отже, в результаті дослідження встановлено, що все більш значуще місце у формуванні особистості приділяється спілкуванню як виду соціальної активності. Наголошено, що саме у спілкуванні зароджуються групові ефекти, що трансформують психічні потенціали партнерів соціальної взаємодії в людські відносини які покликані вирішувати життєво важливі завдання як суспільства в цілому, так і окремих індивідуумів. Було встановлено, що у рамках дослідження проблеми спілкування, ряд науковців, використовуючи системно-функціональний підхід О. І. Крупнова досліджували комунікативну сферу різних соціальних груп, зокрема їх комунікабельність. Наголошено на особливостях комунікації у поліцейських та педагогів. Також, на прикладі літніх людей та студентів, показано залежність прагнення до комунікації від віку.

ЛІТЕРАТУРА

1. Євдокімова О. О., Пономаренко Я. С. Товариськість патрульних поліцейських як ключова професійно важлива компетенція: емпіричне дослідження. *Право і безпека*. 2021. № 3 (82). С. 122–130.
2. Коваленко О. Г. Міжособистісне спілкування осіб похилого віку: психологічні аспекти: монографія. К.: Ін-т обдарованої дитини, 2015. 456 с.

3. Кричфалушій М. Потреба у спілкуванні як фактор формування особистості майбутнього спортивного педагога в процесі професійної підготовки. *Фізичне виховання, спорт і культура здоров'я у сучасному суспільстві*. 2012. № 1. С. 24–28.
4. Крупнов А. И. Системная диагностика и коррекция общительности. М.: Изд-во РУДН; 2007. 131 с.
5. Матюкина Е. С., Фомина Н. А. Соотношение особенностей темперамента и общительности у педагогов дошкольных образовательных учреждений с холерическим типом темперамента. *Личность в природе и обществе: научные труды молодых ученых. Серия «Психология и педагогика»*. 2014. Вып. 17. С. 27–30.
6. Соціальна психологія: навч. посіб. / Н. Ю. Воляннюк, Г. В. Ложкін, О. В. Винославська та ін. К.: КПІ ім. Ігоря Сікорського, 2019. 254 с.
7. Філоненко М. М. Психологія спілкування. Підручник. К.: Центр учбової літератури, 2008. 224 с.

БАТЬКІВСЬКІ УСТАНОВКИ ЯК СКЛАДОВА БАТЬКІВСТВА ТА ЧИННИК ВИБОРУ ШЛЮБНОГО ПАРТНЕРА

Федоришин Галина Миколаївна

канд. психол. н., доцент,
доцент кафедри соціальної психології

Михайлюк Інна Богданівна

магістр психології
Прикарпатського національного університету
ім. Василя Стефаника

Анотація. У статті здійснено аналіз феномену батьківських установок як складової батьківства, вказано на відмінність понять «батьківська установка» й «батьківський аттитюд». Висвітлено механізми впливу батьківських установок на вибір шлюбного партнера та моделей взаємодії з ним.

Ключові слова: подружній партнер, батьківські установки, сім'я, вибір, батьківство.

Вступ. Питання батьківських установок та батьківства постають особливо гостро у зв'язку з їх неоднозначним розумінням, різним тлумаченням в сучасній психолого-педагогічній літературі.

Питання про природу батьківських почуттів й установок з точки зору буденної свідомості є самоочевидним: батьки - головні і природні вихователі дитини; їх поведінка пояснюється потребою в продовженні роду, а відсутність або нерозвиненість батьківських почуттів є порушенням або перекрученням цієї універсальної біологічної та соціально-моральної норми.

Зростаючи й здобуваючи досвід у батьківській сім'ї особистість засвоює батьківські установки декількох поколінь.

Уявлення батьків, прабатьків про сім'ю, подружнього партнера, розподіл подружніх ролей та влади (когнітивний компонент), оцінки й ставлення (емоційний компоненти), звичні паттерни поведінки також інтерналізуються.

Мета роботи. Метою наукового повідомлення є здійснити аналіз феномену батьківських установок як складової батьківства і як чинника вибору шлюбного партнера.

Матеріали та методи. У роботі використано методи аналізу, синтезу, узагальнення, систематизації, опитування.

Результати та обговорення. Батьківство - це соціально-психологічний феномен, який представляє собою емоційно й ціннісно забарвлену сукупність знань, уявлень і переконань особистості щодо себе як родителя, що реалізується у всіх проявах поведінкової складової батьківства.

Як надіндивідуальне ціле, батьківство невід'ємно включає кожного з подружжя, які вирішили дати початок новому життю і саму дитину [1]. Таким чином поняття «батьківство» є надіндивідуальним цілим, що виходять за рамки індивіда, в той час як «материнство» і «батьківство чоловіка» стосуються окремої особистості.

Як інтегральне утворення особистості батьківство включає: ціннісні орієнтації подружжя (сімейні цінності); батьківські установки і очікування; батьківське ставлення; батьківські почуття; батьківські позиції; батьківську відповідальність; стиль сімейного виховання.

Компоненти батьківства пов'язані один з одним в єдину структуру за допомогою взаємообумовлених складових елементів (когнітивного, емоційного, поведінкового) і є психологічними формами прояву батьківства. Квінтесенцією, сукупним виразом всіх компонентів, найбільш доступним для спостереження, є стиль сімейного виховання.

Батьківський атитюд виконує своєрідну регулятивну функцію, визначає характер поведінки під час здійснення вибору, є внутрішнім станом готовності людини до дії. Атитюди, сформовані в процесі дитячо-батьківських взаємин, стосуються світогляду, емоційного ставлення та готовності діяти.

Вони є фундаментом, на базі якого здійснюється або ні вибір. Незважаючи на схожість у змісті та структурі, поняття атитюду відмінне від поняття установки. Установки є неусвідомлюваними й певною мірою є готовністю до

сприйняття та дій. Атитюди існують також на свідомому рівні та є станом, що передує поведінці [2].

Установки формуються під впливом батьківської, прабабківської сім'ї. Батьківські установки щодо вибору шлюбного партнера – це система емоційного ставлення до партнера, його сприйняття та способів поведінки з ним.

То ж уявлення батьків про подружнього партнера (когнітивний компонент), оцінки й ставлення (емоційний компоненти), звичні паттерни поведінки інтеріоризуються і стають частиною підростаючої особистості, вплітаються в мережу її настанов. На основі цього складного сплетіння, сформованого в процесі дитячо-батьківських взаємин, відбувається вибір шлюбного партнера.

На думку Е. Берна, через батьківські настанови формується життєвий та професійний сценарій, приписи щодо своєї статі та одруження, вибору партнера [3]. Е. Еріксон також наголошує, що батьківські установки можуть обмежувати, перешкоджати розвитку, прояву ширості й творчого начала.

Е. Г. Ейдемільер та В. В. Юстицік підтверджують, що більшість сценаріїв людина засвоює з батьківської сім'ї, наслідуючи моделі поведінки через постійне сприймання установок або інструкцій [4]. Стиль сімейного виховання є способом передання батьківських настанов, формує особистість із певними цінностями й переконаннями.

Таким чином, установку розглядають водночас як знання суб'єкта про предмет його ставлення, як емоційну оцінку та певний намір – програму дій щодо конкретного об'єкта. Згідно з розглянутою концепцією, вплив батьківських установок на вибір подружнього партнера є неусвідомлюваним. Він визначається внутрішніми потребами та пошуком шляхів їх задоволення в партнері, є певним базовим ставленням.

Батьківська сім'я є первинним інститутом соціалізації індивіда, де він отримує перший соціальний досвід. Батьки, як правило, є для нього значущими людьми, тому виконання ними подружньої та батьківської ролей частково усвідомлене, а частково неусвідомлене, згодом копіюється у власній родині.

Між функціонально-рольовими структурами подружніх і батьківських сімей

спостерігається пряма залежність: подружні сім'ї зазвичай аналогічні батьківським, а структура влади, копінг-стратегії, правила, особливості комунікації тощо батьківської сім'ї неусвідомлено приймаються дітьми в їх сім'ях.

На думку вчених лише сім'я: батьки та близькі родичі, їх спосіб життя, зміст спілкування і стиль взаємин формують у дітей зразки, еталони чоловіка і жінки [5].

Однак слід зауважити, що наступництво поколінь є вибіркоким: одні знання, норми і цінності засвоюються і передаються наступним поколінням, а інші, які не відповідають умовам, що змінилися, відкидаються або трансформуються.

Корекційним компонентом впливу батьківських установок на вибір шлюбного партнера є порівняльний аналіз особливостей батьківської і власної сім'ї або власних уявлень про майбутню сім'ю з метою усвідомлення впливу з боку батьківської сім'ї. Застосування історичного методу генограми допомагає з'ясувати цей «спадок поколінь», сприяє екстерналізації членами сім'ї неусвідомлюваних уявлень про характер їх взаємин і, найголовніше, істотно каталізує процес сімейної психотерапії, сприяє усвідомленню членами сім'ї сімейних процесів, конфліктів тощо.

Ми провели опитування студентів щодо особливостей впливу батьківських установок на вибір шлюбного партнера та моделей майбутньої сім'ї. Дослідження проводилось серед студентів факультету психології Прикарпатського національного університету імені Василя Стефаника м. Івано-Франківська. У дослідженні взяли участь 32 жінок віком від 18 до 22 років.

Більшість респондентів (59,4 %) переймають настанови батьків стосовно шлюбного партнера та стосунків у сім'ї й описують майбутню сім'ю на кшталт батьківської, з тією ж структурою влади, цінностями. З них 59,4 % описали патріархальний стиль шлюбних стосунків. 18,7 % опитаних вказали на матріархальний за структурою влади стиль шлюбних стосунків. 18,7 % вказали на егалітарну структуру влади й розподіл функціональних обов'язків. 40,6% опитуваних мають інше уявлення про взаємини і структуру майбутньої сім'ї,

розподіл обов'язків, характеристики шлюбного партнера. 38,5 % з них вбачають у шлюбному партнерові рівноправного союзника й описують егалітарні стосунки у майбутній сім'ї.

Отримані результати опитування дають підстави припустити про орієнтації сучасної молоді на створення шлюбного союзу як партнерського, егалітарного, на відміну від батьківських сімей, де переважає традиційний розподіл влади - патріархальний або матріархальний.

Висновки. Здійснивши аналіз батьківських установок як складової батьківства і чинника вибору шлюбного партнера, приходимо до висновку, що здобуваючи досвід у батьківській сім'ї підростаюча особистість засвоює батьківські і більш того, прабатьківські установки, й вони стають стійкими утвореннями – уявленнями, переконаннями, оцінками і ставленнями у мережі уявлень про світ і себе, надають стабільності та спрямованості поведінці, є основою для здійснення важливих життєвих виборів, зокрема вибору шлюбного партнера.

Передача батьківських установок відбувається у процесі виховання, безпосередньої взаємодії батьків, прабатьків і дітей. Стиль сімейного виховання є способом передачі батьківських настанов.

Емпіричне дослідження засвідчило, що студенти приймають батьківські установки щодо подружнього партнера, однак є деякі відмінності в уявленнях про майбутню сім'ю як егалітарну, на відміну від батьківської з традиційним розподілом ролей. Перспективи подальших досліджень вбачаємо в емпіричному вивченні уявлень студентської молоді про майбутню сім'ю й шлюбного партнера.

ЛІТЕРАТУРА

1. Федоришин Г. М. Психологічні проблеми сімейного виховання. Івано-Франківськ: Місто НВ, 2013. 224 с.
2. Крайлюк А. І. Особливості впливу батьківських настанов на вибір шлюбного партнера. *Науков. вісник Херсонського державного ун-ту (Психологічні науки)*. 2015. - № 6. С. 135 – 140.

3. Стюарт Й., Джойнс В. Основи ТА: Транзакційний аналіз. К.: ФАДА, ЛТД, 2022. 393 с.
4. Психологія сім'ї: підручник. *За ред. В. М. Поліщука*. Суми: Університетська книга, 2021. 248 с.
5. Помиткіна Л. В. Психологічні особливості прийняття студентами стратегічного життєвого рішення щодо вибору супутника життя. *Науково-практичний журнал Південного наукового центру НАПН України «Наука і освіта. Педагогіка і психологія»*, № 9/CVX, 2012. С. 174-178.

ПОРІВНЯННЯ ЗАДОВОЛЕНОСТІ ШЛЮБНИМИ ВІДНОСИНАМИ ЖІНОК РІЗНОГО ВІКУ

Науковий керівник:
Чистовська Юлія Юріївна,
завідувач кафедри психології, доктор психологічних наук
Пахомова Аліна Яківна
студентка
Черкаського національного університету
імені Богдана Хмельницького
м. Черкаси, Україна

Вступ. / Introductions.

Актуальність теми дослідження: За багаточисленними результатами проведених шляхом різноманітних опитувань та спостережень досліджень, то виявляється, що в Україні одне з найгірших становищ у всій Європі за кількістю розлучень на ранніх термінах подружнього життя. Результатами є те, що близько 40% одружених подають на розлучення в перших три роки. Тобто в перший кризовий період подружнього життя. За останні десятиліття в нашій країні відбулось багато змін в тому числі відбулися і зміни в цінностях сімейного життя. В загальному розумінні сім'я – це осередок затишку, підтримки, кохання, реалізацій та багато іншого. Але з кожним роком в українських родинах збільшується кількість кризових ситуацій у вигляді розноголосся, амбіцій, егоїзму, небажанню поступатися, що слугує до можливого розпаду подружжя [4]. Але основною та головною причиною розпаду родин психологи вважають незадоволеність подружніми відносинами, які охоплюють всі сфери життєдіяльності та існування родини. Як правила можна сказати, що майбутні чоловік та дружина зазвичай свідомо створюють родину для того, щоб задовольнити свої власні фізіологічні, соціальні, психологічні потреби. Підсумовуючи дану інформацію можна сказати, що саме задоволеність шлюбними відносинами є гарантом розвитку та збереженню сім'ї.

Подібні дослідження в темі «задоволеність шлюбом» досить чітко описано в

роботах В. В. Століна, С. І. Голода та інших. Також досить багато часу приділяли для дослідження того, як психологічні фактори впливають на рівень задоволеності шлюбом такі автори як А. Г. Лідері, Ю. Є. Альошина та інші. І не дивлячись на те, що на сьогодні можна ознайомитися з дослідженнями різних психологів та психоаналітиків питання задоволеності шлюбом, то цього все ще недостатньо для опису повної картини даної проблематики [3].

Об'єктом дослідження виступає відношення жінок різного віку до шлюбу та їх задоволеності подружнім життям.

Предметом дослідження слугують стосунки в кожній подружній парі, точніше – репрезентація з жіночого боку.

Мета роботи. / Aim.

Метою дослідження є порівняння задоволеності шлюбними відносинами у жінок різного віку та визначення факторів, які на це впливають.

Матеріали та методи./Materials and methods.

Для того аби дослідити рівень задоволеності шлюбними відносинами жінок різного віку було запропоновано пройти декілька тестувань для отримання більш широкої картини дослідження. Також було враховано різні вікові категорії та запропоновано взяти участь у дослідженні одруженим жінкам від 20 до 30 років та жінкам від 40 до 50 років для порівняння. Кількість також була обмежена: кожна група налічувала по 20 осіб, таким чином у дослідженні було задіяно 40 жінок з різними поглядами, мотивами, відчуттями, сприйняттям, цінностями.

Перше тестування має назву «Оксфордський опитувальник щастя», який дозволяє виміряти психологічне благополуччя. Даний опитувальник був розроблений в кінці 1980-х років на кафедрі експериментальної психології Оксфордського університету, де автором виступав Майкл Аргайл зі своїми колегами по кафедрі. Спочатку перевірка ефективності та правдивості результатів проводилися в Оксфорді, а потім пішли в загальні маси. Дана методика призначена для вимірювання щастя в цілому, і базується на формуванні та формулюванні опитувальника депресії Бека, з якого було запозичено частину питань [1].

Друге запропоноване тестування мало назву «Тест на рівень задоволеності шлюбом», який подає результати в балах в радіусі від 0 до 48 балів, де 0 - 22 - низький рівень, а 29 – 48 – дуже високий рівень задоволеності шлюбом. Даний тест був розроблений В. В. Сталінім, Г. П. Буденко та Т. Л. Романовою та був призначений для експрес діагностики ступеня задоволеності шлюбом [2].

Результати та обговорення./Results and discussion.

Результати були доволі однозначними, тому що підтвердилися стереотипні визначення, що жінки 20 – 30 років погоджуючись вийти заміж вкладають в сенс те, що це допомога в реалізації, підтримка, подружній ріст обох з подружжя. Також жінки даної групи відчують себе майже всі абсолютно щасливими в стосунках та ще не відчують ніяких труднощів. А от жінки 40 – 50 років погоджуючись на весілля вкладають в сенс створення домашнього затишку, родинного тепла. Також ці жінки вже не так часто приділяють увагу собі, а все частіше надають перевагу турботі про своє найближче коло спілкування – сім'ю. Також рівень задоволеності у жінок старшого віку суттєво менший від молодших наречених, для них задоволення зовсім в інших речах.

Висновки./Conclusions.

В ході проведення даного дослідження була проаналізована різноманітна література та матеріали тих, хто подібним вже займався для того, щоб зрозуміти, який можливо новий підхід підібрати. Методики підбирались виважено та продумано, щоб підходили різним віковим категоріям жінок.

Досліджено та опитано 40 заміжніх жінок з питань їх «задоволеності шлюбними відносинами». Поставлені цілі роботи – виконані та в ході дослідження підтверджується гіпотеза стереотипності того, як жінки різного віку ставлять до заміжжя.

ВИКОРИСТАНА ЛІТЕРАТУРА./ USED BOOKS.

1. «Оксфордський опитувальник щастя» [Електронний ресурс]. Режим доступу: <https://psytests.org/emotional/ohi.html> .
2. «Тест на рівень задоволеності шлюбом» [Електронний ресурс]. Режим

доступу: <https://trevog-bolshe.net/blog/test-na-riven-zadovolenosti-shlyubom> .

3. Стаття “Гармонія сім’ї”, Матеріал підготували: Карвацька Н. С., Рудницький Р. І. – доценти кафедри нервових хвороб, психіатрії та медичної психології ім. С. М. Савенка, електронний ресурс. Посилання: <https://www.bsmu.edu.ua/blog/4552-garmoniya-v-sim-i/> .

4. Шнейдер Л. Б. Психологія сімейних відносин. Курс лекцій. -М .: Квітень-Прес, Вид-во ЕКСМО-Прес, 2000. - 512 с.142с.

ЗАХОДИ ПРОФІЛАКТИКИ ПРОФЕСІЙНОЇ ДЕФОРМАЦІЇ У ВИКЛАДАЧІВ ВИЩОЇ ШКОЛИ

Якимчук Олена Миколаївна,
кандидат мистецтвознавства, доцент
Вінницький державний педагогічний університет
імені Михайла Коцюбинського
м. Вінниця, Україна

Вступ. За загальним визначенням спеціалістів [2, 3, 4] педагогічна діяльність є одним із видів професійної діяльності типу «людина – людина», яка найбільше деформує особистість людини. Низка соціально-економічних проблем (низька заробітна плата, несумісна з емоційно-фізичними затратами викладача на роботі, недостатній рівень технічного забезпечення, падіння престижу педагогічної професії) робить працю вчителя емоційно напруженою.

Питанням професійних деформацій освітян вітчизняними науковцями присвячено низку досліджень. Так, психологічні особливості особистості вчителя розкриті у статтях Л. Дяченко, М. Міщенко. Показники педагогічної діяльності висвітлені у наукових працях О. Гринько, М. Розенової. Психологині О. Поліщук, Т. Колтунович, С. Лічман досліджують професійні деформації вихователів. Особливостям професійних деформацій викладачів вищої школи присвячені статті О. Косигіної, О. Дубчак.

Отже, пропонована стаття знаходиться у контексті досліджень вітчизняних авторів. Вона окреслює заходи профілактики професійних деформацій викладачів вищої школи в сучасних соціально-економічних умовах.

Мета роботи – охарактеризувати профілактичні заходи професійних деформацій викладачів вищої школи в сучасних умовах навчально-виховного процесу.

Матеріали та методи. Методологічною основою роботи є структурно-системний підхід до вивчення наукової літератури. Специфіка досліджуваної теми передбачає застосування методу аналізу для виявлення причин виникнення

професійних деформацій і систематизації заходів профілактики.

Результати та обговорення. Професія педагога є стресогенною. Емоційне навантаження викладача значно вище, ніж у фахівців інших професій, хто безпосередньо працює з людьми. Тому вона потребує від об'єкта діяльності постійного поповнення своїх фізичних, емоційних резервів.

Специфіка викладацької діяльності у вищій школі передбачає велику кількість посадових обов'язків, постійну комунікацію упродовж робочого дня, відповідальність за результат спілкування, часто відсутній позитивний результат як показник якості знань студентів, неналежне соціальне визнання й державну підтримку.

Висока емоційна напруженість, яка спричинена перманентною наявністю великої кількості стрес- та факторів ризику впливає на самопочуття викладача, його працездатність, професійне здоров'я, якість роботи тощо.

Негативні зміни особистості, які відбуваються під впливом трудової діяльності отримали назву – професійна деформація. Вона позначена модифікаціями індивідуально-психологічних характеристик особистості (стереотипів сприйняття, ціннісних орієнтацій, способів спілкування й поведінки, особливостей реагування та захисних механізмів), що відбуваються під впливом специфічних факторів професійної діяльності [3].

Серед основних деструктивних станів у діяльності викладачів вищої школи фахівці називають авторитарність, домінантність, агресію, байдужість (педагогічну індіферентність), педагогічний догматизм, формалізм, консерватизм, монологізм, дидактичність. Причинами формування й розвитку професійних деформацій викладачів вищої школи є специфіка педагогічної діяльності, особливості характеру особистості, соціальні чинники тощо.

Для пом'якшення та зменшення розвитку професійних деформацій викладачів вищої школи має стати низка профілактичних заходів, впроваджена на державному, середовому, індивідуальному рівнях.

За визначенням Всвітньої організації охорони здоров'я «профілактика – це комплекс різних заходів, спрямованих на попередження будь-якого явища і/або

усунення факторів ризику» [5].

Розрізняють первинну й вторинну профілактику. Первинну визначають як систему заходів попередження виникнення й впливу чинників ризику розвитку синдрому або захворювання. Заходами первинної профілактики професійної деформації викладачів можуть бути раціональний режим праці й відпочину, заняття спортом, медитацію. Вторинна профілактика являє собою комплекс медичних, соціальних, санітарно-гігієнічних, психологічних та інших заходів, спрямованих на раннє виявлення та попередження загострень, ускладнень і хронізації захворювань. До заходів вторинної профілактики відносяться рання діагностика професійної деформації, консультація психолога або психотерапевта. Заходи вторинної профілактики будуть актуальні у випадку діагностування у викладача початкової стадії професійних деформацій.

Охарактеризуємо напрями профілактичних заходів більш детально.

Першим кроком до вирішення проблеми є *усвідомлення* викладачами наявності професійних деформацій в розвитку професіогенезу. Тому важливо підвищувати свою грамотність компетентність з питань збереження й зміцнення психічного здоров'я, періодично проходити самодіагностику. Вона повинна починатись з періоду навчання майбутніх вчителів і сформуванню навички самодіагностики й самопрофілактики професійних деформацій у діяльності викладача.

Важливим напрямом попередження професійних деформацій є *професійний відбір майбутніх викладачів*. До педагогічних навчальних закладів мають вступати ті, хто вбачає педагогічну діяльність своїм покликанням, готовий до співпраці з учнями, хоче передавати їм знання, формуючи нові генерації достойних громадян, гарних майстрів. Процес навчання майбутніх викладачів має бути направлений на формування порядної, з моральними цінностями людини, здатної критично мислити, самостійно вирішувати життєві й фахові завдання.

Для збереження психологічного здоров'я викладачів необхідним є *стимулювання їхнього професійного розвитку*. Це включає надання допомоги вчителям-початківцям у період професійної адаптації, подолання труднощів,

придбанні досвіду; підвищення соціального статусу викладача, престижу його професійної діяльності; підвищення професійної компетентності, у чому зацікавлена держава й освітня установа, в якій працює викладач.

Збереженню психологічного здоров'я педагогічного працівника сприяє також *формування позитивного ставлення до себе*, задоволення собою й результатом своєї діяльності. Це довготривала комплексна робота, яка поширюється на усі освітні інституції, де працівник здобуває освіту (школа, коледж, університет), а також психологічну самоосвіту щодо позитивного ставлення до себе. Важливу роль у цьому відіграють психологи-консультанти, які покликані надавати допомогу не лише здобувачам, а й викладачам освітніх установ різних рівнів.

Наступним кроком щодо збереження психологічного здоров'я є створення оптимальних умов праці викладачів, *підвищення їхньої кваліфікації*. Це відвідування методичних семінарів, вебінарів, курсів підвищення кваліфікації, післядипломної освіти, проходження стажування тощо. Ці заходи допоможуть викладачу вийти із звичного буденного кола його обов'язків, поспілкуватись з новими людьми, переоцінити власну особистість і свій професійний статус, визволити когнітивні та акціональні стереотипи, освоїти навички комунікативної дії в ролі слухача.

До заходів первинної профілактики відносять створення відповідних умов: зменшення навантаження, застосування раціонального режиму праці. Вагомого значення для збереження здоров'я набуває спільна діяльність педагогічного колективу, направлена на формування здорового психологічного клімату. Вона вбачає співпрацю зі стейкхолдерами (учнями, здобувачами, викладачами, адміністрацією) закладу освіти, направлену на розбудову безпечної комунікації між учасниками освітнього процесу.

Вказані вище напрями є пріоритетом загальнодержавного й середового рівня.

Крім зазначених форм профілактики не менш важливими є заходи індивідуальної профілактики. Це:

- дотримання здорового способу життя;
- регулярний контроль за основними показниками стану здоров'я (артеріальний тиск, температура тіла, частота серцевих ударів (пульс), частота дихального циклу);
- дотримання гігієнічних вимог і норм;
- вчасне відвідування фахівців в галузі профілактики здоров'я;
- налагодження режиму дня (праці й відпочинку);
- налагодження культури вживання води й харчування;
- самодіагностика рівня емоційного вигорання, інших деструкцій;
- відокремлення роботи від особистого життя: не приносити роботу додому, залишати її на робочому місці, приділяти час сім'ї, дітям;
- обрати додаткові види діяльності (хобі), не пов'язані з професійною;
- спілкування з позитивними людьми;
- заняття спортом, медитацією;
- влаштування прогулянок, коротких подорожей на 1-2 дні (для зміни обстановки);
- бути відкритим новим планам;
- знаходити час для себе.

Ефективними засобами профілактики професійних деформацій можуть стати також зміна місця проживання, роботи, перехід на нову посаду, категорію, оформлення нового проєкту, оновлення навчальної програми, курсу лекцій тощо.

Висновки. Професійна деформація – це явище природнє. Тому до неї слід поставитись як до симптому, який означає, що настав час змінюватись. Подолати професійні деформації є непростим завданням. Варто пам'ятати, що легше попередити виникнення професійної деформації, ніж долати його.

Отже, для попередження розвитку професійних деформацій необхідна низка профілактичних заходів, яка дозволить попередити й пом'якшити їх. Варто зауважити, що кожен з них може бути дієвим, але найкращий результат відбудеться за умови комплексного підходу до профілактичних засобів професійних деформацій.

СПИСОК ВИКОРИСТАНОЇ ЛІТЕРАТУРИ

1. Косигіна О. Профілактика професійних деформацій викладачів вищої школи. URL : <http://www.pulib.sk/web/kniznica/elpub/dokument/Lukasova3subor/Kosyhina.pdf> (дата звернення 05.07.2022).
2. Поліщук О. М., Колтунович Т. А. Особливості емоційних проявів у вихователів з різними рівнями професійних деформацій. *Psychological journal*. 2019. №2 (22). С. 99-115.
3. Хижняк А. А. Психологічна корекція професійних деформацій тренера-викладача: дис. ... канд. псих. наук: 19.00.07 / Національна академія педагогічних наук України, Інститут психології імені Г.С.Костюка. Київ, 2018. 260 с.
4. Чемодурова Ю. М. Психологічні умови подолання професійних деформацій практичних психологів у системі післядипломної освіти: дис. ... канд. псих. наук: 19.00.07 / КЗ «Запорізький обласний інститут післядипломної педагогічної освіти» Запорізької обласної ради. Запоріжжя, 2019. 303 с.
5. World Helth Organisation. URL : <https://www.who.int/ru/about/governance/constitution> (дата звернення 24.09.2022).

SOCIOLOGICAL SCIENCES

THE EXPERIENCE OF THE USA IN SOCIAL PROTECTION SERVICES PROVIDING

Chubina Tetiana,

head of the social sciences department,

Kryshtal Alina,

associate professor of the social sciences department

Fedorenko Yanina,

professor of the social sciences department,

Cherkasy Institute of Fire Safety named after Chernobyl Heroes of
the National University of Civil Defense of Ukraine

Introduction. Social protection is an integral component of the state policy responsible for welfare, development and security of its citizens. Social protection helps people to become productive and realize their human potential. The system of social services providing in the USA is characterized by a high level of development. Therefore, the study of its features is very useful for Ukraine and is important for the development and improvement of social security and protection of Ukrainians.

The aim of the research is to characterize the experience of the USA in social protection services providing.

Materials and methods. The methodological basis of the work is formed by general scientific methods (methods of empirical cognition), as well as special methods: component analysis and problem-thematic.

Results and discussion. The social policy of the USA has gone through a long way of formation: from helping the poor to realization of the intellectual and labor potential of the population, increasing the competitiveness of people in the labor market and comprehensive development of the society. The USA state policy on social protection provides guarantees in such fields as pension services, support for low-

income groups of the population, availability of medical, educational, informational services, etc.

The USA politics is characterized by extremely extensive network of associations, social organizations and institutions concentrated on a vast number of people.

The complex of charitable associations and public groups represent the non-commercial sector of social work, which involves the state sector and business structures. The state finances special social programs, and leading American companies show significant financial support.

The state policy of the USA is aimed at investing in human resources, as a result, a high level of education, opportunities for self-realization, the usage of its creative and entrepreneurial potential are observed, which are both a cause and a condition of economic growth.

The structure of state social security agencies in the USA is not centralized, so the main authority is the Social Security Administration, the Ministry of Health and Social Services, the Ministry of Agriculture and other federal agencies. The organizational structure of management in the field of social work in the USA introduces many programs and structural links that are insufficient in the social security system of Ukraine.

The state social security system of the USA is divided into 2 areas: social insurance and social assistance, which differ in the sources of funding. Social insurance payments are made from insurance funds (at the expense of the social insurance tax). For state aid, the budget is a source of payments: the federal budget, the budgets of the states or local authorities. Social assistance means payments to those in need, regardless of age. These are payments to those categories who, due to poverty, do not need to pay taxes, accordingly, they build their livelihoods at the expense of other social classes. The criterion for providing assistance is precisely the need for it.

The existence of educational programs in the USA should be also noted. All states have public schools where children, including those from non-American families, have the right to receive a free education. In contrast, obtaining higher education in the

US is fee-based, but every state and many cities have higher education institutions that provide services which are much more affordable than private ones. Government programs aimed at professional training provide an opportunity to obtain specialties that will help to find work in the field of technology, arts and others.

There is also such a program as the housing choice voucher program that helps low-income renters afford shelter.

Eligibility varies for programs depending on a program's goals, target population and administration. It concerns current workers, children, and families with children, people with disabilities, and people with low incomes, pregnant or nursing women [1].

The priority areas of work with youth in the USA are: coordination of the activities of various organizations and institutions aimed at the development of youth as a socio-demographic group; targeted financing of youth programs; interaction and strengthening of cooperation between socio-political structures representing the interests of youth.

Conclusions. Thus, the USA is considered to be a state with a high level of state social security. Social work in the USA is actively developing and improving, covering different categories of the population and various areas of social assistance. Along with the state sphere of social protection and social security, non-state private social organizations and non-commercial voluntary organizations are actively spreading all over the USA. The private sector often provides social services related to social development programs in greater volume and better quality.

Studying the foreign experience of organizing social work, in particular, one of the USA, is extremely useful for increasing the level of social assistance in Ukraine.

REFERENCES:

1. Barnes M., Bauer L., Edelberg W., Estep S. The social insurance system in the US: Policies to protect workers and families. Report. – URL : <https://www.brookings.edu/research/the-social-insurance-system-in-the-u-s-policies-to-protect-workers-and-families/>

ОСОБЛИВОСТІ ДЕВІАНТНОЇ ПОВЕДІНКИ СУЧАСНОЇ МОЛОДІ

Казаків Олександр Олександрович

к. і. н., доцент

Викладач

Київський університет імені Бориса Грінченка

м. Київ, Україна

Вступ. Молодь є найбільш соціально активною, тому питання її девіантної поведінки в період соціальної і політичної нестабільності є досить цікавим і актуальним.

Матеріали і методи. Над проблемою девіантної поведінки молоді працювало багато вчених в галузі педагогіки, психології, соціології та інших наук. Різні фактори такої поведінки вивчали: Бондарчук О. І., Борщ К. К., Данченко І. О., Іваницький О. В., Когут С. Г. та інші. Поліпарадигмальність у вивченні девіації потребує передусім поєднання соціального та філософського підходів.

Результати. На думку Біндяка А. Д. головною причиною девіації є соціальна несправедливість – феномен, що відбиває нееквівалентний характер взаємовідносин і взаємин у суспільстві та пронизує систему соціальних відносин у цілому. Наслідки соціальної несправедливості на макрорівні можуть проявлятися у вигляді аномії, соціальних конфліктів, субкультурної диференціації суспільства, послаблення соціальних зв'язків та соціального контролю [1].

В умовах соціальної і політичної нестабільності питання девіантної поведінки постають особливо гостро, оскільки молодь знаходиться в активному пошуку ціннісних орієнтирів і в окремих випадках вони можуть виявлятися девіантною поведінкою.

Молодь сьогодні знаходиться перед проблемою розробки життєвої стратегії, моделі майбутнього життя, які передбачають вибір засобу життя, напрямків, визначення головних цілей життя. Можна констатувати, що для значної кількості молоді протиправна, асоціальна поведінка визначається нормальною для своєї

вікової когорти. Тобто спостерігається інституціоналізація девіації, перетворення її на соціально прийнятний тип поведінки [1].

В такій ситуації виникає необхідність вирішення даних проблем на державному рівні. Дослідження показують, що одним із напрямів роботи з молоддю в областях країни є попередження девіантної поведінки молоді, хоча така діяльність не згадується в пріоритетах та завданнях молодіжної політики [2, с. 221].

На державному рівні процес правового регулювання державної молодіжної політики недостатньо координується, законодавча база продовжує відставати від реальних процесів, які відбуваються у молодіжному середовищі, що не дозволяє ефективно протидіяти виявам девіантної поведінки молоді [2, с. 271].

Висновки. Девіантна поведінка серед сучасної молоді є на сьогодні досить значною проблемою, яку потрібно вирішувати на загальнодержавному рівні шляхом проведення соціальної роботи в місцях колективного перебування молоді (навчальні заклади, молодіжні організації, соціальні програми тощо) з обов'язковою нормативно-правовою підтримкою на рівні держави.

ЛІТЕРАТУРА.

1. Біндяк А. Д. Девіантна поведінка молоді в українському суспільстві. URL : http://www.rusnauka.com/15_APSN_2010/Pedagogica/67903.doc.htm

2. Стратегічні пріоритети молодіжної політики : освіта, зайнятість, житло : щоріч. доп. Президенту України, Верховній Раді України про становище молоді в Україні (за підсумками 2013 року) / М-во молоді та спорту України, Держ. ін-т сімейної та молодіжної політики; [редкол. : Надтока Г. М., д. істор. н., гол. ред. колегії; Болтівець С. І., д. психол. н.; Рябенко В. О., к. філос. н.; Митрофанський С. В., Галайко Б. М., канд. істор. н.]. К., 2014. 368 с.

РОЛЬ ТА ЗНАЧЕННЯ ІНФОРМАЦІЙНОЇ БЕЗПЕКИ В УМОВАХ ВОЄННОГО СТАНУ

Ковальова Катерина Юріївна

Магістрантка 1-го курсу,

Маланчук Лариса Олексіївна

к.е.н., доцент кафедри державного управління,
документознавства та інформаційної діяльності

Національного університету

водного господарства та природокористування

м. Рівне, Україна

Вступ. В сучасних реаліях для кожного окремого громадянина, суспільства та держави в цілому набуває стратегічного значення забезпечення інформаційної безпеки. Про важливість захисту інформаційної безпеки наголошується в ст. 17 Конституції України: «Захист суверенітету і територіальної цілісності України, забезпечення її економічної та інформаційної безпеки є найважливішими функціями держави, справою всього Українського народу» [1].

Ціль роботи. Дослідження сутності, ролі та значення інформаційної безпеки в умовах війни.

Матеріали та методи. Як науковці, так і держава нині приділяють значну увагу інформаційній безпеці. Аналіз теоретичних напрацювань фахівців з безпеки систематизує основні наукові підходи до визначення сутності інформаційної безпеки. До них відносяться системи, які визначають інформаційну безпеку як складову національної безпеки, стан захищеності інформаційного середовища та національних інтересів від можливих загроз. Інформаційна безпека також визначається як стан системи, який здатний забезпечити цільові параметри безпеки.

Слід підкреслити, що роль забезпечення безпеки державної інформації залежить, по-перше, від необхідності забезпечення національної безпеки всієї України, по-друге, від наявності загроз у сфері державної інформації, які можуть завдати значної шкоди національним інтересам, по-третє, враховуючи, що за

допомогою інформації відбуваються зміни, які можуть вплинути на свідомість і поведінку людей. Завданням інформаційної безпеки є створення системи боротьби з інформаційними загрозами та захист власного інформаційного простору, інформаційної інфраструктури та інформаційних ресурсів держави. Отже, характер подальших наукових досліджень з питань інформаційної безпеки буде зосереджений на викликах і загрозах, пов'язаних із російською військовою агресією проти України.

Результати та обговорення. Гібридні війни відбуваються вже не перше століття. Розвиток технологій та засобів масової інформації відновив цю концепцію, змінивши її природу новими елементами: інтернет-тролями, ботами і хакерами, політичними маніпуляціями, дезінформацією, пропагандою.

Мета гібридної війни - в тому, щоб якомога довше зберігати двозначність і плутанину між урядом і суспільством. У разі гібридної війни одним із головних завдань агресорів є активне та агресивне заперечення своїх ворожих дій.

Саме таку стратегію росія повною мірою продемонструвала в Україні у 2014 році щодо Криму. Російські спецслужби без жодних розпізнавальних знаків, так звані «зелені чоловічки» за кілька днів просто зайняли півострів, не зустрівши достатнього опору [2]. Водночас велась активна пропагандистська діяльність, спрямована на місцеве населення і російське суспільство. Те ж саме вони намагаються повторити з 24 лютого.

Сьогодні ЗМІ та соціальні мережі є найефективнішими інструментами маніпулювання громадською думкою. А фейкові новини – лише верхівка айсбергу в океані психологічної війни.

Гібридна війна починається тихо, поступово маніпулюючи громадською думкою.

Через ЗМІ формують позитивне чи негативне ставлення, ідеологічний образ і моральні цінності суспільства до зовнішньої та внутрішньої політики держави. Цими цінностями легко маніпулювати, а захист інформації держави є одним із ключових завдань.

Висновки. Тому, формування інформаційної безпеки в умовах

війни - комплексна технічна та політико-правова діяльність уповноважених органів, спрямована на захист держави, суспільства і людини. Захист інформаційної безпеки держави у воєнний час є головним пріоритетом, оскільки безпосередньо від нього залежить безпека суспільства і людини.

ЛІТЕРАТУРА:

1. Конституція України: від 28.06.1996 № 254к/96-ВР. URL: <https://zakon.rada.gov.ua/laws/show/254%D0%BA/96-%D0%B2%D1%80#Text>.
2. Російська агресія проти України: правда і вигадки, причини і наслідки / П. П. Гай-Нижник (керівник проекту, упоряд. і наук. ред.); авт. кол.: П. П. Гай-Нижник, І. Й. Краснодемська, Ю. С. Фігурний, О. А. Чирков, Л. В. Чупрій. – К.: «МП Леся», 2018. – 435 с. URL: <http://ndiu.org.ua/images/book/ros-agres.pdf>.

СОЦІАЛЬНИЙ ЗАХИСТ ДІТЕЙ ВІЙСЬКОВОСЛУЖБОВЦІВ ЗБРОЙНИХ СИЛ УКРАЇНИ

Сенчук Віктор Ігорович

аспірант

Ластовицька Марія Миронівна

магістрант

Олексюк Наталія Степанівна

доктор педагогічних наук, професор

Тернопільський національний педагогічний університет

імені Володимира Гнатюка

Вступ. Соціальний захист – це система гарантованих Конституцією України економічних, соціальних та правових заходів щодо забезпечення особам, які перебувають у складних життєвих обставинах, умов для подолання цих обставин та можливості рівної участі у житті суспільства.

Однією з категорій громадян, які в умовах війни перебувають у складних життєвих обставинах і потребують соціального захисту, є військовослужбовці Збройних Сил України (далі – ЗСУ) та їх сім'ї. Функціонування сімей означеної категорії пов'язане зі специфікою професійної діяльності військовослужбовця - військовою службою у Збройних Силах, що часто обмежує соціальні контакти членів сім'ї, зменшує можливості сім'ї у наданні якісної освіти дітям, кваліфікованому медичному обслуговуванні, повноцінному відпочинку та спільному проведенні дозвілля.

Особливого значення ця специфіка набула після початку анексії росією частини території України. Адже за офіційними даними, лише протягом перших чотирьох років війни (2014-2018 рр.) 2038 дітей військовослужбовців втратили на Донбасі своїх батьків і стали сиротами, а протягом дев'яти місяців повномасштабного вторгнення (лютий-жовтень 2022 р.) ця цифра зростає щонайменше на порядок. Тисячі дітей військовослужбовців були змушені покинути рідні домівки та стати мігрантами. Постійне перебування у стані напруженого очікування новин з фронту, тривога за життя і здоров'я рідних, які

воюють, відчуття безпорадності, зумовлюють високу ймовірність виникнення у цих дітей стресових розладів, відхилень у поведінці та погіршення емоційного стану. Саме тому соціальний захист дітей військовослужбовців ЗСУ повинен, на наш погляд, спрямовуватись на всебічні соціальні підтримку й забезпечення дітей означеної категорії, що б компенсувало обмеження, пов'язані зі встановленими діючим законодавством умовами служби їх батьків.

Мета роботи. Теоретичне обґрунтування основних засад соціального захисту дітей військовослужбовців ЗСУ та виявлення шляхів його оптимізації.

Матеріали і методи. Для досягнення поставленої мети проведено аналіз наукової літератури, дисертаційних досліджень з означеної проблематики; опрацьовано інформацію у пошуковій системі Google Scholar, з використанням ключових слів: «складні життєві обставини», «соціальний захист», «соціальне забезпечення», «військовослужбовці ЗСУ», «діти військовослужбовців ЗСУ».

Результати і обговорення. Дитина військовослужбовця Збройних Сил України – це дитина, у якої один із батьків (або обоє) є діючим військовослужбовцем ЗСУ, інших утворених відповідно до законів України військових формувань та правоохоронних органів спеціального призначення, Державної спеціальної служби транспорту, Державної служби спеціального зв'язку та захисту інформації України, які проходять військову службу на території України.

Правовою основою усіх законодавчих актів та їх застосування щодо соціального захисту дітей військовослужбовців ЗСУ є Конституція України, яка статтею 17 декларує гарантії соціального захисту військовослужбовців і членів їх сімей: «Держава забезпечує соціальний захист громадян України, які перебувають на службі у Збройних Силах України та в інших військових формуваннях, а також членів їх сімей». Міжнародне регулювання соціального захисту означеної категорії дітей здійснюється на основі правових норм, котрі містяться у міжнародних угодах, ратифікованих Верховною Радою України, і є частиною національного законодавства. Основними законами України, що регламентують питання соціального захисту дітей військовослужбовців, є Закони України: «Про

соціальний і правовий захист військовослужбовців та членів їх сімей», «Про пенсійне забезпечення військовослужбовців та осіб начальницького і рядового складу органів внутрішніх справ», «Про статус ветеранів війни, гарантії їх соціального захисту», «Про державну допомогу сім'ям і дітям», «Про освіту» та ін. Значна кількість вимог названих законодавчих актів регламентується відповідними постановами Кабінету Міністрів, наказами міністрів та іншими нормативними документами.

Соціальний захист дітей військовослужбовців ЗСУ здійснюється через надання їм, згідно з чинним законодавством, соціальної допомоги, пільг, а також різних видів соціальних послуг, необхідних для їх повноцінного життя у суспільстві. Згідно зі статтею 14 Закону України «Про соціальний і правовий захист військовослужбовців та членів їх сімей» діти військовослужбовців ЗСУ мають право на пільги, гарантії та компенсації. Пільги – це переваги та привілеї, які надаються дітям на підставі чинного законодавства. Вони розрізняються за категоріями осіб, які мають на них право, періодичністю їх надання (одноразові, щомісячні, щорічні) та ступенем персоніфікації (одноособові, сімейні). Наприклад, діти військовослужбовців ЗСУ користуються переважним правом зарахування до військових ліцеїв, ліцеїв (ліцеїв-інтернатів) з посиленою військово-фізичною підготовкою, до вищих військових навчальних закладів та військових навчальних підрозділів вищих навчальних закладів, за умов успішного складання іспитів, відповідності іншим вимогам і правилам прийому до цих навчальних закладів протягом трьох років після здобуття необхідного для вступу рівня загальної середньої освіти та досягнення на день зарахування до зазначених вищих військових навчальних закладів та військових навчальних підрозділів вищих навчальних закладів 23-річного віку.

Реалізація соціального захисту дітей військовослужбовців ЗСУ відбувається завдяки запровадженню соціально-політичних, законодавчих і нормативно правових, економічних механізмів. Основною умовою успішного вирішення проблем соціального захисту означеної категорії населення вважаємо відповідність об'єму та змісту соціальної допомоги, пільг, послуг рівню

економічного розвитку держави.

Висновки. Діти військовослужбовців ЗСУ є однією з вразливих категорій громадян України, особливо – в період війни. Соціальний захист цих дітей забезпечить їм належні освіту, виховання та розвиток, а також дозволить краще виконувати професійні обов'язки їх батькам-військовослужбовцям. Проведене дослідження не вичерпує усіх аспектів проблеми. Перспективними для майбутніх досліджень вважаємо питання створення умов для забезпечення достатнього життєвого рівня сімей військовослужбовців ЗСУ та всебічний розвиток освіти, культури, зміцнення здоров'я означеної категорії громадян.

ОРГАНІЗАЦІЯ ДІЛОВОДСТВА У НАЦІОНАЛЬНІЙ СЛУЖБІ ПОСЕРЕДНИЦТВА І ПРИМИРЕННЯ

Турчинська Оксана Борисівна

магістрантка 1-го курсу,

Маланчук Лариса Олексіївна

к.е.н., доцент кафедри державного управління,
документознавства та інформаційної діяльності

Національного університету

водного господарства та природокористування

м. Рівне, Україна

Вступ.

Цей матеріал орієнтований на висвітлення загальних правил документування управлінської діяльності та організації процесів поводження з документами у Національній службі посередництва і примирення.

Ціль роботи.

Визначення порядку ведення загального діловодства. Пояснення вимог до оформлення документів в державному органі та його відділеннях.

Матеріали та методи.

Зміни у політичній, економічній та інших соціальних сферах життя України, її інтеграція у європейське співтовариство, впровадження засобів інформатизації зумовлюють необхідність реформування й удосконалення всіх напрямів інформаційного та документаційного забезпечення управління, починаючи від державних органів до підприємств, низових установ та організацій.

По даній темі використовуються як нормативно-правові акти України, так і відповідні внутрішні державного органу. Окрім цього враховані особистий досвід та метод спостереження.

Результати та обговорення.

Національна служба посередництва і примирення (НСПП) є постійно діючим державним органом, створеним Указом Президента України від 17.11.1998 № 1258/98, відповідно до Закону України "Про порядок вирішення

колективних трудових спорів (конфліктів)" та Рекомендації Міжнародної організації праці щодо добровільного примирення та арбітражу № 92 1951 року.

Відповідно до Положення про Національну службу посередництва і примирення, затвердженого Указом Президента України від 17 листопада 1998 року № 1258/1998, із змінами, НСПП є постійно діючим державним органом, створеним Президентом України для сприяння врегулюванню колективних трудових спорів (конфліктів).

Правила організації діловодства та архівного зберігання документів у державних органах, органах місцевого самоврядування, на підприємствах, в установах і організаціях встановлюють єдині вимоги щодо створення управлінських документів і роботи зі службовими документами, а також порядок їх архівного зберігання в державних органах, органах місцевого самоврядування, на підприємствах, в установах і організаціях незалежно від форм власності (далі - установи), та є нормативно-правовим актом, обов'язковим для виконання всіма установами.

Створювані управлінські документи повинні відповідати правовому статусу установи. Право на створення, підписання, погодження, затвердження документів визначається актами законодавства, положеннями (статутами) установ, положеннями про структурні підрозділи і посадовими інструкціями. Управлінські документи установи за їх назвою, формою та складом реквізитів повинні відповідати уніфікованим формам, які встановлюються національними стандартами, нормативно-правовими актами. Перелік класів управлінських документів визначається Національним класифікатором НК 010:2021, затвердженим наказом Міністерства розвитку економіки, торгівлі та сільського господарства України від 12 березня 2021 року

Регламент НСПП – це організаційно-розпорядчий документ НСПП, що встановлює порядок організації діяльності НСПП, спрямованої на здійснення її повноважень. Організація роботи з документами здійснюється відповідно до постанови Кабінету Міністрів України «Про затвердження Типової інструкції з діловодства у центральних органах виконавчої влади, Раді міністрів Автономної

Республіки Крим, місцевих органах виконавчої влади» від 30 листопада 2011 року № 1242, із змінами, Інструкції з діловодства в Національній службі посередництва і примирення.

Ведення діловодства в центральному апараті НСПП здійснює відповідний сектор НСПП.

У відділеннях НСПП в Автономній Республіці Крим та областях виконання роботи з діловодства покладається за рішенням начальника відділення на одного із працівників.

Загальні положення діловодства регламентується Типовою інструкцією з діловодства у відділеннях НСПП в АРК та областях, в місті Києві та Київській області, затверджена наказом НСПП від 11.07.2012 № 77.

Інструкція встановлює єдині вимоги щодо створення управлінських документів і роботи зі службовими документами, а також порядок їх архівного зберігання в державному органі. Інструкція є нормативно-правовим актом, обов'язковим для виконання всіма відділеннями. Особливості організації діловодства зі службовими документами, що містять інформацію з обмеженим доступом, діловодства за зверненнями громадян визначаються іншими нормативно-правовими актами. Відповідно до Інструкції начальники відділень несуть відповідальність за організацію ведення діловодства та зобов'язані: - вживати заходів щодо скорочення службового листування; - забезпечувати регулярну перевірку стану діловодства у відділенні НСПП; - здійснювати контроль за обов'язковим додержанням у відділенні НСПП вимог щодо складання, оформлення документів і організації ділових процесів, передбачених державними стандартами на організаційно-розпорядчу документацію та цією Інструкцією.

При цьому, ведення діловодства у відділеннях покладається на спеціально визначену для цього особу. Дана особа визначається наказом відділення, який перенаправляється до центрального апарату НСПП.

Забезпечення організації діловодства та дотримання вимог Типової інструкції покладається на особу, відповідальну за ведення діловодства у

відділеннях, начальників відділень.

Методичне керівництво організацією діловодства у відділеннях покладається на відповідний сектор НСПП. Діловодство у відділеннях здійснюється державною мовою. Публікація службових документів допускається лише з дозволу начальника відділення. Дотримання вимог типової інструкції обов'язкове для всіх працівників відділень.

Висновки.

Підсумовуючи викладене вище, ведення та організація діловодства у Національній службі посередництва і примирення та її відділеннях повинно здійснюватися відповідно до вимог чинного законодавства України, внутрішніх нормативно-правових актів. Для вдосконалення процесу документаційного забезпечення необхідно, опрацювати нові закони України стосовно документування управлінської інформації в електронній формі, також врегулювати питання, пов'язані з використанням документів, що дозволить значно посилити ефективність управлінських функцій в цілому. Цей процес потребує постійного вдосконалення, виходячи з основних тенденцій розвитку суспільства.

Однак цей процес потребує постійного вдосконалення, виходячи з основних тенденцій розвитку суспільства. Окрім цього, за рішенням керівництва НСПП використання співробітниками НСПП нормативно-правових актів з діловодства у службовій діяльності допускається виключно для внутрішніх потреб.

ЛІТЕРАТУРА

1. Указ Президента України від 17.11.1998 № 1258/98.
2. Закон України "Про порядок вирішення колективних трудових спорів (конфліктів)".
3. Рекомендації Міжнародної організації праці щодо добровільного примирення та арбітражу № 92 1951 року.
4. Положення про Національну службу посередництва і примирення.
5. Регламент Національної служби посередництва і примирення,

затверджений наказом НСПП від 16.03.2015 № 24.

6. Правила організації діловодства та архівного зберігання документів у державних органах, органах місцевого самоврядування, на підприємствах, в установах і організаціях затверджені наказом міністерства юстиції України від 18.06.2015 № 1000/5, із змінами від 21.04.2022 № 1581/5 21.04.2022 № 1581/5.

7. Інструкція з діловодства в Національній службі посередництва і примирення, затверджена наказом НСПП від 17.09.2002 № 299 (із змінами, внесеними наказами НСПП від 22.01.2004 № 6, від 24.03.2005 № 39).

8. Типова інструкція з діловодства у відділеннях НСПП в АРК та областях, в місті Києві та Київській області, затверджена наказом НСПП від 11.07.2012 № 77.

JOURNALISM

ЕКОНОМІЧНА ЖУРНАЛІСТИКА В УКРАЇНІ. АНАЛІЗ ВИСВІТЛЕННЯ ЕКОНОМІЧНОЇ ТЕМАТИКИ НА ПРИКЛАДІ ОНЛАЙН-ВИДАННЯ «УКРАЇНСЬКА ПРАВДА»

Бакай Романа Романівна

студентка

Львівський національний університет

імені Івана Франка

м. Львів, Україна

Вступ./Introduction. В Україні щороку зростає кількість підприємств, відповідно до інформації, що була опублікована на сайті Опендатабот, з початку 2021 року кількість підприємців (ФОП) в Україні зросла на 31 791 тисячу. У січні 2021 їх було 1 900 012, а вже в червні – 1 931 803.

Після економічної кризи 2014 року український читач почав активно формувати попит на ділову економічну журналістику. Збільшилося споживання такої інформації серед власників бізнесу, менеджерів, бухгалтерів, чиновників та пересічних споживачів. Проте існує проблема створення якісного економічного контенту, тобто, попит є, але що ж із пропозицією?

Ціль роботи./Aim. Ця публікація актуалізує проблематику висвітлення економічної тематики в українському медіапросторі, зокрема, в онлайн-виданні "Українська правда". Метою дослідження є виявлення особливостей матеріалів, опублікованих на сайті "Економічної правди" та їх аналіз.

Матеріали та методи./Materials and methods. Для аналізу цієї проблематики були використані такі джерела:

1. Зикун, Н. (N. Zhykun) (2017) Економічна журналістика як концепт освітньої магістерської програми (Economic journalism as a concept of a master's degree educational programme). Educational and Philological Sciences. с. 233-236.

Режим доступу: <https://eprints.oa.edu.ua/6355/>

2. Бурківська Л., Романишин Ю. Економічна тематика в українському регіональному медіапросторі / Л. Бурківська, Ю. Романишин // Вісник Книжкової палати. – 2014. – № 2. – С. 1–3. Режим доступу: https://www.google.com/url?sa=t&source=web&rct=j&url=http://irbis-nbuv.gov.ua/cgi-bin/irbis_nbuv/cgiirbis_64.exe%3FC21COM%3D2%26I21DBN%3DUJRN%26P21DBN%3DUJRN%26IMAGE_FILE_DOWNLOAD%3D1%26Image_file_name%3DPDF/vkp_2014_2_9.pdf&ved=2ahUKEwiltaiM3vr6AhXGDRAIHXM7A_sQFnoECA8QAQ&usg=AOvVaw319sDObAcue-mJ91JpK-Oj

3. Супрун В. М. Економічна журналістика у телевізійному дискурсі України: соціальний аспект. Режим доступу: https://www.google.com/url?sa=t&source=web&rct=j&url=https://www.philol.vernadskyjournals.in.ua/journals/2021/6_2021/part_3/23.pdf&ved=2ahUKEwjh1-y93_r6AhWJg_0HHWjWD0cQFnoECAsQAQ&usg=AOvVaw0rafvgJIK33nmfXkF-H

Результати та обговорення./Results and discussion. Українці отримують інформацію про стан економіки країни з екранів своїх телевізорів, онлайн чи друкованих медіа. Варто розуміти, що висвітлення економічної тематики потребує від журналістів особливих навичок та знань. Дуже слушно щодо цього висловилася Наталія Зикун: «Економічний журналіст має бути підготовлений до доступного, кваліфікованого й переконливого інформування про складні економічні питання пересічному читачеві, широкій аудиторії.» Отож, питання про якість написання таких матеріалів є доволі складним.

Світові фінансові ринки починають активно працювати в Україні, а отже потребують якісного контенту в ЗМІ, аби мати повну інформаційну картину соціально-економічних процесів. Без аналізу таких публікацій зробити це складно. «Найважливішими властивостями економічної інформації є достовірність і повнота, цінність, актуальність, ясність і зрозумілість.»

Економічна тематика у матеріалах цікавить сьогодні не лише читача, але й споживача. Не варто забувати про численні розслідувальні програми, аналітичні ток-шоу, де підіймається тема економіки. Новинні програми також залучають у

свій ефірний час фінансову інформацію й подають аудиторії головні новини економіки України. "Якісний економічний контент як конструктор соціальної інфраструктури забезпечує прозорість протікання економічних процесів, забезпечує просвітницьку мету задля задоволення суспільних потреб, сприяє соціальній безпеці та комфорту членів соціуму."

Для аналізу висвітлення економічної тематики на ринку українських онлайн-медіа ми обрали видання «Українська правда», а саме – його проєкт «Економічна правда». Він присвячений економіці та бізнесу, а своєю місією ставить сприяння прозорості влади. Ми проаналізували публікації, які з'явилися на сайті в період з 8 вересня по 18 жовтня 2022 року. Підкреслюємо, що ми обирали статті не враховуючи новини та матеріали інших рубрик таких, як : громади, війна, інтерв'ю і тд. Тобто, розглядали 10 матеріалів у розділі «Фінанси». Саме стільки було опубліковано за цей період.

Зокрема, у цьому розділі з'явилися матеріали з такими заголовками: «Чому падає євро і росте долар?», «Мільярд за муніципальний банк. Чому Київ намагається купити банк "Січ"», «Вивіскою курс не приховати. Чому знову росте долар», «У Мінфіну з'явився конкурент – НБУ хоче продавати облігації. Як на цьому заробити?», «Голова "Райффайзен банку" Олександр Писарук: Режим фіксованого курсу валют поступово себе відживає», «Відставка голови НБУ на тлі війни. Чому Зеленський міняє керівника Нацбанку?», «Кінець майнінгу. Як обвал криптовалют повернув світу відеокарти», «Великих депресій більше не буде. За що дослідники економічної кризи отримали Нобеля», «Мільйони українців ризикують заплатити податки зі своєї зарплати двічі. Як цього уникнути?», «Податкові послаблення для парків, ФОПів та інших під час війни. Що залишити, а що переглянути?»

Ми помітили, що до звичних заголовків на економічну тематику додалися реалії війни, яка зараз активно займає провідну роль у новинній стрічці. Журналісти намагаються йти в ногу з часом і не втрачати актуальності матеріалів. Економіка шалено страждає від війни щохвилини, саме тому, прямим завданням ЗМІ є відтворювати ці проблеми для читачів. Досліджено, що найпопулярнішими

темами публікацій є банкінг та податки, а кожен з цих матеріалів можна прочитати двома мовами – українською та російською, для збільшення кількості аудиторії.

На основі проаналізованих матеріалів, можемо підкреслити, що подання тексту в публікаціях є легким та доступним для лівової частки населення. Журналісти намагаються уникати складних термінів, порівнювати дані різних періодів, застосовувати гіперпосилань у тексті.

Як показав аналіз, публікації «Економічної правди» є доволі клікабельними. Середні показники переглядів варіюються від 10 до 50 тис. переглядів. Найпопулярнішими є матеріали про курс долара та євро, а також про стан економіки у воєнний період. Кожна стаття містить у собі інфографіку та візуалізацію тексту, що значно полегшує сприйняття матеріалу пересічним читачем.

Висновки./Conclusions. Отже, проаналізувавши публікації на сайті «Економічної правди», можна зробити висновок, що економічна тематика стала популярною в українському інформаційному просторі, а це призводить до збільшення аудиторії, що в свою чергу призводить до збільшення прибутку медіа. Також можна говорити про те, що журналісти «Економічної правди» створюють легкі для прочитання та сприйняття журналістські матеріали на економічну тематику.

ВИКОРИСТАННЯ СОЦІОЛОГІЧНИХ МЕТОДІВ ЗБОРУ ІНФОРМАЦІЇ В ЖУРНАЛІСТИЦІ НА ПРИКЛАДІ ОНЛАЙН-ВИДАННЯ «ДЕТЕКТОР МЕДІА»

Вареник Наталія Андріївна

Студентка

Львівський національний університет

імені Івана Франка

м. Львів, Україна

Вступ./Introduction. Дані соціології все більше проникають у сучасне життя людини, і поряд з традиційно існуючими формами подачі матеріалу в ЗМІ все більшого поширення набуває використання даних соціологічних досліджень. Сьогоднішній інтерес ЗМІ до соціологічної інформації можна лише вітати. Проте гонитва за шокуючими соціологічними даними нерідко штовхає ЗМІ на шлях тенденційності, дилетантства. Проте, грамотне використання соціологічних методів роботи дозволяє уникнути як помилок, а й зробити журналістський текст актуальним, читабельним і цікавим.

Ціль роботи./Aim. Дослідити використання соціологічних методів збору інформації у аналітичних матеріалах онлайн-видання «Детектор медіа».

Матеріали та методи./Materials and methods. Для написання тез ми використали такі матеріали: Е. І. Дмитрієв Соціологія журналістики. Конспект лекцій : навч. посіб. Мінськ : Видавчн. центр БГУ, 2001. 150 с.; Світич Л. Р. СОЦІОЛОГІЯ ЖУРНАЛІСТИКИ. *Stud.* URL: https://stud.com.ua/149266/zhurnalistika/sotsiologiya_zhurnalistiki; Лубкович І. М. Соціологія і журналістика : підручник. Львів : ПАІС, 2005. 176 с.

Результати та обговорення./Results and discussion. Е. І. Дмитрієв у своєму навчальному посібнику зазначає, що у соціології та журналістики загальні об'єкти дослідження - сучасне суспільство та його структурні компоненти, взяті і в об'єктивному (факти, поведінка), і в суб'єктивному (думки, інтереси, стосунки) вимірах; проте соціологія оперує масово-статистичними фактами, а журналістика

описує конкретні та особистісно забарвлені факти та події. Соціологи та журналісти використовують схожі методи діяльності, серед яких соціологи орієнтовані на масові та формалізовані методи, а журналісти на конкретні та неформалізовані. Взаємодоповнюючи один одного, соціологія та журналістика створюють повну картину світу, в якій статистичні значущі факти та закономірності поєднуються з відображенням індивідуальних форм життєдіяльності суспільства.»

Не залежно від обраної тематики журналіст в будь-якому разі пише про соціум, проблеми людей та взаємини між ними. Використання результатів соціологічних досліджень є завжди доречним у публіцистиці, адже що як не реальні дані та цифри є найкращим доказом аргументів журналіста. При цьому можуть використовуватися різні способи роботи з цими відомостями, зокрема:

- журналіст аналізує результати соціологічного дослідження цілісно і навіть виступає в ролі критика його програми, вибірки, методики, отриманих даних, але аналітична публікація такого роду вимагає від автора великої компетентності в галузі соціології;

- журналіст досить широко використовує в публікації на якусь тему емпіричні дослідження, проведені соціологічними центрами;

- журналіст наводить деякі соціологічні дані в якості аргументу для підкріплення своїх висновків.

Журналіст зазвичай прагне відображати дійсність чи її аспекти об'єктивно та точно. Для цього йому потрібна така інформація, яку можна отримати лише за допомогою точних і об'єктивних наукових методів. Тому журналістські пошуки об'єктивної інформації – це намагання наблизитися до соціологічної методики збору інформації. Лубкович І. М. вважає, що очевидно, що свідоме застосування в журналістиці основних елементів соціологічної методики збору інформації підвищує рівень журналістських виступів, робить їх аргументованішими, об'єктивнішими.

Для аналізу специфіки використання соціологічних методів в журналістських матеріалах ми обрали онлайн-видання «Детектор медіа». Цей

ресурс – один із небагатьох українських медіа, чії журналісти вдаються до виростання соціологічних методів збору інформації і, як наслідок, її інтеграції у текст. Ми переглянули та проаналізували статті опубліковані в період з 24.02.2022 року до 16.10.2022 року. За цей час на сайті видання було розміщено близько 250 статей аналітичного характеру, але лише 8 із них побудовані на базі соціологічного дослідження. Зауважимо, що ми беремо до уваги соціологічні дослідження проведені безпосередньо виданням «Детектор медіа».

Як показав аналіз, методологія проведення кількісних соціологічних досліджень «Детектор медіа» не вирізняється різноманітністю. Сім з восьми матеріалів створені за допомогою контент-аналізу даних, зокрема у трьох статтях дані були відсортовані комп'ютеризованим аналізом. І лише в одному кількісному дослідженні, а саме «Більше половини українців мають вищій за середній індекс медіаграмотності – дослідження Детектора медіа», дані зібрані за допомогою інтерв'ю face-to-face. Але варто зазначити, що це дослідження проводилось дослідницькою агенцією «Info Sapiens» на замовлення «Детектора медіа», а не журналістами редакції.

Як слушно зазначає проф. Лубкович І.Я., застосування контент-аналізу посилює фаховість журналістської публікації. Контент-аналіз, залишаючи можливість використовувати індивідуальні, специфічні риси кожного документа, дає змогу чітко і аргументовано з'ясувати тенденції їхньої сукупності. На підставі проаналізованого, можемо вважати контент-аналіз одним з найбільш ефективних та популярних методів збору інформації для журналістських соціологічних досліджень у воєнний період.

Висновки./Conclusions Таким чином, проаналізувавши вищевикладений матеріал, можна сказати, що використання соціологічних методів збору інформації у аналітичних матеріалах позитивно впливає на логічний виклад тексту та популярність серед читачів. Також найефективнішим методом збору соціологічної інформації для журналіста є контент-аналіз даних, результат якого зображений за допомогою різних зручних для респондентів способами.

КРИТЕРІЇ ТА СТАНДАРТИ НОВИН: ТЕОРЕТИЧНИЙ АСПЕКТ

Костюк Юрій Вікторович

к.н. із соц.ком., доцент

Міхайлов Денис Сергійович

Студент

Запорізький національний університет

м. Запоріжжя, Україна

Вступ. Із розвитком технологій, які вплинули на появу новітніх медіа, традиційні почали втрачати свою аудиторію, відповідно і популярність. Щоб не залишитися без масової аудиторії, медіа намагаються віднайти нові способи, які допоможуть привернути увагу споживача власним контентом.

Створюючи новітні продукти, конвергентність сприяє тому, що традиційні медіа отримали нагоду для роботи на «новій території». Одним із найпопулярніших жанрів журналістики є новини. Зважаючи на події останніх років (пандемія, широкомасштабна війна нашої країни з російським агресором), саме новини стали одним із найпопулярніших жанрів журналістики серед споживачів.

Метою роботи є окреслення критеріїв, яким має відповідати новина, та особливості стандартів новинної журналістики в умовах сьогодення.

Матеріали та методи. Використано метод аналізу, порівняння, описовий.

Результати та обговорення. Сьогодні українська медіа-спільнота є як ніколи важлива та значима, адже в час загарбницької війни з росією вона гідно тримає свій інформаційний фронт та продовжує у часи надзвичайної потреби доносити інформацію суспільству. Про вплив медіа наголошує і Т. Примак: «Засоби масової інформації справляють значний вплив на свідомість, відносини і поведінку людей, спрямування їхньої активності. Вони транслюють широким колам громадськості різну інформацію, тлумачать пересічній людині значення подій, що відбуваються, інтерпретують дані в бажаному для комунікаційного замовника напрямі» [1]. Найбільш популярними в українському медійному

просторі залишаються новини – інформаційні повідомлення про події та факти. Новина – це те, що зацікавлює, звертає увагу.

Т. Примак подає власне визначення новини, визначаючи, що це «... будь яка реальна подія, що становить інтерес для засобів масової інформації та громадськості, пов'язана з діяльністю певної організації чи людини і не була раніше представлена (висвітлена)» [1].

У «Словнику журналіста» Ю. Бідзілі подано декілька трактувань цього поняття: 1) щойно одержане повідомлення, звістка про особу, предмет, явище, ситуацію чи подію; 2) різновид інформації, визначальною рисою якої є новизна; 3) інформаційний привід для створення журналістського матеріалу [2]. Як бачимо, науковці відзначають висвітлення події, яка вперше буде представлена на загал аудиторії. Варто вказати, що головною вимогою новини є наявність факту, який зверне своєю увагою та викличе суспільний інтерес.

Зауважимо на тому, що інформація, яка потрапила у фокус журналістів, була подана до випуску новин, вважатиметься новиною і в подальшому, проте якесь явище, що не було взято засобами масової інформації до уваги, є подією.

Власне процес конвертування події в інформаційне повідомлення має низку критеріїв, які впливають на процес переходу з шаблони «події» у «новину».

Однією із умов є масштабність того, про що говорить журналіст, наскільки він бачить глобалізаційність тієї чи іншої події. Щоб розуміти цей критерій, фахівець має бути експертом, професіоналом зі своєї тематики, «відчувати» свою аудиторію, її настрої та запити.

Типовою помилкою для багатьох журналістів є регулярні інформаційні повідомлення про медійну, «впізнавану» людину. Враховуючи ці показники, клікабельність, медійники надають чимало інформації про харизматичну особистість, не зважаючи на масштабність того чи іншого повідомлення.

Другою умовою події, яка може стати суспільно важливою новиною, є потенційні наслідки її для суспільства, окремої групи. Особливо уважно варто працювати журналістам у період постконвергентності медіа. Саме у створенні таких новин спостерігається чималий відсоток неправдивої інформації, фейків.

Аби вирізняти новини від інформаційного сміття, варто вміти відстежувати дотримання в матеріалах стандартів, які є невід'ємним фактором оцінки якості та довіри. Загальновідомими стандартами новинної журналістики є оперативність, достовірність, точність, баланс думок, відокремлення фактів від коментарів, повнота.

У зв'язку з воєнним станом в Україні, більшість журналістів постали перед новими викликами. Значна кількість редакцій змушені були переглядати свої правила роботи та стандарти. Так, Комісія з журналістської етики провела опитування медійників і, за одними із результатів, «56% вважають, що їх редакційна політика змінилась або частково змінилась під час воєнного стану» [3].

Створювати контент із дотриманням новинних стандартів під час повномасштабної війни українським медійникам ставало все складніше. Так, головний редактор видання «Бабель» Євген Спірін переглянув стандарти власної редакції. Зокрема, на його думку, потребує перегляду баланс думок, в якому варто подавати коментарі всіх сторін конфлікту а також він змінив думку щодо висвітлення чутливого контенту: *«Коли я перебував у Бучі, мені і на думку не спадало дзвонити російській стороні та питати: навіщо ви вбили 20 людей. Два роки тому я б ніколи не дозволив опублікувати фото трупа в посадці. Але зараз ця війна відбувається не так, як у 2014-му, і правила, підходи змінилися. І ми вже маємо публікувати чутливий контент просто для того, щоб світ знав, із чим має справу, із яким звірством, геноцидом і масовими вбивствами»* [4].

Щоб подавати достовірну та точну інформацію щодо висвітлення воєнних дій, потрібні «своєчасні офіційні підтвердження від військового керівництва, Офісу президента чи обласних військових адміністрацій», – наголошує головна редакторка Громадського телебачення Євгенія Моторевська. Слушною є її порада: *«...влада має більше комунікувати, щоб медіа могли давати підтверджену інформацію, а читачі не зверталися б до сумнівних або ворожих джерел»* [5].

У період постконвергентної діяльності засобів масової інформації фахівцеві

варто не лише бути оперативним, об'єктивним, але також вміти утримувати увагу власної аудиторії. Необхідно продукувати контент та подавати новини таким способом, щоб споживач мав бажання повернутися до цього медіа.

Висновки. Тож актуальність дослідження новинних критеріїв та стандартів в українському медіапросторі зберігається, адже наявні матеріали лише частково розглядають новинну проблематику крізь призму сьогодення.

ЛІТЕРАТУРА

1. Примак Т. О. PR для менеджерів та маркетологів : навч. посіб. Київ : Центр учбової літератури, 2013. 202 с. URL : <https://textbook.com.ua/marketing/1473450986/s-5>

2. Словник журналіста : терміни, мас-медіа, постаті / за заг. ред. Ю. М. Бідзілі. Ужгород : Закарпаття, 2007. 224 с.

3. «Нові виклики, з якими ми не стикалися»: у 58% опитаних журналістів повністю або частково виникають складнощі у висвітленні війни», – дослідження КЖЕ. URL : <https://cutt.ly/wB2h8yg>

4. Спирін: Ми з початком великої війни переглянули стандарти та правила редакції, а західні медіа можуть бути не в контексті. URL : <https://cutt.ly/pB2ec5c>

5. Адамович Н. Чи змінює війна стандарти журналістики, або Як писати про російські звірства, воєнні злочини й геноцид. URL : <https://cutt.ly/zB2guRh>

КОНВЕРГЕНЦІЯ ЯК ОСНОВНА ХАРАКТЕРИСТИКА СУЧАСНИХ ЗМІ

Шевчук Дар'я Ігорівна

Студентка

Вінницький державний педагогічний університет

імені М. Коцюбинського

м. Вінниця, Україна

Вступ./Introduction. сьогодні процеси комп'ютеризації впливають на всі сфери життя соціуму. Разом із глобалізацією зростає обсяг інформації. Ці чинники сприяють розвитку комунікаційних інтернет-ресурсів. Електронна мережа не обмежує кількість інформаційних публікацій, тому мережеві часописи можуть оперативно поширювати будь-скільки матеріалів. Тобто, мережеві ЗМІ містять у собі ознаки традиційних медіа, телекомунікаційні засоби та технологію взаємодії з глобальною аудиторією.

Ціль роботи./Aim. Проаналізувати конвергенту журналістику, дослідити конвергентність контенту засобів масової комунікації, його особливості і удосконалення.

Матеріали та методи./Materials and methods. Інформаційну базу дослідження склали підручники, наукові публікації з обраної тематики, монографії, публікації у пресі, матеріали науково-практичних конференцій, власні спостереження.

Методи дослідження: робота ґрунтується на використанні загальнонаукових та спеціальних методів дослідження. У ході написання роботи використовувалися метод порівняння, системного підходу й аналізу.

Результати та обговорення./Results and discussion. Розвиток технологій масової комунікації має безпосереднє відношення до розвитку комунікаційних технологій. Комунікаційні технології, які базуються на особливостях змісту повідомлень, що передаються за допомогою засобів масової комунікації відкривають шлях до величезної кількості соціальних проблем. Водночас контекст фінансової підтримки заходів ЗМІ відіграє значну роль в їх

функціонуванні.

Важливим фактором соціальної роботи є масова комунікація техніко-технологічна багатфункціональність ЗМІ. Новітні технології дозволяють одночасно забезпечити кількість і безпосередність змісту.

Перший етап нової - конвергентної - ери засобів масової комунікації привів до певного розуміння сутності процесів [46]. Величезна кількість різноманітних каналів передачі інформації, які унеможливили монополізацію контенту. Якщо є така кількість каналів, які в принципі відповідають можливим поглядам і уподобань аудиторії, світові демократії отримали шанс на ліберальний розвиток масової комунікації. Авторитарне суспільство використовують технічні можливості функціонування засобів масової комунікації для поповнення арсеналу контролю над вмістом.

Потік повідомлень, які стали представниками контенту конвергенція зросли і стала надбанням національних комунікацій системи Це дозволяє стверджувати, що конвергенція змісту стала концептуальним феноменом, який у своїй основі має служити розвитку засобів масових комунікацій. Мета концепції адекватна конвергенція змісту повинна служити для розрізнення різних шарів засобів масової комунікації залежно від того, наскільки об'єктивно та адекватно висвітлені події. Ця концепція базується на взаємодії та взаємозалежності систем технічна та змістова конвергенція. При цьому слід розуміти, що в світі є бідні країни і багаті країни, а тому є аудиторія і технічно, і інтелектуально різна. Технічна конвергенція та її використання впливають на основи інфраструктури соціальної структури суспільства. Тому зближення змісту в різних станах, за нерівних умов розвиток суспільства може означати набагато більше, ніж технології, обладнання. Те, як людиставляться один до одного (при на роботі, вдома, в громадських місцях) значною мірою визначає характер суспільних відносин і це не в останню чергу залежить від ступеня масової комунікаційної безпеки суспільства. І це може бути критерієм того, які суспільні відносини переважають у державі Процес впливу засобів масової комунікації на аудиторію не закінчується на самій аудиторії, а створює новий цикл, робить

аудиторію учасником і суб'єктом процесу управління [2].

Здійснюється новий цикл процесу зі зміненими потребами, для яких орієнтована також діяльність інститутів управління, а саме формують умови діяльності та функціонування ЗМІ в суспільстві комунікацій – тощо.

Водночас зрозуміло, що ні технічна, ні змістовна конвергенція, прийшовши до кожного дому, не зможуть забезпечити повну участь аудиторії як представників суспільства в процесі прийняття рішень – як про це колись писав Стюарт Уемплбі. При цьому вони надають надію на можливість масової комунікації запобігти характерним явищам соціальної кризи - особливо на рівні молоді. Навіть незважаючи на провал технічного рівня діяльність засобів масової інформації для вирішення актуальних соціальних питань, проблем суспільства продовжують спостерігатися течії потенціалуреформ у сфері масової комунікації – і особливо в технічній конвергенції, яка, згідно з Джеймсом Геррі та Джоном Квірком, діє поза історією та політикою. Судячи з усього сучасні ліберали, новітній технологічний потенціал діяльності засоби масової інформації запрошують товариства до участі в ньому соціальний контроль, наданий технічною конвергенцією та забезпечений функціонування яких секретні документи практично не існують.

Отже, технічне вдосконалення засобів масової комунікації діяльність призводить до появи нових соціальних форм: і аудиторія, і засоби масової комунікації мають нові потреби й нові можливості Конвергенція контенту стає цілком природною рушійною силою цього процесу розвитку [4].

В Україні немає нічого спільного для різних засобів засоби масової комунікації та національна інформаційна політика. Перш за все це впливає на підвищення двох комунікаційних характеристик суспільства: по-перше, на зміст повідомлень, що передаються засобами масової комунікації; по-друге, на освітні і культурні потреби аудиторії.

Громадські установи в умовах технічної конвергенції не перебувають у стані забезпечення задоволення суспільних інтересів через діяльність засобів масової комунікації. Як результат, технічна конвергенція вузькокланові,

фінансово залежні інтереси. Не тільки сьогодні інформаційні мережі, а й відкриті засоби масової комунікації (особливо це стосується сфери функціонування ЗМІ) виконують певні корпоративні функції. Основні відомості про право власності засіб масової комунікації знайти досить важко: практично інформація про власників, акціонерів, спонсорів фондів є закрито.

Говорити про аналіз контент-контенту досить складно. Структура ЗМІ комунікації, що є беззаперечною заслугою української демократії, не дає підстав для оптимізму щодо об'єктивних характеристик даних про якість контенту масової комунікаційної діяльності. Загалом, держава виглядає настільки беспорядною в питаннях впровадження в діяльності засобів масової комунікації тих норм і правил, які внесені державними установами - Верховною Радою, відомств, підпорядкованих Кабінету Міністрів, Нац Ради з питань телебачення і радіомовлення та ін [1].

Складається враження, що в сучасній Україні влада (йдеться що влада є узагальненою – незалежно від її класичних трьох гілок) визначена певною мірою підтримує інтенцію корпоративних засобів масової комунікації зосереджуючи вміст у своїх руках. Проте в українських умовах так і відбувається не під знаком цензури контенту, а в контексті реалізації ЗМК структурованого контролю над громадськістю свідомістю.

Варта корпоратизація контенту ЗМІ має тискпредставників влади, які не тільки впливають на прийняття рішення, а й фінансують як засоби масової комунікації, так і посередницькі структури, пов'язані з комунікаційною діяльністю. Створені зараз серйозні корпоративні системи зв'язку роблять цей процес не тільки не прозорий, але й безликий — і водночас не обов'язково тому, що хтось вважає за необхідне замаскувати механізми маніпуляції (їх технологію, в принципі відомо). Йдеться про актуальну потребу на даний момент ефективний і корисний для тих, хто зараз впливає на прийняттям рішення, створюють нові труднощі у визначенні фокусних точок контент-аудит діяльності ЗМІ.

Водночас процеси відкритості засобів масової комунікації посилили поляризацію самих засобів масової комунікації, стимулювали створення груп

тиску як на владні структури, так і на свідомість аудиторії. Практика політики сьогодення призвела до таких груп представників ЗМІ, які з представниками влади спілкуються у формі тиску. Водночас необхідно пояснити поняття «тиск» у контексті змістової проблеми конвергенція [4].

Одна з фундаментальних проблем пошуку демократичних шляхів стабілізації політичного життя в Україні є пошук владних механізмів включення засобів масової комунікації в процес прийняття соц рішення. Можливе підключення до трьох форм: по-перше, через інституційні, юридично оформлені важелі соціального контролю (наприклад, прийняття законів); по-друге, за допомогою силового тиску на ЗМІ (напр. цензур); по-третє, через силу морального впливу, морального авторитету (наприклад, надання контенту, адекватного подіям).

Що стосується першої, законодавчої основи функціонування засобу масова комунікація в Україні вкрай обмежена, а тому погано щодо силового тиску: політична практика в Україні знає, що в цьому випадку діють різні ціннісні парадигми, які може тільки не збігатися; і чим більше буде перетинів інтересів, тим буде більший тиск на пресу. Щодо змісту, адекватних подій, то маємо справу з моральним фактором функціонування засобів масової інформації та вплив суб'єктів влади на аудиторію через механізми моралі розглядається як складна і давня проблема.

І все ж у сучасній Україні влада відчуває реальну силу угруповань і тиск з боку ЗМІ. Це вже не про сферу боротьби за владу, боротьба за її обмеження, проти влади. У цьому можна розглядати контекст дії засобів масової комунікації з групою тиску як один із факторів, обмежених контрзаходами змісту монополія офіційної влади.

Контроль вмісту над визначеннями встановлює правила гри, рамки змагання та межі спілкування. Контроль вмісту визначень закладено в можливості технічної конвергенції. В рамках технологічної потужності конвергенції зв'язку значною мірою створюється: по-перше, як представники аудиторії (звонить Роберт Богуслав представникам аудиторії, що беруть участь у масовій комунікації

діяльності, клієнтам, після певного сегмента аудиторію можна визначити за напрямом масової комунікації корпорації; по-друге, модераторами продукту масової інформації, останні можуть прийняти те чи інше рішення щодо формату і макету продукту масової комунікації з огляду на смугу очікування представників аудиторії; по-третє, творчими колективами - журналістами, після них виступати корпоративним програмістом настроїв сегменту аудиторія, яка зацікавлена в отриманні саме такого спілкування.

Висновки./Conclusions. Конвергентна журналістика посприяла тому, що навчила журналістів орієнтуватися «тут і зараз», тримати все під контролем та одночасно знімати, писати та навіть монтувати відзнятий матеріал. Також транслювати події в режимі лайв, робити стріми зі смартфона прямо з місця подій, контролювати ефір, коментувати події, що відбуваються у кадрі, висловлювати власну думку, не думаючи про політику компанії, наприклад телевізійного каналу або радіостанції.

Конвергенція журналістики посприяла тому, аби новини ЗМІ були доступні для людей в будь-який час і в будь-якій формі.

В умовах трансформації засобів масової комунікації відбуваються і масштабні зміни в медіа-освіті. Відтепер перед фахівцем по закінченню навчання постає потреба постійного оновлення професійних навичок.

СПИСОК ВИКОРИСТАНИХ ДЖЕРЕЛ

1. Антонюк А. С., Пасічник Н. Р. Характеристики якісного веб-сайту // Сучасні комп'ютерні інформаційні технології: матеріали V Всеукраїнської школи-семінару молодих вчених і студентів (Тернопіль, 22–23 травня 2015 р.). Тернопіль: ТНЕУ, 2015. С. 81–82.
2. Демченко В. Тренд як феномен суспільного та соціокультурного процесів у історичному вимірі (масово-комунікативний аспект) // Актуальні тренди сучасного комунікативного простору : колективна монографія / за заг. ред. В.Д. Демченка. Дніпро : ГРАНІ, 2020. С.5-12
3. Дмитрів Л. Видавнича комунікація у соціальній мережі Facebook.//

Наукові записки Інституту журналістики. 2013. Т. 53. С. 246-247.

4. Захарченко А. Інтернет-медіа. Київ: Видавець Марченко, 2015. 198 с.

5. Москаленко А. Теорія журналістики. Навчальний посібник: підручник. Київ: «Експрес-об'ява», 1998. 336 с

6. Підмогильна Н. В., Юрченко П. І. Архітектонічні особливості персональних сайтів. // Вісник Дніпр. ун-ту. Серія «Соціальні комунікації» 2014. Вип. 14. С. 85–91.

ART

ЦІННІСТЬ ФОТОГРАФІЇ В НАШІ ДНІ

Буртовий Роман Леонідович,
Студент
Київський Національний Університет
технологій та дизайну
м. Київ, Україна

Вступ. / Introductions.

Починаючи з 40-х років 19-го століття, в життя людей увійшла фотографія. Фотографія починалася як технічний ефект, як спосіб за допомогою якого вчені намагалися зафіксувати, “впіймати” світловий малюнок зовнішнього світу, який залишав на площині промінь сонця, що проникав крізь вузький отвір у темне приміщення. Історія розвитку фотографії триває близько 200 років: від першої фотографії зробленої Нісефору Ньєпсом в 1826 році за допомогою камери обскура до найсучаснішої цифрової фото-графіки яка створює образи за допомогою сучасних, комп’ютерних програм.

Нас цікавить два аспекти притаманні фотографії, Перший аспект образотворюючий. Другий комунікативний.

Фотографічний образи вражали перших глядачів своєю схожістю на предмети відображення.

Саме цей фотографічний ефект призвів до сприйняття фотографічних образів, як до таких які підтверджують власну документальність – тобто являються документами самоідентичності і власної невідомості.

Після того як над коштовна технологія створення дагеротипних знімків яка була основана на світлочутливості йодистого срібла, була витіснена більш дешевою технологією, фотографія стала доступною для широких верств населення. Походи до фото-ательє увійшли в моду.

Мета роботи. / Aim.

Згідно мети у дослідженні поставлено наступні завдання:

- проблема фотографії в сучасному світі;
- розкрити етапи розвитку, технологію, жанри художньої фотографії;

Матеріали та методи./Materials and methods.

Фотосесія це чудовий спосіб фіксації моментів у житті кожної людини. У наш час, цінність фотографії в широких масах втратила колишню цінність. У кожного з нас є телефон з мільйонами пікселів, Фотографія нині не проблема. А ось справжня фотографія? Тут вам допоможуть фотографи, вони роблять осмислені кадри, які обов'язково потрібно друкувати та зберігати на згадку.

Будучи доступним для широкого загалу, мистецтво фотографії посіло важливе місце в сучасній культурі. Документальна точність фотографічних зображень і порівняно простий спосіб їх отримання відкрили значні можливості використання фотографії в різних галузях творчої, пошукової, наукової та ін. діяльності людини. На основі фотографії розвинулися ілюстративна поліграфія, художнє та документальне кіно. Допмагаючи живопису, графіці, або змагаючись з ними в окремих галузях творчості, фотографія отримала право на рівноцінне співіснування з ними як вид мистецтва. Існує також багаторівневий зв'язок фотографії з кінематографом, де все частіше спостерігаються відповідності між операторськими прийомами в кіно та жанровими прийомами для репортажу у фотографуванні. Художня фотографія, маючи великий емоційний вплив на людину, є дуже важливим засобом, який сприяє розвитку естетичного сприйняття і художнього смаку. Саме сила емоційного впливу на свідомість людини і є засобом формування естетичних якостей особистості. З давніх часів людина намагалася зафіксувати найбільш значущі моменти реального життя. Спочатку це були прості наскальні малюнки, що відтворюють сцени полювання або битви. Згодом з розвитком мистецтва з'явилися майстри, які писали портрети тим чи іншим чином уславлених людей, полотна найзначніших подій свого часу. Створення портрету – процес, що іноді розтягувався на кілька місяців, а написання монументальних полотен могло тривати роки. Тому в роботах

художників минулого існує не багато достовірних свідчень. Все змінилося з винаходом фотоапарату. Фото дозволило «схопити» мить життя. З плином часу фотоапаратура поступово ставала більш компактною, зручною і доступною. Зараз практично будь-хто може відтворити історію своєї родини у фотографіях, маючи власний фотоапарат чи інші засоби фотографування (мобільний телефон, планшет, смартфон тощо). Сучасна фотографія є й поширеним засобом образотворчого мистецтва, зокрема таких його напрямків як концептуалізм, гіперреалізм, новий реалізм та ін. Художники-фотографи, які працюють у цей стилістиці, допомагають по-новому побачити звичні предмети й події, знайти незвичайне у буденному. Сучасна фотографія є й поширеним засобом образотворчого мистецтва, зокрема таких його напрямків як концептуалізм, гіперреалізм, новий реалізм та ін. Художники-фотографи, які працюють у цей стилістиці, допомагають по-новому побачити звичні предмети й події, знайти незвичайне у буденному.

Різноманітні питання, яких торкається фотографічне мистецтво, сьогодні є близькими й зрозумілими кожній людині, а постійні пошуки нових художніх рішень та ідей видатними майстрами фотографії та активна поява наукових і мистецтвознавчих розвідок у цій галузі зумовлюють неминущу популярність цього виду творчості.

Результати та обговорення./Results and discussion.

З плином часу фотографія втратила ту саму атмосферу як раніше, фотографії не друкують щоб надіслати сім'ї на згадку, а відправляють знімки в месенджерах та соціальних мережах.

Створення фотографії сьогодні займає не так багато зусиль та часу як раніше, і через це вона спростилась як в технічному плані так і в художньому.

Висновки./Conclusions.

Розглянуто мистецтво фотографії як вид художньої творчості, його роль в історичному контексті . З'ясовано, що з давніх часів людина намагалася зафіксувати найбільш значущі моменти реального життя, і саме поява фотографії надала можливість документально точно відобразити дійсність. Зв'язок

фотографії і живопису простежений не тільки як система взаємовпливів, а й у безпосередньому творчому поєднанні живопису та фотографії. Це позначилось на трансформації естетичного підходу до сприйняття фотографії, адже воно кардинально змінилося: від розуміння її як технічного засобу зорового образу документального значення і до самостійного виду мистецтва, яке має власні принципи відтворення й засоби виразності.

СПИСОК ВИКОРИСТАНОЇ ЛІТЕРАТУРИ:

1. Абрамова Г. С. Возрастная психология. Москва : Педагогика, 1998. 286 с
2. Алексеєва Г. В., Купавець І. М. З історії української фотографії // Мистецькі пошуки: зб. наук.-метод. пр. Вип. 2 / СумДПУ імені
3. Історія фотографії як бажання зупинити мить. Історія фотографії як бажання зупинити мить <http://mediadriver.online/foto/istoriya-fotografiyi-yak-bazhannya-zupiniti-mit/>

ЗНАЧЕННЯ СУЧАСНИХ МУЗИЧНО-ІНФОРМАЦІЙНИХ ТЕХНОЛОГІЙ В ПРОЦЕСІ ФАХОВОЇ МИСТЕЦЬКОЇ ОСВІТИ

Голощук Олександр Олександрович,
старший викладач
Волинський національний університет
імені Лесі Українки
м. Луцьк, Україна

Вступ. На сучасному етапі інформатизації суспільства значною мірою зростає роль комп'ютерних технологій, можливості їх використання в різних сферах діяльності, зокрема в музичній. Виникає потреба щодо вивчення проблеми використання сучасних музично-комп'ютерних технологій у професійній підготовці майбутніх фахівців в галузі музичного мистецтва.

Прогресивний етап розвитку інноваційних технологій у музиці був зумовлений формуванням та стрімким розвитком інформаційних систем, появою технології синтезу звуку. Виникає інтерес щодо модернізації спеціалізованого устаткування для практичного використання в музичному мистецтві, появи музично-комп'ютерного програмування, утворення новітніх музичних напрямів, пов'язаних з електронною технікою, винайдення можливостей реалізації цифрового звуку, вирішення питання зберігання та розповсюдження музичного (звукового) матеріалу.

Аналіз наукової літератури свідчить, що деякі питання комп'ютерно-музичних технологій в освітньому процесі є об'єктом дослідження І. Гайденко, Т. Корольова, С. Мезенцева, Л. Столярчук, Т. Турчин та ін. Питання щодо теоретичних засад забезпечення комп'ютеризації вищої музичної освіти розкрито в наукових доробках І. Заболотська, А. Марков, М. Падражанська, М. Сова, та ін. Однак, дослідження проблеми використання музично-комп'ютерних технологій у професійній підготовці здобувачів освіти, не є ґрунтовно дослідженим, що актуалізувало вибір теми.

Мета роботи. Розкрити роль та значення сучасних музично-інформаційних технологій у фаховій мистецькій освіті.

Матеріали та методи. В процесі наукових розвідок щодо обраної теми були використані методи аналізу, синтезу, класифікації та узагальнення.

Результати та обговорення. Музичне мистецтво – це вид діяльності, в якому митець виражає свої емоції й почуття за допомогою звуків, ладо-тональних співвідношень та ритмічних структур. Слід зауважити, що комп'ютер являє собою технічний устрій, який допомагає людині виконувати складні операції. Тому, інтеграція музичного мистецтва й комп'ютерних технологій стали інноваційним видом мистецтва цифрової епохи.

У дослідженнях В. Луценка, музично-комп'ютерні технології розглядаються як дієвий засіб підвищення якості професійної підготовки майбутнього фахівця в галузі музичного мистецтва. Адже, як стверджує автор, ці технології забезпечують: 1) зростання інтересу студентів до навчальних дисциплін, що викладають із використанням відповідних комп'ютерних технологій, а це, у свою чергу, підвищує для майбутніх фахівців статус самого предмета; 2) «відкритий спосіб» навчальної діяльності, що реалізується за допомогою комп'ютера й дає молодим людям змогу долучатися до творчих ситуацій більш високого рівня складності, які потребують високого зосередження від виконавців; 3) використання комп'ютера й інформаційного програмного забезпечення допомагає студентам-музикантам досягти більшої задоволеності результатами своєї діяльності порівняно з майбутніми фахівцями, у навчанні яких застосовують тільки традиційні освітні засоби; 4) збільшується відсоток тих студентів, які проявляють активне бажання продовжувати роботу з комп'ютерними технологіями не тільки на занятті, але й у поза аудиторний час [2].

За допомогою сучасних музично-інформаційних технологій стає можливим аранжування, запис, редакція та друк партитур; запис, редагування й виконання партитур за допомогою звукових карт. Розширюються можливості щодо аранжування пісні чи музичної композиції із застосуванням різних музичних

стилів.

Зокрема, запис музичної інформації за допомогою MIDI та обрання певної манери виконання дозволяє отримувати різноманітні ефекти відтворення, музиканти можуть додавати численні MIDI-ефекти для отримання природного музичного звучання. Слід також відзначити, що вказані технології дозволяють редагувати файли, змінювати ноти, створювати музичні партитури, здійснювати аранжування звукових доріжок тощо [1, 3]

Висновки. На основі аналізу наукових праць визначено важливість музично-інформаційних технологій в професійній мистецькій освіті, що дозволяє значно підвищити її ефективність та оновити модель комунікації між усіма учасниками освітнього процесу. Також доведено, що значення цих технологій у музичній індустрії з року в рік постійно зростає. У подальший наукових розвідках планується визначити основні характеристики музично-комп'ютерних технологій, що використовуються в мистецькому освітньому просторі.

ЛІТЕРАТУРА:

1. Гайденко І. А. Роль музичних комп'ютерних технологій у сучасній композиторській практиці : дис. ... канд. мистецтвознавства : 17.00.03; Харківський держ. ун-т мистецтв імені І. П. Котляревського. Харків, 2005. 187 с.
2. Луценко В. Музично-комп'ютерні технології у професійній діяльності майбутнього вчителя музики в умовах підвищення вимог до якості сучасної освіти. *Молодь і ринок*. 2011. № 7(78). С. 81-84.
3. Сова М. О. Музичні комп'ютерні технології як інструментарій сучасного освітнього процесу. *Науковий часопис НПУ імені М. П. Драгоманова. Серія 16 : Творча особистість учителя: проблеми теорії і практики*. Київ, 2012. Вип. 16. С. 129-133.

ПСИХОЛОГІЗМ ПОРТРЕТНИХ ОБРАЗІВ У ТВОРЧОСТІ А. ЕРДЕЛІ

Іваницька Тетяна Миколаївна

аспірантка IV курсу факультету Історії та теорії мистецтва,
Львівська національна академія мистецтв, Україна
член Закарпатської організації НСХУ

Вступ. Один із засновників Закарпатської школи живопису А. Ерделі здобувши освіту в Будапешті та удосконалюючи свою майстерність в багатьох культурно-мистецьких центрах, з успіхом використовував у своїй творчості передові досягнення європейського живопису для повноти розкриття морально-філософських питань, які завжди хвилювали художника. Жанр портрета був особливо цікавим для А. Ерделі, попри те що він писав і пейзажі, і натюрморти. Його надихала душевна краса особистості, ідея морального вдосконалення людства, глибока віра у духовну, виховну силу мистецтва. Актуальність даного дослідження пояснюється тим фактом, що портрети А. Ерделі є важливим підґрунтям для подальшого розвитку портретного жанру Закарпатського образотворчого мистецтва, про те свідчить творчість його численних учнів та послідовників, які успадкували і розвинули глибокий художній психологізм.

Мета: розкрити психологізм портретних образів А. Ерделі.

Матеріали та методи. Бібліографія праць, присвячених доробкові А. Ерделі доволі численна. Здебільшого це статті, що розгорнуто висвітлюють просвітницьку, громадську та мистецьку діяльність художника [3,4], або ж публікації вузькоспрямованого плану, де увага зацентрована виключно на жіночому образі [2], чи такі, котрі мають оповідально-описовий характер [5]. Цікавим для розуміння психологізму в портретній творчості А.Ерделі є його літературна спадщина - книга «Імен» (2012), що розкриває психо-емоційну, філософську суть митця. Очевидно, що цілісний аналіз саме портретної спадщини А. Ерделі ще попереду. Для вивчення даного питання застосовано системний аналіз для опрацювання періодичних видань, літературних та інтернет-ресурсів. На основі системного аналізу та образно-стилістичного порівняння досліджені

музейні та приватні збірки портретних творів А. Ерделі.

Результати та обговорення. У складному пошуку істини, який відбувався в мистецтві першої половини ХХ століття, портретному живопису А. Ерделі належить одне з найдостойніших місць. Суперечливі, а часом трагічні зв'язки людини з навколишнім світом він глибоко розкрив у портретних образах своїх сучасників, створивши таким чином портретну галерею, яка стала невід'ємною частиною духовної та художньої культури Закарпаття. Відмінною рисою його творчості став глибокий психологізм і звернення до складних філософських проблем. «Як чудово на її обличчі написано все її життя, доля, страждання. Скільки вгадується в ньому невидимих рис» – пише художник про натурницю у своєму романі [1; 45]. Митець тонко відчуває внутрішні переживання портретованої моделі.

Ліричне начало, поезія, захопленість характерною своєрідністю природи, властиві портретним образам А. Ерделі у період 1920-1930-х років, у своїй вихідній позиції розвивають високий гуманізм. Поетизація прекрасної людської особистості відчувається в полотнах «Молода художниця» (1924), «Юна художниця» (1928), «Портрет А.С.» (1931). У цих творах Ерделі, оспівуючи юність і красу, бачив головне своє завдання у безпосередності сприйняття моделі та навколишнього середовища та їх переконливому пластичному тлумаченні. У створенні світла і кольору, передачі складної гармонії рефлексів, у насиченні середовища повітрям, у свіжості мальовничого сприйняття світу. Художник тут використав колорит «як основний засіб відтворення емоційного стану» [2; 51].

А. Ерделі старанно вивчає міміку, жести фіксуючи навіть різкі, гротескні гримаси в своїх шаржах, він робить портретні образи (зокрема автопортрети, а також зображення рідних та близьких до нього людей) постійним акомпанементом своїх творчих пошуків, створюючи правдиві твори. Здобувши широку популярність у 30-х роках, Ерделі багато працює над замовними, як правило, парадними портретами банкірів, підприємців, представників інтелігенції. Як зазначає І. Небесник: «критики відзначають талант Ерделі як психолога» [3;32]. Доволі часто митець вміло застосовуючи гармонію «природніх контрастів

доповнюючих кольорів», зокрема поєднання «зелений – блакитний» чи «синій - червоний» створював портрет, що набував нових рис: психологічно загостреної характеристики людини та активно виявленого в ньому артистичного початку [2;52]. До прикладу, таким є твір, що належить до шедеврів світового мистецтва «Портрет Андерса Остерланда» (1930).

У правдивих, досконалих за композицією та мальовничим виконанням творах пізнього періоду: «Гуцулка» (1951), «Артистка Закарпатського народного хору Клара Балог» (1951), «Заручені» (1953), А. Ерделі все більш послідовно використовує лінійно-ритмічні засади та декоративні колірні поєднання. Він створює індивідуальну «режисуру та сценографію» кожного портретного полотна, знаходячи найактуальнішу «живописну асоціацію» [5; 17]. У портретних образах наростає тяжіння до гостроти соціально-психологічних характеристик, що набувають надзвичайної глибини, і монументальності. Однак незмінним зберігається глибоко правдиве і реалістичне розуміння людини, її внутрішніх переживань, виражених живописно-пластичними засобами: «Кожен мазок - продовження душевного поруху художника, його мислі, почуттів, настрою,..» [4;7].

З огляду на чудову галерею портретних творів А. Ерделі завжди сповна вдавалося передати складність та напруженість душевного життя своїх героїв. Унікаючи яскравих деталей і химерних поз, він прагнув показати внутрішній світ портретованого через вираз очей, обличчя, міміку. Портретні образи створені художником прості за композиційною побудовою, природні та правдиві строгою кольоровою лаконічністю. Вони одухотворені та зосереджують увагу глядача на обличчі людини, її очах, що виражають характер, і влучно переданому художником настрої.

Висновки. Натхненно працюючи над портретними образами А. Ерделі намагався якнайточніше відтворити характерні зовнішні риси моделі, позу і жести, але задум художника не обмежувався виключно передачею зовнішньої подібності. Головним завданням було виявити і підкреслити безпосередність внутрішнього руху, душевну чистоту та багатогранність портретованої людини, її

світосприйняття.

СПИСОК ЛІТЕРАТУРИ:

1. Ерделі А. ІМЕН. Літературні твори, щоденники, думки / укл. І. І. Небесник, М. В. Сирохман. Ужгород : Вид-во О. Гаркуші, 2012. 440 с.
2. Кополовець Л. О. Образ жінки у творчості А. Ерделі. *Вісник Закарпат. художнього ін-ту*. 2015. № 6. С. 48– 55.
3. Небесник І. І. Художня освіта на Закарпатті у ХХ столітті: історико педагогічний аспект / І. І. Небесник ; Львівська академія мистецтв. - Ужгород :Закарпаття, 2000- с.168
4. Островський Г. Творець незбагнено прекрасного світу. – Ужгород: Карпати, 1992. – С. 5-10
5. Приходько О. Монограма душі маестро / О. Приходько, Г. Рижова// *Образотворче мистецтво*.- №1.- 2007.- С.17- 18

РОЛЬ СИНТЕЗУ МИСТЕЦТВ В РОЗВИТКУ СУЧАСНОЇ ХОРЕОГРАФІЇ

Маланчук Роксоляна Орестівна

Студентка 1 курсу магістратури
спеціальності “Хореографія”
кафедри режисури та хореографії
факультету культури і мистецтв
Національний університет ім. Івана Франка
м. Львів, Україна

Вступ. На зорі нового тисячоліття мистецтво танцю досягло найвищого розвитку. Цілком очевидно, що саме у ХХ столітті танець увійшов у контекст сучасного мистецтва, набуваючи нових форм, стилю та ролі. При чому слово «новизна» не означає лише авангард. Можна говорити про небувалий діапазон різноманітних напрямів, стилів, форм, що включають і новизну звернення до академізму хореографії, класичного балету, народного танцю – до їхніх вічних базисних основ.

Ціль роботи. Проаналізувати значення та обґрунтувати важливість синтезу мистецтв в розвитку сучасної хореографії.

Методи та матеріали дослідження. У пошуках інформації для даної статті було опрацьовано декілька публікацій Беднарської Д., Шарикова Д., Никитина В., Полохова А.

У балеті поширене таке поняття, як «симфонічний танець». Воно засноване на спорідненості деяких танцювальних форм із формами симфонічного розвитку музики. Говорячи про симфонічний танець, зазвичай мають на увазі розгорнуті масові хореографічні композиції за участю солістів, корифеїв і кордебалета, побудовані не на основі побутової подоби або прямого зображення життєвих явищ, а ніби за аналогією з композицією та формами розвитку симфонічної музики. Для симфонічного танцю характерні лейттеми, лейтмотиви, контрасти та інші особливості, властиві симфонічній музиці. Будь-який симфонічний твір, чи він є програмним чи позапрограмним, має зміст. «Чистий» танець, позбавлений смислової спрямованості, може відобразити хореографічно лише зовнішній бік

музичного твору, його метроритмічну структуру. Якщо в хореографії спрямовано втілення думки, стилю, драматургії музичного твору, це шлях до прочитання симфонічної музики мовою танцю. Робота над симфонічними творами може не тільки підказати нові виразні засоби, але й наповнити танець глибоким життєвим змістом. Головний шлях сучасного балетного мистецтва лежить через органічний синтез сценарної та музичної драматургії, через їх сплав у хореографічній дії – саме тому найпліднішим методом створення нових балетів є спільна робота балетмейстера, сценариста і композитора. Сучасна хореодраматургія містить у собі риси, близькі як драматичному театру, так і музичної драматургії.

Хореографія знаходиться посередині між музикою та поезією, з останньою її ріднить ритмічна, пластична природа, що в поезії проявляється опосередковано. Хореографія більш конкретна і однозначна, ніж музика, і так само поезія набагато конкретніше і однозначніше, ніж хореографія. Тому найдосконаліший сценарний проект, викладений словами, втратить у хореографії багато приватних рис і набуде міфологічну зосередженість.

Через драматургію танець пов'язаний не лише з драматичним театром, а й із літературою. Його сценарій – явище театральнo-хореографічне, але також і літературне (оскільки він є словесно викладеним сюжетом). Найчастіше сценарій створюється з урахуванням літературних творів, тому взаємозв'язок із літературою тут наочний. Як правило, однією з перших до нового етапу у синтезації мистецтв посідає література. Найбільш чуйна до голосу свого часу, наймогутніша у втіленні дум і сподівань свого народу, література набуває безумовної влади над іншими членами «сім'ї мистецтв». Образи, народжені поезією, прозою, драматургією великих письменників завжди манили і манять і зараз діячів хореографії. Вже перші етапи розвитку балету як самостійного мистецтва пов'язані з його опорою на літературу. Танець висловлює ті відтінки почуття, які недоступні слову.

Приплив у хореографію нових літературних сюжетів, образів, тим самим породило безліч проблем. Практика показала: успіх приходить тоді, коли перетин танцю з художньою літературою дає щось із погляду хореографії нове, самостійне

і водночас пізнаване і правдиве з погляду літературного першоджерела. Танець в повному обсязі може зобразити прямо, але він у принципі може передати образний світ, основну ідею, головний драматичний конфлікт будь-якого літературного твору. Звертаючись до відомого твору, танець прагне дати його прочитання, висунути свою концепцію. Проте художні втрати в хореографічній версії часом бувають такі великі, що зводять нанівець найсміливіші задуми. Вважаємо, що вплив літератури в розвитку хореографічного мистецтва, загалом, плідний. Створення балетних вистав на основі видатних творів літератури збагатило сучасний балетний театр і стало одним з його найважливіших досягнень.

Імпровізаційно-синтезована структура танцю в другій половині ХХ ст. сприяла організаційному розвитку в хореографії постмодерну постмодерністських тенденцій, було-танцю, перфомансу, що інтенсифікувало подальший розвиток і технічне ускладнення неокласичних тенденцій.

З кінця 50 – 60 рр. ХХ ст. хореографи часто поєднували техніки новітніх форм танцю (джазу, модерну, експресіонізму, імпресіонізму, кубізму, абстракціонізму, рок і поп видів) з класичним та народно-сценічним танцем. Так створювалися нові універсальні техніки й форми.

Перші спроби поєднати класичний танець з імпресіонізмом, експресіонізмом, кубізмом було здійснено М. Фокінім, В. Ніжинським, Дж. Баланчиним, Л. Якобсоном. Однак остаточне поєднання різних форм і технік танцю відбулося в другій половині ХХ ст.

На межі ХІХ та ХХ ст. відбувався занепад деяких сфер мистецтва. Так, наприкінці ХІХ ст. очевидною стала деградація балетного мистецтва у Франції. Протягом 1930-59рр. (з перервою в 1944–47рр.) трупу Опери очолював Серж Лифар (1905-1984). Лифар звертався до традицій фокінської балетної драматургії та традицій хореографії ХІХ ст., в яких головним виражальним засобом був класичний танець. Танцювальну мову він модернізував, а образи створив на раціональних, а не емоційних засадах.

Ролан Петі створив трупи «Балет Єлісейських полів» (1945–51рр.) та

«Балет Парижа» (1948-67), поставив балети «Мандрівні комедіанти» Core (1945), «Кармен» на музику Бізе (1949). До його кращих робіт 60-70 рр. належить «Собор Паризької Богоматері» (1965). Петі працював у жанрі драматичного балету, тяжіючи чи то до трагедії, чи то – у ранньому періоді – до буфонної комедії, проте завжди створював свої постановки на основі живих характерів, поєднував класику з модерном і джаз-формами. Його кращі балети відтворювали реальні життєві протиріччя, що вирішувалися гуманним шляхом (заперечення неминучості лиха, моральна стійкість, віра в людину).

Трупю штутгартського балету протягом 1961 – 73 рр. очолював англійський балетмейстер Джон Кранко (1927 – 1973). Відомості Кранко набув завдяки балету «Дама й блазень» на музику Верді (1954).

Вистави Кранко оригінальні за вирішенням, органічним поєднанням танцювальної та акторської майстерності. Серед його постановок: «Ромео та Джульєтта» С. Прокоф'єва (1962), «Онєгін» на музику Чайковського-Штольца (1965). Кранко багато зробив для розвитку штутгартської балетної школи, що стала зразком для танцювальних академій, які відкривалися в багатьох містах Німеччини. Він брав активну участь у роботі «Товариства Новера», яке пропагувало хореографічне мистецтво, стимулював діяльність молодих балетмейстерів – Дж. Ноймайєра, І. Кіліана, У. Форсайта.

Пізнім неокласиком (постнеокласиком) балету в Нідерландах можна вважати балетмейстера Іржи (Жири) Кіліана. Найвідоміший його балет «Симфонія ре-мажор» (1976). Єдиною метою балету було показати комічність манірних прийомів класичного танцю.

З кінця 80рр. хореограф змінив свій стиль, орієнтуючись на сюрреалістичні образи та зразки східної культури. Найвизначнішими роботами Кіліана у сфері постнеокласики є «Весіллячко» (1982) та «Маленька смерть» (1991).

Постнеокласичні європейські тенденції національних та авторських балетних театрів і труп Франції, Великої Британії, Німеччини, Нідерландів, Швейцарії та Італії започаткували зародження авторської неокласичної техніки, а згодом і новітнього виду та системи контемпорарі, що почала формуватися у

80 pp. XX ст.

Сучасні процеси в авторських балетних театрах не відповідають загальним ознакам модерну, неокласики та постмодернізму, тому доречно називати ці новітні авторські балети, в яких переважають суб'єктивні роздуми на певну тему та відбувається синтез хореографічного тексту з різними видами мистецтв та особливою індивідуальною стилістикою, – постмодерном. Також для постмодерну в балеті характерна суб'єктивна авторська ідея, основана на філософських поглядах – психоаналізу, інтуїтивізму, екзистенціалізму, деконструкції, містичного комізму тощо.

Одним з найяскравіших представників постмодерну в балеті є французький артист, балетмейстер, режисер та педагог Моріс Бежар. У 1953р. з Ж. Лораном він заснував у Парижі трупю «Балле д'Етуаль» (діяла до 1957р.), з якою ставив балети й одночасно виступав у головних ролях: «Сон зимової ночі» на муз. Ф. Шопена (1953), «Приборкання норавливої» на муз. Скарлаті (1954). Наймасштабніші постановки цього періоду – «Симфонія для однієї людини» на муз. Шифера та Анрі (1955) та «Соната для трьох» на музику Бартока (за п'єсою Ж.- П. Сартра «За закритими дверима», 1957).

З 1960р. він очолював у Бельгії трупю «Балет ХХ століття», для якої здійснив багато постановок як художник. Значне місце серед них посідають синтезовані вистави, в яких танець, пантоміма, спів та слово майже рівноправні. Наприклад: «Болеро» Равеля (1960), «Ніжинський, клоун божий» на музику Чайковського та Анрі (1971). З 1987р. Бежар збільшує свою аудиторію, очоливши у Швейцарії трупю «Балет де Лозан». До цієї трупи він набирив танцівників усіх національностей, незважаючи на досвід та особливості техніки, й сам удосконалював їхню майстерність, вимагаючи суворої класичної дисципліни.

В даний час на естраді ми бачимо цілу низку постановок, вирішених у манері джазового танцю або танцю модерну. Поняття «естрадний танець» поєднує досить багато стилів хореографічного мистецтва Але саме цей напрямок танцювального мистецтва на довгі роки залишився єдиним синонімом сучасного танцю. Сучасний танець легко адаптує найнетрадиційніші простори — від

драматичного до циркового. І легко знаходить контакт із новою літературою, музикою чи живописом. Не кажучи вже про драму, якою наш сучасний танець власне і виростав. Найбільш широко використовується джазовий танець. Як уже говорилося, він застосовується і в сценічному варіанті, і в побутовому танці. Напевно, треба якось розмежувати ці види джазового танцю, тому використовуючи американську класифікацію, віднесемо всі види побутового танцю до напрямку хіп-хоп. Безумовно це дуже загальний термін, хіп-хоп танець має дуже багато підстилів, які існували в той чи інший час, проте головна особливість хіп-хоп танцю – його несценічний характер, відсутність глядачів та його оцінки результатів творчості. На професійному сценічному рівні джазовий танець використовується в основному в розважальних жанрах та ревю, мюзик-холу, естрадний танець, танець на ТБ (кліпи), танці кіно.

Результати та обговорення. Новітні синтезовані форми у хореографії, дають велику перспективу розвитку мистецтва. На прикладі різних стилів, ми можемо спостерігати похідні форми що активно розвиваються у сучасності.

Висновки. Отже, сьогоднішня практика сучасної хореографії руйнує межі між мистецтвами; процеси, розпочаті межі XIX – XX століть, бурхливо розвиваються. Затребуване зближення хореографічного мистецтва як із драматичним мистецтвом, а й усім комплексом засобів художнього розуміння складного динамічного єдності сучасного світу. Тут авангард, і фольклорні традиції, і геометричні обсяги простору, перформанс, і живий вокал. І це не еkleктика, а система. Можна уявити, яка міра необхідності ускладнення та поглиблення тих завдань, які ставить перед собою будь-який хореограф.

СПИСОК ВИКОРИСТАНОЇ ЛІТЕРАТУРИ

1. Никитин В. Ю. К вопросу о стилевых определениях в современной хореографии // Театр. Живопись. Кино. Музыка. 2010. № 3. С. 66 - 78.
2. Плохов А. В. Синтез искусств и инвариантность в исполнительстве в сфере взаимодействия музыки и танца: Дис. .канд.искусствед. М, 2002. С.161.
3. Тенденції розвитку сучасної хореографії: матеріали II Міжнар. наук.

практ. семінару. Луганськ: 27-28 листоп. 2010 р. Луганськ: Вид-во ЛДІМК, 2010. 144 с.

4. Феномен синтезу мистецтв в сучасній українській сценічній хореографії: автореф. дис. канд. мистецтвознав. Бернадська Д. П.: Київ. нац. ун-т культури і мистец. К., 2005. 20 с.

5. Шариков Д. І. Класифікація сучасної хореографії. І. Д. Шариков. К.: Видавець Карпенко В. М., 2008. 168 с.

6. Шариков Д. І. Теорія, історія та практика сучасної хореографії. Генезис і класифікація сучасної хореографії – напрями, стилі, вид. І. Л. Шариков К.: КиМУ, 2010. 208 с.

ПАТРІОТИЧНІ МОТИВИ ТВОРЧОСТІ УКРАЇНСЬКИХ БАЛЕТМЕЙСТЕРІВ СУЧАСНОСТІ

Михалінчик Ірина Миколаївна
здобувач другого (магістерського) рівня
вищої освіти 2-го року навчання
ХНПУ
Харківській національній університет
імені Г. С. Сковороди
м. Харків

Вступ. В період сучасного державотворення виникають потреби в подальшому збереженні й розвитку української народної хореографії як унікального феномена української ментальності, що слугуватиме основою у естетичному вихованні молоді, формуванні національної свідомості. За часів незалежності Української держави великого значення набуває інтерес до сучасних митців.

Мета роботи. Показати безцінний вклад українських митців у культурну спадщину рідної країни

Матеріали та методи. Одним із видатних митців сучасності є Герой України, Народний артист України, Лауреат Національної премії ім. Т. Шевченка, професор, академік Академії Мистецтв України, завідувач кафедри хореографії Національної академії керівних кадрів культури і мистецтв, завідувач кафедри хореографії Національного педагогічного університету імені М. П. Драгоманова, хореограф - постановник, генеральний директор і художній керівник Національного заслуженого академічного ансамблю танцю України імені П. Вірського, голова Національної Хореографічної Спілки України, Голова Всеукраїнської координаційної ради з питань дитячої народної хореографії - Мирослав Михайлович Вантух.

Він плідно працює на всіх провідних ланках хореографічного мистецтва. Його багаторічний досвід керівника ансамблю, дослідницька діяльність, балетмейстерський та педагогічний талант позитивно вплинули на творчість

митця і відіграли значну роль у розвитку та пропаганді української культури як в Україні так і за кордоном, художньо-естетичному вихованні дітей та молоді засобами народної хореографії.

Народний танець завжди привертав увагу діячів професійного мистецтва й дослідників-науковців. Цей інтерес ще більше посилювався після того, як народний танець почали використовувати у стилізованому вигляді в драматичному театрі, а також в балетних та оперних виставах як “характерний” танець, що слугував характеристикою місця дії у формі дивертисменту [1].

Наукові дослідження дають можливість осмислити танець (зокрема, український народний танець) як соціально-культурний та мистецький феномен, процес становлення і розвиток якого відображають танці, створені народом у той чи інший історичний період, що дійшли до нас завдяки зусиллям фольклористів і є матеріалом для досліджень науковців. Але збережений у народі танець отримує справжнє життя лише тоді, коли знаходить своє сценічне втілення в художній обробці хореографа і коли його виконують професійні танцюристи.

Результати та обговорення. Створені національні колективи такі як Заслужений ансамбль ім. П. Вірського та Заслужений хор ім. Г.Віршовки були створені для збереження, розвитку та популяризації української народної культури, але для подальшого розвитку важливого значення набуває матеріальна база, яка для мистецьких колективів в Українській державі відсутня. Керівник ансамблю ім. П. Вірського Мирослав Михайлович Вантух зазначає: «в культурі повинен бути закон, ідеологія, тому що без ідеології дуже багато що втрачаємо» [3].

Що стосується збереження і розвитку українського народного танцю М. Вантух як голова Національної Хореографічної Спілки в кожному осередку, в кожній області проводить на базі кращих колективів навчальні семінари, семінари-практикуми, майстер-класи для керівників мистецьких колективів, показові уроки на базі професійних та кращих аматорських колективів, лекції з історії української культури, національних звичаїв, традицій і обрядів, теоретичні та практичні заняття з українського костюму та українських національних

інструментів. Учасники навчальних семінарів та майстер-класів висловлюють свої побажання та пропозиції щодо вдосконалення навчально-виховної роботи. Хореографами видається наукова і методична література, інформаційні посібники.

Започаткований М. Вантухом Всеукраїнський фестиваль-конкурс народної хореографії ім. П. Вірського дає можливість новій плеяді хореографів та молодих балетмейстерів представити глядачам своє мистецтво. В конкурсі беруть участь професійні та аматорські художні колективи України, які демонструють високий потенціал української народної культури, невмирущі її традиції, єдність професійного і аматорського мистецтва.

Висновок. Тож підсумовуючи слід сказати, що українське хореографічне мистецтво є гордістю народу і одним з найяскравіших проявів його національної свідомості, духовного багатства та ментальності. Тому важливою складовою частиною відродження незалежної Української держави є піднесення професійного рівня всіх видів і жанрів танцювального мистецтва України, що має славетні багатовікові традиції і визначні художні здобутки.

СПИСОК ВИКОРИСТАНИХ ДЖЕРЕЛ:

1. Коскін В. М. Мирослав Вантух: Національні колективи треба повернути народові. URL: <http://www.vox.com.ua/data/publ/2008/05/14/myroslav-vantux-natsionalni-kolektyvy>
2. Падалка Г. М. Мистецька освіта студентської молоді: сучасні підходи. *Молодь в сучасному світі: Морально-естетичні та культурологічні виміри*. К. 2001. С. 188 – 192.
3. Творчість М. Вантуха в контексті розвитку української культури кінця ХХ початку ХХІ. Монографія. К.: КНАКККиМ. 2011. 94 с.

ХУДОЖНЯ ОБРОБКА ЦИФРОВИХ ЗОБРАЖЕНЬ

Найченко Марія Русланівна,

Студентка

Київський національний університет

технологій та дизайну

м. Київ, Україна

Вступ. Поява комп'ютерної техніки ще більше наблизила фотографію до людини. Навіть ті, хто виявляли до неї мало інтересу, тепер можуть робити знімки без особливих труднощів за допомогою своїх мобільних телефонів, а потім розсилати через Інтернет. Сучасні фотографи перебувають у вигідному становищі - взаємодія художніх, культурних та технічних досягнень породжує родючий ґрунт для творчості та втілення сміливих ідей.

Цифрова обробка зображень зараз широко використовується в системах телекомунікацій, радіо- та гідролокації, сейсмології, робототехніки, радіоастрономії, медицини [1, с. 24].

У зв'язку з цим підготовка фахівців у галузі цифрової обробки зображень є дуже актуальним та перспективним завданням.

Ціль дослідження: визначити особливості художньої обробки цифрових зображень, котрі відкривають можливості для оптимізації означеного процесу та умови для створення унікальної експозиції.

Матеріали та методи. Джерельну базу дослідження складають роботи вітчизняних та зарубіжних науковців, що вивчали дану проблематику. Вивченням проблемних аспектів пов'язаних з темою дослідження займалися: Барон С. Л., Пек Д., Гавриш Б. М., Тимченко О. В., Демченко В. О., Кобилін О. А., Творошенко І. С., Лавер В. О., Левчук О. М., Кучеров Д. П., Зброжек Л. В., Різуненко А. О.

Для проведення дослідження використано загальнонаукові методи аналізу та синтезу для роботи з джерелами інформації по темі дослідження, порівняння та описовий - для вивчення технологій обробки зображень, систематизації та

узагальнення при формуванні висновків до роботи.

Результати та обговорення.

Якісно оброблене зображення - обов'язковий атрибут будь-якого сайту. Коли користувач заходить на сайт, перше, що він бачить - це графічні елементи. Якщо такі елементи, у тому числі зображення та фотографії, виглядають неакуратно і некрасиво, це викликає візуальний дискомфорт і швидше за все людина зробить вибір на користь іншого ресурсу. Обробка зображень полягає не тільки у зміні розміру та «ваги» фотографії. Дуже часто необхідна художня обробка зображення, ретуш, корекція кольору, відсіювання, видалення зайвих елементів з фотографії [3, с. 38-39].

Знімок після обробки точніше передає, як ця сцена виглядає для людського ока - здебільшого це і є метою обробки. До знімку можуть застосовуватися лише корекція балансу білого, експокорекція, відновлення тіней та підвищення різкості.

Основні методи пост-процесингу:

Баланс білого - корекція температури та тону.

Експокорекція - компенсація експозиції, відновлення тіней та засвічень.

Шумопридушення - в процесі обробки RAW або з використанням зовнішніх програм.

Корекція об'єктива - усунення спотворень, вин'єтування, хроматичних аберацій.

Детальність - підвищення різкості та локального контрасту у знімку.

Контраст - точка чорного, інструменти корекції рівнів та кривих.

Композиція — перспектива та кадрування.

Ретуш — кольорова передача та вибіркова корекція.

Розмір — збільшення для друку або зменшення для сайту чи пошти.

Вихідна різкість – залежно від предмета зйомки та розмірів відбитка чи знімка на екрані [3, с. 38-39].

Перераховані вище методи є по суті універсальними, для їх використання підійде практично будь-яка програма обробки фотографій.

Якщо зйомка проводилася у форматі RAW (що наполегливо

рекомендується), порядок застосування цих методів практично не важливий, оскільки вони будуть автоматично застосовані у потрібній послідовності в процесі роботи програм пост обробки RAW.

В іншому випадку послідовність дій є критично важливою — особливо коли справа стосується підвищення різкості, зміни розміру та придушення шуму. З обережністю слід використовувати надмірну обробку файлів формату JPEG. Це може призвести до постеризації зображень.

Для каталогів та інтернет-магазинів зображення, а саме фотографії товарів відіграють особливу роль. Чим краще потенційний покупець зможе розглянути фотографію товару, тим більше шансів, що він придбає обрану річ саме на цьому сайті. Обробка зображень дозволяє зробити товар більш привабливим, яскравим та соковитим. Краще, якщо на одному сайті всі фотографії будуть оброблені в єдиному стилі, це дозволить поліпшити естетичне сприйняття ресурсу в цілому [1, с. 45].

Існує безліч спеціальних програм для обробки зображень, найвідомішою та використовуваною вважається PhotoShop. Він дозволяє робити із зображенням практично все що завгодно. З його допомогою можна не просто вирівняти колір і надати фото яскравості, обрізати і повернути, також можна змінити фон, вирізати зайвий елемент з фотографії або навпаки додати недостатній, провести корекцію, додати або прибрати тіні і багато іншого.

Adobe Photoshop — багатофункціональний графічний редактор, розроблений та розповсюджуваний фірмою Adobe Systems. В основному працює з растровими зображеннями, однак має деякі векторні інструменти. Продукт є лідером ринку в галузі комерційних засобів редагування растрових зображень та найбільш відомим продуктом фірми Adobe. В даний час Photoshop доступний на платформах Mac OS X/Mas OS та Microsoft Windows [2, с. 157-161].

Незважаючи на те, що спочатку програма була розроблена як редактор зображень для поліграфії, зараз вона широко використовується і в веб-дизайні. Photoshop щільно пов'язаний з іншими програмами обробки медіафайлів, анімації та іншої творчості. Спільно з такими програмами як Adobe Illustrator, Adobe

Premiere, Adobe After Effects та Adobe Encore DVD він може використовуватися для створення професійних DVD, забезпечує засоби нелінійного монтажу та створення таких спецефектів як фони, текстурні тощо. для телебачення, кінематографу та всесвітнього павутиння. Photoshop також прижився у колах розробників комп'ютерних ігор. Програма активно використовується при створенні фотопортретів.

У широкому сенсі є два типи портретів - персональний і «рекламний». Якщо перший має бути максимально природним і є відображенням людини, то другий це швидше якийсь образ, при створенні якого модель є лише основою для подальших маніпуляцій. Відповідно в першому випадку потрібно прагнути до максимального збереження рис обличчя, форми тіла тощо, а в другому важливіше відповідність звичайно зображення заданим умовам, а не реальності. Правда і тут необхідно дотримуватися принципу незмінності основного змісту, інакше фотографія просто перетвориться на малюнок.

Щоб отримати гарну фотографію необхідно витратити чимало часу на видалення деталей, що заважають. Зображення, яке отримуємо в кінці, суттєво виграє у вихідного і при цьому ближче до того, що ми побачили б у реальності. Так само можна і додавати додаткові зображення до фотографії. Головне не переплутати ретуш зі створенням колажу, тому що зображення може змінитися суттєво і, по суті, буде вже не початковим кадром, а похідним зображенням [3,с.187-189].

Окремим пунктом є портретна ретуш. Вона має бути якомога непомітнішою, щоб сховати всі недоліки, але при цьому зберегти природність зображення. Іноді досить важко помітити всі нюанси світла, особливості зйомки, так що якщо ви помітили непотрібну деталь, що заважає на знімку, не поспішайте його видаляти, помилку можна постаратися виправити за допомогою ретуші.

Висновки. В результаті проведеного дослідження можемо зробити наступні висновки: основним правилом, яким потрібно керуватися при художній обробці фотографії (внесення змін у частину фотографії, які покращують зображення, але докорінно не змінюють його), є незміна основного зображення. Іншими словами,

всі внесені зміни можуть приховувати недоліки, змінювати акценти на фотографії, але вони не повинні змінювати саму фотографію.

СПИСОК ВИКОРИСТАНОЇ ЛІТЕРАТУРИ:

1. Композиція видання: Дизайн художньої літератури: практикум [Електронний ресурс] : навч. посіб. для студ. спеціальності 023 «Образотворче мистецтво, декоративне мистецтво, реставрація» / КПІ ім. Ігоря Сікорського ; уклад.: І. П. Шалінський. – Електронні текстові дані (1 файл: 8,26 Мбайт). Київ : КПІ ім. Ігоря Сікорського, 2020. 92 с.

2. Мельник О. Комп'ютерна графіка у сучасній книжковій ілюстрації: проблеми техніки та стилю // Наукові записки Тернопільського національного педагогічного університету імені Володимира Гнатюка. Сер. Мистецтвознавство. 2015. № 1 (Вип. 33). С. 157-161.

3. Шевченко В. Художньо-технічне редагування: підручник. Київ: Видавець ПАЛИВОДА А. В., 2010. 516 с.

СЦЕНОГРАФІЯ ЕНРИКО ПРАМПОЛІНІ В КОНТЕКСТІ ГЕНЕЗУ СЦЕНІЧНОГО ДИЗАЙНУ

Попова Оксана Володимирівна

Аспірантка

Київського національного університету

Культури і мистецтв

м. Київ, Україна

Вступ. Концепція сценічного дизайну, запропонована Е. Прамполіні, згідно з якою лише сценограф з його перцептивними засобами і розумінням може створити еквівалентний світ, настільки ж важливий, як і сама п'єса, зумовила появу чисельних послідовників та епігонів серед футуристів «другої хвилі», а завдяки підтримці тісних контактів майстра з різноманітними європейськими художніми і театральними школами, інтегрувалася в загальноєвропейський авангардний контекст. Відповідно до основної революційної ідеї майстра сценічний дизайн футуристів – так званий «суб'єктивний сценічний дизайн» відмежовується від тогочасного традиційного сценічного дизайну («об'єктивного»). За Е. Прамполіні «суб'єктивний сценічний дизайн» створюється синтезуванням всіх засобів виразності, які разом перетворюють футуристичну сцену на абстрактне ціле, а воно підсвідомо впливає на глядача, створює унікальний для кожної постановки «стан розуму», використовуючи форми, кольори, рух та світло.

Ціль роботи. Виявити особливості концепції сценічного дизайну одного із теоретиків і практиків італійського футуризму Е. Прамполіні та з'ясувати вплив майстра на подальший розвиток сценографії.

Матеріали та методи. У 1924 р. на сторінках журналу «Ми» Е. Прамполіні опублікував маніфест «Футуристичної сценічної атмосфери» («L' Atmosfera scenic futurista»), в якому вперше визначив три етапи становлення футуристичного сценічного дизайну:

- 1) сценосинтез: загальноприйнята концепція театру, двовимірною

сценічного середовища; архітектура з домінуванням хроматичних елементів площинна та лінійна, а театральна дія розгортається в двох площинах;

2) сценопластика: футуристична концепція театру, тривимірне сценічне середовище; архітектура динамічна та пластична, сцена скасована, театральна дія розгортається в трьох площинах;

3) сценодинаміка: більш сучасна футуристична концепція театру, чотиридимірного сценічного середовища; архітектура просторова, динамічна, кольорова, яка інтегрує світло; одночасний розвиток між театальною дією та навколишнім середовищем за рахунок ліквідації арки авансцени [4, с. 160].

Результати та обговорення. Розвиваючи ідею «метафізичного ореолу», Е. Прамполіні доповнює її створенням «нового художнього вираження, що спирається на поєднання стосунків матерії і духа, спрямовані на те, щоб закріпити в абсолютному синтезі духовну архітектуру людської душі» [7, с. 30]. Зробивши сферою свого впливу весь простір, він надає особливу увагу «метафізичному ореолу об'єкта», який звеличений силами динамічної реальності, геометрією, символічним еквівалентом сприйняття та грою взаємопрояснюючих зв'язків [7, с. 30]. Завдяки цьому пластичний твір мистецтва більше не складається з елементів оптичних обманів видимої реальності, а протікає з пластичного детермінізму трансцендентальної реальності.

Відповідно «архітектура форм і кольорів підіймається, формується в просторі і слідує особливому ритму і самоцілі до пластичної центральної гармонії... Хаотичні форми поєднуються довкола центрального вибухового і запального елемента» [7, с. 31].

Одним із інноваційних проєктів Е. Прамполіно став проєкт Магнітного театру, який, на жаль, так і не було реалізовано, проте відзначено медаллю на Міжнародній виставці декоративно-прикладного мистецтва в Парижі в 1925 р. Магнітний театр замислювався як об'ємна конструкція (величезна машина з платформами), споруджена посеред театальної зали, кожен елемент якої може рухалися вверх-вниз і в сторони, з обертальними і зміщувальними рухами, для створення динамічних декорацій та освітлення [5, с. 160].

Висновки. Отже, дослідження виявило, що футуристичні експерименти Е. Прамполіні в галузі сценічного дизайну безпосередньо перегукуються з сучасними тенденціями постмодерністичного театру. За Е. Прамполіні «суб'єктивний сценічний дизайн» створюється синтезуванням всіх засобів виразності, які разом перетворюють футуристичну сцену на абстрактне ціле, а воно підсвідомо впливає на глядача, створює унікальний для кожної постановки «стан розуму», використовуючи форми, кольори, рух та світло.

СПИСОК ВИКОРИСТАНИХ ДЖЕРЕЛ:

1. Kirby T. (ed.) Total Theatre. New York : E. P. Dutton & Co, 1969. 280 p.
2. Kirby T. Futuriste Performances. New York : PAJ Publications, 1971. 335 p.
3. Lista G. La Scene Futuriste. Paris : Centre National de *la* Recherche Scientifique 1989. 450 p.
4. Markus R. Light and Dynamism in Futurist Art and Scenography : The realization of Futurist theories in art and on stage. 2009. pp. 123-134. URL : https://www.academia.edu/en/9850327/Light_and_Dynamism_in_Futurist_Art_and_Scenography_The_realization_of_Futurist_theories_in_art_and_on_stage (дата звернення : 14.09.2022).
5. Markus R. Futurist Scenography from revolutionare theory to practice. Assaph C. 1999. No. 15. Pp. 153-163.
6. Prampolini E. L'Atmosfera scenica futurista. Oliva A. B. Prampolini. 1913-1956. Modena, Galleria fonte d'Abisso edizioni, 1985. pp. 28-29.
7. Prampolini E. Verso una nuova arte. Architetture spirituali. (I miei "Paesaggi femminili" alla Mostra del Ritratto a Monza). Oliva A. B. Prampolini. 1913-1956. Modena, Galleria fonte d'Abisso edizioni, 1985. pp. 30-31.

ТЕЧІЯ «НОВОЇ ХВИЛІ»
В КІНЕМАТОГРАФІ 50-60-х РОКІВ ХХ СТОЛІТТЯ І СТАНОВЛЕННЯ
ЕСТЕТИЧНОЇ ТЕОРІЇ АВТОРСЬКОГО КІНО

Шелупахіна Тетяна Володимирівна
к. ф. н., доцент
Луганський національний університет
імені Тараса Шевченка
м. Полтава, Україна

Для сучасної теорії та історії кіно важливим є дослідження течії «нової хвилі», що існувала у 50-60-ті роки ХХ століття. Ця течія опосередкувала становлення феномену авторського кіно, сприяла формуванню естетичної теорії авторського кіно. Попри безумовний вплив авторського кіно на розвиток світового кінематографу, естетична теорія авторського кіно, її основні складники досліджені недостатньо і потребують додаткового вивчення.

Окремі положення естетичної теорії авторського кіно проаналізовані в наукових роботах А. Базена, Ж.-Л. Годара, Е. Ромера, Ф. Трюффо, К. Шаброля (Франція); А. Клюса, В. Херцога (Німеччина).

Мета даної роботи полягає в аналізі течії «нової хвилі» в кінематографі 50-60-х років ХХ століття і становлення естетичної теорії авторського кіно.

У 50-60-ті роки ХХ століття Франція вважалась однією із провідних кінематографічних країн світу. Тогочасне кіномистецтво Франції було різним за напрямками, творчі пошуки режисерів носили індивідуальний характер. Однією із тем творчості на той час була тема людини, що існує в небезпечному світі. Дана проблема порушувалась у кінострічках режисера Р. Клера «Краса диявола», режисера Ж. Кокто «Орфей», у фільмах режисера М. Карне «Жюльєтта, або ключ до снів», «Тереза Ракен». Були також кінострічки, що акцентували соціально психологічні проблеми, то були фільми так званої «юридичної серії», такі, як стрічка режисера А. Кайата «Усі ми вбивці». Найстаріший майстер французького кіно Ж. Ренуар створив ностальгічні фільми «Французький канкан» та «Сніданок

на траві». Продовжувався розвиток комедійного кіно, вийшов на екрани фільм режисера ле Шануа «Батько, мати, служанка і я»; вийшов історико-пригодницький фільм «Фанфан-Тюльпан» із актором Ж. Філіппом у головній ролі.

Упродовж 50-х років та на початку 60-х років минулого століття у Франції працювала група молодих режисерів, кінокритиків та журналістів, які рішуче виступили проти застарілих канонів «батьківського» кіно. Протест мистецької молоді згодом оформився в самостійну творчу течію, що увійшла в історію світового кінематографу під назвою «нова хвиля». На початку творчої діяльності мистецького угруповання назва «нова хвиля» широко використовувалось у засобах масової інформації Франції для позначення нових тенденцій в галузі моди, стилів життя, поведінки, музичної творчості, естради тощо. У 1962 році журнал *Cahiers du cinéma*, який сьогодні вважається організаційним та інтелектуальним центром угруповання «нової хвилі», вперше застосував дане поняття для позначення нових тенденцій в кінематографі [1].

Роком остаточного мистецького оформлення течії «нової хвилі» в кінематографі вважається 1959 рік. У цьому році на кінофестивалі у Каннах здобули приголомшливу перемогу роботи режисерів-новаторів А. Кале «Хиросимо, любов моя» та Ф. Трюффо «400 ударів». У 1960 році вийшов на екрани фільм режисера Ж.-Л. Годара «На останньому диханні». Цей фільм вважається одним із найбільш революційних в історії мистецтва кіно. Режисер Ж.-Л. Годар створив нову художню мову мистецтва кіно, відкрив нові обрії творчості в кіномистецтві ХХ століття [1].

У наш час течія «нової хвилі» представлена лише кількома іменами найбільш відомих діячів кіномистецтва. Йдеться про Ж.-Л. Годара, Ж. Демі, А. Варда. Між тим у 60-ті роки минулого століття до переліку режисерів «нової хвилі» включали 160 осіб. То були молоді діячі кінематографу, що дебютували у мистецтві кіно Франції впродовж 1958 – 1962 років. Отже, належність того чи іншого митця до «нової хвилі» у ті часи визначалась за віковою ознакою і була досить умовною [1].

Сьогодні доведено, що течія «нової хвилі» у Франції 50-60-х років ХХ століття була доволі строкатим явищем. Тому сучасні дослідники вважають за доцільне виділити три основні групи у складі течії «нової хвилі». До першої належать професійні режисери, що прийшли в ігровий кінематограф з документального «бюджетного» кіно. Це А. Рене, П. Каст, А. Варда. Зазначені режисери повністю відійшли від стилістики документального кіно й намагались відтворити в ігровому кіно не стільки події реального життя, скільки зміну почуттів героїв фільмів [2].

До другої групи належить об'єднання Cinema-Verite («Кіно-правда»). Його представники Ж. Рох, Е. Морін, К. Маркер сповідували принцип об'єктивного екранного зображення. У фільмах «Хроніка одного літа», «Чарівний май» режисери намагались дослідити реальність поза будь-яким втручанням людини автора. Виявити інтенції життя вони намагались за допомогою прихованої камери та високочутливої плівки, що потребувала штучного освітлення [2].

До складу третьої групи «нової хвилі» входили режисери, журналісти й кінокритики К. Шаброль, Ф. Трюффо, Ж-Л. Годар. То були митці, добре обізнані в кінокласиці. Філософською та естетичною основою творчості вони обрали ідею молодіжного анархізму. В образах героїв своїх фільмів автори відстоювали право особистості на бунт, що символізував абстрактну свободу людини. Герої фільмів не намагались нічого змінювати в суспільному або в особистому житті. То були нігілісти, що сповідували принцип «невмотивованої дії». Романтичною кульмінацією подібних настроїв став фільм Ж-Л. Годара «Безумний П'єрро». Герой цієї кінострічки в своєму абсолютному запереченні оточуючого світу доходить до самозаперечення і вдається до самогубства [2].

Попри різні погляди згаданих авторів, їх фільмам були притаманні загальні естетичні ознаки. Зокрема, можна вказати на такі.

- 1). Режисери «нової хвилі» намагались відобразити на екрані «справжнє», а не умовно-вигадане життя.

- 2). Світоглядним підґрунтям творчості режисерів «нової хвилі» слугувала певна концепція особистості та новий тип героя. Відповідно до настанов

філософії екзистенціалізму, режисери «нової хвилі» наголошували на значущості людської свободи в умовах невизначеності буття; у фільмах режисерів «нової хвилі» домінував тип героя-одинака, героя-аутсайдера; даний герой ігнорував соціальні норми й прагнув свободи та самореалізації.

3). До технічних засобів створення екранного зображення слід віднести імпровізаційність зйомки через використання природного оточення, вільного руху камери. Використовувались також принципи вільної траєкторії руху камери, завдяки чому камера інколи ніби «втрачала» героя і провокувала асиметрію внутрішньо кадрової композиції.

4). Базовою концепцією зйомки слугував принцип «камера-перо», коли операторська розробка виразних елементів мови екрану наближається до писемної мови за ознаками багатства нюансів і намаганням передати невидиме через зображення.

Усі ці прийоми надавали творчій манері режисерів «нової хвилі» невимушеності, певної «неохайності», що розцінювалось тогочасними глядачами й критиками як творчі знахідки [3].

У ході дослідження не можна оминати увагою постать талановитого філософа А. Базена, відмітити його значний вклад у розробку естетичної теорії мистецтва кіно. Робота А. Базена «Що таке кіно» розцінюється як така, що заклала основи естетичного аналізу екранного твору. «Кіно було для А. Базена засобом містичного пізнання істини, - наголошує М. Трофименков, - тому він боготворив Р. Росселліні, заохочував інтерес своїх учнів до творчості А. Хичкока..., оскільки в трилерах Хичкока вони вбачали містичні притчі щодо вини й спокути, двійника, що переслідує головного героя» [1].

А. Базен сформулював важливі тези відносно реалізму в кінематографі. Екранне зображення, наголошував А. Базен є реальним, подібно до фізичної реальності. Утім, зображувальна на екрані реальність несе в собі загрозу маніпуляції людської свідомістю. Отже, режисер має бути чесною людиною, поводитись обережно з реальністю екранного зображення [1].

Наукові пошуки і мистецькі здобутки діячів «нової хвилі» заклали основи

естетичної теорії авторського кіно. Центральними для цієї теорії були поняття «автор», «режиссер-автор». Зазначені поняття були важливими для покоління «нової хвилі». Спочатку поняття «режиссер-автор» несло в собі суть виробничий зміст, вказувало на режиссера, що знімає фільми за власним сценарієм і контролює процес створення фільму. Для кіновиробництва країн Західної Європи та США такий суцільний контроль з боку режисера на той час був не прийнятним.

Згодом такий стан кіно-виробництва, коли режиссер-автор повністю відповідає за фільм, самостійно пише сценарій, самостійно екранізує став традиційним. Упродовж 60-70-х років ХХ століття поняття «режиссер-автор» було розширене та естетизоване. Склалось уявлення, що режиссер-автор є поетом, що нагадує поета. Режиссер-автор перетворився на особу, що не тільки повністю створює фільм за власним сценарієм, але й виходить за межі ustalених норм творчості, нехтує жанрами, працює «на стику» жанрів, прагне творчого самовтілення та самореалізації. Звідси кожен фільм режиссера-автора мав бути оціненим в контексті всієї творчості митця, як певна «сходінка» на шляху творчого самовтілення.

У підсумку слід зазначити наступне. Проблема становлення естетичної теорії авторського кіно була досліджена нами шляхом аналізу філософських, культурних, соціальних та мистецьких витоків течії «нової хвилі» у Франції. Встановлено, що формування «нової хвилі» почалось у 50-ті роки ХХ століття. Формування нової мистецької течії певною мірою обумовлено протестом творчої молоді проти принципів комерційного кінематографу та практики залучення «зірок» екрану для створення коштовних фільмів. На формування естетичних поглядів діячів «нової хвилі» вплинула філософія екзистенціалізму з її наголосом на невизначеності людського буття, на праві людини щодо висловлення соціального протесту, необхідності здійснення морального вибору та морального вчинку. Завдяки науковій та мистецькій творчості діячів «нової хвилі» у Франції була укладена самобутня естетична теорія; ця теорія містила погляди на кіномистецтво як на «другу реальність»; встановлювала нові художні принципи створення екранного зображення; пропонувала нову тематику та новий тип героя;

наголошувала на моральній відповідальності митця щодо екранного зображення.

Базовою засадою естетичної теорії авторського кіно стало нове уявлення про режисера-автора, його творчість, його прагнення щодо самореалізації в мистецтві кіно. Режисер автор не тільки формує задум, пише сценарій фільму, контролює виробний процес, але й перебуває в стані постійного творчого пошуку. Кожен фільм режисера-автора має бути оцінений в цілісному контексті його творчості, як певна «сходінка» на шляху творчої самореалізації, та чи інша іпостать втілення творчого «Я».

ЛІТЕРАТУРА

1. Трофименков М. Французская «новая волна»: революция в кино / Михаил Трофименков [Електронний ресурс]. – Режим доступу : <http://arzamas.academy/materials/1418>
2. Французская «новая волна» [Електронний ресурс]. – Режим доступу : <http://www.nradatvr.kiev.ua/i60/>
3. Французская «новая волна» как синтез кинематографа и авангарда [Електронний ресурс]. – Режим доступу : <http://www.patefonskver.ru/partyphone5/fran.htm>

HISTORICAL SCIENCES

УКРАЇНСЬКЕ КОЗАЦТВО: БОРОТЬБА ЗА НЕЗАЛЕЖНІСТЬ ТА ІСТОРИЧНУ ПРАВДУ

Гнот Соломія Іванівна,
к.і.н., доцент
Львівський державний університет
фізичної культури імені І. Боберського
м. Львів, Україна

Вступ. / Introductions. Козацтву та його авангарду Запорозькій Січі належить особливе місце як в історії України, так і в історичній пам'яті українського народу. Однак упродовж багатьох сторіч цю пам'ять намагалися ігнорувати, перекручувати факти та події, вибудовувати антинаукові та антинаціональні міфи. Із часу здобуття Україною незалежності тема поступово почала висвітлюватися в наукових колах. Маємо усвідомлювати, що козаччина в історії нашого народу завжди ототожнювалася зі збройними силами, які боронили територіальну незалежність України від зазіхань багатьох сусідів та інших загарбників. Сьогодні українцям є чим гордитися, відстоюючи своє право на державний суверенітет, рідну мову, суспільне та культурне життя, як і в період козаччини.

Мета роботи. / Aim. Не підлягає жодним сумнівам, що правдиво висвітлити та відродити славне минуле України, звільнити від ненаукових стереотипів є завданням нашої розвідки. Писати і говорити про козацтво є важливо, адже українці вистояли всупереч діяльності етно- та геноцидного режиму імперської держави, яка і сьогодні продовжує свою руйнівну політику по відношенню до українського народу,

Матеріали та методи. / Materials and methods. В історичній науці тривалий час велася і ведеться дискусія про те, які фактори довели до занепаду

незалежності України. Закордонна антиукраїнська історіографія та політика були спрямовані на прищеплення нам почуття меншовартості. Псевдонаукові праці пропагували думку про те, що українці та козацтво, зокрема, позбавлені державотворчих ідей та інстинктів. Використовуючи низку наукових методів, зокрема: періодизації, історико-порівняльний, типологічний, історико-системний проллємо світло на історію козаків та Запорізьку Січ.

Результати та обговорення. / Results and discussion. Початок державотворчих змагань українського козацтва припав на кінець XVI ст. У той час лише збройними силами можна було творити державу, що знаходилася на кордоні між європейською та азійською цивілізаціями у вогні сутичок та конфліктів.

Національно-визвольна війна під проводом Богдана Хмельницького була революцією, яку очолило козацтво. Це, у свою чергу, призвело до утворення незалежної держави, яку проголосили де-факто. Ідея такої держави була не в маніфестах, а в реальних обставинах. Реалізатором цих ідей, рушійною силою та збройною рукою для захисту прав свого народу стало козацтво.

Антиукраїнська історіографія наших близьких сусідів, західноєвропейські джерела, американські постмодерністські розвідки продовжують поширювати вигадки про нездатність козацтва – а в проекції – цілого українського народу працювати з метою побудови власної держави. Виклав цю «концепцію» у 20-х рр. XX ст. російський історик В. Мякотін. Дослідник відкидав потребу державницької ідеї в середовищі козацької верхівки, а основним поштовхом до їх діяльності проголошував ненависть та злобу. Так, через ненависть до Польщі козаки пішли під протекцію Москви у 1654 році, згодом, через ненависть до Москви – у підданство Варшави. У трактуванні В. Мякотіна добре розвинуте почуття відплати за знуцання стає негативною рисою, а про причини ненависті не говориться. Вчені такого типу не розуміли і не сприймали козацької політичної тактики, спроби добитися перепочинку для внутрішньої роботи – розбудови держави.

Візьмемо до уваги ще одну дослідницьку проблему. Які зовнішні орієнтації

мала козацька держава? Їй потрібен був перепочинок і гарантії захисту від ворогів. У 1654 році були укладені Переяславські домовленості, які розчарували українську сторону. Москва ніколи не бачила і сьогодні не бачить в Україні рівноправного партнера. Політика нашого північного сусіда в минулому і сьогодні зводиться до одного – «собирания русских земель». Згодом відбулася зміна орієнтацій на турецьку. Але Османська імперія не завжди доводила Кримське ханство до послуху, пов'язаного із набігами на українські землі, не могла надати і мілітарну допомогу далекій від Стамбулу країні. Через такі речі відбулася зміна орієнтації на шведську, яка зазнала невдачі через московську агресію. Далекоглядні українські військово-політичні діячі бачили Україну в майбутньому соборною державою. Богдан Хмельницький з цією метою піднімав на повстання Західну Україну, вимагав віддати для України територію по Віслу під час переговорів з шведами. Правобережні гетьмани Іван Виговський, Павло Тетеря здійснювали військові походи на Лівобережжя для творення єдиної держави. Лівобережні гетьмани, зокрема, Іван Мазепа, йшли на Правобережну і Західну Україну для відновлення там козацької влади. Через усю історію козацької доби проходить червона нитка боротьби за соборність українських земель. Такі ідеї на інтуїтивному рівні з'явилися і в Петра Конашевича-Сагайдачного – вихідця із західних земель, і в Богдана Хмельницького, Павла Тетері, Івана Виговського – вихованців і мешканців цих земель.

Козацьке військо за свої успіхи та майстерність у боротьбі з ворогом здобуло високе міжнародне визнання. В XVII ст. про його військові операції знали від Іспанії до Персії, від Скандинавії до Середземного моря. У XVIII ст. після розгрому Запорізької Січі пруський правитель гарантував кожному запорожцеві офіцерське звання у своєму війську.

В західноєвропейських історичних та літературних творах Запорізьку Січ порівнювали зі Спартою, Критом, Давнім Римом. Цими порівняннями і паралелями закордонні автори підкреслювали високі воїнські доблесті запорожців і висловлювали своє захоплення ними.

Зародження, розвиток та розквіт козацтва на наших землях привели до змін

у соціальній структурі українського суспільства. Монголо-татарські набіги, занепад Галицько-Волинської держави стали поштовхом до винищення аристократичного прошарку, з якого творилася верхівка. Поступово українські боярські та князівські роди відмирили. Відмирили фізично і під натиском польської держави. У 20-х рр. XVII ст. із утворенням козацького війська формується новий прошарок – старшина, а практично – нова українська аристократія. Поява такого шляхетського стану стала небажаним явищем для наших сусідів. Звідси беруть початок і політичні репресії: обмеження козацьких реєстрів, гальмування переходу до категорії дворянства. Усі заходи московського самодержавства були спрямовані на конфіскацію маєтків козацької старшини, щоб не допустити до утворення української патріотичної землевласницької еліти, до того суспільного прошарку, який би став міцним консолідуючим і державотворчим фундаментом для України. З козацькою незалежністю розправлялися різними методами. Одним із найефективніших був метод винищення державотворчих верхів і тих низів, які боролися за незалежність. Козацьку верхівку жорстоко вбивали, засилали в Сибір, заповнювали нею в'язниці. Продажну чернь ніхто не чіпав. Вона не здатна була генерувати здорові ідеї для консолідації козацької держави. Незважаючи на фізичні випробування, козацька аристократія збереглася до початку XX ст. Згодом вона стала жертвою червоного терору, який поширювала на українські землі радянська влада.

Висновки. / Conclusions. Період Козаччини в історії України довів, що національна державотворча ідея в українців була, є і буде. Державність потрібно відстоювати, захищати зі зброєю в руках. Так було колись, так потрібно діяти і сьогодні. Ця доба виявила як національних героїв, відданих своїй справі політичних діячів, керманічів держави, так і справжніх ворогів, готових завдати болючих ударів.

Історія Козаччини – урок для сьогодення, з якого слід зробити правильні висновки, утвердити їх в нашій свідомості та позбавити від антинаціональних міфів.

РОЛЬ ВІЙСЬКОВИХ КАПЕЛАНІВ ПІД ЧАС РОСІЙСЬКО-УКРАЇНСЬКОЇ ВІЙНИ (2014-2022 РР.)

Долганова Маріанна Володимирівна,
Ад'юнкт штатний
Національна академія сухопутних військ
м. Львів, Україна

Вступ. Капеланство української армії має свою давню історію. Збройна агресія на Сході України у 2014 році, стала рушійною силою у розвитку військового капеланства. Свою активну діяльність капелани розпочали на волонтерських засадах. Встановлено, що важливим аспектом у розвитку військового капеланства став досвід служіння військових настоятелів у АТО/ООС, що вкотре доводить свою важливість після початку повномасштабної агресії Росії. Визначено, що душпастирська опіка у Збройні Сили (далі ЗС) України пройшла складний процес становлення, допоки завдяки законодавчому унормуванню капеланської служби набула офіційного статусу. Самі ж душпастирі стали соціально захищеними, що й надало впевненості їм у капеланській службі, в тому числі під час активної фази бойових дій.

Мета. Діяльності військових настоятелів є актуальною проблемою військової історії, адже душпастирі служать сильною опорою для збереження належного морального духу воїнів. Сьогодні душпастирі знаходяться разом з бійцями на полі бою, чим допомагають зберегти їхній належний моральний стан та бойовий дух.

Матеріали та методи. З 1991 року до 2014 року проходив процес становлення капеланства у незалежній Україні. Цей період можна назвати етапом налагодження відносин між релігійними організаціями, церквами та ЗС України.

Новий етап відродження капеланського руху у ЗС України розпочався у 2014 році, коли Російська Федерація розпочала війну проти України. Поруч з військовими були священнослужителі, які опинилися в районі бойових дій. Тоді ж почало конституюватися питання щодо справедливого соціального захисту

військових настоятелів під час своєї діяльності.

Упродовж 2014-2015 років діяльність військових капеланів набула найбільш масового характеру, адже саме в цей період була фаза найзапекліших боїв на сході України. Тоді ж виникло багато як церковних, так і громадських організацій, що об'єднали священнослужителів різних конфесій навколо єдиної мети допомоги українському війську.

Досвід проведення АТО/ООС у 2014-2015 роках, дав зрозуміти, наскільки важливо створення військового капеланства, як самостійного структурного підрозділу у складі військових формувань

Свою душпастирську опіку військові настоятелі почали із волонтерського руху. Волонтерська душпастирська допомога відіграла одну з ключових ролей у створенні інституту військового капеланства для ЗС України. Священнослужителі різних конфесій виявили активну громадянську позицію через волонтерське служіння, яке почало діяти на Майдані під час Революції Гідності. Діє воно і зараз, під час бойових подій на окупованих російськими військами територіях.

Величезним проривом для військового душпастирства було офіційне затвердження Верховною Радою України «Закон України про військове капеланство» № 1915-IX від 30 листопада 2021 року. Це чітко показало, наскільки важлива робота душпастирів у війську. Закон дозволяє визначити правовий статус та надає можливість забезпечити соціальні гарантії військових капеланів на рівні з військовослужбовцями.

24 лютого 2022 року, коли почалась повномасштабна російська агресія, військові священнослужителі масово включилися у волонтерську допомогу Українській Армії. Капелани знову почали працювати по тому самому плану, що і у 2014 році, тільки тепер, по усій території держави.

Сьогодні військовий настоятель продовжує виконувати свій душпастирський обов'язок, він допомагає та підтримує бійців, тісно працює з волонтерами та друзями – капеланами аби забезпечити наших воїнів усім необхідним. Військовий настоятель і надалі продовжує волонтерську справу, з якої, як згадувалось раніше, все починалося: *«Ця війна не підпадає під жодну*

категорію війн. Чому? Тому що в даному випадку є не тільки війна двох народів: російського і українського. В даному випадку Україна захищає не тільки Європу і весь світ, як захищала від набігів чи то половців, чи монголо-татар, нині в Україні відбувається війна Бога і диявола, війна світла і темряви. Хоча жертв війни, у тому числі і інформаційної, буде багато, з неї маємо вийти світочем» - стверджує душпастир («Духовна абетка» життя у нових реаліях. Інтерв'ю з М. Бучаком)

Діяльність капеланів у 2014-2015 роках стало одним із важливих факторів у становленні капеланського руху. Саме досвід цього періоду дав зрозуміти наскільки є важливим створення військового капеланства, як самостійного структурного підрозділу в українському війську. Особливості діяльності цього періоду було те що капелани працювали на волонтерських засадах.

Упродовж 2016-2021 роках значна увага приділялась нормативно-правовому врегулюванню капеланської служби у ЗС України. Особливістю капеланської служби цього періоду стало те, що у другій половині 2016 року посади капеланів почали вводити у організаційно-штатні розписи військових частин. Аби капелани набули офіційного статусу та були соціально захищені, було прийнято ряд наказів, постанов та близько десяти законопроектів.

Результати та обговорення. Упродовж останніх років питання військового капеланства досліджується багатьма науковцями. Вітчизняні дослідники вже звертали увагу на проблематику військового капеланства в Україні. Зокрема значну пізнавальну цінність мають праці Ю. Буракова та О. Томчука. Автори наголошують що Інститут військового капеланства для ЗС України виник із волонтерської душпастирської служби. Причиною цьому, звісно ж була збройна агресія Росії, яка сьогодні переросла у повномасштабну війну проти України. (Бураков, Томчук. 2021). Досить багатий історичний матеріал щодо діяльності капеланів-волонтерів має колективна праця Інституту Українознавства імені Івана Крип'якевича «Про гідність. Волонтерський рух в Україні 2013-2017 років», (Аркуша, Литвин. 2018). Чималий внесок у дослідження та висвітлення проблеми нормативно правового врегулювання душпастирської опіки зробила

Л. Владиченко, автор висвітлила проблеми військово-релігійних інституції з початку 1992 по сьогоднішній день (*Владиченко. 2014*). Привертає увагу праця Ю. Кривенка, у якій автор наголошує про важливість нормативного врегулювання та у необхідності капелана у війську. (*Кривенко. 2014*). Слід згадати й праці мемуарного характеру одного із перших представників-капеланів отця Андрія Зелінського, в яких він описує власний досвід душпастирської служби (*Зелінський. 2015, 2016, 2021*). Особливо цінною є колективна робота Українського інституту національної пам'яті «Капелани на службі Богу і Україні». Книга містить спогади військових капеланів різних конфесій, які від початку війни на сході України здійснили душпастирське служіння серед українських воїнів (*Ковтунович, Привалко. 2019*). Проте особливості діяльності капеланів упродовж АТО/ООС та особливо під час повномасштабного вторгнення російської федерації 24 лютого 2022 року висвітлено не повністю.

Висновки. Упродовж 2014-2022 рр. капеланська служба пройшла етапи зародження, становлення та розвитку. Упродовж цих етапів капелани завжди були пліч-о-пліч із бійцями на полі бою чим підтримували бойовий дух військовослужбовців під час виконання бойових завдань.

ЗОВНІШНЯ КОНФРОНТАЦІЯ ВІЗАНТІЇ З МУСУЛЬМАНАМИ В ДОБУ ПРАВЛІННЯ ЛЕВА VI (886-912)

Маніяк Віталій

Миколаївський національний університет
ім. В. О. Сухомлинського

У статті проаналізовано особливості зовнішньої політики візантійського імператора Лева VI в період з 886 по 912 рр., яка спрямована на приборкання мусульман.

Ключові слова: східні мусульмани, експансія, сицилійські араби, ромейський флот Імерія.

В кінці IX – початку X століття в Константинополі можна спостерігати відсутність чіткої тактики воєнних дій стосовно мусульман, ця умова слугує причиною їхніх невдач. Щорічні сутички з східними арабами не мали вагомого значення для Константинополя їх ініціатива була тільки на боці мусульман. Це спричинило загострення зовнішньо-політичної ситуації імперії: розгортання невдалої війни з Болгарією, що призвело до союзу Константинополя з плем'ям мадьяр (венгрів); Русь починає зазіхати на територію Візантії [1]. При таких умовах, ведення воєнних дій з мусульманами набуває другорядного значення та має тільки оборонний характер. Імператор починає проводити політику реформування війська, яка особливо важлива для подальших воєнних дій з арабами. Поряд з цим відбувається підняття цін на озброєння, яке перетворило візантійське військо на натовп випадкових людей. В таких умовах почали використовувати наймане військо, яке мало зацікавлене у результатах воєнних дій.

З другої половини IX збільшується морська активність мусульман. Так наприклад, імператорський флот який прибув з Константинополя у Регіум в 888 р. зустрівся в морському бою з мусульманами біля міста Миллацо (Сицилія), поразка була на боці християн. Важливе значення в цьому контексті має морська

битва 25 серпня 898 року між арабським флотом чолі Рогібона та візантійським, який був повністю знищений [2]. Ця подія ослабила візантійський флот та в майбутньому стала причиною невдач Візантії на морі в 902-904 рр. В цей час мусульмани почали інтенсивну боротьбу за гегемонію в Середземному та Егейському морях.

Потрібно зауважити, що велика кількість воєнних дій в IX столітті, ініціаторами яких є східні араби відбувається на території Кілікії - це свідчить про те що, мусульмани намагаються оволодіти південною частиною Малої Азії. Ситуацію вдається дещо стабілізувалась тільки завдяки діяльності Нікіфора Фоки, який прибув з Італії на Схід. За наказом Лева VI він вирушає з військом в Кілікію дійшовши до міста Адона, Нікіфор перемагає мусульман на чолі еміра Тарсу Абу-Сабита. [3] На Заході сарацини зібрали значне військо та оголосили священну війну проти християн. Наслідком цього стає оволодіння мусульманами в серпні 902 році Таорміну останнього підконтрольного Візантії пункту в Сицилії.[2] Після його падіння Сицилія повністю перейшла до рук арабів.

Мусульмани починають проводити вдалу експансію, завдяки переможним морським битвам в 902 – 904 роках. Арабам на чолі з Лева Триполійського вдається в 904 році захопити Атталію, яка була важливим центром на сході для Константинополя. На цьому їх завоювання не скінчились, 30 липня 904 року вони захопили Тессалоніки – ключовий торговельний центр Візантії [4]. Розгром арабами цих важливих пунктів свідчить про прорахунки в зовнішній політиці Лева VI в боротьбі проти мусульман, які змусили імператора потурбуватися про укріплення прибережних пунктів Візантії.

В 907 року до Багдаду було відправлено візантійське посольство для введення переговорів. Результат цього посольства був вдалим для Візантії, вдалося досягти домовленостей та 908 році здійснити обмін полоненими.[5] Вище зазначені події свідчать, про те що відносини між Візантією та мусульманами не завжди мали воєнний характер в них присутні й дипломатичні посольства до арабських країн та домовленості, які вигідні обом сторонам.

Візантія з 910 року починає нарощувати свою військову могутність це

пов'язано з підготовкою експедиції Імерія. Для боротьби з сицилійськими арабами Лев VI вдається до укладення союзу з сарацинами Північної Африки в яких з сицилійськими арабами були не завжди гарні відносини. Для вдалого походу Візантії потрібно було також заручитись підтримкою критських арабів, які контролювали Середземне море та мали серйозний вплив на о.Кіпр. Заручившись підтримкою грецької частини населення острова Імерій в літку 910 році з флотом вирушив на Кіпр таким чином йому вдалося закріпитися на острові, але вже в 911 мусульмани знову захопили острів. Результати походу Імерія закінчились повною невдачею для Візантії в 911 році [6].

Отже, візантійський імператор Лев VI реформує армію, яка повертається до свого кращого бойового стану. Варто зазначити, що політика василевса стосовно мусульман мала негативні наслідки для Візантії: Сицилія повністю втрачена; середньо - Італійські володіння перейшли до рук мусульман; на Сході сутички з ромеями тривали з перемінним успіхом; з X століття мусульмани оволоділи всім Візантійським побережжям Середземного та Єгейського моря; потрібно також враховувати невдалу експедицію Імерія.

ВИКОРИСТАНА ЛІТЕРАТУРА:

1. Константин Багрянородный. Про управління імперією- М.: Наука, 1991. С. 159 (Пункт 38)
- 2.. Василев А. А. Візантія та араби С. 113. \ с.74
3. Острогорський Г. Історія Візантії / Пер. з нім. Анатолія Онишка. - Львів: Літопис, 2002. - С.132 \ Історія Візантійської імперії. Том 1. А.А.Васильєв.(до хрестових походів 1081) с.381
4. Ф. Успенський. історія Візантійської імперії 2002. - т. 3. С. 200.
5. Василев А. А. Візантія та араби С. 161.
6. Продовжувач Феофан ст.157 (Пункт 26) / Візантія та араби ст.105

СОЦІАЛЬНО-ЕКОНОМІЧНЕ ЖИТТЯ КОЛКІВСЬКОЇ ПОВСТАНСЬКОЇ РЕСПУБЛІКИ НА ВОЛИНІ В РОКИ ДРУГОЇ СВІТОВОЇ ВІЙНИ

Печончик Сергій Юрійович

студент 2 курсу магістратури факультету історії,
політології та національної безпеки
Волинського національного університету
імені Лесі Українки
Луцьк, Україна

Вступ. Друга світова війна - тяжкий етап в історії українського народу. Це був час, коли українська нація виборювала право на власну державність силою зброї, не зважаючи на ряд обтяжуючих факторів. Уособленням цієї боротьби стала діяльність УПА, яка була ядром українського визвольного руху в ті часи. Функціонування українського підпілля потребувало вирішення ряду завдань, таких як організація військових загонів, їх підготовка, озброєння, забезпечення продовольством. Окрім цього, стояло питання про регулювання і забезпечення влади на територіях, які були звільнені від німців.

Мета роботи. Дослідження та висвітлення основних аспектів соціально-економічного життя Колківської республіки на Волині в роки Другої світової війни.

Матеріали та методи. Під час дослідження було використано історико-описовий метод та метод узагальнення.

Результати та обговорення. Враховуючи те, що ключовим завданням для УПА було звільнення українських територій від окупації та захист місцевого населення від нападу німців, польських збройних відділів, радянських партизан, українські самостійницькі сили вдаються до створення так званих повстанських республік, які являли собою мікро-держави із власним управлінням. Вони повинні були формувати тил для визвольної боротьби і стати фундаментом для української державності в майбутньому. З весни 1943 року повстанські республіки починають виникати на Поліссі і Волині. Їх поява саме в цих регіонах

зумовлена географічними умовами даного краю (непрохідні болота, ліси) і тим, що тут активно діяли загони УПА. На волинсько-поліських територіях у період з 1943 по 1944 рік. було кілька таких державних утворень: Антонівецька республіка (Кременеччина), «Січ» (Володимирщина), на території Ковельщини, в Скулинських лісах і звісна річ, Колківська республіка (неподалік міста Луцьк).

Доволі унікальною в контексті національно-визвольного руху часів Другої світової війни є Колківська республіка. Вона була лише невеличким клаптиком, що охоплював Маневицький, Ківерцівський та Рожищенський повіти Волинської області, та стала уособленням тогочасного українського державницького руху. Станом на весну 1943 року УПА охоплює фактичну всю територію Волині за винятком декількох міст, які знаходились під керівництвом Вермахту. Військові операції УПА ставали все більш дієвими і планомірними. Навесні 1943 року бойові відділи УПА виганяють німців із Колок. З 1 по 13 червня війська УПА (підрозділи «Олега» (Миколи Ковтунюка) та «Рубашенка» (Степана Коваля)) утримували в кільці Колки. Внаслідок переговорів із німецькими військами, що перебували у місті, упівці дозволили покинути місто німцям і полякам і ті вийшли коридором 5 і 13 червня [6, с.134]. Інші відділи УПА звільнили прилеглі до Колок населені пункти та поселення Маневиччини, Цуманьщини, Рожищенського, Ківецівського районів.

Згадуючи існування Колківської республіки як своєрідного сильного осередку з власним військовим і цивільним управлінням. Т. Байда у своїй роботі "Хрещені вогнем" описує територію республіки: «Колківська республіка охоплювала територію між Прип'яттю на заході і Горинню на сході, посеред залізничної мережі Ковель-Сарни, Ковель-Ківерці-Рівне". Її центр розміщувався в Колках де був штаб УПА- Північ Кліма Савура» [1, с.248].

Після звільнення від гітлерівців сюди прибули загони Юрія Стельмашука (псевдо «Рудий»), які утворили тут штаб. Місцеве керівництво поступово почало створювати організацію управління. 1 вересня 1943 року головною командою УПА було створено систему цивільного та державного управління. Влада в республіці належала виборним радам, які створювали управи. В наказі керівника

УПА-Північ Кліма Савура зазначалось:

- Території, що знаходяться під управлінням цивільної адміністрації поділяються на: села і міста, райони, повіти, області;
- Органами влади є: в селах – сільські ради та сільські управи; у містах – міські ради та міські управи; в районах – районні ради та районні управи; у повітах – повітові (окружні) ради та повітові управи; в областях – обласні ради та управи [4, с.75].

Цивільне управління в Колках здійснювали сільські та міські районніуправи. Сферою політвідділу керував «Моряк» і Галина Рейкіна. Голова міської управи - "Гонта" з Ківерцівщини. Окрім того, території Колківщини функціонувала надрайонна Служба безпеки СБ та було утворено судову систему, так званий революційний суд, який очолив Тихін Регещук – житель села Старосілля, його заступник і секретар – Г. Лавренчук та А. Васюхник відповідно [4, с.75]. Зі слів свідка тогочасних подій Кирила Садовського: «Дуже пильнували за порядком. Вулицями ходили патрулі, людям приказували, щоб ті не напивались. Коли ж траплялося правопорушення, то проводили розслідування» [2].

Питання землекористування в республіці вирішувалось відповідно до директиви Кліма Савура від 15 серпня 1943 року, де підкреслювалось наступне:

- По-перше, всі землі, води із їх наземними та підземними багатствами є власністю українського народу.
- По-друге, на всіх землі України, що звільнені від більшовизму та нацистів українською повстанською армією ліквідується колгоспна система, що була впроваджена більшовиками і утворюється система приватної селянської власності; землі колишніх польських поселенців переходять до власності українських селян [78, с.48].

Варто відзначити, що дана аграрна політика була максимально сприятливою для українських селян, адже давала їм право вибору. Загалом економічна сфера Колківської республіки була підпорядкована тогочасним умовам військового стану. Керівництво республіки намагалось донести місцевому населенню те, що

УПА воює за їхні інтереси і потребує підтримки. Наявність фінансів – головне для будь-якої військової організації, тому на території Колківської республіки було введено систему позики – бофони, які являли собою облігації чи банкноти, що видавали жителям республіки для підтвердження внесків у Бойовий Фонд УПА [4, с.256]. До того ж, було введено і натуральний податок який був диференційованим і передбачав, що кожен, хто має землю, повинен був віддати певну частку на користь УПА. Для керівництва республіки питання продовольства, було не менш важливим, ніж оборона. Місцева влада видавала накази про збір продовольства, у зв'язку з складним харчовим становищем. Йшлося про створення хлібного резерву загалом для цивільного населення [5,с.2]. Також було організовано виготовлення товарів першої необхідності: мило, віск, папір та ін. Крім того, діяли пункти переробки м'яса, молока, млин, дві їдальні і шпиталь, кравецькі і швецькі майстерні. Місцевими спеціалістами було відновлено роботу електростанції, лікарні та школи мали освітлення [2]. У праці Т. Байди «Хрещення вогнем» згадується про 5 військових шпиталів на території Колківської республіки і фігурує ім'я Васи́лини Демчинської (псевдо Циганка), яка безпосередньо керувала цими шпиталями, забезпечувала їх ліками та перев'язочними матеріалами, організовувала курси санітарок в селах, на яких учили виготовляти і стерилізувати бинти, заготовляти і сушити лікарські трави, надавати першу медичну допомогу пораненим [1, с. 32].

Доволі цікавим та різноманітним було культурно-освітнє життя. У Колках існувала середня школа для дітей, функціонував клуб, при якому діяли драматичний і акробатичний гуртки [6, с.171]. Неподалік Колок, у селі Старосілля, функціонував видавничий осередок суспільно-політичної референтури, де працювало 7 літераторів та 3 машиністки. Очолював його повстанець на псевдо «Федір» [6, с.160]. Дана організація займалась видавництвом статей, друкувала різноманітну пропагандистську літературу, матеріали для вишколу тощо.

Окремої уваги заслуговує питання військової підготовки. На території Колок активно діяла молодіжна організація «Юнаки», керував якою колківчанин

Петро Стратон. В цій організації проводили військову підготовку місцевого населення: поводження зі зброєю та вибухівкою [4]. На території Колок розміщувалась школа кіннотників, керівником якої був Дорошенко, що мав у розпорядженні 100 кавалеристів. До цієї школи направлялися люди із кожного збройного відділу та загону. Існували також школи саперів, мінерів [2].

Висновки. Як бачимо, Колківська республіка була справжнім оплотом українського повстанського руху з надійною системою господарства, освіти та військового вишколу, що безпосередньо було позитивним явищем. Цей невеликий осередок запілля неодноразово зазнавав німецьких атак і не міг змагатись довгий час із силами німецької армії, яка восени 1943 року кинула в бій на містечко Колки артилерійські підрозділи, танки та авіацію, що по суті, зрівняли із землею саме місто і припинили існування республіки.

ЛІТЕРАТУРА:

1. Байда Т. Хрещені вогнем. Луцьк: Волинська обласна друкарня, 2008. 248 с
2. Бондарук Л. Волинь: шлях Звитяги. Шлях перемоги. № 43. С. 6. URL:<https://app.box.com/embed/s/9s06jh9u4n8m0woakfpfe8o97oo0mzj/file/187906099422>.
3. Колківська республіка свободи. шлях. Історія. URL: <https://history.rayon.in.ua/topics/386270-kolkivska-respublika-svobodi>
4. Никончук О. Повстанська республіка на Волині. Волинь у Другій світовій війні: Зб. наук. та публіцист. ст. Луцьк: Волинська обласна друкарня, 2005, 72-87.
5. Перехрест, О. Г. "Західноукраїнське селянство та український визвольний рух в період німецько-радянської війни та перші повоєнні місяці." Гуржіївські історичні читання, 2012: 255-260.
6. Шумук Д. Пережите й передумане: Спогади й роздуми українського дисидента-політв'язня з років блукань і боротьби під трьома окупаціями України (1921—1981). — Детройт: «Українські вісті», 1983 — 536 с.

ФЕДІР ЖАРКО – ШЛЯХ ВІД ШКІЛЬНОГО УЧИТЕЛЯ ДО ПРОФЕСІЙНОЇ СЦЕНИ

Тетеря Світлана Анатоліївна

завідувач науково-дослідного сектора

Костюк Наталія Василівна

молодший науковий співробітник

науково-дослідного сектора «Музей кобзарства»

Національний історико-етнографічний заповідник «Переяслав»

Україна

Національний банк України у 2017 р. з нагоди 100-річчя Національної заслуженої капели бандуристів України ім. Г. І. Майбороди випустив ювілейну монету. До цієї ж серії відноситься і монета номіналом п'ять гривень, яка була випущена у 2019 р. – до 100-річного ювілею Національної заслуженої академічної капели «Думка». Згадані нумізматичні події в Україні є даниною феноменальній гілці української традиційної культури – кобзарству та бандурництву. Саме ці культурні явища донесли до нас духовну енергетику предків, розуміння свого культурного коріння та тяглости традиційної культурної спадщини. Адже варто частіше звертатися до минулого, піднімати на світ Божий забуті, а кимось і зовсім не знані імена, які осявають нам тернистий столітній шлях відродження національного пісенного епосу [3].

У цій статті автори мають за мету розповісти про унікальні постаті українського мистецького простору – бандуристів і майстрів по виготовленню бандур, що жили і творили у невеличкому місті на Київщині – Баришівці.

У презентації, для широкого загалу, маловідомих митців-бандуристів провідне місце займає Музей кобзарства Національного історико-етнографічного заповідника «Переяслав». У його експозиції є інформація про Національну заслужену капелу бандуристів України імені Г. І. Майбороди та одного із колоритних її учасників – Федора Аврамовича Жарка. Розміщено в експозиції і бандуру Чернігівської фабрики музичних інструментів, на якій він грав під час виступів із капелями [2]. Також у експозиції демонструється унікальний

інструмент кустарного виробництва, що датований 1935 р., майстра Олексія Гапона [2]. Що поєднувало цих двох представників модерного розвитку бандурного мистецтва в Україні в 30-х рр. ХХ ст.? Те, що познайомилися вони в містечку Баришівка (Київщина). Доля їх склалася по різному, а поєднало їх велика любов до української традиційної культури, та бажання розвивати і примножувати її.

Як інструмент майстра О. Гапона з м. Баришівка з'явився в Музеї кобзарства і кому він належав? Власником інструменту з 1937 р. був Михайло Власович Погасій, що працював у 40-60 рр. ХХ ст. учителем математики в м. Переяславі. Бандурне мистецтво було його захопленням, проте надзвичайно цікаво відбувся його прихід до нього.

Із дитинства він любив співати українських народних пісень, захоплювався творчістю бандуристів. Інтерес до цього інструмента пробудила у нього зустріч з Євгеном Адамцевичем, що відбулась у 1935 р. Три дні Є. Адамцевич проживав та давав концерти у с. Хоцьки на Переяславщині, звідки родом М. Погасій. І після цієї зустрічі юнак хотів піти поводити незрячого кобзаря, але батьки не пустили його [1].

Тоді під впливом тієї незабутньої зустрічі юний Михайло вирушив пішки до м. Баришівка що на Київщині, щоб купити там бандуру в майстра Олексія Гапона. Все своє свідоме життя Михайло Власович поєднав з цією бандурою. У 50-х рр. ХХ ст. виступав на сценах осередків культури Переяславщини, разом зі своїми побратимами, такими ж самодіяльними музикантами струно-щипкових інструментів. Нині бандура експонується у музеї кобзарства НІЕЗ «Переяслав».

Майстер, що виготовив вищезгаданий інструмент – Олексій Михайлович Гапон, проживав у Баришівці, майстрував бандури та приймав участь в ансамблі аматорів бандуристів. Про нього пам'ятають місцеві жителі. Так, зокрема, краєзнавець Віктор Миколайович Осипенко у своєму дослідженні «Історія Баришівки» 2015 р., згадує: «Про Олексія Михайловича Гапона ми дізналися від його невістки Ольги Савелівни Гапон (1939 р. н.). На жаль, коли вона прийшла в цю родину, то через рік Олексій Михайлович помер. Народився він 1903 року а

помер 1966 р. тому вона мало, що знала про його аматорську діяльність. Працював він чоботарем, в селищі його знали, як майстровитого шевця. Його син – Віктор Олексійович Гапон не мав відношення до майстрування бандур і не приймав участі в аматорському мистецтві.

У 20-ті рр. ХХ ст. у селищі з'явився будинок культури і тоді там утворюється гурток бандуристів. У ті роки у Баришівці жив Ілля Кузьменко, який виготовляв бандури. (Можливо від нього навчився і Олексій Гапон майструвати бандури). У гуртку бандуристів налічувалося 7 чоловік. Було навіть таке фото цього колективу, але зі слів Ольги Савелівни Гапон при переїздах воно пропало. Збережене інше пізніше зроблене фото де Олексій Гапон і Наталка Онищенко акомпанують до співу Федору Жарку. Дійшли до наших днів такі імена учасників гуртка. Це Олексій Гапон, Наталка Онищенко, Володимир Баценко (він був 1918р. н.).

У 1936 р. після закінчення Черкаського вчительського інституту в Баришівку приїхав викладати фізику і математику Федір Аврамович Жарко. Він мав надзвичайно гарний голос, розповідав, що у його батька був гарний бас і він співав у церковному хорі. Ф. А. Жарко співав під супровід ансамблю бандуристів. Потім і сам грав, як з'явилася у нього бандура. Колектив багато виступав на різних сценах а також приймав участь у районних, обласних конкурсах. Учасників нагороджували за перемоги в конкурсах – шматком тканини. Колектив тримався до початку 50-х рр. Коли вони виступили на Всесоюзному фестивалі у 1946 р. там відмітили неабиякий талант Федора Жарка і запросили його в професійний колектив хорову капелу «Думка». Так він переїхав до столиці. А ще згодом Федор Аврамович Жарко перейшов у Державну капелу бандуристів під керівництвом Олександра Захаровича Мінківського, в якій працював довгий час. Був незмінним виконавцем дум з репертуару українського героїчного епосу, а також складав свої думи» [4].

У архіві Музею кобзарства зберігаються рукописні спогади Ганни Георгіївни Жарко про її талановитого чоловіка – Федора Аврамовича Жарко. Ось як вона пише: «Народився Федір Аврамович в с. Михайлівка Кам'янського

району Черкаської області 4 липня 1914 р., в родині селян – Жарків Аврама Миколайовича та Олени Петрівни. Сім'я була багатодітна, але діти довго не жили, і в дитинстві помирали від різних хвороб. Виросло троє: Іван, Марія та Федір.

У 1929 р., батько був організатором першого колгоспу і сам працював до кінця свого життя в колгоспі. Сестра Марія працювала в ланці буряководів з 1929 го р. і до виходу на пенсію. В 1931 р. Федір Аврамович вступає до Черкаського педінституту на фізико-математичний факультет, і по закінченню в 1936 р. одержує призначення в Баришівську середню школу викладати математику та фізику. В школі ми і зустрілися, працювали разом а в грудні 1936р. одружилися.

У 1939 р. Федір Аврамович був призваний до армії (це був початок військових дій з Фінляндією). В армії він був рядовим і одночасно учасником військового ансамблю пісні і танцю.

Після війни він повернувся в школу і продовжує працювати математиком. Також приймає активну участь в самодіяльності школи: бере участь в олімпіадах, виступає спочатку в Києві, згодом прийняв участь у 1945 р. на огляді творчих самодіяльних колективів... Після цього огляду комітет в справах мистецтв приймає рішення, що такий цінний голос потрібно використовувати за призначенням. І Федора Аврамовича направляють працювати спочатку в капелу «Думка», потім через рік він переводиться в Державну заслужену капелу бандуристів, де він і працював до виходу на пенсію»[1].

Під час творчої діяльності в цих мистецьких колективах Федір Жарко відвідував вечірній відділ консерваторії з вокалу.

Розповідь про родину Жарків підготувала для Радіо Свободи американська журналістка Тетяна Мак-Койн. Вона побувала в селі, де народився митець і зустрілася з його земляками.

«У рідному селі, за словами вчительки-краєзнавця Тетяни Конаревої, ще пам'ятають «Жаркову пору», бо завдяки йому в селі побували з концертами й сама «Капела Мінківського», й провідні хорові колективи України, циркові групи з Києва, Харкова та Москви, циганський театр «Ромен», тріо Мареничів і

багато інших митців.

У сім'ї Жарків усі співали. Федорів батько, Аврам Миколайович, володіючи могутнім басом, вів церковний хор в їхній Михайлівці Кам'янського району на Черкащині. Підрісши, до хору долучилися і малий Федько з братом та сестрою. Збираючись у неділю на черговий молебень, односельці напівжартома казали: «Підемо Жарків слухати» [3]

Тож іще під час навчання на фізмати інституту народної освіти в Черкасах Федір Жарко відводив душу концертами братів-бандуристів Вусатих, до яких приєднався і сам. Саме від керівника Кирила Вусатого Федір Жарко навчився грати на бандурі. Розповіли журналістці і про улюблену пісню митця, яка запроторила його до Колими.

«Це пісня, яку він співав лише своїм рідним у селі Михайлівка, де в нього ще жила рідна сестра Марія. Вірш Павла Чубинського «Ще не вмерла Україна» (1862 р.), покладений на музику Михайлом Вербицьким (1863 р.). Пісня вважалася «націоналістичною», «занепадницькою» і не вписувалася в мажорні ритми п'ятирічок. Але Федір Жарко не втримався, і затягнув на якійсь вечірці: «Ще не вмерла Україна і слава, і воля...» Надворі був 1950-й р., до хрущовської «відлиги» ще залишалося три роки. І знайшовся «сигналізатор», і Жарка арештували, присудили десять років «золотих копалень» Колими. І хоча весь строк він не відбув, та завдяки кончині вождя-тирана Сталіна в березні 1953 р., цей факт залишився в історії його життя.

Це була реальність того часу і Жарко жив за тієї доби, коли в багатьох на умі було одне, а на язиці – те, що диктувала комуністична партія. Та все ж таки в тих умах виброджувалася козацька непокора, яка врешті привела Україну до своєї незалежності» [4].

Ганна Жарко, дружина бандуриста писала: «Коли він вже закінчив свою активну концертну діяльність, то дуже багато продовжував вивчати нових творів і продовжував записувати на радіо свій голос, виконувати народні думи та пісні. Одночасно виступав з лекторами спілки письменників, охорони пам'ятників історії і культури а також з лекторами товариства «Знання». Про його участь в цій

роботі свідчать державні нагороди того часу: Грамоти, Подяки та різні сувеніри.

Федір Аврамович працював і над виданням збірок українських пісень та дум. В 1967 р. видавництво «Музична Україна» видали збірку «Українські народні пісні» для голосу в супроводі бандури за обробкою Ф. Жарка. Також журнал «Вечорниці» для юних співаків-бандуристів – Українські народні пісні для дитячого ансамблю бандуристів. Упорядкування та перекладання Ф. Жарка.

У 1969 р. Українські народні пісні в супроводі бандури для голосу упорядкував та обробив Ф. Жарко.

Незважаючи на тяжкі хвороби, якими почав хворіти Федір Аврамович, ще працюючи в капелі він записує свій голос на радіо. Дуже багато українських пісень та дум записано на платівках, які ввійшли до Золотого музичного фонду України. Також Федір Аврамович приймав участь в озвученні декількох документальних кінофільмів, таких як: «Співуче дерево бандури», «Похорон Т. Г. Шевченка» (1985 р.) а також до фільму про Івана Кудрю, був здійснений запис на Дніпровому острові (1986 р.)

Вивчаючи історію свого улюбленого міста Києва, Федір Аврамович написав музику до трьох дум: «Печенізьська облога Київа», «Дума про Аскольда і Діра» та на слова Т. Г. Шевченка «Про Ігорів похід». Все це було записано на Українському радіо.

В 1979 р. Федір Аврамович переніс дуже складну операцію, і з того часу хвороба стала дуже часто його турбувати. Але він співав майже до останнього місяця свого життя. Все, що записано, наша сім'я свято зберігає» [2].

У Музей кобзарства НІЕЗ «Переяслав» вдова передала інструмент бандуриста виробництва Чернігівської фабрики музичних інструментів та його сценічний костюм, в якому він з успіхом виступав перед вдячними слухачами.

ДЖЕРЕЛА ТА ЛІТЕРАТУРА

1. Архівні матеріали Музею кобзарства Національного історико етнографічного заповідника «Переяслав». Рукописні спогади Ганни Георгіївни Жарко про її чоловіка – Федора Аврамовича Жарко. 1989р.

2. Інвентарні книги фондової групи «Етнографія» Національного історико-етнографічного заповідника «Переяслав» № 1-6.

3. Мак Кой Тетяна «Федір Жарко: дума, бандура і Колима. Заарештували за пісню, що стала гімном України» 15 грудня 2019. Режим доступу <https://www.radiosvoboda.org/a/30326290.html>.

4. Польові дослідження Тетері С. А. Спогади Осипенко В. М. 1948 р. н., краєзнавця з м. Баришівка

CULTUROLOGY

INTEGRATING MONUMENTS OF ROMAN BRITAIN IN URBAN SPACES OF UNITED KINGDOM

Abuzova Mariana

2-year student

Department of Cultural Sciences

ESP Supervisor:

Kulchytska Olena Vasylivna,

Ph.D. (Philology), Assoc. Prof.

Ivan Franko National University of Lviv

Introductions. After the romans left England around 410 AD, former colonial cities faced a major cultural and economic decline and eventually plunged into the Middle Ages. Some of these cities were abandoned, some survived, some were destroyed with new cities growing on their ruins [1]. To date, more than 80 roman remains have been described in England [3]. Some of the monuments are located within the modern cities, and can be discovered in the most unusual places.

Aim. In our modern early twenty-first century world, globalization accentuates the vastness and interconnectedness of our world while also creating a movement that emphasizes the importance of the local and individuality. In this abstract, we will try to make an overview on the ways monuments of roman period interact with urban spaces in modern cities of United Kingdom.

Materials and methods. In conducting research, scientific articles, news articles, internet resources and cartographic materials were applied. The study was based on the methods of comparative analysis.

Results and discussion. While studying the remains of roman buildings (such us city walls, gates, temples and amphitheatres) we can distinguish different ways of how they are interacting with the surrounding space.

Some of the remains of the roman monuments are now located on the territory of museums (without been relocated). Such way of preserving historical heritage gives museum workers an opportunity to monitor the condition of buildings and regulate their interaction with the public. An examples can be Roman Baths Museum in Bath [4], Jewry Wall Museum in Leicester [5], Segedunum Roman Fort Museum in Wallsend [6]. In the above cases, monuments are cut out of public space, because they are strictly limited by the territory allocated to the museum; therefore free access to monuments is unacceptable.

In another case, the ruins of the buildings are located in the public areas, but are limited from interaction with the public by artificial fences. The example can be Officers' quarters in Chester-le-Street [7] or London wall in London [8]. Although these monuments can be observed freely, they are in no way implemented in the urban environment.

Monuments that are much more common are located in public spaces (more often park zones) and are open to the public free of charge without any restrictions. These include for example: Corinium Dobunorum remains in Abbey Park in Cirencester [9], City walls in Exeter [15], Bancroft Roman Villa in North Loughton Valley Park in Milton Keynes [10]; Roman temple complex in Lydney Park in Lydney [11]; Caister Roman Site in Caister-on-Sea [12].

Of particular interest for the study of urban spaces are monuments that have been partially reconstructed and turned into public space. A specific example would be the Chester Amphitheatre in Chester. As a part of the Chester Amphitheatre Project, observation deck was built above the amphitheater, creating a second floor equipped with benches. The ancient seats of the amphitheater on the first floor were adapted for seating as well [2]. Town walks, Dorchester is an unobtrusive example of using roman heritage for the benefit of modern cities. Walking paths were laid along the ancient city wall, creating park zone almost out of nowhere [14].

In 2015 initiative was started by Castlefield Forum to create a green area on the territory of Roman fort in Manchester. This initiative has not yet been implemented [13].

Conclusions. The most popular way of including roman city remains into public space seems to be by keeping park zone around it. In some cases monuments of high cultural value are overgrown with museums. Creating modern public spaces using ancient monuments has proven to be realizable but very resource intensive – further research is recommended on this subject.

REFERENCES:

1. Dark K. R., Britain and the End of the Roman Empire, Tempus – 2000, p. 210-217.
2. Garner D., Wilmott T., Let the games begin! / British Archaeology 93, March/April 2007
3. Johnson B., Roman sites in Britain, [Electronic resource]. Retrieved October 20, 2022, from <https://www.historic-uk.com/HistoryMagazine/DestinationsUK/RomanSites/>
4. The Roman Baths of Bath, [Electronic resource]. Retrieved October 20, 2022, from <https://www.romanbaths.co.uk/>
5. Leicester museums and galleries, [Electronic resource]. Retrieved October 20, 2022, from <https://www.leicestermuseums.org/jewry-wall/>
6. Segedunum Roman Fort Museum, [Electronic resource]. Retrieved October 20, 2022, from <https://segedunumromanfort.org.uk/about-us>
7. Chester le Street Roman Fort – Concangis, [Electronic resource]. Retrieved October 20, 2022, from <https://www.u3ahadrianswall.co.uk/wordpress/chester-le-street-roman-fort-a-roman-cavalry-fort-east-dene-st/>
8. History of London Wall, [Electronic resource]. Retrieved October 20, 2022, from <https://www.english-heritage.org.uk/visit/places/london-wall/History/>
9. Cirencester Roman Wall, [Electronic resource]. Retrieved October 20, 2022, from <https://www.britainexpress.com/counties/glouces/roman/cirencester-roman-walls.htm>
10. Bancroft Roman Villa, [Electronic resource]. Retrieved October 20, 2022, from <https://www.theparkstrust.com/our-work/heritage-in-our-parks/bancroft-roman->

villa/

11. Ross D., Lydney Park Roman Temple, [Electronic resource]. Retrieved October 20, 2022, from <https://www.britainexpress.com/attractions.htm?attraction=2502>
12. Caister Roman Fort, [Electronic resource]. Retrieved October 20, 2022, from <https://www.english-heritage.org.uk/visit/places/caister-roman-fort/>
13. The Roman Gardens Project, [Electronic resource]. Retrieved October 20, 2022, from <https://www.ourcastlefield.co.uk/the-roman-gardens>
14. TOWN WALKS, DORCHESTER, [Electronic resource]. Retrieved October 20, 2022, from <https://historicengland.org.uk/listing/the-list/list-entry/1001594>
15. City wall, [Electronic resource]. Retrieved October 20, 2022, from http://www.exetermemories.co.uk/em/_buildings/citywall.php

CULTURAL MODELS REGARDING THE PRESENT DAY SITUATION IN UKRAINE

Zakladna Kateryna

2-year student,

Department of Cultural Studies, Faculty of Philosophy

Ivan Franko National University of Lviv

ESP Supervisor:

Kulchytska Olena Vasylivna

Ph.D. (Philology), Assoc. Prof.

Ivan Franko National University of Lviv

Introductions. Cultural models are mental structures and patterns of behavior that, together with other models, are common in the society. Cultural models are based on joint experience and usually learned as presupposed, ready-made structures. Cultural scripts are related to the system of norms and values that prevail in a certain society and affect the understanding of the world and the behavior of members of this society. Cultural models are the units of investigation of culture. Understanding their functions is an important issue, especially in times of cultural changes. Ukraine undergoes the process of cultural change due to the wartime, as a significant part of the Ukrainian population used to identify itself as ethnic Russian [5]. However, the paradigm has changed. They do not want to be like they used to be anymore. This social change inevitably brings about the change of a cultural model as well.

Aim. In the given research paper the relationship of the concept of cultural models to the set of humanitarian sciences, the diversity of cultural scripts and the ways they affect human life have been analyzed with regard to the ongoing changes in Ukraine. All in all, in the given research an attempt has been made to cover not the actual political and social transformations in the country, but the mental representations of society that these transformations generated through a paradigm of cultural models.

Materials and methods. The basis of all the theories of cultural models is V. von Humboldt's idea about the interconnection of mind, culture and language. Of course, with the passage of time and the development of scientific thought the concept

underwent a number of transformations. During this time the theory was elaborated within such disciplines: philosophy, psychology, anthropology, sociology, artificial intelligence, and cognitive science. So the theory of cultural models will be considered in the discourse of these disciplines.

Cultural models are defined as mental structures and patterns of behavior that distinguish one culture from another [7]. They are important because they shape and constrain how people think about an issue and the solutions that they see as effective and appropriate. They help us filter and categorize new information, determine relevance and priorities, and guide our decision-making. We use cultural models to reason and make sense of information and come to opinions [8].

Results and discussion. In various types of mentalities, namely individual, group, national and other structures of both, culture and spirituality, are imprinted. It is revealed in the everyday life of the bearers of the mentality, their activities and communication. Mentality, as a multifaceted phenomenon, has been widely studied by a number of prominent scientists. Michel de Certeau states that culture and spirituality are an integral part of our life [1]. Mentality combines real and ideal, conservative and dynamic, it manifests itself in culture, spirituality, religiosity, originality of ethical and aesthetic principles, linguistic features, etc., therefore it determines the specificity of the nation, its members and their culture [2]. Taking into account the present day Ukraine and its mentality we can trace the process of considerable changes caused by wartime.

Ukrainian society is distinguished by its traditionalism and conservatism. Ukrainians, for the most part, are reluctant to accept changes, subconsciously fearing them, often justifiably, holding on to long-established social norms. As a result, a certain inertia is inherent in Ukrainian society, expectations of a certain external stimulus - a “thunder” in order to take concrete active actions [6]. And this “thunder” came with the beginning of war.

Coming back to the issue of cultural models, needless to say that there are minimally two types of cultural models: (a) foundational, which are based on general concepts (e.g., space, time, relationship), and (b) molar, which are complex and may include foundational ones and knowledge from other domains[3]. But if we consider the

types of cultural models in a broader discourse, we can distinguish other types of cultural models such as explicit and implicit models. Explicit culture models refer to what we can see and hear: the symbols, heroes and rituals that are typical, whereas implicit culture models study its underlying values, the ones that are tangible, but inferred from people's behaviours in the way they communicate, socialize and work [4]. There are also specific and general, linguistic and non-linguistic and other cultural models.

The understandings that members of a culture share and use to process information are the result of persistent exposure to common experiences over time. We share cultural models because we share experience that have led us over time to incorporate certain assumptions about how our worlds work. This means both that existing understandings are durable and that the genesis of new models takes time [8].

Conclusions. The theory of cultural models is closely related to such sciences as philosophy, psychology, anthropology, sociology, artificial intelligence, and cognitive science. In each of these disciplines, attention is paid to the study of the theory of cultural models, because it affects the most diverse areas of human life. Because cultural scripts affect the perception and understanding of the world, as well as the behavior of members of the society, we can claim that the study of this theory can be extremely useful for Ukrainian society. Based on studies of different types of cultural models, sociologists and psychologists can analyze the impact of strong emotions experienced by Ukrainians in connection with the war on their activities, productivity and communication with different people. Apart from this, the study of this theory can be useful in observation of changes in the cultural models of the members of our state in connection with extraordinary events we all experience during wartime. Ukrainians have already taken their decisive step towards the successful creation of the Ukrainian state and nation. Further academic research should be conducting regarding this issue.

LIST OF REFERENCES.

1. M. de Certeau, 'Cultural and spiritual experience', in: *Spirituality in the secular city*, New York 1966, 3-31

2. Бабина Тетяна Геннадіївна. Ментальні полюси соціокультурних трансформацій. Київський національний університет технологій та дизайну <https://er.knutd.edu.ua/bitstream/123456789/215/1/MENTAL%20POLES%20OF%20SOCIOCULTURAL%20TRANSFORMATIONS.pdf> (зверення 22.10.2022).
3. Giovanni Bennardo. Cultural Models Theory. The Sections Edition: Society for Anthropological Sciences https://www.researchgate.net/publication/332449368_Cultural_Models_Theory
4. Fernando Lanzer. Leading Across Cultures in Practice. CreateSpace Independent Publishing Platform, - 2017. 320 p.
5. Yael Ohana. https://culturalfoundation.eu/wp-content/uploads/2021/02/culture_and_change_ukraine.pdf (зверення 22.10.2022).
6. Ponomarenko Liudmyla Viktorivna. Mentality of ukrainian society and its impact on modern processes of institutionalization (archetypal approach). P. 252-263.
7. Cultural models. <http://scodis.com/for-students/glossary/cultural-models/> (зверення 19.10.2022).
8. How cultural model theory informs strategic framing. <http://trnerr.org/wp-content/uploads/2016/07/Cultural-Models.pdf> (зверення 15.10.2022).

СТОРИНКИ ДІЯЛЬНОСТІ ЛЕМКІВ НА СУЧАСНОМУ ЕТАПІ

Аббасов Самір Салех огли,

здобувач вищої освіти 2 курсу

Навчально-наукового

інституту права та інноваційної освіти

Науковий керівник:

Ядловська Ольга Степанівна,

доцентка кафедри міжнародних відносин

та соціально-гуманітарних дисциплін

к. іст. н., доцентка,

Дніпропетровський державний

університет внутрішніх справ

м. Дніпро, Україна

Вступ. На території українських земель в різні часи проживало багато різноманітних етнографічних груп українців, які вважали своєю головною метою зберегти традиційні елементи побутової культури, діалектні особливості та відмінності мовлення, що у свою чергу складало окрему історико-культурну спільність. Серед таких етнографічних груп українського етносу можна назвати відомих своїм чудовим східно-карпатським говором гуцулів, славетних мешканців Поділля подолян, славетних нащадків слов'янського племені білих хорватів бойків, українських горян лемків, які відрізняються їхніми неперевершеними й милозвучними піснями, а також інших мешканців українських земель, які століттями формували майбутнє українського народу. На сьогоднішній день переважна частина наукових праць та досліджень присвячена питанню історичних особливостей життя та розвитку вищезазначених етнографічних груп, проте в наш час не менш важливим є висвітлення теми саме сучасного стану життєдіяльності даних спільнот. Таким чином, ця стаття присвячена питанню сучасних аспектів суспільної життєдіяльності давньої етнографічної групи лемків, що впродовж декількох століть формувалась та проживала на території України, вносячи свій невіддільний внесок у розвиток та процвітання української культури на нашій землі.

Перш за все, необхідно зазначити, що лемки є етнографічною групою українського народу, найбільш висуненою на Захід. Назва етнографічна і походить від мовної частки «лем», що її вживають виключно лемки в значенні «лише, тільки». Група мешкає та походить із Лемківщини, або ж Лемковини, розташованої в карпатських Beskidaх на території сучасних України, Польщі, а також Словаччини. Представники лемків відрізняються своїм мовленням, архітектурою, одягом та звісно фольклором, що вони зберігають та поширюють і на сьогоднішній час [1, с. 76]. Таким чином, поєднання різних факторів, в тому числі обумовленими їхніми етнографічними особливостями, стало причиною створення численних лемківських товариств, організації культурних фестивалів, головне завдання яких полягає у збереженні, розвитку та поширенні історично-культурних аспектів життєдіяльності наведеної етнографічної групи українського народу. До таких сучасних досягнень лемків можна віднести діяльність Всеукраїнського товариства «Лемківщина», проведення фестивалю «Дзвони Лемківщини». Створення Світової федерації українських лемків є важливим підтвердженням міжнародного визнання та об'єднання лемківських організацій та інші. Врешті, далі слід звернути увагу саме на сучасні сторінки діяльності вищенаведених товариств лемків, а також охарактеризувати їх.

Звернемо увагу на діяльність Всеукраїнського товариства «Лемківщина», що було створене 10 листопада 2001 року на З'їзді лемків України у м. Львові та офіційно зареєстроване 12 липня 2002 року у Міністерстві юстиції України. Відповідно до Статуту даного товариства Всеукраїнське Товариство «Лемківщина» є всеукраїнською громадською організацією, що об'єднує ветеранів праці, інвалідів, ветеранів і учасників війни – громадян України, лемків (русинів) – етнографічну групу українського народу та інших осіб, які визнають цей Статут. Завдяки загальним положенням цього документу можна визначити, що їхня діяльність базується на засадах християнської моралі, добровільності, самоврядування, повноправності їх членів, тобто учасників, а також законності та гласності. Крім того, товариство здійснює свою діяльність у відповідності до Конституції України, Закону України «Про об'єднання громадян», чинного

законодавства України та цього Статуту і є неприбутковою організацією [2]. Взагалі головна мета учасників цього об'єднання полягає у сприянні етнічного відродження Лемківщини, а також у дослідженні, розвитку та популяризації самобутньої культури лемків, їх традицій, звичаїв, духовності та захисті спільних інтересів членів Товариства. При цьому Всеукраїнське товариство «Лемківщина» займається як історично-культурною діяльністю, що добре прослідковується в організації численних творчих колективів, мистецьких гуртків, конкурсів та фестивалів, виставок народних ремесел, пам'яток історії та культури, так і активно бере участь у громадській та науковій діяльності. Це якраз закріплено у головному документі даного об'єднання – Статуті Всеукраїнського Товариства «Лемківщина», де зазначено, що дане Товариство бере участь у наукових дослідженнях в галузі лемкознавства, карпатознавства, вивчення життя лемків України та інших країн світу, а також проводить науково-практичні конференції, лекції, семінари, творчі вечори-академії, що приурочені визначним історичним подіям і присвячені видатним людям Лемківщини [2]. Крім того, лемки мають власний часопис під назвою «Дзвони Лемківщини», випуски якого беруть свій початок з 2011 року та актуальні й нині. У цій газети публікують переважно важливі та цікаві новини, пов'язані з діяльністю Товариства та життя лемків, а також зазначають про різноманітні досягнення й актуальні питання чи навіть проблеми.

Також цікавим та концептуальним у напрямі відродження етнічних традицій є щорічний фестиваль лемківської культури «Дзвони Лемківщини» заснований у 1991 році та який проводиться в урочищі Бичова, на Монастирищині Чортківського району Тернопільської області. При цьому, у 1998 році фестивалю було надано статус Всеукраїнського. Як стверджують автори наукової розвідки Л. Щур, Б. Водяний, В. Водяна, ключовими завданнями у проведенні цього фестивалю є збереження та популяризація лемківської культури, мови, обрядів, традицій, звичаїв, декоративно-ужиткового та образотворчого мистецтва, налагодження та розширення зв'язків між аматорськими колективами, окремими виконавцями лемківської пісенності, музичної, танцювальної, словесної

творчості, майстрами народних ремесел, сприяння їм у розкритті та вдосконаленні своїх творчих здібностей, популяризації кращих зразків культурних надбань даного етносу [3, с. 4]. Організатори даного заходу підкреслюють, що фестиваль пройшов цікавий та складний шлях під час свого зростання. Перший Крайовий фестиваль лемківської культури відбувся в селі Гутисько у 1999 році, а 20 Міжнародний фестиваль лемківської культури «Дзвони Лемківщини» пройшов в місті Монастирську у 2019 році. Крайній фестиваль під номером 21, який також був міжнародного значення, пройшов у режимі онлайн. Взагалі за двадцятирічну історію проведення фестивалю «Дзвони Лемківщини» на його сцені було здійснено понад тисячу різноманітних виступів самодіяльних колективів, серед гостей були професійні виконавці та гурти, а кількість відвідувачів обчислюється 330000 людьми [4].

Слід додати, що кожний фестиваль «Дзвони Лемківщини» відзначався своєю унікальністю та різноманітністю подій, які на ньому відбувалися. Наприклад, другий Крайовий фестиваль запам'ятався відомими українськими артистами, серед яких були Іван Мацялко, народна артистка України Марія Байко, заслужений діяч мистецтв України Ольга Бені – уродженка села Гутисько, де відбувся даний захід. На фестивалі 2002 р. в Монастирську Всеукраїнське Товариство «Лемківщина» порушило клопотання про надання Крайовому Фестивалю статусу Всеукраїнського. На п'ятий фестиваль «Дзвони Лемківщини» було запрошено 60 професійних та аматорських хорів, гуртів і окремих виконавців, а також виступив зі своєю промовою народний депутат України Іван Стойко. Фестиваль 2011 р. відзначився переважно іноземними гостями, серед яких були: голова Союзу Русинів-Українців Словаччини Петро Сокол, в. о. голови СФУЛО Іван Лаба, голова Сяніцького відділення Об'єднання Українців Польщі Мар'ян Райтар та інші цікаві учасники. Важливим також був фестиваль під номером 14, головною подією якого було нагородження деяких учасників заходу. Так, посвідчення про присвоєння почесного звання «Заслужений працівник культури України» отримала бандуристка Надія Кулик з Тернополя, почесними відзнаками облдержадміністрації «Честь і слава Тернопільщини» нагороджено

Олександра Венгриновича, Оксану Будну. Ігоря Дуду, а також керівників Київського товариства «Лемківщина» Михайла Мацієвського та Івана Крісу. Подальші фестивалі були примітні своїми відомими учасниками та запрошеними гостями, серед яких багато українських артистів, громадських та політичних діячів, а також значним прогресом у розвитку та організації проведення цих творчих заходів [4].

До вищезгаданого зазначимо щодо міжнародного визнання діяльності лемківських об'єднань, що підтверджує міжнародну підтримку з боку інших держав, які таким чином підтримують українську історію та традиції. Такою організацією виступає Світова Федерація Лемківських Об'єднань (СФУЛО), яка є міжнародною неурядовою організацією, що у свою чергу об'єднує українські лемківські організації України, США, Канади, Польщі, Словаччини, Сербії й Хорватії. Згідно з інформацією, що міститься на офіційному порталі даної організації, метою діяльності СФУЛО є, перш за все, захист, популяризація та розвиток самобутньої культури лемків, збереження ідентичності, підтримання звичаїв та традицій, побуту, культури й мистецтва, сприяння етнографічно-культурному відродженню Лемківщини, зокрема на етнічних тернах, консолідація лемків, формування провідників та захист спільних інтересів членів Федерації. Тобто можна стверджувати, що головна мета СФУЛО дуже схожа з вищезгаданим Всеукраїнським Товариством «Лемківщина», тільки на міжнародному рівні, що ще раз підкреслює рівень значимості лемківського питання. Крім того, можна визначити наступні завдання, які виконує Світова Федерація Лемківських Об'єднань [5]: 1) створення державної програми відродження етнографічної групи українців – лемків; 2) збір та вивчення пам'яток історії, матеріальної та духовної культури лемків, як на етнічних землях, так і в країнах їх сучасного проживання; 3) визнання державою Україна та міжнародною спільнотою депортацій 1944-1951рр. злочином проти людяності та проти українського народу; 4) захист спільних інтересів лемків, а також тих українців, які постраждали внаслідок депортацій 1944-1951 рр.; 5) організація та проведення заходів спрямованих на поширення знання про лемків, нашу історію, культуру та

на єднання лемківської і загальноукраїнської громад. Крім того, найвищим керівним органом СФУЛО є Конгрес, який скликається один раз на п'ять років задля організації засідання та об'єднує роботу лемків-русинів. Останній раз засідання цього керівного органу відбулося 25 серпня 2017 року в сесійній залі Львівської обласної ради, де були присутні делегації семи країн світу: США, Канади, Польщі, Словаччини, Сербії, Хорватії та України. Конгрес було відкрито державним гімном України та гімном Лемківщини «Гори наши» у виконанні Народного ансамблю пісні і танцю «Лемковина» під керівництвом Юрія Кондратенка. Загалом, була розглянута низка важливих питань та прийнято багаточисленні звернення делегатів та учасників даного заходу.

Висновки. Підбиваючи підсумок, слід підкреслити, що багаторічна історична спадщина Лемківщини не загубилася через хронологічні особливості розвитку, різноманітні зміни в розвитку суспільства, військові дії на території українських земель та інші труднощі, які могли у свою чергу назавжди загубити та знищити історію лемківської етнічної групи. Лемки й сьогодні пам'ятають свою історико-культурну спадщину, традиції, звичаї, творчість, мовний діалект, предків та багато важливих суб'єктів кожної національної меншини, без яких вона фізично не може існувати. Це проявляється у багаточисленних об'єднаннях представників лемківської етнографічної групи, фестивалях, творчих та наукових заходах, завдяки яким увесь світ в наш час може звернути увагу та зацікавитись цим питанням. Таким чином, збереження історичної спадщини та пам'яті посідає одне з найважливіших місць в формуванні майбутнього будь-якого народу, що демонструє нам діяльність і розвиток лемківських товариств в наш час.

СПИСОК ВИКОРИСТАНИХ ДЖЕРЕЛ

1. Фабрика-Процька О. Лемки України: історія, культура, духовність. *Етнічна історія народів Європи*. 2018. С. 76-80.
2. Статут Всеукраїнської громадської організації «Всеукраїнське Товариство Лемківщини». URL: <https://lemky.org.ua/index.php/pro-tovaristvo/statut-tovaristva>

3. Щур Л., Водяний Б., Водяна В. Трансформація традиційного танцю Західного Поділля в контексті регіонального фестивального руху. Тернопільській національний педагогічний університет імені Володимира Гнатюка. *International Journal of Innovative Technologies in Social Science*. 4(32). 2021. С. 1-6. doi: 10.31435/rsglobal_ijitss/30122021/7696

4. Офіційний веб-портал Всеукраїнського Товариства «Лемківщина». URL: <https://lemky.org.ua/index.php/kultura/festivali/dzvoni-lemkivshchini>

5. Офіційний веб-портал Світової Федерації Українських Лемківських Об'єднань. URL: https://sfulo.com/?page_id=220&lang=uk

POLITICAL SCIENCES

СУЧАСНІ ЗАСАДИ ЗАПРОВАДЖЕННЯ ЕЛЕКТРОННИХ ПОСЛУГ В УКРАЇНІ

Боженко Євгеній Петрович

магістрант кафедри
публічного управління та адміністрування Університету
Григорія Сковороди в Переяславі
м. Переяслав, Україна

Вступ. Держава ставить завдання розвитку надання електронних послуг населенню, оскільки це пов'язано з необхідністю підвищення ефективності публічного управління, доступності інформації про діяльність державних органів для організації та громадян, формування безпечного середовища для населення в умовах бойових дій та війни. Сучасний етап розвитку публічного управління характеризується повсюдним впровадженням електронної взаємодії населення та держави. Сьогодні публічне управління вже важко уявити без використання інформаційних технологій.

Інформаційна революція ознаменувала собою стрімке проникнення інформаційно-комунікаційних технологій у всі сфери життя суспільства та визначила напрямок економічного розвитку: орієнтацію на становлення електронного бізнесу та електронної комерції. Можливість реалізації економічних процесів у мережі Інтернет та їх автоматизації стала причиною появи та розвитку електронних послуг, що дозволило знизити транзакційні витрати та витрати на виробництво послуг.

Мета роботи є обґрунтування сучасних засад запровадження електронних послуг в Україні.

Матеріали та методи. Аналіз наукових праць, присвячених даній проблемі у вітчизняній та зарубіжній науці, виявив недостатній рівень дослідження цієї

теми. З однією сторони, це пов'язано з її новизною, відсутністю детально розробленої теоретичної та методологічної основи. З іншого боку, причиною недостатнього рівня дослідження аналізованої проблеми є складність дослідження ринку електронних послуг у системі сучасних економічних відносин, обумовлена стрімким розвитком даної сфери, що набагато випереджає розвиток теорії.

Результати та обговорення. Нормативно-правова база України, що пов'язана з наданням електронних послуг, включає в себе достатньо велику кількість нормативно-правових документів, зокрема: закони України: «Про інформацію», «Про Національну програму інформатизації», «Про телекомунікації», «Про захист персональних даних», «Про захист інформації в інформаційно-телекомунікаційних системах», «Про електронні документи та електронний документообіг», «Про електронні довірчі послуги», «Про адміністративні послуги», «Про внесення змін до деяких законодавчих актів України щодо розширення повноважень органів місцевого самоврядування та оптимізації надання адміністративних послуг», розпорядження Кабінету Міністрів України «Про схвалення Концепції розвитку системи електронних послуг в Україні», розпорядження Кабінету Міністрів «Про затвердження плану заходів з реалізації Концепції розвитку електронного урядування в Україні» та ін.

Таким чином, в Україні сформована нормативно-правова база, яка запроваджує систему надання електронних послуг в Україні.

Електронні послуги є формою надання публічних послуг. Основною ознакою електронних публічних послуг є використання при їх наданні інформаційно-комунікаційних засобів. Отже, до електронних послуг можна віднести ті публічні послуги, які надаються з використанням інформаційно-комунікаційних технологій [1, с. 13].

Деякі науковці також слушно зазначають, що переведення адміністративних послуг в електронну форму вирішує два завдання: спрощує процес їх отримання і ліквідує корупційні схеми, пов'язані з їх наданням [2].

Зарубіжні фахівці виділяють три основні характеристики е-послуг: 1) такі послуги доступні через мережу Інтернет або інші електронні мережі; 2) послуга

використовується прямо або ж опосередковано через мережу Інтернет або інші електронні мережі; 3) може стягуватися плата, яку користувач сплачує надавачу послуги. Але ця характеристика не завжди присутня, особливо для е-послуг, що надаються державою [3].

У західному сприйнятті електронний уряд складається з трьох основних модулів: G2G – government to government (уряд – урядові), G2B – government to business (уряд – бізнесу), G2C – government to citizens (уряд – громадянам), і включає численні прикладні елементи [4, с. 16; 5, с. 37-38]. У деяких джерелах можна знайти також четверту функціональну складову електронного уряду G2E-government-to-employees (уряд – працівникам) [6].

Реформи публічного управління продовжують залишатися одним із самих важливих питань для системи управління. Необхідність реагування на процеси глобалізації, еволюцію суспільства та очікування громадян означає безперервний процес реформування. Можна визначити загальні елементи, властиві цьому процесу, наприклад, вимога зробити більше в менші терміни, але в різних державах темп і характер реформ відрізняються і відповідають умовам і культурним традиціям країн, яких вони протікають.

Як показує практика, реформи спрямовані на вирішення цілого спектру управлінських завдань: підвищити рівень прозорості та підзвітності, збільшити ефективність роботи, підвищити доходи та зменшити витрати, знизити рівень корупції, покращити систему надання адміністративних послуг населенню тощо. У переважній більшості сфер саме інформаційно-комунікативні технології є важливим інструментом здійснення реформ. Основною причиною використання інформаційно-комунікативних технологій у роботі органів влади було прагнення до підвищення якості адміністративних послуг, підвищення підзвітності, прозорості та спрощення процесу надання даних послуг.

Таким чином, завдяки реалізації концепції електронних послуг вирішуються такі завдання:

- 1) спрощується доступ до адміністративних послуг для громадян та підприємств;

- 2) зростає залучення населення у питання публічного управління;
- 3) зростає комунікація між органами влади та громадянами;
- 4) підвищується рівень задоволеності населення адміністративними послугами;
- 5) підвищується ефективність роботи органів державної влади та місцевого самоврядування;
- 6) мінімізується рівень корупції;
- 7) збільшується довіра населення до органів влади;
- 8) формується безпечове середовища для населення країни, адже послуги можна отримати не виходячи з дому.

Висновки. Проведений аналіз показав, що на розвиток сфери послуг у цифровому суспільстві впливає ряд факторів, що стримують онлайн-споживання: споживчі переваги особистої взаємодії з постачальником послуг, недовіра до інтернет-послуг та платежів в онлайн-середовищі, обмежений доступ до платних онлайн-послуг внаслідок територіальної диференціації рівня інформаційного забезпечення (особливо в умовах війни), а також низькі навички людей старшого віку.

СПИСОК ВИКОРИСТАНИХ ДЖЕРЕЛ:

1. Тищенко І. О. Електронні послуги у діяльності публічної адміністрації України: монограф. Дніпро : Дніпроп. держ. ун-т внутр. справ, 2017. 156 с.
2. Берназюк О. Адміністративні електронні послуги: поняття та умови впровадження в Україні. *Підприємництво, господарство і право*. 2019. № 5. URL: <http://pgp-journal.kiev.ua/archive/2019/5/37.pdf>
3. Rust R., Lemon, K. E-Service and the Consumer. *International Journal of Electronic Commerce*. 2001. Vol. 5. № 3. Pp. 85-101.
4. Дзюба С. В., Жиляєв І. Б., Полумієнко С. К., Рубан І. А. та ін. Електронне урядування: опорний конспект лекцій. / За ред. А. І. Семенченка. Київ, 2012.

5. Бабаєв В. М., Новікова М. М., Гайдученко С. О. Електронне урядування : текст лекцій. Х.: ХНУМГ, 2014. 127 с.

6. Hanumanthappa D. G. E-Governance and Public Sector Services. International Journal of Humanities & Social Science Studies (IJHSSS). Volume-II, Issue-II, September 2015, P.401-405.

ШЛЯХИ УДОСКОНАЛЕННЯ СИСТЕМИ МОТИВАЦІЇ В ОРГАНІ ДЕРЖАВНОГО УПРАВЛІННЯ

Калинчук Вікторія Володимирівна

магістрантка кафедри
публічного управління та адміністрування Університету
Григорія Сковороди в Переяславі
м. Переяслав, Україна

Вступ. Важливою для сталого розвитку України в умовах євроінтеграції є функціонування ефективної та стабільної системи органів державної влади. Своєю чергою результативність цієї системи залежить від діяльності професійних і мотивованих службовців, які зможуть оперативно ухвалювати рішення та будуть адаптуватися до змін у певних ситуаціях, а також виявляти креативність, творчий підхід і здатність до інноваційного мислення.

Мета роботи є систематизація шляхів удосконалення системи мотивації в органі державного управління .

Матеріали та методи. Мотивація працівників органів державної влади має складатися як із матеріальних, так і нематеріальних стимулів, використовувати розробки авторів різних теорій мотивації, надбання сучасних науковців і практиків у сфері управління персоналом відповідно до умов часу та особливостей діяльності персоналу [1].

Результати та обговорення. За умови обмеження можливостей у керівників використовувати матеріальні мотиваційні механізми доцільно поліпшувати такі важливі елементи праці в організації, як «соціальні контакти» та «стійкі взаємовідносини», оскільки працівники бажають отримувати задоволення й позитивні емоції від багатьох контактів з іншими людьми, що є особливо важливим під час роботи в органах державної влади. Тому керівникові слід формувати такий моральний клімат у колективі, що буде заохочувати взаємини. Тоді працівники будуть задоволені працювати в умовах довіри, сприятливих робочих і особистих взаємин, властивих ефективній команді [2].

Крім того, слід відзначити, що для нематеріальних чинників мотивування значну роль відіграє постійна і непередбачувана для працівників заміна одних методів іншими. Саме тому, наприклад, грамота або подяка, що отримана працівником уже вкотре за останні роки, не буде мати того мотиваційного потенціалу, як грамота, вручена йому вперше.

Таким чином, керівникам сучасних органів державної влади в Україні слід надавати більше уваги таким чинникам мотивації, як формування та розвиток команди, посилення корпоративної культури та формування організаційної поведінки. Важливим також є формування корпоративних традицій та звичаїв; системи колективних інтересів і підвищення рівня ідентифікації працівників з органом державної влади. Зважаючи на вищезазначене, ми пропонуємо проведення керівниками органів державного управління щорічного мотиваційного моніторингу на основі тесту «Мотиваційний профіль» Ш. Річі та П. Мартіна для отримання загальної інформації про відношення працівників органів державної влади до мотиваційних чинників своєї роботи [3].

Мотиваційний профіль - це індивідуальне поєднання стимулюючих факторів людини, які надихають його виконувати певні завдання. Не можна сказати без діагностики, що підштовхне працівника до певної діяльності, оскільки у різних людей різні потреби, які можуть змінюватися протягом часу. Стимул, актуальний одного співробітника, може ніяк не вплинути ефективність праці його колеги. Методика «Мотиваційний профіль» Ш. Річі, П. Мартін заснована на 20-річному дослідженні. На думку авторів теорії, мотивацію слід розуміти як задоволення потреб людини у процесі роботи. Щоб дізнатися, про які потреби йдеться, необхідно з допомогою тесту виявити чинники, які спонукають до праці конкретного співробітника, скласти його мотиваційний профіль особистості [3].

Протестувавши в ході масштабного дослідження понад тисячу офісних працівників, у тому числі менеджерів, експерти дійшли висновку, що всі основні мотиваційні потреби можна розподілити за 12 групами:

-матеріальне заохочення – високий рівень заробітку, регулярні премії, надання пільг та надбавок;

-спілкування із широким колом людей – зростання кількості соціальних контактів; комфортні умови роботи;

-наявність зворотного зв'язку та чітких правил роботи, структурованих завдань, низького рівня невизначеності;

-визнання та увага з боку колег, керівництва, клієнтів;

-формування стабільних, довгострокових, досить близьких та довірчих відносин із колегами;

-постановка та досягнення складних цілей, постійне вдосконалення професійних навичок;

-бажання бути відкритим для нових ідей та пропозицій працівником, який відрізняється високим рівнем креативності та вміє аналізувати;

-зміни та різноманітність, прагнення уникнути рутини;

-бажання влади, прагнення керувати іншими працівниками;

-особистісне зростання та розвиток, бажання невпинно вдосконалювати себе;

-суспільно корисна діяльність та відчуття соціальної затребуваності [3].

Висновки. До шляхів удосконалення системи мотивації в органі державного управління як способ впливу керівника слід віднести наступні:

по-перше, необхідним на сьогодні є здійснення реформи оплати праці державних службовців: тобто за результатами оцінювання ефективності діяльності державного службовця передбачати і додаткові матеріальні доплати та надбавки;

по-друге, державна служба повинна передбачати можливість кар'єрного зростання. На сьогодні кар'єрна складова в мотивації державних службовців забезпечується ними самостійно шляхом просування на посади вищого рівня лише в конкурсному порядку (за наявності таких вакансій, при умові фахової відповідності та необхідних особистісних компетентностей кандидата). В умовах децентралізації будівництва кар'єри в межах однієї юрисдикції державного органу на разі призупиняється або є мінімальною, перспективи для публічних управлінців відкриваються зі зміною місця проживання. Тут, доречним буде

впровадження для України досвіду Франції щодо побудови матриці підвищення та просування на посадах кожного працівника державного органу з метою уникнення професійного вигорання та забезпечення кар'єрного зросту. Запозичення закордонного досвіду дозволить зберегти дійсно цінні професійні кадри у сфері державної політики [2];

по-третє, за умови обмеження можливостей у керівників використовувати матеріальні мотиваційні механізми доцільно поліпшувати такі важливі елементи праці в організації, як «соціальні контакти» та «стійкі взаємовідносини»;

по-четверте, керівникам сучасних органів державної влади в Україні слід надавати більше уваги таким чинникам мотивації, як формування та розвиток команди, посилення корпоративної культури та формування організаційної поведінки;

по-п'яте, запропоновано проведення керівниками органів державного управління щорічного мотиваційного моніторингу на основі тесту «Мотиваційний профіль» Ш. Річі та П. Мартіна для отримання загальної інформації про відношення працівників органів державної влади до мотиваційних чинників своєї роботи.

СПИСОК ВИКОРИСТАНИХ ДЖЕРЕЛ:

1. Круп'як Л. Б., Круп'як І. Й. Особливості реалізації мотиваційної стратегії як чинника підвищення ефективності функціонування органів публічної влади. *Державне управління: удосконалення та розвиток*. 2019. № 10. URL: <https://doi.org/10.32702/2307-2156-2019.10.41>

2. Боришкевич І., Якубів В., Романюк Х. Використання теорій мотивації людської діяльності у сфері державної служби. *Наукові праці Міжрегіональної Академії управління персоналом. Політичні науки та публічне управління*. 2022. №1 (61). С. 12-18.

3. Мотивационный профиль личности по методике Ричи и Мартина: как провести диагностику. URL: <https://www.hr-director.ru/article/66308-qqq-16-m9-motivatsionnyu-profil>

МІСЦЕ І РОЛЬ ІНСТИТУТІВ ГРОМАДЯНСЬКОГО СУСПІЛЬСТВА УКРАЇНИ В ІНТЕГРАЦІЇ ДО ЄВРОПЕЙСЬКИХ СТРУКТУР

Лясота Аліна Євгенівна
кандидат політичних наук,
доцент кафедри політології,
Дніпровський національний університет
імені Олеся Гончара
м. Дніпро, Україна

Вступ.

У сучасному розумінні громадянське суспільство - це прошарок суспільства між владою та бізнесом, представлений громадськими організаціями, який демонструє високий рівень суспільної самоорганізації. Таким чином виділяють три сектори суспільства: влада (органи державної влади та місцевого самоврядування), бізнес (система підприємств, різного роду товариств) та громадськість (організації, які утворені за власною ініціативою засновника та не мають на меті отримання прибутку) [12,с.12-15].

В Україні практично відсутній громадський контроль у сфері соціального реформування, тому якісні зміни не відбуваються. У політичному просторі спостерігається пасивність громадських об'єднань чи відверте обслуговування впливових політичних сил.

Успішна євроінтеграція України неможлива без ефективного функціонування інституту громадянського суспільства. Поборення стереотипів, трансформація суспільства у вільних та активних громадян - це завдання і держави, і громадянського суспільства.

Інтеграція до Європи означає ідентифікацію себе зі спільнотою європейців та намагання реалізувати в Україні найкращі механізми взаємодії влади та суспільства, що діють в європейських демократіях. Варто зазначити, що розвиток громадянського суспільства потрібен більше Україні, аніж Європі, і коли рівень розвитку громадянського суспільства в нашій державі наблизиться до рівня

європейських держав, питання вступу України до ЄС буде для нашої сторони не принциповим, оскільки була досягнута мета - створення активної громадянської сили, яка є дієвим гравцем на державному та міжнародному рівнях.

Мета роботи

полягає у дослідженні діяльності інститутів громадянського суспільства, основою якої є спільні дії, спрямовані на просування або захист власного, і разом з тим колективного, інтересу у правовий та підзвітний суспільству спосіб. Роль інститутів громадянського суспільства України в процесі європейської інтеграції набуває надзвичайної актуальності.

У більшості європейських країн діє державна політика сприяння розвитку громадянського суспільства. Це зумовлено усвідомленням того, що діяльність громадянського суспільства відповідає інтересам держави або, простіше кажучи вигідна їй.

Інститути громадянського суспільства забезпечують:

- надання якісних та економічно ефективних соціальних послуг, у тому числі тих, які не можуть забезпечити ані держава, ані комерційні організації, зокрема шляхом вироблення інноваційних підходів до забезпечення таких послуг;
- організацію приватних осіб та юридичних осіб приватного права для самостійного задоволення їх інтересів без додаткових фінансових або адміністративних витрат з боку держави;
- поширення благодійництва та надання адресної і оперативної благодійної допомоги;
- неполітичне, тобто без мети здобуття політичної влади, формування, представлення та просування інтересів різних груп населення як серед самих громадян, так і в комунікації з органами державної влади;
- участь в ухваленні рішень та забезпечення таким чином більшої ефективності рішень з огляду на врахування інтересів різних соціальних груп [7].

Діючи таким чином, інститути громадянського суспільства нейтралізують патерналістські очікування громадян, підтримують та відтворюють демократичну політичну культуру, а також відіграють помітну роль у забезпеченні політичної

стабільності.

Отже, завдяки сприянню розвитку громадянського суспільства держава:

- звільняє себе від функції надання соціальних послуг із збереженням високих соціальних стандартів для населення. Так, у Німеччині залучення громадських організацій до надання соціальних послуг дозволяє заощаджувати 30-37% вартості таких послуг для держави.

- покращує якість публічно-правових рішень через більш повне врахування потреб населення, альтернатив та можливих наслідків рішень;

- підвищує рівень довіри до органів публічної влади та рівень легітимності публічно-правових рішень;

- забезпечує готовність населення до належного виконання публічно-правових рішень.

Наслідками відмови від комунікації із громадським сектором та його відсторонення від формування політики є:

- перетворення громадського сектору на альтернативу та конкурента владного сектору як у соціальній, так і у політичній сферах;

- негативний вплив на рівень підтримки владних інститутів з боку населення;

- підрив легітимності публічних рішень та зниження готовності населення до їх виконання.

Україна у 1997 році приєдналася до Конвенції про захист прав людини і основоположних свобод. Цим українська держава, як член Ради Європи з 1995 року, взяла на себе зобов'язання гарантувати право на свободу об'єднання (стаття 11 Конвенції) та створити максимально зручні правові й адміністративні умови для заснування, реєстрації і діяльності громадських об'єднань.

Головним документом, який визначає мінімальні європейські стандарти правового регулювання статусу неурядових організацій, є Рекомендації Комітету Міністрів Ради Європи державам-членам стосовно правового статусу неурядових організацій у Європі (№ СМ/(2007)1, ухвалені 10 жовтня 2007 року. У цьому

документі визначено мінімальні стандарти, на яких має базуватися статусне законодавство для організацій громадянського суспільства країн членів Ради Європи. Такі стандарти охоплюють питання допустимих цілей організацій, їх статусу, утворення та членства, правосуб'єктності, системи управління, майна та державної підтримки, підзвітності та прозорості, а також участі у прийнятті рішень.

При підготовці національного законодавства, що регулює участь громадськості в ухваленні рішень, доцільно враховувати такі акти Ради Європи:

- Рекомендації 119 (2001) Комітету Міністрів Ради Європи «Про участь громадян у місцевому публічному житті»;
- Додатковий протокол до Європейської Хартії місцевого самоврядування щодо права участі громадян у діяльності органів місцевого самоврядування;
- Європейська конвенція про участь іноземців у громадському житті на місцевому рівні від 5 лютого 1992 року;
- Європейська Хартія щодо участі молоді у громадському житті на місцевому та регіональному рівнях (Ця Хартія не має статусу конвенції, була прийнята Конгресом місцевих та регіональних влад Ради Європи на 10-й пленарній сесії 21 травня 2003 року);
- Рекомендація 19 (2001) Комітету Міністрів Ради Європи «Про участь громадян у громадському житті на місцевому рівні» (ухвалена 6 грудня 2001 року) [21].

Європейський Союз та Україна сповнені рішучості працювати разом шляхом виконання Плану дій в рамках Європейської політики сусідства, щоб не допустити появи нових розподільчих ліній в Європі. Україна та ЄС погодилися інтенсифікувати політичні, безпекові, економічні та культурні відносини, включаючи транскордонне співробітництво та спільну відповідальність у запобіганні та врегулюванні конфліктів. Швидкість прогресу у відносинах буде повністю залежати від зусиль України та конкретних досягнень у виконанні

зобов'язань щодо спільних цінностей.

Основними програмними документами, відповідно до яких здійснюється та реалізується державна політика у сфері формування та розвитку громадянського суспільства є Закон України «Про Основні засади розвитку інформаційного суспільства в Україні на 2007-2015 роки» [7] та Стратегія державної політики сприяння розвитку громадянського суспільства в Україні, яку затверджено Указом Президента України від 24 березня 2012 року № 212/2012, яку розроблено з метою створення більш сприятливих умов, спрямованих на задоволення інтересів, захист прав і свобод людини і громадянина, даліше становлення громадянського суспільства на засадах безпосередньої, представницької демократії, широкого впровадження форм демократії участі, самореалізації та самоорганізації громадян [8].

Консультації з громадськістю при прийнятті рішень органами державної влади. Нормативно-правовою основою консультацій із громадськістю як форми взаємодії органів виконавчої влади та громадянського суспільства є Указ Президента «Про забезпечення умов для більш широкої участі громадськості у формуванні та реалізації державної політики» від 31 липня 2004 року № 854 [10].

Відповідно до вимог п. 1 цього Указу пріоритетними завданнями Кабінету Міністрів України, центральних та місцевих органів виконавчої влади є створення ефективних організаційних та правових умов для всебічної реалізації громадянами конституційного права на участь в управлінні державними справами, забезпечення відкритості діяльності органів виконавчої влади, врахування громадської думки у процесі підготовки та організації виконання їх рішень, підтримання постійного діалогу з усіма соціальними групами громадян, створення можливостей для вільного та об'єктивного висвітлення усіх процесів у цій сфері засобами масової інформації.

Порядок проведення консультацій з громадськістю визначено Постановою Кабінету Міністрів України від 03 листопада 2010 року № 996 «Про забезпечення участі громадськості у формуванні та реалізації державної політики» [11]. Вказаним актом затверджено Порядок проведення консультацій з громадськістю з

питань формування та реалізації державної політики, яким передбачено, що консультації з громадськістю проводяться з метою залучення громадян до участі в управлінні державними справами, надання можливості для їх вільного доступу до інформації про діяльність органів виконавчої влади, а також забезпечення гласності, відкритості та прозорості в діяльності цих органів.

Проведення консультацій з громадськістю має також сприяти налагодженню системного діалогу органів виконавчої влади і громадськості, підвищенню якості підготовки та прийняття рішень з важливих питань державного і суспільного життя з урахуванням думки громадськості, створенню умов для участі громадян у розробленні проектів таких рішень. Консультації з громадськістю проводяться з питань, що стосуються суспільно-економічного розвитку держави та життєвих інтересів широких верств населення.

В обов'язковому порядку проводяться консультації з громадськістю щодо проектів нормативно-правових актів, що мають важливе суспільне значення і стосуються прав та обов'язків громадян, а також актів, якими передбачається надання пільг, переваг окремим категоріям суб'єктів господарювання, делегування повноважень органів виконавчої влади або місцевого самоврядування; проектів регуляторних актів; проектів державних і регіональних програм економічного, соціального і культурного розвитку, рішень стосовно стану їх виконання.

Висновки. Європейські правові цінності й ідеали не вичерпують світові та національні, а інколи й прямо суперечать їм. З одного боку, це не сприяє відродженню національної свідомості та набуттю національної ідентичності, але з іншого - поширення й утвердження єдиних правових норм і стандартів у сфері прав людини, в якій незаперечною перевагою глобалізаційно-інтегративних процесів, зокрема для нашої держави, є розширення майже століттями сформованих меж національно-державних правових систем і спектру прав і свобод людини; можливість апелювати до міжнародних органів та міжнародної спільноти.

Суперечність індивідуальних та суспільних інтересів неминуча. Саме на їх

подолання і направлена діяльність інститутів громадянського суспільства. У цілому, характеризуючи сучасні процеси в Україні слід наголосити на позитивному процесі приведення у відповідність з європейськими стандартами національного законодавства щодо діяльності інститутів громадянського суспільства, запровадження європейських механізмів контролю та сприяння діяльності інститутів громадянського суспільства, забезпечення їх сталого функціонування в Україні. Запозичення досвіду поєднане із врахуванням національних особливостей може призвести до високих результатів.

ЛІТЕРАТУРА.

1. Величко В. Форум громадянського суспільства як нововведення в рамках Східного партнерства: досвід перших двох років / В. Величко. — Режим доступу : <http://eu.prostir.ua/view/247777.html>
2. Войтович Р. Місце, роль та функції національної держави в контексті сучасних глобалізаційних процесів / Р. Войтович // Вісник Нац. акад. держ. упр. при Президентіві України. — 2014. — № 2. — С. 70-81.
3. Громадянське суспільство в сучасній Україні: специфіка становлення, тенденції розвитку: Монографія / За заг. ред. Ф. М. Рудича. — К.: Парламентське видавництво, 2016. — 412 с.
4. Горленко В. В. Стан розвитку громадянського суспільства в Україні та в країнах Західної Європи. / В. Горленко. — Режим доступу: <http://narodna.pravda.com.ua/discussions/4c2a0fa074030/>.
5. Колодій А. Громадянська нація: сутність, шляхи і стадії її формування в Україні Антоніна Колодій. До питання про сутність, шляхи і стадії формування громадянської нації в Україні/ А. Колодій // Народознавчі зошити. — Режим доступу: <http://cc.bingj.com/cache.aspx?q=%22>.
6. Організації громадянського суспільства в Україні: правда, брехня та державна статистика // Громадянське суспільство. No 2(16)/2011 — Режим доступу:<http://www.ucipr.kiev.ua/modules.php?op=modload&name=News&file=article&sid=603277734>.

ІМІДЖ ДЕРЖАВНОЇ СЛУЖБИ: ФЕНОМЕН СУЧАСНОСТІ

**Майстер Вадим Миколайович
Коломієць Марина Олександрівна**

студенти

Університету Григорія Сковороди в Переяславі
м. Переяслав, Україна

Вступ. Сучасний етап розвитку українського суспільства характеризується високими вимогами до системи державної цивільної служби, від ступеня ефективності функціонування якої багато в чому залежить успішність перетворень, що здійснюються в країні. Результативність діяльності органів державної влади та управління, у свою чергу, залежить від рівня довіри до неї, ступеня її підтримки з боку населення конкретного суспільства, яке багато в чому визначається політичним іміджем державної служби, що сформувався в масовій свідомості. Політичний імідж державної цивільної служби є своєрідним фіксатором того, якою мірою дії державних органів влади відповідають інтересам та очікуванням певних соціальних груп та верств.

Щодо державного апарату та держслужбовців позитивний політичний імідж розглядається як необхідна умова їх ефективного функціонування та розвитку.

Вивчення політичного іміджу державної цивільної служби обумовлено насамперед тим, що остання характером своєї діяльності публічна. Публічність Держслужби проявляється в тому, що вона перманентно знаходиться в центрі уваги громадськості, піддається постійним оцінкам та порівнянням [2]. Діяльність сучасних державних службовців розглядається як вираження особливої довіри з боку суспільства та держави, із чим пов'язані й високі вимоги до іміджу, а також до морального вигляду державних службовців. Розглядаючи специфіку політичного іміджу служби, можна зазначити, що він тісно пов'язаний зі сприйняттям державного службовця як із боку населення конкретного суспільства, яке взаємодіє із державними службовцями, будучи одержувачем тих чи інших державних послуг, так і з боку колег з держслужби та вищих чиновників

та керівників.

Саме політичний імідж державної цивільної служби в кінцевому рахунку формує у громадян орієнтацію на співпрацю з її представниками, або, навпаки, може сформувати у свідомості установку з її відторгнення, що може мати наслідком і абсолютне небажання вступати в будь-яку взаємодію з державою з боку конкретного громадянина.

Концептуалізація питань, пов'язаних з іміджем, набуває особливої актуальності в рамках політичних сфер життя суспільства, оскільки саме тут існує яскраво виражена потреба в іміджевих конструкціях, стратегіях суб'єктів політичного процесу, покликаних зміцнити та підвищити ефективність всієї системи соціально-політичних комунікацій загалом.

Освіта феномену іміджу на формування стосовно державної цивільної служби впливають різні фактори, пов'язані як із традиційним сприйняттям держави та чиновників, характерним для різних періодів вітчизняної історії, так і з сучасним станом системи, у тому числі й особливостями взаємодії державних службовців із населенням, якістю державних послуг, що надаються громадянам. У масовій свідомості населення російського суспільства склався переважно негативний імідж державного службовця [3].

Увагу, насамперед, необхідно звертати на проблему сприйняття населенням державної цивільної служби загалом та її чиновників зокрема. На формування політичного іміджу державної цивільної служби, поряд з іншими факторами, впливають особистий досвід спілкування громадян з чиновниками, ступінь задоволеності громадян якістю державних послуг, що надаються їм, відчуття, які відчувають громадяни при взаємодії з державними службовцями різного рівня [1, с. 28–32.].

Стосовно державних органів влади у громадян, які мають досвід спілкування з чиновниками, переважають негативні емоції: населення в цілому оцінює ставлення держслужбовців до відвідувачів в основному негативно, акцентуючи увагу на властивих їм байдужості, бажанні якнайшвидше закінчити бесіду при взаємодії із громадянами.

Важливе значення в даному контексті має та обставина, що сучасні чиновники не сприймають свою роботу як діяльність, спрямовану на задоволення інтересів населення: більша їхня частина сприймає роботу в органах державної влади та управління як діяльність, пов'язану із захистом інтересів держави, своїх міністерств та відомств, керівництва, а також власних інтересів.

Характер взаємодії державних службовців з відвідувачами державних установ та відомств багато в чому залежить від моральних якостей чиновників, які визначають ефективність такої взаємодії, ступінь задоволеності громадян від спілкування з конкретними державними службовцями. У кінцевому підсумку складається політичний імідж державної цивільної служби загалом. У сучасних умовах до державної служби, з урахуванням складності виконуваних нею управлінських завдань, включеності до реального простору життєдіяльності людей та взаємодії з громадянським суспільством, пред'являються підвищені вимоги, пов'язані в першу чергу з діяльністю тих, хто перебуває на державній службі людей, їх професійно-кваліфікаційними якостями, і навіть з культурно-моральними, етичними установками.

Нині запорукою ефективного функціонування державних установ та відомств є наявність у них людей, які мислять по-державному, здатних з допомогою своєї активної діяльності переламати негативний образ чиновника-бюрократа, притаманний масовій свідомості населення українського суспільства, сприяти формуванню позитивного іміджу державної цивільної служби.

Водночас покращення кадрового складу державної цивільної служби, підвищення рівня професіоналізму чиновників не виступають як єдині заходи, здатні покращити політичний імідж державних службовців, ставлення до них з боку різних груп населення. Так, до найважливіших проблем функціонування вітчизняної державної цивільної служби, які негативно впливають на її політичний імідж, відноситься недостатнє інформування населення про роботу тих чи інших держструктур, надання ними послуг, а також існуючі перепони для отримання громадянами офіційної інформації про діяльність відповідних установ

[4, с. 17]. Позитивний імідж державних службовців може сформуватися лише за умови досягнення відкритості та публічності у діяльності державних структур, що у свою чергу передбачає наявність добре налагодженої та ефективної системи зв'язків із громадськістю.

Висновок. Таким чином, політичний імідж державної цивільної служби як публічний феномен є одним із каналів зв'язку влади і суспільства і є по суті тим, за допомогою чого влада сприймається масовою свідомістю населення конкретного суспільства, включаючи представників усіх соціальних верств та груп. Значення політичного іміджу полягає в тому, що він визначає ступінь підтримки влади з боку населення конкретного суспільства, а також відображає рівень довіри та ефективність діяльності державного апарату, виступаючи як своєрідний фіксатор того, якою мірою дії державних органів влади відповідають інтересам та очікуванням суспільства.

ЛІТЕРАТУРА:

1. Атаманська К. І. Теоретичні аспекти поняття іміджу в наукових дослідженнях. Проблеми сучасної педагогічної освіти. Педагогіка і психологія. 2012. Вип. 37 (2). С. 28–32.

2. Денисюк С. Г. Імідж політичного лідера в контексті розвитку української політичної культури: особливості формування та механізми реалізації. дис. д-ра політ. наук. Київ, 2012. С. 209. URL: http://ir.lib.vntu.edu.ua/bitstream/handle/123456789/11728/DISS_Denisuyk.pdf?sequence=1&isAllowed=y

3. Колосок С. В. Зв'язки з громадськістю у формуванні іміджу органів державного управління: дис. канд. наук з держ. упр. URL: <http://www.disslib.org/zv-jazky-z-hromadskistju-u-formuvanni-imidzhu-orhanivderzhavnoho-upravlinnja.html>.

4. Серьогіна С. Н. та ін. Формування позитивного іміджу органів влади через підвищення якості надання адміністративних та соціальних послуг: наук. розробка; за заг. ред. С. М. Серьогіна. Київ: НАДУ, 2009. 32 с.

ПРОБЛЕМИ ЗАБЕЗПЕЧЕННЯ ПРАВ І СВОБОД ЛЮДИНИ І ГРОМАДЯНИНА В УКРАЇНІ

Макарчук Вікторія Віталіївна
магістрантка кафедри
публічного управління та адміністрування Університету
Григорія Сковороди в Переяславі
м. Переяслав, Україна

Вступ. Актуальність вивчення обраної теми зумовлена тим, що існує безліч проблем, що стосуються прав і свобод людини і громадянина, які у науці поділяються на особисті, політичні, економічні, культурні та інші. Зміст цих прав визначається рівнем політичного, економічного, соціального та правового розвитку держави.

Мета роботи є систематизація проблем забезпечення прав і свобод людини і громадянина в Україні.

Матеріали та методи. Забезпечення прав і свобод людини – це процес, який інтегрує у собі дві взаємопов'язані реальності: правові норми та явища і об'єктивну дійсність, у якій знаходять своє відображення права і свободи.

Результати та обговорення. Починаючи дослідження забезпечення прав і свобод людини та громадянина раціонально зупинитися на питанні: що означає дане поняття у загальному вигляді?

Забезпечення права і свободи людини – це процес, що включає комплексні закономірності, умови та правові засоби цілеспрямованого впливу та регулювання, що дозволяють висловити в оптимальному вигляді результат реалізації конституційного права та свободи людини та громадянина з урахуванням потреб кожного.

У правовій державі особливе місце посідає право на життя, свободу та особисту недоторканність. У науковій літературі їх зазвичай відносять до особистих прав і свобод. Основне призначення особистих прав полягає в тому, щоб гарантувати право на людське життя та забезпечити захист від жорстокого

або принижуючого людську гідність форм насильства; індивідуалізувати громадянина, створити йому умови особистої недоторканності та невтручання у приватне та сімейне життя; гарантувати індивідуальну свободу, можливість безперешкодного вибору різних варіантів поведінки у сфері національних, моральних, релігійних та інших відносин, де індивід виступає як біосоціальна істота [1, с. 49]. Будучи за своєю природою фундаментальними, вони базуються на міжнародних нормах та принципах та гарантовані Конституцією України.

До проблем реалізації та захисту прав людини і громадянина в Україні в контексті верховенства права можна віднести: по-перше, низький рівень правової культури і правової свідомості переважної більшості членів нашого суспільства; по-друге, незадовільний рівень зовнішнього виховного впливу на кожну людину з боку суспільства та самовиховання за наявності у багатьох людей реального відчуття власної честі та гідності; по-третє, низький рівень дотримання правопорядку (законності) у житті суспільства і держави та беззастережної відповідальності кожної без винятку особи перед собою і оточенням за процес і результати своєї діяльності; по-четверте, нерівноправність гілок та органів державної влади та недосконалість функціонування місцевого самоврядування територіальних громад у реальному житті; по-п'яте, низький рівень професіоналізму у сфері політичного та державного менеджменту і його виняткова залежність від особистих й групових (кланових) інтересів; по-шосте, відсутність чіткої структурованості громадянського суспільства і громадського контролю за діяльністю всіх органів державної влади; по-сьоме, високий рівень корупції на всіх рівнях і щаблях державного і суспільного життя та відсутність політичної волі у його зменшенні; по-восьме, відсутність прямої обопільної залежності між людиною і громадянином та державою і суспільством [2].

Окремо слід виокремити проблему щодо інформаційної прав і свобод людини і громадянина в інформаційному середовищі. Так, основна маса прав і свобод людини та громадянина в інформаційному середовищі, регулюється відповідною галуззю права, однак, свою чергу ці права та свободи засновані на

праві на створення, розповсюдження, зберігання та використання інформації. В свою чергу, операції з використання інформації визначають право на захист і конфіденційність інформації. Таким чином, свобода особистості, державна таємниця чи інша інформація яка представляє цінність, апріорі, має бути захищена, а, відповідно, мають бути обмежені та можливості розповсюдження та отримання інформації. Багато в чому моральні принципи і визначають сутність правових норм, являють собою обмеження в інформаційному середовищі.

До проблем реалізації прав людини також відносять: бездіяльність органів державного управління (правоохоронних органів); роз'єднаність різних соціальнокультурних груп у суспільстві; відсутність ефективної взаємодії державних органів та правозахисників; відсутність належної експертизи законотворення і нормотворення щодо дотримання прав і свобод людини і громадянина; бідність українців, яка робить їх зручним об'єктом для маніпулювання з боку власників капіталів [3].

Висновки. На сьогодні виникла проблема вивчення питання забезпечення прав і свобод людини і громадянина в Україні в умовах воєнного часу, адже саме воєнний час в певній мірі може обмежувати деякі права людини та громадянина.

СПИСОК ВИКОРИСТАНИХ ДЖЕРЕЛ:

1. Фарыма В. И., Ладыгина А. И. Понятие и классификация основных прав и свобод личности. *Правопорядок: история, теория, практика*. 2014. №1 (2).
2. Сущенко В. М. Проблеми реалізації та захисту прав і свобод людини та громадянина в Україні (у контексті верховенства права). URL: http://ekmair.ukma.edu.ua/bitstream/handle/123456789/2216/Sushchenko_Problemy_realizatsii_ta_zakhystu.pdf?sequence=1&isAllowed=y.
3. Колесніченко В. Захист прав людини – найголовніша національна ідея України. *Українська правда*. 09.02.2012. URL: <http://blogs.pravda.com.ua/authors/kolesnichenko/4f3365b5720>

ІНТЕГРАЦІЯ ЯК ФЕНОМЕН

Саган Роза Андріївна

Національна академія

Державної прикордонної служби України

м. Хмельницький, Україна

Вступ/Introduction. Питання дослідження інтеграції є актуальним з огляду на розвиток сучасних подій в Україні і гарантування національної безпеки.

Мета/Aim. Розгляд трактування європейської інтеграції та вплив на Україну.

Матеріали та методи/Materials and methods. Для написання тез використано загальнонаукові методи дослідження, зокрема аналіз наукової літератури, узагальнення та систематизацію матеріалів щодо сутності євроінтеграції та її вплив на суспільство.

Впродовж останніх років Європа стає для українців дається певним ідеалом до якого варто і потрібно прагнути. Для нас з одного боку Європа це певна територія зі своєю особливою і не простою історією, а з іншої престижна життєва місія. Європа для нас це також складний набір інституцій, таких як Організація з безпеки та співробітництва в Європі, Рада Європи, Європейський суд з прав людини, а головним центральним інститутом є унікальна організація, яка політично втілила тривалий процес інтеграції в полі культурної європейської спільноти - це Європейський Союз. Європейські політики з цього приводу говорять що Європа ніколи не матиме єдиного ідеального жанру, Європа ніколи не матиме єдиної спільної ідентичності. Європі потрібні механізми, інструменти, домовленості, які завдяки об'єднанні багатьох голосів сприяють спільним діям. Ідея об'єднання європейських держав започаткована у далекому минулому. Вже від XI століття почало з'являтися уявлення як про щось єдине. У XIV століття з'являється європейський проект, плани об'єднання Європи на основі договору, формуються ідейні передумови інтеграції в руслі європейської ідеї.

Ідеї єдиної Європи не раз виникали в європейських політиків наприклад як

Сполучені Штати Європи, Пан Європа, Європейським дім та інші, але все це втілювалось лише в другій половині ХХ століття. Уперше процес європейської інтеграції набув інституційного оформлення на рівні економічної співпраці. Подолавши складний шлях інтеграційних процесів європейці створили Європейський Союз, який реально функціонує, розвивається і забезпечує поступальний розвиток усіх країн Європи. Інтеграція означає відновлення, поєднання, взаємопроникнення. Це процес об'єднання будь-яких елементів, частин в одне ціле. Процес взаємозближення та утворення взаємозв'язків.

Європейська інтеграція - це процес політичної, юридичної, економічної, соціальної та культурної інтеграції європейських держав на основі таких засад: спільні духовні цінності та сумісні політичні ідеали; спільний економічний та науково-технічний розвиток; спільність інтересів з головних питань міжнародного життя; спільна військова безпека та спільна валюта. Європейські держави створили спільну інституції яким делегували половину своїх національних повноважень: Європейська комісія, Рада Європейського Союзу та Європейський парламент. Отже рішення в певних сферах спільних інтересів крім Європейського Союзу можуть ухвалюватися демократичним шляхом.

Засадничою угодою про створення Європейського Союзу вважається Маастрихтський договір, 1992 року. У ньому зокрема зазначається, що Європейський Союз сприяє економічному, соціальному і територіальному згуртуванню і солідарності держав-членів Європейського Союзу. Європейський Союз шанує багатство свого культурного і мовного різноманіття та піклується про збереження та розвиток європейської культурної спадщини. Також Європейський Союз створює економічний та валютний союз, грошовою одиницею якого є євро. У своїх відносинах з рештою світу Європейський Союз сприяє миру, безпеці, сталому розвитку планети, солідарності і взаємній повазі народів, вільній та справедливій торгівлі, викоріненню бідності та захисту прав людини, в тому числі прав дитини.

Цінності Європейського Союзу є загальними для країн членів Європейського Союзу. Зокрема мова йде про людську гідність, свободу,

демократію, рівність, солідарність, верховенства права - це такі цінності, які є невід'ємною частиною європейського життя.

Європейський Союз діє через систему національних інституцій та спільних узгоджених рішень членів держави. А саме це є Європейський парламент - законодавчий орган, який представляє громадян Європейського Союзу. Рада Європейського Союзу - законодавчий орган який представляє держави-члени. Європейська комісія - виконавчий орган Європейського союзу. Європейський суд аудиторів, Суд Європейського Союзу та інші.

Європейська інтеграція дозволить Україні звільнитись від радянського минулого, що перетворить Україну на високо розвинуту державу з високим рівнем економіки та високим розвитком державної влади.

Висновки/Conclusion. На сьогоднішній день після масового вторгнення Росії на Україну, Україна розширила своє входження до Європейського Союзу. Вона подала заявку на вступ 28 лютого 2022 року з метою поступової інтеграції в єдиний європейський простір, та пошук захисту для подолання російського агресора. Але тим самим Україна має дотримуватись усіх вимог кандидата на вступ до Європейського Союзу. Цей поштовх надасть Україні вступити на новий шлях розвитку і Україна набуде нового статусу в європейському просторі.

МЕХАНІЗМИ ВПЛИВУ ГРОМАДСЬКИХ ОРГАНІЗАЦІЙ НА ПРИЙНЯТТЯ УПРАВЛІНСЬКИХ РІШЕНЬ

Свідро Сергій Миколайович
магістрант кафедри
публічного управління та адміністрування
Університету Григорія Сковороди в Переяславі
м. Переяслав, Україна

Вступ. Розвиток громадянського суспільства в Україні сьогодні є одним із пріоритетних завдань. Некомерційні організації, або громадські організації формують громадську думку та представляють сферу взаємодії інтересів особистості, соціальних груп та держави.

Держава є частиною політичної системи суспільства та підтримує нормальну діяльність громадських організацій та інших складових цієї системи. Це виявляється у наданні конституційного права громадянам на об'єднання у громадські організації та створенні необхідних умов для їх успішної діяльності, визначення правового становища громадських організацій, охорони їхньої діяльності, цільове фінансування окремих суспільно корисних програм. Все це сприяє стабільності суспільного життя, встановленню в суспільстві режиму реальної демократії.

Мета роботи є обґрунтування механізмів впливу громадських організацій на прийняття управлінських рішень.

Матеріали та методи. Неурядові організації та організоване громадянське суспільство роблять вагомий внесок в розвиток демократії та дотримання прав людини. В демократичному суспільстві повноваження на прийняття рішень надаються обраним представникам, які забезпечують виконання своїх рішень через державні виконавчі органи на національному або місцевому рівнях. Якщо повноваження, відповідальність та ресурси передаються на рівень місцевої влади для формування політики та розподілу ресурсів, важливо, щоб прийняття рішень базувалося на правильних політичних принципах та ефективних процесах

планування. Як показує європейський досвід, розширення прав громадян на те, щоб відігравати роль у прийнятті рішень не лише через обраних представників, але й через різноманітні механізми дозволяє враховувати думку та інтереси громадян в процесі формування політики та наближає громадян до демократичного процесу [1].

Результати та обговорення. Однією з базових сутнісних якостей громадянського суспільства є самоорганізація – здатність населення до соціальної взаємодії лише на рівні узгодження соціально значимих цілей. Практики самоорганізації розглядаються як форми та моделі об'єднання ініціативних груп громадян з метою висловлення колективних вимог-повідомлень, що стосуються проблемних умов життєдіяльності всього місцевого співтовариства або його значної частини. Від активності та самоорганізації громадянського суспільства багато в чому залежать показники рівня життя населення загалом.

Крім того, активна участь інститутів громадянського суспільства у прийнятті управлінських рішень зменшує прояви корупції, покращує процес прийняття рішень та створює умови прозорості та відкритості діяльності органів влади.

У Польщі вже тривалий час регламентовано проведення громадських консультацій при ухваленні рішень на місцевому рівні, зокрема і за ініціативою громадських організацій. У публікаціях польських експертів рекомендується більш активно впливати на місцеву владу і представляти громадські консультації як механізм, який допоможе підвищити ефективність, тобто підтримати ефективне управління, оскільки консультації – хороший метод отримання інформації про місцеву громаду та її потреби. Вони спроможні дозволити більш раціонально використовувати наявні ресурси, уникати протестів мешканців і місцевих конфліктів, а також можуть підвищити рівень задоволення мешканців діяльністю влади [2, с. 8-9].

Польські експерти, базуючись на досвіді громадських організацій, наголошують на важливості етапу безпосереднього проведення громадських консультацій. Необхідно потурбуватися про те, щоб усі присутні на дебатах мали

спільну відправну точку у дискусії. Найкращим способом буде публічне представлення діагностики місцевого середовища (і можливо іншої важливої інформації, наприклад, про те, які з визначених під час діагностики проблем є у компетенції місцевої влади). Робота має бути запланована так, щоб після дискусії залишився час на підведення підсумків і узагальнень [2, с.137-138].

Звичайно ж існує багато перешкод в процесі залучення громадян до формування та реалізації державної політики. Найсерйознішим бар'єром є подолання стереотипної позиції громадян вирішувати питання раніше встановленими методами. Залученню громадян можуть перешкоджати традиції минулого, коли вся відповідальність за місцеві рішення покладалася на депутатів і бюрократів. Вирішенням даних проблем є можливим через впровадження комплексних заходів в сфері правового виховання та широкої інформаційно-роз'яснювальної роботи [3].

На підставі аналізу наукової літератури можна виокремити наступні форми впливу громадян та інституцій громадянського суспільства на процес підготовки та прийняття управлінських рішень: безпосередня участь громадян (вибори, референдуми), що впливає на державну політику і відповідні рішення; опосередковане представництво інтересів громадян (через депутатів усіх рівнів, виборних посадовців, політичні партії); діяльність громадських організацій, асоціацій, профспілок; направлення пропозицій, петицій, звернень, вимог до органів влади, які безпосередньо приймають управлінські рішення – до глави держави, законодавчого органу (зокрема парламентських комітетів), в органи виконавчої влади, державні комітети тощо; підготовка громадських експертиз, експертних висновків і оцінок як щодо конкретних документів, рішень, так й щодо певних суспільних подій; організація громадських акцій (мирні збори), громадських слухань; діяльність громадських рад, створених при державних органах влади, з числа представників громадських об'єднань; обговорення в засобах масової інформації, соціологічні опитування та моніторинги громадської думки; проведення семінарів, «круглих столів», консультацій за участю експертів, зацікавлених груп, засобах масової інформації [4-6].

Висновки. Система участі громадських об'єднань громадян у процесах прийняття управлінських рішень має бути заснована на принципах законності, гласності та ефективності здійснення соціального контролю. При цьому соціальний контроль має ефективно доповнювати судовий контроль, виступаючи основною гарантією демократії, яка базується на конкуренції еліт. Реалізація функції соціального контролю неможлива без створення громадських організацій зі спеціальним політичним статусом, оскільки неефективність системи традиційної демократії у перехідні та кризові періоди породжує потреба у суб'єктах комплексної незалежної оцінки проведеної державі соціальної політики реформ.

СПИСОК ВИКОРИСТАНИХ ДЖЕРЕЛ:

1. Участь громадськості у процесі прийняття рішень на місцевому рівні: посіб. К. : Ленвіт, 2012 . 64 с.
2. Andrzej Ferens. Jak prowadzić konsultacje społeczne w samorządach? Zasady i najlepsze praktyki współpracy samorządów z przedstawicielami społeczności lokalnych. Przewodnik dla samorządów Praca zbiorowa pod redakcją merytoryczną ekspertów Polskiego Instytutu Demokracji Lokalnej / Andrzej Ferens, Robert Kondas, Ilona Matysiak, Grzegorz Rzeńnik, Mariusz Szyrski. Warszawa : Fundacja Rozwoju Demokracji Lokalnej, 2010.-145 s.
3. Софій О. З., Каспрук І. І. Залучення громадян до процесу прийняття рішень органами місцевої влади шляхом використання потенціалу громадських консультацій. URL: http://www.irbis-nbuv.gov.ua/cgi-bin/irbis_nbuv/cgiirbis_64.exe?C21COM=2&I21DBN=UJRN&P21DBN=UJRN&IMAGE_FILE_DOWNLOAD=1&Image_file_name=PDF/Nzlubp_2011_6_25.pdf
4. Романюк А. Порівняльний аналіз політичних систем країн Західної Європи: інституційний вимір. Львів: Тріада плюс, 2004. 392 с.
5. Участь громадськості в політичних процесах / Національний фонд підтримки демократії (США); Фонд «Європа XXI» / І. Підлуська (наук. ред.), Г. Усатенко (упоряд.), О. Боронь (упоряд.). К. : Агентство «Україна» , 2005. 350 с.

6. Участь громадян у прийнятті державних рішень. Партнерська взаємодія влади і громадських інститутів в Україні: загальна методологія запровадження, міжнародний досвід / Український незалежний центр політичних досліджень: За заг. ред. І. Попова. К., 2006. 32 с.

НАУКОВІ ПІДХОДИ ДО ПИТАННЯ ЕЛЕКТРОННОГО ДЕКЛАРУВАННЯ ЯК ОСНОВНИХ ЗАСАД ЗАПОБІГАННЯ КОРУПЦІЇ

Солов'ян Євген Дмитрович

магістрант кафедри

публічного управління та адміністрування Університету

Григорія Сковороди в Переяславі

м. Переяслав, Україна

Вступ. Служіння інтересам суспільства – основне завдання як кожного державного службовця, так і всього державного апарату. Громадяни чекають від державних службовців чесного, справедливого та неупередженого виконання своїх службових обов'язків. Реалії насправді все більш наполегливо вимагають забезпечення умов, при яких приватні інтереси, ділові та інші зв'язки державних службовців не компрометуватимуть механізм прийняття державних рішень, та не підриватимуть авторитет самої системи державного управління. Одним із основних компонентів ефективного функціонування державної служби є запобігання корупції у діяльності посадових осіб, яке полягає у електронному декларування доходів та видатків державних службовців та інших осіб, визначених Законом України «Про запобігання корупції».

Мета роботи є систематизація наукових підходів до питання електронного декларування як основних засад запобігання корупції.

Матеріали та методи. На сьогоднішній день корупція належить до найбільш небезпечних соціально-економічних та політичних явищ, що руйнує фундаментальні демократичні процеси, завдає суттєвої шкоди розвитку національній економіці, політичних та правових інститутів, підриває довіру населення до органів публічної влади, тягне за собою порушення, дискримінацію та обмеження конституційних прав і свобод громадян, тобто загалом, деформує суспільні відносини, перешкоджає стійкому розвитку держави та розглядається як одна з загроз безпеці України. Тому, удосконалення державної антикорупційної політики України є важливим.

Результати та обговорення. Антикоруційне декларування - один із ключових заходів протидії корупції. Це подання посадовими особами і членами їх сімей відомостей (про доходи, майно, зобов'язання), мета якого - виявити та попередити корупційні порушення [1]. Ще у 2014 році з Європейською комісією було підписано угоду про відкритість роботи держслужбовців. Згідно з положеннями, передбаченими угодою, основною метою було створення системи декларування доходів і майна держслужбовців, що уможливило б ліквідувати корупційні порушення у відповідній сфері [2].

Ефективним засобом запобігання корупції є електронне декларування осіб, уповноважених на виконання функцій місцевого самоврядування. Про це свідчить дослідження ОЕСР. Країни, у яких декларації почали приймати в електронному вигляді, як результат отримали зростання достовірності наданих даних із в середньому 67% до 98% протягом перших двох років. Наразі понад 100 держав світу мають системи електронних декларацій, що відбулось завдяки просуванню цього явища з боку Організації Об'єднаних Націй та західних держав. Однак значно менший відсоток країн застосовує достатній рівень розвитку онлайн технологій для реальної перевірки дотримання антикорупційного законодавства [3]. Окрім цього, запровадження електронного декларування підвищує рівень довіри населення до посадових осіб місцевого рівня, адже громадяни повинні бути впевнені у тому, що уповноважені особи кваліфіковано та чесно здійснюють свою діяльність відповідно до норм законодавства.

В Естонській Республіці доходи за рік декларуються на сайті Податково-митного департаменту [4]. При цьому Естонський уряд повертає частину податків, які було стягнуто з особи протягом року. Зазвичай повертають податок з відсотків за кредит на навчання, кредит на придбання квартири, а також за другу і наступну дитину. У декларації треба ввести номер рахунку, на який департамент перерахує зазначені кошти [5].

У Німеччині, незалежно від того, ким є громадянин чи державним службовцем, чи фізичною особою – щорічна декларація подається платником податків до відділень податкової служби тільки в особливих випадках. До таких

належать, наприклад, ситуації, коли німецький громадянин отримує додаткові доходи з інших джерел, непов'язаних з основною роботою. На практиці це означає наступне: громадянин Німеччини, крім заробітної плати за основним місцем роботи, отримує, наприклад, від держави субсидії або іншу форму фінансової допомоги, або має додаткові доходи від своєї наукової діяльності. Тільки в цьому випадку він зобов'язаний подавати щорічну декларацію в податкову службу [6].

Слід зазначити і про особливості оприлюднення електронних декларацій, так у Німеччині навряд чи вдасться отримати через сайт Федерального канцлера відомості про його щорічний прибуток. Те ж саме стосується і депутатів Бундестагу, депутатів Європейського Парламенту. Отримати зазначені відомості можна лише за допомогою направлення офіційного запиту до фіскального органу, який крім того такий запит обов'язково має бути аргументованим – навіщо потрібні ці дані. Але в такому випадку важливо інше: німецькі громадяни впевнені, що перевіркою законності отримання прибутку займається спеціальний орган, а також бухгалтерські відділи державних організацій [6].

У Законі України «Про запобігання корупції» передбачено подання декларацій осіб, уповноважених на виконання функцій держави або місцевого самоврядування [7]. Практика подання е-декларацій демонструє те, що це позитивна практика запобігання корупції, надає можливості кожному громадянину побачити доходи та видатку кожного службовця, проаналізувати їх та звернутися до відповідного антикорупційного органу, якщо є реальні порушення антикорупційного законодавства. Водночас, на сьогодні, на жаль відсутні реальні механізми притягнення до відповідальності державних службовців, які мають великі статки, однак їх законне походження важко довести.

Висновки. На нашу думку, важливим фактором забезпечення ефективності заходів щодо попередження та протидії корупції слугує запровадження повноцінної системи правил та положень щодо декларування особистих та сімейних доходів, особистого майна та подарунків, а також публічного розкриття декларацій про зацікавленості, доходах та майно. Дієвість та ефективність Закону

України «Про запобігання корупції» покликана забезпечити встановлена система покарань (дисциплінарне, адміністративне, кримінальне) за недостовірне декларування інтересів та приховування конфлікту інтересів у діяльності посадових осіб та державних службовців.

СПИСОК ВИКОРИСТАНИХ ДЖЕРЕЛ:

1. Радецький Р. С. Електронне декларування як інструмент запобігання корупції в Україні. *Вчені записки ТНУ імені В.І. Вернадського. Серія: Державне управління.* 2018. Том 29 (68). № 1. С. 130-134.

2. Піняшко М. М. Е-декларування в Україні – ліки від корупції чи ілюзія? *Закарпатські правові читання.* Том 1. Секція IV. Адміністративне право та процес, фінансове право. URL: <https://dspace.uzhnu.edu.ua/jspui/bitstream/lib/13718/1/%D0%95-%D0%94%D0%95%D0%9A%D0%9B%D0%90%D0%A0%D0%A3%D0%92%D0%90%D0%9D%D0%9D%D0%AF%20%D0%90%D0%87%D0%9D%D0%86.pdf>

3. Як електронні декларації чиновників можуть змінити країну: за даними інформаційного агентства «Волинські новини». 2016. URL: <https://www.volynnews.com/news/society/yak-elektronni-deklaratsiyi-chynovnykiv-mozhut-zminyty-ukrayinu>

4. Представление декларации о доходах за 2016 год. *Эстонская республика, Налогово-Таможенный Департамент: офиц. сайт.* URL: <https://www.emta.ee/ru/chastnyy-klient/deklarirovanie-dohodov/predstavlenie-deklaracii-o-dohodah-za-2016-god>.

5. Солнцев А. Электронная налоговая декларация в Эстонии. *Geektimes: сайт/Tech Media.* 02.03.2012. URL: <https://geektimes.ru/post/139244>.

6. Крамарчук О. Электронные декларации: чего от нас хочет Европа? *МИР: сайт.* 17.03.2016. URL: <http://iamir.info/elektronnye-deklaratsii-chego-ot-nas-hochet-evropa>.

7. Закон України «Про запобігання корупції». URL: <https://zakon.rada.gov.ua/laws/show/1700-18#Text>.

ПИТАННЯ СУЧАСНОГО ЕЛЕКТРОННОГО СУСПІЛЬНОГО УСТРОЮ

Солов'ян Олена Вікторівна

магістрантка кафедри
публічного управління та адміністрування Університету
Григорія Сковороди в Переяславі
м. Переяслав, Україна

Вступ. Інтеграція українського публічного управління та адміністрування до європейського адміністративного простору в умовах розвитку інформаційного суспільства висуває нові сучасні вимоги до діяльності органів публічного управління України, їх спроможності ефективно діяти в умовах впровадження електронного урядування та розвитку електронної демократії, що обумовлює необхідність змін в усіх без винятку сферах суспільного життя. Саме тому важливим чинником відповідних змін стало підписання Угоди про асоціацію між Україною та Європейським Союзом, відповідно до якої Україна також передусім має забезпечити комплексний розвиток електронного урядування відповідно до європейських вимог [1, с. 7-8].

Мета роботи є систематизація наукових підходів до питання сучасного електронного суспільного устрою.

Матеріали та методи. В умовах відокремленої діяльності державних структур, різні установи мають власні правила та процедури, а також власну правову основу діяльності, власні методи роботи та бізнес-процеси, що призводить до роз'єднаності дій, дублювання інформації та неефективного використання ресурсів. З метою надання комплексних послуг та підвищення ефективності своєї роботи держава нині прагне об'єднати відокремлені структури. Шляхом реорганізації внутрішніх бізнес-процесів багато державних установ скорочують багато кроків та операцій, що вимагають безпосередньої участі громадян, використовуючи при цьому технічні рішення, що стандартизують інформаційні системи органів влади і дозволяють інтегрувати їх між собою. Процес використання інформаційних технологій у публічному управлінні

характеризує перехід держави на новий рівень взаємодії із суспільством - «електронне урядування».

Результати та обговорення. Прийнято виділяти два основні підходи до визначення поняття «електронне урядування»: вузький, що вивчає діяльність органів влади, яка відбувається за допомогою електронних засобів зв'язку між рівнями урядування, громадянами та бізнесу, і широкий, що розглядає електронне урядування як особливу систему взаємодії держави, громадян та бізнесу на якісно новому рівні, що забезпечує високий ступінь суспільної участі у процесах публічного управління.

Вузький підхід до електронного урядування не передбачає принципових змін у складі функцій органів державної влади, побудови нового формату взаємодії між державою, громадянами та бізнесом, зміст діяльності органів державної влади залишається таким же, змінюється лише форма: якщо раніше державні послуги могли надаватися лише при очній взаємодії громадян та бізнесу з органами державної влади, то в міру впровадження електронного урядування багато послуг стали доступні також у дистанційній (електронній) формі, наприклад, отримання закордонного паспорта чи подання податкової декларації. Однак, важливо підкреслити, що сама сутність послуги, що надається, залишилася незмінною.

Таким чином, електронне урядування, згідно вузького підходу, передбачає використання інформаційних технологій для підтримки внутрішньовідомчої та міжвідомчої взаємодії, а також для надання державних послуг більш дешевим та зручним способом. На сучасному етапі розвитку публічного управління більш актуальним є широкий підхід до визначення електронного урядування.

Широкий підхід до трактування електронного урядування передбачає не просто інформатизацію процесів публічного управління, підвищення зручності та доступності державних послуг та скорочення трансакційних витрат, але створення якісно нових моделей взаємодії органів державної влади з громадянами та бізнесом. Електронне урядування у своєму ідеальному вигляді розглядається як протилежність бюрократизму та тяганині. Це підхід до публічного управління, в

основі якого лежить розвиток громадської участі на якісно новому рівні, який став можливим завдяки розвитку інформаційно-комунікаційних технологій. Але використання інформаційно-комунікаційних технологій у діяльності органів державної влади не є головною метою електронного урядування, це лише засіб, що дозволяє підвищити ступінь демократизації суспільства та громадської участі у публічному управлінні, підвищити його ефективність.

Інструментарій електронного урядування дозволяє не тільки підвищити якість надання адміністративних послуг, але також вплинути на якість демократії в цілому через інтенсифікації суспільної участі в публічному управлінні. Існує безліч трактувань поняття якості, однак у рамках аналізу проблематики електронного урядування найбільш корисною видається класифікація, запропонована Л. Морліно та Л.-Г. Карлі. Дослідники виділяють три підходи до трактування поняття якості електронного урядування:

1) акцент на процедурі (якісний продукт є результатом точного керованого процесу, що здійснюється відповідно до чітких, повторюваних методів у вказаний термін);

2) акцент на змісті (якість міститься у структурних характеристиках продукту);

3) акцент на результаті (непрямо визначається рівнем задоволеності клієнтів) [2].

Проведений аналіз дає підстави зазначити, що електронне урядування – це: по-перше, надання державних (адміністративних) послуг за допомогою інформаційно-комунікативних технологій; по-друге, збільшення ступеня участі громадян у процесі публічного управління; по-третє, підвищення внутрішньої ефективності державної діяльності. Електронне урядування – це корпоративна інтегрована інформаційна система у масштабі держави.

Висновки. Таким чином, електронне урядування сьогодні є якісно новий рівень організації публічної влади, на якому застосування інформаційно-комунікаційних технологій дозволяє сформувати нові моделі взаємодії держави, бізнесу та громадян, спрямовані на підвищення якості публічного управління за

допомогою оптимізації внутрішньої та міжвідомчої взаємодії, забезпечення високої якості надання адміністративних послуг, підвищення рівня громадської участі у публічному управлінні та демократизації суспільства загалом.

СПИСОК ВИКОРИСТАНИХ ДЖЕРЕЛ:

1. Чукут С. А., Загвойська О. В., Цимбаленко Я. Ю. Основи електронного урядування: Навчальний посібник. Київ КПІ ім. Ігоря Сікорського, 2022. 268 с.

2. Морлино Л., Карли Л. Г. Как оценивать демократию. Какие существуют варианты?: доклад к XV Апрельской международной научной конференции по проблемам развития экономики и общества. Москва, 1–4 апреля 2014 г. / НИУ ВШЭ; пер. с англ. М.: ИД ВШЭ, 2014. URL: https://www.hse.ru/pubs/share/direct/document/1192_25855

ПРОБЛЕМИ ФОРМУВАННЯ ЕЛЕКТРОННОЇ ОСВІТИ В УКРАЇНІ

Стащенко Антон Олександрович

магістрант кафедри
публічного управління та адміністрування
Університету Григорія Сковороди в Переяславі
м. Переяслав, Україна

Вступ. Електронна освіта є новою технологією здобуття освіти, за допомогою якої здобувачі навчаються самостійно вивчати предмети, маючи при собі комплект спеціальних засобів навчання та можливість контакту з викладачем на відстані з використанням засобів інформаційно-комунікаційних технологій.

Впровадження нових сучасних технологій у різних сферах діяльності вимагає, насамперед, забезпечення кадрами, які мають професійну компетенцію, вміння адаптувати свої знання до умов, що швидко змінюються, і правил гри на освітньому полі. Для вирішення цієї проблеми потрібна інноваційна парадигма навчання, що забезпечує необхідний рівень мобільності фахівця.

Мета роботи є обґрунтування проблеми формування електронної освіти в Україні.

Матеріали та методи. Більшість дослідників як основні переваги електронної освіти називають [1-2]:

- доступність навчальних матеріалів у часі та у просторі;
- використання автоматизованих обчислювальних засобів для перевірки тестових завдань та зберігання результатів;
- можливість оперативного оновлення навчальних матеріалів;
- використання різних засобів мультимедіа, які забезпечують наочність навчальних матеріалів.
- формування у здобувачів навичок самоорганізації, самодисципліни та володіння сучасними інформаційно-комунікаційними технологіями;
- можливість адаптації навчальних матеріалів для здобувачів відповідно до їх рівня підготовки;

– забезпечення безпекового середовища здобувачів (особливо на даний час в Україні в умовах війни).

Результати та обговорення. У всьому світі розвиток електронної освіти - актуальна тенденція змін у системах освіти.

Зарубіжний досвід демонструє, що за наявності якісного навчального контенту та грамотної побудови навчального курсу, у багатьох навчальних закладах ефективність електронної форми навчання не поступається ефективності очної форми навчання.

На сьогоднішній день існує безліч систем управління електронною освітою. Примітним фактом є розробка компанії Adobe, широко відомої своїм редактором растрової графіки Adobe Photoshop – пакет програм Adobe eLearning Suite, що сприяють розвитку інструментів та технологій для освіти [3]. За його допомогою можна створювати електронні підручники. Найновіша на сьогодні версія пакету - Adobe Creative Suite 6 служить чудовим засобом дизайну контенту електронних навчальних курсів. За допомогою іншого продукту Adobe – Adobe Connect 9 можна створювати віртуальні кімнати, виконувати контрольні завдання та проводити тестування [3].

Для створення веб-сайтів у середовищі онлайн-навчання служить розроблена професором з Австралії Мартіном Дунгіамосом системи управління навчанням Moodle - Modular Object-Oriented Dynamic Learning Environment (модульне об'єктно-орієнтоване динамічне навчальне середовище) [4]. На сьогодні система Moodle активно використовується національними вищими навчальними закладами. Система Moodle довела свою ефективність підготовки здобувачів в умовах пандемії COVID-19 та воєнного часу.

Успішною системою управління курсами університету є WebCT Campus Edition, що широко використовується для доставки курсових та інших наукових матеріалів через Інтернет [5]. WebCT – є базою даних, що містить матеріали курсу та служить для доступу та огляду цих матеріалів студентами. Ця система використовується більш ніж 10 мільйонами студентів у 80 країнах світу.

Іншим продуктом, розробленим та використовуваним міжнародним

співтовариством найбільших вузів світу, у тому числі Університетом Індіани, Масачусетським технологічним інститутом, Стенфордським університетом та Університетом Мічигану, є проект Sakai [6].

Можливістю програмного забезпечення цього проекту є:

- розробка курсів та організація системи управління курсами;
- управління проходженням документів, форуми, чати, онлайн-тестування, глосарії, обмін файлами.

Для ефективного функціонування електронної освіти та активного залучення кожного із здобувачів до освітнього та дослідницького процесів у системах електронної освіти використовуються інтерактивні технології. Інтерактивність – це можливість інформаційно-комунікаційної системи реагувати будь-які дії користувача в активному режимі.

Висновки. Таким чином, використання сучасних засобів інформаційно-комунікативних технологій в електронній освіті дозволяє підвищити ефективність освітнього процесу, збільшує педагогічний вплив на формування творчого потенціалу здобувачів. Для підвищення ефективності електронної освіти необхідно використання сучасних інформаційно-комунікативних технологій в освітньому процесі: хмарних технологій, 3D технологій, мобільних технологій та ін., для цього необхідно розвивати науково-технічне співробітництво навчальних закладів з цієї проблематики.

СПИСОК ВИКОРИСТАНИХ ДЖЕРЕЛ:

1. Ferguson R. Learning analytics: Drivers, developments and challenges. *International Journal of Technology Enhanced Learning*. 2012. 4(5/6). P. 304–317.
2. Alvarez C., Salavati S., Nussbaum M., Milrad M. Collboard: Fostering new media literacies in the classroom through collaborative problem solving supported by digital pens and interactive whiteboards. *Computers and Education*. 2013. 63. P.368-379.
3. URL: www.adobe.com/resources/elearning
4. Williams B., Dougiamas M. Moodle for Teachers. 2005. URL:

Moodle.org.

5. Yefim Kats. Learning management system technologies and software solutions for online teaching: Tools and application. Ellis University & Rivier college, 2010. P. 461.

6. Alan Mark Berg, Michael Korcuska. Sakai courseware management: The official guide. Packt Publishing. Ltd, 2009. P. 349.

PHILOLOGICAL SCIENCES

THE SPECIFIC OF TRANSLATING ELLIPTICAL SENTENCES

Babak Daria,
6th year student,
Sydoruk Galina,
associate professor,
National University
of Life and Environmental Sciences of Ukraine
Kyiv, Ukraine

The elliptical sentence is a significant component in the text, realizing its coherence, comprehensiveness, strengthening stylistic marking, emphasizing the rheme. The main problem of translating elliptical sentences from English into Ukrainian is due to the specifics of ellipsis identification and the need for the translator to have the skills to explain ellipsis syntagmatically or paradigmatically.

Since English and Ukrainian have different grammatical systems, the equivalent translation is used within the framework of ellipsis reproduction only in certain cases. That is why the translator must develop for himself a strategy for translating elliptical sentences, according to which various translation transformations will be applied, which will help the translator achieve the completeness and adequacy of the reproduction of the original text in the translated language.

In the theory of translation, the category of adequacy is derived from translation practice, from those conditions in which translation takes place and is characterized as a category that has an optimal (not absolute) character. Its occurrence is due to the fact that in real life the translator does not always have the opportunity to fully convey the entire system of meanings contained in the original language work (that is, to achieve maximum reproduction). In some cases, the translator is forced to shorten the message, resort to compression, in order to keep up with the speaker. Sometimes it changes the

functional meaning of the original text.

Adequacy of the translation presupposes, first of all, its compliance with the expectations placed on it by the participants of communication: the creator of the original, the recipient/customer of the translated text, the translator. However, taking into account that the purpose of the message (communicative intention) of the author of the original and the purpose of the translator of this original may coincide or may differ, adequacy as a property of translation within the framework of informative translation is focused to a greater extent on the recipient of the translated text, the customer. This is the so-called "desirable adequacy" of the customer translation.

Accordingly, an adequate translation is a translation that corresponds to the goal set before the translator in the translation process to obtain a certain type of information.

The concept of adequacy can be extended to translated texts that preserve the communicative function (communicative purpose) of the original in the translated text. In this case, we are talking about texts in which the communicative intention of the author is preserved during translation. However, at the semantic and structural level, such texts differ. Given the purpose and situation of communication determines the variability of the choice of means in translation in accordance with the norm and usage of language units of each individual society.

So, for example, communicative and pragmatic translations will be adequate in standard communication situations.

At the same time, faced with translation tasks of different levels, in order to achieve the set goal, the translator is forced to make decisions every time, thereby forming an optimal translation strategy. Choosing a translation strategy for an adequately set goal, he resorts to one or another method of translation (full, selective, abstract).

Thus, the category of adequacy in informative translation is mainly a characteristic not of the degree of correspondence of the translated text with the original text at the semantic, compositional, genre-stylistic levels, but of the degree of correspondence of the strategy of the translator, the translation text created by him with the purpose of communication, primarily with the expectations of the recipient/customer

of the translation, the situation communication and national-cultural norms of behavior adopted in these situations.

A common feature of adequacy and equivalence (namely, the pragmatic level of equivalence, or the level of the goal of communication, which is distinguished within the framework of equivalence) is the preservation of a functional-communicative orientation in the translated text. The pragmatic meaning and communicative effect achieved during the translation, even in the absence of equivalence at the semantic-structural level, make the translation adequate.

A distinctive feature of equivalence is that the equivalence of the original and the translation is primarily the preservation, reproduction and common understanding by the recipients of the totality of information contained in the text, including that which affects not only the mind, but also the feelings of the addressee and which not only explicitly expressed in the text, but also implicitly referred to the context and causes connotative associations.

The main reason for the need to make the translation of an elliptical sentence adequate is the desire of the translator to make the translation understandable and convey to the reader the information, the communicative potential, which the author of the original text laid in him. So, when translating elliptical sentences, we can talk about the need to apply translation transformations, since the elliptic component can be reproduced within the framework of the situation, context, or not reproduced at all, in conditions of similar grammatical structures of the original and translated sentences.

The choice of ellipsis translation means depends on the context and situation in which the ellipsis is used, as well as on the knowledge and skills of the translator regarding the explication of the ellipsis in the text of the work and the reproduction of its communicative functions in the translated text.

REFERENCES

1. N. Valeeva To the concepts of adequacy and equivalence in a scientific translation. Herald of RUDN: series "Educational Issues: Languages and Specialties", 2006, No. 1(3)

2. Sopylyuk N. M. Translation as a special type of interlinguistic and intercultural communication. URL: <http://tractatus.sumdu.edu.ua/ru/sopilyuk-n-m-pereklad-yak-osobliviy-vid-mizhmovnoyi-ta-mizhkulturnoyi-komunikatsiyi/>

3. Kiyak T. R. Theory and practice of translation (German language). The textbook for university students. / T. R. Kyyak, O. D. Oguy, A. M. Naumenko. Vinnytsia: New Book, 2006. 592 p.

OPEN EDUCATION IN LINE WITH THE GLOBAL TREND

Soina Iryna Yuriyvna

candidate of philological science, associate professor

Kharkiv State Academy of Physical Culture

Kharkiv, Ukraine

Introduction. Contemporary education is one of the key areas of shaping and managing changes because of its principal future orientation. Generational change is ongoing, which necessitates a constant updating of educational activities, content and forms in accordance with the requirements of the times. The transformation of the modern planetary society on the path to the information phase inevitably requires qualitative changes in all spheres of its functioning, especially in the field of education. This requirement is due primarily to the dynamic nature of the world economy, the need for rapid retraining and a high level of general and vocational education. Quantitative and qualitative changes in modern civilization require the development of a new type of educational space - an open educational space, or open education. The use of new information technologies in the formation of a virtual university [3] makes it possible, in turn, to attract new teaching methods in line with the requirements of globalization.

Aim. The aim of our work is to demonstrate that a virtual university must be built with new values in mind: openness, accessibility, democracy, non-discrimination for people with disabilities and other needs of the individual and society.

Materials and methods. The methodological foundations of researching the phenomenon of virtual university are based on an interdisciplinary approach, which is conditioned by the requirements of the modern stage of development of the philosophy of education. Among the methods of research are general philosophical methods - analysis, synthesis, abstraction, comparison, interpretation, systematization, classification, conceptualization, etc. Structural, functional and prognostic methods were also used. Effective were the approaches of postmodern philosophy, which allowed to reveal the essence of virtualization processes in higher education in the conditions of information society.

Results and Discussion. Virtual University is the more organized in institutional terms the next link of development of ideas of distance education, which has evolved from post (paper) forms of education, through TV and radio format up to the modern interactive network format, overcoming the overwhelming number of restrictions inherent in the usual university. As a result of this evolution, as of today, we can observe a logical situation where the spread of virtual learning ideas, on the one hand, correlates with the introduction of modern information technology achievements into education, and on the other, with modernization in the context of the convergence of higher education spaces with the business sector, at the intersection which new models of customer relationships in the form of business representatives and universities as their suppliers are emerging [4, p. 240].

In our view, the virtual university as a horizon of modernization in higher education in the context of contemporary civilization challenges can be considered as providing the modern consumer demands of educational services on accessibility, flexibility, innovation and orientation to real labor market demands. In more detail, these requirements are as follows: a) accessibility - students want to gain knowledge online; b) flexibility - most students want courses to be available at any time, without a fixed schedule that addresses the requirements of working students or simply by allowing them to study at a convenient time; c) innovativeness - about half of the students would like to receive personalized instruction or online tutoring, considering the experience of teaching in traditional audiences less important; d) promoting future employment - universities that directly focus on the education of students prepared for successful work, in demand by industry and / or society are needed [7].

The modern student demands from the university flexibility, providing space of freedom for realization of a wide range of possibilities of its self-realization; avoidance of potential contradictions with the work schedule, as a large number of virtual students, along with education, build their own careers and so on. Modern universities have begun to adopt new approaches to meet the educational needs of society. The market for educational services and competition in this area has increased significantly, as has the productivity of highly educated workers. Modern universities are retraining the teaching

staff in order to teach teachers the new opportunities of information technology and to introduce asynchronous methods of distance and open learning [5].

Thanks to virtual technologies, education has created favorable conditions for the implementation of lifelong learning ideas, as a virtual university goes beyond its fundamental goals. It was this social inquiry that brought distance education from the periphery of higher education systems, where it had existed for more than a decade, to the forefront of innovative development and directly led to its active implementation in a more sophisticated, computerized form.

So, we would like to point out that a virtual university is not a so much university undergoing transformational pressures of the development of technology, but rather a discovery designed to ensure the inherent human rights to education.

In today's post-industrial society, the so-called post-material values (self-realization, freedom, gender equality, etc.) have gained unprecedented urgency, resulting in education being forced to take steps to provide maximum opportunities for a person's desired education regardless of physical ability, distance, etc. And the virtual university looks like a social phenomenon capable of meeting the stated needs of modern humanity. I. Anosov notes: "Education as a result can be considered in two plans. The first is the image of the result, which must be obtained by a specific educational system, and fixed in the form of an educational standard. Modern educational standards include requirements for the traits of a person who completes a certain course of study, for his knowledge and skills. Obviously, the content of the standard is a potential representation of a socio-cultural experience that is stored in perfect shape. The second plan of existence of the result of education is the person who has been trained in a certain system" [1, p. 37].

Therefore, the knowledge society by itself from the information society will not emerge, since an increase in the amount of information does not necessarily lead to an increase in knowledge. We share our optimism about the utilitarian importance of virtual technologies in education, but we understand that the university, as a special medium for communication and transfer of specific academic knowledge and life experience, cannot be completely replaced by a system of virtual educational practices

[4, p. 235].

Traditionally, they are books, human memory, life experiences, and in the last ten or twenty years of the last century, there are also media such as video and audio. With the advent of computers, this list has not only changed but also expanded significantly. Traditional sources began to acquire electronic format, forming one of the facets of virtual reality; electronic textbooks have appeared, in many ways more convenient than paper. Among the innovations that brought virtual reality into the educational process, computer games, distance learning and (or) online learning are very noticeable. Perhaps the main characteristic of the virtual world is that information in it is more accessible and convenient than in traditional sources and, no less important, in virtual reality anyone can become the creator of their own world, a new virtual cultural space. Virtual culture is good, too, because it has many ways of expressing itself, partially or completely impossible in reality” [6]. However, virtual universities may be overwhelmed by the idea of convenience and ease of learning, finding effective ways to "monetize" education, etc. that can trigger complicated challenges. In addition, standardization, procedural provision of educational services and minimization of the communicative space also threaten teachers, contradicting the idea of academic freedom of teaching, which is a fundamental component of the pedagogical process in traditional universities [2].

Conclusions. A virtual university should be understood as the educational phenomenon of the information society, whose primary purpose is the production and dissemination of knowledge and information for educational purposes through information and communication technologies. The need to expand the understanding of the virtual university beyond the traditional technocratic approach through the transition to value-anthropological meanings is revealed. It is proved that in the conditions of the modern moving world and the innovations introduced by informatization into the world society, education needs to rethink the use of information technologies for economic, educational and professional purposes. It is shown that information technologies, as a set of methods and means used to obtain, store, disseminate and display data for the interests and needs of users, are the technological basis for modernizing not only the

form but also the content of education.

Virtual education is becoming a new way of education, which allows more successfully to create the conditions for the true disclosure of the human inner potential.

REFERENCES

1. Anosov I. P. Anthropological factor as a systematic element of the educational process / I. P. Anosov // Pedagogy, psychology and medical biol. prob. Phys. education and sports. 2003. № 12. S. 36–44.

2. Beylin M. V, Karpets L. A. Instrumental Knowledge in Educational Activities // Modern educational space: the transformation of national models in terms of integration: Conference Proceedings, October 26, 2018. Leipzig: Baltija Publishing. P.121-124.

3. Gaznyuk L. M Virtual University Ontology in the Information Technology Era // Artificial Intelligence: Ethical Issues of the “Digital Society”: Proceedings of the International Scientific and Practical Conference (October 11-12, 2018), BSU. V. G. Shukhov. - Belgorod: Publishing House of the BSU. V.G. Shukhov, 2018. - P.60-70.

4. Drucker PF The Age of Disruption: Guidelines for Our Changing Society: Trans. with English. / PF Drucker - M.: LLC “ID. Williams, 2007, 336 p.

5. Karpets L. A. Continuing Education in the Context of the Educational Reality of the Information Society / Practical Philosophy. - 2015. - № 1. - P. 167-172.

6. Murtazina M. Sh. Education and virtual culture / M. Sh. Murtazin // Bulletin of the Trans-Baikal State University. - 2009. - №. 3. - Access mode: <http://cyberleninka.ru/article/n/obrazovanie-i-virtualnaya-kul>.

7. Rethinking What a Traditional College Education Entails: Five Misconceptions About the Online Learning Experience [Electronic resource]. Access mode: http://www.huffingtonpost.com/tracylorenz/rethinking-what-a-traditi_b_5571263.html.

**ПЕДАГОГІЧНА КОМУНІКАЦІЯ ПРИ ВИКЛАДАННІ
УКРАЇНСЬКОЇ МОВИ У ВИЩІЙ ШКОЛІ**

Атаманчук Катерина Миколаївна

Викладач суспільно-гуманітарних дисциплін,
Фаховий коледж бізнесу та аналітики
при Національній академії статистики, обліку та аудиту
м. Київ, Україна

Вступ. Педагогічна комунікація є засобом здійснення професійної діяльності педагога, майстерність якого має ґрунтуватись з одного боку, на спеціальних професійних знаннях та різнобічних фахових вміннях, а з іншого – на вмінні здійснювати взаємообмін інформацією зі всіма учасниками освітнього процесу, досягаючи взаєморозуміння. Спілкування є найважливішим професійним інструментом педагогічної діяльності. Усе починається з педагога, з його вміння організувати зі здобувачами освіти педагогічно доцільні відносини.

Педагогічна комунікація (лат. communicatio – зв'язок, повідомлення) - цілеспрямований процес взаємодії педагога зі здобувачами освіти, завданнями якого є обмін інформацією, регулювання педагогічних відносин, створення сприятливого психологічного клімату і емоційного контакту; процес, який реалізується за допомогою різних засобів комунікації.

У більшості сучасних досліджень проблеми педагогічної комунікації проявляється підхід, який полягає в тому, що поняття любов, повага, взаєморозуміння, співчуття, співпереживання не є самодостатньою, ціннісносмісловою основою комунікації, а є технологічним додатком, який педагог використовує для ефективної передачі інформації. Передача інформації визначається не як одна із форм комунікації, а як визначальна комунікативна дія, яка опосередковує, визначає інші складові комунікації.

Метою педагогічної комунікації є свідомо визначені очікувані результати, яких прагне досягти педагог за допомогою різних комунікативних засобів в даний

час (в даній ситуації педагогічного спілкування) і в найближчому майбутньому. Мета педагогічної комунікації залежить від різних умов: від віку вихованців; від рівня їх розвитку та вихованості; від намірів, переживань, установок, психічних станів вихованців; від ролі, статусу, ділових і міжособистісних зв'язків вихованців тощо.

Основною комунікативною метою педагога є не лише інформування чи досягнення взаєморозуміння у спілкуванні, а й ініціювання всебічного, гармонійного розвитку здобувачів освіти, тому педагог має усвідомлювати, що головна відповідальність за успіх комунікації покладена саме на нього як фахівця, який може і повинен знайти вихід.

Мова як інструмент здобуття знань, який допомагає людині жити, має велике значення для всіх, адже це засіб не лише спілкування, а й формування нових виробничих відносин. Оскільки мова не лише активно використовується у сфері духовної культури, а й пов'язана з виробництвом, його галузями та процесами, з соціальними відносинами, отже, вона - елемент соціальної сфери.

Предметом нашого дослідження є формування в студентів навичок: усвідомленого коректного використання мовних систем, а метою нашого дослідження є визначити елементи мовної компетенції у зв'язку з перешкодами здійснення комунікації студентів 1-2 курсів вищих навчальних закладів; запропонувати систему вправ, що сприятиме формуванню навичок, система яких визначається як лінгвістична та прагматична компетенція.

Завданням є опанування студентами орфографічних, пунктуаційних, орфоепічних та стилістичних норм сучасної української літературної мови [3,с.30]; опанування студентами правил складання документів різного призначення українською мовою [4,с.11]; опанування студентами стилістичних норм використання термінології, характерної для відповідної галузі знань; навчання студентів навичок розрізнення явищ кількох мовних систем. Кожне практичне заняття передбачає попередню самостійну підготовку студентів до нього відповідно до теми заняття і питань до обговорення, а також питань для самостійної та індивідуальної роботи. Під час підготовки до заняття студентам

слід опрацювати не тільки конспект лекцій, але й додаткову для більш ґрунтовного оволодіння теорією питання.

Методи дослідження: робота з фаховими текстами; робота з нормами літературної мови (вивчення правил), опрацювання текстового матеріалу, робота з інтернет джерелами та першоджерелами, ознайомлення з нормативно – правовою базою.

Результати. У процесі підготовки до практичних занять студентам необхідно всебічно розглянути й усвідомити зміст запланованих питань, опрацювати необхідну літературу.

У зв'язку з перерахованими завданнями постає питання вироблення ефективної системи вправ, яка дозволила б створити умови для розвитку відповідних навичок у студентів.

Слід зазначити, що серед факторів, сутності нашого дослідження, які визначають особливості організації навчальної діяльності під час вивчення курсу української мови, можуть бути наступні: вихідний рівень володіння українською мовою студентами; вихідний рівень володіння літературними нормами мови, що використовуються в спілкуванні; присутність у групі тих, хто навчається, студентів-іноземців; явища інтерференції; індивідуальні особливості окремих студентів. Важливим концептуальним положенням є визначення комунікації як системного явища. Системність комунікації як методологічного принципу освіти полягає також у тому, що вона поєднує не тільки метод (діалог), але й онтологічні, телеологічні, аксіологічні засади освіти та її мети. Онтологічні - комунікація є основою розвитку особистості.

Аксіологічні – тільки комунікація актуалізує такі цінності, як любов, дружба, свобода, довіра, співробітництво, духовність тощо. Телеологічні – метою освіти є створення відповідного комунікативного (етичного, естетичного, дидактичного тощо) поля, яке насамперед, буде сприяти розвитку духовності особистості, її соціальної та професійної компетентності. Тому в педагогіці потрібно відійти від технічного, технологічного, інформаційного підходу до питання комунікації та чітко визначитися з «комунікативними пріоритетами».

Висновки. Таким чином, основною вадою лінгвістичної та прагматичної компетенції студентів є неадекватний рівень потреби спілкування та володіння україномовною мовою. Ця загальна проблема є і базою для розвитку характеристик мовленнєвої компетенції, які створюють перешкоди та непорозуміння під час комунікації.

Отже, потрібно дивитися й на мову, як на великий національний чинник принципового значення, бо тільки мова є основою національного життя народу, тобто основою всіх творчих сил розвитку національної культури, крім того, ще й великим організуючим чинником державного життя нації.

СПИСОК ВИКОРИСТАНИХ ДЖЕРЕЛ

1. Бутенко Н. Ю. Комунікативні процеси у навчанні : підручник / Н. Ю. Бутенко. – К. : КНЕУ, 2004. – 383 с.
2. Волкова Н. П. Професійно-педагогічна комунікація: навч. посіб. / Н. П. Волкова. – К. : ВЦ «Академія», 2006. — 256 с.
3. Рицар Б. Стандартизація української термінології та її гармонізація з міжнародною – головний чинник утвердження державності України / Б. Рицар // Стандартизація, сертифікація, якість. – 2001. – № 1. – С. 30–32.
4. Тельпуховська Ю. М. Навчальний переклад як засіб формування мовної компетенції майбутніх учителів початкових класів (в умовах російсько-української двомовності): автореф. дис. на здобуття наук, ступеня канд. пед. наук / Ю. М. Тельпуховська. – К., 2005. – 16 с.

ГЕНДЕРНА СПЕЦИФІКА РУБРИК ЖУРНАЛУ «PEOPLE»

Бойван Олеся Степанівна

Канд. пед. наук, старший викладач

Білоус Олеся Володимирівна

Магістрант

кафедри теорії і практики перекладу ДонНУ

імені Василя Стуса

м. Вінниця, Україна

Вступ. Останніми десятиріччями гендерний аспект в лінгвістиці все більше набуває значущості в сфері оцінки процесу суспільного функціонування та розвитку. Донедавна проблематика визначення гендерних категорій займала далеко не перше місце в суспільній свідомості та сприймалася як другорядний соціальний та психологічний чинник у лінгвістиці.

Вперше термін «гендер» був введений в науковий обіг Робертом Столлером, американським психоаналітиком, в 60-х роках ХХ століття. В той час гендер більше сприймався як соціологічне поняття. Вчення про взаємозв'язок мови та статі людини почалося задовго до введення терміну «гендер» в науковий обіг. Багато філософів ще з часів античності звертали увагу на узгодження мови зі статтю, проте тоді гендер відносився виключно до граматичної категорії [6, с.140].

Узагальнюючи дослідження лінгвістів-гендерологів, Е. А. Картушина називає три напрямки сучасної гендерної лінгвістики:

1. Соціолінгвістичні гендерні дослідження спрямовані на виявлення жанрової своєрідності, тематики чоловічої і жіночої комунікативної поведінки. Метою даного напрямку є моделювання комунікативної поведінки чоловіків і жінок.

2. Психолінгвістичні гендерні дослідження визначають сукупність асоціацій, пов'язаних з «мужністю» чи «жіночністю» в колективній свідомості, з перспективою моделювання гендерної концептосфери.

3. Лінгвокультурологічні гендерні дослідження націлені на вивчення сконструйованих у мові уявлень, пов'язаних із чоловіками і жінками [1, с. 21].

Додання гендерного виміру до дослідження дискурсу є складовою дискурсивного аналізу, який, серед іншого, має на меті вивчення:

- гендерної специфіки рубрик у журналі;
- мовних засобів конструювання гендерної ідентичності в тексті;
- гендерних ролей жінки в дискурсі глянцю;
- гендерний аспект типів текстів в журналах;
- концептів “фемінності” й “маскулінності” та їх відповідні прояви в дискурсі [4, с. 54].

Проблему дискурсу в друкованих засобах масової інформації досліджували різні вчені-лінгвісти. Наприклад, саме поняття «дискурс» було описане в роботах таких дослідників, як Н. Арутюнової, Ф. Бацевича, О. Бессонової, А. Белової, В. Дем’янкова, В. Карасика, Є. Кубрякової, М. Макарова, М. Полюжина, П. Серіо, А. Токарської, Дж. Філіпса, Дж. Фіске, Р. Ходжа, І. Шевченко, Дж. Юла та ін.

Метою нашої роботи є дослідження варіювання гендерної тематики у дискурсі статей журналу «PEOPLE».

Матеріалом для дослідження слугувала серія випусків американського журналу People.

Методи дослідження. Досягнення мети та вирішення поставлених завдань зумовили застосування комплексної методики: *контекстуально-інтерпретаційний аналіз* за допомогою яких можливо виділити тематичні блоки, *кількісний аналіз* використовується для обґрунтованого трактування отриманих даних, *порівняльний метод*, за допомогою якого виявлено та обґрунтовано гендерну варіативність тематики статей у журналі.

Результати та обговорення. Як відомо, однією з основних функцій ЗМІ для суспільства є інформативна функція, яка полягає в тому, щоб інформувати масову аудиторію про події в країні і за кордоном, постійно підтримуючи певний рівень новинного потоку. Реалізація інформативної функції тісно пов'язана з дзеркальною властивістю текстів масової інформації. Здатність ЗМІ відображати події навколишньої дійсності, запам'ятовуючи різноманіття сьогоденного світу в тому чи іншому медіа форматі, є ключовим фактором у створенні сучасної

картини світу. В умовах інформаційного суспільства механізм створення картини світу майже цілком залежить від засобів масової інформації. Дійсно, більшу частину новин про те, що являє собою і як змінюється навколишня дійсність, сучасна людина отримує за допомогою газет, радіо, телебачення. Наші уявлення про те, що відбувається в різних точках планети, багато в чому обумовлені тими образами і інтерпретаціями, які щодня тиражуються мас медіа. Таким чином, засоби масової інформації відіграють вирішальну роль в формуванні інформаційної картини світу.

Концепція інформаційної картини світу тісно пов'язана з мовною картиною світу, яка характеризується як "певний світогляд, ідеологія, система цінностей у мові" [5], як лінгвістична форма уявлень про життєдіяльність людини і інтерпретацій навколишньої дійсності. Область мовних маніфестацій картини світу надзвичайно велика: у мові міститься інформація про систему цінностей того чи іншого народу, про національно-культурну специфіку його уявлень про світобудову.

Всі сучасні типології дискурсу так чи інакше виділяють дискурс ЗМІ як самостійний тип дискурсу. Це обумовлено соціальною значимістю тієї комунікативної сфери, яку репрезентує даний тип дискурсу. Спираючись на головні функції ЗМІ в суспільстві, які виокремлюють вітчизняні і зарубіжні дослідники, можна виділити наступні функції ЗМІ:

- 1) інформативну,
- 2) соціалізуючу,
- 3) встановлення "порядку денного",
- 4) політичну,
- 5) впливу на свідомість, або формування громадської думки,
- 6) розважальну [3, с. 423].

Дискурс ЗМІ носить опосередкований характер, тобто між адресантом і адресатом є дистанція – просторова і / або часова" [2, с. 510].

Журнал «People» вважається універсальним, тобто його аудиторія і чоловіча, і жіноча. На перший погляд тематика серії випусків журналу People

однакова – є статті про догляд за собою, правильне харчування, стиль та моду, проте якщо уважно розглянути кожен випуск, можна встановити ряд відмінностей. Тож, журнал People має чітку структуру. В журналі представлені 18 постійних рубрик: chatter, editor's letter, star tracks, style tracks, scoop, passages, people picks, great ideas, puzzler, second look, beauty watch, body watch, baby watch, food, home, style, one last thing.

Від випуску до випуску вони можуть змінюватись в кількості. Рубрик може бути від 10-ти (People, March 14, 2016) до 18 (People, June 27, 2016). У рубриках style tracks, beauty watch, body watch, baby watch, style зображені жінки, текст подано у формі інтерв'ю, в якому вони діляться своїми секретами догляду за своєю шкірою, тілом, волоссям, вказують яким брендам косметики та одягу надають перевагу. Рубрики food, home подають інформацію зображуючи як чоловіків, так і жінок. Чоловіки теж цікавляться інтер'єром будинку та рецептами приготування страв. Є інформативні рубрики (scoop, editor's letter, star tracks), де надається інформація про сенсації та новини з життя зірок, як чоловічої половини, так і жіночої. Часто зірки зображуються в парах.

Тематика відрізняється своєю різноманітністю, проте прослідковується певна тенденція. Ряд статей у серії випусків зображують жінку-матір (у всіх випусках є статті про материнство та вагітність), жінку-дружину та жінку-подругу (часто підіймається тема стосунків у парі та взаємовідносин в сім'ї), жінку-кар'єристку (наявні статті про жінок, що досягли успіху в кар'єрі), жінку-красуню (наявні статті у серії випусків про стиль та косметику, а також багато реклами косметичних засобів особистої гігієни та декоративної косметики).

Коли мова йде про чоловіків чи то у формі інтерв'ю, чи стаття про зіркового мужчину, чоловіки асоціюють свою успішність з кар'єрою – чоловік-кар'єрист, чоловік-авантюрист (наявні статті про чоловічі подорожі), чоловік-партнер (підіймається тема чоловіка у стосунках та сім'ї).

В журналі представлено 5 типів текстів, з них 39% присвячено статтям, 22% – рекламні тексти, 22% – інтерв'ю, 11% – огляд новин, 6% – колонка головного редактора. Тематика вказаних типів текстів співпадає.

Висновки. Отже, «People» є тижневим елітарним журналом, таким, що орієнтується на читача з певним стилем життя, має більше розважальний характер, оскільки пізнавально-інтелектуальна інформація відсутня. Даний журнал нівелює індивідуальний стиль кожної жінки-читача, даючи приклад з досвіду успішних та красивих знаменитостей. Іншими совами, відсутні теми, які б розвивали особисту манеру поведінки та смак. Натомість, автори орієнтуються на ексклюзивний матеріал з життя зірок – стосунки, розлучення, одруження, вагітність, сімейне життя. Постійні рубрики журналу присвячені наступним темам: міжособистісні взаємовідносини, стиль, модні тенденції, краса, розваги та фільми, догляд за дітьми, інтер'єр оселі, кулінарія та розважальний матеріал.

ЛІТЕРАТУРА

1. Васильева И. Б. Проблемы гендерных исследований в лингвистике. Когнитивный подход к изучению языковых явлений: мат-лы. науч. конф. молодых ученых факультета романо-германской филологии КГУ. Калининград: изд-во КГУ, 2000. С. 21–25.
2. Желтухина М. Р. Тропологическая суггестивность масс-медиального дискурса: О проблеме речевого взаимодействия тропов в языке СМИ [Текст]: монография. М.: Ин-т языкознания РАН; Волгоград: Изд-во ВФ МУПК, 2003. 656с.
3. Карасик В. И. Языковые ключи. Волгоград: Парадигма, 2007. 520 с.
4. Менджеричкая Е. О. Дискурс, медиадискурс и когнитивно-дискурсивная парадигма в лингвистике. Известия Южного федерального университета. Филологические науки. 2011. № 3. С. 54-60.
5. Селіванова О. О. Сучасна лінгвістика : термінологічна енциклопедія. Полтава : Довкілля-К, 2011. 845 с
6. Скорик М. М. Українські мас-медіа: гендерний аспект Проблеми освіти. К. : Науково-методичний центр вищої освіти, 2003. Вип. 36. С. 134-153.

ТРОЛІНГ ЯК СПОСІБ СПІЛКУВАННЯ У СУЧАСНИХ СОЦІАЛЬНИХ МЕРЕЖАХ

Грон Юлія Григорівна

к. філол. н., доцент

Кузєбна Владислава Валеріївна

к. філол. н., доцент

Черкаський державний технологічний університет
м. Черкаси, Україна

Вступ. З 90-х років ХХ століття Інтернет посів чільне місце у житті пересічної людини. Це відбулося не тільки завдяки потужним можливостям віртуальної мережі зберігати великі пласти інформації, обмінюватися нею, але й доступності та простоти спілкування. Тож, пройшовши еволюцію від примітивних форумів та чатів до більш розвинених соціальних мереж, сучасне суспільство отримало унікальну можливість обмінюватись інформацією за лічені секунди. Нині життя сучасної людини цілковито перемістилося у мережу Інтернет завдяки багатьом сукупним чинникам. Перш за все, це доступність інформації у короткі строки, можливість спілкування з будь-яким куточком планети, відносна дешевизна та можливість висловити свою позицію на різноманітних форумах та у блогах. Специфікою Інтернет-спілкування є також і те, що воно характеризується анонімністю та рівним доступом усіх бажаючих до комунікативного простору.

У інформаційній спільності віртуальне спілкування стає нагальною потребою, де кожен індивід ділиться своїми думками, висловлює ту чи іншу думку, критикує вчинки інших. Це призвело до того, що попри безліч позитивних переваг Інтернет-комунікація отримала доволі значну кількість негативних рис. Однією з них став тролінг.

Тролінг вперше отримав наукове висвітлення у наукових колах Сполучених Штатів Америки, де власне виник термін «тролінг» завдяки дослідженням Дж. Донат. Вітчизняні вчені, такі як В. Костомаров, Е. Верещагін, І. Стернін, Ю. Караулов та інші, аналізували певні аспекти тролінгу, а саме комунікативні

особливості.

Мета роботи. Мета дослідження полягає у виявленні особливостей тролінг-комунікації у сучасних мас медіа, а саме у тому, щоб розглянути на основі вітчизняних та зарубіжних досліджень явище тролінгу, як новітнього способу спілкування у соціальних мережах, дослідити причини виникнення тролінгу та засоби його реалізації.

Методологічна основа наукової роботи базується на поєднанні принципів дефініційного та семантичного аналізу, а також дескриптивного методу.

Результати та обговорення. Тролінг виник як соціальне явище на початку 90-х рр. ХХ ст., коли під час спілкування в Інтернеті користувачі заради розваги почали надсилати у мережу повідомлення провокаційного характеру. Спочатку це були поодинокі випадки, але з часом утворилася група осіб, яка мала подібний стиль Інтернет-спілкування [3]. Термін «тролінг» з'явився завдяки сленгу різноманітних учасників віртуальних спільнот та жодним чином не пов'язаний із науковим дискурсом. Дослівно з англійської мови *trolling* означає «ловля риби на блешню» [4, с. 135].

І. В. Ксенофонтowa переконана, що цей термін набув неабиякого поширення завдяки своєму додатковому значенню, а саме «*тролів*», істот скандинавської міфології. Ці міфологічні істоти, особливо у дитячих оповіданнях, постають потворними та неприємними створіннями, що постійно заподіюють зло своєму оточенню [5, с. 285]. У міфології тролі часто зображуються ворожими до сторонніх осіб на їх території. Таким чином, тролінг – це різновид віртуального спілкування, у процесі якого порушується етика мережевої взаємодії, що виражається у вигляді різних форм агресивної, часто образливої, поведінки для нагнітання конфліктів.

Тролінг досить часто використовується не тільки анонімно, але й у процесі спілкування між персоніфікованими учасниками, що прагнуть до епатажу та популярності. У загальному вигляді під цим явищем слід розуміти процес розміщення провокаційних повідомлень у віртуальних мас медіа з метою нагнітання соціального напруження порушуючи правила етичного кодексу

Інтернет-взаємодії [1, с. 49].

Американська дослідниця Джудіт Донат вперше використала термін «тролінг» у науковому середовищі і визначила його як своєрідну гру у фальсифікацію особистості без згоди гравців [11, с. 49]. І. Ксенофонтова на початку ХХІ ст. охарактеризувала тролінг з точки зору психології, соціальної філософії та економічного підходу [5, с. 285]. Дослідники Д. Семенов та Г. Шушаріна аналізують тролінг як специфічний різновид комунікативної діяльності та наголошують на тому, що «мережевий тролінг» використовується для свідомого створення провокаційних коментарів, які сприяють виникненню безпідставних конфліктів між комунікантами. У цій ситуації тролі починають з примітивних зневажливих коментарів та завершують цілеспрямованою роботою колективу людей, які своїми діями підривають, а подекуди й знищують роботу всього сайту [9, с. 135].

Р. Внебрачних вважає, що тролінг порушує етику мережевої взаємодії через агресивну, принизливу поведінку [2, с. 49]. Досліджуючи цей феномен, науковець порівнює тролінг з явищем «енергетичного вампіризму», тобто коли успішні «тролі» створюють напругу у кількох спільнотах. Тому, Р. Внебрачних констатує, що «судячи з останніх сценаріїв комп'ютерних або революцій у фейсбуці, тролінг може стати необхідним інструментом представників цілої низки професій, наприклад таких, як журналістика, світова політика, міжнародна економіка та деяких інших» [2, с. 50]. В. Крючков [4, с.12] розглядає «мережевий тролінг як створення ситуації гострої полеміки, гарячої суперечки, конфлікту думок, зіткнення точок зору або різку зміну предмету обговорення, що втілюється у вигляді рольової гри різних рівнів».

Звідси випливає, що поняття «тролінгу» доцільно розглядати, на думку Д. Семенова, з комунікативної точки зору як систему послідовних дій, кожна з яких має на меті вирішити приватні завдання. Її можна розглядати як певний «крок» у досягненні мети спілкування [8, с. 135]. Комунікативна поведінка – це вербальна і супроводжуюча її невербальна поведінка особистості або групи осіб під час спілкування, яка регулюється відповідними нормами й традиціями

спілкування соціуму [6].

І. Стернін, який вперше у лінгвістиці запровадив термін «комунікативна поведінка», і першим звернув увагу на взаємозв'язок і кореляцію між процесом спілкування та традиціями життєвого простору, де воно відбувається. Таким чином, виходячи з цього твердження, «тролінг» можна пояснювати як спосіб віртуального спілкування з порушенням етики мережевої взаємодії, що виражається у вигляді прояву різних форм агресивної, знущальної і образливої поведінки для нагнітання конфліктів.

Ґрунтуючись на базових поняттях, досліджених І. Стерніним, тролінг має такі ключові компоненти як тролінг-ситуація, тролінг-акт, тролінг-спілкування, тролінг-дія [10, с. 6]. Набір висловів моделі «ініціатор-реагент» становить *тролінг-ситуацію*, контекст якої може характеризувати певний вид мережевого тролінгу. *Тролінг-акт* являє собою завершений акт провокації троля у мережі Інтернет, успішне виконання однієї із задалегідь обраних задач. *Тролінг спілкування* полягає у комунікації з провокаційним підтекстом в межах певного мережевого ресурсу. *Тролінг-дія* – це будь-яке діяння провокаційного характеру, що включає успішне виконання ініціатором певної мети, спробу її здійснення [там само].

Контент-аналіз Інтернет-комунікацій дозволив вченим визначити міжкультурні, технічні та універсальні чинники появи тролінгу у комунікативному просторі Інтернет. Міжкультурні чинники сприяли розвитку демократичних прав і свобод, а це «батьківщина» тролінгу – США. Технічні фактори включали доступ до вільного, комфортного, високошвидкісного Інтернету, нових способів передачі інформації, а саме мобільних телефонів, планшетів, тощо; розвиток безпроводних технологій та способів виходу в Інтернет, таких як Bluetooth, SMS, 3g, Wi-fi, Wimax, тощо. Популярність віртуальної комунікації, як способу обміну інформацією на будь-якій відстані, яка є недорогою, зручною та швидкою, виникла завдяки універсальним чинникам [7].

Нині учені аргументують, що тролінг з'явився завдяки низці мотивів. Перший мотив – це *експеримент*, коли за допомогою анонімності на мережевому

ресурсі можна провести експеримент над самим собою, а саме випробувати терпіння інших комунікантів, перевірити їх реакцію. Інший мотив полягає у *пошуці уваги*, тобто, коли троль намагається привернути до себе увагу, а потім отримати першість у дискусії, що допомагає реалізовувати власні амбіції. *Розвага* є наступним мотивом, оскільки тролі отримують задоволення від неадекватної реакції на провокацію. Троль використовує гнів інших користувачів Інтернет мережі, як реакцію на певне повідомлення. Прагнення троля *змінити погляд цілої групи* на проблему, щоб загострити її до максимуму та спрямувати у інше русло. Тролі можуть також переборювати *власні комплекси* та *самостверджуватися* за допомогою контролю над віртуальним навколишнім середовищем. Таким чином, цей список може налічувати набагато більше мотивів, які можуть бути як негативними так і позитивними.

Висновки. Отже, результати дослідження свідчать, що нині тролінг є популярною формою спілкування на гострі теми і має, як і будь-який акт комунікації, відповідні етапи та прагматичну ціль. Ця тема залишається ще й досі мало дослідженою і тому вимагає подальших наукових розвідок.

ЛІТЕРАТУРА

1. Акулич М. М. Интернет-троллинг: понятие, содержание и формы // Вестн. Тюмен. гос. ун-та. 2012. № 8. С. 47–54.
2. Внебрачных Р. А. Троллинг как форма социальной агрессии в виртуальных сообществах // Вестн. Удмурт. ун-та. Серия 3: Философия. Социология. Психология. Педагогика. 2012. Вып. 1. С. 48 – 51.
3. Гуменюк Л. Й. Мережевий тролінг як вид комунікативної поведінки // Науковий вісник Львівського державного університету внутрішніх справ, № 1, 2014. С. 172 – 180.
4. Крючков В. А. Психологический анализ проблемных зон организации речевой деятельности на интернет сайте группы «A Psychological View on Pitfalls and Challenges of Self-moderated Website-based Communication in Learning English» // Коммуникативная самореализация в условиях сетевого сообщества обучаемых:

российский научный журнал, 2010. № 2 (15). С. 131–148.

5. Ксенофонтова И. В. Специфика коммуникации в условиях анонимности: меметика, имиджборды, троллинг // Интернет и фольклор : сб. ст. / отв. ред. Каргин А. С. М.: Гос. республ. центр рус. фольклора, 2009. С. 285 – 294.

6. Островська В. М, Войтович О. П. Тролінг як засіб віртуальної війни. URL: <http://ir.lib.vntu.edu.ua/bitstream/handle/123456789/20632/4071.pdf?sequence=3&isAllowed=y>

7. Розбицька Г. П. Специфіка актуалізації тролінгу в англomовному Інтернет-дискурсі: когнітивно-прагматичний підхід. URL: <https://nniif.org.ua/File/17gprsat.pdf>

8. Семенов Д. И. Шушарина Г. А. Сетевой троллинг как вид коммуникативной деятельности // Междунар. журн. эксперимент. образования. 2011. № 8. С. 135 – 136.

9. Синельникова Л. Н. Дискурс троллинга. // Дискурс-Пи. 2016. № 3–4. URL: <https://cyberleninka.ru/article/n/diskurs-trollinga>

10. Стернин И. А. Понятие коммуникативного поведения и проблемы его исследования / Воронеж: Изд-во ВГТУ, 2000. С. 4 – 20.

11. Donath, Judith S. Identity and deception in the virtual community. Communities in Cyberspace. Routledge. P. 29 – 59.

РОЛЬ СИТУАЦІЇ УСПІХУ У ФОРМУВАННІ І РОЗВИТКУ ЖИТТЄВИХ КОМПЕТЕНЦІЙ СТУДЕНТІВ НА ЗАНЯТТЯХ З УКРАЇНСЬКОЇ ЛІТЕРАТУРИ

Клименко Ірина Миколаївна

викладача української мови та літератури

Коростишівського педагогічного фахового коледжу

ім. І. Я. Франка

м. Коростишів, Україна

Вступ. Кожна людина мріє бути успішною. Однак успіх матиме лише той, хто докладає зусилля для його досягнення. Серед сучасних педагогічних технологій особливе місце займає технологія створення успіху. Вона є однією з тих технологій, що дають змогу гуманізувати процес навчання і виховання. Ніхто не заперечує, що саме позитивні емоції можуть стати для студента одним з найважливіших стимулів у навчанні. В педагогіці не існує єдиного рецепта чи правила, як саме створювати ситуації успіху, оскільки робити це слід на основі індивідуального підходу, зважено, з урахуванням багатьох факторів. Слід відзначити, що навіть інколи пережита ситуація успіху може залишити незгладиме емоційне враження в душі, різко змінити на позитивне стиль життя. Заряд активного оптимізму, здобутий в юності, гартує характер, підвищує життєву стійкість, здатність до протидії.

Ціль роботи. Пріоритетним завданням педагога є організація таких умов, за яких процес здобуття студентами знань стане цікавим, бажаним, комфортним, захопливим і результативним. Водночас, завдяки такому підходу до навчально-виховного процесу в студентів формується важлива риса характеру стійкість у боротьбі з життєвими труднощами. Створення ситуації успіху в навчальній діяльності – це проблема, до якої все частіше звертається сучасна педагогіка.

Матеріали та методи. «Ситуація» - це поєднання умов, які забезпечують успіх, це те, що здатний організувати учитель». Створення ситуації успіху – це педагогічна технологія, яка допомагає зрости успішним, відчути радість від

подолання труднощів, формує переконання, що все в житті дається завдяки затраченим зусиллям. Ситуація успіху має штучно створений характер, бо викладач на деякий час посилює акцент на позитивних досягненнях студентів і не зважає їх недоліки.

Головна мета і завдання вчителя: навчити учнів вірити у свої сили і можливості, дати можливість кожному учневі відчувати радість досягнення і усвідомлення своїх здібностей. частіше звертається сучасна педагогічна.

Які ж фактори визначають рівень мотивації досягнення успіху:

1. Прагнення до успіху – «Я хочу це зробити»;
2. Надія на успіх – «Мені це під силу, я справлюся, я впевнений у собі»;
3. Суб'єктивно оцінена імовірність досягнення успіху – «Усе залежить від мене, я – джерело, ситуація міняється, якщо я на неї впливаю»;
4. Суб'єктивні еталони оцінки досягнень – «Сьогодні я став кращим, ніж учора».

Шляхи створення ситуації успіху різні, вони залежать від груп, з якими працює викладач.

Допоможуть вести роботу у цьому напрямку, наблизити успіх до кожної дитини наступні прийоми:

Сенс прийому «Даю шанс» полягає у підготовленій педагогічній ситуації, під час яких студент одержує можливість зненацька розкрити для самого себе власні можливості. Подібні ситуації педагог може й не готувати спеціально, але його виховний хист виявиться в тому, що він цей момент не впустисть, правильно його оцінить, зуміє його матеріалізувати.

Приєм «Емоційний сплеск». Дати емоційний заряд упевненості, звільнити від психологічної затисненості енергію, думку, знання.

Приєм «Еврика». Суть його полягає в тому, щоб створити умови, при яких студент, виконуючи навчальне завдання, зненацька для себе дійшов висновку, що розкриває невідомі для нього раніше можливості. Заслуга вчителя полягатиме в тому, щоб не тільки помітити це особисте «відкриття», але й усіяко підтримати, поставити перед ним нові, більш серйозні завдання.

Прийом «Лінія обр'ю». Один раз відкривши для себе смак пошуку, занурення в світ невідомого, студент може потім постійно прагнути до пошуку, незважаючи на труднощі, невдачі.

Прийом «Стеж за нами» використовується для дітей з інтелектуальною занехаяністю, з лінощами думки. Сенс його полягає в тому, щоб дати можливість студентам відчувати радість визнання в собі інтелектуальних сил.

Прийом "Обмін ролями" дає можливість проявити себе, наприклад, у ролі учителя, показує студентам, що вони здатні робити набагато більше, ніж від них очікують.

«Допомога друга» — це вчасна допомога як з боку викладача, так і з боку сокурсників, що підтримує прагнення стати на ноги, усиляє впевненість у власні сили, у спроможність здолати труднощі.

Прийом «Навмисна помилка» активізує увагу. Його рекомендується використовувати під час перевірки знань. Студенти і ще знають його як «пастка».

Результати та обговорення. Багато наших сучасників висловлюють думку про те, що дитина тоді тягнеться до знань, коли переважає потреба в навчанні, коли ним рухають здорові мотиви та інтерес, підкріплені успіхом. На сучасному етапі розвитку педагогічної науки та практики роль викладача полягає в тому, що він повинен створити такі умови, в яких студент зможе мислити, а значить, і творити. Тому педагог має бути на уроці і психологом, і актором, і режисером одночасно. Використання інноваційних технологій на уроках набагато збільшує пізнавальну активність та самостійність учнів, мотивує потребу самовдосконалення.

Так, використовую на заняттях технології:

- критичне мислення (створення проблемних ситуацій) ;
- робота в команді (виконання завдань у групах);
- самонавчання(тільки третю частину заняття студенти працюють з викладачем, решту часу – самостійно);
- креативність (виконання творчих та нестандартних завдань).ІТ-технології з іграшки перетворюються на інструмент дляотримання знань.

Пропоную студентам багато дуже цікавих активних, інтерактивних, інноваційних, нестандартних форм роботи, різноманітних вправ:

- кроссен
- літературна павутина
- стрічка часу
- коректор
- скрайбінг
- ментальна карта
- відеоролик до твору,реклама.

Висновки. Отже, важливо нині є не тільки вміння оперувати власними знаннями, а й бути готовим змінюватись й пристосовуватись до нових потреб ринку праці, оперувати й управляти інформацією, активно діяти , швидко приймати рішення, навчатись упродовж життя. Проектуючи творчо своє життя, особистість оволодіває не лише знаннями, а й життєвими компетентностями.

«У кожній людині є сонце ... Тільки не треба його гасити». Цей вислів мудреця Сократа повинен стати девізом у проведенні навчальних занять.

ТЕОРЕТИЧНІ АСПЕКТИ СИНКРЕТИЧНИХ ЯВИЩ В УКРАЇНСЬКІЙ МОВІ

Коваленко Ольга Олександрівна,

викладач вищої категорії,

викладач-методист

Ашурко Юрій Олексійович,

викладач вищої категорії,

старший викладач

ЗВО «Криворізький будівельний коледж»

м. Кривий Ріг, Україна

Вступ. Сучасне мовознавство проявляє особливий інтерес до проблеми синкретизму, адже в українській мові спостерігаємо явища взаємопереходу. Слова, які задіяні в цьому процесі, змінюють своє лексичне значення, граматичні властивості. Такі зміни виявляються у процесі, який підкреслює гнучкість системи частин мови, – у переході слів з однієї частини мови до іншої.

Як термін поняття «синкретизм» використовується у різних дисциплінах гуманітарного циклу: філософії, психології, релігієзнавстві, а також лінгвістиці. В енциклопедії «Українська мова» розкривається таке його значення: *Синкретизм* – формальне нерозрізнення, злиття в одній формі різнорідних мовних елементів [4,с.114]. Вказується також на часткові вияви синкретизму

на різних рівнях мовної системи: фонологічному, граматичному і лексико синтаксичному.

Лінгвістичний енциклопедичний словник натомість подає два тлумачення терміну «синкретизм»:

1) збіг у процесі розвитку мови функціонально різних граматичних категорій і форм в одній формі... спостерігається, наприклад, відмінковий синкретизм (одне закінчення має значення різних відмінків) або синкретизм граматичних категорій (одне закінчення має значення певного роду числа і відмінка). Одні вчені зараховують синкретизм до граматичної омонімії, інші – до багатозначності (поліфункціональності) граматичних форм. В. Н. Немченко,

зокрема, виділяє синкретизм морфем (семантичний, функціональний), і визначає його як «здатність морфем виконувати різні функції, наприклад граматичні та словотвірні» [3, с. 160].

2) поєднання (синтез) диференційних структурних і семантичних ознак одиниць мови (певних розрядів слів, значень, речень, членів речення та ін.), що протиставляються одна одній у системі мови і пов'язані явищами перехідності. Це різнорідні гібридні (контамінаційні, проміжні, дифузні) утворення.

Мета. Вивчення сучасного стану теоретичних опрацювань проблеми синкретизму як загальномовного явища та визначення основних причин появи синкретизму.

Матеріали і методи. Термін «синкретизм» у наукових дослідженнях використовується як мінімум у двох значеннях: 1) збіг функціонально різних граматичних категорій і форм в одній формі, наприклад, відмінковий синкретизм; 2) поєднання (синтез) диференційних структурних і семантичних ознак одиниць мови, що протиставляються одна одній в системі мови і пов'язані явищами перехідності.

Причиною появи синкретичних явищ є два процеси: а) процес переходу явищ з класу А до класу В, що супроводжується послабленням, а потім втратою ознаки А й одночасно появою і посиленням ознак В, у результаті чого клас В поповнюється новими одиницями (типові приклади на ґрунті української мови – субстантивація, ад'єктивація тощо); б) процес взаємодії, взаємовпливу явищ класів А і В, у результаті чого з'являється особливий клас С (типові приклади на ґрунті української мови – поява таких форм, як інфінітив, дієприслівник, дієприкметник).

Вивченням перехідності як основної причини появи синкретизму свого часу займалися А. Я. Баудер, Л. В. Борте, Н. А. Каламова, Є. М. Сидоренко,

Т. С. Тихомирова та ін. Це явище характеризується універсальністю, бо функціонує на різних ярусах мовної системи. Виділяються перехідні процеси на фонетико-фонологічному рівні (нейтралізація), на рівні морфеміки (встановлюються ядерні й синкретичні морфемі, перехідні утворення, наприклад,

ти в інфінітиві – як суфікс і «застигле закінчення»), у сфері лексики (пор. можливість градуйованого вираження міри якості для якісних прикметників: дуже молодий – порівняно молодий – немолодий, нестарий – порівняно старий – дуже старий), на морфологічному рівні (тут зона синкретизму виникає внаслідок взаємодії частин мови: прикметники ↔ іменники, іменники ↔ прислівники тощо, і лексико-граматичних розрядів: власна ↔ загальна назва іменників, якісні ↔ відносні прикметники тощо), на рівні синтаксису (синкретизм виникає у зв'язку із взаємодією простих і складних речень та їхніх різновидів, членів речення). Процеси перехідності і взаємодії між одиницями мови в історичній перспективі мали неоднакове термінологічне позначення: транспозиція (Ш. Баллі), трансляція (Л. Теньєр), деривація (Є. Курилович, О. С. Кубрякова), трансформація (В. М. Мігірін, М. Ф. Лукін), субституція (М. Ф. Лукін), конверсія, перехід однієї частини мови в іншу тощо. Найчастіше використовується термін транспозиція (В. В. Шигуров, Ю. С. Степанов, Л. В. Борте, М. Г. Меркулова). Розгляд синкретизму в широкому розумінні охоплює значний спектр явищ, що демонструють поєднання різнорівневих мовних ознак і доступні для дослідження в опозиційних парах мовних одиниць. У зв'язку з цим ми пропонуємо розмежовувати три рівні синкретизму відповідно до усталеної структури мовної системи: формальний, функціональний і семантичний.

Одиниці формального рівня синкретизму характеризуються спільністю(збігом) формального вираження. Синкретизм у розумінні загальномовного явища включає лексичну і граматичну омонімію як видові поняття. Потрібно розглядати не тільки закінчення слова, а й послідовно суфікс, корінь і навіть префікс, а також найближчий контекст, щоб з'ясувати, до якої частини мови належить слово і які конкретні графеми в ньому виражені.

На функціональному рівні такою одиницею виступає синкретична функція, визначення якої спирається на розмежування первинних і вторинних синтаксичних функцій для різних частин мови. Наприклад, типова прикметникова атрибутивна функція в опозиції *батьківська хата – хата батька* для іменника буде синкретичною.

Останній, семантичний рівень синкретизму включає одиниці, об'єднані дериваційними відношеннями й спільними семами. Тлумачення їх, як синкретичних, спирається на виділення типового лексичного значення для різних частин мови. Наприклад, власне дієслівне значення дії у конструкції *люди шукають* слід вважати синкретичною ознакою в словосполученні *пошук людьми*, оскільки на глибинному семантичному рівні воно є носієм тієї ж пропозиції: *З роками над Сулинським гирлом насіялося козацьких слобід: за Дунай втікали з України чоловіки, жінки, і діти народжувалися на чужині* (Р. Іванчук); *Тепер: куди діти килим й брезент?* (М. Вінграновський).

Поряд з розмежуванням рівнів синкретизму в аспекті виділення частин мови й граматичних категорій пропонуємо виокремлювати певні різновиди синкретизму. До них належать, зокрема:

1) внутрішньочастиномовний – об'єднує одиниці однієї частини мови й розподіляється на: а) внутрішньокатегорійний: випадки, коли формальний, функціональний або семантичний рівні синкретизму реалізуються в межах однакового набору граем у словоформах: барлогу, барлога (Р.в. одн.), батьку, батькові (Д.в. одн.);

б) міжкатегорійний: випадки, коли формальний, функціональний або семантичний рівні синкретизму реалізуються в межах неоднакового набору граем у словоформах. *Кум, а за ним і кума вийдуть з намета, обнімуться, білі, і — в Десну. А ми — в намет. В наметі за матрацом у кума лежать ковбаси* (М. Вінграновський);

2) міжчастининомовний – об'єднує одиниці різних частин мови й характеризується набуттям або втратою синкретичними одиницями окремих граматичних категорій: *Батько вчителював, а зараз директорує всередній школі містечка* (В. Яворівський);

У ядрі системи частин мови (а це іменник, дієслово, прикметник і прислівник) ми пропонуємо багатокomпонентну класифікацію синкретичних одиниць, яка становить типологію опозиційних пар слів і відштовхується від того факту, що кожне слово 1) має певну зовнішню форму (послідовність літер); 2) має

певну лексичну морфему (корінь); 3) виконує певну типову або нетипову синтаксичну функцію (підмета, присудка, додатка, означення, обставини), і, крім того, належить до певної категорії (іменника, дієслова, прикметника або прислівника). I група: формально, функціонально й семантично синкретичні одиниці однієї частини мови. Наприклад: *Як став працювати в кіно* (ім., М.в. одн., обставина), *Жора покинув свою давню мрію бути начальником автоколони* (М. Вінграновський); *Так що, Пашо, у кіно* (ім., З.в. одн., обставина), *значить, на двадцять два нуль-нуль?* (М. Вінграновський). II група: формально, функціонально й семантично синкретичні одиниці різних частин мови. Наприклад: *I вартовий* (прикм., означення) *солдатик, який доглядає псиська, в'ялить рибу і консервує лісові ягоди* (В. Яворівський); *Маленький, мишавий вояка-вартівий* (ім., означення) *біля танкових боксів довго мружився проти яскравого світла у мотоциклетній фарі* (В. Яворівський). III група: формально й семантично синкретичні одиниці однієї частини мови з різною функцією, наприклад: *Ранньої весни, коли протряхли дороги* (ім., Н.в. мн, підмет), *Суворов покинув театр війни і поїхав до Петербургу* (Р. Іванчук); *Йона не піддавався на умовляння звернути з дороги* (ім., Р.в. одн., дороги) *і таки попросити допомоги у влади*. IV група: формально й семантично синкретичні одиниці різних частин мови з різною функцією. Наприклад: *Монетний двір, боргова тюрма — «яма»*. *Біля дверей вартівий* (ім., підмет) (Р. Іванчук); *I вартівий* (прикм., означення) *солдатик, який доглядає псиська, в'ялить рибу і консервує лісові ягоди* (В. Яворівський). V група: формально й функціонально синкретичні одиниці різних частин мови з різним семантичним наповненням. Наприклад: *У саду зацвіло дерево вишня* (ім., означення); *Його чоло осяяла вишня* (прикм., озн.) *премудрість*.

Висновки. У ході дослідження ми з'ясували, що розгляд синкретизму в широкому розумінні охоплює значний спектр явищ, що демонструють поєднання різнорівневих мовних ознак і доступні для дослідження в опозиційних парах мовних одиниць. У зв'язку з цим можна виділити три рівні синкретизму відповідно до усталеної структури мовної системи: формальний, функціональний

і семантичний. Синкретизм у розумінні загальномовного явища включає лексичну і граматичну омонімію як видові поняття.

СПИСОК ЛІТЕРАТУРИ.

1. Ващенко В. С., Явища переходу в системі частин мови // Українська мова в школі. – 1953. – № 6. – С. 15-22.

2. Данилюк І. Г., Типологія рівнів синкретизму і класифікація синкретичних одиниць у частиномовному аспекті .- Донецьк, 2006. – 20 с. Лінгвістичні студії. Випуск 14.

3. Кучеренко І. К. Теоретичні питання граматики української мови. Ч.1. Морфологія. – К., 1961. – 174 с.

4. Наливайко Ю. Ю. Особливості зв'язку синкретизму членів речення із синкретизмом частин мови // Лінгвістичні студії: Зб. наук. праць. Випуск 12 / Укл.: Анатолій Загнітко (наук. ред.) та ін. – Донецьк: ДонНУ, 2004. – С. 114-115.

ВЕРБАЛІЗАЦІЯ УЯВЛЕНЬ ПРО МАЙБУТНІЙ ЧАС ТА ЙОГО СЕМАНТИЧНІ РІЗНОВИДИ В АНГЛІЙСЬКІЙ МОВІ

Левчук Оксана Андріївна,

канд. філол. наук, доцент,

Мельник Олеся Віталіївна,

магістрантка

Уманський державний педагогічний університет

імені Павла Тичини

м. Умань, Україна

Вступ. У лінгвістиці футуральність та засоби її вираження неодноразово ставали об'єктом вивчення як вітчизняних, так і зарубіжних дослідників. У цьому контексті основні розбіжності поглядів мовознавців стосувалися визначення категоріальної приналежності майбутнього (зокрема у зв'язку із взаємообумовленістю футуральної та модальної семантики), а саме кола значень, що передаються категоріальними формами майбутнього, та способів їх класифікації, відносин омонімії, полісемії та синонімії у сфері вираження майбутнього і виділення серед іншого більш чи менш частотних форм і конструкцій.

Актуальність дослідження обумовлена підвищеним інтересом сучасного мовознавства до проблем, пов'язаних із естетичною та пізнавальною функціями мови, вивчення яких дозволяє глибше проникнути у змістовний аспект комунікативного акту у руслі активного становлення комунікативно-когнітивної парадигми у лінгвістиці.

Дослідження ґрунтується на положеннях, відображених у працях Дж. Байбі, Е. Даля, Б. Комрі, С. Флейшмана тощо.

Мета роботи – дослідити різноманітні аспекти граматичної семантики майбутнього часу в англійській мові та специфіку його семантичних різновидів. Для реалізації поставленої цілі необхідним є вивчення особливостей функціонування показників майбутнього часу в означеній мові та факторів, що обумовлюють їх.

Матеріали і методи. У процесі роботи застосовувалися такі методи та методики аналізу: 1) компонентний аналіз для синхронного опису ядерних та периферійних елементів поля майбутнього часу; 2) порівняльно-кількісні підрахунки для визначення частотності одиниць-репрезентативів різних засобів вираження футуральності; 3) метод фреймового моделювання, що є базовим для системного представлення мовних одиниць, що виражають категорію футуральності; 4) контекстологічний аналіз, що дозволяє виявити специфіку функціонування мовних засобів у тексті.

Результати та обговорення. Сутність поняття «майбутній час» та сукупність явищ, які ним охоплені, розглядають з погляду семантики – як способи референції до майбутнього часу в цілому, та у граматичному аспекті – як граматиалізовані спеціалізовані засоби позначення ситуацій, які відносяться до майбутнього. В англійській мовній науковій літературі на позначення цього розмежування використовуються відповідні терміни «times» і «tenses» [4, с. 8], а також «futures» (граматичні маркери майбутнього часу) та «futurates» (мовні засоби, що не є власне формами майбутнього часу, але здатні у певних контекстах використовуватися для референції до ситуацій у майбутньому) [3]. Тож між часом ситуації та темпоральною граматичною формою, яка використовується у певній ситуації, не завжди є однозначна відповідність. Приміром, в англійській мові для позначення майбутньої запланованої дії може використовуватись теперішній тривалий час (*He is leaving tomorrow*), що засвідчує переносне вживання часових форм. Досліджуваній мові властива також заборона на використання майбутнього часу в умовних реченнях (*If he calls me, I will tell him about it*), тобто йдеться про заборону використання певної форми у певному контексті.

Мовознавці по-різному трактують статус майбутнього часу. Відповідно до першого погляду, його сутність доцільно розглядати, перш за все, як темпоральну. У цьому випадку семантика майбутнього часу визначається аналогічно значенню минулого часу – шляхом встановлення місця ситуації на часовій осі, де теперішній час означає співвідносність з моментом мовлення, минулий час - передування, а майбутній – слідування за моментом мовлення.

Прибічники другого погляду вважають, що майбутній час відноситься до семантичної зони модальності, адже майбутні події не належать реальному світу, їх неможливо спостерігати, вони не підлягають верифікації. Коли мовець апелює до майбутнього, завжди існує гіпотеза: йдеться про події, які лише можуть відбутися в майбутньому. У такий спосіб майбутній час постає і семантично, і формально близьким до семантичної зони ірреальності, яка послуговується різноманітними показниками модальності [2, с. 26].

Розглядаючи темпоральну семантику майбутнього часу необхідно відзначити, що семантичні відмінності різних значень ґрунтуються на таких позиціях: 1) імедіатність, тобто близькість у часі до моменту мовлення; 2) епістемічна оцінка, що передбачає ступінь впевненості мовця у здійсненні ситуації в майбутньому; 3) визначеність / невизначеність часової локалізації; 4) спланованість / неспланованість ситуації [1].

Значення імедіатності і спланованості ситуації у майбутньому заслуговують особливої уваги, адже перше досить часто отримує граматичне вираження в англійській мові, а друге, навпаки, дуже рідко представлене окремою грамею, однак для його вираження часто використовується граматична форма теперішнього часу. Значення імедіатності передбачає, що передбачуване настання ситуації не співпадає, але максимально наближене до моменту мовлення. Грамеми майбутнього часу з цим значенням широко представлені в англійській мові, будучи другим за поширенням (після «простого» майбутнього) семантичним типом футурума. До таких структур відноситься, наприклад, *be about to*.

Значення спланованості передає ситуації, сплановані заздалегідь. Цей різновид майбутнього охоплює твердження про події, настання яких регламентовано розкладом, наприклад, відправлення транспорту за графіком: *The bus arrives at 7 o'clock*.

Висновки. Категорія майбутнього часу вербалізується на рівні мовної семантики як дейктична векторна семантична категорія футуральності, яка виражає відношення події, що описується, до часу після моменту мовлення. Граматичні засоби вираження майбутнього часу охоплюють не лише

парадигматизовані елементи мовної системи, але й усі ті мовні структури, які стосуються матеріалізації у свідомості мовця певних понятійних категорій. Тож граматичному аналізу підлягають не тільки граматичні категорії, що входять у відповідну парадигматичну систему, але й усі периферійні засоби, за допомогою яких відбувається експлікація та імплікація певної логічної категорії.

Отже, категорія майбутнього часу в англійській мові може вербалізуватися за допомогою граматичних конструкцій, граматичних форм майбутніх та теперішніх часів, а також інших модальних дієслів та конструкцій, які використовуються для вираження майбутньої події.

Перспективами подальших досліджень є вивчення особливостей функціонування категорії майбутнього часу в офіційно-діловому, художньому та публіцистичному стилях англійської мови, а також з'ясування функціонально-стильових особливостей цієї категорії в різних типах дискурсу.

СПИСОК ЛІТЕРАТУРИ

1. Кіркowska І. С. Стилiстичнi особливостi граматичних засобiв передавання футурального значення в науковому стилi французької мови. *Науковий вiсник Мiжнародного гуманiтарного унiверситету*. Сер.: Фiлологiя. 2019. № 41. Том 2. С. 37–40.
2. Плунгян В. А. Введение в грамматическую семантику: грамматические значения и грамматические системы языков мира. Москва: РГГУ, 2011. 672 с.
3. Copley B. The plan's the thing: Deconstructing futurate meanings. *Linguistic Inquiry*. 2008. Vol. 39. № 2. P. 261–274.
4. Fleischman S. The future in thought and language: Diachronic evidence from romance (Cambridge Studies in Linguistics, Series Number 36). Cambridge: Cambridge University Press, 2009. 232 p.

ОСОБЛИВОСТІ КОНФЛІКТНОЇ ВЗАЄМОДІЇ МОВЦІВ НА ПРИКЛАДІ СОЦІАЛЬНОГО ТОК-ШОУ «ГОВОРИТЬ УКРАЇНА»

Луцишин Юлія-Лада Андріївна

Студентка 4 курсу

Львівський національний університет

ім. Івана Франка

Вступ. Комунікативна лінгвістика як один з напрямів мовознавства стрімко розвивається. Вона поповнюється новими досягненнями, змінюються погляди на роль та значущість того чи іншого поняття у мові. Актуальною проблемою, яку намагається розв'язати комунікативна лінгвістика є теорія конфліктів. Завдання полягає насамперед у спробах розпізнавання та пошуку розв'язку чи повного уникнення такої (не)взаємодії між мовцями. Комунікативна конфліктологія є універсальною, міждисциплінарною галуззю, що поєднує методологічний апарат комунікативної лінгвістики з іншими галузями (психолінгвістикою, когнітивною лінгвістикою тощо). Основним предметом вивчення є комунікативна поведінка мовця, яка передбачає аналіз його комунікативних стратегій, тактик; вербальної та невербальної поведінки; гендерних, вікових аспектів. У нашій науковій статті зосередимо увагу на проявах конфліктних ситуацій з аналізом комунікативних стратегій і тактик.

Ціль роботи. Дослідити мовне середовище побутових конфліктів на прикладі одного випуску соціального ток-шоу «Говорить Україна». Проаналізувати використання низки комунікативних стратегій і тактик учасника мовленнєвого акту.

Матеріали та методи. Комунікація є багатоетапним та структурно складним процесом. Вона виникає в моменти взаємодії щонайменше двох сторін (комуніканта та комуніката). Взаємодія може бути як успішною, так і невдалою. Поява конфлікту можлива у випадку зіткнення двох протилежних позицій. Протиріччя створює умову для подальшого розкриття змісту непорозуміння, причому жодна зі сторін не може передбачити перебіг комунікації.

Джерело представлення впливу конфлікту на хід комунікації – соціальне ток-шоу «Говорить Україна». Учасниками ток-шоу виступають пересічні українці з реальними життєвими історіями. Слід зауважити, що аналіз проводився на прикладі одного випуску *«Нічний татусь: чому Настя не спала ночами?»* (за 1.10.2021 р.). Темою етеру став сімейний конфлікт з приводу спільного проживання дітей з одним із родичів.

Результати та обговорення. Одне із завдань комунікативної лінгвістики вивчати комунікативну поведінку, опираючись на власний науковий апарат. Комунікативний апарат цього лінгвістичного напрямку формують комунікативні стратегії і тактики, які пояснюють прагматичний аспект мовленнєвої поведінки.

Комуніканти та комунікатори кооперують одне з одним відповідно до власних інтересів. Таким чином кожен поводитиметься відповідно до раніше запрограмованих алгоритмів. Алгоритм поведінки в теорії комунікації можемо означити набором тих компонентів комунікації без яких процес спілкування не відбувається за жодних умов.

Виникнення стратегій і тактик пояснюється наявністю інших елементів комунікації інтенції та мети. Початковий намір адресанта розпочати розмову з адресатом відіграє ключову роль при підтриманні розмови, оскільки посилює інтерес в обох комунікантів.

Наявність інтенції провокує утворення повноцінної стратегії з наборами тактик. Комунікант вступає у взаємодіє лише з певною сформованою для себе метою (ціллю). Її досягнення буде визначним у вирішенні успішності/неуспішності комунікації. Проаналізуємо цілі двох конфліктних сторін: сторона батька Павла та бабусі Галини. Ціль обох сторін дещо відрізняється: батькова повернення дітей, на яких були права, бабусина залишити дітей, аби помстити батькові за померлу дочку. Правдиві цілі були замасковані, натомість кожна зі сторін гучно заявляла, що насамперед дбають та турбуються про дітей, аби їм було комфортно проживати. Згідно з цими цілями виформовується набір конфронтативних стратегій.

Стратегії реалізуються за допомогою тактик. Досягнути стратегії можна

за умови дотримання правил ведення розмови. При бесіді слід уникати вразливих місць співрозмовника, пам'ятаючи про зміцнення своєї самоідентифікації. У випадку дослідження теледискурсу та жанру соціального ток-шоу уникнути конфліктних стратегій неможливо. Вибір комунікантом тієї чи іншої стратегії залежить від інтерпретації ним можливих наслідків та впливів, ефективності процесу взаємодії тощо.

Конфронтативна стратегія зорієнтована на те, щоб активно і самостійно домагатися власних цілей/інтересів, не звертаючи уваги на інтереси партнера/партнерів, що беруть участь у конфлікті, і відбиває прагнення одного з учасників спілкування взяти перевагу, самоутвердитися, нав'язати своє бачення і рішення проблеми, не прагнучи до спільних дій [1, С. 51].

Дії комуніканта у конфлікті прирівнюються до боротьби. Дж. Лакофф, М. Джонсон стверджують, що ми сприймаємо особу, з якою сперечаємося, як супротивника; ми атакуємо її позиції і захищаємо власні; ми захоплюємо територію; ми виробляємо й використовуємо стратегії. Якщо ми переконані, що позицію не можна захистити, то її слід лишити й обрати новий напрям нападу [2, С. 127-128].

О. Іссерс стверджує, що мовленнєвою тактикою варто вважати одну або кілька дій, що сприяють реалізації стратегії.

Розглянемо конкретні приклади використання комунікативних стратегій на основі транзакційних взаємодій еґо-станів мовців ток-шоу.

Комунікативна ситуація 1 — взаємодія дитина-дитина

Галина: *Добрий вечір. ТИ довів мою дочку до смерті. ТИ забереши дітей!?*
Такому батькові як ти потрібні діти?

Павло: *Та, я їхній батько*

Галина: *Треба бути нормальним батьком, розумним, адекватним, працювати. Хочеш їхні гроші?*

Павло: *Я хочу їхні гроші???*

Галина: *Ти для Насті щось купив?*

Павло: *Ти взагалі була в мене в хаті? Виділа що я робив?*

Галина: *Я Нікітку збираю, годую*

Павло: *Доказ покажи шо Ви?*

Галина: *Настя торгує в магазині за бутерброд. Продає алкогольні напої, тютюн. Дзвони мені щоб я забрала її. Якби я мала машину, я б забрала.*

Павло: *Доказ покажіть.*

Галина: *Який тобі доказ?*

Ведучий: *Пані Галино, заспокойтесь, сідайте.*

Ініціативу бере на себе Галина, однак це можна пояснити форматом ток-шоу, який передбачає заплановану появу гостей, отож активізує взаємодію. **Стратегія введення** передбачає безпосередньо перебіг мовленнєвого акту. Галина, ініціюючи взаємодію з Павлом, слідує **стратегії конкуренції**. Висловлення наказовими формами дієслова звучать образою в сторону батька. Використовуючи тактику провокації, Галина намагається підбурити співрозмовника. Речення окличного характеру, з агресивною налаштованістю проти адресанта є типовим прагнення конфлікту. Можна припустити, що дії Галини є не навмисними. Емоційний чинник (образа, яка перелилась в помсту) повпливав на відповідний вибір стратегії і тактики.

Павло обирає **стратегію пасивного реагування**. Він не вступає у відкритий вербальний конфлікт. Окрім, пасивного реагування поєднується у комунікативній поведінці Павла стратегія емоційної налаштованості. Вона не дає можливості Павлові оперативно розпізнати агресію. **Тактика з'ясування** не задовольнила комунікативні очікування Галини, отож вона продовжила конфронтативне введення комунікації.

Свідоме продовження введення **стратегії конкуренції** підсилюється вживанням умовних звинувачень: «*Треба бути нормальним батьком, розумним, адекватним*». Галина тактикою «несподіванка» почала висловлювати своє бачення ідеального батька, тим самим ображаючи Павла, який таким не є.

Павло піддався **стратегії емоційного налаштування** та вступив у таку ж конфронтативну стратегію, захищаючи свої позиції. Вживаючи стратегію нападу: «*Ти взагалі була в мене в хаті? Виділа шо я робив?*», Павло складає конкуренцію

Галині. Комуникантка була неготова до такої ж самої відповіді, тому на запитання Павла, відповідала також запитаннями. **Тактика маскуваня** аргументів перетворює комунікативні наміри обох сторін лише до довготривалого вияснення стосунків, без можливого застосування копромiсу. Коли суперечка комунікантів зайшла у глухий кут, перетворилась на беззмістовні напади мовців один на одного. Ведучий використовує власний авторитет та стратегію підпорядкування, аби втихомирити дві сторони конфлікту. Ситуація є в стані затишшя, однак не є вирішеною.

Комуникативна ситуація 2.

Ведучий: *Валентино, а скажіть, що 9річна Настя робила в барі?*

Валентина: *Працювала, у повному значенні цього слова.*

Вед: *Як так сталося? Розкажіть докладніше, будь ласка.*

Валентина: *Він залишив дівчинку на місяць і десь поїхав на заробітки, а цей бар тримає його тітка, так будемо казати.*

Ведучий: *І тітка працевлаштовує свою племінницю 9річну в бар?*

Валентина: *Ну не офіційно, відомо. Але так.*

Ведучий: *І що там племінниця робила?*

Валентина: *Бутилки збирала, замітала. Тепер розповідала дівчинка вона навіть відпускала товар, пиво, може.*

Ведучий: *А вона тяжке щось там носила?*

Валентина: *Ну думаю ящики, треба прибирати.*

Взаємодія супроводжується мовленнєвими **стратегіями без наміру конфронтації**. По-перше, ведучий обмежений у правах вступати у суперечки з гостями, по-друге, гості у взаємодії з ведучим шукають насамперед підтримку їхньої позиції. Ведучий обирає **стратегію співпраці** з використанням численної кількості тактик з'ясування та уточнення: *«Як так сталося? Розкажіть докладніше, будь ласка»*. Перебування мовців в однакових комунікативних ролях дозволяє говорити про вживання повторених стратегій мовцями, які лише чергово повторюються. Такий алгоритм взаємодії свідчить про можливість успішної взаємодії з досягненням комунікативних цілей. До того ж, ведучий встановлює з

мовцем місток довіри та затверджує авторитет. Як було зауважено у попередній комунікативній ситуації, цим авторитетом ведучий користується у випадки гострої взаємодії з метою її придушення.

Комунікативна ситуація 3.

Галина: *Я їй спитала. А вона мені казала що в мене ще нема. Павло каже що в мене нема нічого страшного.*

Ведучий: *Я просто не розумію. Ви чуєте одне, говорите інше. Звинувачуєте Павла в тому що є не правдою.*

Галина: *Вона мені казала що він їй казав що не треба казати*

Ведучий: *Та ж він не залякав, а сказав, що краще зараз не казати. Це різні речі.*

У такій комунікації мовець Галина, дотримується **стратегії підпорядкування**, а ведучий, який перебуває використовує стратегію введення розмови. Однак ті тактики, якими користується Галина потребують постійного уточнення, з'ясування та вияснення ведучим. Таким чином, він використовує поступово кожну з них, аби досягти мети — вибудувати продуктивний канал інформації з кожним гостем.

Варто звернути увагу на поодинокі яскраве представлення певних стратегій:

Павло: *Мамо, прошу у Вас прощєніє. Вибачайте мене. Я не проти шоб діти Вас навідували в літній час булі, до Вас приходили, до тітки. Вибачте, пробачте мене якщо я десь винен. Свєта, пробач мене.*

Павло використовує **стратегію компромісу**. Він просить вибачення перед своїми ж нещодавними «конкурентами». Павло визнає провину, робить крок до того, аби подальша взаємодія була стратегічного співробітництва. На такий вибір Павла повпливало усвідомлення того факту, що власні позиції не є правильними і їх слід змінювати, якщо в пріоритеті життя дітей.

Висновки. Підсумовуючи, варто виокремити групу особливо вживаних стратегій, які супроводжують конфліктне мовлення або ж ситуацію. Зокрема, стратегії підпорядкування та конфронтації є основними. Їм підпорядковуються

тактики маскуваннтя, з'ясування, роз'яснення, аргументації. Набір комунікативних стратегій і тактик робить комунікацію між мовцями предметом аналізу не тільки лінгвістики, але й теорії стосунків. Конфлікти виникають на різних підставах, однак простежити універсальну закономірність доволі складно. Тому щоразу трапляються нові алгоритми використання стратегій і тактик, і щоразу процес комунікації стає неповторним та унікальним у своєму роді.

СПИСОК НАУКОВОЇ ЛІТЕРАТУРИ

1. Корольова А. В. Стратегії і тактики комунікативної поведінки учасників спілкування в ситуаціях конфлікту// *Studia Linguistica*: збірник наукових праць. Вип. 1. К. : Київський національний університет імені Тараса Шевченка, Видавничо- поліграфічний центр «Київський університет», 2008. С.48-53.
2. Лакофф Дж., Джонсон М. Метафори, которими ми живем. М.: Эдиториал УРСС, 2004. С.256.

ТВЕРДІ СТРОФІЧНІ ФОРМИ У ТВОРЧОСТІ ЗАХІДНОУКРАЇНСЬКИХ ПОЕТІВ 90-Х РОКІВ ХІХ СТОРІЧЧЯ

Любімова Оксана Василівна

к.філ.н, доцент
Національний університет
імені Юрія Федьковича
м. Чернівці, Україна

Вступ. Літературна спадщина Західної України 90-х років ХІХ сторіччя представлена великим розмаїттям ліричних зразків. На поетичному ґрунті працювали І. Франко, С. Воробкевич, О. Маковей, Б. Лепкий, Т. Галіп, П. Карманський, У. Кравченко, О. Козловський, В. Масляк, К. Попович, В. Щурат, С. Яричевський.

Версифікацію поетів окресленого періоду розглянули Г. Сидоренко [9], Н. Костенко [3], Б. Бунчук [1], авторка цих рядків [5] та інші літературознавці. У своїх працях, які були присвячені оглядові українських літературних поетичних форм окресленого періоду, науковці проаналізували віршування найвідоміших поетів того часу. Тому важливо вивчити версифікацію більшості письменників означеного часового відтинку.

Розгляд поетичних творів цілого пласту поетів окремого періоду щодо строфіки та римування увиразнюють загальну картину віршованих форм української поезії позаминулого сторіччя.

Мета роботи – розглянути віршування західноукраїнських поетів 90-х років ХІХ століття щодо строфіки та римування, виділити тверді строфічні форми.

Матеріали і методи. Об'єктом вивчення стали усі поетичні твори окресленого періоду, написані авторами Західної України.

Результати та обговорення. *Терцинну* будову мають 0,8% усіх строфічних творів періоду. До цієї канонізованої строфи звернулися І. Франко, С. Яричевський та В. Щурат. Терцини Каменяра характеризуються римуванням АВА ВсВ („Тричі мені являлася любов...”, 1896), аВа ВсВ сDс („Притча про піст”,

1898 та „Похорон”). Схему римування АВА ВСВ С мають три вірші твору С. Яричевського „В блисках чарівного маю” (1897).

Терцинна поезія В. Щурата „Lasciate!” (1893) представлена римуванням АВА ВСВ CDC DED E:

Безсмертний Данте силою уяви А
Картину пекла змалювавши, много В
В тім пеклі лютих мук і кар представив. А

Над пеклом тим поклав він осторогу В
Для всіх, що за гріхи туди попали: С
„Хто тут ввійшов не надійся нічого! ” В

Кобзарська душа з твердої стали, С
Тарасе, Ти на білі вилив карти D
Своїх пекольних мук та кар криштали; С

Якої-ж написі те пекло варте? – D
„Хто гляне раз в сю книгу жалю й суму, E
Забудь на сміх, забудь на всякі жарти, D

Вбери чоло своє в поважну думу...” [12, с. 21]. E

Секстини у цей період представлені лише поезією С. Яричевського „Село”.

Ритм твору – гнучкий п’ятистоповий ямб зі змінною цезурою. Схема римування у I і III строфах – ababcc, у II і IV – АВАВСС.

Октава (1% від усіх строфічних творів) притаманна поезіям І. Франка, У. Кравченко та В. Щурата. Найчастіше її використовувала У. Кравченко (5,6% від строфічних поезій).

Дві октави У. Кравченко – „Минувся день... верхи покрились млою...” (1894) та „О, жаль тих цвітів, що в ночі мовчання...” (із циклу „Ottave rima”, 1899) характеризуються такою схемою римування: AbAbAbCC. Вона ж наявна в

октавному творі В. Щурата – „Елегія на смерть Юліана Целевича” (1892).

Франкові октави представлені схемами аВаВаВСС („Хоч ти не будеш цвіткою цвісти...”), (таку ж схему має третя октава У. Кравченко – „Твоє життя не знає краси...”, 1891) та аВаВаВсс („Вона умерла!...”) (обидві – 1896).

Вельми наближеними до *тріолета* строфами укладена поезія В. Щурата - „Весно, і доки-ж бо ще та химера...” (1894). Однак тут маємо лише його імітацію – перший вірш не повторюється після третього, а перший і другий - повторюється після п'ятого, а не після шостого вірша (за І. Качуровським). Схема римування – AbAbbAb.

Найуживанішою канонізованою формою традиційно є *сонет* (5,3% від усіх строфічних структур). Як і в попереднє десятиліття, до нього звернулися І. Франко та У. Кравченко. Фіксуємо його також у поетичній продукції В. Щурата, О. Маковея, О. Козловського та В. Масляка.

В окреслене десятиріччя найбільше сонетних творів використала У. Кравченко. Сонетами поетеса уклала 13 поезій, що становить 24,5% від усіх її строфічних текстів, це навіть більше, ніж у І. Франка – 8 творів. У п'ятих сонетах авторка застосувала вже апробовану у попереднє десятиліття схему на 5 рим - AbbA AbbA CCd EEd („На що ту міць, на серця дні дрімучу...”, „Заодно ти стоїш передо мною...”, „В ніч ясну, тиху ти передо мною...”, „За рід ілотів, оповитий тьмою...”, „Земля вбиралась в новий стрій весною...” (усі – 1898). Решта схем у поетеси були новими.

Схеми римування сонетних творів У. Кравченко на 4 рими такі: AbbA AbbA cDc DcD – Sonetti II. „До тебе радо руки простягаю...” (1894), „Догадуюсь, яке життя погане...” (1896); AbbA AbbA ccd ccd – „Не раз мені блиск сонця хмари крили...” (1894); aBВа aBВа aCC aDD – „Мене чарує проста віра та...” (1894):

Мене чарує проста віра та, а
що під сільською стріхою витає, В
що мову вітру, хмар і хвилі знає, В
в природі бачить духове життя. а

Мене чарує слова простота, а
що ясно, мітко к серцю промовляє, В
що казкою і бачить і навчає, В
минуле із майбутнім враз спліта. а

Мене чарує тих пісень краса, а
що з лона люду б'ють, мов чиста хвиля, С
ї їх таємна, не пропаща сила. С

Немов огонь, що тліє й не згаса, а
так слово рідне освіча і гріє, D
минуле і майбутнє в нім ясніє [4, с. 139]. D

Схеми римування у сонетах У. Кравченко на 5 рим: AbbA AbbA CDE DCE
„Любове, ти з вершин промінних цвіте!...” (1896); AbbA AbbA cDe eDc – „Далеко
ся весна ясна за мною...” (1898); AbbA CbbC dEd EdE – „Хоч і ввіллю я в строфи
мисль гарячу...” (1898); ABBA cBbC ded ede – „Хай мірять зорі і числять атоми...”
(1898).

У вісьмох сонетах І. Франка фіксуємо сім схем римування:
AbAbAbAbcDcDcD – „Жіноче серце! Чи ти лід студений...”, „Котляревський”
(обидва – 1893); aBaBaBaBCdCdCd – „Не раз у сні являєшся мені...” (1893); AbbA
AbbA CDC DCD – „Народна пісня” (1893); aBbaaBbaCdCEdE – „За що,
красавице, я так тебе люблю...” (1891); aBaBaaBCCdEEd – „Так, ти одна моя
правдивая любов...” (1891); ABBA BAAB CCDDEE – „Епілог” (1893); aBba BCCB
DcD BcB – „Незрячі голови наш вік клянуть...” (1893).

Три сонети С. Яричевського представлені такими схемами: ABBA ABA
CDC DCD – „Віра” (1891); AbbA AbbA Cdc dcD – „Віра” (1896); ABBA ABBA
CCB DEE – „Моцартівське „Requiem” (1897).

Сонетні вірші В. Щурата характеризуються римуванням: ABBA ABBA CDE
CDE – „Щоб хоч портрет...” (1896); ABBA ABBA CDD CEE – „Щоб я словам, сто
раз на день ужитим...” (1896); ABBA ABBA CDC EDE – „Ти сам, ах сам...” (1898).

У сонеті О. Маковей „Я вам не завидую духом бідні...” (1894) рядки римуються за схемою AbAb CdCd Eff EfE.

Сонет на 7 рим представлений поезією О. Козловського – „Воєнний сонет” (1897) – ABBA CDDC EEF FGG.

„Немайстерний” силабічний (11-ти і 10складовий вірш зі схемою 11, 10, 11, 10) сонет відтворив В. Масляк у поезії „Проходять хвилі...” (1893). Римування у ньому таке: AbCbDeFeAgFghh.

Висновки. В окреслений часовий відтинок західноукраїнські автори використали низку різноманітних твердих строфічних форм. У сегменті канонізованих строф домінував сонет. Застосували також терцину, секстину, октаву, тріолет із різними схемами римування в яких наявні окситонні та парокситонні співзвуччя.

Результати нашої розвідки доповнюють бачення про українські строфічні форми означеного періоду, увиразнюють та конкретизують загальну картину особливостей віршових форм української поезії 90-х років XIX сторіччя.

ЛІТЕРАТУРА

1. Бунчук Б. Віршування Івана Франка : монографія. Чернів. держ. ун-т ім. Ю. Федьковича. Чернівці : Рута, 2000. 308 с.
2. Качуровський І. Строфіка : підруч. Київ : Либідь, 1994. 156 с.
3. Костенко Н. В. Українське віршування XX століття : навч. посіб. - 2-ге вид. випр. та допов. К. : ВПЦ „Київський університет”, 2006. 287 с.
4. Кравченко У. Вибрані твори. Київ : Держлітвидав УРСР, 1958. 498 с.
5. Любімова О. З історії української строфіки XIX століття (80-і роки). *Науковий вісник Чернівецького національного університету імені Юрія Федьковича : зб. наук. праць.* Чернівці : Чернівецький нац. ун-т, 2016. Вип. 782 : Слов'янська філологія. С. 42 – 49.
6. Маковей О. Поезії. Львів : наклад. К. Паньковського, з друк. наук. т-ва ім. Шевченка, 1895 (обкл. 1894). 136 с.
7. Масляк В. З чорного шляху : поезії. Львів : Накладом редакції „Зорі”,

1897. Т. 2. 182 с.

8. Попович К. Твори. Львів : Каменяр, 1990. 61 с.

9. Сидоренко Г. К. Від класичних нормативів до верлібру. Київ : Вища школа, 1980. 182 с.

10. Федькович Ю. Поетичні твори. Прозові твори. Драматичні твори. Листи. Київ : Наук. думка, 1985. 574 с.

11. Франко І. Зібрання творів : у 50-ти томах. Київ : Наук. думка, 1976 - 1986. Т. 1. 1976. – 503 с.

12. Щурат В. *Lux in tenebris* : [поезії]. Львів : Друк. Ставропігійського Інститута під зарядом І. Пухира, 1895. 66 с.

ПРОЦЕСИ ФРАЗООТВОРЕННЯ КОЛОРОНІМА *GELB* У СУЧАСНОМУ НІМЕЦЬКОМОВНОМУ ПУБЛІЦИСТИЧНОМУ ТЕКСТІ

Ніколаєва Наталя Миколаївна,
к.ф.н.,
Запорізький національний університет
м. Запоріжжя, Україна

Вступ./Introduction. Актуальність дослідження зумовлена потребою вивчення колоронімів у різних сферах людської діяльності. Феномен кольору багатогранний, тому кольоропозначення завжди привертало увагу вчених, утім дослідники зазвичай зосереджувалися на лінгвокультурній або індивідуальній характеристиці сприйняття кольору, аналізу ж функціонування кольоропозначення (у нашому дослідженні - колороніма) у публіцистичному тексті приділялося недостатньо уваги. Тим часом виникає необхідність визначення місця феномена кольоропозначення в сучасній німецькій мові й виявлення системних парадигматичних відносин (синонімії, антонімії, полісемії) між фразеологічними одиницями з колористичним компонентом, розкриття участі колоронімів у словотворенні та в процесах фразоутворення, з'ясування особливостей функціонування колористичних позначень у різних сферах соціального життя.

Ціль роботи./Aim. Визначення особливості вживання фразеологічних одиниць з колористичним компонентом *gelb* у сучасному німецькомовному публіцистичному тексті.

Матеріали та методи./Materials and methods. Матеріалом дослідження слугували колоронім *gelb* та його лексико-фразеологічні деривати, вибрані з текстової бази інтернет-версій таких німецьких видань, як *Deutschland* і *Zeit*.

Методи дослідження: контекстуальний аналіз (для встановлення особливостей функціонування колоронімів у певному мовленнєвому акті), структурно-семантичний і словотвірний аналіз (для визначення структури та семантики колоронімів, способів формування їхніх дериватів і фразеологічних

одиниць).

Результати та обговорення./Results and discussion. У результаті аналізу, здійсненого на матеріалі інтернет-версій таких німецьких видань, як *Deutschland i Zeit* виявлено особливості вживання колороніма *gelb* та його лексико-фразеологічних дериватів у сучасній німецькій мові. Визначено, що колоронім *gelb* часто вживається в стійких словосполученнях, які можна розділити на шість граматичних моделей, серед яких найбільш популярними виявляються субстантивні, дієслівні та ад'єктивні фразеологічні одиниці.

Субстантивні фразеологічні одиниці мають один загальний компонент - іменник, який у поєднанні з семантично трансформованими прикметниками, сполучниками, прийменниками утворює численні фразеологізми за моделлю Adj+S. Дієслівні фразеологізми утворюються за допомогою дієслівно-іменних словосполучень і представлено такими типовими граматичними моделями: Adj+V (прикметник + дієслово), Adj + S + V (прикметник + іменник + дієслово), Präp+S+Adj + V (прийменник + іменник + прикметник + дієслово), S + Adj + V (іменник + прикметник + дієслово). Ад'єктивні фразеологізми з колірним компонентом містять у складі прикметник у ролі стрижневого слова і утворюються за моделлю Adj + Präp + S (прикметник + прийменник + іменник).

Субстантивні фразеологічні одиниці з колірним компонентом *gelb* використовуються для характеристики людини і його діяльності: здоров'я (*das gelbe Fiber* 'жовта лихоманка', *die gelbe Flagge* 'жовтий прапор'), расову приналежність (*die gelbe Rasse* 'жовта раса', *die gelbe Gefahr* 'жовта небезпека'), емоції і почуття (*ein gelbes Wunder!* 'Неможливо! Не може бути!', *der gelbe Neid* 'чорна заздрість'), професійної діяльності (*die gelben Engel* 'жовті ангели', *der gelbe Flitzer* 'службовці пошти', *gelbes Trikot* 'жовта майка лідера'), заборони (*gelbe Karte* 'жовта картка'), дешевої сенсації (*gelbe Presse* 'жовта преса'), телефонного довідника (*gelbe Seiten* 'жовті сторінки') [1, 280].

Значення словосполучення *das Rote Kreuz* 'Червоний Хрест' є загальновідомим, а значення словосполучення *gelbes Kreuz* – букв. 'жовтий хрест' можна визначити тільки за контекстом. Автор статті керувався символікою

жовтого кольору, яка пов'язана з хворобою, тому вказане словосполучення уособлює команду добровольців, які здійснюють гідний догляд за хворими: *Gelbes und weisses Kreuz. Zwei regionale Teams sichern die Krankenpflege, in allen Gemeinden der DG, an allen Tagen – Sonn / Feiertage inbegriffen, im gewohnten Umfeld des Patienten. Unsere Mitarbeiter sind qualifizierte Krankenpflegerinnen / Pflegehelferinnen und arbeiten nach angepasstem Hygienestandard und sind auf den technisch neuesten Stand 2 Alternative Zustellmöglichkeiten* [Die Zeit, 23. Oktober, 2016].

У нижчеподаному контексті словосполучення *gelbe Hautfarbe* ‘жовтий колір шкіри’ використовується з тим же значенням ‘хвороба’, оскільки у здорової людини шкіра рожевого кольору:

... *So arbeitete er sich in der Fremde nutzlos ab, der fremdartige Vollbart verdeckte nur schlecht das seit den Kinderjahren wohlbekannte Gesicht, dessen gelbe Hautfarbe auf eine sich entwickelnde Krankheit hinzudeuten schien ...* [Die Zeit, 2. Juli, 2015].

Словосполучення, створені за участю колороніма *gelb*, вживаються і з позитивним значенням, наприклад, такі: *das Gelbe Haus* ‘жовтий будинок’, *die gelben Flitzer* ‘жовті ангели’, *gelbe Umweltflitzer* ‘жовті службовці пошти’. Словосполучення *das Gelbe Haus* позначає будинок для сім'ї, облаштований за останнім писком моди. Ймовірно, в цьому словосполученні втілюється зв'язок жовтого з первинним прототипом – сонцем:

Das Gelbe Haus ist ein Haus für der Familie, komplett renoviert, die auf der Promenade, die Colares verbindet sich mit dem Praia das Macas steht. Mit all dem modernen Komfort, Schwimmbad, Garten, ein Grillplatz mit Essplatz ... [Die Zeit, 12. April, 2015].

Виникненню далі поданих словосполучень *die gelben Flitzer*, *gelbe Umweltflitzer* сприяло метонімічне переосмислення, оскільки співробітники німецького автоклубу *die gelben Engel* мають уніформу жовтого кольору, а також службовці пошти, що доставляють телеграми *der gelbe Flitzer*, пересуваються на мотоциклі жовтого кольору, що підтверджує цей контекст:

Die gelben Flitzer. Pakete, die rennen und Gesichter, die staunen – mit einer

überraschenden Online-Kampagne macht die Post auf ihre erweiterten Dienstleistungen aufmerksam. ... Kleine, grosse, dünne und dicke Pakete rennen durch die Stadt Luzern. Sie bleiben vor den Passanten stehen und öffnen sich plötzlich. Was ist denn das? Mit der Online-Kampagne 'rennende Pakete' macht die Post auf die alternativen Zustellmöglichkeiten aufmerksam. **Die gelben Flitzer** zeigen: 'Verpasste Sendungen können Sie dorthin bestellen, wo Sie gerade sind' [Deutschland, 2. Dezember, 2017].

Gelbe Umweltflitzer für die Post... Pakete effektiv von A nach B transportieren: Dafür sorgt unter anderen die Deutsche Post. Umweltfreundliche Zustellungen rücken immer mehr in den Fokus. Das Aachener Unternehmen Street Scooter hilft dabei. Die gelben Autos der Deutschen Post gehören hierzulande zum alltäglichen Bild. Tag für Tag sorgen sie dafür, dass jedes Paket den richtigen Empfänger erreicht. Schnell und effizient muss es dabei vor allem gehen. Doch nicht nur die Wirtschaftlichkeit steht für das Logistikunternehmen im Vordergrund. Auch ökologisches Denken rückt zunehmend in den Fokus [Deutschland, 13. September, 2015].

Колоронім *gelb* входить також до складу **ад'єктивних фразеологізмів**: *gelb vor Ärger* – букв. 'жовтий від злості', тобто лютувати, *gelb vor Neid* 'жовтий від заздрості', тобто сильно заздрити. У поданому контексті мова йде про спробу психологів знайти спосіб позбавлення від нападів заздрості, для позначення якої використовується фразеологізм *grün und gelb vor Neid werden*:

'*Manchmal werde ich grün und gelb vor Neid*' Wie lässt sich das Thema "Neid" kindgerecht behandeln? Schüler und Lehrer der Grundschule am Rain versuchen im Rahmen der Isnyer Wertewoche derzeit, mit Märchen, Filmen, Aufsätzen und Plakaten herauszufinden, was alles neidisch macht und wie man dieses negative Gefühl überwinden kann [Die Zeit, 23. Februar, 2015].

Колоронім *gelb* бере участь в утворенні **дієслівних фразеологізмів**, які можна подати такими типовими граматичними **моделями**: **V** (колірне дієслово): *gelbfallen* 'не вдаватися'; **Adj + V** (прикметник + дієслово): *gelb (um den Schnabel) sein* 'бути незрілим, недосвідченим'; **Adj + V** (субстантивований прикметник + дієслово): *ins Gelbe fallen, ins Gelbe spielen* 'не вдаватися'; **Adj + S + V** (Substantiv mit Adjektiv + Verb) (іменник з прикметником + дієслово): *jemandem die gelbe Karte*

zeigen ‘показувати жовту картку кому-небудь’; **Adj + Präp + S + V** (Präpositionalgruppe + Verb) (прикметник + прийменник + іменник + дієслово): *gelb vor Neid werden* ‘дуже заздрити’, *gelb vor Ärger werden* ‘дуже злитися’ [2, с. 662].

Зафіксовано парні фразеологізми з колоронімом *gelb*, які утворені за такими моделями: **(Pron / S) + Adj + Konj + Adj + V** (прикметник + сполучник + прикметник + дієслово) *gelb und grün werden* ‘лютувати’, *sich grün und gelb ärgern* ‘лопатися від злості, бути в нестямі’, *j-n grün und gelb schlagen* ‘віддубасити, відколошматити кого-небудь’ [1, с. 251]. **Модель (Adj + Konj + Adj + Präp + S + V** (прикметник + сполучник + прикметник + прийменник + іменник + дієслово) може бути представлена наступними прикладами: *grün und gelb vor Neid werden* ‘сильно заздрити’, *grün und gelb vom Ärger werden* ‘сильно дратуватися’, *sich gelb und grün ärgern* ‘бути в нестямі, скаженіти’, *jmdm. wird es grün und gelb vor den Augen* ‘втратити свідомість’ [3, с. 281].

Як бачимо, парні фразеологізми є прикладом плеоназму (під плеоназмом розуміємо фігуру мови, суть якої складається в накопиченні синонімічних виразів). У цих фразеологізмах у пари об'єднані колороніми так, як вони поєднуються у природі. Колороніми в цих фразеологізмах використовуються лише для доповнення дієслів, які вже позначають негативні емоції та дії. Колірні прикметники як дві тематично споріднені лексеми виконують у цьому випадку підсилювальну (експресивну) функцію.

Висновки./Conclusions. Отже, фразеологічні одиниці з колоративним компонентом є обов'язковою складовою публіцистичних текстів. Проаналізувавши вищевказаний матеріал, ми з'ясували що, крім словникових фразеологічних одиниць та їхніх лексичних варіантів, у публіцистичному тексті вживаються нові словосполучення – okazionalizmi для надання тексту експресивності.

Дослідження показало, що значення фразеологічних одиниць з колористичним компонентом не завжди збігається зі значенням, зафіксованим у лексикографічних джерелах. Значення стійких словосполучень у публіцистичному тексті залежить від контексту, який і визначає характер

конотації (позитивної або негативної). З'ясовано, що конотації здебільшого мають негативний характер. Такий стан речей пояснюється стилістичними функціями, які виконує фразеологізм у мові.

ЛІТЕРАТУРА.

1. Немецко-украинский фразеологический словарь : в 2 т. / сост. В. И. Гавришь, О. П. Пророченко. Киев. 1981. Т. 2. 378 с.
2. Deutsches Universalwörterbuch. 6., überarbeitete u. erweiterte Auflage. Mannheim : Dudenverlag, 2007. 2016 S.
3. Wahrig G. Deutsches Wörterbuch / neu herausgegeben von Dr. Renate Wahrig. München : Burfeind, 2002. 1451 S.
4. Zeit [Elektronische Ressource]. – Mode des Zugangs: <http://www.zeit.de/index> 2010-2020
5. Deutschland [Elektronische Ressource]. – Mode des Zugangs: <http://www.deutschland.de/> 2010–2020

СТИЛІСТИЧНА ФУНКЦІЯ ПРОСТИХ НЕУСКЛАДНЕНИХ РЕЧЕНЬ У ТВОРІ ІРЕН РОЗДОБУДЬКО «ГУЦУЛКА КСЕНЯ»

**Огаренко Тетяна Анатоліївна,
Ліштаба Тетяна Василівна,**
канд. філол. наук, доценти,
доценти кафедри української філології та журналістики
Центральноукраїнський державний університет
імені Володимира Винниченка
м. Кропивницький, Україна

Постановка та обґрунтування актуальності проблеми.

Ірен Роздобудько справедливо вважається однією з найпомітніших та найяскравіших постатей сучасної української літератури. Надзвичайно яскрава та всебічно розвинута талановита особистість проявила себе в багатьох сферах: працювала журналісткою, ілюстраторкою, сценаристкою, дикторкою, аніматоркою, заступником головного редактора та головною редакторкою в популярних жіночих журналах. Рання творчість письменниці представлена поезіями українською та російською мовами. Однак найбільшого успіху Ірен Роздобудько здобула в написанні прозових творів: детективів, психологічних драм та трилерів, комедій абсурду, романів. Творчий доробок Ірен Роздобудько поки що недостатньо досліджений на теоретико-методологічному літературознавчому та мовознавчому ґрунтах, тому поглиблений аналіз стилістичних функцій синтаксичних одиниць у творі «Гуцулка Ксеня» є актуальним.

Метою статті є вивчення стилістичних функцій простих неускладнених речень в оповіданні Ірен Роздобудько «Гуцулка Ксеня».

Виклад основного матеріалу дослідження.

Прості речення - надзвичайно важливий тип речень як для усного мовлення, так і для художніх текстів. Цей різновид доволі рідко розглядають самостійно, тобто відірвано від мовного оточення, адже поодинокі він недостатньо глибоко та точно передає інформацію. Надзвичайно важливо аналізувати контекстуальні

функції синтаксичних одиниць для розуміння задуму автора. Формально прості неускладнені речення – це речення, що мають одну граматичну основу та усі необхідні другорядні члени речення. У художньому тексті та розмовному мовленні прості неускладнені речення виконують дуже важливі стилістичні функції, передають внутрішній стан героїв, відтворюють характери та настрої, допомагають описати довколишнє середовище. Окрім того, уживання цього типу речень додає оповіді лаконічності, стриманості та динаміки.

Прості речення можуть мати у своєму складі другорядні члени речення, а можуть повноцінно, без втрат для змісту, існувати без них. Повною мірою функції простих неускладнених речень розкриваються у художніх текстах, тож спробуймо проаналізувати їх на прикладі оповідання Ірен Роздобудько «Гуцулка Ксеня». Авторка вживає й поширені, і непоширені прості речення. Вони виконують важливу стилістичну функцію для розкриття характерів персонажів, їх психологічного стану, опису оточення тощо. За зображальною роллю поширені речення можна поділити на декілька категорій. Перша категорія характеризує побут, аспекти життя головної героїні та її оточення загалом: *Довкола крутилася Маркіза* (Роздобудько, с. 62); *Зараз вони тихо тліють в безпросвітній бідності* (Роздобудько, с. 63); *Таксі мало приїхати за нею о п'ятій ранку* (Роздобудько, с. 64); *Як вона наважилась на від'їзд?* (Роздобудько, с. 63); *Вони ніколи її не відпустили б* (Роздобудько, с. 63); *Оксана цикнула на неї* (Роздобудько, с. 66); *Витягла валізу* (Роздобудько, с. 66); *Тихо вислизнула в коридор* (Роздобудько, с. 66); *Воно дихало прохолодою весняного ранку* (Роздобудько, с. 66); *На подвір'я нечутно вкотилося таксі* (Роздобудько, с. 66); *Перевірилась у лікаря* (Роздобудько, с. 60); *А зранку все починається знову* (Роздобудько, с. 60); *Так, вона залишає дітей* (Роздобудько, с. 62). Поширені речення допомагають вдало та влучно описати побут та оточення героїні, не нагромаджуючи зайвих описів чи фактів. Наступна категорія поширених речень візуалізує психологічний стан головної героїні: *Це коли всередині порожнечі виникає біль* (Роздобудько, с. 60); *А потім усе спливає на поверхню в найнезручніший момент* (Роздобудько, с. 61); *Вони ніколи її не відпустили б* (Роздобудько, с. 63); *Вона відмовить собі в усьому*

(Роздобудько, с. 63); *Оксану ледь не знудило* (Роздобудько, с. 64); *Уночі не заснула ані на хвилину* (Роздобудько, с. 64); *Тихо вислизнула в коридор* (Роздобудько, с. 66). Авторка малює фізичні картини, але вони передають психологічний стан головної героїні, і досягається це за допомогою простих поширених речень.

Прості поширені речення авторка вживає і для опису життя героїні за кордоном (її обов'язків, щоденної роботи, стосунків з роботодавцями та характеристики її переживань): *Отже, і сьогодні нічого не змінилось* (Роздобудько, с. 68); *Роки нелегального життя за кордоном зробили з нього боязке мишеня* (Роздобудько, с. 68); *Прийшов новий день* (Роздобудько, с. 68); *Одягайся швиденько* (Роздобудько, с. 69); *Ранок починався з прибирання в кімнатах хазяйки котеджу* (Роздобудько, с. 70); *Так щомісяця Оксана могла відсилати додому від п'ятисот до тисячі євро* (Роздобудько, с. 71); *Це була взаємовигідна умова перебування Оксани в помешканні* (Роздобудько, с. 71); *Уранішнє прибирання в помешканні забирало багато часу* (Роздобудько, с. 72); *Оксана здригнулася від несподіванки* (Роздобудько, с. 73); *І це були чудові перспективи* (Роздобудько, с. 76); *Заради них варто працювати* (Роздобудько, с. 76); *А праці вона ніколи не боялась* (Роздобудько, с. 76). Жінка сумує за дітьми та батьківщиною, відчуває порожнечу всередині та зневагу роботодавців до неї, зверхнє ставлення як до прислуги. Однак триматися їй допомагають думки про добробут її родини, щастя дітей. Її головна мета - заробити гроші для своєї родини. Скам'янілість почуттів жінки підкреслюють її стосунки з молодим турком Меджнуном: він без неї не уявляє свого життя, вона ж має конкретну мету – забезпечувати своїх дітей. Прості поширені речення влучно віддзеркалюють момент прощання: *Залишалось розпрощатися з Меджнуном* (Роздобудько, с. 76); *А він вже маячив біля паркану котеджу* (Роздобудько, с. 76) – без глибоких емоцій та страждань з боку Оксани. Прості поширені речення передають короткі, але надзвичайно інформативні факти без зайвих описів чи розлогих пояснень.

Ще одна група поширених речень описує критичну ситуацію, яка відбулася з персонажами: *В кутку вокзалу щось відбувалось* (Роздобудько, с. 80); *Спочатку*

вона помітила Меджнуна (Роздобудько, с. 80); *Вона завжди намагалася обходити їхні галасливі скупчення* (Роздобудько, с. 80); *По обличчі хлопця текла кров* (Роздобудько, с. 81); *Він прийшов сюди через неї...* (Роздобудько, с. 81) прості, короткі речення найповніше віддзеркалюють епізодичність та хаотичність надзвичайної ситуації. Одне речення ніби один погляд, один подих, точна картина того, що відбувається. Аналіз виявив, що в тексті оповідання переважають прості поширені речення. Авторка послуговується непоширеними реченнями переважно тоді, коли описує від'їзд Оксани за кордон та її роботу в Німеччині. Цей тип речень надзвичайно точно віддзеркалює внутрішній стан героїні – надломленість, тугу за дітьми, біль: *Так, вона тікає* (Роздобудько, с. 62); *Так, вона – найостанніша тварюка* (Роздобудько, с. 62). У коротких реченнях, подібних до уривків думок, уособлюється весь біль жінки, що через складні обставини, вимушено, покидає дітей та залишає їх без материнської турботи. Ці речення створюють градацію страждання та внутрішньої боротьби героїні – вона ненавидить себе за втечу, але не може вчинити інакше. Благополуччя її родини для неї на першому місці. Паралельно ці речення передають внутрішні зміни героїні – від вагання та сумнівів, нестерпного болю та спустошення до надії та відродження почуттів. Отже, вивчення стилістичних можливостей простих неускладнених речень в оповідання Ірен Роздобудько «Гуцулка Ксеня» підтвердило тезу про те, що за допомогою синтаксичних одиниць можливо яскраво, точно передати внутрішній стан героїні, через зображення побутових картин відтворити психологію жінки.

СПИСОК ДЖЕРЕЛ

1. Іваницька Н. Л. Синтаксис простого речення. Складні випадки аналізу: навч.- метод. посібник. К.: Вища шк., 1989. 63 с.
2. Роздобудько І. Я знаю, що ти знаєш, що я знаю: новели. Київ: ВЦ «Академія», 2016. 226 с.
3. Шульжук К. Ф. Синтаксис української мови: підручник. 2-ге вид., доп. К.: ВЦ «Академія», 2010. 408 с.

МОВНІ ЗАСОБИ ВИРАЖЕННЯ ЕМОЦІЙ В АНГЛОМОВНІЙ ХУДОЖНІЙ ЛІТЕРАТУРІ

Поліщук Людмила Петрівна,

к. п. н., доцент

Пушкар Тетяна Миколаївна,

к.п.н., доцент

Житомирський державний університет
імені Івана Франка

Вступ.

З давніх-давен вчених цікавлять багато питань, пов'язаних з емоціями: їх роль в пізнанні світу, місце в лексичному значенні слова, статус з позицій фізіології, психології, філософії, лінгвістики та інших наук, їх співвідношення з істиною, з інтелектуальним і раціональним, оцінним і експресивним і ін. Для лінгвістики найбільший в даний час інтерес представляє проблема семантичної інтерпретації і категоризації емоцій. Безсумнівно, що емоція це переживання, яке пов'язане з самосвідомістю людини. В. Брожик прав, коли помічає, що сам термін «переживання» вказує на другу функцію цінностей здатність викликати їх фізіологічні зміни в стані суб'єкта, що виявляються в емоціях, настрої, афекту. Оскільки ці зміни мають виразний компонент, а емоції, як правило, усвідомлені, їх можна виміряти, тобто емоції параметричні. Усвідомленість емоцій вказує на їх інтелектуальність. З давніх-давен, з часів Аристотеля, деякі вчені бачили в емоціях єдність інтелектуального і емоційного (афективного, пізнавального). Під виразом емоцій ми розуміємо їх маніфестацію в мовленні, супроводжувану внутрішнім і зовнішнім переживанням.

Вираження емоцій це безпосередня комунікація самих емоцій, а не їх позначень, їх мовний прояв. В. Б. Яковлева пише про вербалізацію емоції як про важливий компонент їх інтеріоризації, тобто зовнішній прояв, іноді розуміється як їх експресія. Характерно, що навіть наодинці з собою людина прагне виразити своє відношення емоційно: What a swine he is !, What an ass I'm !, тобто через

емотиви, а не через назви тих емоцій, які вона переживає в даний момент. На думку С. О. Гладь, це є результатом потреби включити своє емоційне ставлення до системи соціальних категорій. Аналіз численних художніх творів, що відображають різне мовне вираження емоцій, показує, що англійський соціум заохочує вираження одних емоцій і засуджує інші, заохочує одні способи і засоби вираження емоцій і забороняє інші (наприклад, через відповідні знаки в словник usage labels: low vulgar, abusive, obscene, etc). Безсумнівно, це вимагає від мовця усвідомленості зовнішнього (мовного) вираження емоцій. На матеріалі різних мов встановлені мовні показники різних емоцій, що дозволяють здійснювати контроль за їх виразністю. Вираження емоцій здійснюється за допомогою особливої лексики емотивної. Але не тільки лексичний, всі інші рівні мови також мають спеціальні засоби вираження емоцій.

Мета роботи

Полягає у визначенні мовних засобів вираження емоцій в англійській художній літературі. Мовні засоби вираження емоцій, як самостійний об'єкт лінгвістичних досліджень виявилися в центрі уваги багатьох вчених в другій половині ХХ століття. Раніше «емоційний компонент» змістовної сторони лексичних та граматичних явищ був предметом дискусій, в яких вирішувалися такі методологічні проблеми, як «мислення і мова», «функції мови», «мова і мовлення» та ін. Інтелектуальне й емоційне в мові розглядалися або, як різко відмінні, або як тісно взаємопов'язані. Термін «емотивність» розглядався в термінологічних системах різних наук: лінгвістика, психологія, фізіологія і ін. І до початку 80-х років 20 століття його зміст виявився дуже розмитим, що дозволило Ч. Стівенсону заявити: «...термін «емотивний» нерідко використовується недиференційовано, так що врешті-решт стає певним «ярликом на сміттєвому кошику, куди звалюються всілякі аспекти мовного вживання, небажані в мові науки або не мають до неї відношення...».

Головною ознакою зарахування слова до типу емотивних, є функціональна ознака: якщо слово виражає емоції, то воно емотивне. При цьому першою функцією емотивів, є емоційне самовираження: мовець не прагне викликати

будь-яку емоцію у слухача (це принципова відмінність емотивів від експресивної лексики, спрямованої на адресата). Емотивна семантика мови, на думку В. І. Шаховського, є нечіткою семантичною безліччю, так як практично всі слова мови можуть стати в певних умовах спілкування емотивними. Число словникових емотивів ні в одній мові визначити неможливо, тим більше функціональних.

У низько-контекстних (західних) культурах основна увага приділяється змісту повідомлення (що, а не як сказано), переважають ясні, короткі і аргументовані висловлювання. Високо-контекстні (східні) культури надають велике значення формі і контексту, що проявляється в розпливчастості мови, переважання некатегоричності форми («може бути», «ймовірно» і т.д.), відсутності прямого «ні». Різні етноси по-різному виявляють емоції в мовленні. Етнічні особливості комунікації виявляються як на вербальному, так і на невербальному рівні. Більш того, можна говорити про культурно обумовлені правила демонстрації емоцій. Наприклад: спілкування венесуельців між собою рідною мовою відбувається на більш близькій дистанції, ніж спілкування англійською мовою; культури розрізняються за допустимістю контакту поглядів. Так, японський оратор дивиться зазвичай кудись убік: японський підлеглий, вислуховуючи догану начальника, опускає очі і посміхається. В Англії вважається непристойним настільки ж пильно дивитися в очі, як це прийнято і навіть заохочується в Україні; американці вважають більш прийнятним демонструвати негативні емоції (гнів, страх, відраза) перед близькими, а позитивні (оптимізм, радість життя) перед сторонніми; в той же час представники Східної Європи прагнуть не засмучувати членів своєї групи, але мало цікавляться думкою сторонніх. Когнітивна теорія емоцій (емотіологія), яка об'єднує когнітивну психологію і лінгвістику, висвітлила нову проблематику вивчення емоційних явищ. У дослідженнях по емотіології використовуються отримані в інших областях знання про емоції, зокрема, дані когнітології, і на їх основі розробляється лінгвістична концепція емоцій. Тому цілком логічним є те, що емотіологію визначають як науку про вербалізацію, вираження і комунікацію емоцій.

Матеріали та методи.

В рамках цієї теорії впливає суть лінгвістичної концепції емоцій, яка полягає в наступному: людина (суб'єкт) відображає існуючий світ, але не все одразу, а тільки необхідне або цінне в даний момент. Процес відображення емоцій регулює емоції, так як саме вони є посередниками відображення світу в мові за рахунок того, що вони висловлюють важливість об'єктів світу для мовця і слухача.

Англіїці традиційно вважаються незворушною, неемоційною нацією, де високо цінуються стриманість і самоконтроль. Відкритий прояв емоцій, особливо негативних, в англійській комунікативній культурі не вітається і навіть вважається недоліком, підтвердженням чому є, наприклад, той факт, що такі слова, як *emotional*, *effusive*, *demonstrative*, *excitable*, в англійській мові мають негативну конотацію (*Stop behaving so emotionally!* / *Her effusive welcome made us feel most uncomfortable*), а під словом емоційність (*emotionalism*) розуміється надмірний прояв емоцій, стан, в якому людина втрачає здатність їх контролювати (цікаво, що для характеристики п'яної людини в англійській мові існує кумедна ідіома *tired and emotional*, що в буквальному перекладі означає втомлений і емоційний).

Результати та обговорення.

Як пише Н. В. Григоренко, «англійська стриманість і небажання показувати свої почуття викликають найбільше незрозуміння, а часом осуд оточуючих, як емоційних представників романського світу, так і чутливих світу слов'янського, навіть німці відрізняються хоча б сентиментальністю. Англіїці часто дають завищену оцінку як співрозмовнику, так і всьому, що відбувається і що спостерігається, використовуючи для цього численні суперлативні одиниці (*How absolutely marvelous!* / *You're being extremely kind* / *That's brilliant. I'm delighted you are coming, that's fantastic*), широко використовують інтенсифікаторами (*Thank you so much* / *I am most grateful*); не скупляться на компліменти (*Oh, thank you very much. You are a dream come true*). "*You're not too gay today*", she accused him. "*And it's not very polite to Judith; we're all in such festive mood at home*" / «Ви сьогодні не

дуже веселі», сказала вона йому з осудом, це не дуже люб'язно стосовно Джудіт: у всіх в родині сьогодні таке святковий настрій». Іншими словами, вести себе відповідно до свого внутрішнього стану, не розділяючи загального настрою, є порушенням норм ввічливої поведінки. Для позначення одиниць емотивної комунікації пропонуємо використовувати термін «фатичні емотиви», під яким в даному випадку розуміються комунікативні одиниці, що містять оцінність і орієнтовані на адресата з метою надання на нього позитивного емоційного впливу.

На відміну від емотивів в широкому плані, які, за визначенням дослідників, є показниками того, що дана одиниця мови і мовлення називає не тільки предмет, скільки емоційне ставлення до нього, фатичні емотиви також передають ставлення, але мають при цьому яскраво виражену стратегічну спрямованість: емоційна оцінка, що міститься в них, націлена на те, щоб зробити приємне співрозмовникові. Перебільшення, або використання стратегії переоцінки, перш за все проявляється в широкому вжитку англійцями експресивних емоційно-оцінних одиниць: great, excellent, perfect, gorgeous, wonderful, brilliant, superb, fantastic, fabulous, marvelous, divine, ravishing, terrific, delighted, enjoyable та ін.

Висновки.

В даний час наука має достатньо знань, щоб визначити емоції як «реакції людини і тварин на вплив внутрішніх і зовнішніх подразників, що мають яскраво виражене суб'єктивне забарвлення і охоплюють усі види чутливості і переживань», а також як одну з форм відображення дійсності.

Вираження емоцій це безпосередня комунікація емоцій, а не їх позначень, їх мовний прояв. Також було встановлено, що для вираження емоцій і для емоційного впливу у мови і її одиниці є емотивна функція, обумовлена емотивною семантикою (в різних проявах: значення, конотація, потенціал), тобто емотиви носії цієї семантики, що актуалізуються в специфічних емотивних контекстах. Емотивність це притаманна мові властивість виражати системою своїх засобів емоційність як факт психіки; відображені в семантиці мовних

одиниць соціальні та індивідуальні емоції. Існує два поняття емоційність і емотивність.

Емоційність і емотивність мають різну спрямованість: перша сфокусована в більшій мірі на суб'єкті (це емоції для себе), друга спрямована на об'єкт (це емоції для інших). Особливістю англійської комунікативної культури є те, що співрозмовники в більшій мірі фокусують свою увагу на почуттях інших, їм пропонується бути уважними до оточуючих і їх почуттів. Коли говорять про функції мови, а їх число іноді в літературі перевищує двадцять, то, як правило, не проводять розмежування, з одного боку, між функціями мови і функціями мовлення, з іншого між ними і функціями одиниць мови, як не проводиться в літературі розмежування і між їх експресивною і емотивною функціями.

ВАРІАТИВНІСТЬ, СИНОНІМІЯ, АНТОНІМІЯ В КОМПАРАТИВНІЙ ФРАЗЕОЛОГІЇ

Резнік Тетяна Миколаївна,
викладач вищої категорії, методист
ВСП «ЖКФК ХНУМГ ім. О. М. Бекетова»
м. Харків

Вступ. Фразеологія належить до порівняно молодих, але перспективних галузей сучасного мовознавства. За невеликий період розвитку, що налічує всього кілька десятиріч, теорія цієї науки досягла значних успіхів: розроблено ряд критеріїв визначення фразеологічної одиниці, створено кілька класифікаційних схем їх розподілу, активно ведуться дослідження структурно-семантичних властивостей фразеологізмів та принципів подання їх у словниках.

Однак у розумінні основних проблем фразеології до цього часу немає спільності серед дослідників. Існують окремі напрямки чи навіть школи, які по-різному трактують головні для фразеології питання про природу фразеологічних одиниць і принципів їх класифікації, про предмет і обсяг фразеології, системні зв'язки у фразеологічній сфері тощо.

Становленню фразеології як галузі лінгвістики (вона поступово вичленовується із синтаксису і стилістики) сприяло здійснене в працях мовознавців ґрунтовне дослідження синтаксичної природи словосполучення, а також висвітлення стилістико-семантичних особливостей стійких комплексів слів.

Дослідження фразеології української мови пов'язане з іменами А. А. Булаховського, І. К. Білодіда, М. А. Жовтобрюха, Ф. П. Медведєва, П. П. Плюща, М. Г. Удовиченка, Л. Г. Скрипник, Н. Д. Бабич, Н. А. Москаленка та ін.

Зусилля сучасних теоретиків-фразеологів спрямовані на те, щоб виробити чіткі критерії відмежування фразеологічних явищ від нефразеологічних, щоб серед багатьох типів стійких словесних комплексів визначити об'єкт саме фразеології.

Саме компаративною фразеологією займалася невелика кількість дослідників. Зокрема В. М. Огольцев, О. Л. Воробйова, В. І. Кононенко та деякі інші.

Інші вчені більшою мірою розглядали теоретичні питання компаративної фразеології, визначення порівняльних зворотів, їх місце в мовознавчій науці.

Отже, на нашу думку, компаративній фразеології приділено дуже мало уваги в сучасній літературі, тому системний виклад стану вивчення в сучасній лінгвістиці, а також розгляд ряду проблем порівняльних зворотів є важливою і актуальною потребою. У нашій роботі намагаємось більш детально розглянути аспекти компаративної фразеології, яка є одним з базових, найдавніших, найуживаніших, найпростіших і найбільш близьких народів засобів вираження. Саме в компаративних одиницях найяскравіше проявляється менталітет нації, у них протягом століть кодується історія, культура, традиції та вірування народу. Важливе місце у фразеології української мови займають порівняльні звороти на позначення внутрішнього світу людини, які ми й будемо досліджувати в нашій роботі.

Мета роботи. Дослідження полягає у визначенні структурно-семантичних особливостей компаративних фразеологічних одиниць.

Меті підпорядковані такі завдання:

- з'ясувати особливості структури і семантики компаративних фразеологізмів;
- охарактеризувати образність компаративних фразеологізмів;
- схарактеризувати явища варіативності, синонімії, антонімії в компаративній фразеології.

Об'єктом дослідження є фразеологія української мови, а предметом - компаративні фразеологічні одиниці, що належать до фразеосемантичної групи зовнішності людини.

Методами дослідження є описовий, порівняльний, зіставний.

Актуальність роботи зумовлена тим, що у компаративних одиницях найяскравіше проявляється ментальність українського народу. Протягом століть у

таких фраземах відбивалися його історія, культура, традиції та вірування.

Результати та обговорення. У розглянутих компаративних одиницях визначено їх структурно-семантичні особливості, тематичні групи фразеологізмів, з'ясовано особливості структури й семантики компаративних фразеологізмів, охарактеризовано варіантність, синонімію та антонімію компаративних фразеологізмів.

Спроба характеристики структурно-семантичних особливостей української фразеології не вичерпує всієї актуальної проблематики фразеології як лінгвістичної дисципліни і практичних завдань наукової систематизації фразеологічного складу сучасної української літературної мови, однак у поданих матеріалах увагу зосереджено на найбільш важливих аспектах фразеологічних досліджень.

Висновки. Вважаємо, що подальше вивчення компаративних фразеологізмів має широкі перспективи як у поповненні словникових статей, так і в розширенні можливостей практичного використання. Матеріали можна використовувати на заняттях української мови та під час самопідготовки вчителя-словесника.

КОМУНІКАТИВНО-ПРАГМАТИЧНА СПРЯМОВАНІСТЬ ФРАНЦУЗЬКОЇ РОЗМОВНОЇ МОВИ У КОРПУСНИХ ДОСЛІДЖЕННЯХ

Розвадовська Марія Миколаївна,
магістрант кафедри французької філології
Прикарпатський національний університет
імені Василя Стефаника
м. Івано-Франківськ, Україна

Вступ. Науки про мову все більше й більше покладаються на комп'ютеризовану обробку письмового, а останнім часом і усного корпусів. Зокрема, в усному контексті наповнення корпусу передбачає попередню обробку даних, що дозволяє згодом проводити різні типи опитувань і використовувати комп'ютерні програми (1, с. 13). Актуальність даної роботи зумовлена зростанням інтересу до комунікативної теорії прагматичних аспектів розмовної французької мови. Однак багато питань, пов'язаних з розмовною французькою мовою, залишаються невирішеними, зокрема й комунікативно-прагматичний контекст на основі корпусних матеріалів.

Метою роботи є окреслення прагматичних особливостей французької розмовної мови у лінгвістичних корпусах. Об'єктом дослідження є французька розмовна мова. Предметом дослідження є прагматична особливість французького розмовного мовлення у корпусному аспекті.

Матеріали та методи. Аналіз інтерактивного мовлення коротко охарактеризується типом корпусу. Корпуси складаються з даних, зібраних у «природних» соціальних ситуаціях. Лінгвопрагматичні питання дослідження стосуються ресурсів, які використовують учасники у своїй мовленнєвій діяльності. У дослідженні застосовуємо метод суцільної вибірки для створення набору мовленнєвих одиниць на основі корпусу CLAPI; описовий та індуктивний методи аналізу які базуються на ряді інструментів, розроблених протягом останніх десятиліть, що стосуються, зокрема, структурування мовлення у взаємодії.

Результати та обговорення. Зростаючий інтерес до соціальної взаємодії в науковій спільноті у контексті наук про мову, призвів до двох важливих чинників: з одного боку, визнання «природних» даних, тобто записів діяльності, що відбувається в соціальному контексті мовлення без провокації з боку дослідника, як об'єкт самостійного дослідження. Це спонукає збільшення частки інтерактивних усних даних у великих лінгвістичних корпусах; з іншого боку, розкриття специфіки даних і теоретичної важливості їх урахування, що призводить до розвитку дослідницьких напрямів, які об'єднують дослідження організації взаємодії в аналітичному полі (5, с. 35).

Як відомо, розмовна французька мова традиційно поділяється на два типи: літературна розмовна та нелітературно розмовна. Остання допускає використання деяких ненормативних фонологічних, граматичних і лексичних елементів. Сучасна французька мова багата на розмовну лексику і висловлення. На сьогоднішній день випадки, коли слово, яке існувало лише в усній формі, переходить із розмовної мови в розряд загальноживаної лексики, знаходячи при цьому своє відображення у словнику, вже не є рідкісними і з кожним роком стають все більш нормативними.

Розмовне мовлення, яке характеризується фамільярністю, відтворює характеристики розмовного мовлення за допомогою різнорегістрової лексики, що виконує характерну функцію. Прагматичні ефекти виникають через комунікативний конфлікт, який включає розбіжності в комунікативних стратегіях комунікантів, що можна дослідити на основі аналізу корпусного наповнення французької розмовної мови.

Однією з перших історично і найбільших на сьогодні електронних колекцій текстів є французька база Франтекст (4). Нині Frantext налічує близько 210 000 000 слововживань і продовжує поповнюватися. Основну масу (близько 80%) становлять літературні тексти. Більше половини текстів бази (1940 текстів, 127 000 000 слововживань) забезпечені морфосинтаксичною розміткою (4).

Використання лінгвістичних корпусів як матеріалу, очевидно, відкриває особливі перспективи для аналізу сучасних типів дискурсу. Корпус також можна

досліджувати якісно. Інколи, корпусний аналіз ставить під сумнів інформацію, надану в метаданих, для деяких мовців і призводить до відхилення афілійованих зв'язків, розрахованих виключно на основі попередніх даних (2, с. 94).

Існує певна кількість корпусів французької мови: *Traitement de corpus oraux en français* (TCOF): 70 000 слів ; *L'Enquête Socio-Linguistique à Orléans* (ESLO 1 et 2): 6,5 млн. слів ; *Corpus de Langue Parlée en Interaction* (CLAPI): 100 000 слів (7); *Communication langagière chez le jeune enfant* (CoLaJe): 3 млн. слів; *Corpus du Français Parlé Parisien*: 500000 слів (2, с. 81). Існують також інші корпуси з обмеженим доступом (*Corp-Aix-2*: 300 000 слів; *Ciel-F*: близько 10 млн.слів).

Треба також згадати Корпус сучасного французького мовлення «*Le corpus de référence du français contemporain* (CRFC)», який містить близько 310 млн. слів, з яких 60-65 мільйонів є зразками спонтанного мовлення. Це перший корпус із великою часткою розмовних і псевдомовних одиниць французького розмовного мовлення (6).

Натомість CLAPI (*Corpus de Langue Parlée en Interaction*) є мультимедійною корпусною базою діалогів, записаних в автентичних ситуаціях (з родиною та друзями, на робочому місці, у найрізноманітніших установах тощо). У своєму поточному стані платформа CLAPI містить приблизно 75 корпусів, тобто понад 150 годин транскрибованих даних або 2,5 мільйона слів, і надає зростаючий набір інструментів для побудови цього типу корпусів, для їх зберігання, передачі та, перш за все, для їх якісного та кількісного аналізу (1, с. 13).

Наукова орієнтація CLAPI в першу чергу визначається тенденцією до інтеракціоністського аналізу фактів мови та дискурсу в певному контексті. Наповнення зразками розмовного мовлення корпусу спрямована насамперед на те, щоб зробити доступними якість і складність явищ розмовної мови в автентичному контексті (1, с. 13).

Корпус, який був зібраний для роботи над мовленнєвою співпрацею та координацією дій, піднімає більш конкретне питання аналізу щодо способу, у який учасники координують свою роботу, щоб спільно брати участь у тій самій діяльності одночасно. Наведемо приклад чатового спілкування комунікантів

Жюлі та Клер:

JUL a:h salu::t

CLA salut

JUL coucou: ça va

CLA ça va et toi/

JUL ah ça fait plaisir d` te voir

CLA ça fait un moment hein

JUL ah

CLA <(en riant) i` y a ton chat>

CLA ah l` chat i ch- i` [s'est échappé] (3)

Аналіз мовленнєвої взаємодії на конкретних прикладах показує реалізацію певного типу переходу між суб'єктами мовленнєвої діяльності: мова йде не про зміну теми розмови, а реорганізацію спільних зобов'язань на два паралельні сегменти. Маємо змогу спостерігати мультимодальну природу використаних ресурсів (вербальні ресурси, паузи, напрямок погляду та жести) (7, с. 319).

Висновки. Отже, корпусні дослідження зосереджені на практичному аналізі певної мови з використанням комп'ютерних методів на основі великих, ретельно відібраних і організованих корпусів тексту. За допомогою мовленнєвих прикладів з корпусних матеріалів можна продемонструвати, як певні розмовні одиниці можуть виконувати ряд прагматичних функцій.

ЛІТЕРАТУРА

1. Balthasar L., Bert M., La plateforme « Corpus de langues parlées en interaction (CLAPI) », *Lidil*, 31, 2005. 13-33.
2. Branca-Rosoff S., Fleury S., Lefevre F. et Pires M. Constitution et exploitation d'un corpus de français parlé parisien, *Corpus*, 10, 2011. URL : <http://journals.openedition.org/corpus/2033>.
3. Corpus de langues parlées en interaction (CLAPI). URL : <http://clapi.ish-lyon.cnrs.fr/>
4. Frantext. URL : <https://www.frantext.fr/>

5. Mondada L., Traverso V., (Dés)alignements en clôture, *Lidil*, 31, 2005. 35-59.

6. Siepmann D., Bürgel C., Diwersy S. Le Corpus de référence du français contemporain (CRFC), un corpus massif du français largement diversifié par genres. *Congrès Mondial de Linguistique Française*. 2016. URL : https://www.linguistiquefrancaise.org/articles/shsconf/pdf/2016/05/shsconf_cmlf2016_11002.pdf

7. Traverso V. Analyser un corpus de langue parlée en interaction : questions méthodologiques. *Verbum* XXX, 4, 2008, 313-328.

ВПЛИВ ЕСТЕТИЗМУ НА ОБРАЗ ПРИВИДА В ТВОРАХ ВЕРНОН ЛІ

Савран Оксана Андріївна

Магістрантка

Ніжинський державний університет

імені Миколи Гоголя

м. Ніжин, Україна

Вступ. Естетизм (з грецької мови – здатний відчувати) – це антиреалістична декадентська течія, що сповідувала культ витонченої краси. Формування естетизму припало на другу половину XIX ст., що було спровоковано впливом вікторіанської епохи для якої є характерним розквіт моралізаторства та соціального детермінізму.

Ще однією характерною рисою вікторіанської епохи стало зростання популярності спиритичних сеансів. Люди прагнули долучитись до чогось нового, ніким не дослідженого. Результатом комбінації із містичності та естетизму став ряд оповідань про привидів, написаних Вернон Лі (справжнє ім'я Вайолет Педжет).

Ціль роботи. Дослідити особливості впливу естетизму на формування образів привидів у творах Вернон Лі. Проаналізувати особливості реалізації естетичних поглядів письменниці.

Матеріали та методи. Для досягнення поставленої цілі були проаналізовані дослідницькі роботи таких авторів, як Є. Сміт, А. Лейтон, М. Андерссон, Н. Мамбрл, Дж. Вайтлі та безпосередньо оповідання про привидів, написані Вернон Лі. В число досліджених оповідань увійшли: «Примарний коханець: Фантастична історія», «Діонея», «Вічне кохання» та «Злий голос».

Для написання роботи використовувались такі загальнонаукові методи дослідження, як аналіз, синтез, узагальнення та пояснення.

Результати та обговорення. Манера письма Вернон Лі про привидів, значно відрізнялась від інших представників естетизму. Головна причина цього полягала в стійкому атеїзмі письменниці, принципам якого вона була вірною до

кінця свого життя. Відстоюючи свої атеїстичні погляди, Лі неодноразово вступала в конфлікти з оточуючими, так у 1926 році вона жорстко розкритикувала роботи свого друга Моріса Берінга, за їх «католицьку потойбічність» [3, с. 331].

Створюючи свої містичні оповідання Вернон Лі не використовувала описів готичного та жахливого, а її привиди позиціонувались не як дійсно існуючі у фізичному плані, а як примари минулого. Її привиди характеризуються безособовістю та історичною конкретністю і вони виступають не як уособлення страху невідомості, а як символ різниці між минулим та сучасним.

Письменниця використовує історії про привидів для висловлення всієї спокусливості та двозначності самого естетизму. Привиди Лі виступають об'єктами бажання і знайомлячись з ними, читачі отримують естетичну насолоду.

«Реальні привиди» сприймаються Вернон Лі, як певна ступінь фізичної спекуляції, саме тому вона змогла вивести свої ідеї за рамки тогочасної літератури та створити збірник з чотирьох оповідань під назвою «Привиди. Фантастичні історії». Збірник був випущений у 1889 році та викликав справжній резонанс. Так, Генрі Джеймс, отримавши один із перших екземплярів книги, відмітив сміливу, спекулятивну та в певній мірі агресивну фантазію письменниці [2, с. 2].

Перше оповідання у збірнику отримало назву «Amour Dure» («Вічне кохання»). Вперше, це оповідання було опубліковане ще у 1887 році в журналі «Murray`s», а в подальшому отримало славу одного з найбільш відомих прикладів вікторіанських оповідань про привидів [1].

Сюжет «Вічного кохання» розповідає про ренесансну красуню Медею, портрет якої став настільки реальним для шанувальника, що привів до його смерті. Представляючи читачам цю казку, письменниця робить акцент не на привидах, а на історії, за допомогою головного героя підкреслюючи проблематичність бажань, які мотивують наше ставлення до минулого.

Головний герой оповідання на початку постає як вчений, що не уявляє свого життя без вивчення історії, але в результаті виявляється нездатним відрізнити об'єктивні факти від суб'єктивних бажань. Зображаючи героя саме таким чином, Лі натякає на те, що надмірне захоплення представників естетизму минулим, дуже

часто є замаскованим потуранням особистим фантазіям. В свою чергу, головна героїня оповідання, на початку представляється як фатальна жінка, проте, по мірі розповіді, письменниця припускає, що жорстокість дівчини викликана життєвими обставинами, а не надана їй від природи. Лише контролюючи чоловіків своєю красою, героїня здатна відчувати свободу.

Друге оповідання збірника – «Діонея». Сюжет оповідання розповідає про те, що фізична краса головної героїні знищує скульптора, який бажав відтворити її образ. На відміну від «Вічного кохання», головна героїня оповідання «Діонея» існує в реальності, проте мешканці селища, де живе дівчина, вбачають в ній перетворену Афродіту.

Створюючи оповідання «Діонея», письменниця прагнула показати читачам наскільки тогочасне суспільство було патріархальним і що будь-яка поведінка жінки, що виходила за рамки чоловічого розуміння, вважалася кримінальною.

Третє оповідання збірника відомо двома назвами «Примарний коханець: Фантастична історія» або «Оке із Окехерста». Воно розповідає історію про те, як привид виникає із картини і стає причиною смерті жінки, яка закохалась у його образ. На відміну від попередніх історій, в цьому оповіданні фатальним стає образ чоловіка. При цьому, не образ примарного поета в якого закохалась головна героїня, а образ її чоловіка, яки потокаючи власним ревнощам привів до загибелі дружини та до загибелі всього роду [1].

Останнім оповіданням в збірнику стає «Злий голос». Історія розповідає про норвежського композитора Магнуса, який на одному із своїх прийомів отримує у подарунок зображення співака VIII ст., відомого під ім'ям Заффірино. Побачивши подарунок, один із запрошених розповідає легенду про те, що голос Заффірино мав неймовірну владу над жінками і навіть привів до смерті тітки співака. Ця історія настільки зачепила головного героя, що він всюди почав чути голос цього співака, що не давало йому реалізувати власні творчі задуми. Завдяки цій історії, письменниця відкриває простір між красою та мораллю, між розвтіленим голосом та злістю співака, між «примарою» та «тілесністю», що і є основою вікторіанського естетизму [1].

Висновки. На відміну від інших представників естетизму, Вернон Лі, відмовилась зображати популярних в той період привидів, як істинно існуючих. Кожен її привид представлений як історичне або психологічне явище, а недосказаність історій дозволяє читачам не просто насолодитись гарною та цікавою розповіддю але й задуматись, що саме привело до кінцевих подій оповідання та що можна було б змінити.

ЛІТЕРАТУРА

1. Lee V. Hauntings. Fantastic stories. London: The Bodley Head, 1973. p. 264.
2. Mambrol N. Analysis of Vernon Lee`s Amour Dure. URL: <https://literariness.org/2022/04/29/analysis-of-vernon-lees-amour-dure/> (дата звернення 19.10.2022).
3. Smyth E. Maurice Baring. London: Heinemann, 1938. 348 p.

ДОСЛІДЖЕННЯ ЛІНГВОЦИДУ УКРАЇНСЬКОЇ МОВИ

Сваричевська Анжела Петрівна,

кандидат педагогічних наук,

доцент кафедри мовної підготовки,

Інститут Військово-Морських Сил Національного університету

Одеська морська академія

м. Одеса, Україна

Вступ. / Introductions. Однією з найважливіших ознак, за якою відбувається ідентифікація, ототожнення і самоототожнення людей, приналежних до певних етнічних спільнот, є мова. Українська мова – унікальна слов'янська мова, яка відображає багатовіковий досвід народу, проте історія розвитку української мови та українського народу сповнена глибокого трагізму. Найжахливішими в її історії були утиски зі сторони Росії, а одним зі способів утвердження її культурної гегемонії став мовний імперіалізм, який згодом трансформувався у лінгвоцид української мови.

Мета роботи. / Aim. Мета статті полягає в історичному дослідженні лінгвоциду у площині розвитку та функціонуванні мови українського народу.

Матеріали та методи./Materials and methods. Для досягнення мети застосовані наукові методи, які створюють методологічні засади обраного дослідження, зокрема: аналіз психолого-педагогічної літератури на тему дослідження; абстрагування, систематизація, порівняння та зіставлення, теоретичний аналіз та узагальнення даних науково-методичної літератури щодо вивчення наукового фонду.

Результати та обговорення./Results and discussion. Сучасні концепції лінгвоциду та лінгвістики обґрунтовують ідеології, структури та процеси, які залучені до мовної нерівності та їхні результати. Це вимагає розрізнення між долею мов і долею носіїв, долею окремих людей і долею груп, ідеологій, структур і процесів і результатів (Баденкова, 2017).

Лінгвоцид – це винищення мов, аналогічна концепція (фізичного) геноциду.

Тобто смерть мови (її відмирання), аналогічна концепції природної смерті (Радевич-Винницький, 2011). Традиційно лінгвоцид спрямовується передусім на писемне мовлення – цілковито або частково.

Лінгвоцид як найстрашніший та найтрагічніший результат мовного імперіалізму, передбачає свідоме та цілеспрямоване знищення певної мови як ключової ознаки нації. Кінцевою метою лінгвоциду є етноцид – ліквідація народу як окремої культурно-історичної громади (Гавдида, & Назаревич, 2014). Він спричинює втрату історичної пам'яті та національної ідентичності, що, безумовно, веде до асиміляції – поглинання одного народу іншим.

Різноманітні форми лінгвоциду (жорстокий чи поміркований, відвертий чи закамуюфльований) завжди мав і відбувався практично у всіх багатонаціональних державах чи поліетнічних утвореннях, де стикалися чи стикаються інтереси панівного і поневолених народів. Однак, це абсолютно не змінює його кінцевої мети.

Основними напрямками лінгвоциду є:

1) винищення носіїв мови або їхнє розсіяння (фізичне знищення носіїв мови, залякування, переселення);

2) провінціалізація мови (приниження її статусу та престижу) – знищення національних святинь, заборони (заборона мови чужою державою чи певним владним суспільним інститутом цієї держави, наприклад церквою), втручання у внутрішню структуру мови, популяризація іншої мови (наприклад, російської).

Щодо України, то її поступовий лінгвоцид розпочався після ухвалення Переяславської угоди та подальшої ліквідації української автономії. Ще в 1720 році було введено заборону друкувати книги українською мовою.

Саме з цього моменту почався лінгвоцид української мови та масова русифікація українського народу. До прикладу, в українських школах обов'язковими стало вивчення російської мови за російськомовними друкованими підручниками.

Згодом усі державні постанови та розпорядження видавалися російською мовою, а ті, які вже були видані українською – переписувалися. Тобто все

діловодство велося лише російською. Наступним важким ударом для української мови був указ Катерини II (1763) – про заборону викладати українською мовою в Києво-Могилянській академії (Панченко, 2014), а згодом заборона друку та використання українського букваря. Кінець XVIII століття знаменувався закриттям українських шкіл.

Куди серйозніші масштаби лінгвоциду української мови з тотальною русифікацією набули у XIX столітті. На підконтрольних територіях Російською Імперією проводилася цілеспрямована мовна та історіографічна політика, яка обмежувала право українцям обіймати державні посади, передбачала введення заборони на друк та публікацію релігійних та навчально-методичних книг українською мовою та заборону публічних виступів українською мовою з подальшим її витіснення з культурної сфери (дозволялося лише вживати у побутовій сфері).

Не менш гнітючим було і XX століття для української мови та українського народу. Різниця між радянською та імперською практикою русифікації полягала лише у застосуванні різних асиміляційних методів, обумовлених різницею державного устрою (Шеремета, 2022). Так, у 1908 році україномовну культурну й освітню діяльність оголошено шкідливою для імперії. З цього моменту розпочинається масове закриття всіх українських культурних товариств, пропагується й впроваджується лише російськомовна освіта, спостерігається повна неприпустимість вживання інших мов.

Мовна політика Росії розглядала українську мову стосовно російської як меншшовартісну, «селянську». 20-30-ті роки XX століття характеризувалися переслідуваннями діячів «українізації», боротьбою проти «національного ухилу», обов'язковим вивченням російської мови в школах національних республік. 70-80-ті роки XX століття знаменуються ще більшим зросійщення на основі прийняття «Брежневського циркуляра» та «Андроповського указу». 90-тий рік цього ж століття знаменувався прийняттям Закону про мови народів СРСР, за яким російській мові надавався статус офіційної, посиленням антиукраїнського терору в освіті, культурі, засобах масової інформації. 1994 рік (уже в незалежній,

самостійній Україні) – активні намагання проросійських діячів надати російській мові статус офіційної.

Початок 2000-х років характеризується ще інтенсивнішим зросійщенням, постійними утисками української мови. Практично весь український інформаційний простір зрусифікований – співвідношення між україномовною та російськомовною пресою складає 1:10. Рецидив лінгвоциду спостерігаємо і сьогодні. На тимчасово окупованих територіях росіяни масово спалюють підручники з української мови та літератури, історії України, спалюють цілі бібліотеки та архіви, вивозять національні святині за межі України, примусово запроваджують навчання в школах та інших закладах освіти російською мовою. Тобто протягом чотирьох століть спостерігаємо унікальне за своїм цинізмом явище світового масштабу – нищення української мови! І це робилося, щоб відродити (не російську), а великоросійську мову. Протягом цих чотирьох століть в українську мову штучно залучали не властиві їй деривати, залишаючи схожі російські слова, водночас суто українська лексика заборонялася.

Висновки./Conclusions. Таким чином, неспотворена правда про нищення української мови основним поневолювачем України – Російською Федерацією, має стати невід’ємною складовою історичної пам’яті українців, їхньої національної свідомості, а подолання наслідків лінгвоциду – одним із напрямків діяльності української держави та розвитку українського суспільства.

СПИСОК ВИКОРИСТАНИХ ДЖЕРЕЛ:

1. Баденкова В. М. (2017). *Історія української літературної мови*. [Навч. посіб. для студ. вищ. навч. закл.]. Миколаїв, 148.
2. Гавдида Н., & Назаревич, Л. (2014). Лінгвоцид як форма мовної політики. *Наукові записки ТНПУ. Серія: Мовознавство*, II (24), 77–80.
3. Панченко А. С. (2014). Лінгвоцид – як геноцид української мови. *Україна і світ: гуманітарно-технічна еліта та соціальний прогрес*. Тези доп. Міжнар. наук.-теор. конф. студ. і аспір. (Харків, 8–9 квітня 2014 р.). (с. 364–365). Харків: НТУ «ХПІ».

4. Радевич-Винницький Я. (2011). *Лінгвоцид як форма геноциду*. К : Укр. вид. спілка ім. Ю. Липи, 78.

5. Шеремета Н. (2022). Психологічний лінгвоцид в Україні: історичний аспект. Взято з <https://vdalo.info/psychologichnyj-lingvoczyd-v-ukrayini-istorychnyj-aspekt/> (дата звернення 26.10.2022 р.).

ПЛАНУВАННЯ ЗАНЯТТЯ НІМЕЦЬКОЇ МОВИ ІЗ ЗАСТОСУВАННЯМ ЗАКОНУ ПАРЕТО

Середюк Лариса Анатоліївна,
к.пед.н., професор
Глушенко Марина Олегівна,
магістр 2-й р. навчання
Рівненський державний гуманітарний університет,
м. Рівне, Україна

Вступ. Над доцільним використанням часу людство почало замислюватись, починаючи ще з другої половини XVIII ст. Так, наприклад, відомий французький філософ-просвітник, письменник, вчитель Жан-Жак Руссо сказав: «Година роботи навчить більше, ніж день пояснень». Але, більш ніж, за сто років, дану думку підтримав не менш відомий італійський економіст Вільфредо Парето, який створив однойменний закон або принцип 80/20. Один із законів тайм-менеджменту використовують майже у всіх сферах життя, проте ми розглянемо його через призму освіти.

Мета роботи полягає в тому щоб за допомоги принципу 80/20 зробити процес підбору, аналізу та систематизації матеріалу більш ефективним, а також розставити пріоритети і раціонально використати час під час уроку.

Матеріали та методи. Принцип Парето розглядали представники різних наукових галузей, зокрема Б. Трейсі, М. Хайнц, С. Кові, Й. Кноблаух, О. С. Колесов, Г. Захаренко, Г. Архангельський, И. Михалицина, Н. Бондаренко, Н. Власова, Ю. Юткина та ін. В освітньому процесі у застосуванні правило 80/20 досліджували Е. О. Олавоулу, О. Панська, О. Мілгред.

Результати та обговорення. Наприкінці 19 століття італійський економіст Вільфредо Парето вивчав домашнє господарство Італії й помітив таку закономірність: 20% громадян володіли лише 80% земель, а 20% посаженого зерна давало 80% врожаю. У порівнянні з іншими країнами Європи, результат залишався також незмінним.

Проте, даний принцип отримав практичне застосування після значних досліджень професором філології з Гарварду Джорджем К. Зіпфом, який підтвердив, що 20-30% зусиль приведуть до 70-80% результатів. Таким чином, Зіпф заново відкрив принцип Парето, показавши засади самоорганізації всіх ресурсів. [1]

Принцип Парето означає, що 80% результату отримується з 20% відсотків діяльності.

Отже, основні положення принципу Парето можуть використовуватися у будь-якій сфері людської діяльності і вони полягають у такому:

- значний обсяг наших зусиль не призведе до отримання бажаних результатів;
- лише окремі дії забезпечують високі результати;
- завжди слід пам'ятати про наявність невідомих чинників, які впливають на результат діяльності і він може відрізнятись від бажаного результату; [2]

З огляду на все вищесказане ми вважаємо, що принцип Парето може бути ефективно впроваджено в освітньому процесі під час вивчення німецької мови для учнів з різним мовним рівнем, урахуванням особливостей та успішності класу.

Кожен тип уроку організовує та структурує навчальний процес учнів. Чітке планування мети та цілей заняття, розмежовані етапи та фази навчання та підбір і організація навчального матеріалу можливі, на нашу думку, лише при врахуванні психологічних особливостей кожного класу та кожного учня зокрема. З огляду на вимоги сьогодення вчителі німецької мови постійно апробують на уроках різноманітні методи та прийоми викладання для підвищення рівня володіння іноземною мовою.

Ми повинні враховувати, що сучасні учні отримують надмірне інформаційне навантаження, через що може проявлятися швидка стомлюваність, відволікання та мінімальна концентрація. У шкільній педагогіці говорять, також, про ритм навчання: фази зосередженості чергуються з фазами розслаблення,

завдяки чому увага та мотивація учнів залишаються постійно високими.

Тому даний принцип є ефективним при довготривалому вивченні мови, оскільки поєднання фаз зосередженості та розслаблення можемо співвідносити до формули 80/20. Насамперед, потрібно також усвідомлювати, що стандартний урок триває лише 45 хвилин, тому це правило є альтернативою поєднання всього комплексу вивчення іноземної мови.

Під час уроку можемо одночасно опрацьовувати як рецептивні навички (читання та слухання), так і продуктивні навички (письмо та говоріння), тренувати увагу, пам'ять, уяву. Якщо, ми говоримо про роль уяви для розвитку іншомовної комунікативної компетентності учнів, то значну роль у підвищенні рівня володіння німецької мови відіграє активна уява, репродуктивна чи творча, коли учень “створює оригінальні образи та ідеї, доповнює творче мислення” [3].

Наприклад, введення лексики у вигляді діалогу з коротким граматичним поясненням та підкріпленням візуально-аудіальним сприйняттям, на нашу думку, має значний успіх, при його комплексному введенні. У цей час учень може вивчати побудову питальних речень, можливі, логічні варіанти відповідей, завдяки картинкам та аудіо розвивається уява та відбувається незначне занурення в мовне середовище, а отже вірогідність вивчення лексично-граматичної структури більша, ніж при його окремому поясненні. (рис.1)

1 11-12 B2 Hören Sie und lesen Sie die Gespräche. Ergänzen Sie die Namen.

A

Richard Yulu

B

- ◆ Guten Tag. Mein Name ist Richard Yulu.
- Guten Tag, Herr ...
Entschuldigung, wie heißen Sie?
- ◆ Richard Yulu.
- Ah, ja. Guten Tag, Herr Yulu.
Ich bin Helga Weber.
- ◆ Guten Tag, Frau Weber.

Wie heißen Sie?
Ich heiße
Ich bin ...
Mein Name ist ...

- Das ist Herr Yulu.
- ▲ Guten Tag, Herr Yulu.
Ich bin Magdalena Deiser.
- ◆ Guten Tag, Frau Deiser, freut mich.
- ▲ Herzlich willkommen
im Park-Klinikum.

Рис.1 Вправа для лексично-граматичної активізації

Інколи викладачі іноземних мов приділяють надто багато уваги теоретичному аналізу того чи іншого граматичного явища, що для учнів не є завжди необхідним. Тому краще приділити 20 % часу на введення основних структурних особливостей з опорою на ситуативне вживання, що приведе до 80 % його ефективного вживання в усному та письмовому мовленні. Дуже часто засвоєння граматичного матеріалу залежить від способу його подачі, з опорою на слухове, візуальне, логічно-сміслове чи образне сприйняття. [4].

Висновки. При плануванні уроку слід думати над реорганізацією навчального процесу. Ще на початковому етапі планування варто виділити більше часу для роботи над проблемними питаннями. Це зовсім не означає, що інші правила слід ігнорувати, просто проблемні питання мають бути у пріоритеті.

Принцип Парето має інший бік: лише 20% зусиль учителя дають 80% успіху для учнів. Тож вирішальним є розуміння того, який спосіб донесення інформації та які вправи є найефективнішими для учнів. Наприклад, дослідження доводять, що вчити граматику необхідно у комплексі з читанням та письмом, ізольовані граматичні конструкції не є ефективними [5].

Знання ж основних положень принципу Парето та їх застосування під час уроку, а також правильно організований психологічний супровід вивчення німецької мови з урахуванням психологічних особливостей як окремої навчальної групи, так і безпосередньо учнів допоможе зробити цей процес більш системним, цілеспрямованим і ефективним, що підвищить їхній рівень володіння іноземною мовою і забезпечить надалі якісне підґрунтя для вивчення мови.

СПИСОК ЛІТЕРАТУРИ

1. Принцип Парето або правило 80/20. Самоосвіта: час для себе. [Електронний ресурс] – Режим доступу <http://samoosvita.in.ua/pryntsyp-pareto-abo-pravylo-80-20/>
2. Войтюк О. А. Використання принципу Парето під час іншомовної комунікативної підготовки майбутніх офіцерів-прикордонників – Збірник наукових праць. Національної академії Державної прикордонної служби України

Серія: психологічні науки. – Хмельницький, 2017. – 9с.

3. Савчин М. В. Загальна психологія : навч. посіб. / М. В. Савчин. – К.: Академвидав, 2012. – 464 с.

4. Войтюк О. А. Формування психологічної компетентності викладачів іноземних мов вищих військових навчальних закладів : дис. / канд. психол. наук : 19.00.07 / Войтюк Олена Анатоліївна. – Хмельницький, 2009. – 307 с.

5. Закон Парето у вивченні англійської мови: ЗНО на 200 і мінімум зусиль [Електронний ресурс] – Режим доступу <https://naurok.com.ua/post/zakon-pareto-u-vivchenni-angliysko-movi-zno-na-200-i-minimum-zusil/>

ФОНОСТИЛІСТИЧНІ ФУНКЦІЇ АЛІТЕРАЦІЇ У МОВОТВОРЧОСТІ Ф. ПОТУШНЯКА

Сньозик Ганна Іванівна,
аспірантка ДВНЗ

Ужгородський національний університет
м. Ужгород, Україна

Вступ. / Introductions. Письменники, щоб зробити найбільший вплив на уяву читача, використовують у своїй творчості різні способи. Зокрема, послуговуються різноманітними засобами мовної виразності, які буквально пронизують усі мовні рівні. Їх можна спостерігати як у фонетиці, так і в синтаксисі, що робить розуміння авторського задуму глибшим і всеосяжним. Фонетичні засоби мовної виразності є одними із найсильніших способів мовного впливу. Відчуття звукового образу слова відбувається лише на рівні підсвідомості, незалежно від бажання людини. Ось тому більшість поетичних текстів будується на використанні звукових засобів виразності.

Мета роботи. / Aim. Метою нашої роботи є дослідження фонетичних засобів мови художніх творів, зокрема фоностилістичних функцій алітерації у поетичних творах Ф. Потушняка.

Реалізація поставленої мети передбачає розв'язання таких завдань: здійснити теоретичний аналіз наукової літератури із досліджуваного питання; окреслити фонетичні засоби виразності в художніх літературі; проаналізувати творення алітерації у поезіях Ф. Потушняка.

Матеріали та методи. / Materials and methods. Матеріалом дослідження послужили тексти творів Ф. Потушняка.

Методи дослідження: аналіз і синтез, описовий, класифікаційний, метод зіставлення, спостереження.

Результати та обговорення. / Results and discussion. До фонетичних засобів мови літературного твору належать фонемі (або звуки як варіанти фонем); наголос слів; інтонація мовних одиниць. Звукову будову української

мови, вплив звукового ладу на вираження додаткових семантичних компонентів досліджували І. Білодід, М. Горелікова, М. Голянич, Н. Дашенко, О. Снітко, В. Чабаненко та ін.

В. Чабаненко, наприклад, евфонією мови (милозвучністю) називає «здатність її фонетичної будови до мелодійного звучання і до створення звукозображення у висловлюванні відповідно до його змісту і художнього призначення» [Чабаненко 2002, с. 199].

Мелодійне звучання мови забезпечується ритмікою та інтонацією. Дослідженням цих стилістичних засобів художнього твору займалися такі відомі мовознавці, як: Л. Булаховський, В. Шиприкевич, В. Мельничайко, М. Пентилюк та ін.

Розглядаючи виражальні властивості звуків у текстах літературно-художніх творів, передусім вирізняють такий узагальнений прийом, як звукопис.

Звукопис – це особлива повторюваність окремих звуків або їх сполучень, звуконаслідувальних слів у художньому тексті з метою створення звукового образу.

Основні художні функції звукопису такі:

- виразніше, наочніше зобразити предмет або явище (або інакше - посилити смисловий образ образом звуковим);
- виразити почуття і настрої автора або персонажів літературного твору;
- надати мові більшої мелодійності, у віршованому творі – ще й посилити ритм.

Звукові повтори, як правило, характеризуються за типом повторюваних елементів, за характером звукових асоціацій, за місцем розташування. Серед повторів окремих звуків розрізняють алітерацію та асонанс.

Алітерація або повтор одного чи кількох приголосних звуків у суміжних чи близько розташованих один від одного словах – один із прийомів, які використовував Ф. Потушняк. «Вона посилює фонічну виразність вірша, навіює почуття лагідності або навпаки, збуджує настороженість, навіть страх, запалює

пристрасть» [Кочан 2008, с. 134], наприклад: *Темна ніч похмура, / Буря розігралась* [Потушняк 2007, с. 20]; *Громи обірвались, / Вікна затряслися* [Потушняк 2007, с. 20]; *Хмари небо застиляють, / Бурі, громи піднялись / Над вершинами зламались, / Степом, полем понеслися* [Потушняк 2007, с. 20]; *Море грає, як прокляте, / А корабель вдаль пливе* [Потушняк 2007, с. 22]; *Блідий місяць на обрії, / Річка сріблом мерехтить* [Потушняк 2007, с. 24]; *Блищать під ледом млаки, / На водах ламлесь лід, / На небі хмари-мраки / І сонце – лиш як слід* [Потушняк 2007, с. 30]; *Холодне тіло – твоє око, / Як промінь, ще в душі горить, / Іду в поля, хай вкруг морока, / Хоч ніч одна кругом царить* [Потушняк 2007, с. 34].

Погоджуємось із думками М. Кабиш про те, що «алітерація виникає з повторення звуків, отже, вона є однією з форм повторення. Це повторення звуків має бути приємним для слуху, а не надто відвертим і нав'язливим. Усі прийоми написання поетичних текстів поети застосовують таким чином, щоб читач сприймав текст як природну комбінацію слів, хоча насправді її ефект було старанно розраховано» [Кабиш 2015, с. 114].

У довідниковій літературі цей різновид звукового повтору визначається так: алітерація (лат. ad – до, littera – літера) – «фонетична стилістична фігура, звукова організація мовлення шляхом повторення однотипних приголосних чи їхніх сполук» [Семенець 2004, с. 23]; «стилістичний прийом, який полягає у повторенні однорідних приголосних задля підвищення інтонаційної виразності вірша, для емоційного поглиблення його смислового зв'язку» [ЛС-Д 1997, с. 28], наприклад: *Змовкла пісня в дебрях ночі, / Зорі в далях голубих, / І глядять далекі очі / Із пустинь знову німих* [Потушняк 2007, с. 42]; *Смерть з його побіди п'яна, / Чорний прапор в порох ляг, / Чорна в грудях була рана, / Задрожав степами страх* [Потушняк 2007, с. 45]; *В далекий шлях з далеких зір / Луною сходить срібний гомін, / І серце сурмою в простір / Розкидує останній промінь* [Потушняк 2007, с. 66]; *Як овоч, впаде в води ніч, / Як відгомін, житами стежка, / Заграли труби межиріч, / Упали з днів у діл сережки* [Потушняк 2007, с. 73].

«Алітерація посилює фонічну виразність вірша, виділяючи певні слова у тексті й тим підсилюючи їхнє значення» [Мацько 2003, с. 33], наприклад: *Усе*

проходить: смерть і тління, / Так пусто, пусто, в полі тут [Потушняк 2007, с.40]; *Займесь полум'я скоро, скоро, / І світлом дебрі осинить, / Як вічний дух лісних просторів / Веселі думи сторожить* [Потушняк 2007, с. 51]; *В келихи вогні розлились, / В тихі води потопились, І пливуть, пливуть, пливуть / У незримі брови снів...* [Потушняк 2007, с. 64]; *Крилатий шум, крилатий храм, / Крилаті в вічність лунуть кроки* [Потушняк 2007, с. 68]; *Ангел ночі, Ангел ночі / Кинув перстень в прірву ночі* [Потушняк 2007, с. 74]; *Дзвонів сто в німім прокльоні, / Дзвонів сто в похвальнім тоні, / І стоокі йдуть глибокі / Кроки мимо, кроки, кроки...* [Потушняк 2007, с. 74]; *І падуть, падуть, падуть / В тихе плесо спілих днів* [Потушняк 2007, с. 75].

Висновки./Conclusions. Отже, проаналізувавши тексти творів Ф. Потушняка, ми дійшли до таких висновків. Письменник, як представник символізму, вмів майстерно використовувати фоностилістичні засоби. Найчастіше він використовував алітерацію, бо саме вона створює загальну музикальність і настрої твору. За допомогою цього фонетичного засобу виразності відбувається акцентування уваги читача на певній проблемі, створюється настрої поезії, описується навколишнє середовище, виражається ставлення автора до висвітлюваної проблеми, увиразнюється поетичне мовлення.

СПИСОК ВИКОРИСТАНИХ ДЖЕРЕЛ

1. Кабиш М. Ю. Звукопис в українській поезії першої половини ХХ століття: семантика, функції: дис... канд. філол. наук: 10.02.01. Київ, 2015. 267 с.
2. Кочан І. М. Лінгвістичний аналіз тексту: навч. посіб. 2-ге вид., перероб. і доп. Київ: Знання, 2008. 423 с.
3. Літературознавчий словник-довідник / Р. Т. Гром'як, Ю. І. Ковалів та ін. Київ: Академія, 1997. 752 с.
4. Мацько Л. І., Сидоренко О. М., Мацько О. М. Стилїстика української мови: підручник. Київ: Вища школа, 2003. 462 с.
5. Потушняк Ф. Мій сад: Поезії і драми / упорядкування, підготовка

текстів, передмова та примітки Д. М. Федаки. Ужгород: ВАТ «Видавництво «Закарпаття», 2007. 567 с.

6. Семенець О. О. Синергетика поетичного слова: монографія. Кіровоград: Імекс ЛТД, 2004. 338 с.

7. Чабаненко В. О. Стилїстика експресивних засобів української мови: монографія. Запоріжжя, 2002. 351 с.

ТВОРЧИЙ ФЕНОМЕН АННІ ЕРНО (ЛАУРЕАТКИ НОБЕЛІВСЬКОЇ ПРЕМІЇ З ЛІТЕРАТУРИ 2022 Р.)

Станіслав Ольга Вадимівна

док. філол. наук, доцент,
професор кафедри романської філології
Волинський національний університет імені Лесі українки
м. Луцьк, Україна

Вступ. Однією з яскравих представниць французької жіночої прози другої половини ХХ століття є Анні Ерно (Annie Ernaux). Цьогоріч 82-річна французька письменниця, професорка університету отримала Нобелівську премію з літератури. У релізі Шведської академії зазначається, що Анні Ерно здобула нагороду за «мужність та хірургічну точність, з якими вона розкриває походження, відчуження та колективні обмеження особистих спогадів» [2]. Голова Нобелівського комітету з літератури професор Карл-Генрік Гелдін (*Carl-Henrik Heldin*) сказав, що робота письменниці захоплююча і невіддільна часу. Анні Ерно явно вірить у визвольну силу письма. Її твори безкомпромісні й написані простою мовою [1].

Мета роботи – розглянути домінанти творчості сучасної французької письменниці Анні Ерно, лауреатки Нобелівської премії з літератури.

Матеріали та методи. Об'єктом вивчення окреслилась літературна творчість Анні Ерно, предметом дослідження – особливості творчого методу письменниці. Методологічною основою даної наукової розвідки є інтегративний підхід, який уможливорює комплексний аналіз матеріалу.

Результати обговорення. Анні Ерно народилася 1 вересня 1940 року у Нормандії, в бідному, але амбітному середовищі. Її батьки працювали на заводі в маленькому містечку Івето, та згодом відкрили малий бізнес – продуктовий магазин і кафе. Анні навчалася в університеті Руана, а потім у Бордо. Після навчання вона здобула диплом вчителя літератури та активно рухалась сходами педагогічної професії. У 1971 році вона стала доцентом кафедри

сучасної літератури. Деякий час працювала над незавершеним дипломним проєктом про французького письменника Мариво. На початку 1970-х років вона викладала у ліцеї Бонневілья, в Колеж д'Евир в Аннесі-ле-В'є, а потім у Понтуазі, навчалася заочно у Національному центрі дистанційної освіти (CNED) та зрештою стала професоркою літератури, інтелектуалкою.

Відомо, що Анні Ерно у літературі з 1974 року. Вона дебютувала з твором «Les Armoires vides» («Порожні шафи» / «Вичищено»). Це був роман про кілька днів із життя однієї філологині. Головна героїня твору – вагітна і за цей час вона має вирішити: продовжувати пошук себе чи народити дитину і зануритися у шлюб, сімейні клопоти. Вона згадує власне дитинство, батьків та розмірковує над тим, чи хоче перетворитися на своїх рідних. Героїня обирає радикальний шлях - аборт. Анні Ерно натякає: життя жінки – весь час бути напередодні якоїсь чергової великої війни. Слід зазначити, що в романі є виразні автобіографічні мотиви, що буде характерно для усієї подальшої творчості письменниці.

Результати наукової розвідки ствердили, що Анні Ерно впродовж усього свого письменницького шляху писала тексти на межі біографії та художньої літератури. Усі її твори так чи інакше стосуються реальних епізодів її власного життя та поєднують у собі історичний та індивідуальний досвід. Не випадково літературну творчість Анні Ерно називають справжнім свідченням епохи, коли особисті спогади накладаються на колективну пам'ять покоління. Читаючи Анні Ерно, виникає відчуття, що для неї досвід не є повністю пережитим, поки він не написаний. Однієї пам'яті недостатньо: досвід потрібно записувати. Можна стверджувати, що її творчий феномен полягає в тому, що вона намагається відновити та реконструювати пережиті емоції, багато з яких незручні, непристойні, сороміцькі і саме вони надають її прозі яскравості та неповторності. Читаючи її, ви ніби відчуваєте, ніби спостерігаєте серію моментів і почуттів, захоплених, зібраних і утриманих у підвішеному стані до їх необхідного розгортання. З чого все-таки складається справжнє життя? Це набір моментів: внутрішня архітектура наших власних спогадів, спогадів заповнених, здавалося б, безглуздими об'єктами, звуками, зображеннями та словами, які об'єднуються,

щоб створити ціле.

«Les Années» («Роки») – це її шедевр у цій техніці. Це книга, якій вдається одночасно бути інтимною історією і великою, масштабною оповіддю. Це хроніка цілого покоління, розказана через суб'єктивність тіла та розуму лише однієї жінки. У цій книзі Анні Ерно вперше пише про себе у третій особі, даючи яскравий погляд на суспільство одразу після Другої світової війни та до початку 2000-х років. Це зворушлива соціальна історія жінки та суспільства, що розвивається. У її романі знайшлося місце для війни в Алжирі, ядерної загрози, брендів та надмірного споживацтва. «Плин часу вона накладає шарами, щоб виразити «прожитий вимір історії», – пише The Guardian [1]. «Це особливий різновид автобіографії: з одного боку, дуже суб'єктивний і особистісний, а з іншого – універсальний» [1]. З цього приводу відомий видавець Жак Тестар сказав, що А. Ерно «винаходить форму, робить щось справді нове з літературою; це перетин роману, автобіографії та наукової літератури» [2].

Подібним чином можна сказати і про «Історію дівчини», яка є дуже особистою розповіддю про сексуальне пробудження та приниження, яке сталося за півстоліття до цього й, водночас, це робота емоційного історика, який вірить в універсальність певного досвіду. На перший погляд – це історія однієї дівчини 1958 року, але, насправді, ми знаємо, що вона далеко не унікальна у своєму досвіді чоловічої агресії. Відданість Анні Ерно власній емоційній археології викликає потужний резонанс. Її творчість перегукується з досвідом багатьох жінок її покоління, які шукали звільнення від насильства, агресії через навчання та творчість. Вона дає таким жінкам відчуття своєрідного злиття їхньої індивідуальної свідомості в глибокий, єдиний колективізм.

Аналіз творчості Анні Ерно вказує на те, що вона пише про соціальне походження батьків, підліткові роки, свій шлюб, пристрасний роман зі східноєвропейським чоловіком, аборт, хворобу Альцгеймера, про рак молочної залози і смерть матері. Письменниця показує у своїх творах соціальні негаразди, незадоволення життям, сімейне насильство; розвінчує ілюзії, незламні зусилля щодо відновлення життя; змальовує суспільство таким, яким воно є. Анні

Ерно - надзвичайно самозаглиблена. Вона сміливо й відверто препарує власні почуття й емоції, перетворюючи події приватного життя на літературний матеріал. Нині у доробку письменниці – 29 романів і її давно вже вважають живим класиком.

Аналіз стилю написання, особливостей оповіді, засвідчують, що пише вона чисто «по-чоловічому». Адже ми звикли, що жіноча проза, як правило, емоційна, чуттєва, афективна, а в текстах Анні Ерно емоції майже відсутні, при тому, що вона описує події з особистого життя і користується займенником «я». Сама авторка стверджує, що пише нейтрально, «без суджень, без метафор, без романтичних порівнянь» і закликає до «об'єктивного стилю, який не цінує і не знецінює факти, що розповідаються», тим самим прагнучи «залишатися відповідно до історичних фактів та документів» [3]. Для Анні Ерно «не існує поетичного чи літературного об'єкта самого по собі», а художнє письмо мотивоване «бажанням порушити літературну та соціальну ієрархію, написавши однаково про об'єкти, які вважаються негідними літератури, наприклад, про супермаркети, та інші, благородніші, на кшталт механізмів пам'яті, почуття часу і т. ін., шляхом їхньої асоціації» [3]. За висловом самої письменниці, вона використовує мову як «ніж», яким роздирає імлу уяви. Її оптика – це об'єктив камери, який скрупульозно, безпристрасно й безкомпромісно висвітлює кожну деталь [3]. Знаменитий літературознавець Ролан Барт, характеризуючи роман «Сторонній» Альбера Камю (теж нобелівського лауреата), називав такий стиль «нульовим ступенем письма».

Насамкінець зазначимо, що Анні Ерно цілковито заслужено отримувала за свої книжки престижні премії і є лауреаткою низки літературних премій. У 1984 році вона отримала премію Ренодо за іншу свою автобіографічну роботу «La Place» («Чоловіче місце») – оповідання, присвячене її стосункам з батьком та досвіду дорослішання у маленькому містечку у Франції, а також подальшому переїзду та життю далеко від дому. Багато критиків вважають її найкращим твором роман 2008 року «Les Années» («Роки»), за який авторка була удостоєна премії Маргеріт Дюрас та премії Франсуа Моріака (за цей же твір). У цьому ж

році вона отримала Премію французької мови за сукупність творчості. З 2014 року вона є почесним доктором Університету Сержі-Понтуаз. Творчість письменниці надихала кінематографістів. У 2008 році режисер Патрік-Маріо Бернар за книгою Анні Ерно зняв фільм «Інша». У 2021 році переможцем Венеціанського фестивалю став фільм Одрі Діван «Подія», знятий за її твором.

Висновки. Результати нашої праці засвідчують, що феномен творчості лауреатки Нобелівської премії з літератури 2022 р. становлять, передусім, виразні автобіографічні мотиви. Анні Ерно створила особливий різновид автобіографії: з одного боку, дуже суб'єктивний, а з іншого – універсальний, коли особисті спогади накладаються на колективну пам'ять покоління. Авторка дає нам своєрідне злиття цієї індивідуальної свідомості в глибокий, єдиний колективізм. Вона є натхненням, яке допомогло забезпечити нам право розповідати власні історії, намагатися знайти потенціал людських зв'язків серед уламків і фрагментів нашого власного життя.

СПИСОК ЛІТЕРАТУРИ

1. Енні Ерно : найкращі твори лауреата Нобелівської премії з літератури 2022 року. URL: <https://cutt.ly/HNxrEc2>
2. «Революція в автобіографії». Французька письменниця автофікшну Анні Ерно отримала «Нобеля» з літератури. URL: <https://cutt.ly/TNxe0UZ>
3. Анні Ерно. URL: <https://cutt.ly/INxrqgd>

ДИСКУРСОЛОГІЯ ТА ТЕОРІЯ КОМУНІКАЦІЇ: АСПЕКТИ ВИВЧЕННЯ

Терехова Діана Іванівна,
к. філол. н, доцент, науковий керівник,
Власенко Валентина Володимирівна,
студентка,
Київський національний лінгвістичний університет,
м. Київ, Україна

Вступ. Термін "дискурс" привертає до себе увагу лінгвістів різних галузей мовознавства переважно з другої половини ХХ століття, що спричинено розвитком цієї науки та пануванням когнітивно-комунікативної парадигми. За відносно короткий термін дискурсивний напрям став пріоритетним у сучасній лінгвістиці, набув міждисциплінарного характеру.

Отже, поняття дискурсу як нового об'єкта досліджень "...є одним із найбільш уживаних і найбільш суперечливих у лінгвістиці" (4), зокрема його розглядають як текст, як дискурсивну практику, як соціальну практику (3) тощо, у межах окремого типу дискурсу (художнього, невербального, педагогічного, юридичного, судового, наукового, корпоративного, емоційного, гастрономічного, ритуального, банківського) (2) або підходів (субпарадигм) (конверсаційний аналіз, теорія мовленнєвих актів, лінгвістика тексту) (4).

Це скеровує кожного дослідника дискурсу (серед яких Ананко Т. Р., Бацевич Ф. С., Бурбело В. Б., Гнезділова Я. В., Карасик В. І., Корольов І. Р., Кравченко Н. К., Кубрякова О. С., Шевченко І. С., Яворська Г. М. та ін.) не лише знати й усвідомлювати його типологію, підходи, принципи, аспекти вивчення, а й виокремлювати саме те визначення й той аспект аналізу дискурсу, що відповідає меті та завданням конкретного дослідження.

Мета роботи: проаналізувати та охарактеризувати сучасні аспекти вивчення дискурсу задля з'ясування методологічної основи дослідження.

Матеріали та методи. Матеріалом для характеристики підходів до вивчення дискурсу послуговували праці провідних сучасних вітчизняних та

закордонних мовознавців, які проаналізовано, систематизовано та викладено за допомогою описового метода.

Результати та обговорення. Таким чином, з'ясовано, що в сучасній лінгвістиці дискурс трактується неоднозначно. Виокремимо підходи до визначення дискурсу за теорією Карасика В. І. (1).

Згідно з комунікативним підходом дискурс визначають як вербальне спілкування (мова, вживання, функціонування мови) або як діалог, бесіду, тобто тип діалогічного висловлювання, як мову з позиції мовця на противагу оповіданню, яке не враховує такої позиції. У рамках комунікативного підходу дискурс – це "певна знакова структура, яку роблять дискурсом її суб'єкт, об'єкт, місце, час, обставини створення (виробництва)" (1).

За структурно-синтаксичним підходом дискурс – це фрагмент тексту, тобто утворення, вище рівня пропозиції (надфразова єдність, складне синтаксичне ціле, абзац) (1). Під дискурсом розуміють дві або кілька пропозицій, які перебувають у смислового зв'язку один з одним, а зв'язність є провідною ознакою дискурсу.

Відповідно до структурно-стилістичного підходу дискурс – це "...нетекстова організація розмовної мови, що характеризується нечітким розподілом на частини, пануванням асоціативних зв'язків, спонтанністю, ситуативністю, високою контекстністю, стилістичною специфікою" (1).

Соціально-прагматичний підхід визначає дискурс як текст, занурений у ситуацію спілкування, в життя, або як соціальний або ідеологічно обмежений тип висловлювань (1).

На основі зіставлення поданих вище підходів визначимо, що дискурс є комунікативно-прагматичним зразком мовленнєвої поведінки, що відбувається в певній соціальній сфері, яка має певний набір змінних величин: соціальні норми, відношення, ролі, конвенції, показники інтерактивності тощо. Тобто цей термін близький за змістом до поняття "текст", проте наділений динамічністю та розгортанням у часі. Доречно розглядати дискурс з позицій теорії комунікації, яка синтезує погляди на текст (дискурс) як засіб та результат комунікації, об'єкт пізнання та носій культурного коду нації.

Грунтуючись на діяльнісному підході, теорії комунікації тлумачить дискурс (текст) як діяльність людини. Результатом комунікативної діяльності є мовлення як цілеспрямована соціальна дія, або дискурс.

Отже, теорію комунікації презентують як відкриту область дискурсу, зайняту проблемами комунікації соціальної практики, теоретичного метадискурсу, який виникає з практичного, розширює і збагачує його. "У рамках комунікації як практичної дисципліни теорія покликана забезпечити концептуальні ресурси для роздумів про комунікативні проблеми. Це відбувається шляхом теоретичного уявлення (концептуального реконструювання) комунікативних практик з використанням щодо абстрактних, добре аргументованих, нормативних ідеалізацій комунікації" (Craig, 1996; Craig & Tracy, 1995).

Висновки. Отже, теорія комунікації – наука, що спирається на комунікативний підхід до людини і суспільства та функціонує як певний метадискурс, сформований у контексті осмислення комунікативних практик. Розуміння "...дискурсу як конструювання, використання теорій соціального конструктивізму є відмінною рисою нової парадигми, ...яка трактує комунікацію як конструктивний фактор поведінки та діяльності людей" (4), що й обрано основою нашого дослідження.

ЛІТЕРАТУРА

1. Карасик В. И. (1999) Религиозный дискурс // *Языковая личность: проблемы лингвокультурологии и функциональной семантики*: Сб. науч. тр. Волгоград: Перемена. С. 5-19.
2. Корольов І. Р. (2012) Поняття дискурсу в сучасному мовознавстві: визначення, структура, типологія // *Studia-linguistica*. Vol. 6/2. <http://studia-linguistica.knu.ua/ponjattja-diskursu-v-suchasnomu-movoznavstvi-viznachennja-struktura-tipologija/>
3. Кравченко Н. К. (2012) *Практическая дискурсология: школы, методы, методики современного дискурс-анализа*. Луцк: Волиньполіграф.

4. Шевченко І. С. (2006) Дискурс і когнітивно-комунікативна парадигма лінгвістики // *Мова. Людина. Світ. До 70-річчя проф. М. Кочергана*: зб. наук. статей /відп ред. Тараненко У. О. Київ: Вид. центр КНЛУ. С. 148-156.

5. Craig, 1996; Craig & Tracy, 1995. *Grounded Practical Theory: The Case of Intellectual Discussion*. SAGE Publications.

СУЧАСНИЙ ПІДХІД ДО ВИВЧЕННЯ МОВНОЇ СВІДОМОСТІ ЗА МАТЕРІАЛАМИ АСОЦІАТИВНИХ СЛОВНИКІВ

Терехова Діана Іванівна,
к. філол. н, доцент, науковий керівник,
Литвин Анастасія Олександрівна,
студентка,
Київський національний лінгвістичний університет,
м. Київ, Україна

Вступ. У сучасній лінгвістичній теорії розглядати мову окремо від свідомості мовця – можна вважати завданням недоцільним. Якщо мовознавство першої половини ХХ століття вивчало структуру і системність мови, то на початку ХХІ століття перед ним постає завдання аналізу та дослідження семантичних основ мови та людської ментальності. Антропоцентричність, дискурсивність, культуроцентричність та інші принципи дослідження, які мають за центральну ідею необхідність цілісного бачення людини, виникли в атмосфері зацікавленості людьми своєї причетності до культур та традицій – своїх і світу – а також пошуку національної ідентичності. Мова, таким чином, виступає не тільки засобом спілкування, а й відіграє провідну роль у творенні та зміцненні національної держави, об'єднує населення країни.

І хоча швидкість, із якою сьогодні змінюється мовний пейзаж, може створити хибне враження щодо доцільності укладання асоціативних словників, вважаємо, що досягти цілей об'єктивного відображення зрізу людської свідомості можна завдяки використанню саме цього засобу. Порушення проблеми пізнання мовної свідомості, хоч і популярне в сучасних роботах (Агаркова, 2004; Голубовська, 2002; Дашиєва, 2000; Іватович, 2005; Караулов, 2000; Романовська, 2005; Савельєва, 2006; Стернін, 2003; Тарасов, 2004, 2008; Терехова, 2008, 2010, 2011, 2012, 2013; Уфімцева, 2005, 2009, 2011 та ін.), все ще актуальне і на пряму залежить від вектора та засобів дослідження.

Метою роботи є пошук і розробка нових підходів до вивчення національно

культурної специфіки мовної свідомості представників певного етносу на матеріалі асоціативних словників.

Матеріали та методи. Матеріалом послуговували асоціативні словники, видані українською та англійською мовами, праці провідних учених з проблем вивчення мовної свідомості у психолінгвістиці та когнітивній лінгвістиці. Окрім загальнонаукових методів, для аналізу матеріалу використано описовий метод, зіставний, метод моделювання та низку інших сучасних методів когнітивної лінгвістики та психолінгвістики.

Результати та обговорення. Міждисциплінарне осмислення явищ мови, інтеграція таких наук, як соціологія та психологія, зародилося ще у минулому столітті. Саме у 80-ті роки утворилося таке поняття, як мовна свідомість, яке найчастіше використовується у психолінгвістиці та когнітивній лінгвістиці.

Виникнення цього поняття можна обумовити бажанням пояснити індивідуальні ознаки мовця, або проблему людини у мові, зацікавленістю лінгвістів у формуванні та функціонуванні мовної свідомості в умовах внутрішнього та міжкультурного етнічного середовища, у різних соціальних та професійних прошарках, а також актуальністю вивчення мовних ситуацій. Але його визначення все ще залишається розкритим питанням.

Наприклад, О. С. Ахманова тлумачила поняття мовної свідомості як синонім терміна картини світу, що донині поширено в російському мовознавстві.

Український лінгвіст Г. В. Ейгер стверджує, що мовна свідомість є частиною масової свідомості і виступає механізмом, який формує, зберігає та перетворює мовні знаки, правила їх поєднання й уживання (1).

Радянський психолінгвіст О. О. Леонтьєв (3) пропонував теорію сукупності структур свідомості, які були сформовані соціальними знаннями, пов'язаними з мовними знаками. Московська психолінгвістична школа, де мовна свідомість як предмет вивчення досліджується протягом останніх чотирьох десятиліть, трактує її як сукупність образів свідомості, що відображені за допомогою мовних засобів.

Зауважимо, що поняття мовної свідомості може бути інтерпретовано як свідоме ставлення до мови. Наприклад, Пилип Селігей у своєму дослідженні

"Мовна свідомість: структура, типологія, виховання" говорить про "небайдуже ставлення до мови", тобто це значення сфокусовано саме на ставленні мовця до мови в контексті національних настроїв (4).

Отже, мова є вербальним відображенням свідомості, яка, у свою чергу, впливає на мову. Мовна свідомість виступає як лінгвістичним засобом описання мислення людини, так і засобом утворення національної свідомості.

Неоднозначність у тлумаченні терміна зумовило використання методу асоціативного експерименту. Асоціації у психології розуміють як закономірний зв'язок між окремими подіями, фактами, предметами та явищами, які відображені у свідомості і зазвичай утворюються через особистий досвід людини (9). Вивчення мовної свідомості ґрунтується переважно на основі асоціативних полів, одержаних у результаті проведення асоціативних експериментів. Дані широкомасштабних асоціативних експериментів подають в асоціативних словниках, де й віддзеркалюється мовна свідомість носіїв мови.

Саме з метою вивчення мовленнєвої поведінки був проведений асоціативний вербальний експеримент німецькими дослідниками А. Тумбом та К. Марбе. Спочатку він застосовувався для дослідження психічних процесів, однак згодом – і для досліджень у сфері семантики. Перший словник вербальних асоціативних норм був виданий у 1910-му році Г. Г. Кент та А. Д. Розановим (7). Стимулами були сто найчастотніших слів англійської мови.

Метою англійського тезаурусу (Kiss, G., Armstrong, C. (Eds.), 1972) (8), укладеного Единбургським університетом, було моделювання та дослідження структури внутрішнього лексикону носіїв англійської мови. За результатами експерименту, який відбувався в три етапи з різними наборами стимулів (на першому етапі стимули були відібрані дослідниками, на двох наступних - використовувалися результати попередніх етапів) вдалося побудувати асоціативно-вербальну мережу та на основі цього укласти Прямий (стимул - реакція) та Зворотній (реакція – стимул) асоціативні словники.

Створений за тією ж схемою тезаурус російської мови (Караулов Ю. М., Черкасова Г. О. (Eds.), 2002) (2) розвинув дослідження мовної свідомості і

започаткував новий напрям в мовознавстві – асоціативну лінгвістику.

В українській мові розвитку цього напрямку лінгвістики посприяли праці Н. Бутенко – "Словник асоціативних норм української мови" (1979) та "Словник асоціативних означень іменників в українській мові" (1989), а також "Український асоціативний словник" С. Мартінек у чотирьох томах, укладений за матеріалами психолінгвістичного експерименту з носіями української мови.

Суттєвим недоліком і англомовних, і українськомовних асоціативних словників, що вивчаються в цьому дослідженні, є малий розмір асоціативних вибірок. У контексті мультифасетності та різноманіття запропонованих понять, принципову роль відіграють відносно маргінальні, недопредставлені асоціації, що можуть бути виявлені тільки у вибірках більшого розміру.

Наприклад, у багатьох випадках, асоціативні вибірки дискримінуються за реєстром написання відповідей та без більш детального вивчення методології дослідження, неможливо казати як про статистичне, так і про семантичне значення отриманих даних у відношенні до предметів асоціації. Із статистичної науки, нам відомо, що неможливо робити висновки про наявність або відсутність у даних тих чи інших відношень, спираючись лише на найуживаніші, або *групи* найбільш уживаних входжень, адже вони презентують лише домінантну, але не вирішальну складову повного розподілу, і не дають достатньої картини. Ми можемо дізнатися набагато більше про цей феномен, зокрема про семантичне та індердискурсивне значення вивчаємих понять, якщо звернемо увагу на перелік більш маргінальних асоціативних відношень.

Головною метою для була спроба виключити із області зору домінантні, паразитичні дискурси, що інваріантним чином впливають на асоціативність виучуваних понять. Таким чином, ми зможемо звернути увагу на ті дискурси, і ті дискурс-формуючі чинники, що не є частиною "паразитичної більшості" та моментальних, не принципових реакцій.

Сьогодні формування асоціативних словників-тезаурусів базується на розвиненій інформаційній технології, що допомагає автоматизувати процес їх створення та дослідження. Укладання тезаурусів допомогло вперше побудувати

реальну модель мовної картини світу носія мови та дослідити зміст мовної свідомості носіїв різних мов і культур. Метод укладання мовної моделі хоч і модернізувався, але все ще залежить від участі людей – словники укладаються на базі експериментів та опитувань носіїв.

Модель, за якою вибудовується асоціативний словник, виражає досвід носія мови. Організація з акцентом на значимість та цінність певних мовленнєвих елементів у загальній ієрархії мови надає моделі словника системно цілісний характер. Побудова таких словників не є штучною, а виводиться із отриманого матеріалу, а тому є відображенням мисленнєвого процесу носія мови. Головним у побудові словника є принцип значимості та цінності (valuer за Ф. де Сосюрром) - кожен елемент є значущим і має значення одночасно. Дані, як про прямі, так і про зворотні реакції, супроводжуються кількісними показниками, які засвідчують силу зв'язку між ними.

Отже, асоціативний експеримент – це той метод, який успішно допоможе розкрити культурну специфіку слів, те спільне та відмінне, що присутнє у свідомості носія культури, визначити роль рідної мови у процесі формування картини світу, а найбільше підходять для цієї мети асоціативні словники.

Спробуємо побудувати такий експеримент за відсутності та безпосередньої участі носія мови. Для цього необхідний інструмент, певна модель, здатна "вивчати" семантичні та синтаксичні відношення між мовними поняттями та синтезувати ці відношення (зворотній процес) з метою спостереження вивчених понять.

Прикладом вдалої та успішної сучасної моделі, що задовольняє вказаним властивостям, є word2vec (10). Алгоритм word2vec використовує нейромережну модель для навчання пов'язаності слів із великого корпусу текстів, і коли ми говоримо про "великий" корпус, – йдеться про сукупність усіх доступних в Інтернеті текстів. Щойно її натреновано, залежно від конкретних властивостей, що потребують дослідники, така модель може виявляти слова-синоніми, підказувати додаткові слова для часткового речення, виявляти будь-які семантичні та синтаксичні відношення між усіма доступними переліками та

комбінаціями понять із цільового корпусу текстів, у тому числі асоціативні відношення, на кшталт тих, що вивчаються в асоціативних словниках (Wikipedia). Як випливає з її назви, word2vec представляє кожне окреме слово (або словосполучення) певним переліком чисел, що в математиці називають вектором. Деталі реалізації алгоритму не є принциповими для дослідника, але важливо розуміти, що точність та глибина "навчених" відношень прямо залежить від обраної довжини (розмірності) векторів у заданій моделі. Таким чином, більш "потужні" варіанти моделі word2vec можуть вивчати складніші відношення та нюансовані поняття, проте будуть потребувати більше даних (корпус текстів відносно більшого розміру) задля відокремлення статистичного шуму від шуканого сигналу.

Головний мотив, особливість та водночас обмеження всіх існуючих методів організації асоціативних експериментів полягає в залученні сторонніх респондентів. На перший погляд, може здаватися, що в умовах вивчення мовної свідомості неможливо обійтися без респондентів, проте на сьогоднішній день це вже не відповідає дійсності. Завдяки гучному прогресу в області так званих *великих мовних моделей* (далі ВММ), ми маємо можливість моделювати мовну свідомість за допомогою корпусів напряду, без участі респондента.

Класична методологія проведення асоціативного експерименту здатна коригувати фактор скороминучих впливів на мову тільки в разі проведення експерименту протягом довго періоду часу, що вимірюється роками.

Напроти, ВММ тренуються на основі даних, отриманих протягом десятків років, пропорційна більша частина яких була отримана в останні роки, що надає пріоритет актуальним течіям мовної свідомості в тому вигляді, у якому вона зображена в мережі Інтернет та в сучасній літературі.

Висновки. Озброївшись новим технологічним інструментом, ми можемо запропонувати якісно нову, кількісно вимірювальну методологію вивчення асоціативних відношень, тим самим усунути недоліки існуючих словників та укласти словники із більш повною картиною мовної свідомості обраного регіону, часового інтервалу і таке інше.

ЛІТЕРАТУРА

1. Ейгер Г. В. (1990) Механизмы контроля языковой правильности высказывания. Харьков: Основы.
2. Караулов Ю. Н., & Черкасова, Г. А. (Eds.) (2002) Русский ассоциативный словарь. В 2 тт. Москва: АСТ: Астрель.
3. Леонтьев А. А. (1977) Словарь ассоциативных норм русского языка. Москва: Издательство МГУ.
4. Селігей П. О. (2012) Мовна свідомість - Шанобливе ставлення до мови // Дивослово.
5. Терехова Д. І. (2012) Психолінгвістичні методи виявлення специфіки мовної свідомості східних слов'ян // Мовна система як результат відображення процесів концептуалізації і категоризації навколишнього світу. Київ: Гілея, КЖД "Софія". С. 62-71.
6. Терехова Д. І. (2013) Використання психолінгвістичних методів дослідження для міжмовних і міжкультурних зіставлень // Науковий вісник кафедри ЮНЕСКО. Серія Філологія. Педагогіка. Психологія. Київ: КНЛУ. 27. С. 25-31.
7. Kent, G. H., & Rosanoff A. J. (1910) A Study of Association in Insanity // American Journal of Insanity.
8. Kiss G., & Armstrong C. (Eds.) (1972) The Edinburg Associative Thesaurus. Edinburg.
9. Klein Stephen (2012). Learning: Principles and Applications (6 ed.). SAGE Publications. ISBN 978-1-4129-8734-9.
10. "Word2vec" (2020) Wikipedia. Available at: <https://en.wikipedia.org/wiki/Word2vec>

ПРОБЛЕМА ПЕРЕКЛАДУ АНГЛОМОВНИХ ПРИСЛІВ'ІВ ТА ПРИКАЗОК

Туріцина Олена Миколаївна,

доцент

Воробйова Ярослава Ігорівна

Студентка

Національний університет
біоресурсів і природокористування
м. Київ, Україна

Вступ. Прислів'я і приказки є важливою складовою англійської мови. З давніх-давен даний жанр усної народної творчості займав вагому частину літератури як української, так і англійської мов. Вони є відображенням певної епохи життя людей, їхнього побуту і звичаїв. Ця тема безумовно є досить актуальною, адже складнощі при їхньому перекладі можуть спричинити безліч непорозумінь. Тому важливо вивчати методи і способи перекладу прислів'їв і приказок.

Ціль роботи. Класифікувати прислів'я і приказки за особливостями перекладу в англійській та українській версіях.

Матеріали та методи. При вивченні даної теми, було застосовано аналіз, порівняння, зіставлення і опис.

Результати та обговорення.

Англійська мова славиться своєю кількістю прислів'їв і приказок, тому велика кількість сучасних науковців присвячують свої дослідження цьому питанню, такі як: А. Афанасьєв, В. Гвоздьов, А. Потебня. Вони вивчали не лише роль даного жанру у функціонуванні мови, а й особливості перекладу прислів'їв та приказок.

Способи перекладу прислів'їв і приказок в загальному можна класифікувати наступним чином:

1. Прислів'я і приказки, які ідентично перекладаються з мови оригіналу на українську, наприклад: *if you run after two hares, you'll catch none.* - *за двома зайцями поженешся – жодного не піймаєш; the glass is always greener on the other*

side of the fence. - *трава завжди зеленіша по той бік паркану*; *better late than never* – *краще пізно, ніж ніколи*; *all is well that ends well* – *все добре, що добре закінчується*. Проте варто пам'ятати, що спроби дослівного перекладу прислів'їв та приказок можуть призвести до несподіваного, часто безглузкого результату. Наприклад, англійська фраза *not room to swing a cat* (дослівно: «немає місця, щоб розмахувати кішкою») відповідає українській приказці «яблуку ніде впасти».

Варто сказати, що зараз у мові приказок і прислів'їв, які перекладаються дослівно, надзвичайно мало, їх число не перебільшує 15%. Саме тому потрібно розглянути інші види і механізми перекладу даних сталих виразів.

2. Прислів'я і приказки, які можливо частково перекласти з англійської мови, вони складають близько 50% всіх прислів'їв, наприклад: *he laughs best who laugh last* – *краще за всіх сміється той, хто сміється останній* (дослівний переклад – добре сміється той, хто сміється останнім); *too much knowledge makes the head bald* – *занадто багато знань роблять голову лисою* (дослівний переклад - багато знатимеш – скоро постарієш).

3. Прислів'я і приказки, які значно відрізняються від оригіналу, проте частина змісту зберігається. *The best is always the enemy of the good* – *від добра добра не шукають*; *promises are like piecrust, made to be broken* - *обицяного три роки чекають*; *the early bird catches the worm* - *хто рано встає, тому Бог дає*; *old friends and old wine are best* - *старий друг – кращий двох нових*.

Потрібно не забувати про контекст, адже саме він вказує на той еквівалент, яким треба скористатись в тому чи іншому випадку. Важливо пам'ятати, що для кожного англійського прислів'я обов'язково знайдеться відповідник в українській мові, потрібно розуміти, що головна задача перекладача – віднайти серед безлічі варіантів саме той, що допоможе передати те, що хотів сказати мовець.

Висновки. Отже, проаналізувавши безліч прикладів перекладу прислів'їв і приказок, ми запевнилися, що найбільшу частину складають ті, які можливо частково перекласти з англійської мови, але перекладач повинен бути обережним і уважним, адже подібними виразами можна легко забруднити своє мовлення, якщо вживати їх, не знаючи правильного перекладу. Знання англійських

прислів'їв і приказок збагачує словниковий запас, а правильне їх використанні допомагає засвоїти образний лад мови, розвиває пам'ять, ознайомлює із народною мудрістю. Необхідність пошукових еквівалентів перекладу виразів на рідну мову розвиває перекладацькі навички та вміння. Саме вони допомагають зануритися в ментальний світ носія мови та побачити його у всіх повсякденних проявах, а потім «pull up stakes» – вчасно змотати вудки, та повернутися у рідне середовище, адже «east or west, home is best» – всюди добре, а вдома найкраще.

ЛІТЕРАТУРА:

1. Верба Л. Г. Порівняльна лексикологія англійської та української мов / Лідія Георгіївна Верба. – Вінниця: Нова книга, 2008. – 246 с.
2. Есипенко Д., Новиченко М. (1992). Українські прислів'я і приказки. К.: Знання.
3. Longman Dictionary of Contemporary English, 2003. 1949.

СТИЛІСТИЧНІ ОСОБЛИВОСТІ АНГЛОМОВНОЇ ДІЛОВОЇ КОРЕСПОНДЕНЦІЇ

Харкевич Галина Іліодорівна,
к. філол. н., доцент
Волинський національний університет
імені Лесі Українки
м. Луцьк, Україна

Вступ. Вітчизняні та зарубіжні мовознавці неодноразово вивчали питання введення ділової кореспонденції (Н. І. Гончарова, Т. Б. Гриценко, І. Л. Михно, Л. О. Пустовіт, В. І. Резніченко, С. І. Шевчук та ін.). Актуальність дослідження полягає у необхідності вивчення стилістичних особливостей ділових листів, оскільки вони є однією з найважливіших форм ділового спілкування. Важливим чинником успішного ділового спілкування є спроможність партнерів до максимального лаконічного і водночас повного і точного викладу інформації, яка повинна надаватися у найстисліший термін [1, с. 57].

Мета роботи. Метою статті є аналіз стилістичної організації текстів ділових листів. Ділове листування є важливим елементом ділової комунікації. За допомогою листів йде обмін взаємовигідною інформацією, ведеться спілкування перед укладанням договорів, робляться пропозиції, висуваються претензії.

Результати та обговорення. Норми англomовного ділового етикету передбачають використання певного коду – обмеженої кількості лексичних одиниць, готових мовних трафаретів, що відповідають типовим ситуаціям ділового спілкування. Дотримання такого коду, яким є лексика службових документів та ділового листування, сприяє економії часу і зусиль адресата, а нейтральний стиль викладу – відсутність двозначних або емоційно забарвлених слів – найкращим чином відповідає цілям ділової комунікації [2, с. 421].

До стилістично значущих композиційних елементів англomовного ділового листа належать привітання (salutation), вступні фрази (opening lines) та формули прощання (complimentary close).

Основними лексичними засобами стандартизації мови ділових паперів є канцеляризми та мовні кліше для привітання на початку листа. Типовими привітаннями в англomовній діловій кореспонденції, якщо адресат листа невідомий, є *Dear Sirs and Gentlemen* (британське та відповідно американське звертання до товариства, що складається з чоловіків і з жінок), а також *Dear Sir*, *Dear Madam*, *Mesdames* (звертання до чоловіків, жінок та товариства жінок). Надсилаючи лист конкретній особі, ім'я якої відомо, використовують привітання *Dear Mr. (Mrs.) Brown* [3, с. 179].

Важливим приписом ділової етики є ствердження доброзичливого ставлення до партнера, яке має місце у стилістично значущих позиціях тексту: на початку та наприкінці ділового листа. Один із суттєвих чинників створення доброзичливого тону листа полягає у використанні сталого, обмеженого рамками стилю, набору епітетів: *Many thanks for your warm letter of... / We just recently received your gracious letter of... / With many thanks for your good cooperation in this matter / We greatly appreciate your past and continuing cooperation* [4, с. 281].

Загальними кліше ділового спілкування є початкові формули: *We have received your letter of... / In confirmation of our telephone conversation we wish to inform you that... / With reference to your letter of...*

Високим ступенем ідентичності характеризуються завершальні речення англomовного ділового листа: *We expect your early reply. / We are looking forward to hearing from you. / Please do not hesitate to contact us. / With many thanks for your good cooperation* [5, с. 156]. Так, формальна за тоном група формул прощання з ключовим словом “*respectfully*” вживається при звертаннях до високопоставлених осіб, дипломатичних та урядових установ. Ця форма листа свідчить про те, що адресант має нижчий соціальний статус, ніж адресат, і може використовуватися у відповідних ситуаціях ділового спілкування: “службовець – роботодавець”, “торговець – клієнт” тощо.

Листи, що починаються офіційними привітаннями *Dear Sirs / Gentlemen* або *Dear Sir / Dear Madam*, слід закінчувати формулами прощання *Yours faithfully / Faithfully* або *Yours truly / Truly yours*. Листи з визначеним адресатом мають

закінчуватися лише офіційними формами: *Yours sincerely / Sincerely*.

Незважаючи на високий рівень стандартизованості ділового мовлення, навіть серед синонімічних штампів спостерігається стилістична диференційованість за критерієм формальності [5, с. 158]. Посилення формальності тону може відбуватися за рахунок використання так званого розщепленого присудка (сполучення дієслова з іменником) замість присудка стилістично нейтрального: *We apologize for – we offer apologies for..., Please accept our apologies for.../ We are sure (confident) that – We express confidence that... / We are pleased (glad) to inform you that – We have pleasure in informing you that...*

Висновки. Таким чином, етикет ділового листування передбачає використання певного коду, тобто обмеженої кількості лексичних одиниць, клішованих фраз, що відповідають типовим ситуаціям ділового спілкування. Діловий лист повинен мати офіційно-діловий стиль викладу, включати переконливу аргументацію, точні і зрозумілі характеристики, висновки.

ЛІТЕРАТУРА

1. Дубенко О. Ю. Порівняльна стилістика української та англійських мов. Вінниця : Нова книга, 2005. 224 с.
2. Бабич Н. Д. Практична стилістика і культура української мови. Львів : Світ, 2003. 421 с.
3. Стогній І. В., Никонорова Л. І. Стилiстичнi особливостi написання дiлових листiв англiйською мовою. *Науковий вiсник Мiжнародного гуманiтарного унiверситету. Сер. Фiлологiя*. 2017. № 27, т. 2. С. 178–180.
4. Грищенко Т. Б. Українська мова та культура мовлення. Вінниця : Нова книга, 2003. 287 с.
5. Єрмоленко С. Я. Синтаксис і стилістична семантика. Київ : Наукова думка, 1982. 210 с.

ВИКОРИСТАННЯ ІДИОМ В АНГЛІЙСЬКІЙ МОВІ

Чемеринська Ірина Ярославівна

асистент кафедри англійської філології

Костів Ярина Ігорівна

Студент

Львівський національний університет

імені Івана Франка

м. Львів, Україна

Вступ. Важливість і популярність вивчення англійської мови створює основу для пошуку методичних прийомів, які полегшують засвоєння словникового запасу. Використовуючи англійські ідіоми, мова забарвлюється емоціями, нішею опису тощо. Знання сталих фраз свідчить про високий рівень володіння іноземною мовою. Проблема розуміння, засвоєння та перекладу на рідну мову є однією з провідних проблем мовознавства. Під час читання неструктурованих текстів або прослуховування англомовних текстів виникають труднощі з контролем розуміння речень. Проблема полягає в тому, що загальний зміст речення не відповідає буквальному значенню окремих висловлювань. Вивчення типів лексичних одиниць, їх семантичного значення, виконання різноманітних вправ дозволить краще їх зрозуміти та сприятиме загальному розумінню мови. Знання ідіом і вміння використовувати їх у своєму мовленні підвищує мотивацію до вивчення іноземної мови, демонструє різноманітність мислення та унікальний характер людей, які вивчають певну мову. Використання переліку прийомів допомагає легко і швидко засвоїти усталені вирази.

Мета роботи. Полягає у визначенні особливостей використання ідіом в діловому, літературному та звичайному мовленні в англійській мові.

Матеріали та методи. Питанням використання ідіом в англійській мові були присвячені праці вітчизняних та закордонних вчених, зокрема, таких як: Сокальська Ю., Коваль Л. М., Чаплик О. А., Масон С. Р., Вознюк Т. М., Камінська В. С. та багатьох інших. Методи, які було використано у процесі дослідження: описовий метод, метод аналізу та синтезу, метод порівняння.

Результати та обговорення. Ефективність засвоєння конкретного словниково-граматичного матеріалу часто визначається характером, змістом і запам'ятовуваністю образного матеріалу. Такими зразками мови в багатьох випадках можуть бути англійські ідіоми або вирази.

У ідіоматичних виразах виявляються стійкі нероздільні вирази з єдиним смисловим значенням, яскрава мовна виразність, емоційність і громадська творчість.

Лексична одиниця або ідіома – це частина мови, яка виражає поняття, відмінне від того, що впливає зі значень окремих елементів. Тобто загальне значення ідіоми не є сумою загальних значень: ідіоматичний вираз не можна перекладати буквально, оскільки сенс речення може бути втрачений.

Складність розуміння значення речення за допомогою дослівного перекладу створює проблему для вивчення ідіом. Важко зрозуміти чи вгадати значення фрази. При розумінні змісту речення використовуються такі способи перекладу: переклад абсолютним еквівалентом, відносним еквівалентом, аналог словосполучення рідною мовою, описовий переклад.

Завдяки отриманню більших знань і складності мови підвищується мотивація до вивчення іноземної мови. Коли вивчення мови є новим для розуміння значення англійських ідіом, їх використання можна пояснити в конкретному контексті. Саме на когнітивну гнучкість, на когнітивну цінність лексичних виразів слід звертати увагу й вивчати її не лише для так званого інтересу народознавства, а й для глибшого розуміння природи сучасних мовних закономірностей, явищ, процесів. Наприклад: *on cloud nine* – на сьомому небі від щастя; *in a fog* – розгублений; *be under the weather* – хворіти; *weather the storm* - пережити складні часи тощо [1].

Для створення неповторного мовного колориту, способу мислення, стильового забарвлення своїх творів англословні письменники часто використовували ідіоми. Наприклад: *rain cats and dogs* – лити як з відра; *storm in a teacup* – буря у склянці води, багато шуму з нічого; *like two peas in a pod* – як дві краплі води тощо [1].

Ідіоми вивчають у середніх і вищих навчальних закладах для підвищення рівня знання англійської мови [3].

Ділова ж англійська мова, як мова спеціального призначення, розглядається з точки зору взаємоспецифічної цілісності усного та письмового мовлення, що використовується у сферах бізнесу. Ділова англійська та загальна англійська мають багато спільного, коли йдеться про ідіоми, вирази та фрази.

Письмова мова ділового спілкування не насичена ідіоматичними виразами, тоді як усне ділове спілкування дозволяє використовувати терміни не тільки для передачі необхідної інформації, а й для створення атмосфери реального спілкування. Наприклад: *a piece of the pie* – частка; *bet your bottom dollar* - гарантувати будь-що; *at all costs* – за будь-яку ціну; *make one's blood* - ставати злим; *the apple of one's eye* – зіниця ока; *be on the same wavelength* бути на одній хвилі; *to give someone a cold shoulder* – холодно приймати когось, неприємно ставитися до когось тощо [1].

Правильне використання ідіоматичних виразів занурює співрозмовника в атмосферу англійського життя в цілому і бізнесу зокрема, сприяє встановленню більш неформальних контактів між партнерами.

Ідіома – це постійне вираження, характерне тільки для певної мови, яке, незалежно від значення слів у ньому, передає одне поняття і часто не перекладається на інші мови. Це вираз, який розуміють лише носії мови або ті, хто з ним знайомий. Тобто це усталений вислів, властивий лише певній мові та культурі, і його не можна перекладати буквально.

Щоб правильно перекласти ідіоматичний вислів, необхідно повністю відійти від структури речення, його лексичного оформлення, зрозуміти приховану в цьому реченні думку і грамотно висловити її в літературній формі, наближеної до оригіналу.

Багато англійських ідіоматичних виразів засновані на порівняннях і метафорах. Щоб зрозуміти справжнє значення термінів, їх потрібно вивчати в контексті.

Ідіоми часто асоціюються лише з тими конкретними образами, які

характерні для англійської мови. Не завжди вдається зберегти такі зображення, але зміст, пов'язаний з ними, повинен бути переданий досить точно [2].

Висновки. Як лінгвістичне явище ідіоми можна вивчати на уроках англійської мови, психології чи стилістики. Як і будь-яка інша мова, англійська мова багата ідіомами. Ідіоми не можна перекласти словами, їх потрібно запам'ятати. Усі слова у фразі втрачають своє первісне значення, тому вираз перекладається як єдине ціле у визначеному контексті. Дослідивши вживання ідіом у сучасному англійському діловому мовленні можна зробити такі висновки: англійські ідіоми широко вживаються в стилістиці ділової англійської мови; для правильного перекладу англійських ділових ідіом важливо враховувати культурне мислення нації; знання та правильне використання англійських ідіом надає діловій розмові чіткий характер, дозволяє співрозмовникам добре спілкуватися між собою.

СПИСОК ВИКОРИСТАНИХ ДЖЕРЕЛ.

1. Англо-український фразеологічний словник / Уклад. К.Т. Баранцев. 2-ге вид., випр. — К.: Т-во “Знання”, КОО, 2005.-1056 с.
2. Коваль Л. М., Чаплик О. А., Масон С. Р. Використання ідіом у сучасному англійському діловому дискурсі. *Науковий вісник НЛТУ України*. №30(3). 2020. С.122–126.
3. Сокальська Ю. Методичні прийоми для вивчення ідіом англійської мови. *Молодий вчений*. № 1 (65). 2019. С. 115–119.

ЛІНГВО-ПРАГМАТИЧНІ ОСОБЛИВОСТІ МОЛОДІЖНОГО МОВЛЕННЯ

Шевченко Марина Ігорівна

Студентка

НТУУ КПІ ім. Ігоря Сікорського

м. Київ, Україна

Вступ. Молодіжне мовлення є однією з форм реалізації сучасної мови. Це поняття тісно пов'язане з так званою розмовною нормою мови, у зв'язку з якою воно розвивалося протягом століть поряд з іншими рівнями мови, що перебувають на периферії літературної норми. Представникам молодого покоління важливо бути чудовими оповідачами та співрозмовниками. Тому, їх цікавить не тільки інформація, що передається ними, а й форма, в якій вона представлена.

Мета роботи полягає у виявленні лінгво-прагматичних особливостей молодіжного мовлення молоді Франції та України.

Матеріалом дослідження слугували тексти з французьких та українських молодіжних інформаційно-розважальних онлайн-журналів.

Методи дослідження. Для комплексного вивчення лінгво-прагматичних особливостей мовлення молоді вжито:

- 1) метод лінгвістичного аналізу;
- 2) емпіричний метод;
- 3) суцільна вибірка.

Головний прагматичний аспект молодіжного мовлення полягає у тому, що молодь хоче виокремитися, привернути до себе увагу, бути в тренді та слідувати актуальним тенденціям. Саме ця мета зумовлює (крім, звичайно, зовнішнього прояву такого як одяг, зачіска, поведінка) мовленнєву поведінку молоді, добір певних мовленнєвих засобів.

Відмінною рисою молодіжного мовлення є неформальний, жартівливий, невимушений та емоційний тон спілкування. Він характеризується прагненням зашифрувати мову та протиставити молодіжну сферу спілкування світу дорослих

[1, с.75].

Старше покоління теж вдається до експресивності під час спілкування. Однак для них ця функція є лише супутньою та додатковою, тоді як у молодіжному мовленні вона домінує та вважається найголовнішою. За допомогою молодіжного соціолекту молодь отримує певну емоційну розрядку. Він допомагає сприймати багато подій з гумором.

Молодіжне мовлення відрізняється яскравою, модною та дотепною лексикою. Молодь, яка вдається до такого типу мовлення, поводить себе нестандартно. У цьому випадку можна порівняти мовлення з творчою діяльністю. Її теж характеризує художність та вишуканість.

Мовлення молоді виокремлюється певною експресивною маркованістю, яка проявляється на всіх рівнях мови (особливий словотвір, інтонація, позалінгвальні особливості, такі як жести, міміка, гучність і тембр мовлення тощо).

Використання особливої експресивно-забарвленої лексики носіями молодіжного мовлення зумовлено здійсненням лінгвопрагматичного ефекту. Нові слова молодіжного соціолекту створюються переважно за словотворчими моделями літературної мови. Однак словотворення в молодіжному мовленні має низку особливостей і виконує власне номінативну функцію у поєднанні з емоційно-експресивною.

Своєрідність та прояв емоційно-оцінного значення молодіжних лексем багато в чому залежить від структурно-семантичних особливостей словотвірних моделей, якими вони створюються. Найбільш активними та продуктивними є такі процеси, як метафоричне перенесення, запозичення та кодування. Проміжне положення займають арготизми та усічення. Менш частотні прояви префіксації й редуплікації. У молодіжному соціолекті переосмислені лексичні одиниці виникають завдяки семантичному процесу перенесення найменування за подобою. При метафоризації такі слова виявляються мотивованими, що сприяє їхній постійній відтворюваності з відповідними значеннями у мовленні молоді. Широке використання метафори пояснюється її здатністю створювати комічний ефект, наголошувати на іронічній тональності настрою молодих комунікантів з

метою досягнення прагматичного впливу: *piton* (гачок), *blaire* (паяльник) 'ніс', *clapet* 'рот' (клапан) *citron* 'голова' (лимон), *bobin* 'голова' (бобина); *betterave* 'ніс' (червоний колір), *pinse* 'рука' (клешня); *comras* 'ноги' (циркуль); лимон (мільйон грошових одиниць), кішка (жінка легкої поведінки), хом'ячок (комп'ютерна мишка), вікно (пара, на яку не призначено занять), хвіст (академічна заборгованість) тощо.

«*Se creuser le citron, réfléchir, chercher une idée*» (Порнатися у собі, думати, шукати ідею) [4]. «*Ferme ton clapet, tais-toi!*» (Закрий свого рота, замовкни) [4]. «*Пішли у їдальню, коли буде вікно*». «*Ти вже здихався всіх хвостів?*» [3].

Вживання у молодіжному соціолекті великої кількості запозичень (особливо англо-американських) пояснюється їхньою нестандартністю, екзотичністю фонетичного вигляду, престижністю, експресивністю й бажанням здійснити прагматичний вплив на комуніканта. Закріпленню іншомовних слів у свідомості французької й української молоді сприяють засоби масової інформації, різні музичні течії, комп'ютерні ігри: *party* 'вечірка', *show-biz* - *showbizness* 'шоу-бізнес'; *disk-jokey* 'ведучий дискотеки'; *drink* 'випити'; *rock* 'рок'; *singer* 'співак', *trip-hop* 'іноземна музика', *smoke* 'курити', *file* 'папка'; *flop* 'дискета'; *chat* 'сторінка для обміну інформацією в режимі реального часу; *click* 'натиснути': «*Et pourtant, avant de tomber dans la potion magique du show-biz, les Greta, Pita et autres divas avaient tout l'air de Josiane Tartemoule*» (І все ж, перш ніж випити чарівного зілля шоу-бізнесу, Грета, Піта та інші діви виглядали як Жозіан Тартемуль) [4].

Мовлення молоді може існувати як у письмовій, так і в усній формі. Однак, усна комунікація має додаткові екстралінгвістичні засоби, у порівнянні з письмовою формою. До цих засобів належать жести та міміка. Це забезпечує легке порозуміння й виконання прагматичної функції. Крім того, адресант може значно зменшити вживання мовних елементів, спростити та економічно використовувати мовні можливості.

Іншою лінгво-прагматичною особливістю мовлення молоді є те, що молодіжна мова визначається своєю виразністю. У порівнянні з відносно

нейтральною нормованою мовою, вона привертає увагу до своєї динамічності та гри слів. В основі молодіжного мовлення лежить мовна гра, яка надає йому ігрового та комічного відтінку [2, с.52].

Молодіжному мовленню властивий великий ступінь імпровізації. Як зазначалося раніше, молодіжний соціолект характеризується також розмовним типом мови, якому притаманна спонтанність. Мова адресанта залежить від реакції співрозмовника та його відповідей. Адресант не може продумати наперед свою промову, спеціально до неї підготуватися. Вона залежить від того, що скаже у відповідь адресат. Як правило, навіть якщо розмова і була продумана заздалегідь, у будь-якому разі, їй властивий експромтний характер.

Ще однією лінгвопрагматичною особливістю мовлення молоді є те, що порядок слів у фразі може бути порушено. У французькій мові порушення прямого порядку слів є помилкою, проте в українській мові це є нормальним явищем. Мовна форма може стати фрагментарною, стрімкою та невпорядкованою. Цей феномен пояснюється тим, що співрозмовники зацікавлені в змісті повідомлення, а не у його формі [5].

Таким чином, молодіжному мовленню властива незакінченість фраз, скорочення речень та синтаксичних конструкцій, тобто синтаксичний еліпсис.

Висновки. Отже, головна прагматична мета молоді полягає у бажанні виокремитися, привернути до себе увагу, бути в тренді та слідувати останнім модним тенденціям, що зумовлює такі риси молодіжного мовлення як невимушеність, дотепність та оригінальність. Мова молоді дуже експресивна, пронизана метафоричністю та образністю.

ЛІТЕРАТУРА

1. Врублевська Г. Лінгвокреативні процеси формування молодіжного жаргону. Вісник Житомирського державного університету імені Івана Франка (14). 2004. N 14. С. 18-26.
2. Мартос С. Молодіжний сленг: міф чи реальність? Культура слова. Київ, 2003. Вип. 62. С. 44.

3. Українська соціальна мережа «DRUZIК». URL: <https://druzik.com>
4. Dictionnaire argot dans toutes les langues .URL: <https://www.dictionnaires.com/argot/>
5. Sourdou M. L'argotologie: entre forme et fonction. Linguistique. P., 2002. Vol. 38, fasc. 1. P. 25-39.

PHILOSOPHICAL SCIENCES

ФЕНОМЕН СПРИЙНЯТТЯ: ФІЛОСОФСЬКО-АРХІТЕКТУРНІ МОДУСИ

Данько Єлизавета Олексіївна,

Студентка архітектурного факультету
Харківський національний університет
будівництва та архітектури (ХНУБА)

Яровицька Наталя Анатоліївна,

к.філос.н., доцент кафедри
суспільно-гуманітарних дисциплін ХНУБА
м. Харків, Україна

*Величайшие произведения архитектуры
стоят как живые свидетели прошлого
в жизни современности*

Х.-Г.Гадамер

Архитектура распределяет массы и объемы.

*Вдохновение превращает инертный камень в драму
Ле Корбюзье (цит. рос.мов.)*

Вступ. Філософія та архітектура як дві науки існують та розвиваються в рамках єдиного соціокультурного простору. На сучасному етапі свого розвитку цей простір має ряд набутих характеристик, серед яких особливе значення мають багатовимірність, динамічність, поліваріативність інтерпретаційних можливостей.

Актуальність даної теми обумовлена виявленням закономірності в розвитку філософського знання і архітектури на прикладі втілення ідей постмодерністської філософії в рамках формування і розвитку криволінійної архітектури. Крізь призму соціокультурних змін розглядаються зміна сприйняття простору і його перетворення за допомогою архітектурних форм.

Мета роботи: проаналізувати дві наукові течії: філософію та архітектуру, виявити їх спільні ознаки та взаємодію на сприйняття в сучасному світі.

Матеріали та методи. Джерелом розвитку як архітектури, так і філософії, є зміна «духовного стану суспільства», в основі якого лежить формування певного способу мислення. В результаті відбувається розповсюдження якоїсь ідеї, яка охоплює більшість сфер духовного життя соціуму. Таким чином створюється причинно-наслідкове відношення між філософією та архітектурою, а не тільки їх паралельний розвиток. В статті проаналізовано проблеми взаємозв'язку двох форм світогляду: філософського та архітектурного. В основу роботи покладено семіотичні концепції У. Еко, Ч. Дженкса та інших філософів-постмодерністів.

Результати і обговорення. У розвитку філософії та архітектури міститься яскраво виражена спільність історичних принципів, які переплітають ці, на перший погляд, абсолютно протилежні сфери освоєння дійсності – духовну та прикладну. На сам перед джерела розвитку архітектурного феномену і філософського знання має глибоке коріння, яке походить від найдревніших історичних часів. Яскравий приклад тому – розквіт архітектурного мистецтва та інтелектуальний підйом філософського знання, які спостерігалися в період класичної античності, коли вперше з'явився їх видимий та міцний зв'язок світобачення та світосприйняття – однієї з головних філософських категорій. Опис світу на філософській та архітектурній мові відрізняються за формою, але наближено в змістовному значенні.

Невід'ємним засобом архітектурного мислення є філософські категорії «простір», «зміст», «форма», «культурний код» та інші. Сучасна архітектурно-філософська єдність активно ставить питання про архітектурний простір та різні аспекти його існування.

Представники семіології позиціонують архітектурний простір як текст, що представлено в роботах У. Еко та Ч. Дженкса. Крім того, питання простору підіймається філософами-постмодерністами - Ж. Дерридом та П. Ейзенманом. Загалом вони здійснювали аналіз візуальної форми архітектури. [1, с. 67].

Мартін Хайдеггер у статті «Мистецтво та простір» ставить ряд питань, що стосуються виявлення сутності простору, одночасно позначаючи тим самим її багатогранність. Філософ задається питанням про те, що ж можна вважати

справжнім простором. Він пише: «Чи можна все-таки розцінювати фізично-технічно викинутий простір, хоч би яким подальшим визначенням він не піддавався, як єдиний справжній простір?». [1, с. 67]

Це питання набуває особливої актуальності у умовах сучасності. Сьогодні відокремлюють різні форми простору серед яких, зокрема, соціокультурне, соціальне та архітектурне. Через деякі фактори наше сприйняття можна вважати суб'єктивним, бо залежить від індивідуальних особливостей психіки, вікових, соціальних та історичних умов. Сприйняття лежить в основі ментальних особливостей соціального суб'єкту.

Філософська наука направлена перш за все на вивчення світоглядних структур, світосприйняття природних, соціальних явищ і духовного стану як особистості, так і соціуму. Архітектура ж в свою чергу як творча діяльність «проектуює» навколишнє середовище в задумі архітектора, при цьому поступово набуваючи характеру наукової галузі, яка теоретично рефлектує і практично відтворює реальність за допомогою багатьох стійких прикладних способів відтворення авторської ідеї. [2, с. 241]

Архітектурне світогляд трансформується відповідно до потреб суспільства та ступенем відповідності їм системи архітектурних об'єктів, що становлять створений архітектурний простір. Функціональна відповідність архітектури соціальному життю є її найважливішою характеристикою, хоча і дуже рухливою. Це багато в чому зумовлено «плинністю» сучасного суспільства.

Так, важливим складником трансформації соціокультурного простору є трансформація сприйняття.

Сучасний французький філософ та архітектурний критик Поль Вірільо розглядає швидкість як основну причину зміни сприйняття. У рамках феноменологічної традиції П. Вірільо виходить із тези про значущість живого досвіду просторовості, на підставі якого можна у перспективі дійти до абстрактного чи теоретичного розуміння простору. Він наголошує на деформації живого досвіду просторовості, тобто чуттєвого, тілесного сприйняття простору, за умов сучасної цивілізації, якій притаманне збільшення швидкості. [3]

У різні історичні періоди зміна філософських поглядів і архітектури відбувалися у взаємозв'язку. Філософія вбирає в себе специфіку історичної епохи і, разом з тим, генерує естетичні, духовні та соціальні ідеали через те, що в фокусі уваги філософії знаходиться велика кількість питань, які стосуються різноманітні площини соціокультурного простору і соціального життя.

Архітектурне світосприйняття, створюючи нові архітектурні форми, трансформувалося під впливом розвитку філософських систем, результатом чого виступає відповідність архітектурних стилів філософським напрямам: бароко - пантеїзму та сенсуалізму, класицизм – картезіанству, функціоналізм - прагматизму, постмодернізм – аналітичній філософії, психоаналізу, течіям «нового гуманізму». [2, с. 240]

Філософсько-антропологічною основою мистецтва класицизму були механічні та раціоналістичні уявлення про людину, прославлення розуму, особливо яскраво виокремлені в філософських роботах, які розглядають природу людини. У багатьох художніх прийомах, розроблених архітектурою класицизму, можна побачити, що в їх основі лежить чітка форма, сурова логіка, підкреслена раціональність.

Основні ідеї, що проходять рефреном крізь постмодерну філософію, знайшли своє візуальне втілення в архітектурних формах сучасності. Постмодернізм можна визначити як філософію плюральності, в основі якої лежить ідея великої кількості, що не зводиться до єдиного початку. Вона містить критику самого поняття центру як організуючого початку. Децентралізованість та різноспрямованість сучасної реальності відображена в різних архітектурних стилях, еkleктичності, розширенні кордонів архітектурного мислення. На зміну симетричної композиції, що ґрунтується на єдиному центрі, приходять нова парадигма асиметричності.

Ідеї філософського постмодернізму отримали вираз у творчості архітекторів-неосупрематистів, яскравим представником яких є Даніель Лібескінд. Серед численних робіт архітектора найвідомішими є Сучасний єврейський музей у Сан-Франциско, Денверський художній музей, Єврейський

музей у Берліні та інші. Різнострамованість ліній та перетин площин, що поєднується з асиметрією, відображають суперечливість та конфлікт, що балансує на межі з гармонією. В архітектурі Данієля Лібескінда за допомогою еkleктики виражений дисонанс сучасності, в основі якого лежать гуманістичні питання.

Архітектура включена в життя, будь-яка зустріч з нею - завжди подія та переживання, сильне чи слабке, позитивне чи негативне. Реакція людини на вигляд будинку завжди опосередковано розумінням. Архітектура завжди має на меті вираження якогось сенсу. Формування смислового навантаження простору, її розуміння людиною відбувається по принципам мов архітектури. Людина сприймає архітектурну споруду опосередковано своїм особистісним характеристикам, особливостями мотиваційної та емоційної сфери. Неможливо зрозуміти та пережити архітектуру певної будівлі, не уявляючи сенсу даної споруди, а також того, яку смислову функцію воно несе.

Висновки. Отже, архітектура дозволяє зрозуміти "Невідчутне через відчутне". Таким чином, образ будь-якого об'єкта містить психологічну складову, в якій відображається сенс цього об'єкта для суб'єкта, що сприймає, за емоційним переживанням йде питання про значимість. [4, с. 45]

Таким чином, взаємодія філософії та архітектури має перманентний характер. Продуктивність даного процесу есплікується у народженні нових архітектурних форм та стилів, прийомів архітектурного мислення, що відображають у цілому трансформацію наукової картини світу, джерелом якої є філософське знання.

ЛІТЕРАТУРА

1. Думнова Е. М. Філософія та архітектура в сучасному соціокультурному просторі, к., 2015, с 65-71, [Електронний ресурс]. Режим доступу: https://praxema.tspu.edu.ru/files/praxema/PDF/articles/dumnova_e._m._65_75_4_6_2015.pdf

2. Молодкіна Л. В., Моїсеїва О. М. Філософія наукового знання (на прикладі архітектурної науки), к., 2022, с 239-243, [Електронний ресурс]. Режим доступу:

<https://cyberleninka.ru/article/n/filosofiya-nauchnogo-znaniya-na-primere-arhitekturnoy-nauki/viewer>

3. Міхно Н. Архітектурні об'єкти як елементи соціального простору міста в предметному полі соціальних наук [Електронний ресурс]. Режим доступу: https://revolution.allbest.ru/sociology/01204219_0.html

4. Вирва А. Ю. Ціннісно-смісловий зміст архітектури, к., 2017, с 42-47, [Електронний ресурс]. Режим доступу: http://www.psy.msu.ru/science/autoref/vyrva/vyrva_diss.pdf

ЛЕГІТИМАЦІЯ СОЦІАЛЬНОЇ АГРЕСІЇ В УМОВАХ АВТОРИТАРНО-ТОТАЛІТАРНИХ РЕЖИМІВ

Попова Оксана Борисівна

к. філос. н., доцент кафедри
соціально-гуманітарних дисциплін,

Соколова Наталія Дмитрівна

к. іст. н., доцент, доцент кафедри
соціально-гуманітарних дисциплін,

Фіалко Наталія Анатоліївна

к. філос. н., старший викладач кафедри
соціально-гуманітарних дисциплін,

Національний університет

фізичного виховання і спорту України, м. Київ

Вступ. Соціальна агресія, агресивна поведінка в соціальній групі, відсутність емпатії та прояви ненависті до «інших» – це соціально-антропологічні складові поведінки в соціумі та психіко-фізіологічні риси людини, важливі елементи соціального конфлікту. В соціально-філософській теорії агресія визнається такою, що не має права на існування і апріорі засуджується. Але, незважаючи на негативну морально-етичну конотацію поняття агресії, це явище є невід’ємною складовою поведінки людей у будь-якій соціальній системі, навіть у демократичній. Соціальний конфлікт навіть у сучасному раціонально-правовому просторі рідко протікає без проявів агресії. Для недемократичних, авторитарних та тоталітарних соціумних систем легітимація соціальної агресії, прийняття суспільством як індивідуального так і колективного насилля, застосування сили для вирішення конфліктів та соціальних проблем залишається принциповою та базовою рисою їхнього функціонування.

Ціль роботи. Ми вбачаємо своїм завданням розглянути проблему легітимації агресивної поведінки в суспільстві, її причини та форми прояву, інституціональні зміни, що відбуваються в результаті її посилення, оскільки вважаємо це принциповим та особливо актуальним на сучасному постіндустріальному етапі розвитку людства, у зв’язку з нагальною потребою

профілактики таких явищ в житті сучасного соціуму. Суспільство, що не виростило демократичні інститути, або в якому вони ще не розвинуті та не сформовані, або яке втрачає їх в результаті певних кризових соціально-політичних та економічних процесів, рано чи пізно стикається з узурпацією управлінських функцій в одному центрі, наростанням авторитаризації влади та надмірною централізацією усієї державної системи, поступовим перетворенням її на тоталітарну та диктаторську, відбувається процес, так би мовити, «тоталітаризації» політичної системи.

Матеріали та методи. Ми використовуємо метод соціально-філософського аналізу, а також застосовуємо терміни та поняття соціально-психологічних та біхевіористичних концепцій.

Результати та обговорення. До наростання кризових явищ в житті суспільства – соціальної аномії (Е. Дюркгейм) – веде неефективна економічна політика, помилки у державному та економічному менеджменті, слабкість політичної еліти, стресові та форс-мажорні ситуації та процеси в житті соціуму. Непрофесійний та неграмотний менеджмент, корупція, непотизм – це явища, що є типовими для авторитарних режимів, та для таких, які поступово з авторитарних перетворюються на тоталітарні – «тоталітаризуються», що супроводжується процесом наростання легітимізації агресивності у суспільно-політичних відносинах як на індивідуальному, сімейно-родинному, так і загально-державному рівні.

Пасивність громадянського суспільства, відсутність зворотного зв'язку між владою та суспільством поступово веде до формування авторитарно-тоталітарного мислення на всіх рівнях соціального життя. Посилення легітимації агресії як норми суспільної поведінки в умовах авторитарного режиму може відбуватися досить швидко. Створення образу «ворога», якого «розлюднюють» (перестають ставитися до опонентів, виходячи з принципів гуманізму), перетворюють на «абсолютне зло» і визнають винним в усіх негараздах та проблемах власного життя. Поява відкритих агресивних закликів до знищення «ворога», злостиве знуцання над горем «переможених», цинічна та

нелюдська радість щодо страждань невинних жертв на стороні опонента перестають лякати суспільство, відключається морально-правова парадигма щодо неприпустимості та заборони подібних закликів. Суспільство перетворюється на «принижену групу, що прагне відновлення честі та гідності» (Ф. Фукуяма «Ідентичність»), воно ніяк не може забути своїх образ, накопичує претензії з приводу власних неуспіхів як до політичних суб'єктів, обраних «ворогами», так і до світової спільноти в цілому. Наростання агресивності у суспільстві супроводжується зниженням рівня креативності та освіченості індивідів та соціальних груп, підвищенням рівня дурості та когнітивної обмеженості соціуму в цілому.

Агресивність як якість антропої поведінки є невід'ємною рисою менталітету нижніх (маргінальних) верств населення, базовою рисою «глибинного народу», охопленого ідеєю «особливої мети» або «месіанської величі». «Виключення» моральних норм, загальна агресія часто виникає на низовому індивідуальному рівні, але поступово окремі суб'єктні прояви агресії об'єднується у загальнодержавний тренд антисоціальної поведінки, що легітимізує будь-які соціопатичні типи мислення та дії. Тоталітарна система свідомо підтримує цілеспрямовану агресію в ідеологічно-пропагандистському просторі держави. Легітимація агресивності на всіх рівнях життя суспільства, в тому числі у політичній риторичі стає визначальною у процесі розвитку авторитарного режиму як у внутрішньому, так і в зовнішньополітичному дискурсі.

Авторитарний характер влади був типовим для великих імперій, що стрімко руйнувалися у ХХ столітті, і на їхньому місці поставали як звільнені від колоніалізму молоді демократії, так і доконані демократичні системи у колоніальних центрах при збереженні монархічного правління. На початку ХХІ століття, коли реалізуються сценарії «фантомних борінь» останніх гігантських імперій, в умовах тектонічних зрушень в геополітичних процесах, зростає загроза глобального хаосу та наближення людства до самознищення, в першу чергу, через підвищення рівня легітимації соціальної агресії. Узурпатори

влади, що не бажають розлучатися з нею і шукають все нових і нових форм для зберігання «трону», не здатні втримати цілісність державно-економічної системи підпорядкованих ним держав, особливо в умовах посилення глобальної змагальності та ускладнення економічних протиріч. Відчуваючи загрозу суспільної дезінтеграції, такі лідери часто вдаються до безвідповідальних дій, інтриг, маніпуляцій, терору як щодо громадян власної держави так і щодо мирного населення сусідніх країн, відвертого геноциду, не стидуються використовувати мову відкритої ненависті, погроз, соціопатичної мізантропії у публічному просторі. Часто збурення національно-етнічних протиріч як всередині однієї країни, так і у стосунках із сусідами, переростає у глобальне протистояння. Нереалізована потенція до агресії елімінується в чітку суб'єктну агресію. «Слабкий» політичний лідер може раптом стати «сильним», починає відповідати глибинним запитам суспільства та прагне виконати усі його давно приховані та нецивілізовані бажання. Він відчуває як внутрішні, так і зовнішні спонукання до підвищення власної агресивності та збільшення проявів надмірної маскулінізації, відсутності емпатії, заперечення будь-яких компромісів та консенсусів. Очевидно, що процес легітимізації соціальної агресії неможливий без якісної, добре оплачуваної професійної пропагандистської роботи. Вміло використовуються усі методи маніпулювання індивідуальною та колективною свідомістю. Усі тоталітарні режими у періоди загострення своєї мілітаристської політики, вдавалися до послуг високопрофесійних ідеологів та журналістів-пропагандистів. Через такі інституції влада встановлює фільтри сприйняття для суспільства, створює умови для маніпуляцій колективною свідомістю та мобілізації населення на потрібні владі цілеспрямовані колективні дії.

Суспільство, де не розвинута громадянська складова, виявляється обеззброєним перед сильною пропагандою. Легітимація соціальної агресії особливо якісно сприймається у народів з високою державницькою ментальністю. Відчуття ворожості до всього «іншого» несхожого на «нас», відчуття власної особливості спонукає до підвищення загальної масової агресивності. Люди чекають «сильної руки», яка має, на їх думку, порятувати їх від усіх негараздів.

Вождизм – характерна риса тоталітарних суспільств, які хворіють на ментальний патерналізм, громадянський інфантилізм та відсутність адекватного суспільного мислення.

В той же час, слід зазначити, що в глибинах недемократичної системи поступово формується екзистенційне несприйняття агресії, втома від постійної відсутності емпатії, від нагнітання страху та залякування діями «екзистенційного ворога». Натопв навколо «престолу» починає ремствувати незадоволено щодо неуспіхів вождя, починається ділення політичної еліти за інтересами, спостерігається відкочування певних індивідів та груп з наближеного до «провального лідера» оточення. Суспільство усе більше починає ділитися на групи, що кардинально протистоять одна одній, а це кінець кінцем веде до перманентної кризи та розпаду системи.

Умовою протистояння реалізації агресії є формування зрілого громадянського суспільства. Свідоме демократичне суспільство в змозі протидіяти процесам авторитаризації влади, концентрації її в одних руках або в одному центрі, обмеженню свободи слова та волевиявлення, воно слідкує за забезпеченням зворотного зв'язку між владою та суспільством, забезпечує формальний та неформальний соціальний контроль.

Кінець кінцем, постійне нагнітання ненависті до «ворога» починає загрожувати самим основам системи: надміру агресивне, заангажоване злостивою, нездоровою агресивністю суспільство втомлюється від власної «хвороби» і починає прагнути миру, але інерція легітимності агресії як до обраного та призначеного «ворога» та до навколишнього світу в цілому ще довго тримається в надрах «глибинного народу» і не дає суспільній верхівці вчасно, поки не пізно, зупинитися, піти на компроміс, розвернути суспільну систему на мирні рейки та врятувати своє положення на глобально-політичному рівні.

Висновки. Отже, в умовах авторитарно-тоталітарних режимів або при умові зростання проявів авторизації та узурпації влади в умовах слабких демократій відбувається легітимація агресії та проявів агресивної поведінки, набуває більш масштабних форм.

Визначаючи базові причини підвищення рівня легітимації агресії в суспільній свідомості, слід виділити:

- слабкий розвиток громадянського суспільства, нерозвиненість його регіональних інститутів, соціальна пасивність;
- відсутність зворотного зв'язку між владою і громадянським суспільством;
- низький рівень культури населення, любов до «сильної руки», психологічне сподівання на «вождя» або «монарха»;
- ментальні «хвороби» суспільства, «образи», корені яких часто формуються в прихованих історичних глибинах;
- особисті риси авторитарно-тоталітарного лідера, який виходить з власних амбіцій, а спирається у своїх діях на приховані прагнення «глибинного народу».

Очевидною профілактикою посилення легітимації соціальної агресивності є формування та підвищення рівня громадянського суспільства, пріоритет захисту прав людини, конституювання демократичних інститутів, захист гуманістичних цінностей та профілактика соціальної агресії, які мають бути інституціонально оформлені, визначені як пріоритетні в соціально-культурній політиці здорового демократичного суспільства.

ХРИСТИЯНСТВО НА ТЕРЕНАХ РИМСЬКОЇ ІМПЕРІЇ: ВИТОКИ ТА ПРИЧИНИ

Яровицька Наталя Анатоліївна,

к.філос.н., доцент кафедри
суспільно-гуманітарних дисциплін ХНУБА

Гарлінська Марія Андріївна,

Студентка архітектурного факультету
Харківський національний університет
будівництва та архітектури (ХНУБА)
м. Харків, Україна

Вступ. Зародилася християнська віра більше двох тисяч років тому на сході величезної Римської імперії - одного з наймасштабніших і наймогутніших державних утворень за всю історію людства. Швидко зміцніла релігійна секта, що поширилася територією імперії і отримала статус державної релігії, в короткі терміни зіграла невід'ємну роль у багатьох, якщо не в усіх сферах життя стародавньої країни. Вивчення однієї з найпоширеніших на планеті релігій безперечно є актуальним, адже це ключ до розуміння світосприйняття людини минулого, історії філософії та взагалі пояснення існування цієї релігії.

Мета роботи - зрозуміти причини і передумови для зародження християнської віри в Стародавньому Римі. Розглянути розвиток християнства на теренах Римської імперії.

Матеріали та методи. I століття до н. е. і I століття н. е., а саме в цей період, як вважають вчені, і почало своє формування та подальше існування християнство) були непростими часами для Риму. З одного боку, велика територія, об'єднана єдиною владою та мовами - латинською та давньогрецькою (до другої східні провінції та підвладна Риму Африка була привчена ще за часів Олександра Великого (Македонського)). З іншого боку - строката етнічна складова імперії, а звідси і не менш строката релігійна картина, що, зрозуміло, не могло бути корисним для Риму. Він вимагав військової, господарської, політичної, а також ідеологічної єдності. А за обставинами того часу інтегратором

могла виступити лише релігія.

Результати і обговорення. Релігія «вічного міста» не могла згуртувати поневолених Римом народів, тому що і Рим, і його релігія сприймалися підкореними народами як джерело їхніх бідувань та страждань. Але, в той самий час, обрати релігію поневолених народів як «рятівну» було неможливо, адже їх було багато, а ще місцеві боги вже не змогли захистити людей від жорсткої влади Риму, тож розвінчали себе в їхніх очах. Отже, Римській імперії була потрібна нова релігія, що могла б задовільнити потреби різних, усіх народів Римської імперії та стала об'єднуючою ланкою між ними. На зміну існуючим національним релігіям повинна була прийти релігія космополітична.

Також в даний період досягає свого апогея культ Правителя. Імператор шанувався богу подібно, що передувало одночасно два догмати християнської релігії - по-перше, її монотеїзм; по-друге, її вчення про Боголюдину.

Паралельно з цим набирають популярності філософські школи містерій, переважно орфічні та софістичні. Існуючи традиції випереджали християнство і йшли йому назустріч тим чином, що у своїй основі орфізм мав міф про стражденного бога-рятівника, Діоніса Загрея, розтерзаного титанами, і міф про воскресіння (Евридики - Орфеєм) увага віруючих зверталася на потойбічне життя, суля і покарання, вічні та тимчасові - злим; розвиваючи практику постів, обмивань і очищень, за допомогою яких людина під час земного життя могла підготувати собі кращу долю по той бік смерті. Напередодні появи християнства всю територію країни можна було умовно поділити на Західну (прихильників стоїцизму) та Східну (прихильників платонізму). Незважаючи на різний підхід до життєвих принципів та філософських питань, обидва ці напрями мали схожі "обряди", які збігалися з обрядами християнства (а може, й були перейняті ним). Це омивання мощей, праведне життя заради царства небесного, допомога убогим і бідним, страждання за бога (саме за бога, бо всі грецькі містичні культури проповідували ідею Єдиного Бога, визнаючи інших лише втіленням природних явищ, що повністю підкоряються Єдиному).

Християнство поширюється Римською імперією як пожежа. Вже через

півстоліття після смерті Христа кількість послідовників цієї секти зростає до півтори тисячі. За часів апостола Павла нове віросповідання залучило і верхні верстви суспільства (до цього релігія була популярна виключно серед найбільшого населення). Але це ще нічого не говорить ні про перемогу, ні про визнання християнства. У той час до всесвітньої столиці збігалися всі струмки людської думки, тому в ній були представлені всі релігійні та ідейні течії: Християнство одержало можливість порівнятися з багатьма іншими релігіями, конкурувати з ними і в ході цієї конкуренції вдосконалювати своє віровчення і культ у напрямі відповідного пристосування до нових умов існування. Заслуга апостола Павла і полягає саме в цьому пристосуванні.

Стихійне прийняття нової віри принесло в імперію багато змін, як позитивних, так і негативних в рівному процентному співвідношенні. Прийняття нової віри аристократичною верхівкою сприяло певній гуманізації населення, підвищенню ролі інтелектуальної діяльності (що підняло християнство до рівня "релігії розуму"). З іншого боку, вища військова влада опинилась у певній подібності кризи, оскільки ставилися до цього питання двояко. Багато з високопосадовців були проти прийняття християн у військо, мотивуючи це: обов'язком солдата проливати кров; язичницьким характером військової присяги; тим, що сам Спаситель роззброїв апостола Петра.

Два боки сприйняття нової релігії були і у суспільства: простолюди та аристократія. Перші приймали нову віру відверто неприязно, навіть вороже спочатку. Це можна пояснити їхньою неосвіченістю, а отже, незнанням. Звинувачення простого народу проти християн, які не раз призводили до християнських погромів, переважно були викликані відмовою християн поклонятися язичницьким богам, яка у багатьох набирала форми зухвалої зневаги до них, що не могло не викликати обурення і ненависть простолюдинів до нововірів, оскільки повага до рідних богів була запорукою успіху всієї громади: за провини окремих осіб, що залишилися невикупленими, божество карало всю громаду. Звідси зрозуміло, що присутність християн у громаді мала вселяти їй громадянам-язичникам сильну тривогу: за будь-якої катастрофи, що здавалася

наслідком божого гніву, винуватцями вважалися християни, і наслідком нерідко був погром.

Що стосується освіченого суспільства, то воно, хоч і набагато терпиміше було щодо нової віри, частково повторює звинувачення простого народу, якому було значною мірою зобов'язане своїми відомостями. Але його власна думка інша: тверезому інтелектуалізму і матеріалізму так званого "верхнього" шару суспільства була неприйнятна вся та атмосфера дива, якою було оточене християнство; аристократизм освічених людей, закладений буквально біологічно, антипатично реагував на зміст християнського вчення (бідне середовище земного життя Христа, Його жалюгідна і ганебна смерть т.д). Тим більше неприйнятно було й те привілейоване місце, яке відводилося всім "знедоленим" (грішники, немічні, жебраки); розвинене художнє чуття аристократії змушувало з огидою ставитися до грубої форми проповідей і навчань, яка робила їх доступними простому народу; освіченому населенню як носію античної культури було ненависне негативне ставлення християн до цієї культури, яку вони безжально руйнували заради своїх надій на фантастичні блага у потойбічному житті. Тож, такими є головні боки в тих нападах на християнство, які походили від язичницького суспільства.

Але у міру того, як християнство здобуло популярність серед населення Імперії, збільшувалася кількість його послідовників і серед знаті. Вже за часи імператора Костянтина і він сам, і його численні наслідувачі з числа військової та громадянської еліти звернулися, тобто повірили у Христа. Втім, не поспішали приймати хрещення і за обов'язком служби нерідко брали участь у язичницьких обрядах. І більшість населення імперії, звичайно ж, на той час не складали християни. Але християнство вже стало релігією, якою опікувалась державна влада, що в Римській імперії означало дуже багато.

Доволі дивна, на сучасний погляд, склалася ситуація з хрещенням: сам Костянтин, та інші воєначальники та політики того часу далеко не одразу приймали хрещення. Це дуже важливо відзначити: хрещення сприймалося в той час, як печатка, остаточне входження до лав Церкви Христової, яка зобов'язувала

відповідати дуже високому стандарту християнського життя. І хрещена людина не могла запросто брати участь у війнах, стверджувати смертні вироки, з яких на той час в основному і полягало римське законодавство, так що люди, які займалися державною діяльністю, у тому числі й самі імператори, відкладали хрещення до смертної ложі, залишаючись у статусі оглашених.

Єдиним винятком з цієї черги імператорів-християн, наступників Костянтина Великого, виявився його племінник Юліан, який, загалом, не планувався в імператори — він був хрещений в юності, і йому готували духовну кар'єру. Але Юліан захопився античною класикою та всіма фібрами душі зненавидів християнство, за що згодом отримав прізвисько «апостат», тобто відступник. Характерно, що Юліан спробував створити щось подібне до язичницької альтернативи християнській церкві зі своїм богослов'ям, заснованим на солярному культі, на шануванні бога Геліоса. Він запровадив ієрархію жрецтва, храмове богослужіння з піснеспівами, встановив щось на зразок морального кодексу жерця (який викликав дуже велике невдоволення серед язичницького духовенства), розробляв витончену теологію. Але ідея такої язичницької церкви виявилася несумісною з тими традиціями, куди спиралася давня язичницька культура. І самі язичники висміювали Юліана як незрозумілого дивака.

Так до кінця IV століття після провалу цієї останньої язичницької реакції християнство стає фактично офіційною релігією. Тобто, незважаючи на те, що закон гарантує свободу віри, самі імператори вже є християнами, християнами були чиновники, і християнство стає обов'язковим для суспільного життя. Можна, звичайно, при цьому залишатись язичником, але так, щоб ніхто не помічав.

Звісно, християнство вплинуло не лише на зміни традицій та суспільне життя, а й безпосередньо на мистецтво. Християнство дало новий поштовх і сплеск активності у літературі: поширюються роботи апологетів – письменників, які відстоювали християнське вчення від нападів язичників. Набирає обертів розвиток догматики (виклади християнського вчення на кшталт православної церкви). Крім новоявлених течій римської літератури є ще дві основні категорії:

література апокрифічних "євангелій", послань і діянь; і твори "апостольських отців", які вважалися безпосередніми учнями самих апостолів.

Висновки. Отже, було з'ясовано, чому християнство мало повні підстави для успішного формування та розвитку на теренах Римської імперії: суспільно-історичні передумови (велика кількість поневолених народів, відсутність єдності в віруваннях); існування філософських шкіл, що мали схожу з християнством концепцію та обряди; апогей культу Правителя (монотеїзм, передумови вчення про Боголюдину). Таким чином, християнство мало підстави відносно легко та органічно увійти в греко-римську культуру, та, згодом, так міцно в ній закріпитися.

ЛІТЕРАТУРА:

1. Лебедева Н. Г. та ін. Релігієзнавство: Навч. посібн./ Н. Г. Лебедева, О. Т. Джурелюк, Д. О. Самойленко. – Алчевськ: ДонДТУ, 2008. – 293 с. [Електронний ресурс] Режим доступу: <http://ukr.vipreshebnik.ru/religieznavstvo/2360-pokhodzhennya-khristiyanstva-sotsialno-ekonomichni-prichini-ta-idejni-dzherela.html>
2. Жданович О. Український історичний збірник, Вип. 11, 2008 [Електронний ресурс] Режим доступу: <https://cutt.ly/dCfoKs5>
3. Щарбіна В. Стаття: «Роль і значення Християнства у Стародавньому Римі» [Електронний ресурс] Режим доступу: <https://proza.ru/2012/01/21/167>
Стаття «Історичні умови виникнення» [Електронний ресурс] Режим доступу: <https://buklib.net/books/32866/>

СВІТОГЛЯД. ІСТОРИЧНІ ФОРМИ

Яровицька Наталя Анатоліївна,

к.філос.н., доцент кафедри
суспільно-гуманітарних дисциплін ХНУБА

Глумакова Христина Денисівна,

Студентка архітектурного факультету
Харківський національний університет
будівництва та архітектури
м. Харків, Україна

*Бути нижче за самого себе – невігластво,
а бути вище за самого себе – мудрість*

Сократ

Витоки мудрості: навчитися думати, припинити базікати

Піфагор

Вступ. Людська уява як соціокультурної особистості знаходиться в іманентних зв'язках з такими феноменами як мова, критична рефлексія, світогляд, творчість. Саме наявність механізму народження думки, формує глибинний фундамент до світоглядних візій. Поліваріативний характер світогляду розкривається через триаду «міф/релігія/наука». У філософії вивченню уявлення "світорозуміння" приділяється досить багато уваги. Це зрозуміло тим, що світорозуміння виступає безперервним супутником людської життєдіяльності будь-якому етапі історії соціуму. Переконавання, уявлення, ідеї, почуття, опосередковані навичкою особи, беруть участь у освіті життєвої позиції.

Мета роботи: проаналізувати та дослідити світогляд та його типи.

Матеріали та методи: описовий, історичний, порівняльний та аналітичний підходи.

Світобачення – форма самосвідомості людини та соціуму, система узагальнених поглядів на місце людини у світі та взаємовідносин з ним.

Світорозуміння – це не просто узагальнене уявлення про світ, а форма соціальної самосвідомості людини, вузловими категоріями якої виступають

уявлення "світ" та "людина". Через ці уявлення суб'єкт світобачення осмислює своє покликання у світі та формує життєві установки.

Значення світобачення важко переоцінити. Будь-яка зріла людина має стійке світобачення. Він служить специфічною «духовною призмою», за якою людина тільки й сприймає світ, що облямовує, духовним орієнтиром поведінки людей. Світорозуміння впливає на норми поведінки, на ставлення людини до праці, іншим людям, на характер життєвих тяжінь, на вжиток людини, її уподобання та інтереси.

Основу світобачення складають висновки на загальні питання, що стосуються взаємовідносин людини зі світом. Залежно від цих результатів людина здатна по-різному взаємодіяти зі світом. Це питання про походження людини, її поточний ранг у світобудові, її майбутньому.

Через світорозуміння постійно перебуває смислова основа буття і відбувається залучення до духовного світу як прабатьків, і сучасників.

Світобачення по самій своїй суті є універсальним, від того що інтегрує вміння і почуття в переконання, а ще утилітарним, від того, що орієнтує на вирішення найважливіших проблемних завдань людського існування, висловлює імперативи поведінки людини та толк її життя. У цьому полягає функціональне покликання світобачення. Взагалі, у функціонуванні світобачення тісно переплітаються високоінтелектуальний, чутливий і вольовий компоненти. У цьому зв'язку емоційно-психологічне відкликання світобачення найчастіше називають світовідчуттям, що створюється за допомогою навички (індивідуального, сімейного, групового, етнічного, класового, соціального та загальнолюдського), а пізнавально-інтелектуальну — світорозумінням формується за допомогою вміння. Також є таке як світорозуміння, що складається за допомогою тез (антропоцентризму, гуманізму, монізму, плюралізму, скепцизму, догматизму і т.д.), світосприйняття (певна навичка утворень уявлень про світ із застосуванням наочних образів) яка складається за допомогою цінностей (щастя, любові, істини), краси, добросердечності, свободи, чесності тощо) та світобачення, яке формується за допомогою мети, яка усвідомлюється

через універсальні форми діяльності.

Основними системами світобачення за співвідношення людина – світ є: космоцентрична (спрямована на пошуки цілісної сутності світобудови, частиною якої є і людина також), теоцентрична (володіє віра в неприродні сили, що визначають існування видимого світу та людини зокрема. Це можуть бути як виражені сили (божества, духи), і знеособлені (частка, світовий закон)), антропоцентрическая (зосереджується навколо усвідомлення людини як центру Всесвіту, розкриття перспектив поліпшення особи у межах).

Результати і обговорення. У процесі свого покращення світобачення виявило своє відображення у формах міфології, релігії та філософії, науки та мистецтва.

1) Міфологічне світорозуміння – це висновок практично-духовної діяльності, заснований на абсолютизованому навичці суспільної групи з властивими роду, племені рисами – тотемізмом, антропоморфізмом, анімізмом, символізмом, фетишизмом. У міфологічному світобаченні людина не відокремлює себе від речей природного світу, а відокремлена людина не відокремлює себе від соціуму в цілому. У міфологічному світобаченні немає чіткої межі між мисленням і мовою, свідомістю та реальністю, предметом та думкою про предмет. Людина та світ нерозривні; людина тяжіє перебувати в гармонії зі світом.

2) Релігійне світорозуміння базується на надії в моральний світ, недосяжний органам почуттів та інтелекту, жорсткому розподілу на світ моральний і тілесний, земний та небесний, верхній та нижній, природний та неприродний.

У релігійній свідомості, як і в міфології, духовно-практичне освоєння світу здійснюється через його подвоєння у святий (священний) та земний (профанний). Проте простіший символізм міфу замінюється важкою, часом вишуканою системою образів і символів, у якій значної ролі грають теоретичні, понятійні схеми. Істини релігії неможливо досліджувати розумом, вони або приймаються серцем людини, або приймаються.

3) Наукове світорозуміння базується на пізнаннях про фізичний світ, які можна перевірити у процесі наукового стеження чи експерименту. Світ у ньому неупереджено розглядається таким, яким він є вільно від людини, а людина вбачається в ньому лише частиною світу – природи чи соціуму. Теоретичне ставлення до світу дозволило людині поставити закони природи на службу, щоб створити оптимальні обставини свого існування. Наукове світобачення тягнеться до реалізації цілісного ставлення до світу, але водночас у ньому зізнається нездійсненність безумовного знання. Отже в науковому світобаченні є місце невідомому (але твердо впізнаваному), отже місце поліпшення.

4) Філософія є теоретичною формою ставлення людини до світу. У порівнянні з наукою її специфіка полягає в тому, що вона дозволяє неупереджено, в теоретичній формі осмислити світ як світ людини, розглянути місце і стан людини у світі, її смислові проблеми.

5) Мистецтво є власне духовної діяльністю. Людина виступає у ролі художника, що створює суб'єктивний образ об'єктивного світу, у якому досягає гармоніки з цим світом.

Отже, з наведеного вище можна зробити такі результати: особливо вивченими історичними формами є міф і релігія.

У найдавніших світоглядних системах всіх народів міфи про природу займають значне місце. Особливо древніми були міфи про тварин, походження сонця, місяця, зірок. Далі у більш розвинених міфологічних системах широко представлені космогонічні (походження всесвіту) та антропогонічні (походження людей) міфи.

Із самого початку міфи були поліфункціональними, мали вони і святий (лат. *sacer* – священний, чарівний) характер, тобто поєднувалися з релігійними віруваннями.

Висновки. Світобачення - не просто узагальнене уявлення про світ, а форма соціальної самосвідомості людини, вузловими категоріями якої виступають уявлення "світ" та "людина". Через ці уявлення суб'єкт світобачення зрозуміє своє покликання у світі та формує життєві настанови.

Отже, світогляд - складна і суперечлива єдність знань, ідеалів, мрій, цілей, сподівань, інтересів, бажань, надій, вірувань, переконань, емоцій, почуттів, поглядів на сенс життя, котрі визначають аспекти мислення та норми діяльності особи. Особливим дороговказом виступають слова Піфагора про те, що самим прекрасним є гармонія; найсильнішим – думка; а найгарнішим – усвідомлення та набуття щастя!

ЛІТЕРАТУРА:

1. Основні типи світогляду: міфологія, релігія, філософія. Реферат. [Електронний ресурс]. Режим доступу: <https://osvita.ua/vnz/reports/philosophy/12764/>
2. Історичні типи світогляду. [Електронний ресурс]. Режим доступу: https://evnuir.vnu.edu.ua/bitstream/123456789/4889/4/Istor_typy_svitogl.pdf

СПЕЦИФІКА ФІЛОСОФСЬКОГО ЗНАННЯ

Яровицька Наталя Анатоліївна,

к.філос.н., доцент кафедри
суспільно-гуманітарних дисциплін ХНУБА

Козирець Олександра Геннадіївна,

Студентка архітектурного факультету
Харківський національний університет
будівництва та архітектури
м. Харків, Україна

Філософія навчила мене розмовляти з собою

Аристофан

Шукаю людину, а не негідника

Діоген

Вступ.

Філософія це відношення „людини і світу”. Вона являє собою форму раціонально обґрунтованого уявлення людини про світ і про себе, про їхній взаємозв’язок. Щоб з’ясувати специфіку філософії необхідно з’ясувати під яким кутом зору об’єкт відбивається у свідомості.

Предметом і об’єктом філософії є відношення „людина-світ”, то природно що на перший план виходить питання про природу і сутність світу і людини, про загальні граничні основи їхнього буття, про перші початки, а також про те, як цей світ улаштований, які взаємозв’язки існують у світі, а також зв’язки між людиною і світом.

Мета роботи:

Проаналізувати становище філософії в житті сучасної людини, визначити її значення та вплив на свідомість. Уся історія філософії фактично входить у окреслення її предмету. Філософія покликана тримати увесь час у полі уваги та актуальному стані всі основні виявлення людини як людини, але практично всі концепції та напрямки включали в себе і досліджували різні групи філософських проблем, які безпосередньо і складають частини і розділи філософського знання,

що представляють структуру сучасної філософії.

Матеріали та методи.

Описовий, історичний, аналітичний підхід, критична рефлексія.

Функції філософії:

- світоглядна (філософія бере участь у формуванні світогляду з теорем та понятійних пояснень світу)

- методологічна (сукупність найбільш загальних ідей та принципів що застосовування у вирішенні конкретних та практичних завдань)

- гносеологічна (розроблення оцінювання припущень пізнавального процесу)

- прогностична (формується гіпотези про загал. тенденції розвитку буття і свідомості, людини, суспільства)

- критична (у процесі суспільного розвитку люди відмовляються від застарілих поглядів та уявлень, стереотипів, цінностей, хибних світогляд. настанов)

- аксіологічна (виявляється у допомозі людині визначити цінності і самоцінності життя, моральні принципи, гуманні ідеали. Це особливо важливо в умовах загострення глобальних проблем сучасності)

- гуманістична (полягає в адаптації та життєстверджувальній ролі філософії для кожної людини у сприянні формування гуманістичних цінностей та ідеалів).

Результати і обговорення.

Філософію, яка існувала до середини XIX ст., називають класичною. Це був значний крок у становленні теоретичної думки порівняно з усім попереднім філософським розвитком.

Характерна ознака цієї філософії - безмежна віра в розум. Філософам-класикам властивий пізнавальний оптимізм, упевненість у тому, що раціональне пізнання, наука є тією силою, яка згодом дасть змогу вирішити всі проблеми, які стоять перед людством.

Особливістю класичної філософії є також те, що, розглядаючи людину та історію, вона сконцентрувала свою увагу навколо проблеми свободи та інших

гуманістичних цінностей і стверджувала необхідність раціонального пізнання загальнолюдських моральних принципів та ідеалів.

Філософія XX ст. (некласична) формувалася насамперед як антитеза класичній, як певне нове філософське мислення. Для сучасної філософії характерні такі суттєві риси:

1. Сучасна філософія характеризується наявністю різноманітних шкіл. Найбільш відомими є такі: герменевтика, екзистенціалізм, неопозитивізм, неофрейдизм, неотомізм, персоналізм, прагматизм, структуралізм, феноменологія, філософська антропологія, марксизм та ін. Проте це аж ніяк не означає її "космополітизації". Навпаки, сучасна філософія набула "загальнолюдського", "планетарного" характеру. Річ у тім, що XX ст. – це час становлення нового рівня цілісності людства, яке починає активно визначати себе як суб'єкт загальнолюдської практики. За цих умов філософія вперше за всю свою історію стає реально "світовою філософією" - її провідні школи набувають статусу світових тенденцій планетарності філософської думки.

2. Сучасна філософія, як правило, відмовляється від раціоналізму: стає на позиції ірраціоналізму. Ірраціоналізм (від лат. *irrationalis* - нерозумний, несвідомий) - це система філософських вчень, які обстоюють обмеженість раціонального пізнання, протиставляють йому інтуїцію, віру, інстинкт як основні види пізнання. Як філософська течія ірраціоналізм сформувався у XIX ст. У XX ст. цей стиль філософствування починає домінувати в західній філософії; "філософію мислення" замінює "філософія життя".

3. Більшість сучасних філософських систем має антропологічний характер. Вони поєднуються загальною особливістю: наявністю спільного підходу до визначення головної філософської проблеми, а саме проблеми людини. Антропологізм виявляється у спробах визначати основи і сфери людської особистості та суб'єктивності, розглядати людину як "міру всіх речей", із неї та завдяки їй намагатися зрозуміти як її саму, так і навколишнє середовище (природу, суспільство), а також культуру.

4. У сучасній філософії спостерігається суперечливе ставлення до науки. З'явилися погляди, які дістали назву сцієнтизму і антисцієнтизму. Сцієнтизм (від лат. scientia і англ. science - знання, наука) – позиція світогляду, в основі якої лежить уявлення про наукове знання як про універсальну культурну цінність і достатню умову для орієнтації людини у світі. Наука-це універсальне "всезнання", що містить відповіді на всі питання і дає людині абсолютну гарантію успішності її безпосередніх дій у будь-яких життєвих ситуаціях. Як усвідомлена орієнтація, сцієнтизм утверджується в західній культурі наприкінці ХІХ ст., причому одночасно виникає і протилежна світоглядна позиція - антисцієнтизм. Антисцієнтизм стверджує принципову обмеженість науки у вирішенні проблем людського існування, звертає увагу на негативні наслідки науково-технічного прогресу. Він тлумачить науку як "дегуманізуючу силу", що є джерелом трагічності людського існування.

5. За сучасної епохи набула подальшого розвитку релігійна філософія. Спроби релігійного осмислення дійсності відрізняються від наукових методів, мають свою специфіку. Однак і в руслі релігійної думки народжувались і народжуються видатні філософські вчення, що значно впливають на культуру людства.

6. У ХХ ст. переважна більшість філософських шкіл і течій протистояла філософії марксизму. Це визначалося тим, що на довгі роки марксизм стає наріжним каменем ідеології та політики суспільства, яке намагалося на практиці реалізувати комуністичні ідеї.

У прагненні довести неспроможність принципів марксизму більшість представників філософських течій віддали данину їх критиці. Довгі роки розвиток філософії здійснювався у сфері ідеологічного протиборства. Замість того, щоб вирішувати суто філософські проблеми, сторони відшукували вади та слабкі місця у філософських концепціях одна одної. На цьому фоні посилювалися намагання побудови філософських систем, які прагнули звільнення від впливу ідеології, природознавства і навіть науки.

Висновки.

Філософія, як специфічний тип знання уособлює глибинний перетин класичної раціональності з позачуттєвим досвідом. Зустріч матерії та духу фіксує надлишковість людської сутності, її незбагненності та містичної омани. Втім, саме наявність Сходження Роздумів постає своєрідним нагадуванням людині, хто вона така? Які її цінності? Який зміст сенсів та мрій. Філософія стає методологічним інструментарієм не схибити з шляху особистого просвітництва, наповнення себе та пошуку Істини, Краси та Блага.

ДИСТАНЦІЙНА ОСВІТА В АСПЕКТІ АКСІОЛОГІЧНИХ ВИКЛИКІВ

Яровицька Наталя Анатоліївна,

к.філос.н., доцент кафедри
суспільно-гуманітарних дисциплін ХНУБА

Морозова Альона Євгеніївна,

Студентка архітектурного факультету
Харківський національний університет
будівництва та архітектури
м. Харків, Україна

*Ми живемо в суспільстві,
залежному від науки а технології, але нічого про те не знаємо*

Карл Саган

Засіб комунікації і є повідомлення

М. Маклюен

Вступ. Аксиологічна проблематика, розкриваючи ставлення суспільства до світу, має величезне значення для розуміння сутності і світогляду людини, а характер цінностей визначається спрямованістю суспільних відносин, а також самоідентифікації особистості.

Метою статті є вимір рівня комунікації в системі дистанційного навчання та фактори інтенсивності її впливу на систему цінностей та світогляд суспільства.

Матеріали та методи. Вивчення проблематики освіти «інформаційного» суспільства проводилося на основі праць Аристотеля, К. Апеля, М. Бахтіна, В. Біблера, Ф. Больного, М. Бубера, Г.Вейля, Ю. Габермаса, В. Гьосле, А. Єрмоленка, В. Йегера, С. Лещева, О. Лосева, Платона, П. Рикера, О. Розенштока-Гюссі, Л. Ситниченко, К. Ясперса та ін.

У новому тисячолітті ідея інформаційного суспільства все більш висувається як універсальна ідеологія в умовах глобалізації і наростання комплексу світоглядних проблем, аксиологічних пріоритетів і зростання потреб людей. Формується новий світогляд, в рамках якого значне місце займають віртуальні цінності, зокрема віртуальна свобода й віртуальна відповідальність. У

сучасному суспільстві якість життя та освіти значною мірою визначається якістю інформаційного середовища, в яке сьогодні занурена кожна людина. Аксиологічна проблематика отримання освіти сьогодні є актуальною, цікавою, самобутньою й неординарною. Кожна епоха життя людства має свої ціннісні норми, а освітній простір, завдяки розробкам навчальних та методичних рекомендацій, підтримує та розвиває ці стандарти. Система освіти сьогодення переживає значні зміни. Важкі життєві обставини, які ми наразі переживаємо призводять до глобальних змін цивілізації, змін цінностей та актуалізує філософське осмислення освітніх проблем. Сучасне інформаційне суспільство ще тільки формує нові методи філософії освіти, як етап переходу філософії освіти в міжнаціональну аксіологію освіти і виховання.

Результати і обговорення. Освіта, в її аксіологічному розумінні, це не обсяг знань, а поєднання останніх з особистісними якостями, вміння самостійно використовувати ці знання. В цьому і є цінність освіти будь-якої людини. Під впливом багатьох подій, що трапляються останнім часом у світі, метод освіти, що набув назви «дистанційна», надалі все більш стає популярним. Сьогодні поняття «дистанційна освіта» пов'язується з використанням новітніх телекомунікаційних технологій. Під дистанційною освітою мається на увазі освітня діяльність, де учні та викладачі, віддалені один від одного, здійснюють освітній процес за допомогою інформаційних засобів. Суть діяльності в даному випадку залишається тією ж, але змінюється засіб та спосіб надання та отримання інформації. Феномен дистанційної комунікації стає інструментом забезпечення ефективності навчального процесу та контролю за здобутим рівнем знань, що вимагає від обох сторін комунікативного процесу особистісно-орієнтованої спрямованості у викладанні та навчанні, що визначається індивідуальним підходом до учнів. Принципово новий тип відносин між учасниками навчального процесу запроваджується та підтримується особливостями електронної комунікації: відкритістю, гнучкістю, орієнтацією на учня як головної діючої особи навчального процесу.

Комунікація, як спосіб спілкування, вже досить довго залишається темою

для дослідження форм та засобів взаємодії між людьми. Комунікація є невід'ємною складовою будь-якого педагогічного процесу, особливо в дистанційному середовищі. Актуальність розгляду даної проблеми посилює тенденції інформаційного простору задля швидкого отримання знань, що, в свою чергу, передбачає вивчення конкретного матеріалу та досягається завдяки підвищенню рівня комунікативної активності між учасниками навчального процесу з метою поліпшення якості засвоєння нових знань.

Спілкування - це процес встановлення і розвитку контактів між людьми, який передбачає постійний обмін інформацією, гармонійну стратегію взаємодії, сприймання і розуміння суб'єктами спілкування один одного. Спілкування властиве усім видам людської діяльності, що супроводжує діяльність. Прикладом може бути ,зокрема, педагогічна діяльність, в якій спілкування є дієвим інструментом впливу на духовно-моральні виміри особистості та якість її освіти. Наповненість комунікативного змісту освіти надає людині, яка є безпосереднім суб'єктом процесу комунікації задля отримання певних знань, більш повного розуміння, трактування, відчуття і бачення того або іншого навчального матеріалу. Будь-яке отримання освіти є неповторним варіантом самоосвіти з одного боку, а з іншого боку -- передачею досвіду та цінностей людської цивілізації між суб'єктами освітнього процесу , унікальним втіленням надбань людського існування. Інформаційні технології, що не могли не зачепити комунікативну складову освітньої галузі, вплинули як на увесь обсяг її пріоритетів, так і на сучасні культурні цінності. Безсумнівно, аспект динаміки усіх форм навчання певною мірою санкціонували нові комп'ютерні технології. Саме дистанційне навчання являє собою інтерактивний процес взаємодії суб'єктів і об'єктів навчання із засобами навчання. Важливіше зробити акцент не на засобах обміну і ролі обміну інформацією, а як взаємодіють учасників освітнього процесу.

Події останніх часів сучасності, такі , як пандемія та війна, посилили цінність дистанційної освіти й дозволили застосовувати її у якості самостійної форми, або принадного самодостатнього елементу очного чи заочного навчання

на окремих етапах отримання освіти. Внаслідок цього припущення щодо досконалості штучного комп'ютерного інтелекту поставила перед філософією питання значущості формалізованого знання та ідеалу поглядів в їх відношенні з інтуїцією, невербальними способами мислення, неусвідомленим почуттям, неявними формами знаннями. В кінцевому рахунку, виходячи з вищенаведеного, саме освітня культура в цілому, та її аксіологічний вимір зокрема, набуває вплив на соціальну політику в області освіти в глобальному масштабі. Сутнісний зміст роботи в освіті і особливо, безпосередня педагогічна діяльність дуже тісно пов'язані з культурно детермінованими, чіткими та однозначними основами світогляду людини, навіть якщо це нею не усвідомлюється, та не виявляється явно характерного ціннісного зв'язку. Наразі актуальності набуває інформація з культури та аксіології освітнього менеджменту, що покликана нейтралізувати конфліктну площину буття в комунікативній сфері освітнього культурного простору. Саме дистанційне навчання являє собою інтерактивний процес взаємодії суб'єктів і об'єктів навчання із засобами навчання. Не зовсім правильно основний акцент ставити на засобах навчання (навчальні книги, мережеві навчально-методичні посібники, комп'ютерні навчальні програми тощо), які історично змінювалися, але при цьому завжди служили посередниками, опосередковували процес навчання, в якому головною залишалася взаємодія суб'єктів через засоби навчання, а не виключно із засобами навчання.

Значну роль у зміні ціннісних орієнтацій суспільства відіграють сучасні мас-медіа. Загальноновизнано, що вони вже «давно перестали бути тільки засобами масової інформації. Швидше, вони – носії специфічної системи цінностей, в основу яких покладені складні процеси культурної алхімії» Це призводить до трансформації традиційних моральних норм заборонного й дозвільного характеру, до виникнення моральних конфліктів і протилежних поглядів, що здійснюють суттєвий вплив на духовно-моральний світ людини, її самоідентифікацію.

У дослідженні комунікативних технологій з'ясовано ціннісний вектор своєрідності сучасних способів комунікації віртуальної реальності, модель якої

породжується для кожного окремого учасника навчального процесу в індивідуальному порядку через засоби зв'язку в постійно діючому комунікативному середовищі (при цьому параметри віртуальної реальності задаються комунікаторами під час взаємодії, а сам процес її формування є нескінченним). Унікальність аксіології полягає в тому, що вона певним чином є нормативною, рефлексивною та логічною дисципліною. На відміну від інших наук, що сфокусовані на вивчення способу і варіанту конкретного нормування поведінкової діяльності (юриспруденція, історія, педагогіка, правознавство, методика того чи іншого ...), організація педагогічного процесу згідно з принципами аксіології передбачає, що його стрижневою ланкою є формування соціально значущих систем особистісних цінностей. Водночас, організація освітнього процесу на цінних засадах дозволяє створити оптимальні умови для розвитку людини, врахування її індивідуальних потреб і інтересів.

Висновки. Таким чином, можна зробити висновок, що тільки інтеграція аксіологічного підходу в організації освітнього процесу може забезпечити повноцінну самореалізацію кожної особистості в умовах сучасного світу. Зокрема, поширення персональних інформаційних технологій, практично неосяжні масштаби Інтернету та науково-технічного рівня його комунікативних можливостей і сервісів створює сприятливі умови для набування знань у різних формах навчання, актуалізації інтелектуального потенціалу її суб'єктів, духовного та розумового збагачення кожного учня. Принцип науковості навчання в інформаційному освітньому середовищі реалізується через зміст електронних програмно-педагогічних засобів і має будуватися на наукових знаннях, мати достатню глибину і коректність його викладення з урахуванням останніх досягнень науки, техніки і технологій. Особистісний вимір педагогічної аксіології дозволяє унікальним чином, через ціннісні пріоритети в освіті, підкреслити центральне положення людини, її внутрішнього світу в педагогічній системі шляхом розгляду залежності стану освітньої сфери, її розвитку. Ціннісні орієнтації вчителя об'єктивно залежать від використання комплексу діалогових, імітаційних, моделюючих, рефлексивних технологій. Важливою характеристикою

педагогічної діяльності є відчуття сучасності, вміння відчувати і реалізовувати вимоги часу. Таким чином, запровадження дистанційного навчання з особисто орієнтованим підходом до викладання допомагає учневі усвідомлено брати участь у комунікативному процесі, розуміти його важливість для отримання знань.

ЛІТЕРАТУРА

1.Тетяна Кузнєцова, аксіологія соціальних комунікацій, с. 9-96, [Електронний ресурс] Режим доступу: https://essuir.sumdu.edu.ua/bitstream-download/123456789/29490/1/Kuznecova_Aksiologiya.pdf;jsessionid=D485ECABF6A0C956090BA1F72EAE94DC

2. Хрипко С. А., Яценко Г. Ю, Аксіологія освіти в сфері комунікативної культури.[Електронний ресурс] Режим доступу: <https://core.ac.uk/download/pdf/158553661.pdf>

3. В. В. Ягупов, Л. М. Петренко, С. Г. Кравець, ДИСТАНЦІЙНЕ НАВЧАННЯ В СИСТЕМІ ПРОФЕСІЙНО-ТЕХНІЧНОЇ ОСВІТИ, с.7-119, [Електронний ресурс] Режим доступу: https://lib.iitta.gov.ua/721757/1/%D0%94%D0%B8%D1%81%D1%82%D0%B0%D0%BD%D1%86_%D0%BC%D0%BE%D0%BD%D0%BE%D0%B3%D1%80.pdf

ОБ'ЄКТИВНИЙ ІДЕАЛІЗМ ПЛАТОНА

Яровицька Наталя Анатоліївна,

к.філос.н., доцент кафедри
суспільно-гуманітарних дисциплін ХНУБА

Одайник Дар'я Романівна

Студентка

архітектурного факультету

Харківський національний університет

будівництва та архітектури (ХНУБА)

м. Харків, Україна

*Будь-яка річ, щоб бути чимось, повинна чим-небудь
відрізнятися від всього іншого.*

*Сума всіх відмінностей цієї речі від усіх
інших речей є її ідея або її сенс*

Платон

Вступ. Ідеалізм - один з основних напрямків філософії, вихідним принципом якого є твердження, що в основі речей і явищ реальності лежить не матеріальне, а ідеальне, духовна першооснова: світовий розум, ідея, відчуття тощо. Розмірковуючи про відношення мислення до буття, тобто намагаючись розв'язати так зване основне питання філософії, ідеалізм виходить із визнання первинності свідомості, духу та вторинності природи, матерії. Виділяють два напрями ідеалізму: суб'єктивний та об'єктивний.

Мета роботи. Об'єктивний ідеалізм лежить в основі філософії античних філософів. Він визнає реальність світу й матерії, однак розцінює їх такими, що підпорядковані певним ідеальним принципам. Першим визначним представником об'єктивного ідеалізму був Платон (427—347 рр. до н. е.) - давньогрецький мислитель, засновник філософської школи Академія Платона, один з основоположників європейської філософії.

Матеріали та методи. Платон уперше в більш-менш ясній формі ставить та розвиває питання про співвідношення буття та мислення. Він характеризує буття

як вічне, незмінне, завжди собі тотожне, неподільне, недоступне чуттєвому сприйняттю та таке, що досягається лише розумом. Буття у Платона численне. Цю численність буття Платон називає видами, ідеями (ейдос) чи сутностями.

Платон уперше в історії філософії проводить чітку різницю між сутністю та явищем, тим, що існує воістину й тим, що існує, але не має істинного буття. «Насамперед треба розрізняти: що завжди існує й ніколи не постає, і що завжди постає, але ніколи не існує», пише Платон у діалозі «Тімей». Одне з важливих положень платонівської онтології полягає в поділі дійсності на два світи: світ ідей та світ чуттєвих речей.

Результати та обговорення. Первинним «істино існуючим» Платон називав світ вічних, незмінних, самостійно існуючих сутностей ідей. Вторинним, похідним від них, він називав усю різноманітність світу, який сприймається чуттєво. За його вченням, окремі предмети створюються, руйнуються та відтворюються тому, що у світі ідей є причина, яка робить річ саме цією річчю, є причина її буття. Дерева існують тому, що є ідея дерева. Предмети мистецтва створюються, тому, що є ідея прекрасного [2].

Протиставляючи ідею (сутність) речам (явищам), Платон мав якое пояснити наявність зв'язку між ними. Однак Платон не дав однозначного пояснення характеру цього зв'язку. Іноді він розглядав чуттєві речі як подібні до ідей, як ті, що виникли в силу наслідування ідеям, іноді як «причетні» ідеям. У ряді висловлювань він говорить, що ідеї — це зразки, а інші речі підходять до них і стають подобами, так, що сама їхня причетність до ідей є нічим іншим, як уподібненням до них. Ідеї, з погляду Платона, можна розглядати як призначення речей. Для пояснення різноманіття чуттєвого світу Платон запроваджує поняття матерії. Матерія, за Платоном, це первинний матеріал, те, з чого роблять усі чуттєво-існуючі речі. Філософ вважає, що матерія може набути будь-якої форми тому, що вона абсолютно безформена, невизначена («апейрон»), є тільки можливістю, а не дійсністю [1].

Внесене мислителем нововведення про численність буття ідей поставило перед ним завдання пояснення зв'язку між ними, пояснення єдності світу ідей.

Єдине, за Платоном, саме по собі не є буття. Воно вище за буття й складає умову можливості буття, тобто ідей. Єдине є вищим за будь-яке існування та будь-яку численність. Але без її пояснюючої сили неможливі й самі ідеї, бо неможлива навіть і численність. «Кожне» з «багатьох» теж є чимось єдиним, а тому воно, тим самим причетне до Єдиного. Це Єдине ототожнюється з вищим благом, до якого все прямує та, завдяки якому, все має своє буття. Саме ж вище благо недоступне розуму. Платон зазначає в "Парменід": "Якщо єдине не існує, то і інше не існує" [3].

Теорія пізнання Платона спирається на його вчення зокрема про душу. Платон вважав, що людина, як тілесна істота, смертна, а її душа безсмертна. Коли людина вмирає, її душа не гине, а лише звільняється від тілесного покриву як своєї в'язниці та починає вільно подорожувати в піднебесній сфері. Під час цієї подорожі вона стикається зі світом ідей та споглядає їх. Тому суть процесу пізнання, за Платоном, полягає в пригадуванні душею тих ідей, які вона вже колись споглядала. Справжнє знання дає лише мислення [1]. Мислення - це абсолютно самостійний процес пригадування, незалежний від чуттєвих сприймань. Тільки мислення дає знання ідей. Чуттєве сприйняття породжує лише думки про речі. У зв'язку із цим процес пізнання визначається Платоном як діалектика, тобто мистецтво вести усну мову, мистецтво ставити питання та відповідати на них, пробуджуючи спогади [2].

У міфі про «Печеру» Платон зазначав, що людське пізнання подібне тому, що бачать в'язні, які сидять в печері спиною до справжнього прекрасного життя. Тіні, які пробігають перед ними – це жалюгідні проєкції людей, речей. Доля більшості людей, які дотримуються встановленого життєвого досвіду, полягає у печерному розумінні тіней. Справжнім знанням можуть володіти лише ті, хто зможе подолати дію на них чуттєвих речей, позбавити свою душу від тілесного тиску та поринути у світ ідей. За Платоном, такий підхід по силах тільки мудрецам – філософам. «На філософію тому обрушується безслав'я, що не гідно беруться за неї: не звані, а обрані повинні нею займатися». Задача філософії направити духовну діяльність людини на абсолютні цінності, на позамежне

ідеальне буття. Філософія намагається досягнути найсуттєвіше, найбільш загальне у всьому, що існує, найважливіше в людському житті й для людського життя. Мудрість полягає в розумінні царства ідей, у виявленні серед цих понад чуттєвих позицій усіх природних речей та людських справ. Тож теорія пізнання Платона наповнена інтелектуальним аристократизмом. Філософія таким чином трактується як любов до мудрості заради неї самої, що притаманна лише обраним особам [1].

Висновки. Отже, дослідження онтології та гносеології Платона дозволяє нам зробити висновок, що в його вченні вперше ставиться питання про співвідношення буття та мислення, матеріально-чуттєвого та ідеально-суттєвого світу. Платон вирішує це питання однозначно, стверджуючи пріоритет ідей над речами, що сприймаються чуттєво. Платоном була закладена основа ідеалістичної лінії у філософії, яка в античній філософії отримала свій подальший розвиток у Аристотеля та неоплатоніків, а найбільш яскраво представлена в середньовічній філософії.

ЛІТЕРАТУРА

1. А. А. Радугин. ФИЛОСОФИЯ. – [Електронний ресурс.] – Режим доступу: https://www.phantastike.com/philosophy/philosofuya_kurs/html/?page=173
2. Ідеалізм Платона. – [Електронний ресурс.] – Режим доступу: https://studopedia.com.ua/1_24193_Idealizm-platona.html
3. Об'єктивний ідеалізм Платона. – [Електронний ресурс.] – Режим доступу: <https://jak.koshachek.com/articles/ob-ektivnij-idealizm-platona.html>

СОФІСТИ ТА СОКРАТ: ШЛЯХИ ПОШУКУ ІСТИНИ

Яровицька Наталя Анатоліївна,

к.філос.н., доцент кафедри
суспільно-гуманітарних дисциплін ХНУБА

Рязанцева Єкатеріна Антонівна,

Студентка архітектурного факультету
Харківський національний університет
будівництва та архітектури
м. Харків, Україна

*Від мене вони нічому не можуть навчитися,
просто самі в собі вони відкривають багато прекрасного,
якщо, звичайно, мали, і виробляють його на світло*

Сократ

Людина є мірою всім речам – існуванню існуючих і неіснуванню неіснуючих
Протагор

Вступ. Упродовж віків та до сьогодні деякі об'єкти філософських досліджень залишались незмінними та актуальними: доброта, чеснота, пошук знань та істини у світі. Саме тому важливим є аналіз систем поглядів та міркувань, що були створені в минулому. Людство постало з завданням пошуку методу, за допомоги якого стає можливим шлях з пошуку істини. Діалог, антична бесіда, «іронічна» за своєю природою стає вихідною позицією майєвтики Сократа – як новітньої методологічної основи «народження» істини. Поруч з цим античний діалог має серйозні взаємини з релятивізмом істини, її плюральністю, що освячувалась в поглядах софістів.

Мета роботи. Розглянути основні положення вчення софістів та Сократа, визначити подібності та відмінності між ними.

Матеріали та методи. Антична філософія сформувала основні західноєвропейські підходи до бачення людини як особливої проблеми та центра філософських міркувань.

Західна філософія бере початок у Древній Греції і Древньому Римі. У

грецькій стародавній філософії панує космологізм у розумінні людини як форми прояву натуралізму: тобто людина сприймається як частка космосу. Розвинуте вчення про людину було розпочато в часи античної філософії, де був закладений фундамент практично всіх наступних напрямків філософсько-антропологічної думки.

Антропологічне звернення, що відбулося в античній філософії приблизно в V ст., пов'язане з творчістю софістів, які зберегли успадкований від ранньої філософії цілісний погляд на людину з тією відмінністю, що почали розглядати її з урахуванням соціокультурних факторів.

У софістів людина — це розумна істота, діяльність якої розподіляється між сферами творчості та пізнання. Тому істина є продукт людської творчості, міркувань, так само як і культура. Отже, пізнання не відображає об'єктивний світ, а відтворює суб'єктивний світ уяви людини.

Слідом за софістами проблему людини вивчає і Сократ, який зосереджується на внутрішньому світі – душі, що складається з моральних якостей та можливостей, в якій бачить ще одну величину, що розмежовує світ ідей та світ речей [1].

Результати і обговорення. В умовах античної демократії кінця V ст. одним з найважливіших стало вміння говорити, сперечатися та доводити свою думку на народних зборах. Через це з'явилася потреба у вчителів з філософії та риторики, які навчили б молодь знанням, що могли бути корисними в тогочасному політичному та громадському житті. В історію ці вчителі увійшли від назвою «софісти».

Разом із софістами виникло нове поняття в античній філософії: скептицизм. Передумовою для його розвитку були наявність численних точок зору стосовно будови всесвіту та сумніви щодо права кожної з них зватись єдино вірною. Софісти дійшли простого висновку: єдиної об'єктивної істини не існує, але може бути видимість її існування. Більше того, найвищим мистецтвом, на думку софістів, було вміння вчиняти таку видимість, що переконає інших в її правдивості. У соціальних питаннях софісти дотримувалися думки про те, що

держва й закони є результатом стосунків між людьми, скоріш ніж волі богів. Однак вони могли наводити переконливі аргументи «за» або «проти» будь-якого політичного чи громадського питання, але самі не пропонували жодних рішень. Це призвело до того, що під софістикою почали розуміти вміння доводити помилкове, а саме слово «софіст» набуло негативного значення.

Окрім суб'єктивізму, софісти започаткували нове уявлення про мистецтво та протиставили його природі. Головним критерієм, що визначав, чи є витвір предметом мистецтва, була не випадковість його створення та свідомий вибір автора. Це й було основною відмінністю від природи, яка, на думку софістів, складається з випадковостей, бо жодного визначеного порядку речей не існує [1,2].

Найвідомішим софістом є Протагор. У своїх міркуваннях він відштовхувався від думки про те, що суб'єкт та матерія є мінливі. Якщо все змінюється та переходить з одного в інше, то стосовно кожного питання можуть існувати протилежні думки. Окрім того, Протагор вважав людину вищою мірою всього, а виходячи з того, що всі люди різні, кожна думка є вірною. Отже, він першим заявив про те, що про будь-що можна сказати двояко та протилежним чином, та першим став користуватися цим аргументом у спорах [1,2].

Іншим відомим софістом був Горгій, який розробив кілька оригінальних принципових тез. Перша з них – буття не існує. Філософи, що міркують про буття, описують його протилежним чином: воно є єдине або множинне, створене або нестворене. Таким чином, буття – ніщо. Друга теза говорить, що навіть якщо припустити, що буття існує, його неможливо пізнати. А третя – навіть якщо буття є та його можливо пізнати, то це знання неможливо передати іншим. Незалежно від істинності думки, однак, слово є носієм віри та переконання. Таким чином, Горгій визнавав лише «словесне мистецтво». Він, як і більшість софістів, прийшов до думки, що на перший план має вийти риторика, а ритор має вміти виступити «за» чи «проти» будь-якого з положень [2].

На відміну від Софістів, Сократ вірив у існування об'єктивної істини та можливість її досягнення. Він народився та провів усе життя в Афінах, де його

часто можна було знайти на вулицях чи площах, зайнятого розмовою з іншими. Його вважають засновником такого методу отримання знань, як діалектика: за Сократом, найефективніший спосіб отримати знання та визначити поняття – за допомогою бесіди. Він часто представлявся тим, хто нічого не знає, та починав розмову з людиною, що вважала себе обізнаною в певній сфері. В ході діалогу Сократ робив виводи, критикував та ставив питання, підкреслював неповноту аргументів і спростовував їх, аж поки людина не доходила думки, що й вона не володіє абсолютним знанням. Але головною метою діалектичного дослідження не було образити співрозмовника: те, чого домагався Сократ – виявити сутність об'єкта, єдиної для кожного з його окремих випадків. Своїм учням він не обіцяв відкрити істину, а пропонував зійти її разом у дружній бесіді [2].

Отже, Сократ ніколи не давав готових відповідей: він вірив, що істинне філософське знання можна лише відкрити в собі самостійно, йому не можна навчити. Більше того, на його думку, кожна людина має внутрішнє філософське знання, яке потрібно тільки вивести в світ та «очистити» від оманливих уявлень. На основі цього положення Сократ увів метод філософування, що називають майєвтикою або методом «народження істини». Суть методу була в тому, щоб у ході діалогу добувати знання, заздалегідь невідоме обом співрозмовникам. Так, протягом всієї бесіди Сократ намагався ставити питання, які б підштовхнули людину до вірних умовиводів.

Однак Сократ відрізняв знання про щось конкретне від загального, абстрактного знання. Він шукав таку істину, що виявляла б спільне в речах, формувала поняття про предмет. Він говорив про себе, що знає те, що нічого не знає. Однак розуміння цієї тези сприяє переходу від незнання до знання, означає стати вищим за абсолютне незнання; тому таке визнання стає початком будь-якого дійсного знання. [1,2]

З іншого боку, Сократ був противником дослідження природи: філософ вважав, що люди не спроможні пізнати деякі явища. Якщо звернутися до міркувань про устрій всесвіту, ми стикаємось з численними концепціями, що суперечать одна одній. З цього виходить, що світ – загадка, яку людині не під

силу розв'язати. Більше того, навіть якщо людина зможе пізнати закони природи, вона все одно не зможе її контролювати. На думку Сократа, боги вже дали людству всі умови для комфортного існування, і намагатися їх зрозуміти - заняття безбожне та марне [1].

Отже, в центр своїх пошуків істини Сократ ставив не природу, а людину. Найбільше його цікавила проблема сутності людини. На думку філософа, сутністю людини є її душа, що виявляється в формі розуму, розумової діяльності та морально-орієнтованої поведінки. Душа – інтелектуальна та моральна особистість. Сократ вважав важливим розрізняти «суб'єкт» та тіло – лише інструмент, яким він користується. Так він дійшов до думки, що так як сутність людини це її душа, то й головне завдання людини – розвивати свою душу.

У зв'язку з цим не дивно те, як Сократ змінив традиційну систему цінностей. Він заперечував ті цінності, що пов'язані з зовнішніми або тілесними проявами, та звертав увагу на ті, що пов'язані з духовністю та моральними принципами людини. Найвищу цінність мала жага знань, тому Сократ високо оцінював мудрих людей, що прагнуть пізнати якнайбільше. За його думкою, аморальні вчинки є наслідками незнання істини: якщо людині відомо, що є добром, вона ніколи не вчинить погано. Як наслідок, одним з яскравіших продуктів знань він вважав самоконтроль – панування над собою та своїми інстинктами. У цьому, вважав Сократ, і є істинна свобода, адже рабом є та людина, що не знає як підкорити інстинкти розуму. Тобто для Сократа мудрість та моральність є нероздільними. [1]

Висновки. «По правді сказати, афіняни, мною не керує ніщо інше, як тільки шукання мудрості. І що це за мудрість? Це в точному сенсі мудрість людська», – так Сократ сформулював основну мету своїх шукань. Це те, що об'єднує міркування софістів та Сократа – пошук істини. При цьому вони дійшли кардинально різних висновків: софісти вирішили, що єдиного визначеного порядку не існує та пошуки об'єктивної відповіді не мають сенсу, а Сократ - навпаки.

ЛІТЕРАТУРА:

1. Іл'їн В. В. Історія філософії. [Електронний ресурс]. Режим доступу: https://www.logic-books.info/sites/default/files/ilin._istoriya_filosofii.pdf.
2. Кривуля О. О. Філософія: навчальний посібник. [Електронний ресурс]. Режим доступу: https://shron1.chtyvo.org.ua/Kryvulia_Oleksandr/Filosofia.pdf.

ФІЛОСОФІЯ МИСТЕЦТВА

Яровицька Наталя Анатоліївна,

к.філос.н., доцент кафедри
суспільно-гуманітарних дисциплін ХНУБА

Сук Дар'я Олександрівна,

Студентка архітектурного факультету
Харківський національний університет

будівництва та архітектури
м. Харків, Україна

*Метою мистецтва є не подання зовнішнього вигляду речей,
а розкриття їх внутрішнього значення.*

Аристотель

Вступ. Мистецтво завжди було невід'ємною частиною людського життя і культури. Місце мистецтва в людському суспільстві досліджувалося філософами ще з давніх часів, будуючи різні моделі думок з цієї теми. Проте філософія мистецтва з'являється окремо від самої філософії, зароджуючись разом з епохою Нового часу. Як самостійна філософська дисципліна виникає вона тільки в кінці XIX ст.

Мета роботи. Проаналізувати філософію мистецтва на основі вчень відомих філософів й визначення важливості мистецтва зі сторони філософії.

Матеріали та методи. Філософія мистецтва є галуззю філософського знання, яка у найзагальнішому сенсі говорить про естетичний вимір людського буття, яке найбільш відображається саме в мистецтві, об'єднуючи його еволюцію з розвитком культури. Ця галузь аналізує і пояснює творчість як сферу існування людини. Вона вимагає одночасного застосування внутрішнього підходу до явищ мистецтва – врахування ідеалів та цінностей людей, а також зовнішнього підходу – відволікання від того, що кожен витвір є об'єктом, що не просто сприймається, а є результатом певної діяльності людини, що направлена на певні цінності, які й витворюються у цьому процесі.

Філософія та культура Відродження, в центрі філософування яких була

проблема людини, дали великий поштовх у сприйнятті мистецтва. Багато для розуміння та представлення людини дає мистецтво, виразно представляючи світ людських почуттів, людську тілесність як важливі онтологічні, естетичні та ціннісні виміри людини.

В основі філософії мистецтва лежить досвід самого мистецтва й його сприйняття, що вказує на емпіричний характер дисципліни. Проте, вона також черпає знання й з інших наук, таких як мистецтвознавство, психологія мистецтва тощо.

Результати й обговорення. Класична філософія мистецтва намагалася знайти незмінне існуюче, натомість як сучасна відмовилась від есенціалізму й характеризує різні аспекти мистецтва як певні можливості. За цими концепціями мистецтво характеризується як вираження естетичного бачення світу, тобто бачення з боку епатуючого та звичайного, прекрасного й потворного, піднесеного й ницого, незмінного та буденного. Художник, показуючи дійсність своїми творами, мислить образно-емоційно, що й передає результат його творчості, викликаючи у публіки схожі переживання і думки.

Найбільш глибоко й продумано питанням мистецтва займався Ф. Шеллінг. Він вважав, що філософське пізнання є поступовим доданням подвійності суб'єкта й об'єкта. За його вченнями, філософія неподільна, як і дійсність, тобто неможливо уявляти мистецтво як якесь визначене явище, скоріш Всесвіт треба представляти у вигляді мистецтва. Опираючись на внутрішні закони естетики, філософ розглядає мистецтво як щось органічно ціле, щось подібне до природи.

З іншого боку питання мистецтва розглядає філософ Кант. Він розуміє художню діяльність як вільну гру уяви та розуму, за результатом якої створюється прекрасний предмет, що стає певним зразком, образом. Згідно філософії Канта, мистецтво перетворюється в елемент культури як системи.

Для філософа Ф. Шиллера діяч мистецтва - це ідеальна людина, й не через те, що він підставив світ своєму духу, культивував його, а тому, що в перетворенні своїх духовних сил у зовнішній світ він знайшов себе як цілісність. Шиллер вважає, що людина втрачає свою цілісність в процесі історичного

розвитку, а мистецтво здатно повернути її. Історія людства є продовженням історії природи в її вищій потенції, тому мистецтво, як вища форма культури, показує людину і природу з усіма можливостями. Митець не копіює форми природи, він створює нові, ще не бачені світом сторони, щоб відтворити природу як абсолютний синтез реального і ідеального. Мистецтво ніби відтворює творчий процес, що показує нам природа. Подібно до живого організму, мистецтво є водночас становленням і гармонією, мистецтва відтворює в собі душу світу.

Висновки. Мистецтво є одним з необхідних складових духовного життя людини, що відображає історичний розвиток людства й виражає «душу» Всесвіту. Багато філософів мають різні моделі бачення філософії мистецтва, проте всі вони ґрунтуються на одній ідеї: мистецтво – це спосіб відтворити дійсність й донести її до інших, показуючи світ з різних сторін й найрізноманітнішими способами.

ЛІТЕРАТУРА:

1. Філософія мистецтва. [Електронний ресурс]. Режим доступу: http://4ua.co.ua/philosophy/tb3ad79b5c53a88421316c36_0.html
2. Філософія мистецтва та естетика. [Електронний ресурс]. Режим доступу: https://msn.khnu.km.ua/pluginfile.php/433290/mod_resource/content/1/%D0%9B%D0%B5%D0%BA%D1%86%D1%96%D1%8F%207..pdf
3. Філософія мистецтва. [Електронний ресурс]. Режим доступу: https://stud.com.ua/43785/filosofiya/filosofiya_mistetstva

ВПЛИВ ФІЛОСОФСЬКИХ ІДЕЙ ДРЕВНЬОЇ ІНДІЇ ТА ДРЕВНЬОГО КИТАЮ НА ЄВРОПУ ТА АМЕРИКУ

Яровицька Наталя Анатоліївна,

к.філос.н., доцент кафедри
суспільно-гуманітарних дисциплін ХНУБА

Ткаченко Аліса Максимівна,

Студентка архітектурного факультету
Харківський національний університет
будівництва та архітектури (ХНУБА)

м. Харків, Україна

Вступ. Після перших спроб людини осмислити те, що її оточує та сприйняти природу як засіб свого існування, поступово виділяючи себе з неї, людина починає осмислювати дійсність, а потім і філософствувати, висувати ідеї про навколишній світ. Найбільш давньою є філософія, що виникла в країнах Древнього Сходу: в Індії, Китаї, Єгипті і Вавилоні.

Мета роботи: ознайомлення з основними ідеями філософії Древньої Індії та Древнього Китаю, а також їх вплив на західні країни.

Матеріали та методи. Філософський розвиток стародавнього Сходу мав характерні риси, властиві Сходу як типу культури. Деспотична і розгнуждана влада і загальна залежність створювали на Сході відповідну духовну атмосферу і систему цінностей, що пронизувала цілу систему відносин — від родини до держави.

Європа завжди сприймала Схід і його духовну культуру як щось таємниче і у спробах зрозуміти і осмислити її зупинялась перед її незбагненністю. Схід часто сприймався як протилежність європейській культурі, і в цьому контексті містика Сходу протиставлялася європейському раціоналізму [1].

Результати і обговорення. Стародавня філософія Індії є одним із найглибших і найоригінальніших явищ людської культури. Філософія, що сформувалася в надрах цивілізації Стародавньої Індії, виразила глибинні сутнісні риси цієї цивілізації і справила колосальний вплив на її подальший духовний

розвиток.

Індійська філософія завжди привертала увагу європейських інтелектуалів і поза її впливом неможливо зрозуміти багато явищ європейської та американської культури XIX століття.

Наприклад, роздуми про карму, одне з найважливіших уявлень індійського світогляду та поняття «сансари», або ж реінкарнація, увійшли в повсякденну свідомість людей по всьому світі і породили багато набутків у масовій культурі [1; 3].

Китай є другим, поряд з Індією, великим центром культури на Сході, духовний розвиток якого виходить за рамки міфологічної свідомості і почав знаходити зрілі філософські форми. Філософський розвиток Китаю є унікальним, як і сама китайська цивілізація, яка була ізольованою протягом тисячоліть. У Китаї зародилися перші оригінальні соціо-філософські доктрини.

Як і Індія, Китай був дуже привабливим для європейців. Подібно до індійської, китайська «мудрість» та практики, засновані на ній, набули популярності в Європі та Америці, особливо в другій половині XX століття.

Першою філософською працею Стародавнього Китаю є «Книга Змін», яку протягом століть чи не кожен китайський мудрець намагався по-своєму пояснити й трактувати. Найвидатнішими представниками давньокитайської філософії, які багато в чому визначили її проблематику і сферу досліджень на два тисячоліття вперед, є Лао-Цзи та Конфуцій. Саме спадщина цих двох людей, вчення «Дао» та книга «Бесіди і судження» вважаються основою китайських філософських шукань і досліджень [2; 3].

Висновки. Отже, індійська та китайська філософії мали великий вплив на Європу та Америку, а деякі їх ідеї настільки проникнули в повсякденну свідомість людей, що стали вагомою частиною сучасної масової культури.

ЛІТЕРАТУРА:

1. Основні риси філософії стародавньої Індії. [Електронний ресурс] Режим доступу: <http://kimo.univ.kiev.ua/Phil/08.htm>

2. Філософія Стародавнього Китаю: мудреці Піднебесної. [Електронний ресурс] Режим доступу: <https://www.epochtimes.com.ua/china/culture/filosofija-starodavnogo-kytaju-mudreci-pidnebesnoi-71343.html>

3. Західна та східна парадигми філософії. [Електронний ресурс] Режим доступу: <https://www.ebk.net.ua/Book/synopsis/filosofiya/part3/035.htm>

ECONOMIC SCIENCES

ДОСЛІДЖЕННЯ ПРОЦЕСУ БАНКРУТСТВА ТА САНАЦІЇ ПІДПРИЄМСТВ В УКРАЇНІ У СУЧАСНИХ РЕАЛІЯХ

Абдуллаєва Анастасія Євгеніївна,
к.е.н., доцент

Мовчан Діана Олексіївна,
Студент

Вінницький торговельно-економічний інститут ДТЕУ
м. Вінниця, Україна

Вступ. У всіх суб'єктів господарювання є можливість виникнення обставин, які сприяють утворенню кризи на певних етапах, яка з'являється під дією деяких чинників, а саме: коливання ринкової кон'юнктури, поступове та періодичне осучаснення технології, реструктуризація організації виробництва, поступова зміна зовнішніх факторів впливу та прийом нових кадрів, також існують інші фактори, які здійснюють менший вплив: політична ситуація, помилки в стратегії управління, недостатня увага розвитку та обмежена конкурентоспроможність. Усе це може привезти до найкритичнішого варіанту кризового явища яким є банкрутство. В період останніх років в Україні спостерігається динаміка зростання кількості фінансово нестійких підприємств. В нинішніх умовах через нестабільність фінансової системи банкрутство є однією з головних проблем нашої держави. Через те, що велика кількість юридичних осіб не вміють конкурувати на ринку та вчасно сплачувати свої боргові зобов'язання виникають негативні наслідки фінансової кризи на підприємстві та в країні загалом. Отже, з вище сказаного можна зрозуміти, що тема дослідження є актуальною та підштовхує різних економістів для винайдення шляхів її вирішення.

Мета роботи. Проаналізувати стан банкрутства та санації підприємств в Україні на сучасному етапі. Обґрунтування сутності банкрутства підприємства, причин та наслідків, а також необхідних заходів запобігання банкрутству на підприємствах в Україні.

Матеріали та методи. Підприємства, індивідуальні підприємці або фізичні особи, які потерпають збитків під час здійснення своєї економічної діяльності, повідомляють про банкрутство. Під цим терміном розуміють документально визнана неспроможність сплачувати свої боргові зобов'язання та виконувати свою поточну діяльність. Підставою для банкрутства є заяви кредиторів або відповідних державних органів до арбітражного суду. Характерною ознакою є те, що під час процедури, протягом певного терміну з дня порушення справи про банкрутство, виявляються не тільки кредитори, які вимагають погашення боргів, а й санатори підприємства[2].

Санація – це система заходів, які здійснюються для запобігання банкрутства підприємства. Зазвичай фізичні або юридичні особи, які хочуть взяти участі в санації підприємства, попередньо здійснюють аналіз підприємства до порушення справи про банкрутство та на певний термін готують умови санації та письмові договори про переведення боргів на нього. Санація здійснюється шляхом: злиттям підприємства, яке перебуває на межі банкрутства, з потужною компанією; випуском нових акцій та облігацій; збільшенням банківських кредитів; перетворенням короткострокової заборгованості в довгострокову; повною або частковою купівлею акцій державою[1]. Серед причин виникнення банкрутства виділимо основні: істотне порушення фінансової усталеності підприємства у випадку перевищення зобов'язань над активами; неефективний маркетинг, менеджмент; низький рівень використання основних фондів; суттєва перевитрата інвестиційних ресурсів; значна незбалансованість від'ємного і додатного грошових потоків; низька ліквідність активів; надмірна частка позикового капіталу; тривала неплатоспроможність підприємства, що викликана низькою ліквідністю його активів[2].

Термін банкрутства характеризується його видами. А у науковій та

фінансовій практиці виділяють такі його види:

— *Навмисне банкрутство* навмисне створення або збільшення керівником або власником підприємства його неплатоспроможності. Характерними рисами навмисного банкрутства є надання недостовірних даних про фінансовий стан підприємства; причинний зв'язок між такими даними і збитками підприємства; виникнення фарс-мажорних обставин.

— *Фіктивне банкрутство* свідомо помилкове оголошення підприємством про свою неспроможність з метою введення в оману кредиторів для одержання від них відстрочки (розстрочки) виконання своїх кредитних зобов'язань або знижки сум кредитної заборгованості. Виявлені факти переслідуються в кримінальному порядку.

— *Реальне банкрутство* повна нездатність підприємства відновити в майбутньому періоді свою фінансову стійкість і платоспроможність у силу реальних втрат використання капіталу. Надвисокий рівень витрат не дозволяє підприємству здійснювати свою нормальну виробничу діяльність і воно стає банкрутом.

— *Технічне банкрутство* неплатоспроможність підприємства, викликана істотним простроченням його дебіторської заборгованості. Дебіторська заборгованість перевищує розмір кредиторської заборгованості, а сума активів значно перевершує обсяг фінансових зобов'язань[3].

Розглянемо порядок оголошення підприємства банкрутом. Ведення справи про банкрутство включає такі складові:

1. Встановлення факту неплатоспроможності боржника.
2. Виявлення усіх кредиторів та потенційних санаторів.
3. Санація (якщо можлива) або складання мирової угоди.
4. Визнання боржника банкрутом.
5. Задоволення вимог кредиторів за рахунок ліквідації активів боржника.

Зрозуміло, що банкрутство і санація в системі антикризових заходів повинні бути винятковими і використовуватись лише тоді, коли інші оздоровчі заходи не можуть принести результату. В цілому слід використовувати всі законні

можливості гальмувати розвиток кризових подій і застосовувати всю систему заходів по розвитку виробництва та підтриманню соціально-економічного стану корпорацій[2].

Результати та обговорення. Масштаби процесу банкрутства в економіці України характеризуються кількістю заяв у справах позовного провадження про банкрутство. Тому розпочнемо аналіз з розгляду загальної динаміки порушених справ про банкрутство в період останніх років.

Таблиця 1

Динаміка кількості порушених справ про банкрутство розглянутих господарськими судами в період 2019-2021 років [4].

Роки	Кількість справ, які перебували в провадженні апеляційних скарг і матеріалів	Розглянуто справ, апеляційних скарг і матеріалів	Залишок нерозглянутих справ, апеляційних скарг і матеріалів на кінець звітного року
2021	3994	3161	833
2020	2883	2558	631
2019	2941	2551	390

З таблиці 1 видно, що в період 2019-2020 років спостерігалася тенденція до зменшення кількості порушених справ про банкрутство на 58 справ або на 2%. В 2021 спостерігаємо значне зростання на 1111 справи або ж на 38,5%. Це спричинено появою вірусу COVID-19, що через карантинні заходи погіршило становище як підприємств, так і країни в цілому. Частка розглянутих справ до загальної кількості на протязі трьох років тримається на рівні 85%, що свідчить про досить стабільну судову систему у розгляді справ про банкрутство. З огляду на дане питання доцільно буде розглянути загальну характеристику статусу розглянутих справ про банкрутство за останні 3 роки.

Таблиця 2

Загальна характеристика статусу розглянутих справ про банкрутство господарськими судами в Україні в період 2019-2021 років [4].

Роки	Кількість справ залишених без розгляду	Кількість скасованих справ	Кількість змінених справ
2021	1270	600	87
2020	884	457	49
2019	1085	462	53

З таблиці 2 видно, що на протязі трьох років залишається високою динаміка кількості справ залишених без розгляду - 33%, що свідчить про невідповідність поданих заяв. Динаміка кількості скасованих справ залишається на одному рівні в період 2019-2020 років, а у 2021 – зросла на 31%.

Також доцільно розглянути загальну тривалість перебування справ і матеріалів про банкрутство у суді за 2021 рік.



Рис 1. Загальна тривалість перебування справ і матеріалів у суді у 2021 році [4].

З рисунку 1 видно, що в 2021 році 2237 справ було розглянуто за термін до 3 місяців, що становить 70% усіх розглянутих справ, та 892 справи або 28% на протязі від 3 місяців до 1 року. Тобто 99% усіх справ про банкрутство розглядають за один звітний період, що свідчить про стабільну та ефективну роботу судової влади України.

За період з 24 лютого 2022 року господарськими судами відкрито 209 справ про банкрутство боржників, з яких 85 справ щодо неплатоспроможності фізичних осіб; 179 боржників визнано банкрутами та щодо них розпочато процедури ліквідації/ погашення боргів; щодо 7 боржників розпочато процедуру санації[5].

Висновки. З усього вище сказаного, можна зробити висновки, що інститут банкрутства в Україні ще розвивається і не є досконалим. Реформи законодавчого регулювання системи банкрутства повинні покращити регулювання в цих сферах та має сприяти кращому захисту прав власності та підвищити інвестиційну

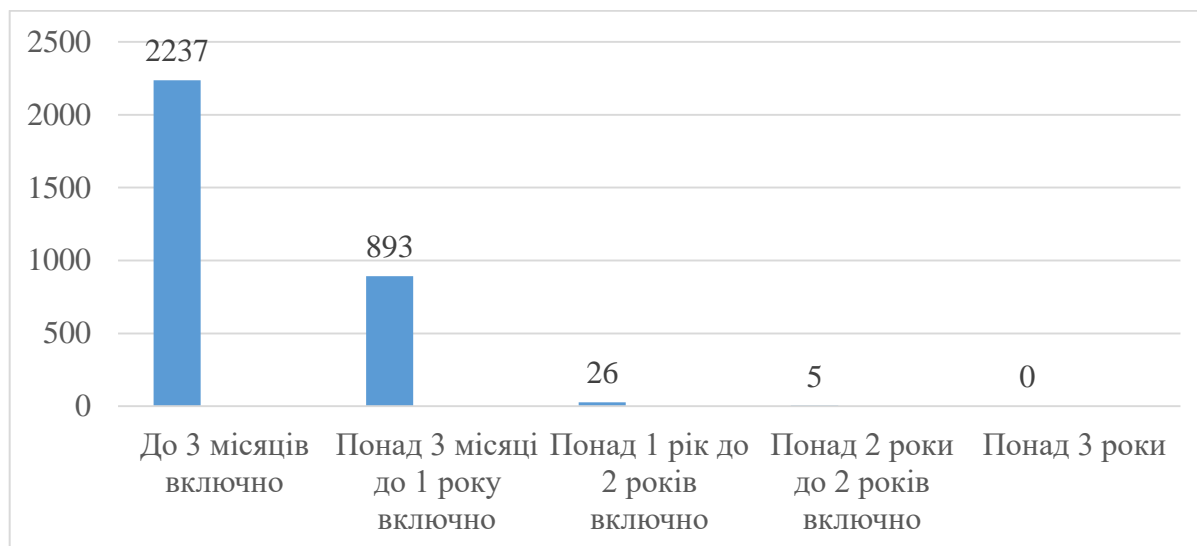
привабливість української економіки. Динамічність розвитку законодавства про банкрутство притаманно національному законодавству України. Задля подальшого ефективного розвитку законотворчих процесів у сфері правового регулювання банкрутства зокрема, необхідним є як неупереджений аналіз нинішнього стану речей, так і погляд в минуле, з тим, щоб, здійснивши аналіз досягнень та прорахунків, які вже були, мати можливість використовувати або уникнути їх в майбутньому.

СПИСОК ВИКОРИСТАНИХ ДЖЕРЕЛ.

1. Пігуль Н. Семенець В. Сутність та значення санації підприємства в сучасних умовах господарювання. *Економіка та суспільство*: електр. журн. 22.09.2020 Мукачєво: МДУ, 2020. С. 86-92.
2. Марусяк Н. Л. Пильнюк Д. О. Банкрутство підприємства: суть, причини та наслідки. *Економіка та суспільство*: електр. журн. 30.11.2021. Мукачєво: МДУ, 2021.
3. Банкрутство підприємства і його наслідки. *Студентська бібліотека* : веб-сайт. URL: <https://buklib.net/books/27773/>
4. Офіційний сайт Судової влади України. URL: <https://court.gov.ua/>
5. Змінено порядок отримання відомостей з єдиного реєстру підприємств. *Міністерство юстиції* : веб-сайт. URL: <https://minjust.gov.ua/news/ministry/zmineno-poryadok-otrimannya-vidomostey-z-edinogo-reestru-pidpriemstv-schodo-yakih-porusheno-provadjennya-u-spravi-pro-bankrutstvo>

СИСТЕМА УПРАВЛІННЯ РИЗИКАМИ В МИТНОМУ КОНТРОЛІ: ПРАКТИКА ПРОВЕДЕННЯ ТА НАПЯМИ УДОСКОНАЛЕННЯ

Богданова Ольга Анатоліївна

Студент

Харківський національний економічний університет

імені Семена Кузнеця

Харків, Україна

Вступ. Інтеграція України у світове співтовариство виступає передумовою змін вимог до реалізації окремих економічних правовідносин. Для того, щоб Україні стати частиною європейського ринку, необхідно активізувати процеси торгівлі із державами-членами ЄС і підвищити потреби у реалізації дієвих заходів, здатних забезпечити економічну безпеку держави та унеможливити втрату автономності вітчизняного ринку. У цьому контексті система митного контролю є регуляторним механізмом, що має на меті забезпечення додержання норм законодавства щодо здійснення міжнародної торгівлі, що у сукупності дає можливість гарантувати реалізацію національних інтересів країни. Особливу увагу у налагодженні транскордонної співпраці слід звернути на порушення у зазначеній сфері діяльності, адже проблеми митного контролю негативно впливають і на репутацію та конкурентоспроможність держави, і на динаміку експортно-імпоротної діяльності України, і на рівень ефективності національної економіки.

Мета роботи. Визначення теоретико-методичних засад управління митними ризиками в умовах євроінтеграції, виокремлення способів зміни механізму для вдосконалення роботи митних органів при здійсненні контрольних заходів.

Матеріали та методи. Дослідженнями питань системи управління митними ризиками займаються такі вітчизняні науковці, як І. Бережнюк, А. Брендак, В. Булана, О. Гребельник, О. Комаров, О. Неліпович, І. Несторишен, П. Пашко, Г. Разумей, С. Терещенко, В. Туржанський, О. Фрадинський та ін. Однак, євроінтеграційні процеси, що відбуваються в нашій державі, поглиблення

торгових відносин України з іншими країнами, прагнення вітчизняних товаровиробників виходити на закордонні ринки з урахуванням усіх можливих ризиків потребують подальшого дослідження.

В роботі було застосовано загальнонаукові методи: системний підхід – для теоретичного визначення сутності митних ризиків; історичний метод – при виокремленні класифікаційних ознак митних ризиків; методи порівняльного аналізу та синтезу для зазначення закономірностей динаміки прояву митних ризиків в Україні та статистичні методи для оцінки функціонування автоматизованої системи управління митними ризиками.

Результати та обговорення. Категорія «ризик» – складна та багатоаспектна, а тому викликає постійний інтерес до визначення її сутності і змісту серед цілої низки шкіл, концепцій і вчень. Поліаспектність поняття «ризик» пояснює неоднозначність підходу до трактування категорії «митний ризик» у наукових джерелах. Тому склалось декілька підходів до тлумачення цього поняття. Та більш підходящим підходом до трактування поняття «митний ризик» є причинно-наслідковий, адже ризикові ситуації можуть привести й до позитивного результату.

Особливості митного ризику – стабільний характер наслідків; наявність негативних наслідків; мінливість; мінімальний поріг настання ймовірності порушення митного законодавства та суб'єктивно-об'єктивна природа оцінювання. Митний ризик розглядають як економічну категорію з урахуванням фінансових результатів; категорію відхилення від мети та ймовірнісну.

Тож, різноманітність митних ризиків потребує їх класифікації, існуючої в економічних галузях знань. Класифікація ризиків, в основу якої покладено джерела та фактори ризику, дає змогу більш правильно аналізувати митні ризики для зниження негативного впливу в питаннях забезпечення безпеки країни.

У літературі є багато видів митних ризиків. Але в Стратегії розвитку системи управління ризиками у сфері митного контролю на період до 2022 року наводиться поділ ризиків на фіскальні ризики та ризики безпеки. Тому доцільніше розглядати саме їх, адже фіскальні ризики пов'язані з недоотриманням митних

платежів, а безпекові ризики – з ймовірністю переміщення через митний кордон України товарів з порушенням митних правил.

Систему управління ризиками (СУР) доцільно розглядати як методи контролю і сукупність інструментів, що ґрунтуються на принципі вибіркості. Це дає змогу органам контролю задовольнятися тільки такими формами контролю, які забезпечують дотримання законодавства. СУР наведено на рис. 1.

Система управління митними ризиками	
Поняття	Сучасна система митного адміністрування, що забезпечує здійснення ефективного митного контролю виходячи з принципу вибіркості, основного й оптимального розподілу ресурсів митної сфери і найбільш важливих та пріоритетних напрямів роботи фіскальних органів для попередження порушень вітчизняного митного законодавства.
Цілі	Створення сучасної системи митного адміністрування, що забезпечує здійснення ефективного митного контролю для попередження порушень митного законодавства.
Завдання	<ul style="list-style-type: none"> - Розроблення методик із виявлення і фіксації ризиків - оцінювання ймовірності порушення митного законодавства - розроблення заходів і оцінювання їх ефективності - систематизація й аналіз інформації
Принципи побудови	<ul style="list-style-type: none"> - Цільової спрямованості-адекватності реакції - цілісності-розумного прийняття - інформаційної єдності-законності - єдності управління ризиками-мінімізації
Управління ризиками	<ul style="list-style-type: none"> - Стратегічне управління - тактичне управління - оперативне управління
Елементи процесу реалізації системи управління ризиками	<ul style="list-style-type: none"> - Збір та обробка інформації про товари і транспортні засоби - виявлення й аналіз ризиків - розроблення і реалізація заходів з управління ризиками

Рис. 1. Система управління митними ризиками

Останніми роками популярності набуває націлена на оптимізацію митного контролю Автоматизована система аналізу та управління ризиками (АСАУР).

Підходи до застосування інструментів системи управління ризиками закріплені в Порядку здійснення аналізу та оцінки ризиків, розроблення

і реалізації заходів з управління ризиками в митній системі України, затвердженим наказом Міністерства України від 31.07.2015 № 684. Порядок визначає, що АСАУР - це сукупність програмно-інформаційних комплексів, які забезпечують функціонування системи управління ризиками Держмитслужби України під час контролю із застосуванням системи управління ризиками.

Аналіз роботи АСУР вказав на недоліки цієї системи в пунктах пропуску з точки зору автоматизованих систем (використовується для реєстрації та обліку транспортних засобів, що переміщуються через митний кордон України у пунктах пропуску з використанням смуг руху «червоний коридор»). Виявлено низку проблемних питань, які виникають при використанні модуля АСАУР (як частини модуля «Журнал пункту пропуску» АСМО товарів та інших предметів «Інспектор-2006») нормативного, технічного та технологічного характеру. За сучасних умов особливо актуальним є питання розвитку системи управління ризиками саме в напрямку застосування в пунктах пропуску автомобільного сполучення, зокрема, в частині впровадження автоматизованих систем аналізу та управління ризиками при переміщенні по смугах руху «червоного» та «зеленого» коридорів. Як наслідок, це дозволить прискорити переміщення товарів та транспортних засобів через пункти пропуску за рахунок реалізації принципу вибіркової митної контролю на основі результатів застосування системи управління ризиками, сконцентрувавши увагу на товарах та транспортних засобах, які характеризуються підвищеним ступенем ризику.

Логічним продовженням дослідження є аналіз особливостей та сучасного стану морських вантажних перевезень в Україні, а також вивчення вітчизняного та світового досвіду використання ТЗМК при здійсненні митного контролю в морських пунктах пропуску. Аналіз технології митного контролю та митного оформлення в морських пунктах пропуску за умов застосування системи управління ризиками дозволив встановити сфери виникнення ризику при перевезеннях морським транспортом та параметри, які слід враховувати у системі управління та аналізу ризиками.

Низька порівняно із міжнародною ефективність митного контролю в

Україні значною мірою пояснюється відсутністю та застарілістю ТЗМК, що використовуються вітчизняними митницями. Так, за кордоном успішно використовуються інспекційно-оглядові комплекси, які функціонально поєднані із відповідною автоматизованою інформаційною системою.

Дослідження технології митного контролю та митного оформлення в морських пунктах пропуску дало змогу запропонувати схему здійснення митного контролю водних транспортних засобів у пунктах пропуску через державний кордон. Окрім того, у ході аналізу встановлено, що на теперішній час чітко не регламентовано взаємодію АСАУР та Інформаційної системи портового співтовариства, що суттєво знижує ефективність митного контролю. Саме з метою усунення зазначених недоліків розроблено модель функціонування системи управління ризиками під час митного контролю в морських пунктах пропуску, в тому числі з використанням інформації про результати застосування ТЗМК.

Вивчення міжнародних аспектів та рекомендацій щодо управління митними ризиками дає змогу констатувати, що митний контроль та митне оформлення, здійснювані за засадах системи управління ризиками, повинні відбуватись із мінімально допустимими витратами часу, матеріальних та людських ресурсів. Підвищення ефективності цих процедур сприятиме як існує удосконалення комунікативних зв'язків між митними органами та учасниками зовнішньої економічної діяльності, а також співпраця між митними адміністраціями різних країн світу.

Подальший розвиток системи управління митними ризиками можливий за умов вивчення до свід україн європейського простору, учасниць Митного союзу та США у цій сфері в контексті визначення можливостей інтегрування їх позитивних напрацювань у вітчизняну практику здійснення митної справи. Процес імплементації є досить складним процесом, що обумовлюється невідповідністю українського митного законодавства та міжнародних митних рекомендацій, відсутністю комплексного застосування системи управління ризиками, значним розривом між зарубіжною практикою та вітчизняними реаліями ведення бізнесу.

Цьактуалізує питання подальшого удосконалення національної системи управління ризиками на основі врахування специфіки здійснення зовнішньо економічної діяльності України, максимальної автоматизації прийняття управлінських рішень щодо форм та обсягів митного контролю та мінімізації впливу «людського фактору» зметою підтримки балансу між спрощенням митних формальностей та забезпеченням належного рівня контролю.

Висновки. Митний ризик доцільно розглядати як поєднання ймовірності порушень та негативних наслідків. Виділяють фіскальні ризики та безпекові. Востанні роки усвіті відбуваються глобальні зміни, пов'язані з відкритістю, атакою доступністю світових ринків та стрімкого піднесення інформаційних технологій. У такому разі митне регулювання є основною базою, а митницям відводиться ключова роль у даних процесах. Одним із головних завдань такої трансформації є поліпшення митного контролю на основі використання системи управління ризиками, що призведе до покращення бізнес-клімату України, атакою жактивізації зовнішньо економічної торгівлі. Систему управління ризиками доцільно розглядати як методи контролю і сукупність інструментів, що ґрунтуються на принципі вибірконості. Робота АСУР має ряд недоліків, але Система управління ризиками України створювалася та розвивається з урахуванням міжнародних стандартів та позитивного міжнародного досвіду, тож доцільним буде подальший розвиток СУР за умов вивчення досвіду українськоєвропейського простору, учасниць Митного союзу США у сфері контексті визначення можливостей інтегрування їх позитивних напрацювань у вітчизняну практику здійснення митної справи.

ВПЛИВ РІВНЯ МАТЕРІАЛЬНОЇ ВИТРАТНОСТІ НА РЕЗУЛЬТАТИ ДІЯЛЬНОСТІ АВТОТРАНСПОРТНИХ ПІДПРИЄМСТВ

Горобінська Ірина Владиславівна,
к.е.н., старший викладач кафедри фінансів, обліку і аудиту,
Теслюк Наталія Петрівна,
к.е.н., доцент кафедри фінансів, обліку і аудиту,
Наконечна Світлана Анатоліївна,
старший викладач кафедри фінансів, обліку і аудиту,
Національний транспортний університет,
м. Київ, Україна

Вступ. Серед численних проблем діяльності автотранспортних підприємств, таких як: низька рентабельність, недостатність амортизаційних ресурсів, високий рівень зносу необоротних активів, низький рівень оплати праці, обмежений рівень фінансової автономності, великі обсяги дебіторської заборгованості, низька інвестиційна привабливість, недостатність довгострокового позичкового капіталу, значна залежність від оборотного капіталу, слабка платіжна дисципліна – вагоме місце займає високий рівень матеріальної витратності та нерациональна структура операційних витрат. Сучасна структура операційних витрат створює більше можливостей для тіньових операцій, маніпулювання із непрямими податками та мінімізації податкових зобов'язань через непрозору оплату праці.

Мета роботи. Оцінити вплив рівня матеріальної витратності на ефективність діяльності автотранспортних підприємств.

Матеріали та методи. В ході дослідження було використано методи узагальнення, порівняння, синтезу та аналізу, статистичних спостережень, системний підхід, метод експертних оцінок. Інформаційною базою стали основні положення та результати наукових праць українських та зарубіжних вчених, матеріали науково-практичних конференцій, публічна статистична та звітна інформація підприємств автомобільного транспорту.

Результати та обговорення. Розрахунок матеріальної витратності для різних видів економічної діяльності показав, зокрема, що найвищий рівень

спостерігається у будівництві – 72%, сільському господарстві – 58,9% та промисловості – 51,5%. Загальний рівень матеріальної витратності підприємств вантажних автомобільних перевезень був достатньо помірним і упродовж 2013-2020 рр. не перевищував 40%: найменший його рівень був у 2016р. (30,4 %), а максимальний у 2015р. (38,1%). При цьому має місце повільне зростання рівня матеріальної витратності: 2016р. – 30,4%, 2017р. – 33,2%, 2018р. – 36,3%, 2019р.-36,8%, 2020р. – 37,3% [1].

Це підтверджує наявність потенціалу забезпечення ефективності та прибутковості надання послуг вантажних перевезень автомобільним транспортом. В той же час, аналіз звітності окремих автотранспортних підприємств показав відмінні від загальногалузевих розрахунків результати.

Проведене дослідження звітності підприємств, що надають послуги з перевезення вантажів, показало, що проблема надмірних витрат досить актуальна. Рівень матеріальної витратності для таких підприємств суттєво перевищує середньогалузевий рівень, він майже вдвічі вищий, ніж розрахований для галузі вантажних автомобільних перевезень в цілому. Для багатьох з них він складає майже 75 %, тобто витрати на паливно-мастильні матеріали, запчастини та інші матеріальні витрати складають майже 3/4 від загальних обсягів доходів підприємства [2].

Розбалансування моделі фінансування діяльності автотранспортних підприємств додатково посилюється домінуванням матеріаломісткості собівартості та операційних витрат. Частка матеріальних витрат та послуг займає близько 80% усіх операційних затрат підприємства.

Загалом така структура витрат для досліджуваного виду економічної діяльності відповідає середній структурі тарифу на послуги з перевезення вантажів. Зокрема, за даними окремих досліджень, приблизний розподіл витрат по тарифу на перевезення складає: витрати на водія – 17%, витрати на пальне - 47%, витрати на транспортний засіб – 17%, накладні витрати – 13%, інші витрати – 6% [3]. Зазначається також, що така структура притаманна як для внутрішніх, так і міжнародних перевезень.

Аналіз фінансової звітності автотранспортних підприємств також показав, що на рівні окремих підприємств їх операційні витрати значно менше залежать від матеріальних витрат. Це пояснюється тим, що більшість таких підприємств, окрім безпосереднього надання послуг з перевезення вантажів, займаються й іншою операційною діяльністю, зокрема, здають в оренду наявні необоротні активи (приміщення, транспорт, обладнання та ін). Крім того, на підприємствах значну частку витрат займають адміністративні витрати.

Висновки. Одним з першочергових завдань сьогодення є забезпечення реструктуризації елементів ціни транспортної послуги та формування ресурсної бази виробничого відтворення. Також потребує більшої збалансованості структура операційних витрат в напрямку зниження матеріальних витрат та підвищення вагомості оплати праці та амортизації. Вирішення цих завдань забезпечить підвищення ефективності управління, розширене відтворення та покращення результативності функціонування, зростання якості та масштабів надання транспортних послуг, збалансування внутрішніх та зовнішніх ресурсів, зміцнення конкурентоспроможності галузевого ринку.

СПИСОК ЛІТЕРАТУРИ:

1. Офіційний сайт Державної служби статистики України. — Режим доступу: <http://www.ukrstat.gov.ua/>
2. Система YouControl – онлайн-сервіс перевірки компаній [website]. URL: <https://youcontrol.com.ua/ru/>
3. Стратегія сталої логістики та План дій для України. Проект для розгляду. Доступно за посиланням: <https://mtu.gov.ua/files/Logistics.pdf>

ВИВЧЕННЯ МОДЕЛІ СПОЖИВЧОЇ ПОВЕДІНКИ НА РИНКУ МАЙОНЕЗІВ

Гризо Діана Андріївна,
Студентка
Харківський національний університет
ім. В. Н. Каразіна
г. Харків, Україна

Вступ.

Майонез не відноситься до продовольчих товарів першої необхідності тому з початком війни на українському ринку майонезу і соусів спостерігається тенденція до зниження споживання та виробництва даної продукції [1], а також витіснення невеликих гравців ринку більш великими виробниками які змогли зберегти виробництво та забезпечити привабливі ціни для споживачів [2, 3].

Майонез є одним з поширених соусів у світі. Пересічний українець споживає близько двох кілограм майонезу та інших соусів на рік, практично кожен другий українець споживає майонез. Ринок майонезу характеризується сезонними коливаннями, пік продажів традиційно настає напередодні свят, майонези з жирністю більше ніж 65% користуються попитом взимку та восени, легкі майонези з жирністю менше 40% традиційно користуються попитом влітку та навесні [2, 4].

Більше 90% майонезної продукції представленої на українському ринку - вітчизняного виробництва, близько 10% - частка імпортової продукції. Український ринок насичений соусами і майонезами різного складу у будь яких варіантах фасування та пакування [1, 2]. Вітчизняні виробники ведуть жорстку конкурентну боротьбу між собою. Постійно удосконалюється асортимент продукції, що випускається для того, щоб залучити найвибагливіших споживачів. Ефективний вихід нових учасників на даний ринок можливий тільки в разі знаходження вільної або швидкозростаючої ніші, для пошуку якої доцільно використовувати інструменти маркетингу.

На сучасному етапі розвитку економіки все більше підприємств визнають розробку власної маркетингової стратегії однією з основних можливостей підвищення конкурентоспроможності. Для того щоб адаптуватися під час війни і врахувати різноманіття всіх факторів, що впливають на функціонування підприємства, вони повинні на регулярній основі здійснювати їх аналіз.

Ціль роботи.

Проведення маркетингового аналізу українського ринку майонезу з метою виявлення ринкових потреб й уподобань споживачів, оцінки ступеня задоволення попиту на майонез, що дозволить зменшити негативний вплив війни на виробництво.

Матеріали і методи.

З метою виявлення ринкових потреб й уподобань споживачів майонезу, та оцінки ступеня задоволення попиту на нього в умовах війни, було проведено маркетингове дослідження поведінки споживачів майонезу, що спиралося на статистичні методи збору та аналізу інформації.

Дослідження проводилося шляхом анкетного опитування. Анкетування – це різновид маркетингового дослідження, який дає можливість дізнатись думку про товар чи послугу, роль його на ринку та власне бачення споживацького середовища. У результаті замовник отримує оцінку діяльності компанії, певного продукту чи сервісу зі сторони покупця, його зауваження та пропозиції, які часто стають хорошим аргументом до створення іміджу та статусу торгової марки [5].

Запитання в анкетах формувалися таким чином, щоб визначити і проаналізувати основні демографічні особливості споживачів, їхнє ставлення до різних характеристик продукції (вид та об'єм тари тощо), якостей товарів (відсоток жирності, смакові якості тощо), основні критерії вибору майонезу в умовах економічної кризи та найбільш вірогідний тип поведінки покупців на ринку майонезу.

Загалом, анкета — це опитувальний лист, що складається з попередньо сформульованих питань та заповнюється опитуваним самостійно за певними правилами. Анкетні опитування широко використовуються для одержання

інформації про фактичне становище сфери, що вивчається, її оцінку, інтереси, думки людини, діяльність респондентів та ін.

Питання в анкеті формуються максимально чітко, однозначно, доступно. Серія анкетних питань забезпечує інформацію для реалізації дослідження. Залежно від змісту питання, використовують різні методи, способи для підвищення достовірності, істинності інформації. Анкета зазвичай має декілька порівняно простих запитань або декілька змістовних блоків з серії запитань, де кожний блок звичайно виділяється. Проведення анкетування серед споживачів майонезу дозволяє краще зрозуміти їх ставлення до цього продукту, модель та найважливіші критерії вибору тощо.

Результати і обговорення.

З метою спрощення аналізу та скорочення часу, який респонденти витрачають на заповнення анкети були сформульовані 20 питань закритого типу, що вважається достатнім для визначення загального тренду [5]. Питання були поділені на три блока:

1. Загальні питання. Частота та ситуації споживання майонезу.
2. Поведінка споживача. Характер купівлі майонезу.
3. Ставлення до майонезу. Соціально-демографічні дані.

Анкетування проводилося за допомогою інструмента Google Forms якій дозволяє створювати форми та опитування, а також аналізувати їх результати. У якості бази дослідження було обрано популярні Telegram-канали міст Харкова та Києва, що присвячені кулінарним рецептам та харчовому бізнесу, оскільки вони об'єднують споживачів майонезу широкого асортименту як відомих українських і зарубіжних марок, так і локальних. Анкетування проводилося протягом тижня, у опитуванні взяли участь 83 респондента різного віку та статі (67% жінок та 31% чоловіків). Більшість опитаних знаходяться у віковому діапазоні 18-25 років (63%) та 26-35 років (23%). В основному учасники опитування знаходяться у відносинах (51%) або перебувають у шлюбі (26%).

На рисунку 1 наведено результат відповіді на питання «Чи вважаєте Ви майонез шкідливим для здоров'я?». Загальновідомо, що майонез не є одним з

продуктів, що відносяться до здорового харчування і опитані про це знають (91%), але все одно споживають його через смакові якості. Більшість (71%) все-таки намагається звести його споживання до мінімуму.



Рис. 1. Відповіді на питання «Чи вважаєте Ви майонез шкідливим для здоров'я?»

Результати вивчення поведінки споживачів під час вибору майонезу наведені на рисунку 2. Бачимо, що найважливішими факторами під час вибору майонезу є: ціна, виробник, відсоток жирності та тип майонезу.

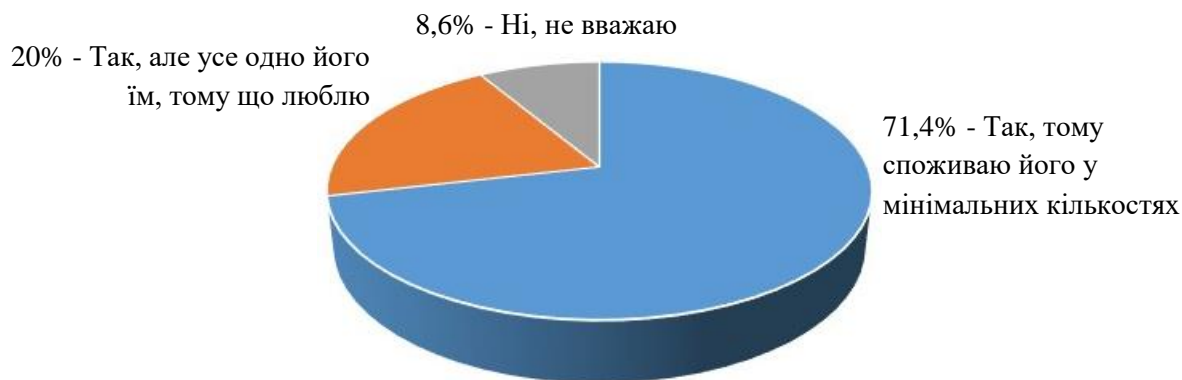

Рис. 2. Відповідь на питання «За якими характеристиками Ви обираєте альтернативу у разі відсутності необхідного Вам майонезу?»

За даними опитування знижка є ефективним інструментом привернення уваги споживача до іншого майонезу, 66% опитаних готові придбати іншу марку майонезу ніж звичайно, якщо ціна на неї буде нижча.

Споживачі майонезу в основному обирають його швидко та самостійно, не

радячись із сім'єю (80%). Більшість опитаних (77%) витрачають на вибір майонезу менше 1 хвилини, 20% опитаних обирають майонез протягом 1-5 хвилин і лише 3% витрачають на це більше 5 хвилин.

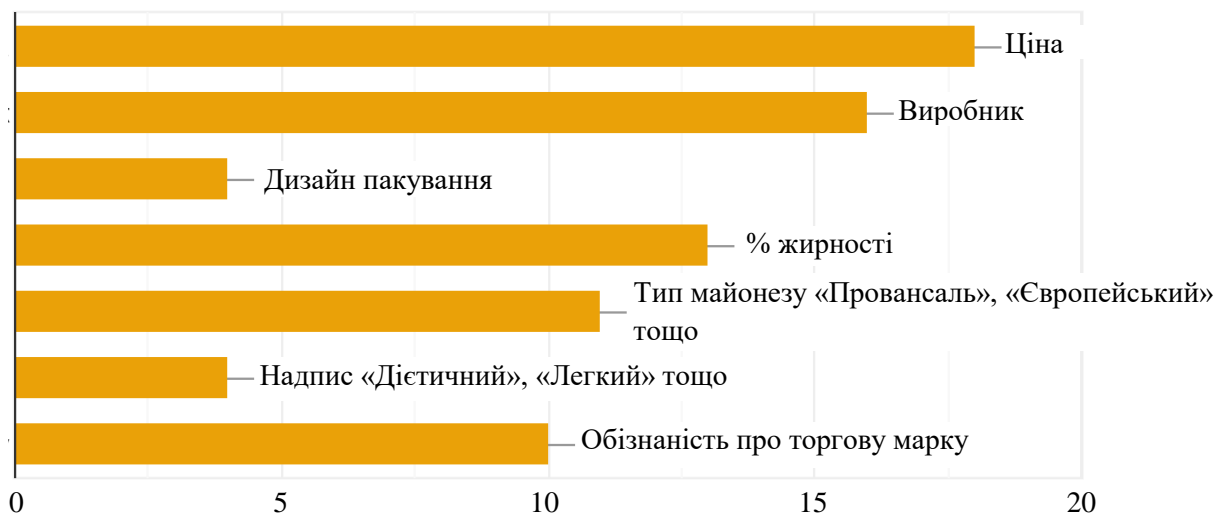
Для переважної більшості опитаних (97%) стандартним місцем покупки майонезу є магазин або супермаркет, більшість споживачів (43%) обирають майонез від різних виробників, бо для них це не принципово. Серед усіх виробників найпопулярнішим є Щедро (23%), Торчин (14%) та МакМай (11%).

Згідно з результатами опитування, які наведено на рисунку 3, споживачі надають перевагу легкому майонезу, 34% респондентів найчастіше купували саме майонез з 30% жирності, третина споживачів надають перевагу майонезу з 50% жирності (11,4%) та 67% жирності (17,1%), 17,1% споживачів не звертають увагу на жирність майонезу.



Рис. 3. Відповідь на питання «Який відсоток жирності майонезу Ви зазвичай обираєте?»

Серед усіх типів майонезу більшість обирає «Провансаль», «Салатний» та «Європейський». Також, багато споживачів не звертають увагу на ці надписи.

Дизайн упаковки майже не хвилює споживачів. Найважливішими характеристиками при виборі майонезу є відсоток жирності, виробник, ціна, об'єм та тип майонезу. Найпопулярніший об'єм пакування майонезу – маленька упаковка (150-300г) – 54% споживачі. Дуже велика упаковка (900г і більше) не

надто цікавить споживачів. Відповідно до цього, найбільше всього серед видів пакування майонезу споживачі люблять пакет з дозатором (57%), найменше - відро та пластикову пляшку (1%).

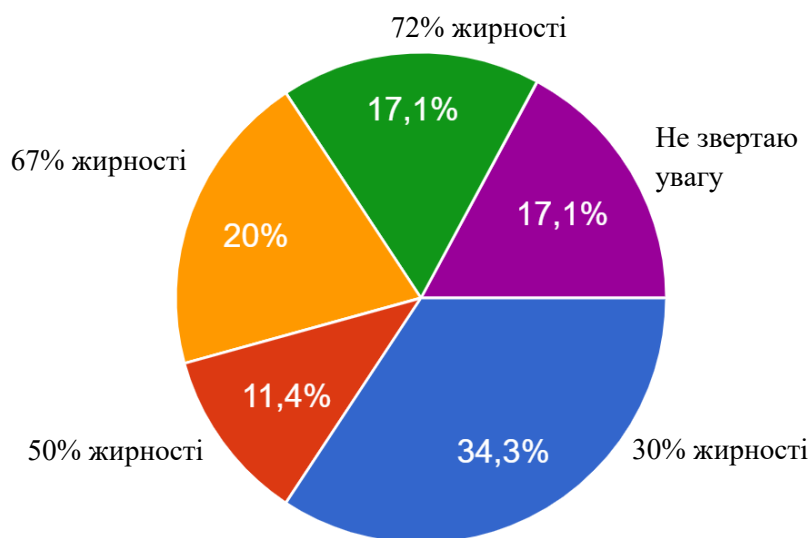
За результатами проведеного опитування умовно споживачів вже на даному етапі можна поділити на 2 групи – ті, хто споживає майонез на регулярній основі (40%) і ті, хто вживає його дуже рідко (26%). Більшість покупців купують майонез декілька разів на тиждень (40%) або раз на 2-3 тижні (34%). У 85% випадків купівля майонезу носить запланований характер, це ще раз доводить те, що більшість людей купують майонез заради певної страви, але в чверті покупців він все-таки входить до стандартного продуктового набору.

Висновки.

Результати опитування показали, що більшість споживачів знають про те, що майонез не є корисною їжею, саме тому намагаються вживати його рідше. Говорячи про вподобання споживачів, слід відмітити, що м'ясні страви з майонезом не користуються популярністю, а найбільш популярними є салати та соуси на основі майонезу. Цю інформацію можна використовувати брендам при розробці візуального контенту (рекламні фото та відео, дизайн упаковки).

Покупка майонезу частіше за все є запланованою, тобто його купують для якоїсь конкретної страви. Але є певний відсоток людей, які купують його на регулярній основі. Купують майонез швидко, особливо не вибираючи і не питаючи поради сім'ї. Щодо пакування – результати опитування показали, що споживачі надають перевагу маленьким пакетам з дозатором та без, об'ємом до 300г. Дизайн упаковки, надписи типу «Легкий», «Дієтичний», «Натуральний» майже нікого не цікавлять. При виборі майонезу найважливішим чинником є ціна, але також споживачі звертають увагу на об'єм, відсоток жирності, виробника та тип майонезу. Дані по вподобаним відсоткам жирності різняться, але 30% жирності серед них лідирує. Серед назв типів майонезу найпопулярнішими є відомі слова - «Провансаль», «Європейський», «Салатний». Але багато споживачів не звертають уваги на ці слова, тож можна зробити висновок, що люди не розуміють різницю між видами майонезу.

СПИСОК ВИКОРИСТАНИХ ДЖЕРЕЛ

1. Державна служба статистики України: веб-сайт. URL: <http://ukrstat.gov.ua>.
2. Ринок майонезу та соусів. особливості і тенденції в УКРАЇНІ. Брендінгове агентство KOLORO : веб-сайт. URL: <https://koloro.ua/ua/blog/issledovaniya/rynok-majoneza-i-sousov-osobennosti-i-tendencii-v-ukraine.html>.
3. Виробник соняшникової олії та соусів евакуювався на Тернопільщину. 30.04.22 : веб-сайт. URL: <https://agroportal.ua/ru/news/novosti-kompanii/virobnik-oliji-ta-sousiv-evakuyuvavsya-na-ternopilshchinu>.
4. Споживчі ціни на основні види продуктів харчування в Україні та окремих країнах світу. зима 2021/2022 років. URL: <http://edclub.com.ua/analitika/spozhyvchi-ciny-na-osnovni-vydy-produktiv-harchuvannya-v-ukrayini-ta-okremyh-krayinah-15>.
5. Маркетинг [Електронний ресурс] : навч. посіб. / Н. Іванечко, Т. Борисова, Ю. Процишин [та ін.] ; за ред. Н. Р. Іванечко. - Тернопіль : ЗУНУ, 2021. - 180 с.

ДІЛОВЕ СПІЛКУВАННЯ У ПРОФЕСІЙНІЙ ДІЯЛЬНОСТІ МЕНЕДЖЕРІВ

Грушева Алла Андріївна,

к.пед.н., доцент

Денисенко Ярослав Сергійович

здобувач вищої освіти

Державного податкового університету

м. Ірпінь, Україна

Вступ./Introduction. Менеджмент є складним соціальним явищем, на яке діють економічні, соціальні, політичні, національно-демографічні та інші фактори. Усвідомлення значення цього складного явища прийшло на початку ХХ століття, коли він почав перетворюватися в професію, галузь науки.

Мета./Aim. За мету обрано аналіз ділового спілкування у професійної діяльності менеджерів.

Результати і обговорення./Results and discussion. Аналіз наукової літератури свідчить про те, що менеджмент формувався згідно із системою реактивного пристосування до порядку керування. Передбачення змін, а також формування системи управління, адаптованої до майбутніх тенденцій і зниження рівня їх невизначеності, є одним з важливих завдань менеджменту.

Впродовж останніх років вітчизняні вчені (Б. Андрушкін, О. Кузьмін, Л. Орбан-Лембрик, та багато інших) плідно працюють над дослідженням різноманітних функцій управління, але можемо вважати, що якості процесів комунікації в менеджменті поки що науковцями не розкриті в достатній мірі. Також зауважимо те, що ділове спілкування в колективі і між самими організаціями і формують процеси комунікації. В цьому процесі реалізуються уміння керівника раціонально забезпечувати інформацією працівників підприємства, а також суб'єктів навколишнього середовища й одержують корисну інформацію від них, організовуючи таким чином той чи інший вид діяльності.

Тому вважаємо за доцільне акцентувати на деяких особливостях

комунікативних процесів у менеджменті, чи діловому спілкуванні.

Впродовж останніх десятиріч у науковій літературі все частіше зустрічається термін «ділове спілкування».

На думку багатьох учених, спілкування є одним з видів людської діяльності, яка реалізується в різних формах: в процесі взаємодії людей в їх матеріально-практичній діяльності, поведінці в різних ситуаціях, при обміні інформацією шляхом бесід, листування тощо [1, с.17].

У науковій літературі можна відстежити багато підходів до розуміння поняття «спілкування» і його зв'язку з поняттям «діяльність».

Підкреслюючи відносну самостійність кожного з понять, зауважимо, що в процесі діяльності мають місце відносини типу «суб'єкт–об'єкт», тобто, предметний світ людського буття, а в процесі спілкування – відносини типу «суб'єкт– суб'єкт», тобто міжособистісні відносини людей, а також відносини між окремим індивідом і соціумом.

Нам імпонує пояснення комунікації як індивідуальної, специфічної галузі персонального буття людей, діалектично зв'язаних із різними галуззями їх життєдіяльності, як процесу міжособистісної взаємодії індивідів.

Зазначимо, що в багатьох наукових дослідженнях комунікативна діяльність розглядається не тільки з теоретичних позицій, як соціально-психологічний феномен, але і як практичний інструмент, який постійно використовується в діяльності людини і сприяє досягненню ефективних результатів, що особливо стосується професійної діяльності фахівців, які працюють з людьми (психологи, педагоги, менеджери, соціальні працівники). Для таких професій саме спілкування є найважливішим інструментом технології професійної діяльності.

З цього приводу образно висловлювався Б. Ананьєв, який вважав, що якщо в процесі праці механізмом взаємодії між людиною і об'єктом роботи є знаряддя праці, то в процесі спілкування таким механізмом є знакова система.

Серед знакових систем прийнято виокремлювати вербальну(мова) і невербальну(міміка, жести) комунікації.

На думку учених (І. Андрєєв, Г. Бороздіна, Л. Власов, С. Жукова,

В. Сементковська та інші), ділову комунікацію можемо визначати як комунікативну діяльність, структурними компонентами якої є:

-суб'єкти комунікації, а саме люди, партнери по спілкуванню;

-потреби у спілкуванні, що полягають у намаганні індивіда пізнати і оцінити інших, навколишню дійсність і з допомогою цього – глибше пізнати і оцінити свою особистість;

-комунікативні мотиви –тобто те, для чого здійснюється ця комунікація;

-дії комунікації – одиниці спілкування, цілісні мовленнєві акти, призначені для інших людей;

-завдання комунікації – мета, задля досягнення котрої в певній ситуації спілкування спрямовані дії комунікації;

-засоби комунікації – це операції, з допомогою яких здійснюється комунікація (мовлення, міміка, жести тощо);

-продукт комунікації – створення матеріального і духовного характеру, які створюються в процесі спілкування.

Потрібно зауважити, що ділове спілкування має специфічні ознаки, зумовлені процесами виробництва і керівництва колективною працею. Воно відрізняється від побутового тим, що має конкретні цілі, завдання, які вимагають вирішення. В діловому спілкуванні не можна припинити взаємодію з партнером без вирішення завдань, інакше, важко уникнути втрат з обох сторін. Ділове спілкування завжди має чітку спрямованість, і основним завданням його є продуктивне співробітництво. У звичайному спілкуванні, як правило, не ставляться конкретні завдання, його можна припинити в будь-який момент за бажанням учасників.

Багато дослідників пов'язують тісний зв'язок ділової комунікації із фаховою діяльністю, фаховою комунікацією спілкуванням, з тим, що, звичайно, має право на існування. Але деякі науковці вважають, що «ділова комунікація» є широким поняттям і часто виходить за межі професійної діяльності. Ось Н. Михайловська цілком слушно підмітила, що сфера ділової комунікації посідає вагомe місце посеред інших сфер. По-перше, вона повинна бути в різних галузях

(виробничій, або не виробничій), по-друге, передбачає можливість контактів на рівні комунікації між різними галузями і сферами, що надзвичайно важливо сьогодні внаслідок поглиблення міжгалузевих зв'язків [2, с.73].

Безперечно, ділова комунікація в професійній діяльності менеджера тісно пов'язана із професійною комунікацією, однак, ці поняття різні. Відтак, в комунікації значну роль грає орієнтація учасників на людей, або ж на технічну, технологічну сторону справи (способи вирішення проблеми). При спрямованості спілкування на технічні аспекти воно набуває яскраво вираженого офіційного характеру, а при орієнтації на людину поряд з елементами офіційного характеру у спілкуванні значне місце відводиться суто людським відносинам.

Таким чином, у першому випадку мова йде про ділове спілкування, у другому мається на увазі професійне спілкування. Слід підкреслити, ділова комунікація є комунікативною діяльністю, що характеризується досить високим рівнем формалізації. Головний мотив цієї діяльності випливає із необхідності задоволення важливих матеріальних, соціальних, духовних потреб особистості.

Висновки./Conclusions. Отже, аналіз існуючої наукової літератури дає підстави визначити ділове спілкування в професійній діяльності менеджера як взаємодію ділових партнерів для вирішення конкретних проблем і організації ділового співробітництва, яке має на меті встановлення, підтримку і розвиток контактів з партнерами за спільною діяльністю для досягнення певного результату, є невід'ємною частиною всіх професійних, організаційних та управлінських діяльностей і є важливим компонентом менеджменту–діяльності.

СПИСОК ВИКОРИСТАНОЇ ЛІТЕРАТУРИ

1. Каган.М. С. Мир общения: Проблемы субъектных отношений/ Каган М. С. –М.: Политиздат, 1988. – 208с
2. Милерян Е. А. Психология формирования общетрудовых учений/ Милерян Е. А.– Дисс.... д-ра пед.наук. – Киев, 1967. – 566с
3. Орбан–Лембрик Л. Е. Психология управления/ Орбан–Лембрик Л. Е. – К.: Академвидав, 2003. – 568с

ВПЛИВ МОТИВАЦІЇ НА ПРОДУКТИВНІСТЬ ПРАЦІ ПЕРСОНАЛУ

Грушева Алла Андріївна

к.п.н., доцент

Євтушик Софія Олександрівна

здобувач вищої освіти

Державного податкового університету

м. Ірпінь, Україна

Питання підвищення рівня продуктивності праці відіграє важливу роль у питаннях відновлення української економіки, оскільки від цього показника та його динаміки різною мірою залежать інші показники економічної діяльності фірм (витрати виробництва, кількість працівників, рівень заробітної плати тощо). Низька мотивація співробітників часто є обмежувачим фактором, який заважає компаніям реалізувати свій потенціал і знижує рівень продуктивності праці. Цим пояснюється підвищений інтерес до питань мотивації людей, зокрема до опори на продуктивність праці від мотивації персоналу.

За визначенням психологів, у кожної людини є певні потреби, які змушують її робити певні дії. У сукупності ці види поведінки називаються мотиваціями. Не є винятком і ставлення людини до роботи. У кожного потенційного працівника є своя мотивація при виборі професії та місця роботи. Для деяких ця мотивація обмежується бажанням отримати засоби для заробітку. Інші мають ширші мотиви, такі як отримання нового досвіду, вивчення нової кар'єри, отримання певних соціальних привілеїв тощо. Тобто мотивація змушує всіх нас діяти.

В аспекті мотивації персоналу в економічній літературі вітчизняні та зарубіжні науковці присвятили такі дослідження, як: М. Акулова, Д. Богині, В. Врума, Ф. Герцберга, В. Гончарова, В. Данюка, А. Дрabanіча, Т. Євася, Г. Завіновської, О. Іванілова, А. Каліна, А. Колота, Н. Лукьянченка, А. Маслоу, В. Співака, В. Чобітка. У своїй роботі вони досліджують економічну природу людських стимулів і фактори, які залежать від зростання продуктивності праці в залежності від обраної системи стимулювання. Мотивація – це процес заохочення

людей до роботи, який передбачає використання мотивації людської поведінки для досягнення особистих чи організаційних цілей [1].

Тому важливе місце в системі управління персоналом займає мотивація, яка є опосередкованим і опосередкованим управлінням, що забезпечує зацікавленість працівників у роботі в певній формі і методі через інтереси працівників, щоб досягти успіху в роботі. . Індивідуальний рівень і підприємство в цілому. Ентузіазм співробітників займає одне з ключових місць в управлінні персоналом, а також є одним з головних факторів підвищення ефективності роботи співробітників.

У процесі мотивації він поділяється на чотири основні етапи:

- виникнення потреби;
- формулювання стратегії та пошук шляхів задоволення потреб;
- визначення стратегії діяльності та її поетапна реалізація;
- задоволення потреби та отримання матеріальної або духовної винагороди [2].

Домінуюча роль у мотиваційному процесі належить потребам людини, які в «посиленому» вигляді можна уявити як сукупність трьох основних груп: матеріальних, трудових і статусних. Тому мотиви правильно поділяти на матеріальні та нематеріальні (трудові, статусні) [3].

Під матеріальною мотивацією слід розуміти прагнення до добробуту, певної міри щастя, матеріального рівня життя, а це система матеріальних стимулів праці (оклади, премії, компенсації, відпустки тощо), які покликані забезпечити працівникам компенсується по відношенню до обсягу роботи та співвідношення якості. Якщо людина хоче поліпшити свій добробут, їй необхідно збільшити трудомісткість, тим самим підвищити кількість, якість і результативність праці.

Однак підхід, заснований на матеріальних силах, набув значної популярності, і з розвитком науки і техніки рівень добробуту та освіти людей поступово почав слабшати. Люди починають звертати увагу на інші чинники, що підвищують ефективність праці. Сучасна підприємницька практика незаперечно свідчить про підвищення ролі нематеріальної мотивації та стимулювання [4].

Креативність та інноваційність, які роблять продукт або послугу унікальними, тим самим надаючи їм вищої якості та конкурентної переваги, значною мірою залежать від людей. Тому підприємства, які обирають стратегічний розвиток, повинні прагнути задовольнити визнання та задоволення працівників своєю роботою, а також задовольнити потреби та очікування працівників щодо розвитку.

Для заохочення співробітників до постійного підвищення кваліфікації ми вважаємо, що необхідно вжити наступні заходи:

- планувати та забезпечувати безперервне навчання та професійний розвиток;

- створювати умови, що сприяють розвитку нововведень;

- проводити постійний аналіз потреб своїх співробітників;

- різноманітні відзнаки та матеріальні винагороди;

- сприяти відкритим двостороннім дискусіям щодо необхідності підвищення якості виконання робіт;

- забезпечувати умови для ефективної колективної роботи;

- чітко визначити повноваження та відповідальність персоналу;

- встановлення індивідуальних і колективних цілей, управління процесами вдосконалення та оцінка результатів;

- повідомити про необхідність вироблення рекомендацій і вдосконалення виробничого процесу;

- аналізуйте задоволеність співробітників і покращуйте способи підвищення рівня мотивації.

- аналіз мобільності персоналу та вдосконалення процесу відбору та розміщення персоналу.

Грамотно спланована система стимулювання може дозволити істотно підвищити ефективність роботи персоналу, збільшити продажі, поліпшити виробничі процеси та обслуговування споживачів, не несучи особливо великих матеріальних витрат компанії. Адже, коли працівник задовільно виконує свої посадові обов'язки, а цілями його саморозвитку є розвиток усього підприємства,

коефіцієнт його корисної дії зростає в кілька разів [5, с.12].

Тому мотивація праці, її зміст, умови, організація трудового процесу, система праці, гнучкий режим робочого часу, охорона праці тощо все більше впливають на поведінку людей у процесі праці. діяльність.

Не менш важливу роль у практиці управління персоналом відіграє статусний мотив, який є внутрішнім рушієм поведінки, пов'язаним із прагненням людини досягти вищих посад, виконувати більш складну та відповідальну роботу, працювати у сфері діяльності. Це вважається престижним і соціально значимим. Однак у статусних мотивів є й інша сторона, адже статус людини визначається не тільки її посадою в штатному розкладі. Людина прагне до лідерської ролі в колективі, до якнайвищого неофіційного статусу. Тому природа статусної мотивації часто пов'язана з прагненням людини бути визнаною фахівцем у своїй справі, неофіційним лідером, бажанням користуватися авторитетом [3].

Нематеріальні стимули призначені для підвищення лояльності працівників до бізнесу, одночасно зменшуючи витрати на компенсацію цих працівників за їхню оплату праці. Традиційно розрізняють нематеріальні стимули, які не потребують ділових інвестицій, і ті, які потребують. Важливо зазначити, що важливим рушієм використання нематеріальної влади є обмежені фінансові можливості бізнесу та необхідність постійного скорочення витрат, у тому числі стимулів для працівників.

Загально визнано, що найважливішим фактором, що визначає рівень продуктивності праці, є матеріальне стимулювання працівників підприємства. Але слід звернути увагу і на соціальний фактор працівника, оскільки задоволеність грошима з часом зменшується із зростанням зарплати, а на перше місце виходять соціальні та емоційні інтереси працівника. Однієї зарплати недостатньо для ефективної мотивації співробітників. Люди, які незадоволені умовами праці в колективі, соціально-психологічним кліматом, організаційною культурою, не будуть зацікавлені працювати на благо і добробут бізнесу, що, в свою чергу, може призвести до втрати конкурентоспроможності. впливає на бізнес і негативно впливає на країну в цілому Негативно впливає динаміка

економічного зростання.

Як видно, успішна діяльність будь-якого підприємства потребує одночасного використання як матеріального, так і нематеріального стимулювання персоналу. Стимули, які існують сьогодні, далекі від ідеальних, але вони є дієвими і продовжують активно використовуватися на практиці.

Підвищення продуктивності праці залежатиме від повного врахування в механізмі стимулювання всіх основних факторів, що впливають на процес стимулювання праці. Тому необхідна частина підвищення рівня результативності праці має бути дотримання наступних принципів щодо організації системи мотивації:

1) відповідність корпоративній культурі (підтримка в колективі атмосфери довіри, заінтересованості в реалізації загальної мети, можливості двосторонньої комунікації між керівниками та підлеглими);

2) реалістичність (визначення оптимальної схеми стимулювання, що необхідна підприємству на даному етапі розвитку і визначення бюджету витрат для її реалізації);

3) рівності (надання однакових можливостей щодо зайнятості та посадового просування працівників за критерієм результативності праці);

4) справедливості (узгодження рівня оплати праці з її результатами та визнання особистого внеску окремого працівника в загальний успіх);

5) ініціативності (заохочення працівників до продукування нових ідей, до участі в управлінні);

6) прозорість (система мотивації має бути зрозумілою і справедливою);

7) логічність і збалансованість (збалансування ступеня заохочення для різних посад);

8) динамічність і гнучкість (система мотивації повинна мати можливість вносити коректування в особисті схеми стимулювання, при цьому зберігаючи загальну структуру системи);

9) системність побудови (система повинна охоплювати всі рівні підприємства, всі посади і мати єдині принципи побудови для всіх);

10) відповідність очікуванням співробітників (при розробці системи необхідно врахувати консолідовану думку працівників різних рівнів, проаналізувати склад структури персоналу, сформулювати необхідні очікування);

11) націленість на певний результат (система повинна підтримувати стратегію і цілі підприємства);

12) впровадження лише з професійних позицій (відсутність професіоналізму може зіпсувати навіть ту схему, яка є для підприємства своєчасною, необхідною і важливою).

Отже, проаналізувавши особливості мотивації праці та визнавши її важливість для кожного працівника та підприємства в цілому, можна зробити висновок, що для будь-якого підприємства дуже важливо мати справедливу та логічно структуровану систему стимулювання.

При побудові такої системи завжди необхідно мати на увазі, що система заохочення повинна забезпечувати розумний баланс рівнів стимулів у різних місцях, охоплювати всі місця та мати єдині принципи побудови, зберігаючи при цьому загальну структуру системи. і, звісно, підтримка стратегії бізнесу та мети.

Недостатній професіоналізм призводить до зниження продуктивності праці. Тому потрібно пам'ятати, що мотивація – тонкий інструмент, і негативні наслідки неправильно реалізованого заходу можуть переважити можливі позитивні наслідки.

Тому рушійною силою праці персоналу є органічна частина забезпечення його безперервної роботи, яка є однією з основних рушійних сил під час реалізації загальної стратегії підприємства це допоможе підприємству досягти стратегічних цілей, оскільки забезпечення того, щоб винагорода працівника залежала від досягнутих результатів і кваліфікації, максимізує його зацікавленість у реалізації свого фізичного чи інтелектуального потенціалу.

Важливим аспектом формування системи стимулювання менеджменту як складової загальної стратегії підприємства вважаємо:

- Участь професійних зовнішніх консультантів і внутрішніх консультантів консалтингових компаній;

- Внутрішня діагностика ефективності персоналу;
- Створення механізму стимулювання управління персоналом підприємства;
- Перепідготовка, підвищення кваліфікації керівників;
- Управління кар'єрою керівників

СПИСОК ВИКОРИСТАНИХ ДЖЕРЕЛ

1. Рудьєв В. А., Гуткевич С. О. Менеджмент. Навч. посіб. - К.: Центр учбової літератури, 2011. - 312 с.
2. Карпенко В.В. Резерви підвищення мотивації праці кадрів вищої кваліфікації аграрних підприємств / В. Карпенко // Економіка АПК. – 2011. – № 3. С. 107-111.
3. Колот А. М. Мотивація персоналу: Підручник. — К.: КНЕУ, 2002.—337с.
4. Іванілов О. С. Економіка підприємства: підруч. [для студ. вищ. навч. закл.] / О. С. Іванілов — К.: Центр учбової літератури, 2009. — 728 с.
5. Попов О. С. Управління трудовими ресурсами як складовою конкурентоспроможності промислового підприємства: автореф. дис. на здобуття наук. ступеня канд. техн. наук : спец. 08.06.11

КОМУНІКАЦІЙНІ НАВИЧКИ МЕНЕДЖЕРА ЯК ФАКТОР УСПІШНОСТІ БІЗНЕСУ

Дорошенко Ганна Олександрівна
Калініченко Людмила Леонідівна

д-р екон.наук, професор
Харківський національний університет ім. В. Н. Каразіна
м. Харків, Україна

Вступ. Ефективне та стале функціонування бізнесу залежить від побудови ефективної комунікації таким чином, щоб вся організаційна структура компанії могла успішно вирішити поставлені завдання, реалізувати визначені цілі компанії, та досягти стійкої конкурентної переваги. Одним з найважливіших функцій ефективної роботи менеджменту є володіння комунікаційними навичками, які дозволяють створити середовище, в якому можна координувати зусилля для досягнення цілей організації та сприяють налагодженню взаємовигідних зв'язків з партнерами, клієнтами та персоналом організації.

Метою роботи є виявлення основних навичок менеджера, які необхідні для побудови ефективної комунікації, та визначення ролі комунікативних навичок менеджера в успішності бізнесу.

Матеріали і методи. В дослідженні використано метод аргументації в обґрунтованості важливості впровадження комунікаційної складової в управлінні підприємством; методи повторного (елементарно-теоретичного) аналізу і синтезу, що дає змогу на основі припущення досягти розуміння значення комунікаційних навичок в управлінні бізнесом.

Результати та обговорення. Під ефективною комунікацією розуміється процес обміну ідеями, думками, знаннями та інформацією таким чином, щоб відправлене повідомлення було прийнято, зрозуміло та правильно інтерпретовано одержувачем [1]. Щоб отримати позитивний результат від комунікаційного процесу та досягти поставленої мети, взаємодія учасників комунікації, має відповідати правилам 5С:



Рис. 1. Правило 5С ефективної комунікації

Виходячи з правила 5С, можна визначити, що повідомлення має бути чітким, ясным, виразним та зрозумілими (Clear), разом з цим стислим, але не на шкоду повноті змісту (Concise). Інформація має бути достатня, вичерпна, представлена у повному об'ємі необхідному для розуміння (Complete). Спілкування учасників комунікаційного процесу має бути коректним, ввічливим та делікатним (Correct), а також, необхідно розуміти та поважати думку інших, співчувати і враховувати стан співбесідника (Compassionate).

Отже, правила ефективної комунікації вимагає від учасників комунікації відповідних комунікаційних навичок. В організації ефективна комунікації залежить від того, наскільки менеджери володіють міжособистісними навичками поведінки, які допомагають як в командній роботі, так і результативній взаємодії з партнерами, клієнтами, конкурентами. Такі навички відносять до категорії навичок soft skills - «м'яких», «гнучких» навичок. На відміну від «жорстких» навичок - hard skills, тобто технічних професійних навичок, які необхідні для виконання певних чітких завдань, м'які навички не можна вивчити напам'ять, вони включають емоційний інтелект, емпатію, трудову етику та стиль роботи. Такі навички допомагають менеджеру вибудувати ефективну командну роботу, безпосередньо впливати на моральний дух та успіх команди, тим самим, досягати

запланованих результатів та поставленої мети. Якщо менеджер не в достатній мірі володіє soft skills, то він не в змозі налагодити правильні відносини зі співробітниками. Команди легко втрачають мотивацію, ентузіазм, що може призвести до зниження продуктивної роботи фахівців, розчарування від своєї ролі у компанії, та пошуку нових можливостей, тобто плинності кадрів. Тому, щоб бути ефективним менеджером, добре спілкуватися, та демонструвати високий рівень емоційного інтелекту, важливо розвивати і постійно вдосконалювати soft skills.

Одними з найважливіших soft skills для менеджерів є вміння лаконічно та довершено сформулювати інформацію і передати цю інформацію одержувачу ефективними каналами зв'язку таким чином, щоб інформативне повідомлення було зрозуміло одержувачу і підтвердженою зворотним зв'язком. Такі навички називають комунікативними і вони допомагають чітко, ефективно та дієво домовлятися, професійно спілкуватись з усіма членами команди як особисто (вербально та невербально), так і через електронну пошту, чати, відео конференції та інші засоби зв'язку, вчасно виконувати поставлені завдання та досягати визначеної мети. Інтегральним показником комунікативних навичок є:

- активне слухання, яке означає повну увагу до співрозмовника;
- лаконічність повідомлення, що передбачає граничну стислість, грамотність, інформативність;
- вміле використання інструментарію невербальної поведінки таких як зовнішній вигляд, зоровий контакт, вираз обличчя, рухи тіла, жести та жестикуляція, фізіогноміка та проксеміка;
- виявлення впевненості, яку підкреслює виразна чітка мова, добра підготовка до промови та зібраність, робота над силою голосу, тоном та швидкістю мовлення, емоційна стриманість, відкритість та щирість, невимушеність і природність у поведінці та словах, почуття гумору, широкий кругозір;
- неупереджене ставлення до думки іншої людини;
- емпатія і здатність розуміти бажання та потреби підлеглих;

- повага до співрозмовника, недопущення приниження опонента.;
- використання дієвих каналів зв'язку, які забезпечують безперебійну роботу організації та почуття залучення персоналу в досягнення успіху організації.

Успішне опанування комунікативними навичками допоможе менеджеру:

- створювати ефективні команди;
- виявляти проблеми в колективі та знаходити шляхи їх вирішення;
- сприяти розвитку організації та залученню талановитих співробітників;
- розвивати креативне мислення та інноваційні підходи до поставлених завдань;
- будувати міцні відносини зі стейкхолдерами та залучати більше можливостей для організації;
- підвищити продуктивність праці за рахунок зменшення непорозуміння та помилок;
- надихати та мотивувати колектив до розкриття власного потенціалу, що призводить до креативної та інноваційної роботи.

Окрім професійної діяльності комунікаційні навички необхідні практично у всіх аспектах життя і сприяють:

- успішно пройти співбесіду при прийомі на роботу;
- проявити свою компетентність у процесі відбору на посаду;
- побудувати нові відносини, засновані на довірі та прозорості;
- поглибити існуючі ділові зв'язки;
- ефективно вирішувати проблеми та конфлікти;
- покращити особисті стосунки, розуміти інших та бути зрозумілими;
- побудувати успішну кар'єру.

Таким чином комунікаційні навички менеджера є одним із базових складових організаційної ефективності компанії. Вони впливають на результати командної роботи, сприяють створенню здорового корпоративного середовища, тим самим підвищують продуктивність та залученість персоналу до виконання своєї роботи з максимальною ефективністю, що призводить до кращих

результатів у бізнесі.

ЛІТЕРАТУРА

1. Калініченко Л. Л., Благой В. Формування інформаційних комунікацій як інструмента розвитку іміджу підприємства *«Європейський вектор модернізації економіки: креативність, прозорість та сталий розвиток»* Матеріали XII Міжнародної науково-практичної конференції. м. Харків, 27-28 травня. 2020 р. С.50–53.

**ОСОБЛИВОСТІ ПОДАТКОВИХ РЕФОРМ В УКРАЇНІ ТА В КРАЇНАХ
ВИШЕГРАДСЬКОЇ ЧЕТВІРКИ**

Єфімова Людмила Миколаївна,
к.е.н., доцент кафедри обліку та оподаткування,
Єфімова Юлія Вікторівна,
студентка магістратури
виробничо-економічного факультету спеціальності
Економіка та менеджмент,
Університет ім. Г. Менделя, м. Брно, Чехія

Анотація. У статті досліджено стан і проблеми проведення податкових реформувань в Україні, значення податкового регулювання у здійсненні ефективних податкових трансформацій, розкрито недоліки та напрями його розвитку. Запропоновано концептуальні напрями трансформації податкової політики України до європейських стандартів. Обґрунтовано процес реалізації стратегії податкової реформи в Україні, а також визначено способи та інструменти її реалізації. Проаналізовано складові механізму податкового регулювання та розглянуто системні, комплексні та локальні інструменти податкового регулювання, на основі яких має формуватися ефективний механізм регулювання.

Ключові слова: податкова реформа, механізм податкового регулювання, економічна безпека, податкова система, фінансові ресурси, податкові інструменти.

Вступ Для успішного розвитку економіки держави і забезпечення економічної стабільності, необхідно досягти високого рівня економічної безпеки. Однією із важливих складових економічної безпеки є податкова система, оскільки забезпечує усі рівні економічної системи фінансовими ресурсами. Від податкової системи залежить ефективність діяльності усіх основних сфер економіки, розвиток підприємництва та задоволення як основних потреб держави так і

окремих громадян. Не дивлячись на те, що податкова система в Україні постійно реформується та вдосконалюється, вона не є достатньо ефективною. Актуальним на сьогодні залишається виявлення проблем, що становлять загрозу економічній і фінансовій безпеці держави з боку податкової системи та визначення напрямків щодо їх мінімізації.

Мета роботи - обґрунтування процесу реформування податкової системи, удосконалення податкового законодавства України та його порівняння з країнами Вишеградської четвірки.

Матеріали і методи. Предметом дослідження є методичний підхід до реформування податкового законодавства задля досягнення підвищення ефективності діяльності, впровадження демократії, забезпечення прав громадян, подолання корупції, а останнім часом і шлях до європейської інтеграції України; дослідження та розкриття сучасного механізму податкового регулювання та розробка пропозицій щодо його вдосконалення.

Постановка проблеми. Реформування податкової системи та удосконалення податкового законодавства – процес об'єктивно перманентний. Постійні зміни правового регулювання є свідченням того, що належне опосередкування суспільних відносин нормами права у цій сфері ще не знайдено. Ми переконані, що система оподаткування за своєю суттю повинна бути динамічною і адаптивною до швидких змін відносин у сфері виробництва, надання послуг, повинна враховувати процеси цифровізації та глобалізації. Крім того, податкова система України повинна відповідати політичним переконанням держави на євроінтеграцію. Разом із тим, її важливість зумовлена тим, що податкова реформа є запорукою успішного проведення і ряду інших реформ у сфері фінансів та економіки, удосконалення податкового законодавства і є необхідною умовою ефективної роботи всієї економічної системи. Вивчення теоретичних та практичних питань податкового регулювання як інструменту сприяння соціально-економічного розвитку суспільства завжди знаходиться в центрі досліджень економічної науки.

Огляд літератури. Сучасні проблеми податкового регулювання різних

сфер суспільного життя в контексті глобальних економічних зрушень та в аспекті вирішення актуальних питань реформування національних податкових систем розкриваються в дослідженнях В. Я. Плаксієнко [1], Д. Нерудової [2] та інших. Однак процеси невинного суспільного розвитку, реформувань адміністративного устрою та трансформацій економічної системи визначають нові проблеми і ставлять нові завдання щодо податкового стимулювання ділової активності на засадах підвищення продуктивної підприємницької діяльності, реалізації національних інтересів щодо збільшення доданої вартості, яка продукується в країні, та отримання віддачі на вкладені ресурси.

Результати та обговорення. До основних реформ, які суттєво впливають на процеси економічного розвитку в країні, можна віднести: реформу податкової системи, реформу системи управління економічним розвитком в адміністративному, секторальному та структурно-функціональному вимірах, реформу систем місцевого самоврядування. В Україні в рамках загального механізму податкового регулювання ми можемо виділити окремі механізми.



Рис.1. Механізми податкового регулювання в Україні

Таким чином, механізм податкового регулювання складається із значної кількості елементів, якими є окремі податкові інструменти. До найважливіших економічних та адміністративних інструментів належать: загальний рівень оподаткування, який впливає на економічні процеси; структура системи податків і зборів – це визначення загальнодержавних та місцевих податків і зборів; співвідношення прямих і непрямих податків, яке визначає розподіл податкового навантаження на виробника і споживача; ставка податку, яка є одним із найбільш вагомих інструментів податкового регулювання. Регулюючий ефект досягається через: встановлення базових, граничних, абсолютних та відносних ставок податків; податкових пільг; визначення складу платників податків і зборів; порядок нарахування, утримання та сплати податків і зборів; об'єкти оподаткування; порядок визначення бази оподаткування; терміни сплати податків і зборів; порядок обчислення суми податку чи збору. Для прикладу, при розрахунку податку на доходи фізичних осіб, враховуються розміри державних соціальних стандартів (мінімальна заробітна плата, прожитковий мінімум для працездатної особи).

Країни Вишеградської групи, а саме Польща, Словаччина, Угорщина та Чехія, створили порівняно розвинені системи оподаткування, які використовують усі основні податки. В останні роки можна було спостерігати тенденцію обмежувати спеціальні режими та пільги в системі оподаткування. Ця тенденція має на меті зменшення ставок податків, головним чином податку на прибуток підприємств і податку з доходів фізичних осіб. Відношення податкових надходжень до ВВП у всіх країнах дуже високе, зважаючи на їхній рівень економічного розвитку. Узгодження податкового законодавства або податкова інтеграція може бути чинником, який здатний обмежити варіанти подальших кроків у реформуванні системи оподаткування, навіть якщо нову директиву не буде ухвалено. Для цього існує кілька шляхів. По-перше, країни – члени ЄС можуть застосовувати тиск на інші країни, щоб обмежити податкову конкуренцію, наприклад, щодо податку на прибуток підприємств. По-друге, Європейський Суд ухвалив кілька рішень щодо систем оподаткування, які

ґрунтуються на правилах вільного руху капіталу, товарів, послуг і робочої сили, що містяться в Договорі про заснування Європейського Співтовариства. Основним досягненням цих країн було переміщення основної частини бюджетних надходжень з прямих податків, головним чином податку на прибуток, до непрямих податків, головним чином ПДВ та акцизних зборів. Це зменшило ризик різких коливань бюджетних доходів упродовж економічного циклу та забезпечило більшу економічну ефективність системи оподаткування.

Суттєвою передумовою реформування оподаткування в Україні повинно стати вивчення європейського досвіду здійснення податкових перетворень. Перспективи членства в ЄС зробили величезний вплив на процес і характер податкової реформи в цих країнах, особливо останніми роками. Завдання зближення їх систем фінансів з тими, які існують в ЄС, особливо в контексті переговорів про приєднання, вилилася в імперативні цільові показники і терміни та стала одним з найпотужніших каталізаторів реформ.

Результати статичних і аналітичних досліджень свідчать, що рівень повного податкового навантаження в Україні (37,2 % ВВП) є вищим, ніж в середньому по ЄС 27 (35,8 %), а в "нових" державах членах ЄС є нижчим, а саме 32,4 %. Враховуючи об'єктивність процесу трансформації податкової політики України до вимог ЄС виникає необхідність зниження рівня оподаткування вітчизняної економіки. Одним із найважливіших способів досягнення мети податкової реформи в Україні в умовах інтеграційних процесів повинна стати зміна складу системи податків. Основою системи податків в Україні повинні стати податки, які становлять фундамент податкових систем більшості країн Європи, який сформований під впливом гармонізаційних дій з боку інституцій ЄС. Прийняття Податкового кодексу України [3] наблизило чинну систему податків до європейських стандартів та є позитивним моментом у здійсненні податкового реформування в Україні.

Висновки. Практика показує, що цілісність податкової системи України порушується внаслідок співіснування в ній загальної та спрощеної систем оподаткування доходів приватних підприємців і юридичних осіб. У

державних-членах ЄС замість спрощеної системи оподаткування малого бізнесу застосовуються такі форми державної підтримки, як звільнення деяких видів підприємств від необхідності ведення звітності про результати провадження господарської діяльності та запровадження спрощеної системи бухгалтерського обліку і звітності, а також спеціальних режимів обкладення ПДВ для деяких типів підприємств, передусім сільськогосподарських підприємств. Щодо приватних підприємців, то в країнах Західної Європи існує практика зменшення ставки податку на доходів фізичних осіб від підприємницької діяльності замість існування окремої спрощеної системи їх оподаткування. В Україні потрібно застосувати системний підхід до комплексного вирішення проблематики подальшого функціонування системи спрощеного оподаткування. Найкращий спосіб зменшити “тіньовий” сектор – забезпечити адекватне й доцільне інституційне середовище, тобто чітку й прозору правову систему, сильне й спроможне адміністрування податків, що створює конкурентні ринки.

СПИСОК ВИКОРИСТАНИХ ДЖЕРЕЛ

1. Плаксієнко В. Я. Єдиний податок : Особливості оподаткування у контексті нормативно-правових змін. Фінансове та обліково-аналітичне забезпечення інноваційних процесів. Всеукраїнський науковий журнал «Актуальні проблеми інноваційної економіки» № 4 / 2016, с.61-67.

2. Nerudová, D. Solilová, V. (2015). The Impact of the CCCTB Introduction on the Distribution of the Group Tax Bases Across the EU: The Study for the Czech Republic, Prague Economics Papers, No. 4, <http://dx.doi.org/10.18267/j.pap.514>

3. Податковий кодекс України. URL: <https://zakon.rada.gov.ua/laws/show/2755-17> (дата звернення: 22.12.2020р.)

СУТНІСНІ ХАРАКТЕРИСТИКИ УПРАВЛІННЯ РИЗИКАМИ ТЕЛЕКОМУНІКАЦІЙНИХ ПІДПРИЄМСТВ

Захаржевська Аліна Анатоліївна,
старший викладач кафедри менеджменту
Державний університет телекомунікацій
м. Київ, Україна

Вступ. Нині, привертає увагу недостатність запасу фінансової стійкості й наявності необхідного діапазону компетентностей більшості телекомунікаційних підприємств до раптових негативних явищ, спричинених спочатку пандемією COVID-19, потім воєнним станом, що вип'ятило існуючі проблеми економіки: дефіцит державного бюджету (за різними оцінками ЄБРР та українського уряду, на кінець березня бойові дії велись на території, де створювалося 50–60% ВВП), банкрутство підприємств (за даними ЄБРР, станом на 31 березня близько 30% підприємств України зупинили роботу), активізацію інфляційних процесів, відтік трудових ресурсів (кількість біженців з України після 24.02.2022 становила 6,7 млн людей, а, внутрішнє переміщення – 8 млн людей), стрімке підняття цін, різке зниження платоспроможності населення, високий рівень безробіття тощо. Окреслене, пояснює нездатність телекомунікаційних підприємств адекватно протидіяти викликам сьогодення.

Мета роботи: з'ясування сутнісних характеристик управління ризиками телекомунікаційних підприємств, уточнення особливостей ухвалення рішень, обґрунтування доцільності розробки мультимодульної карти ризиків та ризик профіля телекомунікаційних підприємств в нових реаліях сьогодення.

Матеріали та методи. Теоретико-методологічну основу проведеного нами дослідження становлять загальнонаукові та спеціальні методи пізнання економічних явищ і процесів, фундаментальні положення економічної науки, загальнонаукові принципи і положення сучасної теорії управління, фундаментальні праці визнаних вітчизняних і зарубіжних науковців, що присвячені проблемам управління ризиками телекомунікаційних підприємств та

метод анкетування керівників та спеціалістів 17 телекомунікаційних підприємств у м. Києві.

Результати та обговорення З розвитком суспільних відносин генеруються різні тлумачення ризику, поглиблюється його зміст та розширюються сфери застосування. Проте, переважно, дослідники походження ризику пов'язували „із загальнонауковими дисциплінами: філософією та економікою”.

Ще на перетині ХІХ-ХХ ст. дефініція „ризик” часто використовувалась як інструмент коригування людської діяльності і слугувало поясненням чинників генерування прибутку. Проте, зростання значимості врахування ризиків для науково-технічного прогресу, зумовило його широке висвітлення у наукових дослідженнях.

Термін „ризик” з початку ХХ ст. активно використовується у багатьох практичних галузях та наукових розвідках. Так, „ризик” від окремих точних наук (механіка, математика, статистика, фізика) розповсюджується на гуманітарні наукові дослідження – економіки, психології, біології, демографії, права тощо. Дослідження Ф. Найта, Д. Робертсона, Дж. М. Кейнса, Дж. Мілля, А. Маршала, А. Пігу та інших дослідників, мали вирішальний вплив на поступ теорії ризиків.

Практично, у цей період формуються дві основні теоретичні течії (класична і неокласична) щодо пояснення природи економічного ризику. Фундаторами класичної течії, вважають Дж. Мілля та Н. У. Сеніора, які доводили, що підприємницький дохід складається з частки від інвестованого капіталу, заробітної плати підприємця та компенсації за підприємницький ризик. Тобто, підприємницький ризик, вони розглядали як математичний розрахунок можливих втрат, які підприємець може понести внаслідок реалізації ухваленого рішення. Таким чином, класична теорія підприємницького ризику, трактує його як ймовірність отримання збитків від обраної стратегії діяльності.

Фундаторами неокласичної течії, вважають видатних науковців А. Маршалла та А. Пігу.

Опираючись на узагальнені наукові підходи різних авторів до визначення категорії ризику, слід їх систематизувати – імовірнісний, органічний, цільовий,

затратний тощо. Водночас, акцентуємо, що в сучасних економічних реаліях більш доцільним вважаємо тлумачення ризику у контексті інтегрального підходу, що враховує багатоаспектність та змістовність цієї категорії. Тобто, ризик слід окреслювати не лише у контурі позитивного впливу на прибутки чи фінансові результати підприємницької діяльності телекомунікаційного підприємства, а й у зрізі ймовірнісних відхилень від запланованих бізнес-процесів та можливості примноження ціннісних показників телекомунікаційного підприємства, які у стратегічному горизонті визначатимуть приріст його дієвості та ефективності.

Фактично, для превентивного гальмування розгортання ризикових процесів та явищ в телекомунікаційних підприємствах необхідно виявляти, ідентифікувати та оцінювати ризики з використанням конкретизації ієрархічної мультимодульної карти ризиків, що дасть змогу генерувати стратегічні конкурентні перспективи, забезпечити економічну сталість функціонування телекомунікаційних підприємств до агресивних впливів зовнішнього оточення. Мультимодульна карта ризиків, дозволяє наочно продемонструвати місце, роль і значення конкретного ризику відносно діяльності телекомунікаційного підприємства та формує передумови щодо ефективного управління ним.

Для ефективного функціонування телекомунікаційного підприємства необхідно постійно розглядати ризикоформуючі чинники, вчасно їх ідентифікувати та здійснювати комплексну діагностику ризиків, що витікають зі специфіки діяльності телекомунікаційного підприємства та на підґрунті отриманої діагностики ухвалювати рішення щодо оптимального пакету варіантів управління ризиками.

Під час відбору й фільтрації конкретних методичних підходів до діагностики ризиків, доцільно звертати увагу на призначення діагностики ризиків, що враховують визначену мету та поставлені завдання для управління ризиками, реальність досягнення яких перевіряється в результаті діагностування.

Управління ризиками телекомунікаційного підприємства, це цілісна система взаємопов'язаних елементів, що відображають процеси, спрямовані на діагностику, превенцію, нейтралізацію і мінімізацію ризиків та джерел їх

генерування на всіх ієрархічних рівнях управлінського впливу.

Таким чином, послідовність етапів процесу управління ризиками телекомунікаційних підприємств, має включати: побудову мультимодульної карти ризиків, діагностику управління ризиків, моніторинг впливу ризикоформуєчих чинників, формування ризик-профілю підприємства, вибір і фільтрація стратегічного портфеля управління ризиками підприємства та забезпечення постійного контролінгу і моніторингу для генерування стійкості, гнучкості й надійності функціонування телекомунікаційного підприємства.

Використовуючи квалідрметрію ризиків досліджуваних телекомунікаційних підприємств, здійсненої на основі запропонованої мультимодульної карти ризиків за допомогою обрахування коефіцієнту конкордації розраховано, що найвпливовішим ризиком є технологічні, на що вказало 93 % опитаних респондентів (керівників та спеціалістів 17 телекомунікаційних підприємств).

Наступними є диджиталізації – узгодженість думок 64% опитаних респондентів. Вагомість впливу виробничого та підприємницького ризиків склала 51% і 45% відповідно. За останній часовий період досить гостро вип'ятилась проблема загрози кібер-ризиків, що пояснюється процесами глобалізації, інтеграції та диджиталізації, що відмітили 38% респондентів, також вагомий вплив несуть на діяльність телекомунікаційних підприємств інвестиційні ризики - 25% респондентів підтвердили цей тренд загроз. Мінімальний безпосередній вплив на діяльність телекомунікаційних підприємств здійснюють адміністративно-нормативні та юридичні.

Доцільно враховувати особливості функціонування самого телекомунікаційного підприємства (організаційний дизайн, обсяги діяльності, форму власності, ступінь диджиталізації, вплив ризикоформуєчих чинників тощо).

Висновки. Дослідженням з'ясовано сутнісні аспекти управління ризиками телекомунікаційних підприємств, уточнено, що у процесі ухвалення рішень доцільно враховувати особливості функціонування самого підприємства

(організаційний дизайн, обсяги діяльності, форму власності, ступінь диджиталізації, вплив ризикоформуючих чинників тощо), обґрунтовано доцільність розробки ризик-профіля телекомунікаційних підприємств в нових реаліях сьогодення, що враховують турбулентність деформацій економічного простору, унікальність компетенцій телекомунікаційного підприємства. Визначено, що для превентивного гальмування розгортання ризикових процесів та явищ в телекомунікаційних підприємствах необхідно виявляти, ідентифікувати та оцінювати ризики з використанням конкретизації ієрархічної мультимодульної карти ризиків, що дасть змогу генерувати стратегічні конкурентні перспективи, забезпечити економічну сталість функціонування телекомунікаційних підприємств до агресивних впливів зовнішнього оточення. Запропонований авторський підхід дозволяє точніше обрати унікальний методичний інструментарій управління ризиками для кожного телекомунікаційного підприємства, конкретизувати площини витоків загроз та ризиків, здійснити їх систематизацію, що забезпечить обґрунтованість, об'єктивність і своєчасність прийняття адекватних управлінських заходів, сприятиме пошуку стратегічних альтернатив та імплементації превентивних управлінських рішень щодо мінімізації чи уникнення ризиків.

БЕЗВІДХОДНІ ТЕНДЕНЦІЇ В ГОТЕЛЬНО-РЕСТОРАННОМУ БІЗНЕСІ

Зуб Марія Ярославівна

к.е.н., викладач

Панчук Олександр Алімович

студент

ВСП Хмельницький торгівельно-економічний фаховий коледж

ДТЕУ м. Хмельницький, Україна

Вступ. Подорожчання їжі та витрати на її виробництво означають, що ми починаємо помічати, наскільки важливо раціонально купувати та повноцінно управляти продуктами харчування, як в наших домівках, так і закладах ресторанного господарства. Через те, феномен харчових відходів та запобігання його виникненню викликає все більший інтерес у громадськості та готельно-ресторанному бізнесі.

Метою роботи є обґрунтування скорочення втрат харчових продуктів і відходів в готельно-ресторанному бізнесі, що доцільні для реалізації на регіональному ринку в умовах режиму воєнного стану.

Матеріали та методи. Були розглянуті статистичні дані в сфері готельно-ресторанного бізнесу країн ЄС. Аналізу підлягали кількісні показники харчових відходів малих, середніх та великих підприємств ресторанного господарства, а також досліджувалися сучасні основні безвідходні тенденції в готельно-ресторанному бізнесі. Одержана інформація нами отримана з відкритих джерел.

Результати та обговорення. На даний час, більшість ресторанів, готелів, кафе та інших закладів харчової промисловості мають тенденцію до надмірного виробництва продуктів, оскільки це вигідніше з економічної точки зору та позитивно впливає на рівень обслуговування – страви пропонуються у великій кількості та відсутня затримка щодо їх приготування. Деякі фахівці вважають, що виробництво їжі великими партіями мінімізує витрати, але насправді це призводить до збільшення кількості відходів порівняно з приготуванням страв на

замовлення або їх виготовленням малими партіями. Надмірні обсяги реалізації продукції підприємствами ресторанного господарства, продовольчих продуктів в магазинах, гуртовнях та супермаркетах часто призводить до їх втрати, оскільки увага споживача розсіюється на величезному асортименті і значна частина товарів не продається.

Так, згідно з даними Європейської Комісії (ЄК), Європейський Союз (ЄС) щорічно виробляє близько 88 мільйонів тонн харчових відходів, вартість яких становить 143 мільярди євро. Польські науковці підраховали, що у 2020 році майже 5 мільйонів (4 840 946) тонн їжі щорічно викидалися на стадіях виробництва, обробки, розподілу та споживання [1].

Як підтверджує світовий досвід, справитися, на жаль, з цією проблемою нелегко. Адже, готельно-ресторанний бізнес не є однорідним, оскільки він включає: готелі, ресторани, кейтеринг за контрактом, кейтеринг тощо. Крім того, даний бізнес дуже фрагментований з точки зору типу послуг та способу організації бізнесу, де домінують мікро-, малі та середні підприємства, більшість з яких мають маленькі кухні, де не застосовуються безвідходні технології.

Безвідходне виробництво – це майбутнє готельно-ресторанного бізнесу. Наразі все більше сучасних закладів ресторанного господарства в світі переходять на економіку замкненого циклу, в межах якої перероблення відходів посідає центральне місце. Концепція ZWIA (Zero-waste International Alliance), «нуль відходів» означає, що всі ресурси, пов'язані з виробництвом, споживанням, пакуванням, повторним використанням і матеріалами, будуть збережені без спалювання та викидів у навколишнє середовище.

Тренд «безвідходних ресторанів», як нова норма «незначних залишків їжі» набуває все більшої популярності [2]. Якщо працівники ресторану хочуть, щоб їхній заклад офіційно сертифікували як безвідходний, вони повинні відволікати близько 90% своїх харчових відходів. Цей процес вимагає скорочення, повторного використання та навіть переробки великої кількості інгредієнтів або інших ресурсів.

У Берліні функціонує ресторан «Frea» з концепцією «нуль відходів». Даний

заклад ресторанного господарства готує веганські страви та не продукує сміття. Відходи в ресторани зводять до мінімуму завдяки тому, що із залишків їжі роблять інші страви: соуси із овочів, картопляні чіпси із лушпиння, морозиво із коренеплодів. А все, що не з'їдають відвідувачі – компостують. У даному закладі ресторанного господарства відвідувачі можуть побачити лише пластикові картини на стінах. Абажури для ламп зроблені із грибних волокон [3].

На наше переконання, в Україні необхідно розробити та чим швидше впроваджувати спеціальний план дій для зменшення втрат харчових продуктів і відходів. Щоб українському бізнесу та суспільству отримати максимум користі від впровадження принципів безвідходного виробництва, важливо розуміти всі його переваги: збільшення грошової вигоди; сортування і продаж відходів позитивно позначатимуться на репутації будь-якого ЗРГ, оскільки на даний час екологічно орієнтовані підприємства залучають все більше партнерів та клієнтів. І найголовніше – такі рішення допомагають захистити довкілля.

Висновки. Концепція «безвідходного ресторану» приносить користь багатьом людям і громадам, від домогосподарств, держав і в цілому планети Земля. На наше переконання, необхідно рух «Zero Waste» перетворити на частину нашого повсякденного життя. До основних заходів, спрямованих на зменшення харчових відходів слід віднести: ініціювання зміни власних споживчих звичок та стилю ведення господарства, які враховуватимуть позитивний аспект зменшення відходів; застосування предметів багаторазового використання, придбання продуктів без упаковки, поглиблення належної сегрегації, переробки та компостування відходів. І найважливіше, необхідно й надалі популяризувати ініціативу щодо зменшення харчових відходів у ЗРГ, підвищуючи обізнаність суспільства та бізнесу про цю проблему.

СПИСОК ВИКОРИСТАНИХ ДЖЕРЕЛ

1. 2,25 mln euro dla MŚP na zapobieganie marnotrawienia żywności w gastronomii. URL: <https://firma.rp.pl/finanse/art36917861-2-2-5-mln-euro-dla-msp-na-zapobieganie-marnotrawienia-zywnosci-w-gastronomii-Komisja-Europejska-dotaUE>.

2. Zero-waste restaurant for modern food supply. URL: <https://adamosoft.com/blog/zero-waste-restaurant/>.

3. У Берліні функціонує ресторан з концепцією «нуль відходів». URL: <https://www.ukrinform.ua/rubric-yakisne-zhyttia/3251886-u-berlini-funkcionue-restoran-z-koncepcie-u-nul-vidhodiv.html>.

4. Поводження з харчовими відходами – глобальна проблема сьогодні. URL: <https://www.ecoleague.net/pres-tsentr-vel/novyny/2019-rik/zhovten/item/1706-povodzhennia-z-kharchovymy-vidkhodamy-hlobalna-problema-sohodennia>.

ТЕОРЕТИЧНІ АСПЕКТИ АНАЛІЗУ ЕФЕКТИВНОСТІ ВИКОРИСТАННЯ АКТИВІВ ПІДПРИЄМСТВА

Кондратюк Оксана Іванівна

к.е.н., доцент

Грабовська Наталя Вікторівна

студентка

Державний торговельно-економічний університет

м. Київ, Україна

Вступ. Діяльність будь-якого підприємства забезпечується активами, які прямо чи опосередковано беруть участь у створенні кінцевого продукту. Для цього суб'єкту господарювання треба мати у своєму розпорядженні майно (будівлі, споруди, обладнання, машини, сировину та матеріали) у достатній кількості для того, щоб забезпечити безперебійну діяльність підприємства.

Мета роботи. Дослідити сутність поняття активів підприємства, та теоритичні основи аналізу ефективності їх використання.

Матеріали та методи. Для висвітлення теоретичних аспектів аналізу ефективності використання активів підприємства було досліджено теоретичні матеріали за даною тематикою, а також проведено статистичні та аналітичні дослідження.

Результати та обговорення. Усе майно, яке відображене у балансі називають активами. Згідно НП(С)БО України №1 «Загальні вимоги до фінансової звітності» активи – це ресурси, контрольовані підприємством у результаті минулих подій, використання яких, як очікується, призведе до отримання економічних вигод у майбутньому [1].

Відносно трактувань науковців щодо визначення поняття «активи підприємства» можемо виділити наступні підходи:

– як об'єкт власності, тобто активи розуміють як ресурси, які були сформовані під час створення підприємства та контролюються ним;

– як об'єкт управління, відповідно до якого активи трактують як майно

підприємства в його матеріальній та нематеріальній формах;

– як об'єкт інвестування, що означає, що активи являють собою господарські засоби, сформовані за рахунок власного і позикового капіталу;

– як цінність, тобто активи визначають як сукупність матеріальних і нематеріальних цінностей підприємства;

– як об'єкт обліку, що означає, що активи являють собою величину витрат підприємства.

При формуванні активів підприємства необхідно враховувати специфіку підприємства, обирати оптимальний рівень їх структури та оцінювати вплив зовнішніх та внутрішніх чинників, адже від того, наскільки правильно сформована структура активів залежить фінансовий стан підприємства та ефективність його діяльності в цілому.

До активів підприємства належать усі матеріальні цінності, нематеріальні активи, а також грошові ресурси, якими володіє суб'єкт господарювання на певну дату їх розміщення та користування.

Склад активів підприємства наведено на рис. 1.

Необоротні активи – це матеріальні і нематеріальні ресурси, що належать установі і забезпечують її функціонування і термін корисної експлуатації яких, як очікується, становить більше одного року. [2].

Оборотні активи – гроші та їх еквіваленти, що не обмежені у використанні, а також інші активи, призначені для реалізації чи використання протягом операційного циклу чи протягом дванадцяти місяців з дати балансу [1]. Значну частину оборотних активів компаній складають запаси.

Основною метою формування активів підприємства є забезпечення найкращого складу та структури активів підприємства з метою їх найбільш ефективного використання в процесі їх функціонування.

Для забезпечення ефективної діяльності підприємства в майбутньому процес формування його активів має бути цілеспрямованим.



Рис 1. – Склад активів підприємства [3].

Джерелами формування оборотних засобів на підприємстві є:

- власний оборотний капітал є частиною власного капіталу, за рахунок якого здійснюється фінансування оборотних активів (власний оборотний капітал власний капітал – необоротні активи);
- робочий капітал є частиною власного капіталу та довгострокового позикового капіталу, за рахунок якого здійснюється фінансування оборотних активів (робочий капітал оборотні активи – поточні зобов’язання);
- поточний позиковий капітал (короткострокові кредити банків, поточна кредиторська заборгованість за товари, а також за розрахунками) [3].

Важливою складовою оцінки фінансового стану підприємства є аналіз його активів, який здійснюється з метою формування оптимальної структури активів та забезпечення їх ефективного використання.

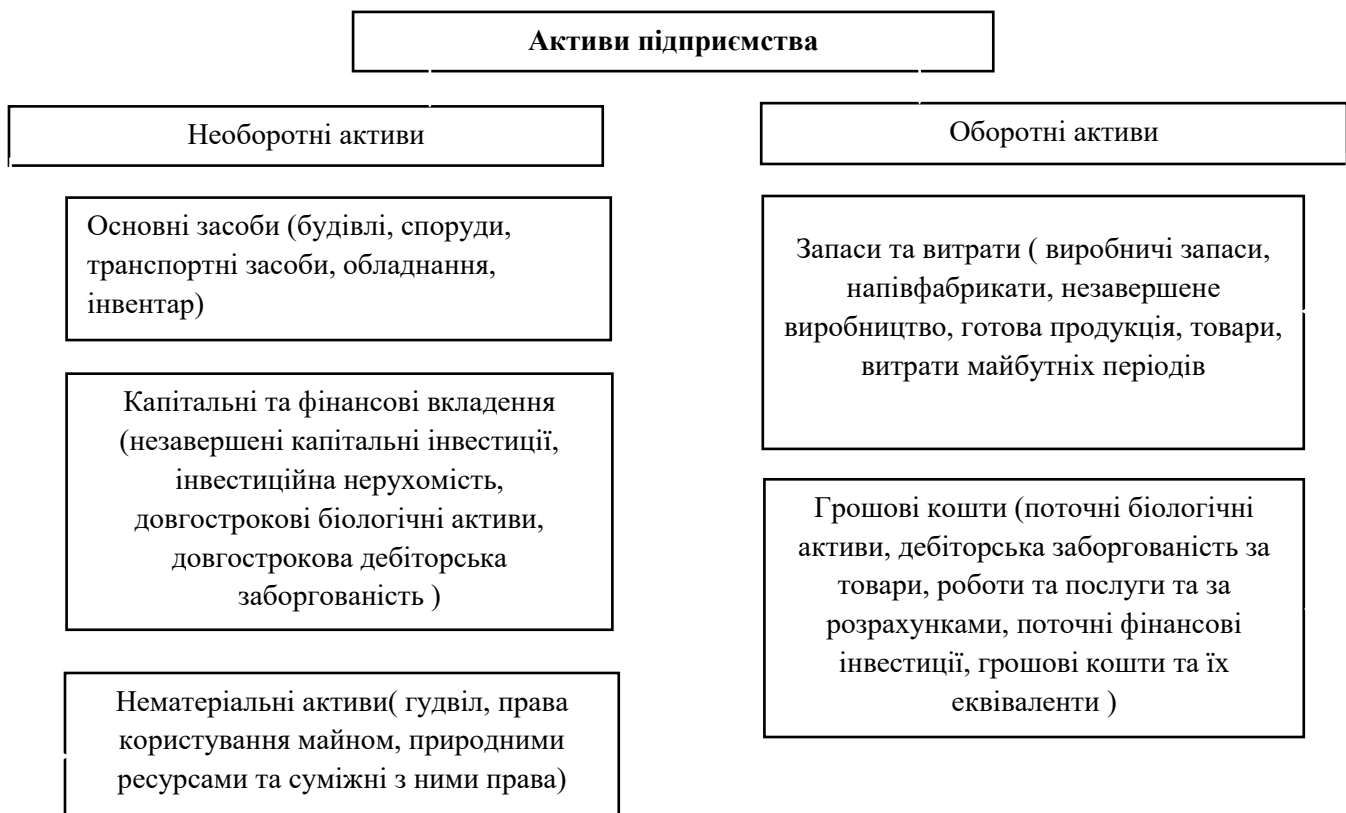
У зв’язку з цим, процес формування та аналізу активів підприємства має ґрунтуватись на наступних принципах:

- врахування перспектив розвитку основної діяльності (оскільки активи

забезпечують операційну діяльність підприємства, яка на перших стадіях розвитку суб'єкта господарювання зростає швидкими темпами, то необхідно сформувавши резервний потенціал, який би сприяв збільшенню кількості виробленої продукції та/або диверсифікації операційної діяльності);

– забезпечення відповідності структури активів потребам виробництва;

– забезпечення оптимального складу активів підприємства, з одного боку, сприяє повному використанню активів, а з іншого боку, покращує здатність активів приносити дохід.

Основні етапи проведення аналізу активів підприємства відображено на рисунку 2.

На першому етапі аналізу активів підприємства проводять розрахунок співвідношення оборотних та необоротних активів. Залежно від сфери, в якій функціонує підприємство формується зв'язок між оборотними та необоротними активами.



Рис. 2 – Етапи проведення аналізу активів підприємства [4].

Так, розглянувши активи підприємств за видами діяльності, можемо побачити, що найбільша частка активів приходить на галузь промисловості та складає біля 50%. Якщо подивитися на структуру активів суб'єктів господарювання, найбільшу частку складають оборотні активи більше, але за

різними галузями, це співвідношення різне (рис 3.), так у транспортній діяльності більша частка приходить на необоротні активи та складає більше 75%, ось у торгівельній діяльності їх частка складає біля 16% [5].



Рис. 3 Структура активів за основними галузями

** Джерело: сформовано авторами за [5]*

Наступним етапом є проведення аналізу активів підприємства, в процесі якого порівнюється зміни необоротних та оборотних активів. Згідно з даних Державної служби статистики бачимо, що протягом 2019-2021 рр. обсяги активів активно нарощували своє значення і зросли на 1 470 829,7 тис.грн. На такі зміни повпливало збільшення обсягу необоротних активів на 315 266,5 тис.грн. необоротних активів, а оборотні на 1 155 563,2 тис.грн. Найбільші зміни в обсяг майна були в промислових підприємствах (+ 662323,9 тис.грн.), та оптова та роздрібна торгівля; ремонт автотранспортних засобів і мотоциклів (+440507,8 тис.грн.)

Проведення аналізу виробничого потенціалу підприємства має на меті розкриття змін основних засобів, запасів та незавершеного виробництва, які проводяться на підставі розрахунку їх питомої ваги. У разі зростання даних питомої ваги підприємства може йти мова про збільшення виробничих потужностей, а отже, розширення виробничої діяльності підприємства.

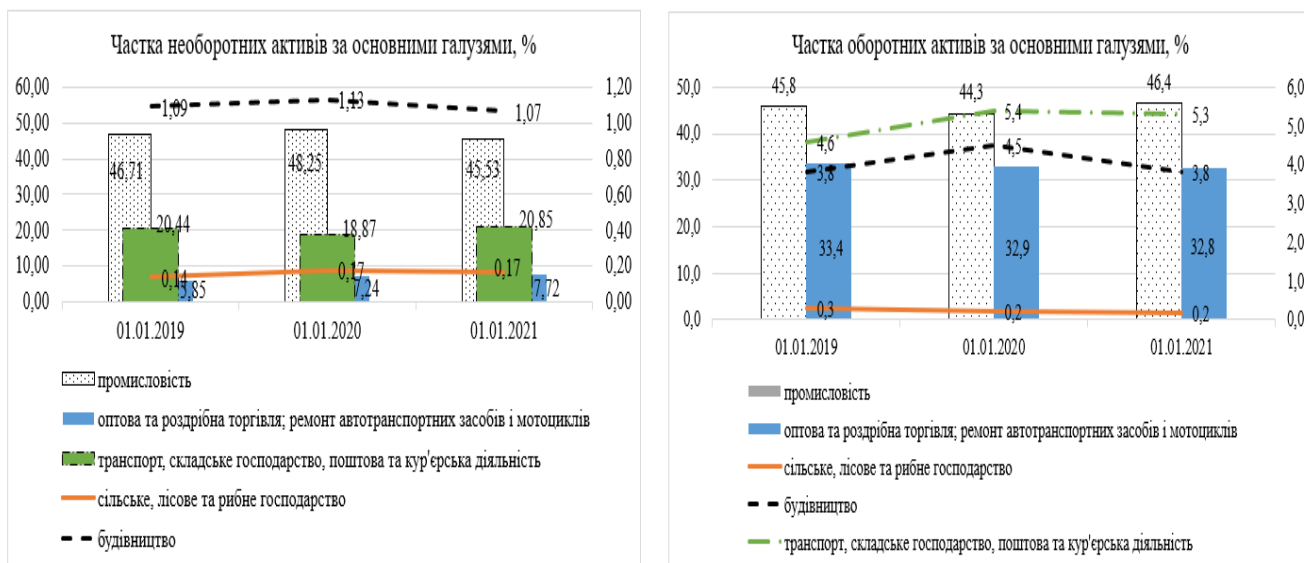
Одним з важливих етапів проведення аналізу активів підприємства є

дослідження його основних засобів. Для даного аналізу розраховуються такі коефіцієнти як: коефіцієнт зносу основних засобів; коефіцієнт придатності основних засобів; фондоозброєність та фондovіддача. Показники фондovіддачі за видами діяльності наведено на рис. 4.



Рис. 4 Динаміка фондovіддачі за підприємствами різних видів діяльності

** Джерело: сформовано авторами за [5]*

Бачимо, що загальна фондovіддача підприємств мала тенденцію до збільшення і зростає з 0,05 до 0,07 відповідно в 2019р та 2021 р., однак у 2020 році її значення становило лише 0,01. Що стосується сільського, лісового та рибного господарства, то бачимо, що у 2019-2020 роках її значення було від'ємним, однак в 2021 р підприємства даної галузі знайшли шляхи щодо вирішення даної проблеми. Подібна ситуація і була в промисловості та транспорті, складському господарстві, поштові та кур'єрській діяльності, оскільки в 2020 році їх значення фондovіддачі були від'ємними, на відміну від базового 2019р. та аналізованого 2021 р. Найбільш стійкими в умовах карантинних заходів щодо протидії поширення COVID-19 були підприємства будівництва та торгівлі. Найбільший приріст фондovіддачі відбувся в сільському господарстві (+0,04) та промисловості (+0,05) в порівнянні 2021 р. до базового 2019 р.

Для аналізу оборотних активів підприємства розраховуються наступні показники: оборотність запасів; оборотність загальної дебіторської заборгованості; період одного обороту активів; період одного обороту запасів; період одного обороту загальної дебіторської заборгованості; період операційного

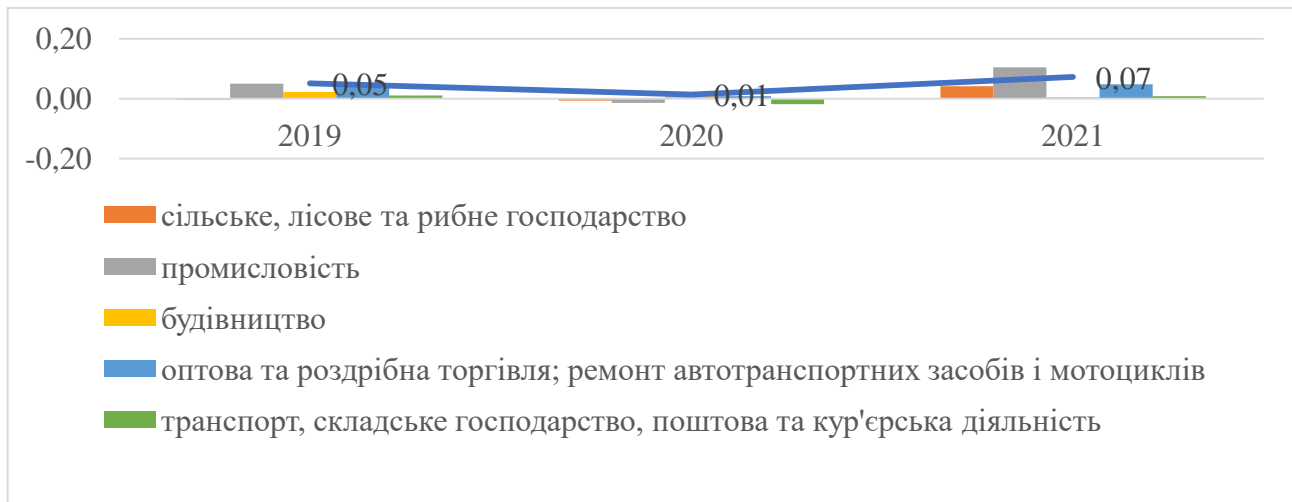
циклу та період фінансового циклу, та показники рентабельності (рис 5), що характеризує прибуток, який отриманий активами підприємства.



Рис 5. Рентабельність оборотних активів, %

** Джерело: сформовано авторами за [5].*

Проаналізувавши рентабельність оборотних активів, можемо в загальному показники рентабельності підприємств протягом 2019-2021 рр. зросли. Так у 2019 р. вона становила 7,44%, а 2020 р.- (-2,44%), а вже в 2021 р. – 9,9%. У 2020 році прибутковими були лише підприємства в галузях будівництва та торгівлі, однак їх значення не перевищували 1%. Найбільшу рентабельність мали промислові підприємства 8,26% та 15,15% відповідно у 2019 р. та 2021 р. Найменш рентабельними у 2019р. було сільське господарство із значенням - 0,76%, а у 2021 р. найменша рентабельність була у галузі будівництва - 0,4%.

Висновки. Таким чином, на активах відводиться значна роль, так як вони забезпечують виробництво товарів та надання послуг, від реалізації яких залежить величина прибутку підприємства, також від них залежить й економічне зростання підприємства. Під час аналізу важливо враховувати співвідношення оборотних та необоротних активів, оскільки воно залежить від специфіки підприємства та зумовлює їх ефективне використання в процесі діяльності.

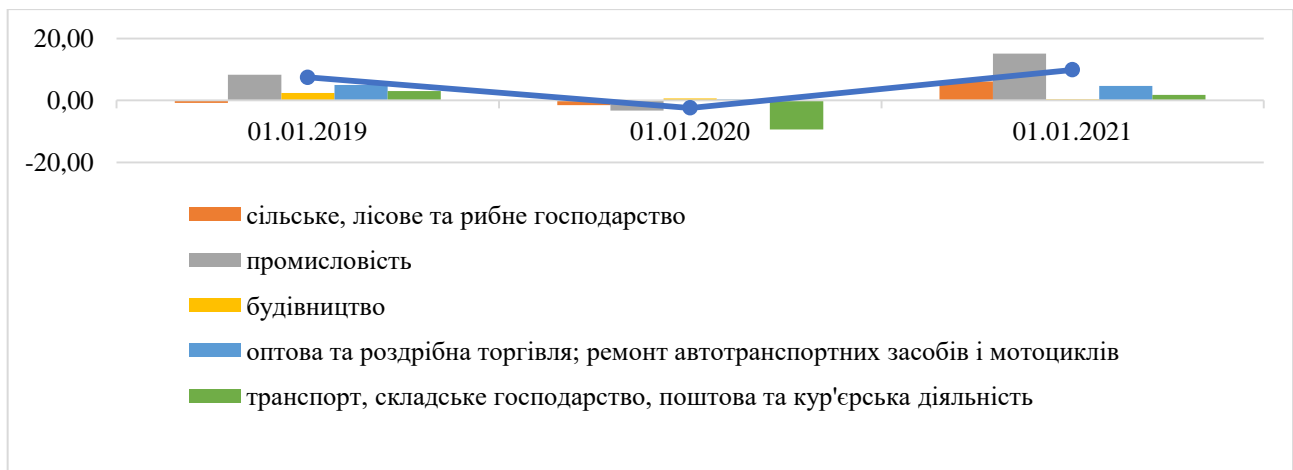
Аналіз активів підприємства здійснюється в декілька етапів, в результаті яких можемо зробити аналітичні висновки щодо виявлених проблем при формуванні та використанні активів, та визначити шляхів їх вирішення.

СПИСОК ВИКОРИСТАНИХ ДЖЕРЕЛ:

1. Про затвердження Національного положення (стандарту) бухгалтерського обліку 1 "Загальні вимоги до фінансової звітності" [Електронний ресурс] / наказ Міністерства Фінансів від 07.02.2013 р. № 73 – Режим доступу : <https://zakon.rada.gov.ua/laws/show/z0336-13#Text>
2. Економіка від А до Я: понятійно-терміно-логічний словник / [О. В. Куроченко, М. А. Копнов та ін.] – К. : Персонал, 2008. – 368 с.
3. Камінська І. М. Активи підприємства: морфологічний аналіз категорії, склад та класифікація. Економічний форум. 2019. № 3. С. 136-143. URL: http://nbuv.gov.ua/UJRN/ecfor_2019_3_22
4. Чернецька С. А. Аналіз активів підприємства / С. А. Чернецька // Вісник Чернівецького торговельно-економічного інституту. Економічні науки. - 2013. - Вип. 3. - С. 332-336.
5. Державна служба статистики України: [сайт]. URL: <https://www.ukrstat.gov.ua/>

**ЕКОНОМІЧНА ДІАГНОСТИКА КОНКУРЕНТОСПРОМОЖНОСТІ
ПІДПРИЄМСТВА НА РИНКУ ТРАНСПОРТНИХ ПОСЛУГ В УМОВАХ
ЗМІННОСТІ ТА НЕВИЗНАЧЕНОСТІ ЗОВНІШНЬОГО
ЕКОНОМІЧНОГО СЕРЕДОВИЩА**

Корж Леся Олексіївна

студент

Андрієнко Марія Михайлівна

к.е.н., доцент

Національний авіаційний університет

м. Київ, Україна

Вступ.

У сучасних умовах стрімкого розвитку комерційної сфери транспортні компанії все сильніше відчують необхідність формування стратегічної поведінки, яка дозволить функціонувати в конкурентній боротьбі в довгостроковій перспективі.

При дослідженні проблеми конкурентоспроможності, стає очевидно, що, з одного боку, вона є стимулом підвищення ефективності діяльності підприємства, тому що завдяки їй компанії починають шукати нові шляхи розвитку, щоб зайняти на ринку найбільш вигідні позиції.

З іншого боку, конкурентоспроможність виступає мірилом ефективності діяльності компанії. Актуальність роботи обумовлена необхідністю вивчення економічної діагностики конкурентоспроможності підприємства на ринку транспортних послуг в умовах змінності та невизначеності зовнішнього економічного середовища.

Ціль роботи.

Як показав аналіз наукової літератури, присвяченої питанням економічної діагностики конкурентоспроможності підприємств, окреслене питання за всіх часів привертало увагу вчених, що знайшло відображення в вагомих наукових напрацюваннях таких авторів як: Ареф'єва О. В. [1], Побережна З. М. [1],

Бойко В. В. [2], Ковальчук А. [3], Циганій С. [3], Терещенко І. О. [4], Білецька Д. І. [4] тощо. Проте, на сьогодні не можна констатувати, що окреслене питання є остаточно вирішеним, що й зумовлює потребу в подальших дослідженнях даного питання.

Матеріали та методи.

Інформаційною базою дослідження, яке проводилося в рамках даної випускної роботи виступають роботи українських та зарубіжних вчених, які займалися вивченням проблем підвищення економічної ефективності інноваційних процесів підприємства, наукові статті та монографії, присвячені темі роботи.

При дослідженні були використані такі методи, як загальнонаукові методи пізнання (індукція і дедукція, аналіз і синтез) так і спеціальні (методи порівняльного, економічного та графічного аналізу).

Результати та обговорення.

Ключовими завданнями економічної діагностики конкурентоспроможності транспортних компаній, є наступні:

1) формування конкурентної політики (ідентифікація законів конкуренції, які діють у галузі; формування взаємодії з основними конкурентами та ключовими силами на ринку);

2) розвиток та впровадження клієнто-орієнтованого конкурентного підходу, покращення особистісних взаємовідносин працівників організації з користувачами послуг, вдосконалення рівня кваліфікації персоналу;

3) забезпечення конкурентоспроможності послуг;

4) розвиток та покращення маркетингової та комунікаційної політики транспортної компанії.

Напрями економічної діагностики конкурентоспроможності підприємства на ринку транспортних послуг в умовах змінності та невизначеності зовнішнього економічного середовища представлені на рисунку 1.



Рис. 1. Напрями економічної діагностики конкурентоспроможності

Висновки.

Окреслені напрями складають наукову новизну даного дослідження та сприятимуть підвищенню ефективності економічної діагностики конкурентоспроможності.

ЛІТЕРАТУРА

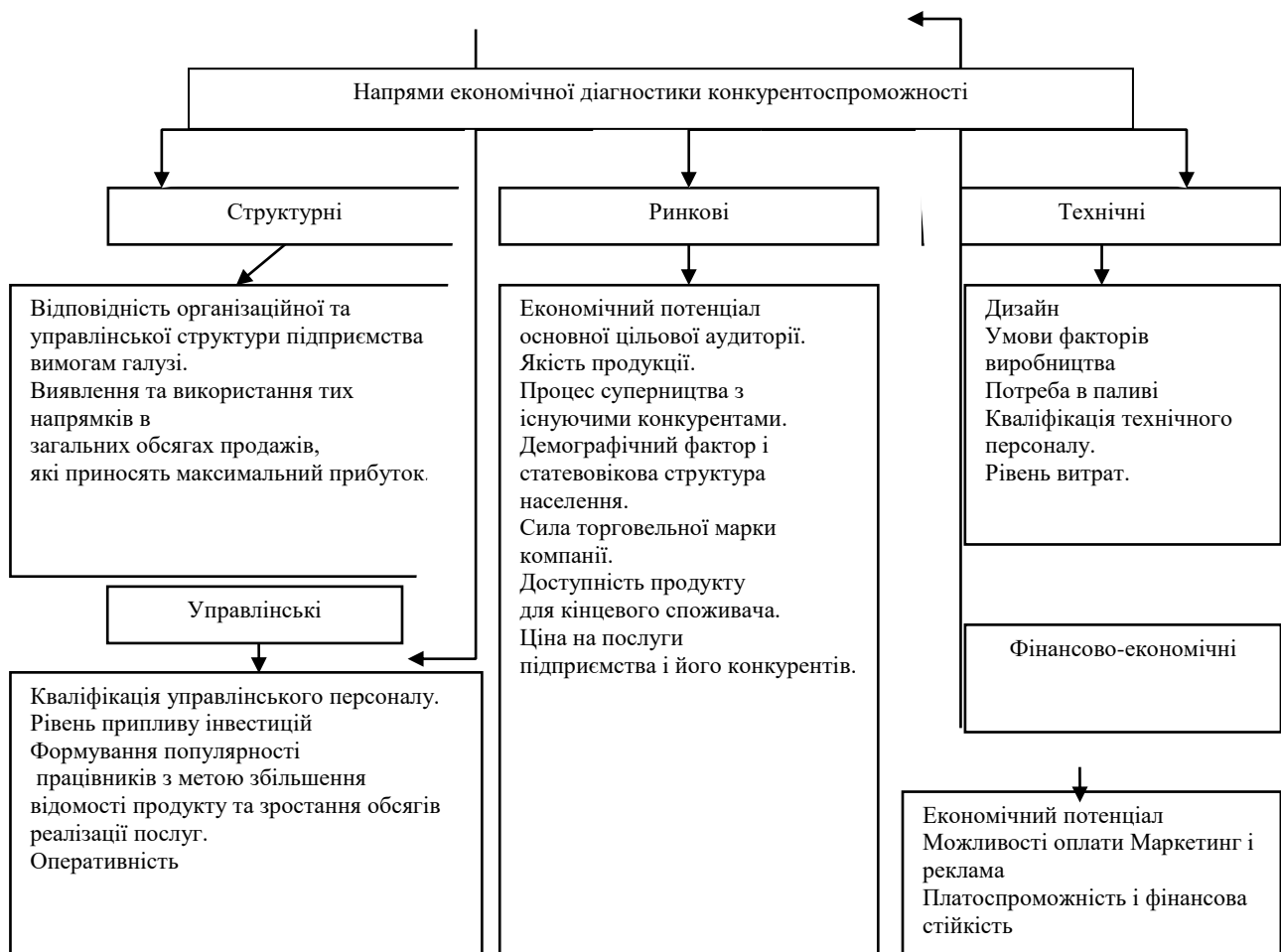
1. Ареф'єва О. В. Побережна З. М. Стратегічне управління інноваційністю бізнес-процесів підприємства на конкурентних ринках. *Бізнес Інформ*. 2019. № 11. С. 108–116.
2. Бойко В. В. Сучасні тенденції розвитку економічної діагностики стану підприємств. *Економіка та управління на транспорті*. 2017. № 4. С. 18–24.
3. Ковальчук А., & Циганій, С. (2021). Економічна діагностика стратегічного управління імпортою діяльністю підприємства як умова

забезпечення його конкурентоспроможності. *Економіка та суспільство*, (34).
<https://doi.org/10.32782/2524-0072/2021-34-65>

4. Терещенко І. О., Білецька Д. І. Конкурентні стратегії управління підприємством. *Агросвіт*. 2019. № 20. С. 82–87. DOI: <https://doi.org/10.32702/2306-6792.2019.20.82>

ФРАНЧАЙЗИНГ ЯК ФОРМА ВЕДЕННЯ БІЗНЕСУ: МІЖНАРОДНИЙ ДОСВІД ТА ПЕРСПЕКТИВИ РОЗВИТКУ В УКРАЇНІ

Король Дмитро Олександрович

студент

Тельнова Ганна Володимирівна

д.е.н., доцент

Національний авіаційний університет

м. Київ, Україна

Вступ. Однією з найперспективніших форм розвитку малого та середнього підприємництва в Україні та світі є франчайзинг — форма співпраці між юридично та фінансово незалежними сторонами (компаніями та/або фізичними особами), в рамках якої одна сторона (франчайзер), що володіє успішним бізнесом, відомою торговою маркою, ноу-хау, комерційними таємницями, репутацією та іншими нематеріальними активами, дозволяє іншій стороні (франчайзі) користуватися цією системою на певних умовах [1].

Ціль роботи. Аналіз наукової літератури показав, що проблематика розвитку франчайзингу на сьогодні цікавить багатьох вчених, серед яких: Безрукова Н. В. [2], Добрянська Ю. О. [3], Мартиненко О. О. [4], Момот Л. В [5] та багато інших. Поряд із цим, не всі питання в межах окресленої проблематики можна вважати остаточно вирішеними, що й зумовило мету даного дослідження, яка полягає в обґрунтуванні принципів розвитку франчайзингу на основі вивчення його перспектив в Україні та міжнародного досвіду.

Матеріали та методи. Інформаційною базою дослідження, яке проводилося в рамках даної випускної роботи виступають роботи українських та зарубіжних вчених, які займались вивченням проблем підвищення економічної ефективності інноваційних процесів підприємства, наукові статті та монографії, присвячені темі роботи. При дослідженні були використані такі методи, як загальнонаукові методи пізнання (індукція і дедукція, аналіз і синтез) так і спеціальні (методи порівняльного та економічного аналізу).

Результати та обговорення. Таємниця успіху франчайзингової системи полягає, перш за все, у високій ефективності взаємодії сфер великого і малого бізнесу (франчайзера і франчайзі). Франчайзер, зазвичай, прагне одержати доступ до нових ринків, підвищити впізнаваність бренду та лояльність цільової аудиторії, одержати конкурентні переваги над іншими гравцями ринку за рахунок ефекту мережі і т.д. Загалом, саме франчайзинг нині вважається одним із найефективніших способів масштабування бізнесу. Франчайзі ж зацікавлені у доступі до ресурсів, використанні вже відомого бренду, мінімізації ризиків ведення підприємницької діяльності (за рахунок підтримки досвідченого бізнес-партнера) тощо.

Світовий досвід показує, що франчайзинг забезпечує стабільний розвиток підприємств практично в будь-якій із нині відомих галузей економіки. Крім того, франчайзинг, як сучасна практика ведення бізнесу, є поширеним видом економічної діяльності який закладається в основу побудови стратегії інтернаціоналізації підприємства.

Сенс франчайзингу полягає в тому, щоб отримати прибуток безпосередньо з продажу франшизи, тобто від платежів франчайзі на користь франчайзера - одноразової і періодичних.

Приблизно така ж ситуація складається в сфері послуг, де, як правило, продають в формі франшизи право на використання бренду, цілу систему ведення бізнесу, а також лояльних клієнтів і програми навчання персоналу. У цих галузях зберігається закономірність - при зростанні мережі і зміцненні бренду розмір вступних та періодичних внесків збільшується.

Після прийняття рішення і визначення структури роботи франчайзингової компанії настає центральний етап: становлення і розвиток франчайзингової мережі. Тому вивчення міжнародного досвіду франчайзингу та перспектив його розвитку в Україні дозволяє зробити наступне узагальнення:

Перспективи розвитку франчайзингу в Україні з урахуванням міжнародного досвіду полягають в дотриманні наступних принципів:

- дотримання принципу обґрунтованої вибірки при залученні в міжнародну

франчайзингову мережу франчайзі, засновану на перевірці їх потенціалу та оцінки їх мотивації;

- забезпечення комплексної оцінки ринкових перспектив тиражування бізнес-форматів підприємницької діяльності на основі франчайзингу;

- розробка уніфікованої системи обліку територіальної і галузевої специфіки формування міжнародних франчайзингових мереж;

- системний та зважений підхід до організації ефективного контролінгу в міжнародних франчайзингових мережах.

Висновки. Наукова новизна даного дослідження полягає в обґрунтуванні принципів розвитку франчайзингу на основі вивчення його перспектив в Україні та міжнародного досвіду, що сприятиме забезпеченню належного рівня розвитку даної форми ведення підприємницької діяльності.

При цьому в якості напряму подальших досліджень доцільно вказати необхідність розробки підходу до адаптації зарубіжного досвіду франчайзингу до українського середовища.

ЛІТЕРАТУРА

1. Асоціація франчайзингу України : веб-сторінка соціальної мережі Facebook. URL: <http://franchising.org.ua>

2. Безрукова Н. В. Міжнародний франчайзинг як форма освоєння світових ринків: особливості розвитку та вплив на світовий валовий продукт. Економічний простір. 2016. № 106. С. 16–25.

3. Добрянська Ю. О. Дослідження сучасного стану франчайзингу в Україні та світі. Вісник Миколаївського національного університету імені В. О. Сухомлинського. 2015. № 7. С. 122–126.

4. Мартиненко О. О. Світовий досвід використання франчайзингу як ефективної моделі розширення бізнесу. Бізнес Інформ. 2018. № 9. С. 253–258.

5. Момот Л. В. Глобалізація франчайзингу в Україні. Науковий вісник Херсонського державного університету. Серія : Економічні науки. Випуск 29. Частина 2. 2018. С. 169–173.

ВЗАЄМОВІДНОСИН СУБ'ЄКТІВ АГРАРНОГО ВИРОБНИЦТВА З КРЕДИТНИМИ УСТАНОВАМИ НА РИНКУ КРЕДИТНИХ ПОСЛУГ

Кужель В. В.

директор, доцент, к. е. наук

Николюк Н. П.

заступник директора з навчальної роботи

Опалко К. С.

завідувач навчально – методичної лабораторії

Кужель Р. В.

викладач - методист

ВСП «Уманський фаховий коледж технологій та бізнесу
Уманського НУС»

Вступ. Наявність часового лагу між надходженням виручки від реалізації аграрної продукції і затратами на виробництва обумовлюють потребу аграріїв в банківських кредитах.

Являючись альтернативним власним джерелам банківські кредити сприяють зменшенню впливу сезонного характеру на процес виробництва, забезпечуючи його безперервність на всіх стадіях колообігу. Результати фінансової діяльності суб'єктів аграрного виробництва великою мірою залежать від зовнішнього фінансового забезпечення, а кредитна система та організаційно – економічні механізми кредитування є основними чинниками, що впливають на забезпечення аграріїв залученими фінансовими ресурсами.

Мета роботи. Дослідити причини обмеженого доступу аграріїв до кредитних ресурсів на ринку кредитних послуг, високі ціни на кредитні ресурси на ринку кредитних послуг, відсутність надійного високоліквідного забезпечення, невідпрацьованої практики страхування.

Для вирішення проблем кредитування аграріїв важливе значення має удосконалення як теоретичного, так і практичного методичного та методологічного базису механізмів кредитування, які би повною мірою відповідали сучасним ринковим умовам господарювання.

Методи дослідження. Для дослідження проблем взаємовідносин суб'єктів аграрного виробництва з кредитними установами на ринку кредитних послуг використані наступні методи: монографічний, порівняльного аналізу, програмно-цільовий, статистичний. Інформаційною базою роботи виступають законодавчі та нормативні акти з питань кредитування, періодична економічна література, офіційні дані, Головного управління державної служби статистики, інші статистичні звіти та Інтернет - ресурси.

Результати та обговорення Паритетні стосунки кредиторів і позичальників - аграріїв в царині кредитного забезпечення, здатних забезпечити відновлення банківського кредитування їх доступ до кредитних ресурсів можливі за умов теоретичного обґрунтування сутності кредиту та впливу фінансової кризи на процес кредитування.

Кредитування, як стверджує Н. В. Акименко здебільшого гальмується внаслідок відсутності теоретичного обґрунтування сутності категорії кредиту , впливу фінансової кризи, кредитної рестрикції на процес кредитування. Представники різних течій економічної думки користуючись власною системою уявлень і прийомами дослідження, трактують по-різному одні і ті ж економічні явища, що ідентичні за своєю сутністю, вкладаючи в ці поняття різний зміст. Це певною мірою відноситься до економічної сутності категорії кредиту, яка привертала з давніх пір увагу дослідників. Результати економічних досліджень свідчать, що історично теорія кредиту досліджувалася за двома напрямками результатом чого є виокремлення натуралістичної і капіталоутворюючої теорії кредиту.

Аналіз натуралістичної і капіталоутворюючої теорії кредиту свідчить про їх відмінності внаслідок ролі, яка відводиться кредиту і банкам в економіці.

Характеристику сутності кредиту, що різниться з поміж інших течій, внаслідок того, що кредит досліджується в напрямі його ролі для економіки дав Август Цешковський, який відмічав, що кредит робить капітал вільним, а натомість і здатним до обігу, а фінансові цінності – це відтворююча кров суспільного тіла , поживний і розподільчий елемент, умова його існування і

розвитку; причому експлуатація кредиту – це експлуатація цінностей нації, найбільш ідеалізованих, найбільш вживаних, це експлуатація безпосередньо самих цінностей.

Роль кредиту обумовлена впливом різних чинників, пов'язаних з діяльністю як кредитора, так і позичальника, зокрема попиту та пропозиції на кредитному ринку, стану процесу реалізації, динаміки цін, конкуренції тощо. Це потребує оцінювати роль кредиту з врахуванням діяльності кредитних інституцій, їх кредитної політики і сформованої системи кредитування.

Відповідно до специфіки аграрного виробництва під системою кредитування слід розуміти сукупність елементів, що базуються на фундаментальних властивостях кредиту і функціях комерційних банків, принципах і механізмі кредитування, спрямованих на розширене відтворення в сільському господарстві за державної та інших форм підтримки (рис 1).



Рис.1. Система кредитування суб'єктів аграрного виробництва

Система кредитування здатна відігравати подвійну роль: з одного боку стимулювати розвиток кредитування, з іншого – навпаки – його гальмувати. Особливість системи кредитування аграріїв великою мірою залежить від попиту

на кредитні ресурси, економіко-політичних, інституційних, інфраструктурних і мікроекономічних чинників.

Особливу роль в забезпеченні доступу аграріїв до кредитних ресурсів відіграють форми прямої і непрямой державної підтримки. Система аграрного кредитування в Україні, за сучасних умов характеризується поєднанням ринкового і пільгового механізмів кредитування. Пільговий механізм кредитування аграріїв здійснюється за спеціальними програмами, спрямованими на підвищення ефективності аграрного виробництва, зростання його обсягів за умови безперервності процесу виробництва та забезпечення продовольчої безпеки країни. Ринок сільськогосподарського кредиту ілюструє собою приклад тісної взаємодії держави, банківського сектора і аграріїв при вирішенні питань щодо стійкого розвитку аграрного виробництва та забезпечення продовольчої безпеки країни. Кредитування суб'єктів аграрного виробництва на перспективу має ґрунтуватися на взаємодії важелів державного регулювання і саморегулювання ринку сільськогосподарського кредиту. Державі за таких умов відводиться роль організатора майбутньої повноцінної системи кредитування аграріїв.

Внаслідок цього, першочерговим завданням держави є формування комплексної національної системи кредитування аграріїв з врахуванням об'єктивних властивих лише аграрній галузі особливостей.

При цьому, при розробці кредитних продуктів, які найбільше відповідають потребам позичальників-аграріїв в кредитах на забезпечення безперебійної діяльності операційної сфери виробництва в максимальній мірі повинні враховуватися специфічні особливості аграрного виробництва в залежності від їх галузевого та внутрішньогалузевого характеру (рис.2). До тенденцій розвитку сільськогосподарського кредитування на сучасному етапі відноситься диверсифікація форм фінансового посередництва (з домінуючою роллю комерційних банків); орієнтація комерційних банків на великотоварне аграрне виробництво як найбільш надійного і прибуткового позичальника; поступовий перехід від прямої участі держави в кредитуванні аграрної галузі до опосередкованого. На сучасному етапі однією з основних світових тенденцій в

розвитку кредитування сільського господарства є пошук найбільш ефективних форм державного регулювання ринку сільськогосподарського кредиту. Значний вплив на банківське кредитування аграріїв має виробництво продукції, яке неможливе без землі, як основного засобу виробництва і природної лабораторії. Вона не замінюється іншим засобом виробництва, а її розширення не може бути безмежним.



Рис.2. Специфічні особливості сільського господарства, що впливають на організацію його кредитування

В процесі виробництва, при дотриманні певних вимог, земля не втрачає своєї споживчої вартості. При знятті мораторію на продаж земель сільськогосподарського призначення з включенням її вартості у валюту балансу позичальників є основною із передумов нарощування аграріями обсягів банківського кредитування, оскільки земля виступає заставою одержаних кредитів та слугує забезпеченням їх повернення.

Процес аграрного виробництва тісно пов'язаний з дією природних факторів, оскільки аграрії мають справу з живими організмами розвиток яких підпорядковано виключно біологічним законам. Для аграрного виробництва характерний період під час якого процес виробництва призупиняється повністю або частково. Вирішальне значення має збереження і підвищення родючості ґрунту. Ці обставини призводять до того, що в сільському господарстві робочий період не співпадає з часом виробництва.

В той же час, тривалість робочого періоду складає відносно незначну частку загального періоду виробництва. Перерви в процесі виробництва у сільськогосподарському виробництві триваліші порівняно з іншими галузями матеріального виробництва. Великий вплив на тривалість аграрного виробництва має розбіжність робочого періоду з періодом виробництва. Період виробництва через наявні перерви більш тривалий, тоді як робочий період порівняно не великий внаслідок сезонності виробництва.

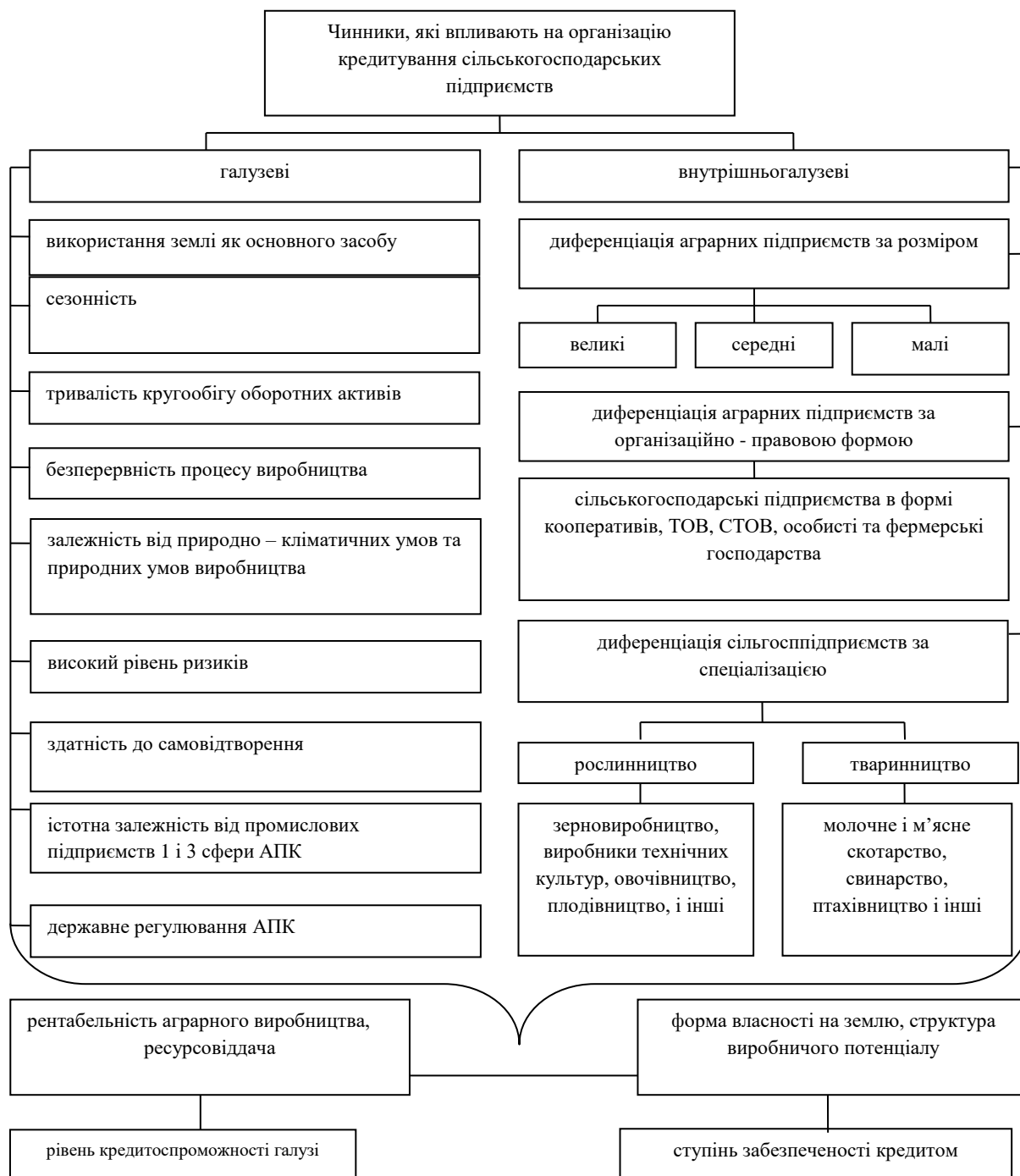
Виручка від реалізації надходить в періоди, що підпорядковані природним, біологічним умовам, які призводять до нарощування залишків товарно-матеріальних цінностей та затрат незавершеного виробництва. Розбіжність між затратами виробництва і виручкою від реалізації продукції впродовж року негативно впливає на дотримання позичальниками-аграріями принципів банківського кредитування при залученні ними банківських кредитів.

Специфічною особливістю аграрного виробництва, що має суттєвий вплив на процес банківського кредитування є використання для відтворення нового колообігу частини продукції власного виробництва, що притаманно для суб'єктів аграрного виробництва різних форм власності, які функціонують в аграрній сфері

економіки.

Наступний колообіг їх виробництва здійснюється шляхом авансування оборотних активів не лише в грошовій, але і в натуральній формі, як правило, із продукції власного виробництва. Такі важливі елементи оборотних активів як корми, насіння та садивний матеріал, органічні добрива, корми, молоко, мед без яких неможливе аграрне виробництво, суб'єкти аграрного виробництва відшкодовують продукцією цієї ж сфери виробництва. Так, частина оборотних активів постійно відновлюється у натуральній формі безпосередньо у виробничому циклі. Вони не реалізуються, а залишаються у сфері виробництва на наступний виробничий цикл.

Ці особливості впливають на збільшення тривалості процесу виробництва, що потребує додаткових джерел фінансування, зокрема банківських кредитів. Для підтримки безперервності процесу виробництва аграрії мають проблеми, пов'язані з нарощуванням виробничих запасів на більш тривалий період з тим, щоб їх авансувати в операційну діяльність в першому півріччі в період нарощування витрат на виробництво продукції. Надмірне акумулювання різного роду виробничих запасів призводить до додаткових витрат, пов'язаних з їх складуванням, зберіганням, дотримання спеціальних стандартів зберігання внаслідок чого виникають додаткові витрати, що негативно впливають результати господарської діяльності та фінансовий результат. Окремі елементи забезпечують подальшу їх потребу до нового врожаю (насіння, корми, підстилка). В основному такі накопичення виробничих запасів обумовлені суттєвим зростанням цін на продукцію промислового виробництва в період проведення весняно-польових робіт.

Внаслідок цього, позичальники-аграрії вимушені залучати для покриття тимчасового розриву між затратами і виходом продукції банківські кредити під високі відсотки, які здебільшого перевищують їх сукупну рентабельність. Це негативно впливає на стан виробництва аграріїв, поглиблює залежність країни від надходження продукції із-за меж митного кордону, впливає на продовольчу безпеку. Ефективність банківського кредитування аграріїв залежить від

запровадження передових, прогресивних технологій, які впливають на сезонність виробництва та на загальний виробничий процес.

Висновки. Підвищення ролі кредиту і розвиток кредитування суб'єктів аграрного виробництва з метою розширення виробництва продукції залежить від вирішення комплексу питань, що відносяться до умов кредитування, вдосконалення форм підтримки сільгоспвиробників, ефективності діяльності комерційних банків, що надають кредитні ресурси, а також доповнення інфраструктури елементами, яких не вистачає.

РОЛЬ ТА МІСІЯ СОЦІАЛЬНОГО ПІДПРИЄМНИЦТВА В ДОСЯГНЕННІ ДОБРОБУТУ

Кузьменко Дар'я Миколаївна

Студентка

Львівський національний університет імені Івана Франка

Мельник Оксана Володимирівна

к.е.н., доцент

м. Львів, Україна

Вступ. / Introductions. Роль та місія соціального підприємництва набуває особливої цінності в період економічної кризи, оскільки, по-перше, в цей час загострюються соціальні проблеми і їх вирішення стає життєво важливим для існування суспільства. По-друге, соціальне підприємництво сприяє створенню сприятливого бізнес-середовища, підтриманню активної громадської позиції, інновацій, суспільної солідарності, що створює передумови для більш м'якого і своєчасного виходу з кризи.

Ключовими моментами в соціальному підприємстві є досягнення суспільного добробуту і створення для цього сприятливих можливостей. Соціальне підприємництво сигналізує про необхідність стимулювання соціальних змін, а сам результат та його тривала дія приводять до позитивних змін у житті суспільства, тим самим вирізняючи цю сферу діяльності.

Мета роботи./Aim. Метою даної роботи є обґрунтування необхідності та доцільності використання соціальної місії та ролі соціального підприємництва зокрема, як генераторів соціально орієнтованого розвитку в досягненні добробуту.

Матеріали та методи./Materials and methods. Формування суспільного добробуту націй, спільнот, індивідів у сучасному глобалізованому світі, залежить від багатьох чинників. Вирішальний серед них — підприємництво як економічна модель поєднання ресурсів і капіталу для досягнення цілей продуктивності, створення додаткового продукту тощо. Підприємництво охоплює багато сфер, з

яких інноваційним за значимістю створюваних благ вважаємо соціальне. На нашу думку, соціальне підприємництво – це заснована на самоокупній основі господарська діяльність з виробництва соціально значущого продукту або послуги із застосуванням інноваційних рішень, які перетворюють на користь суспільства саму послугу або механізми її економічної реалізації.

Кінцева мета такої діяльності – не отримання прибутку, а виробництво продукту або послуги, призначеної для вирішення суспільної проблеми. Соціальні підприємства, які створюють робочі місця для соціально незахищених людей, дають їм можливість набути трудових навичок і знань у сфері управління, кар'єрного зростання, і права власності експерти називають «ствердними». Більшість соціальних підприємств України забезпечують робочими місцями представників цільових груп, з якими вони пов'язані своєю основною діяльністю. Їхня головна мета діяльності, як і будь-яких інших бізнес-структур, досягти позитивних фінансових і соціальних результатів за рахунок інвестицій.

Соціальне підприємництво має такі компоненти:

- Соціальна проблема, яка впродовж тривалого часу існує в суспільстві через обмежений доступ певної цільової групи до фінансових та інших ресурсів для її вирішення.
- Розробка та впровадження механізму інноваційного вирішення проблеми, яка порушує стабільний, але несправедливий баланс.
- Створення нового, стійкого балансу, що вивільняє ресурси для згаданої цільової групи і передбачає краще майбутнє не тільки для цих людей, а й для суспільства загалом.

Таким чином, соціальне підприємництво – це діяльність, яка має такі орієнтири: соціальний, ринковий та інноваційний.

Теоретичні засади соціального підприємництва, визначення його ролі у формуванні суспільного добробуту, сформувалися досить недавно. Соціальним вважається підприємництво у якого переважають соціальні завдання. Сенс задоволення соціальних потреб у формуванні суспільного добробуту надзвичайно великий, тому явище соціального підприємництва активно вивчається наукою і

впроваджується у практику. Хоча на перших порах підприємницької практики переважала думка про виключно економічне значення цього явища — нині ж учені, суспільні, підприємницькі діячі визнають появу суб'єктів соціального підприємництва. Роль соціального підприємництва у формуванні суспільного добробуту відповідає критеріям соціальної вигоди для підприємця, а головне - для споживачів створюваних благ.

На нашу думку, соціальне підприємництво (організаційно — підприємство) є вищою формою підприємницької діяльності, у якій матеріальна вигода не самоціль, а опосередковуючий, забезпечуючий елемент. Характерним його розвиток є для таких економічних систем, у яких практикується реалізація політики сталого і особливо інклюзивного розвитку. Проте, головним чинником розвитку соціального підприємництва є держава, за наявності достатніх вільних фінансових ресурсів, а також бізнесмени — філантропи.

Задля досягнення добробуту в Україні навіть створюють проекти, наприклад у 2018 році в Україні стартував проект для підтримки, популяризації та адвокації соціального підприємництва як засобу надання якісних товарів та соціальних послуг, підвищення добробуту в країні. Проект створює університетські курси, віртуальний консультаційний центр, базу знань, простір для мережування, інвестиційний фонд, просуває законопроекти і надає менторський супровід. Завдяки проекту соціальне підприємництво потрапляє у фокус мас-медіа, а через них — зацікавлює суспільство. На історіях успіху соціальних підприємців створюються сюжети мотиваційних відеороликів, теленовин і статей.

Мета проекту — зробити так, щоб соціальне підприємництво стало моделлю інклюзивної економіки, в якій є місце особливим людям, далеким від бізнес-активностей регіонам, нішовим продуктам та послугам, і гармонії з довкіллям.

Результати та обговорення./Results and discussion. Підприємницька діяльність з соціальним ухилом має великий потенціал у всьому світі так і в Україні. Ця діяльність може сприяти появі нового типу підприємців – людей, що

перетворюють дійсність, творять, пропонують нові підходи у вирішенні соціальних проблем. В Україні не існує законодавчо затверджених понять «соціальне підприємництво», «соціальне підприємство», «підприємства соціальної економіки». Таким чином можна зробити висновок, що офіційно соціальних підприємств і соціального підприємництва в Україні немає. Однак у різних нормативно-правових джерелах існують положення, що дозволяють створювати підприємства, які за міжнародними стандартами можуть бути класифіковані як соціальні.

Головне, що соціальне підприємництво сьогодні підтримується міжнародними фондами і організаціями, що дозволяє його створювати і розвивати, також існує багато пропозицій, які стосуються соціального підприємництва, наприклад: підтримка внутрішньо-переміщених осіб від Програми Розвитку ООН, метою програми є створення робочих місць для внутрішньо переміщених осіб в Україні та допомога вимушеним переселенцям і громадам, які зазнали наслідків конфлікту від Міжнародної організації з міграції, однією із складових програми є проведення тренінгів і надання грантів вимушеним переселенцям на підтримку їхніх зусиль щодо свого матеріального забезпечення через організацію малих підприємств, самозайнятість та професійне навчання. Майже усі програми донорів, спрямовані на розвиток сільської місцевості та містять елементи соціального підприємництва.

Висновки./Conclusions. Отже, сучасний розвиток, посилення ролі соціального підприємництва у формуванні суспільного добробуту ми пов'язуємо з динамізмом економік, рівнем задоволення потреб, а також культурним рівнем розвитку людини. Основним фактором виникнення та практичного поширення цього виду діяльності є свідоме, науково-обґрунтоване відході від суспільства споживання до моделі сталого розвитку. Тому соціальний тип або вид підприємництва, пов'язаний з культурою, ставленням людей до природи і залежить від оздоровчий рівень.

Ми припускаємо, що існує зв'язок між поширеністю соціальних підприємств і культурним рівнем розвитку нації, а також багатством країни. На

практиці соціальне підприємництво відбувалося переважно у чутливих для держави секторах, сферах суспільства. Наприклад, агропродовольчий сектор характеризується компаніями, які за підтримки держави підприємці-благодійники виготовляють соціальні продукти харчування, продають їх на спеціальних торгових майданчиках за соціальними цінами. Задоволення потреб якнайширшого кола людей, означає характер сучасної ролі соціального підприємництва у формуванні суспільного добробуту.

АНАЛІЗ ТЕНДЕНЦІЙ РОЗВИТКУ КРИПТОРИНКУ

Левицький Юрій Васильович,

Магістр

Львівський національний університет ім.Франка

м. Львів, Україна

Вступ. Світовий ринок криптовалют стрімко розвивається та починає впливати на світову економіку та перебіг соціально-економічних процесів низки країн. Його активними учасниками також є українці. Крипторининок демонструє нову якість глобальної взаємопідтримки, активно допомагаючи в боротьбі Україні з агресором. Багато прогресивних українських підприємців вже почали впроваджувати технологію блокчейна в свою бізнес-модель. Однак така популяризація криптовалюти може мати як позитивний, так і негативний вплив. Тому тенденції на крипторинку потрібно постійно відстежувати, щоб мінімізувати ризики для національних економік та запобігти виникненню загроз економічній безпеці.

Метою дослідження є аналіз динаміки стану ринку криптовалют у період з 2011 р. до 2022 р.

Матеріали та методи. У процесі дослідження використані матеріали публікацій український та зарубіжних вчених, а також web-порталів, які надають актуальну та історичну інформацію про стан криптовалютного ринку.

Результати та обговорення. Біткоїн є досить дискусійною альтернативою реальним валютам, проте у 2011 р. почався процес розробки принципово нових криптовалют, які були подібні до біткоїну, але мали дещо інший характер утворення та розвитку. На сьогоднішній день розвиток ринку криптовалют є хаотичним та невизначеним, проте потрібно постійно вивчати динаміку та розвиток даного ринку, оскільки він може у майбутньому замінити звичайні платіжні засоби (гроші, пластикові картки тощо). Ще одним надскладним завданням є встановлення правової основи обігу криптовалют та прогнозування майбутніх тенденцій розвитку даного ринку [1, с.134].

Тривалий час біткоїн був єдиною криптовалютою, але розуміння нових можливостей, створюваних практичним упровадженням технології блокчейн, та наявність недоліків у самого біткоїна як першої криптовалюти сприяли створенню нових криптовалют для певного вдосконалення біткоїна, а також більш широкого використання блокчейна, яке не обмежувалося створенням нових платіжних систем. У період 2014-2016 рр. найвідомішими та найбільш капіталізованими світовими криптовалютами, крім біткоїна, були Litecoin, Peercoin, Ripple, Stellar Lumens, Nxt, Dogecoin, Dash, BitShares, Ethereum та ін [3].

У 2014-2016 рр. ринкова капіталізація біткоїна була досить низькою і станом на початок 2019 р. вона становила майже 1150 млрд. доларів (табл.1). До 2021 р. частка біткоїна в ринковій капіталізації ринку криптовалют перевищувала 90% і найвищої капіталізації біткоїн досяг у листопаді 2021 року (майже 5203 млрд. дол). У 2022 р. капіталізація біткоїна різко пішла на спад та впала до рівня початку 2020 р. і тренд вимальовується спадний і на 2023 р.

Таблиця 1

Капіталізація біткоїна у 2014-2022 рр. млрд. дол. США

Назва	2014	2015	2016	2017	2018	2019	2020	2021	2022
Bitcoin	10543	3856,2	6488	2907,4	879,9	1147,6	3175,1	5202,6	3230,1
Ripple	218,7	656,7	203	344	336	328	320	312	305
Litecoin	617,4	74,8	153,2	182,4	414,5	646,6	878,7	1110,8	1342,9
Ethereum	x	x	72,4	123,5	174,6	225,7	276,8	327,9	379
Dash	x	8,5	19,8	31,1	42,4	53,7	65	76,3	87,6
Dogecoin	6,4	16,1	15,1	21,2	25,6	29,9	34,3	38,6	43,0
Peercoin	151,6	11,1	9,8	84,3	155,2	226,1	297	367,9	438,8
BitShares	x	36,1	8,7	18,7	46,1	13,5	10,9	28,3	55,7
Stellar	x	16,1	8,4	0,7	7	14,7	22,4	3,1	7,8
Nxt	60,5	17,4	7,3	24,8	51,4	78	104,6	131,2	157,8

Джерело: складено автором на основі [5,6]

Протягом 2016–2018 рр. світовий криптовалютний ринок розвивався дуже стрімко і характеризувався появою великої кількості нових криптовалют. На початок 2019 р. їх кількість досягла 2 тис. різновидів. При цьому кон'юнктура ринку криптовалют дещо змінилася. Дві нові криптовалюти – Ethereum та Ripple –

за своєю капіталізацією зайняли близько десятої частки ринку і їх почали купувати інколи навіть частіше, ніж біткоїн. Деякі з криптовалют, що мали порівняно високу капіталізацію і користувалися попитом на криптовалютних біржах на етапі становлення ринку, вибули або втратили свої позиції. Сам біткоїн також зазнав трансформації. На початку січня 2017 р. він розділився на Bitcoin та Bitcoin-Cash, а в листопаді 2018 р. з'явився ще один хардфорк біткоїна – Bitcoin SV (BSV), що має у своїй назві аббревіатуру SV – Satoshi vision [3, с.197].

Протягом періоду 2014-2022 рр. біткоїн коштував від 1 до майже 60000 доларів США. Найвищого піку ціна біткоїна досягла у 2021 р., а в 2022 році почала обвалюватися до рівня 2020 року. Також помітний пік зростання ціни біткоїна був у 2018 році (рис. 1).



Рис.1. Динаміка ціни біткоїна у 2014-2022 роках

Джерело: [6]

З 2020 р. і до сьогодні починається деяка ера занепаду криптовалютного ринку, що пов'язано з пандемією та війною росії проти України. Водночас відбувається визнання криптовалюти і початок регулювання центральними банками курсу деяких криптовалют (наприклад, у Японії). Центральні банки широко досліджують і тестують технологію блокчейн. Деякі країни вводять свою криптовалюту в межах власної держави [1, с.125]. Вже стало зрозумілим, що біткоїн є реальною загрозою для сучасної фіатної грошової системи, яка керується

центральними органами влади, тому треба правильно вміти регулювати криптовалютний ринок.

Висновок. Таким чином, криптовалютний ринок пройшов складний етап свого становлення та еволюціонував до того, що його сприймають як альтернативу існуючому світовому ринку валют, а також загрозою. Електронні гроші вийшли на новий етап свого розвитку, проте цей етап також рано чи пізно завершиться. Але пропри це з ним буде пов'язано багато прийнятих інноваційних рішень в економіці та управлінні.

СПИСОК ВИКОРИСТАНИХ ДЖЕРЕЛ

1. Yermack D. Is Bitcoin a real currency? Working Paper; National Bureau of Economic Research. 2013. URL : <http://www.nber.org/papers/w19747.pdf>
2. Total Market Capitalization Dominance. URL: <https://www.tradingview.com/markets/cryptocurrencies/global-charts/>
3. How Cryptocurrencies Were Created? / Timothy May. URL: <https://steemit.com/crypto/@letsmakes/howcryptocurrencies-were-created>
4. Survey of Electronic Money Developments // Bank of International Settlements. URL: <https://www.bis.org/cpmi/publ/d38.htm>
5. Рубанов П. М. Аналіз розвитку світового ринку криптовалют. Науковий вісник Ужгородського національного університету. Серія «Міжнародні економічні відносини та світове господарство». 2019. № 28, ч. 2. С. 82–87
6. Фундаментальний аналіз криптовалютного ринку. URL: <https://www.coingecko.com/uk>
7. Шевчук І.Б. Вплив криптовалют на розвиток національної та цифрової економік в Україні: Збірник тез звітної наук. конф. Львівського національного університету імені Івана Франка за 2021 рік: Секція факультету управління фінансами та бізнесу, (Львів, 1-8 лютого 2022 р.). Львів : ЛНУ ім. І. Франка, 2022. С. 29-33. URL: https://financial.lnu.edu.ua/wp-content/uploads/2022/10/ZBIRNYK_ZVITNA-KONF._2022.pdf

**ФОРЕНЗІК ЯК МЕТОД ФІНАНСОВОГО РОЗСЛІДУВАННЯ У
СУЧАСНОМУ БІЗНЕСІ**

Литвинчук Оксана Вікторівна

Студентка IV курсу,
Університету державної податкової служби України,
Навчально-наукового інституту фінансів,
та цифрових технологій
Науковий керівник:
Амеліна А. С.,
к.ю.н., доцент, професор кафедри

Відсутність системи зовнішнього і внутрішнього контролю може згубно позначитися на сучасному бізнесі, а виявити шахрайські схеми та сумнівні угоди шляхом дослідження первинної документації, вивчити потенційних контрагентів та динаміку зростання фінансового стану компанії і їх афілійованих осіб дозволяє такий відносно новий для України інструмент, як форензік. Власне тому на сьогоднішній день досить актуальним питанням є обґрунтування шляхів використання та впровадження послуг форензік власне у забезпечення господарської діяльності підприємства та визначенні пріоритетів цільових напрямів фінансових розслідувань. З метою практичного застосування даного підходу виявлення зловживань розглянемо основні етапи проведення аналізу форензік. Загалом їх можна поділити на два основних - на попередній та аналітичний етапи. Розглянемо попередній етап. На ньому відбувається проведення попередньої експертизи бізнесу клієнта: історію функціонування підприємства, спрямованість діяльності, його розмір тощо. Первинна оцінка також включає визначення взаємовідносин з контрагентами та перевірку можливих конфліктів. У західній практиці ця дія є першою з трьох адміністративних заходів на попередньому етапі (relationship review and conflict check) [3]. Її зміст полягає у перевірці існуючого зв'язку та виявленні потенційних конфліктів. Крім того, після цього проводиться підготовка спеціального листа

клієнту. Спеціальний (engagement letter) лист – друга адміністративна міра на попередньому етапі [3], що включає обов'язкові елементи, які містять необхідну інформацію: набір послуг, що надаються, цінова політика, звіти аудиторських перевірок і інша інформація, що може містити складові для проведення фінансового розслідування, виходячи з перших двох дій. Опісля відбувається узгодження схеми взаємодії з клієнтом, де власне сторони детально обговорюють умови, необхідні для початку фінансового розслідування (тимчасові рамки, доступ до інформації, можливість відриву співробітників від виробництва), та укладається угода про платіжний цикл [1]. Оплата послуг Форензік (Billings / fees) – третій адміністративний захід підготовчого етапу. Швидше за все, компанія, що надає послуги з фінансових розслідувань, попередньо не визначить рахунок за свої послуги, форензік-сервіс в основному практикує платіжний цикл, тобто оплату за певну фазу виконаної роботи або тимчасової період (день, тиждень).

На аналітичному етапі відбувається збір і аналіз отриманої від клієнта інформації. В ході другого етапу послідовність здійснюваних дій виглядає наступним чином:

1. Проведення інтерв'ю із співробітниками клієнта, що вимагає високої підготовки, пошуку потрібного стилю і манери спілкування
2. Виконання аналітичних процедур, коли після отримання необхідної інформації форензік-експерт приступає до складної і тривалої стадії аналітичних процесів, зокрема аналіз політик і регламентів підприємства; аналіз основних бізнес-процесів; аналіз системи внутрішнього контролю.

Аналітичні процедури є одними з найбільш дієвих методів розслідування, коли предмет розслідування, швидше за все, повинен бути відображений в бухгалтерському обліку та фінансовій звітності. Дані процедури є головними для більшості видів економічних злочинів, і, відповідно, спеціаліст стикається з розслідуваннями, в яких вони необхідні [1].

Крім того, при розробці ефективних аналітичних процедур здійснюються наступні дії: будується система очікувань; визначається наявність істотного відхилення від очікувань, обчислюється різниця; проводиться дослідження та

аналіз баз даних.

Важливо додати, що система форензик-послуг в європейських країнах інтенсивно розвивається поряд з інноваційними комп'ютерними технологіями. За допомогою аналізу і критичного узагальнення досвіду застосування форензик-методів в компаніях англо-саксонської системи обліку, виникає можливість знайти шляхи адаптації даних методів на вітчизняному економічному просторі.

Можна дійти висновку, що форензик є досить новим методом фінансового розслідування в Україні та потребує глибшого подальшого дослідження, спрямованого на розробку методики програмно-цільового планування інтелектуальних інструментів у розкритті та попередженні фінансових махінацій, у тому числі із залученням наукових установ та професійних експертів.

ЛІТЕРАТУРА:

1. Соломіна Г. В. Форензик - інструмент фінансового розслідування діяльності підприємства, 2018. URL: <https://msu.edu.ua/visn/wp-content/uploads/2019/02/2-10-2-2018-22.pdf>.
2. Weaver, L. Forensic auditing. The association of chartered certified accountants. URL: http://www2.accaglobal.com/documents/forensic_auditing.pdf.
3. Golden, T. W., Skalak, S. L., Clayton, M. M. A guide to forensic accounting investigation. – Hoboken, New Jersey: John Wiley & Sons, 2006. – 565 p.

ВІДНОВЛЕННЯ МАЛОГО І СЕРЕДНЬОГО БІЗНЕСУ В УМОВАХ ВІЙНИ В УКРАЇНІ

Ляхович Л. А.

к.е.н., доцент,
доцент кафедри економіки та економічної теорії
Західноукраїнський національний університет
м. Тернопіль, Україна

Вступ. Наслідки війни в Україні для вітчизняного бізнесу носять катастрофічний характер. Особливо постраждав малий та середній бізнес, що більшою мірою сфокусований на локальний ринок, оскільки запас фінансової міцності у нього значно менший, порівняно з великим бізнесом. Підтвердженням цьому є результати дослідження, проведеного Асоціацією експертів зі сталого розвитку, згідно яких 95,3% компаній малого та середнього бізнесу сьогодні потребують фінансової підтримки.

Мета роботи. Полягає в аналізі стану українського бізнесу в умовах війни, виявленні проблем, з якими він стикнувся в нових реаліях, розробленні рекомендацій щодо відновлення його повноцінної роботи.

Матеріали та методи. Матеріали дослідження Центру розвитку інновацій, Офісу з розвитку підприємництва та експорту, національного проєкту Дія.Бізнес та стратегічного агентства Advanter Group. Матеріали дослідження Mastercard SME Index. Методи аналізу та синтезу, порівняння і групування.

Результати та обговорення. Вплив війни на МСБ залежно від його географічного розміщення різний. «Частка підприємств, що перебувають під загрозою зникнення, у прифронтових та частково окупованих регіонах становить близько 45% для первинного сектору (сільське господарство та видобуток), 35% — для вторинного (заводи, фабрики, промислове виробництво) та 37% — для третинного сектору (послуги)» [1]. Відповідно, очікуваннях бізнесу різних регіонів країни також різняться: на відміну від бізнесу із західних та центральних областей України, підприємства прифронтових областей прогнозують реалізацію

песимістичний сценарію відновлення діяльності у 2022 р.

Вплив війни на МСБ також різниться залежно від галузі. Зокрема, скорочення попиту на певні послуги через зменшення населення в містах та зниження його платоспроможності, а також через їх неактуальність в умовах війни, завдало руйнівної шкоди малому і середньому бізнесу сфери обслуговування. Водночас, масовий виїзд людей за кордон, зокрема кваліфікованих спеціалістів у сферах ІТ, консультування тощо призвів до значного скорочення пропозиції цих послуг та закриття великої кількості бізнесів або відділень. Малий і середній бізнес, що зайнятий в обробній промисловості, особливо постраждав від руйнування виробничих та логістичних ланцюжків, а також значного падіння попиту на кінцеву продукцію. Водночас, найбільш швидко відновлюється бізнес, зайнятий у сферах виробництва товарів першої необхідності.

Станом на вересень 2022 р. «Індекс активності бізнесу UBI (Ukrainian Business Index) становив 33,9 (зі 100 можливих). Індекс незначно виріс із червня 2022 року, але залишається на низькому рівні, що свідчить про невпевненість бізнесу у швидкому покращенні економічної ситуації...» [2]. Значними перепонами відновленню малого та середнього бізнесу і надалі залишаються відсутність достатньої кількості платоспроможних клієнтів, відсутність капіталу, непрогнозований розвиток ситуації в Україні, непередбачувані дії держави, що можуть погіршити стан бізнесу, недоступність кредитів. Водночас, незначний ріст показника UBI, починаючи з червня 2022 р., свідчить про те, що вітчизняний бізнес, зокрема малий і середній, вже оговтався від першого шоку війни і намагається якомога швидше відновити свою роботу.

У цьому ракурсі бізнесу слід приймати ефективні управлінські рішення з відновлення повноцінної роботи та подальшого розвитку. Тому важливим кроком у відновленні бізнесу має стати уточнення стратегічних планів у сенсі формулювання стратегічного бачення та визначення стратегічних цілей. Стратегія бізнесу має відповідати основним цілям відновлення, відобразити те, що потрібно бізнесу для роботи у теперішніх умовах, а успіх її реалізації визначатиметься

«деревом рішень», що зосереджене на тому, як, урахувавши теперішню ситуацію, ефективно протистояти основним викликам та відновити повноцінну роботу. Процес формулювання цілей має бути максимально прозорим, а цілі доведені до менеджерів та узгоджені з ними, оскільки від цього залежить ефективність роботи команд з їхнього досягнення.

Не менш важливим завданням також є уточнення тактичних планів у розрізі постановки адекватних та досяжних завдань, над виконанням яких у межах сформованої стратегії слід буде працювати командам компаній протягом визначеного періоду часу. Програма реалізації стратегії складатиметься з кроків та заходів з повної чи часткової зміни конфігурації бізнесу, які дозволять оптимізувати бізнес-процеси та оновити модель бізнесу. Зокрема, доцільно зосередитись на відновленні критично важливих бізнес-функцій та їх реінжинірингу, побудові таких операційних моделей, що відповідатимуть новим економічним реаліям в умовах війни в Україні.

Тут також доцільно застосовувати методи та технології управління бізнесом, у розрізі розширення клієнтської бази, пошуку нових споживчих аудиторій, виходу на нові ринки або розширення вже існуючих. Як свідчать результати дослідження Mastercard SME Index: «Майже третина представників українського малого та середнього бізнесу вже розширили свою діяльність на закордонного споживача. Наразі українські підприємці найбільше продають свої товари та послуги на ринки США (30%), Польщі (27%), Німеччини (13%), Великої Британії (10%), Литви (10%) та Канади (10%)» [3].

Також значну увагу МСБ доцільно приділити налагодженню логістики та ефективних зовнішніх і внутрішніх комунікацій, побудові міцних відносин з партнерами, використанню нових технологій для організації виробництва і праці тощо.

Висновки. Український бізнес, оговтавшись від початку війни, на економічному фронті сьогодні демонструє значну активність до відновлення повноцінної роботи. Формування адекватної сучасним зовнішнім викликам стратегії відновлення бізнесу та розв'язання конкретних завдань з її реалізації є

одним з ключових чинників досягнення успіху у вирішенні цього завдання.

СПИСОК ВИКОРИСТАНИХ ДЖЕРЕЛ:

1. Ливч Д. Нове обличчя українського підприємництва. Економічна правда. 2022. URL: <https://www.epravda.com.ua/columns/2022/08/29/690937/> (дата звернення: 26.10.2022).
2. Стан та потреби бізнесу в умовах війни: результати опитування у вересні. URL: <https://psm7.com/uk/business/sostoyanie-i-potrebnosti-biznesa-v-usloviyah-vojny-rezultaty-oprosa-v-sentyabre.html> (дата звернення: 25.10.2022).
3. Жарикова А. Бізнес під час війни: скільки підприємців почали працювати «на закордон». Економічна правда. 2022. <https://www.epravda.com.ua/news/2022/09/27/691914/> (дата звернення: 26.10.2022).

СТРАХОВИЙ РИНОК УКРАЇНИ ПІД ЧАС ВІЙНИ

Майборода Юлія Володимирівна,

к.е.н., викладач

ВСП «Житлово-комунальний фаховий коледж ХНУМГ

ім. О. М. Бекетова»

м. Харків, Україна

Вступ.

У країнах із розвинутою ринковою економікою страховий ринок є однією з провідних ланок фінансової системи держави, що відіграє важливу та багатопланову роль. По-перше, за його участю відбувається перерозподіл ризиків. По-друге, створюються значні інвестиційні ресурси у межах національної економіки. По-третє, створюються умови підвищення рівня соціального захисту населення при суттєвому зниженні фінансового навантаження на державний та місцеві бюджети. Необхідним є огляд актуальної ситуації на страховому ринку України.

Мета роботи.

Мета роботи полягає у виявленні змін на страховому ринку України у період повномасштабної війни з лютого 2022 року, дослідженні дій регулятора щодо підтримання стійкості страхових компаній.

Матеріали та методи.

Дослідження було проведено за допомогою огляду відкритих джерел інформації, звітів Національного банку України. Було проаналізовано публікації та матеріали щодо наслідків впливу російсько-української війни на страховий ринок України у 2022 році після початку воєнних дій в Україні. Серед загальнонаукових методів обрано аналіз і синтез, абстрагування, узагальнення, порівняння.

Результати та обговорення.

У господарській та фінансовій діяльності підприємств, організацій, системі життєзабезпечення людини виникає безліч причин, що призводять до збитків і

втрат. Різні суб'єкти економіки мають свої, цілком конкретні втрати, псування майна, зниження доходів. Для відшкодування цих втрат і призначений страховий ринок. Страховий ринок – сегмент фінансового ринку, на якому формується попит і пропозиція на страхові послуги та відповідні їм фінансові потоки, якими тією чи іншою мірою користуються населення, банки, небанківські фінансові установи, державні органи, інші економічні суб'єкти.

Страховий ринок має значний вплив на функціонування економіки країни. Він тісно пов'язаний з валютним ринком, ринком цінних паперів, банківською системою, де страхові організації розміщують страхові резерви та інші інвестиційні ресурси. Проведення страховими компаніями своєї діяльності передбачає відрахування до державного та місцевих бюджетів, позабюджетних державних цільових фондів.

Страхування – один із найважливіших елементів у системі методів управління ризиком. За даними ЄС та США, суб'єкти ринку до 50% коштів, які витрачаються на захист від ризику, спрямовують на страхування. За допомогою страхування відбувається перенесення ризику на професіонала – страхову організацію, яка має відповідних спеціалістів із роботи з ризиком.

Компенсуючи збитки, страхування забезпечує безперервність господарської діяльності суб'єктів ринкової економіки і цим робить внесок у стабільність національної економіки. Страховий захист суб'єкта господарювання, національної економіки та конкретних членів суспільства - безумовно головне завдання страхування.

Ринок страхування виконує низку взаємопов'язаних функцій (рис. 1).

Компенсаційна функція страхового ринку складається у забезпеченні страхового захисту юридичних та фізичних осіб у формі відшкодування збитків при настанні несприятливих подій (страхових випадків), які є об'єктом страхування.

Накопичувальна функція забезпечується страхуванням життя і дозволяє мати зумовлену договором страхування страхову суму.



Рис.1. Основні функції ринку страхових послуг

Попереджувальна функція страхового ринку безпосередньо не пов'язана із здійсненням страхової діяльності. Вона працює на попередження страхового випадку та зменшення шкоди. Страхові компанії зацікавлені в тому, щоб страхові випадки відбувалися якомога рідше, оскільки це скорочує страхові виплати, тому вживають заходів щодо запобігання нещасним випадкам та пом'якшення наслідків стихійних лих.

Інвестиційна функція страхового ринку реалізується через розміщення тимчасово вільних коштів на цінні папери, депозити банків, нерухомість. З розвитком страхового ринку роль інвестиційної функції зростає.

Однак з початком повномасштабної війни та запровадженням військового стану на території України, змінились тенденції подальшого розвитку національного страхового ринку. Основною метою більшості страхових компаній стало «виживання на фінансовому ринку». В таких складних умовах неналежне виконання страховим сектором своїх функцій або ж помилки та збої при здійсненні фінансових операцій підривають економічні зв'язки та довіру між господарюючими суб'єктами, а також можуть бути однією із загроз економічній безпеці країни. Тому сьогодні підвищеної актуальності набувають проблеми забезпечення нормального функціонування та підтримки страхового ринку України [1].

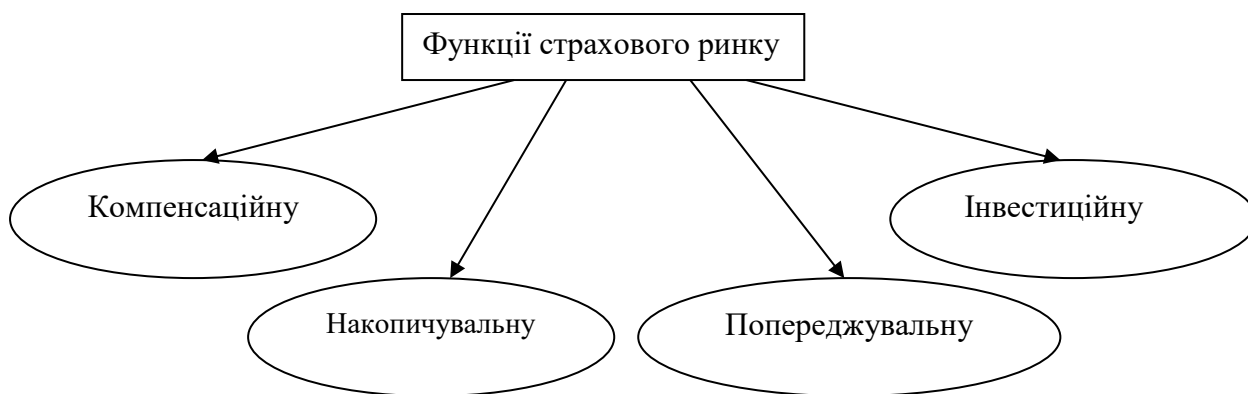
У вересні 2022 року Національним банком України проаналізовано роботу

страхового ринку за перше півріччя 2022 року та виділено головні тенденції його розвитку.

Станом на 1 вересня 2022 року на ринку страхування функціонує 140 страховиків, 13 з яких – це компанії зі страхування життя. З початку військової агресії страховий ринок зменшився на 5 страховиків-учасників сегменту non-life. Трьом страховим компаніям було анульовано ліцензії (як захід впливу), один страховик вирішив сам залишити ринок, ще один страховик не отримав жодної ліцензії на здійснення страхової діяльності. В цілому, склад учасників страхового ринку, які працюють у секторі страхування життя, не змінився [2].

Загальний обсяг активів страхових компаній порівняно з початком року майже не змінився і склав 65,7 млрд. грн. Обсяг сформованих страхових резервів у I півріччі 2022 залишився на тому ж самому рівні (36,6 млрд.грн.). Протягом дії воєнного стану страховики те тільки не зменшили, але, навпаки, спромоглися наростити обсяги ліквідних активів з 14,9 млрд. грн. до 17,2 млрд. грн.

За даними НБУ загальні підписані премії у першому півріччі 2022 року порівняно з аналогічним періодом 2021 року зменшилися на 28% і становили 17,6 млрд. грн. Зокрема, відбулося скорочення в сегментах: non-life – на 29%; страхування життя – на 15%.

Обсяги виплачених страхових виплат та відшкодувань знизилися в сегменті non-life (на 32%). Рівень виплат не змінився (склав 34%).

Динаміка показників за останні чотири квартали 2022 року свідчить про те, що найбільший спад обсягів діяльності припав на кінець I кварталу 2022 року.

У II кварталі 2022 року падіння продовжилось, але воно було менш стрімким – страховики змогли налагодити роботу в умовах війни.

Одним із елементів підтримки страхового бізнесу стала «Зелена картка». За час війни даний вид страхування зріс на 76%. Якщо станом на 1 липня 2021 року у структурі страхового портфеля цей вид страхування становив 0,9 млрд грн, то на 1 липня 2022 року – 1,5 млрд грн.

Загалом у першому півріччі 2022 року в Україні 44% (7,6 млрд грн)

страхових премій становило автостраховання («автоцивілка», «Зелена картка», КАСКО). Цікаво, що за зменшення обсягів наданих послуг частка цих видів страхування в портфелі навіть збільшилася. У першому півріччі 2021 року вона становила 36% (рис. 2).

З даними НБУ у I півріччі 2022 року ризикові страховики показали високу прибутковість [2].



Рис.2. Страховий портфель за I півріччя 2022 року за видами страхування

З метою забезпечення та підтримання позитивної динаміки, що сформувалася на ринку страхування, Національний банк України стежитиме за дотриманням страховими компаніями вимог до своєчасного та належного інформування про власний фінансовий стан, належним виконанням зобов'язань згідно укладених договорів страхування, дотриманням ними обов'язкових фінансових нормативів. Крім того, планується проведення спеціалізованих досліджень національного страхового ринку, здійснення оперативного моніторингу критичних показників діяльності страховиків.

Висновки. Отже, на підставі вищевикладеного можна зробити висновок, що страховий ринок є необхідною частиною будь-якої економічної системи. Його важливість полягає у наданні можливостей зниження фінансових та інших

ризиків, відшкодуванні втрат економіки. Страхові послуги стимулюють розвиток підприємництва в країні, а це позитивно позначається на розширенні її економічного потенціалу.

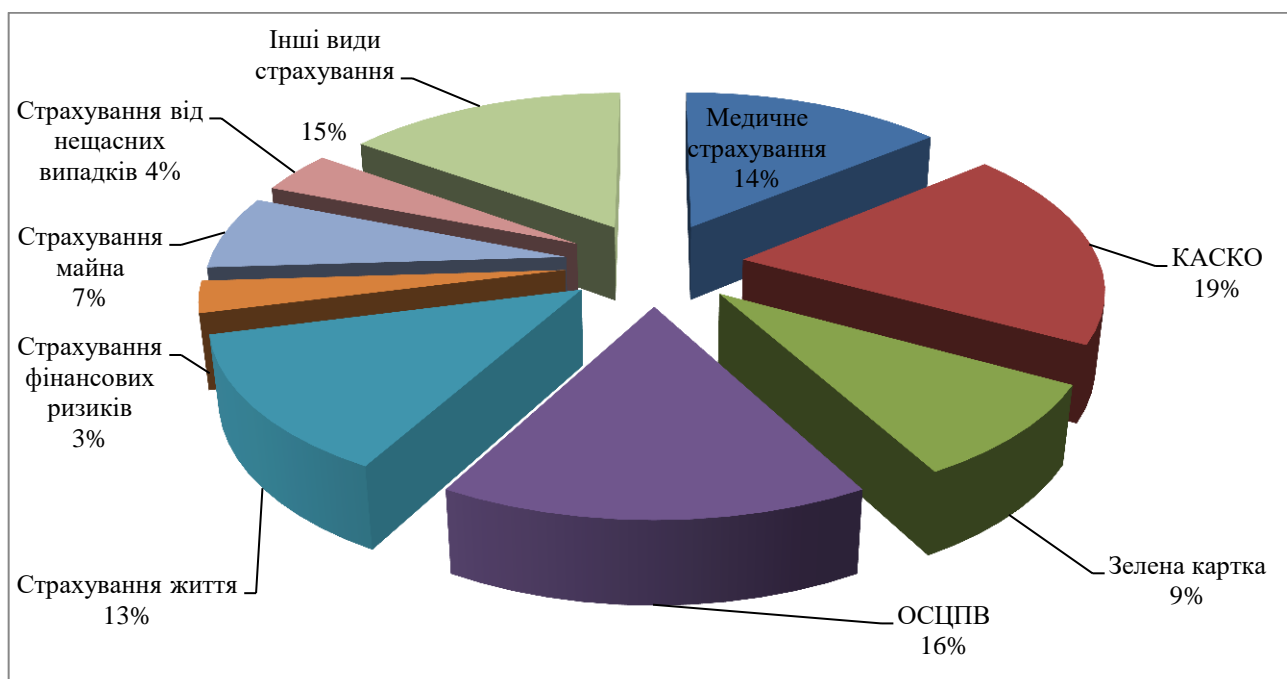
В умовах війни страховий ринок України тримається гідно. Війна стала певним каталізатором, який продемонстрував реальний стан справ кожного страховика. Фінансово стійкі страхові компанії продовжили своє функціонування, налаштували роботу і забезпечили виконання своїх зобов'язань перед споживачами страхових послуг. Такі компанії довели свою життєздатність і готовність працювати на ринку й надалі, навіть в умовах війни.

СПИСОК ВИКОРИСТАНИХ ДЖЕРЕЛ

1. Науковий прогрес: інновації, досягнення та перспективи. Збірник праць 1-ї Міжнар. науково-практичної конференції. MDPC Publishing. Мюнхен, Німеччина, 2022 рік. – 559 с. [Електронний ресурс] – Режим доступу до ресурсу: <https://sci-conf.com.ua/wp-content/uploads/2022/10/SCIENTIFIC-PROGRESS-INNOVATIONS-ACHIEVEMENTS-AND-PROSPECTS-9-11.10.22.pdf>
2. Національний банк підбив підсумки роботи страхового ринку у першому півріччі 2022 року [Електронний ресурс] – Режим доступу до ресурсу: <https://bank.gov.ua/ua/news/all/natsionalniy-bank-pidbiv-pidsumki-roboti-strahovogo-rinku-u-pershomu--pivrichchi-2022-roku>

ПРОГНОЗУВАННЯ ПРИБУТКІВ (ЗБИТКІВ) АТ ЛКФ «СВІТОЧ» МЕТОДАМИ ЕКОНОМЕТРИЧНОГО АНАЛІЗУ

Макаренко Олена Іванівна,

к. е. н., доцент,

Кайрачка Наталія Василівна,

Назіна Анастасія Анатоліївна,

Студентки

Запорізький національний університет

м. Запоріжжя, Україна

Вступ.

Економетричне моделювання відіграє важливу роль в аналізі підприємства. На сьогоднішній день прогнозування прибутків (збитків) впливає на оцінку прибутковості чи збитковості діяльності АТ ЛКФ «Світоч», дозволить вчасно застосувати антикризові заходи для поліпшення платоспроможності та уникнення закриття господарюючого об'єкту. На період з 2018-2021 рр. відбулося зниження значення показника чистого прибутку з 128339 тис. грн. до 91227 тис. грн., що вказує на збільшення операційних витрат підприємства.

Мета роботи.

Проаналізувати прибуток (збиток) підприємства АТ ЛКФ «Світоч» за допомогою економетричного аналізу, визначити основні перешкоди при введенні господарської діяльності та спрогнозувати майбутній прибуток.

Матеріали та методи.

В процесі дослідження було використано методи логічного узагальнення, дедуктивний, статистичного аналізу, порівняння, зведення, описовий, статистичний.

Результати та обговорення.

Прогнозування прибутків (збитків) за допомогою методів економетричного аналізу сприяє тому, що підприємство може зберегти фінансову стійкість та залишитися платоспроможним для подальшого здійснення власної діяльності та уникнути збитковості. Для цього роблять оцінку параметрів моделі, враховуючи

особливості даних, та співставляють модель із досліджуваним явищем та складають прогноз щодо напрямку розвитку підприємства.

Для глибшого економетричного аналізу АТ ЛКФ «Світоч» розглянемо сутність поняття економетрична модель.

М. В. Диха, В. С. Мороз визначають поняття «економетрична модель» як «функція чи система функцій, що описує кореляційно-регресійний зв'язок між економетричними показниками, один чи кілька з яких є залежною змінною, інші - незалежними» [1].

Вчений Руська Р. В. Визначає, що «економетрична модель – це логічний (звичайно математичний) опис того, що економічна теорія вважає особливо важливим при дослідженні певної проблеми» [2, с.15].

У свою чергу Єрьоменко В. О., Алілуйко А. М., Мартинюк О. М., Попіна С. Ю трактують економетричну модель «як функція (скалярна або векторна), яка описує кореляційно-регресійний зв'язок між економічними показниками, причому залежно від причинних зв'язків між ними один або кілька із цих показників розглядаються як залежні змінні, а інші - як незалежні» [3].

На нашу думку, економетрична модель - це функція, яка описує те, що економічна теорія вважає особливо важливим, наприклад, кореляційно-регресійний зв'язок між економічними показниками.

Процес економетричного моделювання складається з таких кроків:[1]

1. вибір конкретної форми аналітичної залежності між економічними показниками (специфікація моделі) на підставі відповідної економічної теорії;
2. збирання та підготовка статистичної інформації;
3. оцінювання параметрів моделей;
4. перевірка адекватності моделі та достовірності її параметрів;
5. застосування моделі для прогнозування розвитку економічних процесів з метою подальшого керування ними.

Для аналізу чистого прибутку (збитку) АТ ЛКФ «Світоч» спочатку оцінемо параметри лінійної регресії за допомогою методу найменших квадратів.

Емпірична функція регресії матиме наступний вигляд (формула 1).

Формула 1

$$\hat{Y} = 492502,9 + 1,36x_{t2} + 7,2x_{t3}$$

Тож, збільшення ціни одиниці товару на одну грн., при інших рівних умовах, призведе до збільшення чистого прибутку на 1,36 тис. грн. на рік. Аналогічно, збільшення валового прибутку на одну тис. грн. в місяць, при інших рівних умовах, призведе до збільшення операційних витрат на 7,2 тис. грн. на рік.

Для оцінки стандартизованих регресійних коефіцієнтів застосуємо наступну формулу (формула 2).

Формула 2

$$\check{\beta}_k^s = \check{\beta}_k * \frac{s_k}{s_y}$$

s_k - емпіричне середньоквадратичне відхилення k-го регресора,

s_y - емпіричне середньоквадратичне відхилення регресанда.

Оскільки $1,35 < 7,2$, то можна зробити висновок, що чистий прибуток на 0,19 разів здійснює менший вплив на операційні витрати, ніж валовий прибуток підприємства АТ ЛКФ «Світоч».

Міру якості моделі можна визначити за допомогою коефіцієнта детермінації (формула 3). Коефіцієнт детермінації показує долю дисперсії регресанда, яка пояснюється регресією.

Формула 3

$$R^2 = 1 - \frac{\sum u_t^2}{\sum (y_t - y_{\text{средн}})^2}$$

Отже, можна зробити висновок, що модель описує 81 % вихідних даних. Це свідчить про те, що модель є якісною, бо коефіцієнт знаходиться в межах від 0 до 1 і є більшим 75%.

Оцінимо статистичну значущість усієї моделі в цілому можна за допомогою F-тесту (формули 4,5). Для цього необхідно знайти розрахункове значення F-критерію і порівняти його з критичним при заданому рівні значущості α і числі ступенів свободи K-1 та T-K. Якщо розрахункове значення перевищує критичне,

тобто $F_{\text{розра}} > F_{\text{крит}}$, то модель в цілому статистично значуща, з ймовірністю $1-\alpha$.

Формула 4

$$F_{\text{розра}} = \frac{R^2}{1 - R^2} * \frac{T - K}{K - 1}$$

Формула 5

$$F_{\text{крит}}(\alpha, K - 1, T - K)$$

В даному випадку $7,5 > 4,26$ можна зробити висновок про те, що модель статистично значуща, оскільки $F_{\text{розра}} > F_{\text{крит}}$.

Для перевірки гіпотези про статистичну значущість параметрів регресії застосовують t –тест (табл.1). Для цього необхідне розрахункове значення t - критерію (критерію Стьюдента) порівняти з критичним значенням при заданому рівні значущості і числі ступенів свободи Т-К. Якщо розрахункове значення, по модулю, перевищує критичне, тобто $|t_{k,\text{розра}}| > t_{\text{крит}}$, k - тий параметр є статистично значущим.

Таблиця 1

Розрахункове значення t – критерію АТ ЛКФ «Світоч»

	Коефіцієнти	Стандартна помилка	t-статистика
Y-перетин	492502,9	1931680,1	0,25
Змінна X 1	1,36	4,8	0,28
Змінна X 2	7,16	6,2	1,15

Складено автором на основі: [4]

Порівняння відповідних розрахункових значень t - критерію і критичного значення дозволяє зробити висновок, що з ймовірністю 95% параметри при змінних «чистий прибуток (збиток)» та «валовий прибуток» є статистично значущими.

На графіку 1 можна побачити, що фактичний чистий прибуток за період 2018-2021 рр. АТ ЛКФ «Світоч» порівняно з прогнозованим набагато нижчий. Це свідчить про те, що операційні витрати збільшилися і становить на 2021 рік 2446169 млн. грн., у той час валовий прибуток зменшився у порівнянні з минулим

роком (243416 тис. грн.) (рис. 1). Тобто платоспроможність підприємства зменшилося під впливом негативних зовнішніх та внутрішніх факторів.



Рис. 1 Прогнозне та фактичне значення чистого прибутку АТ ЛКФ «Світоч» на період 2018-2021 рр.

Джерело: [4]

Можна сказати, що економетричний аналіз підприємства допомагає керівнику оцінити фінансовий стан та спрогнозувати прибутковість або збитковість власного бізнесу. Стосовно АТ ЛКФ «Світоч» можна підсумувати, що зараз у зв'язку із зовнішніми негативними чинниками для підтримки власної стабільності суб'єкту господарювання потрібно докласти певних зусиль, наприклад, запровадити антикризові заходи для запобігання банкрутства в майбутньому.

Висновки.

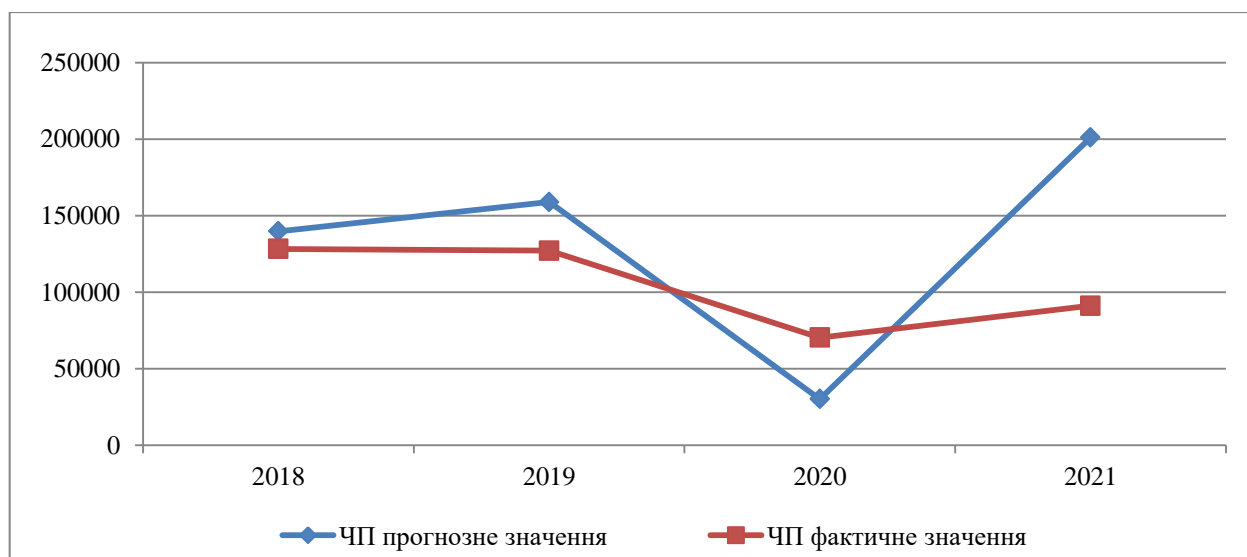
Економетричний аналіз показників прибутковості (збитковості) підприємства спрямований на надання інформації про вплив валового прибутку та операційних витрат на чистий прибуток. Прогнозування чистого прибутку допомагає сформувавши суб'єкту господарюванню власну конкурентоспроможність на вітчизняному ринку при можливих непередбачуваних обставинах зовнішнього та внутрішнього середовища для уникнення або вирішення тимчасових фінансових проблем, розробляти та

впроваджувати стратегії розвитку підприємства, які вдало ліквідують наслідки від негативних економічних явищ.

ДЖЕРЕЛА

1. Диха М. В. Економетрія: навчальний посібник [текст] / М. В. Диха, В. С. Мороз – К. : «Центр учбової літератури», 2016. – 206 с. URL: <http://elar.khmnmu.edu.ua/jspui/bitstream/>

2. Руська Р. В. Економетрика : навчальний посібник / Р. В. Руська. – Тернопіль : Тайп, 2012. С.15.

3. Економетрія (економетрика). Навчальний посібник для студентів заочної форми навчання економічних спеціальностей. / Єрмоменко В. О., Алілуйко А. М., Мартинюк О. М., Попіна С. Ю. — Тернопіль: Підручники і посібники, 2012. URL:

<http://dspace.wunu.edu.ua/bitstream/316497/2012/1/%d0%95%d0%ba%d0%be%d0%bd%d0%be%d0%bc%d0%b5%d1%82%d1%80%d1%96%d1%8f%202013.pdf>

4. Nestlé в Україні. Акціонерне товариство «Львівська кондитерська фабрика «Світоч»». Фінансова звітність згідно з МСФЗ. За 2019, 2020, 2021 роки. URL: <https://www.nestle.ua/aboutus/nestleinukraine>

НАПРЯМИ ПІДВИЩЕННЯ ПРОДУКТИВНОСТІ ПРАЦІ ПІДПРИЄМСТВА В СУЧАСНИХ УМОВАХ

Манн Руслан Володимирович

к.е.н., доцент

Зубрицька-Потилко Олена Вікторівна,

Студентка

Черкаський державний технологічний університет

м. Черкаси, Україна

Вступ. Virізняють багато чинників, що впливають на підвищення роботи підприємства. Метою будь-якого підприємства є отримання прибутку. З огляду на сучасні умови для підвищення ефективності бізнесу потрібно вміти застосовувати методи збільшення працездатності працівників. Керівник підприємства має з прогнозувати всі можливі ризики роботи підприємства в тяжких економічних умовах і мати можливі варіанти вирішення проблем або недоліків компанії.

Ціль роботи. Дослідження напрямів підвищення продуктивності праці на підприємстві в сучасних умовах.

Матеріали і методи. У процесі дослідження використовувалися літературні джерела та статистичні дані, ще використано декілька методів. Перший метод аргументації в обґрунтовані важливості введення мотиваційних складових в управлінні підприємством, наступний метод повторного аналізу і синтезу, що дає змогу на основі припущення, причинно наслідкових зв'язків, закономірностей досягнути сутності методів та інструментів мотивації персоналу.

Результати та обговорення. За даними Державної служби зайнятості кількість безробітних в 2022 році зменшилася на 29% в порівнянні з 2021 роком. Все через те що велика кількість безробітних в зв'язку з агресією були змушені виїхати закордон, знявшись з обліку центрів зайнятості, деякі підписали контракти зі Збройними силами України, інша частина яких формально не звільнена, а переведена в неоплачувану відпустку через те що підприємство вимушено припинило свою діяльність.

На рис. 1 представлена кількість безробітних в період з 2018-2022 роки.



Рис. 1. Кількість безробітних в Україні

Як показали дослідження ділової активності бізнесу, що частина підприємств, які повідомили про зменшення виробництва, зменшилися з 70,5% до 44,9%. Втім у порівнянні з довоєнним періодом, 8% підприємств зупинили діяльність і лише 12% підприємств продовжують працювати на повну навантаженість виробничих потужностей.

Розглянемо декілька методів задля підвищення продуктивності праці. Так як ефективність підприємства, безпосередньо залежить від керування його персоналу.

Об'єднання колективу в нашій час займає досить вагоме місце, адже ми українці об'єднані однією метою, бажанням перемоги. Нагадуйте колегам про цінності, що об'єднують вас: відповідальність, доброчесність, співпраця та професіоналізм. Адже наші спільні інтереси це гарантія успіху підприємства.

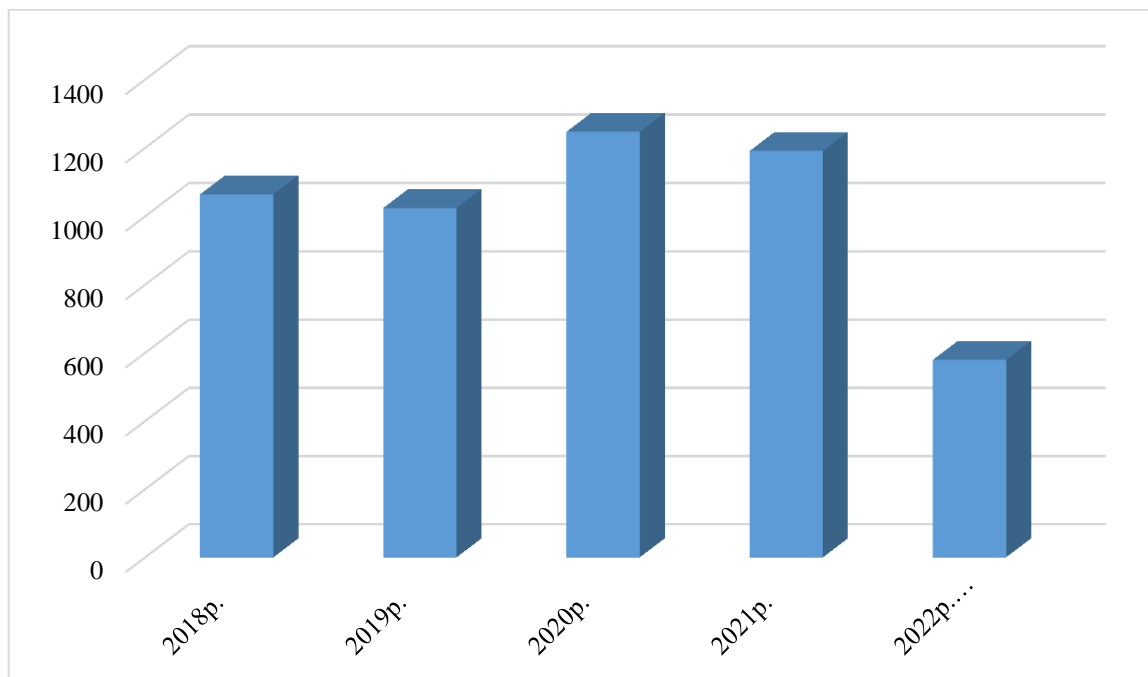
Хаос в роботі один з найгірших чинників вашої продуктивності. Керівництво компанії має скласти стратегічний план, що дозволить збільшити вашу ефективність.

Продумайте фінансову безпеку підприємства, таким чином ви будете готові до кризових ситуації на підприємстві. Задля продовження роботи 68% компаній

скоротили свої витрати на підприємствах, 44% були вимушені залучити кредити від партнерів, 35% релокували підприємства і лише 13% запустили нові бізнес-напрями. Також 9% бізнесу вдавалися до скорочення персоналу підприємства, а 8% не можуть продовжувати бізнес, пов'язано з банкрутством.

Не забувайте про матеріали і обладнання, що обов'язкові для вашого підприємства, щоб завчасно потурбуватися про їх наявність до погіршення ситуації. Підготуйте альтернативні джерела енергії, локальну мережу зв'язку, спеціальні запаси (їжі, ліків, техніки), щоб чим швидше відновити роботу на підприємстві.

Відпочинок також займає неабияке місце. Досить корисними будуть зайняття спортом, танцями, покращення харчування чи збільшення годин сну. Ці заняття допоможуть підняти вашу продуктивність, концентрацію уваги та примножити заряд енергії протягом всього дня. Також допоможе спільне дозвілля колег, додасть наснаги для командної роботи.

Висновок. Підсумовуючи вищесказане, можна зробити висновок, що мотиваційна складова сприяє забезпечення конкурентоспроможності колективу а також допоможе нейтралізувати ризики та попередити виникнення загроз і кризових явищ. Ця тема є невід'ємною частиною розвитку і втримання підприємства в сучасних економічних умовах.

ВИКОРИСТАНА ЛІТЕРАТУРА

1. Аналітична записка, Ольга ПИЩУЛІНА, Катерина МАРКЕВИЧ, провідні експерти економічних і соціальних програм Центру Разумкова URL: <https://razumkov.org.ua/images/2022/07/18/2022-ANALIT-ZAPIS-PISHULINA-2.pdf>
2. Калініченко Л., Шуміло О., Кулімякін Я. (2019). Кадрова складова економічної безпеки підприємства роздрібної торгівлі Проблеми економіки (Харків).

ЗАРУБІЖНИЙ ДОСВІД ТА ШЛЯХИ ВДОСКОНАЛЕННЯ ФОРМУВАННЯ ДОХОДІВ ДЕРЖАВНОГО БЮДЖЕТУ

Овсянніков Тімур Олександрович

студент

Науковий керівник:

Пасенко Т. В.,

д.е.н., професор кафедри публічних фінансів

Державний податковий університет

м. Ірпінь, Україна

Вступ. В процесі розвитку України як суверенної держави актуальним залишається питання пошуку нових та оптимізація наявних джерел фінансування держаних потреб. З розпадом Радянського Союзу відбулося розмежування виробничих та ресурсних комплексів, створення нових економічних та виробничих взаємозв'язків, становлення нормотворчих та законодавчих процесів. Всі ці фактори у певній мірі загальмували потенційний соціально-економічний розвиток України у порівнянні із країнами заходу. Протягом тривалого періоду розвитку Україна намагається скоротити обсяги дефіциту державного бюджету використовуючи різні інструменти перерозподілу та акумуляції фінансових ресурсів, проте проблема дефіцитності наразі не вирішена.

Мета роботи. Вивчити зарубіжний досвід провідних країн у сфері формування доходів державного бюджету та розробити ряд пропозицій щодо оптимального формування доходів державного бюджету в Україні.

Матеріали і методи. Методами дослідження виступають абстрагування, аналіз, синтез та порівняння процесів даної сфери.

Результати дослідження. Розвинені країни світу на практиці використовують різний механізм організації бюджетної системи, однак їх поєднують і спільні риси:

- бюджетне планування
- рівень централізації фінансових ресурсів
- податкова складова державного бюджету

- відповідальність за порушення законодавчих норм у сфері бюджетно-податкової політики.

Для України бюджетне планування є явищем короткостроковим, загалом воно поширюється на один календарний рік. Це зумовлює ряд проблем, зокрема: часта зміна пріоритетів соціально-економічного розвитку, неузгодженість всіх напрямів фінансової політики, вплив популістських політичних рішень на бюджетну складову, недосконалий програмно-цільовий метод бюджетування, відсутність незалежної експертизи управлінських рішень та інше. Наявність такої кількості негативних факторів зумовило потребу до переходу на середньострокове бюджетне планування.

Середньострокове бюджетне планування притаманне для Великобританії, Нідерландів, Швеції, Франції та інших країн. Середньостроковий бюджет на практиці вноситься та коригується одночасно із щорічним бюджетом. У Великобританії при розробці середньострокового бюджету незмінними є два правила: потенційні позики уряд може використовувати лише для інвестування (заборонено використання на поточні потреби); співвідношення валового внутрішнього продукту та суми чистого боргу має зберігатись на чіткому, законодавчо закріпленому рівні. Крім того, розпорядники бюджетних ресурсів мають право переносити частину коштів, яка не була використана у поточному періоді на наступний період.

Для Швеції притаманне складання трирівневого фіскального плану на три календарні роки. На першому етапі відбувається формування основ фіскальної політики, ВВП, основних макроекономічних показників. Протягом другого етапу завдання уряду трансформуються у граничні обсяги видатків, які необхідні для виконання функціональних завдань, покладених на державу. Для третього етапу характерним є формування граничних сум видатків, однак сума їх повинна бути менша від запланованих. Ця різниця має назву «бюджетного запасу», основна мета такого явище-захист бюджету від витрат, які можуть виникнути у наслідок непередбачуваних обставин. Крім того, для прогнозування основних макроекономічних показників розвитку створено державний орган, який не

залежить від будь-яких державних установ та політичних амбіцій правлячої верхівки.

Зважаючи на особливості світового досвіду організації бюджетного процесу вважаємо за необхідне впровадити в бюджетний процес України окремі елементи, які суттєво вплинуть на оптимізацію доходної частини державного бюджету та створять умови для зростання ефективності використання бюджетних ресурсів:

- використання середньострокового плану формування та використання бюджетних ресурсів;
- створення незалежного органу макропрогнозування та планування
- перерозподіл бюджетних ресурсів з урахуванням їх потенційної результативності
- не змінювати високий ступінь централізації перерозподілу бюджетних коштів у зв'язку із військовими діями та наявним сектором тіньової економіки.

На сучасному етапі розвитку Україні військові дії ускладнюють процеси планування та прогнозування у зв'язку із руйнуванням як економічної, так і соціальної інфраструктури. Саме тому варто звернути увагу на пошуки додаткових джерел фінансування в межах бюджетно-податкового поля країни. Попередній аналіз довів, що доходна частина державного бюджету України залежить від податкових надходжень, зокрема непрямих податків-універсальних та специфічних акцизів.

Частка акцизного податку з вітчизняних та ввезених підакцизних товарів в загальній сумі податкових платежів достатньо невелика-12,6%. З нашої точки зору даний податок має великий фіскальний потенціал, оскільки базою оподаткування є товари поза набору першої необхідності-товарі розкошу. Крім того, варто відзначити світовий тренд щодо здорового способу життя, який розповсюджується на всі розвинені країни світу. З огляду на це варто збільшити ставки акцизного податку на наступні види товарів:

- алкогольні напої з високим рівнем спирту (особливо алкоголь багаторічної витримки). Кінцевими споживачами такого виду товарів є особи із високим рівнем достатку, тому такі зміни матимуть додаткові податкові потоки;

- тютюнові вироби включаючи їх електронні замітники;

- солодкі газовані напої дозволять розширити базу оподаткування. Така практика оподаткування акцизами притаманна для Австрії, Бельгії, Данії, Латвії, Норвегії, Фінляндії та ін.

Ці зміни вирішать дві соціально-економічні проблеми: по-перше-це наповнення доходної частини державного бюджету і зменшення залежності країни від позикового капіталу, по-друге-незначне зменшення обсягів тютюнопаління з метою зменшення впливу шкідливих звичок на якість життя населення.

Пряме оподаткування має значно менший фіскальний потенціал у порівнянні з акцизами, однак теж має свої особливості. Дія акцизних податків направлена на процес споживання, тоді як прямі податки мають безпосередній вплив на кінцевий результат-дохід, прибуток, заробітну плату. Під час дії воєнного стану зростання прямих податків є непродуктивним, оскільки відбулось зростання споживчих цін на всі групи товарів, включаючи і товари першої необхідності. Однак у післявоєнний період варто внести корективи у напрямку певних груп податків, зокрема:

- податок на доходи фізичних осіб передати у розпорядження місцевих органів самоврядування оскільки на даний період часу переважна його маса розподіляється саме на місцевому рівні. Це дозволить зменшити розмір міжбюджетних трансфертів (базових дотацій).

- впровадити у життя майнове оподаткування з урахуванням наступних складових: створення єдиної бази майна, урахування джерел доходів власників майна, зносу об'єкта нерухомості, призначення майна (житлове, комерційне), щомісячні нарахування податку, інформування потенційних платників щодо ймовірності податкових нарахувань.

- у післявоєнний період варто залишити без змін податок на прибуток підприємств, особливо мова йде про реальний сектор економіки, у якому формується основна маса вартості ВВП. Тим більше, що відновлення або створення нових суб'єктів підприємницьких кластерів потребує вкладання

капіталу, який може бути вітчизняного та іноземного походження. Для поживлення інвестиційної активності для іноземного капіталіста можна знизити ставку податку на 2-3% відсотка на строк від 1 до 3 років з подальшим відновленням класичної системи оподаткування та коригування підходів до виведення капіталу.

Неподаткові надходження у порівнянні із податковою складовою мають низьку питому вагу у державному бюджеті України. Це пояснюється неефективною системою адміністративної відповідальності за порушення законодавчих норм та проблемами їх прогнозування. Однак у даній сфері існує фінансовий потенціал, зокрема мова йде про адміністративні та податкові правопорушення. У сфері адміністративних правопорушень варто мінімальний розмір штрафів за порушення правил дорожнього руху збільшити до 1000 грн., паління в людних місцях – 500 грн, розпивання алкогольних напоїв у громадських місцях-1000 грн. Такі зміни не матимуть великого економічного ефекту, проте здатні створити передумови для подальшого культурного розвитку.

Особливою статтею потенційних доходів може слугувати зростання відповідальності за порушення бюджетно-податкового законодавства. На сьогодні адміністративна відповідальність може бути за неперерахування до бюджету податків на доходи фізичних осіб, неповідомлення податковим інспекціям відомостей про доходи громадян. За такі порушення передбачено грошове стягнення від 34 до 51грн. Заходи адміністративного покарання застосовуються: при перевірці контролюючими органами, з урахуванням строків давності, до посадових осіб суб'єкта господарювання.

Кримінальна відповідальність діє при несплаті значної суми податків:

1. більше 960 500 грн- грошове стягнення від 17000 до 34000 або конфіскація можливості займатись певною діяльністю до 3 роки
2. більше 2881500-покарання штрафом від 34000 до 51000 з конфіскацією можливості займатись певною діяльністю до 3 років
3. більше 4802500-штраф від 255000 до 425000 з конфіскацією можливості займатись певною діяльністю до 3 років з позбавленням майна.

Такі суми штрафів призводять до зростання тіньової економіки, не дають достатнього економічного ефекту, не впливають на податкову дисципліну платника податків. Саме тому варто збільшити їх розмір принаймні в двічі, а за подання неправильно оформленої декларації – штраф збільшити до 10 тис грн., якщо мова йде про навмисне порушення.

В цілому вищезазначені пропозиції можуть створити передумови для зростання обсягів доходів державного бюджету, однак їх доцільно застосовувати саме у післявоєнний період. Напружена ситуація в країні не дає змоги впроваджувати традиційні схеми світового досвіду без створення напруження у сфері соціально-економічного розвитку країни.

Висновок. Зважаючи на особливості світового досвіду організації бюджетного процесу вважаємо за необхідне впровадити в бюджетний процес України окремі елементи, які суттєво вплинуть на оптимізацію доходної частини державного бюджету та створять умови для зростання ефективності використання бюджетних ресурсів: використання середньострокового плану формування та використання бюджетних ресурсів; створення незалежного органу макропрогнозування та планування перерозподіл бюджетних ресурсів з урахуванням їх потенційної результативності не змінювати високий ступінь централізації перерозподілу бюджетних коштів у зв'язку із військовими діями та наявним сектором тіньової економіки.

Вважаємо, що під час дії воєнного стану зростання прямих податків є непродуктивним, оскільки відбулось зростання споживчих цін на всі групи товарів, включаючи і товари першої необхідності. Однак у післявоєнний період варто внести корективи у напрямку певних груп податків, зокрема: податок на доходи фізичних осіб передати у розпорядження місцевих органів самоврядування оскільки на даний період часу переважна його маса розподіляється саме на місцевому рівні. Це дозволить зменшити розмір міжбюджетних трансфертів (базових дотацій); впровадити у життя майнове оподаткування з урахуванням наступних складових: створення єдиної бази майна, урахування джерел доходів власників майна, зносу об'єкта нерухомості,

призначення майна (житлове, комерційне), щомісячні нарахування податку, інформування потенційних платників щодо ймовірності податкових нарахувань; у післявоєнний період варто залишити без змін податок на прибуток підприємств, особливо мова йде про реальний сектор економіки, у якому формується основна маса вартості ВВП.

На сучасному етапі розвитку Україні військові дії ускладнюють процеси планування та прогнозування у зв'язку із руйнуванням як економічної, так і соціальної інфраструктури. Саме тому варто звернути увагу на пошуки додаткових джерел фінансування в межах бюджетно-податкового поля країни.

ОСОБЛИВОСТІ ОТРИМАННЯ ТА ВИКОРИСТАННЯ ПОДАТКОВОЇ ЗНИЖКИ З ПОДАТКУ НА ДОХОДИ ФІЗИЧНИХ ОСІБ В УКРАЇНІ

Огренич Юлія Олександрівна,
д.е.н., доцент, професор кафедри фінансів,
банківської справи та страхування,
Хмельковська Тетяна Василівна,
студентка кафедри фінансів,
банківської справи та страхування,
Запорізький національний університет,
м. Запоріжжя, Україна

Вступ.

Відбудова України та її економічної потужності є основною метою, яка стоїть перед суспільством після перемоги. В умовах воєнного стану держава підтримує українців шляхом надання податкової знижки з податку на доходи фізичних осіб.

Ціль роботи.

Розглянути особливості отримання та використання податкової знижки з податку на доходи фізичних осіб в Україні.

Матеріали та методи.

Методологічний фундамент дослідження становлять загальнотеоретичні та емпіричні методи дослідження.

Результати та обговорення.

В умовах сьогодення підприємства різних форм валсності мають можливість отримувати і використовувати пільги та, в свою чергу, населення також має можливість на оформлення, отримання податкових знижок. Використання податкової знижки дозволяє зменшити податкове навантаження на доходи фізичних осіб, компенсувати витрати платника податку та є способом допомоги від держави. «До податкової знижки включають фактично здійснені протягом звітного податкового року платником податку витрати, підтвержені відповідними платіжними та розрахунковими документами, зокрема квитанціями,

фіскальними або товарними чеками, прибутковими касовими ордерами, копіями договорів, що ідентифікують продавця товарів (робіт, послуг) і їх покупця (отримувача)» [1; 6].

Починаючи із першого січня 2022 року до податкової знижки можна включати такі витрати платника податку на: «лікування гострої респіраторної хвороби COVID-19; придбання лікарських засобів та/або виробів медичного призначення, необхідних для лікування гострої респіраторної хвороби COVID-19; вакцинування для профілактики гострої респіраторної хвороби COVID-19» [4]. Крім того, до податкової знижки включаються витрати на сплату страхових платежів на випадок захворювання на гостру респіраторну хворобу COVID-19 не лише платника податку, але й членів його сім'ї [4].

Використання податкової знижки дає змогу повернути ПДФО, сплачений за такі послуги: плата за навчання в українському університеті за себе, дітей, чоловіка, дружину, батьків; придбання житла в іпотеку; благодійні внески неприбутковим організаціям (не більше 4% від річного доходу платника податків); переобладнання автомобіля на споживання біопалива або скрапленого газу; лікування себе або родичів першого ступеня спорідненості; оренда житла (лише для переселенців) та ін. [3].

Результати дослідження кількості громадян, що скористалися правом на податкову знижку та суми повернення з бюджету наведені в табл. 1. Було визначено, що правом на податкову знижку скористалися чимало громадян, зокрема 150 тис. осіб скористалися правом на податкову знижку протягом 2020 року, задекларували до повернення 389,2 млн. гривень. Крім того, на 1 грудня 2021 року для отримання податкової знижки отримано заяв більше ніж від 133 тис. громадян та до повернення з бюджету декларанти визначили 399,6 млн. гривень.

Суттєво відрізняється середня сума податку на доходи фізичних осіб, що була заявлена в 2021 році від показника 2020 року до повернення з бюджету у зв'язку із використанням права на податкову знижку. За 2020 рік цей показник становив 2,6 тис. гривень, а в 2021 році складає 3 тис. грн.

**Порівняння кількості громадян, що скористалися
правом на податкову знижку та суми повернення з бюджету**

Рік	Кількість громадян, тис.	Загальна сума повернення з бюджету, млн. грн.	Середня сума на повернення з бюджету на одну особу, тис. грн.
2020	150	389,2	2,6
2021	133	399,6	3

Примітка: складено на основі [5]

Доцільно також зупинитися на детальному дослідженні особливостей отримання податкової знижки на навчання: «право на оформлення податкової знижки має сам студент, якщо він має офіційний заробіток, з якого сплачує податки, або член його сім'ї першого ступеня спорідненості (батько, мати, дружина/чоловік); розмір податкової знижки складає 18% від вартості навчання; необхідно бути резидентом та мати реєстраційний номер облікової картки платника податків; здобувати освіту у вітчизняному навчальному закладі; не бути приватним підприємцем» [2].

Є обмеження права на нарахування податкової знижки згідно зі статтею 166 Податкового кодексу, зокрема: «може бути надана виключно резиденту, який має реєстраційний номер облікової картки платника податку; загальна сума податкової знижки, нарахована платнику податку у звітному податковому році, не може перевищувати суму річного загального оподаткованого доходу платника податку, нарахованого як заробітна плата; якщо платник податку до кінця податкового року, наступного за звітним не скористався правом на нарахування податкової знижки за наслідками звітного податкового року, таке право на наступні податкові роки не переноситься» [6].

Висновки. Отже, податкової знижка з податку на доходи фізичних осіб – це значна допомога від держави для українців, які опинилися в скрутному становищі. Крім того, для студентів податкова знижка є способом продовжити навчання, адже через війну частина студентів не може повернутися додому та

оплатити повноцінно навчання, а інша частина залишилася без даху над головою, вимушена винаймати житло і навчається дистанційно.

СПИСОК ВИКОРИСТАНИХ ДЖЕРЕЛ:

1. Податкова знижка на доходи для фізичних осіб. Головне управління ДПС у Тернопільській області. URL: <https://tr.tax.gov.ua/media-ark/news-ark/569490.html>.

2. Податкова знижка на навчання у 2022 році. Kharkiv it cluster. URL: <https://it-kharkiv.com/podatкова-znyzhka-na-navchannya-u-2022-rotsi/>.

3. Вінокуров Я. Податкові пільги й знижки для громадян: хто може отримати кошти та як скористатися правом. Економічна правда. URL: https://www-epravda-com-ua.cdn.ampproject.org/v/s/www.epravda.com.ua/publications/2020/10/13/666179/index.amp?amp_gsa=1&_js_v=a9&usqp=mq331AQKKAQArABIIACA%3D%3D#amp_tf=Источник%3A%20%251%24s&aoh=16645736683674&referrer=https%3A%2F%2Fwww.google.com&share=https%3A%2F%2Fwww.epravda.com.ua%2Fpublications%2F2020%2F10%2F13%2F666179%2F.

4. Хворіли на COVID-19 — можете отримати податкову знижку. Гловбух. URL: <https://www.golovbuh.com.ua/news/30191-hvorli-na-covid-19-mojete-otrimati-podatkovu-znijku>.

5. Правом на податкову знижку скористалися 133 тис. громадян. Державна податкова служба України. URL: <https://tax.gov.ua/media-tsentr/novini/534967.html>.

6. Податковий кодекс України від 02.12.2010 р. №2755-VI. Дата оновлення: 01.10.2022. URL: <https://zakon.rada.gov.ua/laws/show/2755-17#Text>.

СИСТЕМНО-СТРАТЕГІЧНИЙ ПОГЛЯД НА КРЕАТИВНУ ОРГАНІЗАЦІЮ

Окорський Віталій Петрович,

кандидат технічних наук,
доцент кафедри менеджменту;

Боярчук Христина,

Мільчак Олександр,

студент

Національний університет

водного господарства та природокористування

м. Рівне, Україна

Вступ./Introduction. Вдосконалення управління людськими ресурсами шляхом розвитку креативності персоналу становить парадигму сучасного менеджменту.

Дослідження присвячено проблемам впровадження креативного менеджменту в практику господарювання сучасних організацій через системний підхід на основі досягнень нейроменеджменту.

Мета роботи./Aim. Метою даної роботи є дослідження концепції креативного менеджменту організації на основі реалізації досягнень нейронауки, що ґрунтуються на тенденціях розвитку управлінського персоналу на засадах основних положень нейроменеджменту.

Матеріали і методи./Materials and methods. Основою методології досліджень є базові положення теорії про креативний менеджмент та нейроменеджмент. Для досягнення поставленої мети використано загальні та спеціальні наукові методи: аксіоматичний – для уточнення сутності, джерел і значення нейроменеджменту для розвитку сучасної теорії менеджменту; статистичний – для визначення основних тенденцій розвитку теорії креативного менеджменту; інституціонального аналізу – для обґрунтування доцільності проведення досліджень з проблем теорії сучасного менеджменту.

Інформаційну базу дослідження становлять наукові праці вітчизняних й іноземних вчених, матеріали періодичних видань та результати власних

досліджень.

Результати і обговорення./Results and discussion. Аналіз останніх досліджень і публікацій з вибраної проблеми свідчить про необхідність розгляду ключових понять, які використовуються у креативному менеджменті та забезпечують систематизацію його наукового підґрунтя.

Штучне нав'язування креативності в організації рідко веде до досягнення значних та постійних результатів і виправдане тільки за умови впровадження креативності в окремому підрозділі організації, тому серед головних принципів побудови креативної організації, на нашу думку, визначальними у концепції сучасного менеджменту є [1]:

- культура, стиль лідерства і цінності – це роль лідера і стиль лідерства, а також декларовані та реальні цінності, якими організація живе і дихає;
- навички і ресурси – процес залучення, навчання та використання творчих талантів, а також створення клімату, який сприяє проявам креативності.

При створенні креативної організації має місце системний і стратегічний підхід до проблеми. Системний підхід до стратегії вимагає, щоб культура, стиль лідерства і цінності, а також навички і ресурси організації були узгодженими - тільки в цьому випадку можливо досягти бажаного сукупного ефекту.

Успіх сучасного бізнесу неможливий без впровадження моделі управління на основі теорії, що передбачає тактику зміщення акцентів класичного менеджменту до своєрідного неординарного, демократичного керівництва групами підлеглих з урахуванням їх психологічних, професійних та особистих якостей і особливостей, використання «мозкової діяльності» колективу, зміни власної поведінки «з батога на пряник» у відповідь на стимул з найбільшою валентністю, який має на меті сприяти розвитку креативного середовища і створення креативної організації [2].

На запитання: чому одні організації досягають успіху, виходять на світовий ринок і розширюють сферу діяльності тим самим збільшуючи свій капітал, а інші компанії та організації перебувають в занепаді чи ще гірше: на грані банкрутства?

Відповідь одна: головна причина криється в ефективному і динамічному керівництві, в наявності талановитих та вмілих працівників і правильно обраному стилі керівництва.

Проблеми лідерства являються ключовими для ефективної діяльності організації, тому їх необхідно розглядати з позиції креативності менеджера з наявністю відповідних розумово-психологічних якостей характеру, які визначають здатність знаходити та окреслювати проблему; генерувати й продукувати не схожі між собою ідеї; знаходити оригінальні відповіді та приймати нестандартні управлінські рішення.

В умовах інтелектуалізації капіталу особливу цінність для організації становлять так звані інноваційні працівники, до компетенцій яких належать творчі здібності, оригінальність продукованих ідей, креативність, нестандартні підходи до вирішення професійних завдань [3].

Без наявності креативного лідера, який би став генератором, ідейним натхненником та флагманом організаційних змін неможливо сформувати культуру а також декларовані та реальні цінності з відповідним стилем лідерства, якими організація живе і розвивається.

Для підвищення ефективності традиційних інструментів менеджменту і класичних управлінських технологій, сьогодні з'являються нові системи управління, які базуються на засадах нейронауки. На думку вітчизняних та іноземних вчених, *«...одним із самих перспективних напрямків сучасності являється нейронаука...»*, яка привернула велику увагу багатьох наукових напрямків, і виникла в результаті фундаментальних науково-практичних досліджень необмежених можливостей мозку людини та використання їх в управлінській практичній діяльності, що дозволить підвищити ефективність менеджменту на основі нейропсихологічних особливостей керівника організації та менеджерів різного рівня управління [4].

На основі досягнень нейронауки у другій половині ХХ-го століття виникло теоретичне вчення про *нейроменеджмент*, яке базується на особливостях роботи людського мозку і покликане створити керівнику умови для досягнення успіху

при моделюванні управлінської діяльності, що позитивно відображається на якості роботи співробітників, задоволеності пацієнтів, і всіх зацікавлених сторін тощо [5].

Використовуючи методологію нейроменеджменту керівнику організації досить легко створювати робочу атмосферу в колективі, коли взаєморозуміння, мотивація та співпраця стають головними рушіями успіху, що дозволяє працівникам швидко інтегруватися в компанію, знаходити рівновагу та визнання на роботі, покращувати здатність мобілізувати і мотивувати персонал, використовувати методи коучингу, підбирати персонал та покращувати ефективність роботи команди. Звичайно, *нейроменеджеру*, який використовує нейронаукові підходи до керівництва своїми підлеглими, орієнтованими на психологію людини, при управлінні змінами та подоланням стресових ситуацій, буде легше знайти до них підхід, так як методологія нейроменеджменту сфокусована більше на психологічних особливостях керівника, який дає завдання іншим менеджерам [2].

Вчення про нейроменеджмент, враховуючи його зростаючий вплив не лише на індивідуальні, а й на колективні та організаційні показники, дасть змогу менеджерам з персоналу завжди критично дивитись на нові досягнення в галузі неврології, щоб визначити, що справді може стимулювати роботу їхньої компанії [6].

Нейроменеджмент допомагає виявляти лідерський потенціал у кожному учасникові команди і, як результат, - в компанії. За будь-яким ухваленим бізнесовим рішенням, за управлінням людьми і поведінкою стоять глибокі розумові та емоційні процеси, які допомагають зрозуміти, що відбувається у головах лідерів і їхніх колег, як виникають ідеї та емоції, як ухвалюються рішення.

В результаті досліджень встановлено, що існує кореляція між факторами впливу, неврологічною активністю мозку, поведінковими реакціями і практичною вигодою для організації. Поліпшення взаємодії людей - лідерів різних підрозділів, керівників різних рівнів управління, команди загалом - веде до народження нових

ідей, а керівники-лідери стають ефективними наставниками і коучами.

Нейроменеджмент дає лідеру відповіді на питання про те, які ситуації він сприймає як стресові, та як змінити цю реакцію, яка поведінка інших підштовхує його до тих чи інших рішень, що його стимулює до розвитку, як емоції впливають на його рішення?

Сучасні технологічні компанії платять своїм талановитим співробітникам за те, щоб вони думали над вирішенням проблемних питань, а помічником для них виступає нейроменеджмент, який допомагає зрозуміти процеси генерування та реалізації ідей, що в кінцевому результаті може стати ключем до дверей від епохи роботів, ключем, який залишиться у руках людей.

По-справжньому ефективна культура лідерства повинна створювати привабливе і натхненне середовище, сприятливий мікроклімат в колективі, а нейролідерство дає інструменти, які дозволяють керувати ефективно на основі особливостей поведінки людини.

Висновки./Conclusions. Проведені дослідження тенденцій розвитку нейроменеджменту в Україні дають змогу зробити висновки, що *трансформація теорії менеджменту*, яка є основою сучасного креативного менеджменту, базується на результатах наукових досліджень про діяльність людського мозку і приведе до зміни парадигми управління, використання якої допоможе суттєво підвищити ефективність роботи менеджерів з досягнення поставлених цілей організації.

Сьогодні інтерес до досліджень теорії і практики організації, керівництва, лідерства, розроблення методик впровадження креативного менеджменту в діяльність сучасної організації та управління на засадах нейроменеджменту і когнітивних досліджень зростає з кожним днем.

СПИСОК ЛІТЕРАТУРИ:

1. Окорський В. П., Валюх А. М. Креативний менеджмент: Підручник. – Рівне : НУВГП, 2017. – 344 с.
2. Чарльз С. Джейкобс. Нейроменеджмент. Почему кнут и пряник

больше не работают. К.: Companion Group, 2011. - 208 с.

3. Майклз Э. Война за таланты / Э Майклз, Х. Хендфилд–Джонс, Э. Экселрод; пер с англ. Ю. Е. Корнилович. – 2–е изд., испр., 2009. – 272 с.

4. Пенцак Євген. Нейробіологія і нелогічний менеджмент, 2010. URL: <http://www.management.com.ua/notes/neuromanagement.html>. (дата звернення: 05.02.2022).

5. Окорський В. П. Роль нейроменеджменту при ухваленні креативних управлінських рішень // Перспективи розвитку економіки в 2022 році: аналітичний та теоретико-методологічний аспекти: матеріали науково-практичної конференції - Дніпро: НО «Перспектива», 2022. – С. 51-55.

6. Нейроменеджмент: ефективність у сучасному світі. 2021. URL: <https://gordonua.com/ukr/news/money/rozkrijte-prihovanij-potensial-vashogo-mozku-na-konferentsiji-nejromenedzhment-efektivnist-v-suchasnomu-sviti-1570533.html> (дата звернення: 25.01.2022).

МОДЕЛЮВАННЯ ПРОЦЕСУ УПРАВЛІННЯ ФІНАНСОВОЮ СТІЙКІСТЮ ПІДПРИЄМСТВА

Олійник Світлана Віталіївна,

магістрант

Українська інженерно-педагогічна академія

м. Харків, Україна

Вступ. Серед основних завдань сучасного розвитку вітчизняних підприємств, який пов'язаний з постійним подоланням кризових ситуацій, визначають особливі вимоги до фінансової стійкості як стратегічного фактору фінансової безпеки діяльності, а також зростання їх інвестиційної привабливості. Особливої актуальності на сьогодні набуває удосконалення механізму управління фінансовою стійкістю підприємств, що дозволяє забезпечити ефективність управління ними [**Помилка! Джерело посилання не знайдено.**].

Ефективне фінансове управління дозволяє формувати ресурсний, фінансовий, інноваційний потенціал та забезпечувати необхідний рівень фінансової стійкості підприємства і стабільний економічний розвиток у перспективі [**Помилка! Джерело посилання не знайдено.**].

Ефективне управління фінансовою стійкістю підприємства повинно включати етапи: моніторинг змін фінансової стійкості; визначення проблем виявлених змін; розробка заходів, що забезпечують заданий рівень фінансової стійкості; аналіз можливостей і повноважень для реалізації прийнятих рішень; запровадження розроблених завдань та рішень; контроль за реалізацією рішень та завдань.

Мета роботи. Розкриття організаційних засад управління фінансовою стійкістю підприємства можна реалізувати на базі методології функціонального моделювання IDEF0. Основний концептуальний принцип IDEF0 полягає в поданні аналізованої системи у вигляді набору взаємопов'язаних і взаємодіючих блоків. Цей набір відображає процеси, що відбуваються в даній системі. У методології IDEF0 все, що відбувається в системі прийнято називати функціями.

Для кожної функції є відповідний блок. Зв'язки і взаємодії між блоками на діаграмі IDEF0 описуються стрілками, які входять до блоку і виходять з нього. Вхідні стрілки показують, які умови повинні бути виконані для здійснення функції.

Матеріали та методи. IDEF0 використовується для створення функціональних моделей (Integration Definition For Function Modeling), що відображають структуроване зображення функцій виробничої системи або середовища, а також інформації та об'єкти, що пов'язують ці функції.

Результати та обговорення. На основі загальних вимог методології функціонального моделювання IDEF0 побудовано контекстну діаграму моделі «Моделювання процесу управління фінансовою стійкістю підприємства», подану на рис. 1.



Рис. 1. Контекстна діаграма моделі «Управління фінансовою стійкістю підприємства» у стандарті IDEF0

Процес управління фінансовою стійкістю підприємства здійснюється відповідно до інформаційної бази, що включає річну фінансову звітність, оперативну фінансову інформацію та нормативно-правове забезпечення, а також

розроблену та прийняту стратегію розвитку підприємства. Як механізм забезпечення ефективної реалізації процесу управління фінансовою стійкістю виступає розроблений програмний модуль з управління фінансовою стійкістю. Фінансовий аналітик, у свою чергу, досліджує процес управління фінансовою стійкістю, розробляє альтернативні управлінські рішення щодо її прийнятного рівня та досягнення такого рівня за допомогою сучасних інформаційних технологій. Виходом процесу є напрями управління фінансовою стійкістю підприємства.

На другому етапі структурно-функціонального моделювання процесу управління фінансовою стійкістю підприємства проводиться декомпозиція контекстної діаграми, яка реалізується шляхом виділення наступних робіт: планування фінансової стійкості, моніторинг фінансової стійкості, розробка заходів щодо покращення фінансової стійкості, прогнозування рівня фінансової стійкості підприємства тощо.

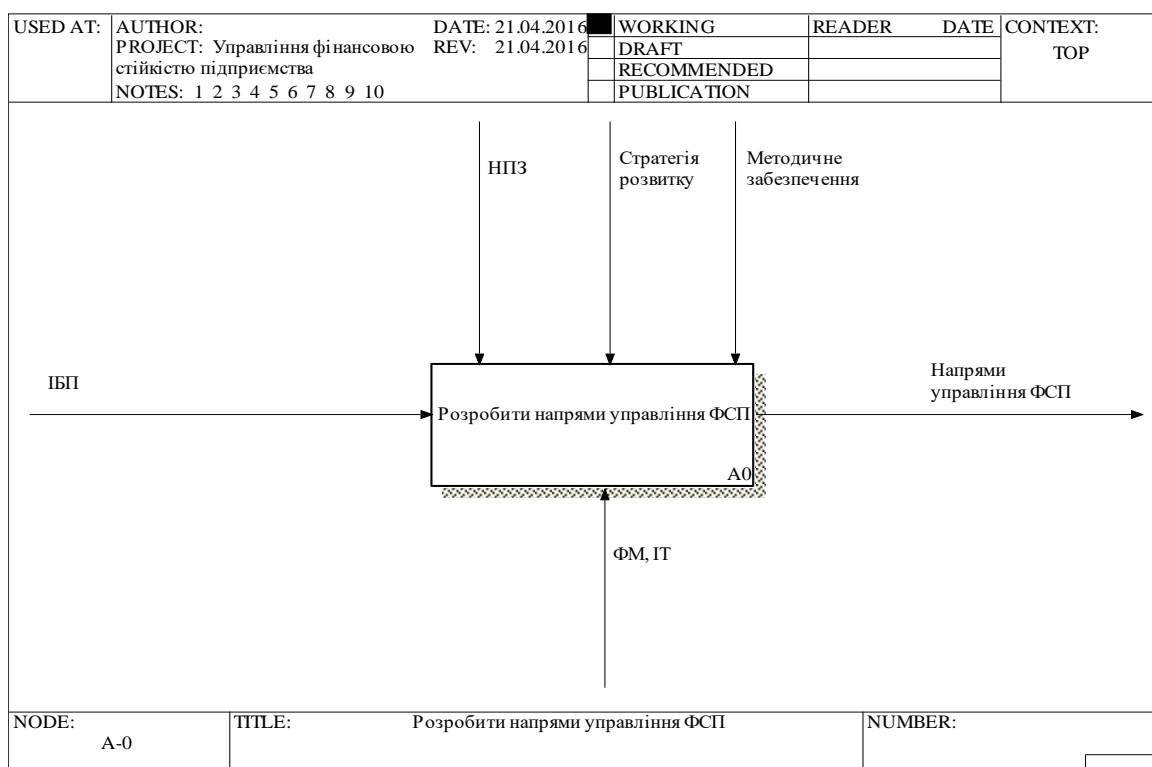
Сформовані при цьому блоки діаграми між собою пов'язані послідовними діями, що дозволяє наглядно проілюструвати рух інформаційних потоків. Кожен блок має вхід, вихід, управління та механізм, які пов'язані між собою іншими ієрархічними рівнями за допомогою інтерфейсних дуг, які дають змогу визначати процеси, що відбуваються у системі. Відповідна діаграма декомпозиції зображена на рис. 2.

На наступних етапах відбувається декомпозиція блоків сформованої діаграми на попередньому етапі робіт.

Так, наприклад, декомпозиція блоку «Планування фінансової стійкості», передбачає визначення фінансовим аналітиком на основі існуючої інформації про результати фінансово-господарської діяльності та внутрішніх положень підприємства, стратегічних пріоритетів діяльності, формування стратегічних та тактичних цілей управління фінансовою стійкістю, відповідно до яких розробляється програма, що містить перелік основних організаційних питань щодо досягнення необхідного рівня розвитку підприємства у процесі управління його фінансовою стійкістю.



Рис. 2. Декомпозиційна модель процесу управління фінансовою стійкістю підприємства

На етапі моніторингу фінансової стійкості відбувається комплексний аналіз внутрішнього та зовнішнього середовища (рис. 3).

На наступному етапі здійснюється моніторинг фінансової діяльності підприємства, який обов'язково включає: аналіз фінансової стійкості підприємства; контроль за виконанням завдань та досягнення мети діяльності підприємства (забезпечення оптимального рівня фінансової стійкості підприємства); коригування процесу реалізації стратегії.

Окрім того, в рамках проведення аналізу фінансової стійкості обов'язково проводиться перевірка збалансованості активів та пасивів, доходів і витрат та грошових потоків. Збалансованість активів та пасивів представлена достатнім власним капіталом, гнучкою структурою капіталу та організацією руху капіталу. Збалансованість доходів і витрат представлена достатнім рівнем рентабельності, збільшенням обсягу товарообороту та зміною структури витратомісткості господарського процесу.

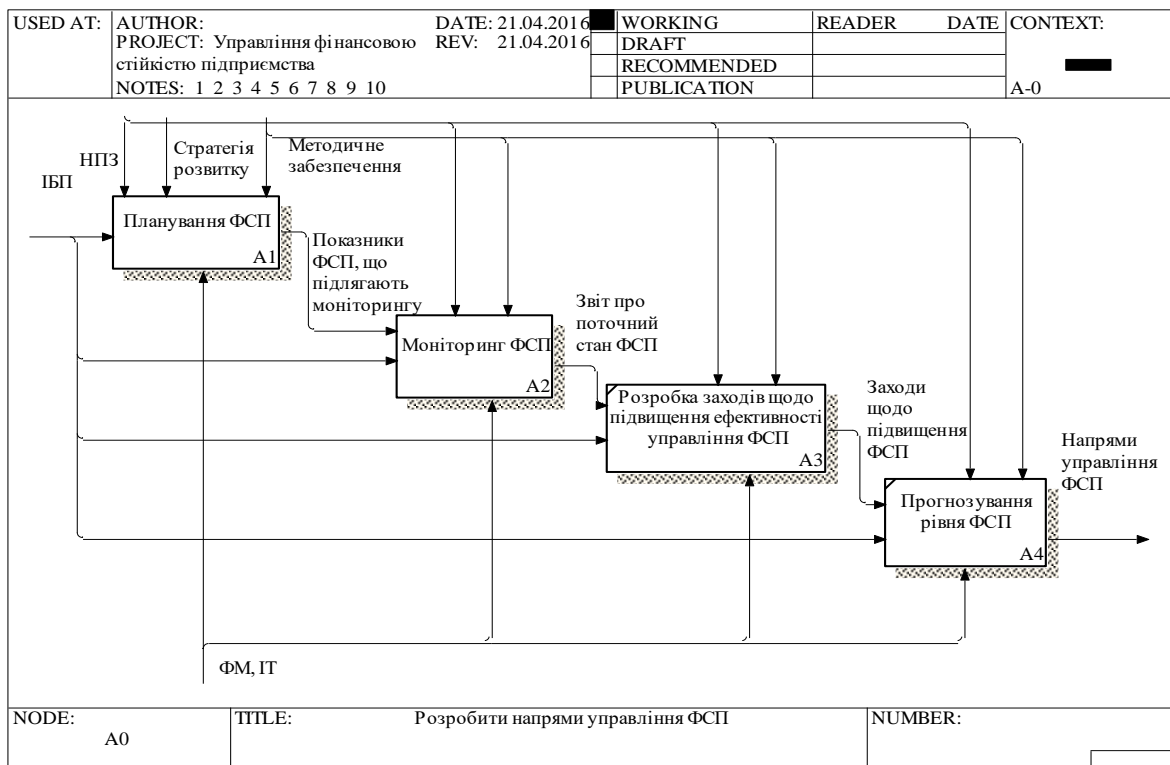

Рис. 3. Діаграма декомпозиції блока А2 – Моніторинг фінансової стійкості підприємства

Діаграму чотирирівневого дерева вузлів створеної функціональної моделі «Управління фінансовою стійкістю підприємства» подано на рис. 4.

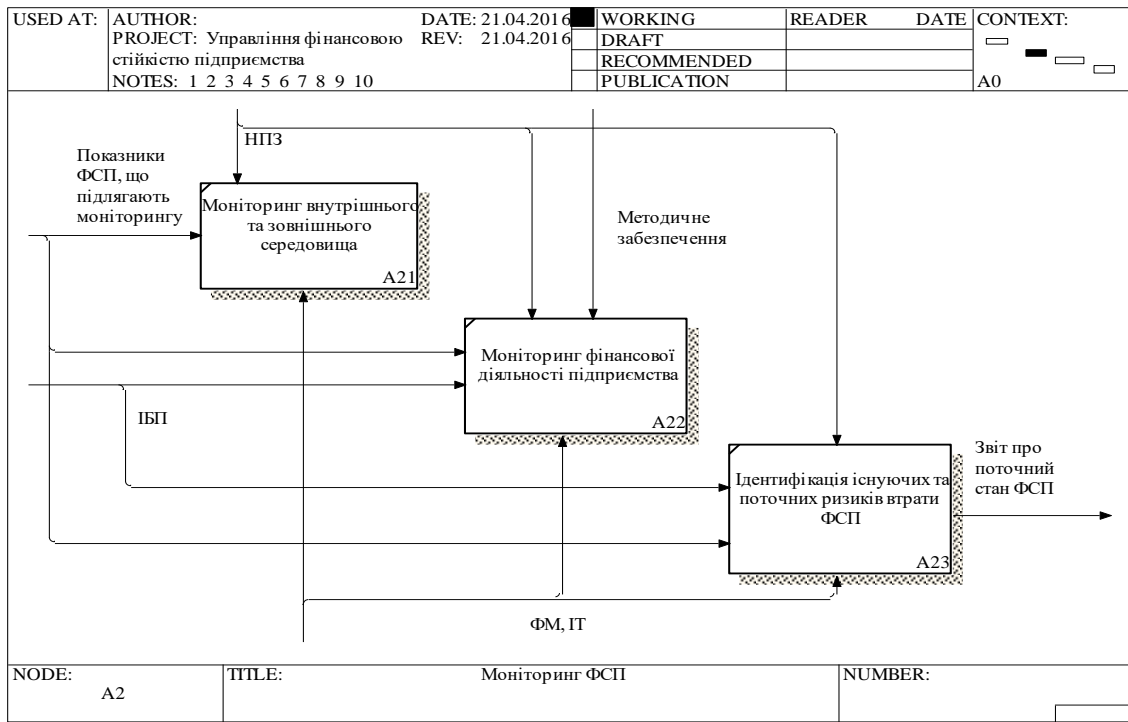

Рис. 4. Діаграма чотирирівневого дерева вузлів моделі «Управління фінансовою стійкістю підприємства»

Висновки. Отримана удосконалена структурно-функціональна модель надає можливість проілюструвати порядок дій в процесі досягнення необхідного рівня фінансової стійкості на основі реалізації послідовних етапів управління з урахуванням тактичних та стратегічних орієнтирів діяльності підприємства. Суттєвою перевагою застосування структурно-функціональної моделі є можливість відслідковувати фінансовими аналітиками процес виконання робіт щодо управління фінансовою стійкістю підприємства, вчасно вносити необхідні корективи, та, на цій основі, підвищити ефективність управлінських рішень.

Таким чином, кожен процес, кожна операція, в процесі управління фінансовою стійкістю підприємства, можуть бути змодельовані з використанням сучасних технологій та вдосконалені шляхом проведення відповідного реінжинірингу.

СПИСОК ЛІТЕРАТУРИ

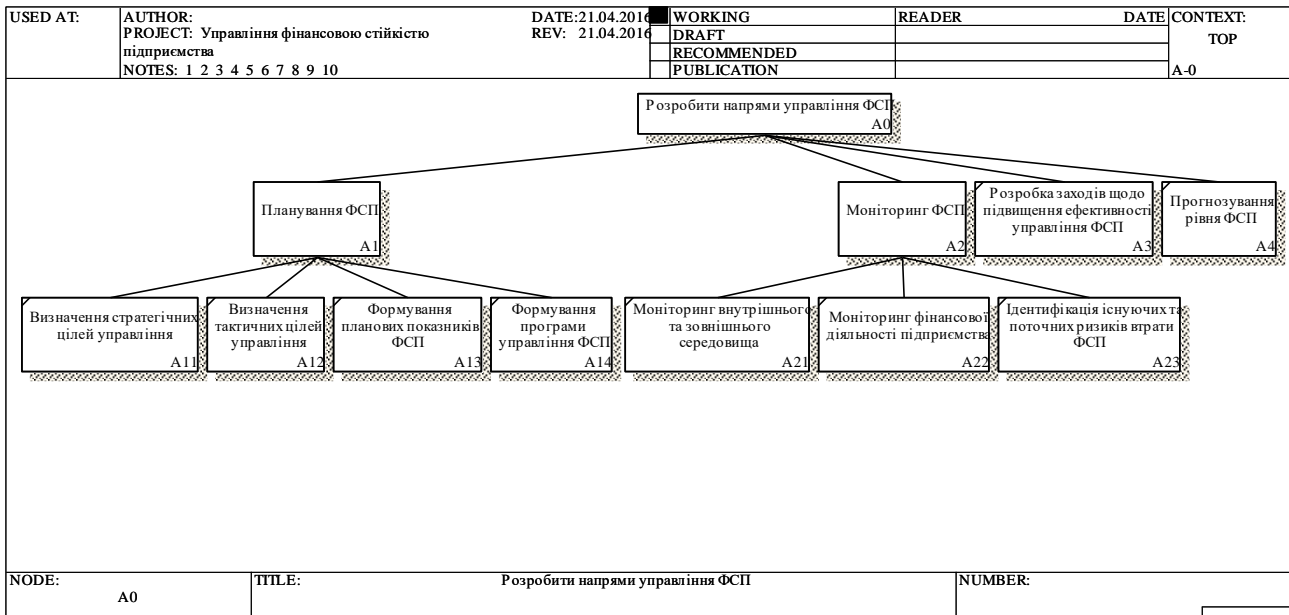
1. Масленніков Є. І. Механізм управління фінансовою стійкістю промислового підприємства. *Ефективна економіка*. 2015. № 1.
2. Філонич О. М., Дряпак Я. О. Управління фінансовою стійкістю підприємства. *Економіка і регіон*. 2012. № 1 (32). С. 199-202.

ПРОЕКТНИЙ МЕНЕДЖМЕНТ ЯК ІНСТРУМЕНТ ПІДВИЩЕННЯ ЕФЕКТИВНОСТІ ФУНКЦІОНУВАННЯ ПІДПРИЄМСТВА

Поліщук Оксана Володимирівна

к.е.н., доцент

Власенко Анастасія Вікторівна

Студент

Національний авіаційний університет

м. Київ, Україна

Вступ. В сучасних умовах ведення бізнесу проектний менеджмент визнається найбільш ефективним інструментом ведення підприємницької діяльності. Проектний менеджмент у системі управління підприємством допомагає команді співробітників сфокусуватись на конкретних цілях, що задані на певному етапі роботи, правильно розподілити ресурси, які задіяні для вчасного досягнення запланованого результату.

Організація роботи по конкретним задачам властива більшості зарубіжних компаній та все активніше застосовується у вітчизняних підприємств. Проектування передбачає заходи по формуванні та розробці концепції починаючи від її появи до втілення у реальність, для чого розробляється план, що представляє собою сценарій дій з розбивкою на часові відрізки і здійснювані процеси.

Мета роботи. Описати значення проектного менеджменту як інструменту для підвищення ефективності функціонування сучасних підприємств.

Матеріали та методи. Більшість аспектів концепції проектного менеджменту представлені в працях вітчизняних та зарубіжних авторів, таких як Р. Арчибальд, С. Бушуєв, В. Воропаєва, А. Гавриленко, Я. Гританс, О. Долгальова, В.Еліферова, В. Жуков, Д. Корольов, Ю. Колесник, В. Колосок, І. Мазур, В. Н.Ольдерогге, Дж. Пінто, Ю. Попов, О. Поважний, О. Полякова, В. Рач. Також проектному менеджменту присвячено багато статей в мережі Інтернет та на платформах освітніх проєктів.

Аналіз та синтез інформації дозволили всебічно розглянути проектний

менеджмент в системі функціонування підприємства. Узагальнення та структурний аналіз дозволили оцінити механізм управління проектами в аспекті ефективності роботи організації.

Результати обговорення. Останнім часом проектний менеджмент завойовує все більше бізнес-процесів у різних сферах підприємництва. Це визначає необхідність всебічного дослідження методології проектного менеджменту, його місця в структурі сучасного менеджменту та інструменту підвищення ефективності функціонування.

У сучасному світі технології та інструменти ефективного менеджменту, що дозволяють досягати поставлених цілей та завдань, оптимізувати ресурси, у тому числі тимчасові, відіграють першорядне значення. Тому різні аспекти проектного менеджменту постійно перебувають у центрі уваги наукових досліджень, ділового співтовариства.

Проектний підхід в управлінні універсальний, його можна впровадити незважаючи на напрямок діяльності, тривалість та масштаби підприємства.

Об'єктами проектного менеджменту виступають проекти, програми, портфелі проектів (програм). Предмет проектного менеджменту – це організаційні проектні структури, команда проекту, ризики проекту, проектне фінансування, вартість та якість проекту, маркетинг проекту, оптимізація комунікацій проекту, інтереси зацікавлених сторін проекту та ін.

Застосування принципів проектного менеджменту на практиці дозволяє досягти поставлених цілей та забезпечити економію ресурсів за рахунок:

- зниження управлінських витрат (визначення ролей, повноважень та відповідальності; ефективне використання матричної структури; загальні правила комунікацій; єдиний інформаційний простір);

- мінімізації впливу ризиків (аналіз зацікавлених сторін та ризиків проекту; планування реагування та облік ризиків у планах);

- зменшення масштабів переробок (чітке визначення цілей, результатів та меж проекту; розробка необхідної кількості планів; побудова ефективної системи

контролю).

Особливого значення технології проектного менеджменту набувають в умовах зростання підприємницької активності, трансформації форм власності, необхідності оптимізації бізнес-процесів, прийняття ефективних управлінських рішень, забезпечення конкурентних переваг у сучасному економічному середовищі.

Це пов'язано з тим, що принципи проектного менеджменту дозволяють чіткіше визначити цілі, завдання та етапи, необхідні для їх досягнення, оптимальні обсяги ресурсів, часові терміни, а також виявити можливі ризики та розробити відповідні стратегії. Отже, методологія проектного менеджменту представляє ефективний інструмент, що дозволяє вирішувати питання стратегічного розвитку в ситуації постійних змін умов зовнішньої та внутрішнього середовища.

Ефективність технологій проектного менеджменту багато в чому залежить від виду проекту, його функціональної та галузевої спрямованості. Тому дуже важливою є ідентифікація проекту. Існує безліч класифікацій проектів, залежно від використання того чи іншого критерію (основна мета проекту, його масштаб, тривалість, сфера діяльності, складність проекту та ін.). Розрізняють комерційні та некомерційні проекти, державні та приватні, мегапроекти, середні та великі проекти, середньострокові та довгострокові проекти, технічні, організаційні, соціальні, інвестиційні, інноваційні, маркетингові та ін.

Реалізація багатьох проектів та програм вимагає формування та розвитку команди проекту. Ведення проектної діяльності стимулює розвиток багатьох інноваційних ідей, мобільність робочої сили, виконання взятих зобов'язань, активізую роботу персоналу підприємства та підвищує вмотивованість. Ці фактори сприяють збільшенню ефективності функціонування всієї організації.

Висновки. Однією з тенденцій розвитку сучасної економіки є все більше поширення принципів проектного менеджменту у різних галузях та сферах. Використання технологій проектного менеджменту сприяє виконанню намічених цілей, оптимізації ресурсів, виявлення та мінімізації ризиків, створенню

ефективної системи контролю. Проектний менеджмент є невід'ємним елементом системи управління організації, що дозволяє вирішувати питання стратегічного розвитку.

Проектне управління – це ефективний інструмент, який забезпечує відкритість та прозорість не лише фінансового планування але й майбутніх витрат, що підкреслює особливу актуальність на сучасному етапі ведення бізнесу.

ВПЛИВ ДІЯЛЬНОСТІ ТРАНСНАЦІОНАЛЬНИХ КОРПОРАЦІЙ НА РОЗВИТОК СВІТОВОЇ ЕКОНОМІКИ

Пузирьова Поліна Володимирівна,

к.е.н., доцент

Константиненко Євген Сергійович

Київський національний університет

технологій та дизайну,

м. Київ, Україна

Вступ. У сучасному світі основними суб'єктами зовнішньоекономічних зв'язків та рушійною силою інтеграції світової економіки є транснаціональні корпорації. Вони є гігантськими фінансово-промисловими об'єднаннями, національними або інтернаціональними за капіталом, побудованими за принципом планування та управління у світовому масштабі, беруть участь у міжнародному поділі праці і використовують переваги інтернаціоналізації господарського життя для максимізації прибутку. Під транснаціональними корпораціями (ТНК) треба розуміти підприємство, що створене в будь-якій організаційно-правовій формі та складається з материнських і контрольованих зарубіжних підприємств, розміщених відповідно в країні базування і приймаючих державах та територіях. Сучасні ТНК – це міжнародні компанії, що мають свої господарські підрозділи не менше ніж у двох країнах і керують цими підрозділами з одного або декількох центрів на основі такого механізму прийняття рішень, який дозволяє проводити узгоджену політику і загальну стратегію, розподіляючи ресурси технології і відповідальність для досягнення результату – отримання прибутку.

Метою дослідження є теоретико – практичні основи діяльності та впливу транснаціональних корпорацій на розвиток світової економіки.

Матеріали та методи дослідження, які обрані для проведення дослідження охоплюють загальнонаукові підходи та прийоми. Серед них варто виділити: синтез та аналіз; дедукція й індукція.

Результати обговорення. Сьогодні транснаціональні корпорації відіграють дуже важливу роль у глобалізації світової економіки. Вони є рушійним механізмом глобалізації міжнародних економічних відносин. ТНК сьогодні це не лише головні суб'єкти світової економіки, а й важлива частка національної. З кожним роком роль ТНК посилюється, тому необхідно вивчати такий вплив як на національному, так і на державному рівні.

Для ослабленого національного господарства України, не менш важливим фактором є залучення додаткового іноземного капіталу та інвестицій, які можуть допомогти відновити економіку країни, а також надати поштовх для її подальшого розвитку [3; 8].

Розміщення на території України потужностей ТНК – це одна із заповорок надходження прямих іноземних інвестицій в нашу державу. Розглянемо Обсяги прямих іноземних інвестицій в Україну станом на 2021 рік, млн. дол. США, рис. 1 [5].



Рис. 1. Обсяги прямих іноземних інвестицій в Україну станом на 2021 рік, %

Збільшення привабливості України для іноземних інвесторів залежить від темпів ринкової трансформації економіки, макроекономічної стабілізації, характеру структурних перетворень. Наявність розвинутого внутрішнього ринку капіталу є важливою передумовою створення конкурентоспроможного

інвестиційного клімату країни. Нерозвинутість фондового ринку, фінансової інфраструктури значно ускладнює процес залучення прямих іноземних інвестицій [2].

Також слід проаналізувати розподіл іноземних підприємств в Україні за галузями економіки. Цей розподіл ми бачимо на рис.2.

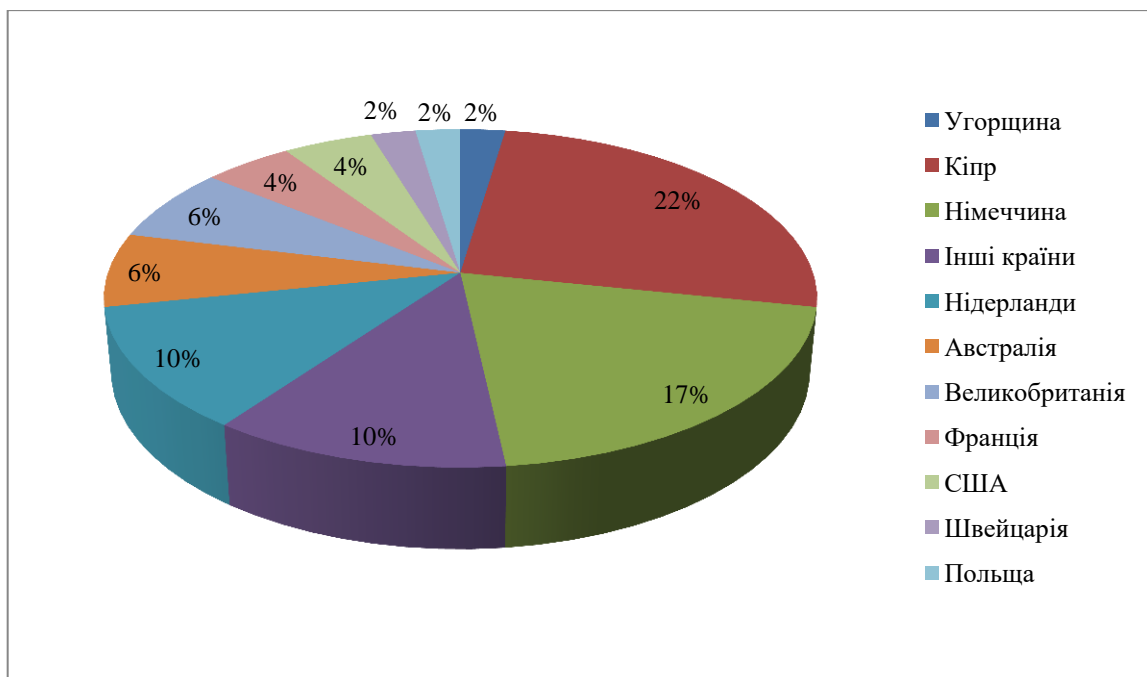

Рис. 2. Розподіл іноземних підприємств в Україні за галузями економіки

Більша частина ТНК зосереджена в галузі торгівлі та ремонту, в переробній промисловості, в операціях з нерухомістю, будівництві. Як бачимо, іноземні компанії не прагнуть вкладати кошти у високотехнологічні галузі, а більшість інвестицій направляють на торгівлю – галузь, яка дозволяє швидко отримувати високі прибутки. Переробна промисловість також виступає пріоритетною галуззю для іноземних інвесторів, що є позитивним для економіки України. Адже саме переробна промисловість дозволяє виробляти кінцевий продукт і оновлювати технологію переробки. Наступними за пріоритетністю є галузь нерухомості та будівництва [12-15].

На сучасному етапі міжнародні транснаціональні корпорації є найважливішим елементом розвитку світового господарства та міжнародних економічних відносин. Їх інтенсивна діяльність відображає загострення міжнародної конкуренції та поглиблення міжнародного поділу праці. Тому

доцільно більш детально розглянути вплив транснаціональних корпорацій на такі аспекти зовнішньоекономічної діяльності [4].

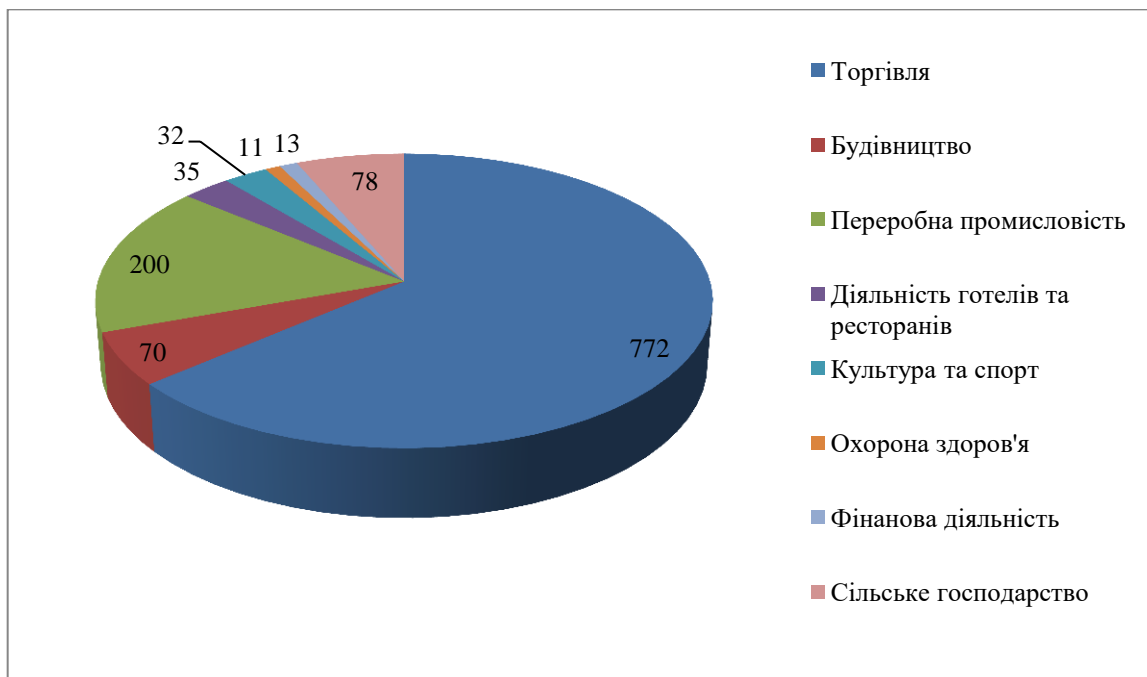
Транснаціональні корпорації за підтримки своєї держави сприяють досягненню її цілей у сфері міжнародних відносин, насамперед економічних. Маючи політичну підтримку своєї держави, транснаціональні корпорації в її інтересах залучають до господарського обігу природні та людські ресурси інших країн. Транснаціональні корпорації також благотворно впливають на міжнародні відносини, насамперед на стан міжнародної безпеки, оскільки сприяють розвитку взаємозалежності та взаєморозуміння різних держав.

Політичне та економічне значення транснаціональних корпорацій настільки велике, що в доступному для огляду майбутньому вони залишаться одним із важливих факторів посилення впливу промислово розвинених країн у багатьох регіонах світу. З цього випливає очевидний висновок про те, що турбота про перетворення провідних вітчизняних корпорацій у транснаціональні стала свідомою метою зовнішньої політики держав, які прагнуть посилити свій вплив у міжнародному масштабі [4-7].

Висновки. Отже, можна зробити висновок, що за цих умов у світі зростає усвідомлення того факту, що реалізована на даний момент модель глобалізації, яка базується насамперед на економічних і технологічних ресурсах суспільства, має надзвичайно примітивний розвиток і тягне за собою глобальну кризу. З усього вищевикладеного випливає, що оптимальна стратегія держави в умовах глобалізації передбачає не диктат щодо громадянського суспільства, а все тіснішу співпрацю з ним, делегування частини своїх повноважень місцевому самоврядуванню та інші структури громадянського суспільства. Тісна співпраця органів державної влади з профспілками, об'єднаннями підприємців, екологічними, правозахисними та іншими громадськими організаціями дає змогу консолідувати суспільство, активізувати творчі сили нації на найнижчому рівні, адекватно підходити до вирішення загострених соціальних проблем, ефективно контролювати дії бюрократичного апарату та боротися з корупцією. Це дозволяє говорити про можливість успішної інтеграції національних держав у світове

співтовариство.

СПИСОК ВИКОРИСТАНИХ ДЖЕРЕЛ

1. Іванова І. Актуальні конкурентні стратегії ТНК в умовах економіки знань. Світ фінансів, 2017. т. №3. С. 208-213.
2. Кочетков В. М. Розвиток українських ТНК як фактор росту економіки країни. Ефективна економіка. 2019. № 10. С. 55-60.
3. Комарецька П. В. Управління фінансовим потенціалом підприємств : автореф. дис. ... канд. екон. наук : спец. 08.06.01 Економіка, організація і управління підприємствами. К., 2006. 21 с.
4. Лимонова Е. М. Транснаціональні корпорації: основні етапи розвитку та регулювання їхньої діяльності в умовах глобалізації. Європейський вектор економічного розвитку. 2020. Вип. 1. С. 93 – 101.
5. Молчанова Е. Взаємодія транснаціональних корпорацій з національними економіками на прикладі України. URL: pdf-files/bueros/ukraine/09718.pdf (дата звернення 30.09.2022)
6. Міністерство економічного розвитку і торгівлі України URL: <http://www.me.gov.ua/> (дата звернення 30.09.2022)
7. Поляков В. В. Світова економіка та міжнародний бізнес : підручник. Миколаїв: КНОРУС, 2018. 688 с.
8. Пузирьова П. В. Управління фінансовим потенціалом підприємств : автореф. дис. на здобуття наук. ступеня канд. ек. наук : спец. 08.00.04 «економіка та управління підприємствами» Пузирьова Поліна Володимирівна Київ, 2009. 26с.
9. Пучков А. Крупнейшие ТНК в мире. Слайд-шоу. URL: <http://www.slideshare.net> (дата звернення 01.10.2022)
10. Рокоча В. Транснаціональні корпорації: навчальний посібник. Київ: Таксон, 2018. 304 с.
11. Сорока І. Б. Транснаціональні корпорації та їхня роль у процесі активізації міжнародної інтеграції. Актуальні проблеми економіки. 2017. С. 35-41.
12. Терехов Є. М., Прокопенко О. В. Вплив транснаціональних корпорацій

на розвиток національних економічних систем. Вісник Сумського державного університету: Сер. «Економіка». 2017. № 1. С. 103-113.

13. Федоренко В. Г. Транснаціональні корпорації як системо утворюючий фактор розвитку національних економік. Інвестиції: практика та досвід. 2017. № 7. С. 31-34.

14. Чуйко О. Науково-теоретичні основи інновацій та інноваційного процесу: сутність, види, еволюція. Економіка. 2019. № 2. С. 7-13

15. Якубовський С. О., Козак Ю. Г., Савчук О. В. та ін. Транснаціональні корпорації: особливості інвестиційної діяльності: Навч. посібник. Київ: Центр навчальної літератури, 2019. 488с.

СУЧАСНИЙ СТАН ТА РОЗВИТОК КРИПТОРИНКУ В УКРАЇНІ

Сейсебаєва Наталія Григорівна

к.е.н., доцент

Хмельковська Тетяна Василівна

студентка,

Запорізький національний університет

м. Запоріжжя, Україна

Вступ. Крипторинок — це один з найбільш потужніших секторів цифрової економіки. Саме минулого року загальна капіталізація галузі зросла до \$3 трлн. Жодна інша сфера не може похвалитися таким потужним темпом приросту капіталу. Криптоіндустрія активно розвивається в Україні.

Ціль роботи. Розглянути стан крипторинку, його особливості та розвиток.

Матеріали та методи. Методологічний фундамент дослідження становлять загальнотеоретичні та емпіричні методи дослідження.

Результати та обговорення. Під час дослідження виявили, що у 2022 р. прийнятий закон "Про віртуальні активи", який запускає легальний ринок віртуальних активів та виводить криптосектор з тіні.

Закон "Про віртуальні активи" передбачає, що [1]:

- Легальна робота іноземних та українських криптобірж.
- Банки матимуть змогу відкривати рахунки для криптокомпаній.
- Українці можуть захистити свої вкладення у віртуальних активах.
- Україна гарантуватиме судовий захист прав на віртуальні активи.

В момент повномасштабного вторгнення Росії в Україну національний криптофонд зібрав понад \$54 мільйони в діджитал-активах. Вони стали потужним інструментом залучення додаткового фінансування на підтримку Збройних Сил України.

Але допомога армії, котра протистоїть агресору, – не єдине, що може зробити для нашої країни глобальний крипторинок. Як показує статистика, стрімке зростання та розвиток в українському сегменті він демонструє останні

кілька років. Дані Global Crypto за минулий рік наочні: річний оборот крипторинку в Україні перевищив \$8 млрд, обсяг транзакцій сягав \$100 млн на день, кожен восьмий українець (приблизно 5,5 млн осіб) мав криптовалюту. У рейтингу глобального індексу використання криптоактивів у 2022 році, складеному аналітичною компанією Chainalysis, Україна посіла третє місце.

Під час складання рейтингу аналітична компанія враховувала такі показники [2]:

- вартість криптовалют, які проходять через централізовані біржі;
- обсяг P2P-торгівлі;
- обсяг транзакцій, проведених через DeFi-протоколи.

Таблиця 1.

The 2022 Global Crypto Adoption Index

Country	Overall index rankinn	Overall index score	Centralized service value received ranking	Ratail centralized service value received ranking	P2P exchange trade volume ranking	DeFi value receivec ranking
Vietnam	1	1.000	5	5	2	7
Philippines	2	0.753	4	4	66	13
Ukraine	3	0.694	6	6	39	10
India	4	0.663	1	1	82	1
United States	5	0.653	3	3	111	3

Джерело складене на основі [3]

Криптовалюти стали для багатьох українців швидким та найзручнішим способом поповнити гаманці. У країнах Євросоюзу вони можуть без обмежень користуватися криптогаманцями, а також безкоштовно оформлювати фізичні картки, які дають змогу оплачувати товари та послуги як фіатними грошима, так і крипто валютою.

Крім того, найуразливіші групи біженців отримали можливість пройти реєстрацію та отримати фінансову допомогу від Binance та інших криптокомпаній – в еквіваленті \$75 на місяць на особу протягом трьох місяців. Цю допомогу отримали 5000 біженців, серед них – матері-одиначки, які страждають на хронічні захворювання, та представники етнічних меншин (команда криптобіржі запустила

проект верифікації на місцях). Наразі Binance працює над запуском в Україні криптовалютних карток, якими можна користуватися без обмежень, готує кілька партнерських програм, які дозволять громадянам оплачувати товари криптовалютою, а також веде спільний із Мінцифрою проект перенавчання внутрішньо переміщених осіб – IT Generation. Головне завдання криптобіржі та всього блокчейн-кластера, який працює у зв'язці з Мінцифри, – зробити так, щоб якомога більше коштів поверталось в Україну.

Висновки. Отже, повномасштабна агресія проти України наочно продемонструвала потенціал криптовалютного ринку: свободу цифрового світу, швидкість та безпеку транскордонних переказів, відмову від посередників та легке подолання бар'єрів традиційних фінансових систем. За останні півроку крипторинку запропонував тренд із цифрової валютної філантропії, а також новий фінансовий механізм для міжнародних організацій – криптофонд.

Під час дослідження виявили, що криптоблагодійність наразі вигідна Україні з двох точок зору: по-перше, транзакції відбуваються за лічені хвилини, і в цьому величезна перевага крипторинку перед традиційною банківською системою; по-друге, легкість та прозорість здійснення донату, а також відсутність третіх осіб при виконанні транзакцій із децентралізованих гаманців стимулює меценатів ще більше допомагати нашій країні боротися з агресором. Учасники крипторинку кажуть: тепер цифрова валюта – більше, ніж просто актив. Нині це спосіб максимально швидко та гарантовано надати рятівну допомогу.

СПИСОК ВИКОРИСТАНИХ ДЖЕРЕЛ:

1. Закон "Про віртуальні активи" 2022 р. URL: <https://zakon.rada.gov.ua/laws/show/2074-20#Text>

2. Україна посіла третє місце в рейтингу глобального індексу використання криптоактивів у 2022 році. URL: <https://dia.dp.gov.ua/ukrain-a-v-trijci-svitovix-lideriv-z-vikoristannya-kriptoaktiviv/>

3. The 2022 Global Crypto Adoption Index. URL: <https://blog.chainalysis.com/reports/2022-global-crypto-adoption-index/>

ВИЗНАЧЕННЯ АМОРТИЗАЦІЇ НЕОБОРОТНИХ АКТИВІВ ЗА ОБЕРНЕНИМ МЕТОДОМ НА ОСНОВІ ФІНАНСОВИХ ДОХОДІВ

Сук Петро Леонідович

докт. екон. наук, професор, професор кафедри
Відокремлений підрозділ
Національного університету
біоресурсів і природокористування України
Ніжинський агротехнічний інститут
Україна

Вступ. Здійснення виробничого процесу відбувається при використанні необоротних активів. Вони приймають участь більш як в одному операційному циклі і використовуються понад дванадцять місяців. Свою вартість вони переносять на створену продукцію частинами за допомогою нарахування амортизації. Існують різні методи розрахунку амортизації необоротних активів. Одним із них є обернений метод амортизації на основі фінансових доходів.

Мета обґрунтувати застосування оберненого методу амортизації необоротних активів на основі фінансових доходів.

Матеріали та методи. Відповідно до П(С)БО 15 “Дохід” до складу фінансових доходів включаються дивіденди, відсотки та інші доходи, отримані від фінансових інвестицій (крім доходів, які обліковуються за методом участі в капіталі) [1].

Облік фінансових доходів ведуть на рахунку 73 “Інші фінансові доходи” за такими субрахунками:

731 “Дивіденди одержані”;

732 “Відсотки одержані”;

733 “Інші доходи від фінансових операцій”.

На субрахунку 731 “Дивіденди одержані” узагальнюється інформація про належні дивіденди від інших підприємств, що не є асоційованими, дочірніми та спільними. На субрахунку 732 “Відсотки одержані” узагальнюється інформація про відсотки за облігаціями чи іншими цінними паперами, за якими не ведеться

облік на субрахунку 731 “Дивіденди одержані”, зокрема винагороди за здані в фінансову оренду необоротні активи тощо. На субрахунку 733 “Інші доходи від фінансових операцій” узагальнюється інформація про інші доходи від фінансової діяльності, що не знайшли відображення на інших субрахунках рахунку 73 “Інші фінансові доходи”, зокрема про доходи від амортизації премії за випущеними облігаціями, а також відсотки, отримані за строковими депозитними вкладками [2;3].

Фінансові доходи відображаються в статті “Інші фінансові доходи” (код рядка 2220) Звіту про фінансові результати (Звіту про сукупний дохід) (форма №2). Ця стаття включає дивіденди, відсотки та інші доходи, отримані від фінансових інвестицій (крім доходів, які обліковуються за методом участі в капіталі) [4; 5]. Відповідно до видів фінансових доходів і субрахунків рахунку 73 можна використовувати різні обернені методи амортизації необоротних активів на основі фінансових доходів: 1) на основі дивідендів одержаних; 2) на основі відсотків одержаних; 3) на основі інших доходів від фінансових операцій та інші.

Розрахунок оберненого методу на основі фінансових доходів здійснюється в протилежному порядку до методу на основі фінансових доходів, але суми проставляються в зворотній черговості: 1-й рік у останній, 2-й у передостанній і т.д. За методом амортизації на основі фінансових доходів річна сума амортизації розраховуються як добуток вартості, що амортизується (різниця між первісною і ліквідаційною вартістю), та коефіцієнта амортизації, який обчислюється діленням фактичного обсягу фінансових доходів за період на плановий обсяг фінансових доходів.

Нарахування амортизації за методом на основі фінансових доходів здійснюється за формулами:

$$CA = (PB - LB) \times KA,$$

де CA – сума амортизації; PB – первісна вартість об’єкта; LB – ліквідаційна вартість об’єкта; KA – коефіцієнт амортизації.

$$KA = \text{ФОФД} : \text{ПОФД},$$

де ФОФД – фактичний обсяг фінансових доходів за період;

ПОФД - плановий обсяг фінансових доходів.

Розраховувати амортизацію необоротних активів оберненим методом на основі фінансових доходів можна за двома способами: 1) від початкової вартості необоротних активів; 2) від залишкової (балансової) вартості необоротних активів. Щоб визначити амортизацію необоротних активів оберненим методом на основі фінансових доходів наведемо приклад.

Приклад. Первісна вартість придбаних активів – 128000 грн, їх термін експлуатації – 4 роки, ліквідаційна вартість – 20000 грн. Вартість, яка підлягає амортизації, становить 108000 грн ($128000 - 20000 = 108000$).

Очікується, що за 4 роки підприємство отримає фінансових доходів на суму 270000 грн, у т. ч.: 1-й рік – 120000 грн, 2-й рік – 80000 грн, 3-й рік – 40000 грн, 4-й рік – 30000 грн.

Коефіцієнт амортизації дорівнює: За 1-й рік – 0,4444 ($120000 : 270000 = 0,4444$), за 2-й рік – 0,2963 ($80000 : 270000 = 0,2963$), за 3-й рік – 0,1482 ($40000 : 270000 = 0,1482$), за 4-й рік – 0,1111 ($30000 : 270000 = 0,1111$).

Обчислення амортизації необоротних активів від початкової вартості необоротних активів (1-й спосіб) оберненим методом на основі фінансових доходів наведено в таблицях 1 і 2.

Таблиця 1

Визначення амортизації необоротних активів методом на основі фінансових доходів (1-й спосіб – від початкової вартості необоротних активів)

Рік	Вартість, що амортизується, грн	Фінансові доходи, грн	Коефіцієнт амортизації	Річна сума амортизації, грн
1	108000	120000	0,4444	47995
2	108000	80000	0,2963	32000
3	108000	40000	0,1482	16006
4	108000	30000	0,1111	11999
x	Разом	270000	1	108000

Таблиця 2

Визначення амортизації необоротних активів оберненим методом на основі фінансових доходів (1-й спосіб – від початкової вартості необоротних активів)

Рік	Вартість, що амортизується, грн	Фінансові доходи, грн	Коефіцієнт амортизації	Річна сума амортизації, грн
1	108000	30000	0,1111	11999
2	108000	40000	0,1482	16006
3	108000	80000	0,2963	32000
4	108000	120000	0,4444	47995
x	Разом	270000	1	108000

Розрахунок оберненого методу амортизації на основі фінансових доходів від залишкової (балансової) вартості необоротних активів (2-й спосіб) подано в таблицях 3 і 4.

Таблиця 3

Визначення амортизації необоротних активів методом на основі фінансових доходів (2-й спосіб – від залишкової (балансової) вартості необоротних активів)

Рік	Вартість, що амортизується, грн	Фінансові доходи, грн	Коефіцієнт амортизації	Річна сума амортизації, грн
1	108000	120000	0,4444	47995
2	60005	80000	0,2963	17779
3	42226	40000	0,1482	6258
4	35968	30000	0,1111	35968
x	Разом	270000	1	108000

Визначення амортизації необоротних активів оберненим методом на основі фінансових доходів (2-й спосіб – від залишкової (балансової) вартості необоротних активів)

Рік	Вартість, що амортизується, грн	Фінансові доходи, грн	Коефіцієнт амортизації	Річна сума амортизації, грн
1	35968	30000	0,1111	35968
2	42226	40000	0,1482	6258
3	60005	80000	0,2963	17779
4	108000	120000	0,4444	47995
x	Разом	270000	1	108000

При використанні 1-го способу (табл. 1 і 2) вартість необоротних активів повністю розподіляється протягом періоду нарахування амортизації, а застосування 2-го способу не дає змоги повністю розподілити вартість необоротних активів за строк їх амортизації. В останній рік нерозподілена вартість необоротних активів списується у витрати (табл. 3 і 4).

Результати і обговорення. Фінансові доходи є однією із груп доходів відповідно до П(С)БО 15 “Дохід”.

До фінансових доходів відносяться дивіденди, відсотки та інші доходи від фінансової діяльності, які не включаються до доходів від участі в капіталі, зокрема, належні дивіденди від інших підприємств, що не є асоційованими, дочірніми та спільними, відсотки за облігаціями чи іншими цінними паперами, наприклад, винагороди за здані в фінансову оренду необоротні активи, а також інші доходи від фінансової діяльності, тобто доходи від амортизації премії за випущеними облігаціями, а також відсотки, отримані за строковими депозитними вкладками.

Фінансові доходи обліковуються на рахунку 73 “Інші фінансові доходи” за субрахунками: 731 “Дивіденди одержані”, 732 “Відсотки одержані”, 733 “Інші доходи від фінансових операцій”.

Висновки. Амортизацію необоротних активів можна нараховувати за допомогою оберненого методу на основі фінансових доходів. Він є зворотним до методу амортизації на основі фінансових доходів.

Можна використовувати обернені методи амортизації на основі фінансових доходів відповідно до субрахунків рахунку 73: 1) на основі дивідендів одержаних; 2) на основі відсотків одержаних; 3) на основі інших доходів від фінансових операцій, а також за іншими видами фінансових доходів.

Розрахунок амортизації необоротних активів за оберненим методом на основі фінансових доходів можна здійснювати за двома способами: 1) від початкової вартості необоротних активів; 2) від залишкової (балансової) вартості необоротних активів.

СПИСОК ВИКОРИСТАНИХ ДЖЕРЕЛ:

1. Положення (стандарт) бухгалтерського обліку 15 “Дохід”, затверджено наказом Міністерства фінансів України від 29 листопада 1999 р. № 290, зареєстровано в Міністерстві юстиції України 14 грудня 1999 р. за № 860/4153. – Електронний ресурс. – Режим доступу : <https://zakon.rada.gov.ua/laws/show/z0860-99#Text>.

2. План рахунків бухгалтерського обліку активів, капіталу, зобов’язань і господарських операцій підприємств і організацій, затверджено наказом Міністерства фінансів України 30 листопада 1999 р. № 291 (у редакції наказу Міністерства фінансів України 09 грудня 2011 р. № 1591), зареєстровано в Міністерстві юстиції України 28 грудня 2011 р. за № 1557/20295. – Електронний ресурс. – Режим доступу : <https://zakon.rada.gov.ua/laws/show/z1557-11#Text>.

3. Інструкція про застосування Плану рахунків бухгалтерського обліку активів, капіталу, зобов’язань і господарських операцій підприємств і організацій, затверджено наказом Міністерства фінансів України 30 листопада 1999 р. № 291, зареєстровано в Міністерстві юстиції України 21 грудня 1999 р. за № 893/4186. – Електронний ресурс. – Режим доступу : <https://zakon.rada.gov.ua/laws/show/z0893-99#Text>.

4. Національне положення (стандарт) бухгалтерського обліку 1 “Загальні вимоги до фінансової звітності”, затверджено наказом Міністерства фінансів України 7 лютого 2013 р. № 73, зареєстровано в Міністерстві юстиції України 28 лютого 2013 р. за № 336/22868. – Електронний ресурс. – Режим доступу : <https://zakon.rada.gov.ua/laws/show/z0336-13#Text>.

5. Методичні рекомендації щодо заповнення форм фінансової звітності, затверджено наказом Міністерства фінансів України 28 березня 2013 р. № 433. – Електронний ресурс. – Режим доступу : <https://zakon.rada.gov.ua/rada/show/v0433201-13/conv#Text>.

ФРАНЧАЙЗИНГ: СВІТОВИЙ ДОСВІД ТА ОСОБЛИВОСТІ РОЗВИТКУ В УКРАЇНІ

Телішко Марія Михайлівна

Студентка економічного факультету
Львівського національного університету ім. І. Франка

Вступ: Не всі можуть бути підприємцями. Для цього необхідна готовність йти на ризик, постійний пошук новаторських ідей. Багато хто з людей більш обережні. Вони віддають перевагу такій формі підприємницької діяльності, яка дає більшу впевненість в успіху. Такою формою є франчайзинг — система договірних відносин з кооперації господарської діяльності великих і малих фірм щодо розподілу продукції та послуг.

Франчайзинг – відома у всьому світі форма бізнесу. Слово «франшиза» походить від французького слова «franchise» (franchise — вигода, привілей). У вітчизняній літературі досить популярні два терміни: «франчайзинг» і схожий на нього «пільговий стартап».

Франчайзинг є відносно новим явищем для нашої економіки сьогодні, тоді як у розвинених країнах він практикувався протягом століть як засіб задоволення різноманітних потреб суспільства в послугах.

Франчайзинг - це об'єктивне явище, що склалося історично і міцно закріпилося в розвинених країнах під впливом об'єктивних потреб економічного розвитку.

Ціль роботи: Статтю присвячено дослідженню франчайзингу як важливого чинника розвитку економічного сектору України та у світі. Визначено суть франчайзингу. Проведено аналіз країн – світових лідерів за кількістю франчайзерів та діяльності світових компаній – лідерів у франчайзинговому бізнесі. Проведено дослідження зростання кількості франчайзингових компаній у світі та галузевої структури франчайзингу

Матеріали та методи: Впродовж написання статті було використано безліч іноземних джерел, що надавали інформацію для дослідження світового

франчайзингу та Господарський кодекс України в якому описано регулювання франчайзингу в Україні. Основним методом дослідження було порівняння та аналіз інформації, в статті додана таблиця динаміки розвитку франчайзингу за кордоном та діаграма співвідношення міжнародного франчайзингу.

Результати та обговорення: У міжнародному франчайзингу можна виділити 8 основних галузей, в яких франчайзинг є найбільш розповсюдженим: автомобільний бізнес, бізнес-послуги, комерційні та житлові послуги, готельний бізнес, сфера надання індивідуальних послуг, ресторанний бізнес, нерухомість, роздрібна торгівля. На рис. 1 можна побачити, що з усіх представлених галузей лідерами є ресторанний бізнес (30%) і сфера роздрібної торгівлі (25%). Причина, чому ці франшизи настільки популярні, полягає в тому, що вони зазвичай відносно дешеві, значна частина інвестицій йде на придбання товарів, а франчайзер не робить одноразовий платіж своєму франчайзеру та не пропонує знижку на покупку товари під час запуску. За останні 10 років модель франчайзингу стала дуже популярною в усьому світі, особливо в Бразилії, Китаї та Мексиці. За даними Міжнародної асоціації франчайзингу (IFA), її члени бачать експансію за кордон як важливий спосіб диверсифікації свого портфеля. Наприклад, опитування членів IFA у 2017 році показало, що 61% респондентів зараз ведуть бізнес за кордоном. Майже три чверті респондентів заявили, що планують розпочати або прискорити міжнародну експансію[1]. У деяких країнах іноземні франчайзингові компанії повинні створювати спільні підприємства з місцевими компаніями. У деяких випадках, наприклад у Сполучених Штатах, франчайзери заохочують угоди про спільне підприємства, щоб використати перевагами експертизи місцевої компанії чи фізичної особи.[6] Франчайзинг може розглядатися як альтернатива цим більш традиційним способам збільшення капіталу [2]. Під час оцінки потенційних ринків для франчайзингової експансії компанії оцінюють країни за такими показниками:

- кількість населення (розмір ринку);
- обсяг середнього класу (наявний дохід, рівень платоспроможності споживачів);

- нормативно-правова база (наскільки сприятливим є законодавче середовище);
- фінансова інфраструктура (оцінка можливості реалізації свого капіталу).[2]

Таблиця 1

Динаміка зростання кількості франчайзингових установ у світі

Сфера	2014 р.	2015 р.	2016 р.	2017 р.	2018 р., прогноз
Автомобільний бізнес	35,913	36,535	37,100	37,645	38,065
	<i>Відсоткова зміна</i>		1,7	1,5	1,1
Бізнес-послуги	101,590	103,596	105,080	106,207	108,037
	<i>Відсоткова зміна</i>		2,0	1,4	1,7
Комерційні та житлові послуги	63,552	64,371	65,083	65,817	66,966
	<i>Відсоткова зміна</i>		1,3	1,1	1,7
Готельний бізнес	26,939	27,396	27,712	27,998	28,475
	<i>Відсоткова зміна</i>		1,7	1,2	1,7
Сфера індивідуальних послуг	102,635	104,333	106,940	110,236	113,536
	<i>Відсоткова зміна</i>		1,7	2,5	3
Ресторанний бізнес	210,562	213,628	218,238	222,057	226,699
	<i>Відсоткова зміна</i>		1,5	2,2	2,1
Нерухомість	59,722	60,712	61,653	62,652	63,596
	<i>Відсоткова зміна</i>		1,7	1,5	1,5
Роздрібна торгівля	80,762	109,887	111,491	112,678	113,862
	<i>Відсоткова зміна</i>		36,1	1,5	1,1
Загальна кількість установ	681,675	720,458	733,297	745,290	759,236



Рис. 1. Галузева структура міжнародного франчайзингу у 2017 р.

Попит на франчайзинг в Україні в першу чергу зумовлений посиленням конкуренції на внутрішньому ринку, втратою багатьох вітчизняних підприємств ринків збуту, відсутністю належних можливостей фінансування впровадження нових технологій у виробництво, неконкурентоспроможністю іноземних компаній. Реалізація сучасних бізнес-проектів вимагає від підприємця широких знань у сферах менеджменту, маркетингу, реклами та вміння враховувати специфіку проекту.

За даними Української асоціації франчайзингу, наразі в Україні працює понад 190 франчайзингових компаній, які працюють із понад 2000 франчайзі. Дані по сегментах ринку: 25% франчайзі - підприємства громадського харчування (фаст-фуди, ресторани); 20% - підприємства роздрібної торгівлі продовольчими та непродовольчими товарами; 12% - підприємства сфери послуг (мобільний зв'язок, перукарні, хімчистки, спортивні клуби, туристичні фірми); 8% - АЗС; 35% - підприємства інших сфер.

Найефективнішим для українського бізнесу є комерційний франчайзинг, який дозволяє франчайзі не тільки реалізовувати положення франчайзингу товарів, а й виробляти продукцію материнської компанії з використанням її торгової марки. Передача повної бізнес-концепції полегшує входження франчайзингу в підприємницьку діяльність, оскільки такий франчайзинг регулює практично всі аспекти підприємницької діяльності. Використання комерційного франчайзингу передбачає надання франчайзі різноманітних переваг (навчання персоналу, послуги з постачання і навіть фінансування), що в кінцевому підсумку позитивно впливає на діяльність окремих франчайзі та роботу системи в цілому. Однак через недосконалість цієї системи поширеним став виробничий франчайзинг, який передбачає лише дозвіл франчайзі виробляти продукт франчайзера.

Загалом темпи розвитку франчайзингу в Україні не можна назвати високими, оскільки є багато стримуючих факторів. До них можна віднести:

- нестабільність українського інвестиційного ринку, за якої закордонні франчайзери, не маючи надійних гарантій, побоюються розвивати свій бізнес на

території нашої держави;

- недобросовісне ставлення до угоди франчайзингу дрібних фірм (франчайзі), тобто різного роду спроби зекономити на технології виробництва, також гальмують застосування франчайзингу через ризик зіпсованої репутації франчайзера;

- недостатня законодавча закріпленість франчайзингових відносин. Спеціального закону щодо регулювання відносин франчайзингу в Україні ще немає, він знаходиться на стадії розробки (на розгляд до Верховної Ради було подано Проект Закону України "Про франчайзинг"). Відносини між суб'єктами франчайзингових взаємин регулюються окремими розділами Цивільного, Господарського кодексів України [3], де розглядаються під поняттям «комерційної концесії», яке не відображає і не регулює всіх особливостей франчайзингу;

- висока вартість франшизи та брак стартового капіталу унеможлиблює цей спосіб здійснення підприємницької діяльності для малих підприємств;

- присутність у відносинах франчайзингу іноземного елемента, що викликає проблеми з'ясування правосуб'єктності іноземної сторони, правового регулювання і захисту виключних прав промислової власності та проблему відповідності українського законодавства міжнародним нормам і угодам.

Висновки:

На ринку франчайзингу, як і в будь-якому секторі економіки, є країни-лідери, де франчайзингові мережі домінують на міжнародному рівні, а також країни з нижчим рівнем розвитку франчайзингу. На даний час інтенсивний розвиток франчайзингу в Україні має передумови, тому актуальним є вивчення досвіду країн, які успішно використовували його як ефективну модель для розширення бізнесу. Для нашої країни франчайзинг є відносно новим явищем, тоді як в індустріально розвинутих країнах він практикується століттями для задоволення потреб суспільства в різноманітних послугах. Звичайно, тут слід враховувати, що стан ринкового середовища в розвинутих країнах значно відрізняється від стану української економіки. Основні відмінності полягають у

стабільних ринкових відносинах, ефективності та стабільності законодавства, відкритості інформації, розвиненій ринковій інфраструктурі, фінансовій стабільності, мінімальному офіційному «лудженні» економіки.

Проте, на мою думку, для більш раціонального та ефективного впровадження франчайзингу на вітчизняних підприємствах необхідно також детально та поглиблено вивчити досвід застосування франчайзингових відносин інших компаній, у тому числі зарубіжних, а також як особливості України. Слід враховувати економіку. Адже франчайзинг є однією з переважних форм організації бізнесу, розроблених світовою практикою, і в комплексі з іншими ринковими структурами здатний стимулювати розвиток українського малого бізнесу.

СПИСОК ВИКОРИСТАНИХ ДЖЕРЕЛ:

1. Maze J. IFA: Franchise Sector Expected to Grow in 2017. URL: <http://www.nrn.com/franchising/ifa-franchise-sector-expected-grow-36b-2017>
2. Top Markets Series: Franchising / International Trade Administration. 2016. URL: <https://www.trade.gov/topmarkets/franchising.asp>
3. Господарський кодекс України 2019. URL: <https://zakon.rada.gov.ua/laws/show/436-15#Text>

СУБОРДИНОВАНИЙ БОРГ: СУТНІСТЬ І РОЛЬ У ФОРМУВАННІ ФІНАНСОВИХ РЕСУРСІВ БАНКУ

Ткачук Наталія Миколаївна,

к.е.н., доцентка

Яворська Вікторія Вадимівна

Студентка

Хмельницький університет управління та права

імені Леоніда Юзькова

м. Хмельницький, Україна

Вступ. Достатні за обсягом та належним чином збалансовані фінансові ресурси банківських установ є важливою передумовою їх прибутковості, підтримки достатньої ліквідності та довіри з боку учасників ринку. Зміцнення ресурсної бази сприяє підвищенню можливостей банків у задоволенні поточних та інвестиційних потреб суб'єктів господарювання і домогосподарств у додаткових фінансових ресурсах. Разом з тим у сучасних умовах в Україні помітно загострились проблеми формування та використання ресурсів банків. За умов обмеженості можливостей збільшення фінансових ресурсів банків за рахунок акціонерів постає необхідність випуску інноваційних інструментів залучення капіталу, наприклад, випуски субординированих боргових зобов'язань, що є новим способом для вітчизняного банківського сектору.

Мета роботи. Метою роботи є виявлення сутності, особливостей та ролі субординованого боргу у формуванні фінансових ресурсів банку.

Матеріали та методи. Методологічною базою роботи є сукупність загальнонаукових та спеціальних методів дослідження. Зокрема, використано системний підхід до вивчення теоретичної сутності субординованого боргу банку; для аналізу сучасного стану субординованого боргу банківських установ використовувались методи аналізу і синтезу, узагальнення, які сприяли реалізації концептуальної єдності дослідження. Написання роботи здійснювалося на основі використання законодавчих та нормативно-правових актів НБУ, що стосуються питань формування фінансових ресурсів банків, монографічної літератури,

фахових статей, періодичних видань; статистичних показників фінансової діяльності банківської системи України.

Результати та обговорення. Інноваційні інструменти, які поєднують в собі особливості боргу та акціонерного капіталу, випускалися банками Європи вже наприкінці ХХ ст. Фінансовий ринок для таких інструментів швидко зростав як за обсягами, так і за різноманітністю інструментів, кількість яких збільшилась через особливості місцевих ринків і відмінності в національному податковому законодавстві. Вартість залученого боргового капіталу, як правило, є нижчою ніж акціонерного, що позитивно впливає на загальну вартість капіталу банку. За допомогою цих фінансових інструментів можна максимально збільшити розмір капіталу банку без зміни структури його власників банку. Тому, такі гібридні інструменти розроблялися банківськими установами саме для ефективного залучення коштів новим, більш прийнятним для регуляторних цілей способом, ніж це здійснювалося за допомогою нарощення акціонерного капіталу. Нагадаємо, що загальноприйнятим у світовій практиці є визначення поняття фінансового інструмента як контракту, що одночасно приводить до виникнення (або збільшення) фінансового активу одного підприємства і фінансового зобов'язання або інструмента власного капіталу в іншого [1].

Як відомо, регулятивний капітал складається з основного капіталу (капітал 1-го рівня) і додаткового капіталу (капітал 2-го рівня). У 1995р. Базельський комітет представив концепцію капіталу 3-го рівня, що дозволяє банкам, за умови схвалення національними органами регулювання та нагляду, розв'язувати проблеми ринкових ризиків, у тому числі за рахунок випуску короткострокового субординованого боргу. Таким чином, капітал 3-го рівня банки можуть залучати тільки для покриття ринкового ризику й використовувати для дотримання мінімальних вимог достатності власного капіталу. Основними причинами популярності використання банками інструментів гібридного капіталу з метою управління фінансовими ресурсами та структурою балансу банку є: простота й оперативність їх емісії; можливість врахування їх як у власному капіталі, так і в зобов'язаннях банку; переваги в оподаткуванні – можливість зменшити дохід

банку, який підлягає оподаткуванню, на розмір коштів, спрямованих в інструменти гібридного капіталу; відсутність загрози зміни існуючих власників банку.

Зауважимо, що в тому ж 1998р. Базельський комітет видав рекомендації (Сіднейський прес-реліз), які встановлювали умови для того, щоб ці інструменти вважались інструментами відповідної якості для їхньої кваліфікації на найвищому рівні регулятивного капіталу банку (1-му рівні), накладаючи водночас обмеження на їхнє включення у цей рівень. Згідно з цими рекомендаціями інструменти гібридного капіталу 1-го рівня (Hybrid Tier 1) повинні мати такі основні характеристики [1]:

- випущені та повністю сплачені;
- не передбачати накопичення дивідендів;
- здатні до поглинання витрат банку;
- молодші (підпорядковані) по відношенню до заборгованості за депозитами, основними кредиторами та субординованою заборгованістю банку;
- не мають забезпечення чи не покриті гарантією емітента або пов'язаної з ним особи;
- безстрокові;
- можуть бути викуплені емітентом лише після, як мінімум, п'яти років та з дозволу органу нагляду і за умови заміщення їх аналогічним чи кращим за якісними показниками капіталом, якщо орган нагляду визначає, що банк має капітал більше або відповідний до його ризиків;
- допускається підвищення періоду, після якого можливий викуп власних акцій до 10 років, що встановлюється національним регулятором на власний розсуд.

Отже, інструменти гібридного капіталу 1-го рівня (Hybrid Tier 1) мають обмеження у розмірі 15% капіталу 1-го рівня, за виключенням вартості гудвілу. Для визначення допустимої обсягу цих інструментів суму не інноваційного капіталу 1-го рівня необхідно помножити на 17,65% (тобто $15/85=17,65$); що стосується капіталу 2-го рівня, то частка коштів залучених до капіталу з

використанням інструментів капіталу верхнього 2-го рівня (Upper Tier 2), може бути не більшою частки капіталу нижнього 2-го рівня (Lower Tier 2), тобто довгострокового субординованого боргу. До компонентів капіталу 1-го та 2-го рівнів входять гібридні цінні папери .

Враховуючи Базельські вимоги від банків вимагається суворе дотримання нормативних значень коефіцієнтів достатності капіталу 1-го рівня і загального обсягу регулятивного капіталу, які є жорсткими лімітами, що заборонено порушувати, але допускається перевищення інших коефіцієнтів. Відтак “надлишки” регулятивного капіталу банку будь-якого рівня включаються до наступного його рівня. Наприклад, гібридний капітал 1-го рівня понад 15% ліміту вважається капіталом верхнього 2-го рівня; у свою чергу, власний капітал нижнього 2-го рівня понад 50% ліміту є по суті субординованим боргом [34]. Збільшення власного капіталу 1-го і 2-го рівнів за рахунок інструментів гібридного капіталу покращує нормативні показники банків та дозволяє їм нарощувати активи. Крім того, банки можуть залучати і, так званий, капітал 3-го рівня, заснований на короткострокових субординованих запозиченнях, який за певних умов може використовуватися для дотримання мінімальних вимог до достатності капіталу.

Базельською угодою про міжнародні стандарти капіталу передбачено випуск банківськими установами довгострокових цінних паперів (боргових зобов'язань) з метою збільшення власного капіталу. Такі зобов'язання банків мають субординований характер (тобто характер підпорядкованих), або зобов'язань другої черги. Відповідно до Інструкції №368, яка враховує Базельські вимоги, «Субординований борг – це звичайні незабезпечені боргові капітальні інструменти (складові елементи капіталу), які не можуть бути взяті з банку раніше п'яти років, а у випадку банкрутства чи ліквідації повертаються інвестору після погашення претензій усіх інших кредиторів» [2]. Відтак, субординований борг – це борг, який виникає в банку в разі залучення коштів інвестора з метою включення їх до капіталу згідно вищезгаданої Інструкції.

Наведемо основні положення та вимоги щодо залучення коштів на умовах

субординованого боргу відповідно до вітчизняних законодавчих документів. Банки, строк діяльності яких становить не менше одного року з метою підвищення рівня капіталізації, можуть залучати незабезпечені кошти юридичних і фізичних осіб як резидентів, так і нерезидентів у грошовій формі як у національній, так і в іноземній вільно конвертованій валюті на умовах субординованого боргу з подальшим урахуванням цих коштів до капіталу банку 2-го рівня після отримання відповідного дозволу НБУ та в разі їх відповідності таким критеріям [2]:

- є незабезпеченими, субординованими і повністю сплаченими;
- не можуть бути погашеними за ініціативи власника;
- можуть вільно брати участь у покритті збитків без пред'явлення банку вимоги щодо припинення торговельних операцій;
- дозволяють відстрочення обслуговування зобов'язань щодо сплати відсотків, якщо рівень прибутковості не дозволяє банку здійснити такі виплати.

Залучення коштів на умовах субординованого боргу з метою їх врахування до додаткового капіталу у вигляді позик, кредитів, депозитів юридичних осіб може здійснюватися як шляхом укладення прямих договорів між банком-боржником та інвестором, так і шляхом випуску банком-боржником облігацій (про що укладається договір) з урахуванням особливих умов випуску та погашення таких облігацій. Не допускається заміна облігацій на прямі договори або навпаки, впродовж періоду дії угоди про залучення коштів на умовах субординованого боргу до капіталу банку. При цьому мінімальна сума залучених коштів на умовах субординованого боргу шляхом випуску облігацій повинна становити 100 тис. грн., а загальний розмір субординованого капіталу банку не повинен перевищувати 50% розміру основного капіталу. Банкам дозволено залучати кошти на умовах субординованого боргу в іноземній валюті, якщо вони отримали дозвіл від НБУ на здійснення операцій з валютними цінностями в частині залучення та [2].

Субординований борг має двоїсту економічну природу: він є водночас і власним капіталом, і зобов'язаннями банку, що деякої міри ускладнює визначення

реального фінансового стану банку. З одного боку, складно зрозуміти, яким чином можна враховувати субординований борг у складі зобов'язань при розрахунках фінансового важеля та інших показників аналізу діяльності банку. З іншого боку, можливість зарахування субординованих зобов'язань до складу власного капіталу дає змогу банкам успішно формувати капітал, дотримуватись економічних нормативів регулювання їхньої діяльності щодо розмірів і достатності власного капіталу. Отже, розглянемо динаміку випущених вітчизняними банками субординованих зобов'язань (табл. 1).

Таблиця 1

Субординований борг банків України у 2017-2020рр.*

Роки	Субординований борг, млн. грн.	Абсолютне відхилення (+,-), млн. грн.	Темп росту до попереднього року, %
2017	14837,9	-	-
2018	15105,3	267,4	101,8
2019	11708,2	-3397,1	77,5
2020	9899,9	-1808,3	84,6

*Примітка. Складено автором на основі власних розрахунків за даними НБУ [3].

Як видно з наведених у табл. 1 даних, обсяги субординованого боргу банків України за досліджуваний період мають тенденцію до зменшення, за винятком 2018р., коли відбулося зростання на 1,8%, що в абсолютному виразі склало 267,4 млн. грн. У 2020р. субординований борг склав загалом близько 9 млрд. грн. За офіційними даними НБУ станом на 01.05.2022р. обсяги субординованого боргу в банківській системі України становили лише 455,9 млн. грн. [3].

На нашу думку, субординований борг певної міри доцільно прирівняти до стійких пасивів, які банк може враховувати як власний капітал, але за умови, що ці кошти ефективно використовуються в діяльності банку та приносять дохід, тобто залучений капітал на умовах субординованого боргу має постійно відтворюватися банком у процесі його діяльності, генеруючи йому стабільний прибуток. Лише за таких умов зарахування субординованого боргу до складу регулятивного капіталу банку буде економічно виправданим і доцільним, приведе

до реального збільшення власного капіталу та підвищення рівня його адекватності. Якщо ж банкові-боржнику не вдасться ефективно використати кошти, залучені на умовах субординованого боргу, то відчутного ефекту щодо нарощення власного капіталу не буде, оскільки після закінчення строку використання таких коштів, отримана внаслідок емісії субординованих зобов'язань сума має бути повернута кредиторю.

Висновки. Підсумовуючи вищевикладене зазначимо, що емісія субординованих облігацій є досить популярним заходом серед банківських установ (хоч і не для всіх доступним), що дозволяє їм поповнювати свою ресурсну базу й, водночас, з легкістю дотримуватись економічних нормативів щодо розмірів та адекватності власного капіталу.

СПИСОК ВИКОРИСТАНИХ ДЖЕРЕЛ

1. Дамодаран А. Инвестиционная оценка: инструменты и методы оценки любых активов. Пер. с англ. М. : Альпина Бизнес Букс, 2005. 1341 с.
2. Інструкція «Про порядок регулювання діяльності банків в Україні», затв. постановою Правління НБУ №368 від 28.08.2001р. (поточна редакція 23.08.2022р.). URL. <https://zakon.rada.gov.ua/laws/show/z0841-01#Text>
3. Дані наглядової статистики. Згруповані балансові залишки банків України. URL. <https://bank.gov.ua/ua/statistic/supervision-statist/data-supervision#2>

КЕЙС-МЕТОД ЯК ТЕХНІКА НАВЧАННЯ ТА ОРГАНІЗАЦІЇ НАВЧАЛЬНОГО ПРОЦЕСУ

Хохлова Тетяна Юріївна

викладач першої кваліфікаційної категорії
Слов'янський енергобудівний фаховий коледж
м. Слов'янськ, Україна

Досліджено використання кейс-метода як техніки навчання та організації навчального процесу, аналіз недоліків та переваг кейс-методу під час його використання в навчальному процесі

Ключові слова: кейс-метод, навчальний процес, техніка навчання.

Вступ. / Introductions.

Використання інтерактивних технологій у навчальному процесі вже давно посідає важливе місце, а самі технології не втрачають актуальність. Це відбувається тому, що в ході навчання здобувачі освіти мають можливість аналізувати доступний для них матеріал, розуміти його сутність, вчитися критично мислити, вирішувати складні проблеми на основі аналізу обставин та відповідної інформації, зважувати альтернативну думку, приймати продуктивні рішення, брати участь у дискусіях, спілкуватися з іншими людьми щодо проблеми, яку вирішують. Особливо важливими ці можливості стають під час дистанційної освіти, через що, їх актуальність лише зростає. Одним із найефективніших застосувань інтерактивних технологій під час вивчення економічних дисциплін є використання кейс-методу.

Мета роботи. / Aim.

Метою дослідження є опис кейс-метода як техніки навчання та організації навчального процесу, аналіз недоліків та переваг кейс-методу під час його використання в навчальному процесі.

Матеріали та методи./Materials and methods.

Суть кейс-методу полягає у тому, що здобувачам освіти викладач пропонує

осмислити реальну професійну ситуацію. Опис цієї ситуації водночас є не тільки відображенням якоїсь практичної проблеми, а й актуалізацією певного комплексу засвоєних знань, необхідних для розв'язання цієї самої проблеми [1]. Основною рисою такої викладеної проблеми є те, що вона не повинна мати однозначного розв'язку.

Таким підходом до суті пояснюється часто використовуване словосполучення – метод ситуаційного аналізу. Оскільки аналіз проблеми нас цікавить лише у випадку конкретної ситуації – певного тимчасового стану, який може змінюватися за різними сценаріями. Кейс-метод – різновид аналізу, який формує власний особливий принцип та унікальний зміст аналітичної діяльності і передбачає залучення різних видів аналітичної діяльності, необхідних для осмислення даної ситуації.

До найважливіших особливостей кейс-методу відносять неоднозначність одержуваного знання (що є одним з варіантів ситуативного знання). Далі йде розмаїття джерел інформації, а, відповідно, й знань, що включає в свій перелік теоретичне знання, отримане на лекціях і з навчальних матеріалів, а також з висловлювань інших учасників обговорення. Наступним йде наявність творчого процесу пізнання, що здійснюється завдяки вільній обстановці висловлення ідей на основі включення індивідуальної творчості суб'єктів навчального процесу в колективну творчу діяльність. Наступна особливість – колективний характер пізнавальної діяльності, що є найважливішою передумовою синергетичного ефекту, тобто множення одержуваного пізнавального результату за рахунок поєднання зусиль учасників навчання, якому сприяє різноманіття способів, форм і методичних прийомів у навчанні: “мозкова атака”, виділення підгруп, їх взаємодія тощо. Й, наприкінці, одна з найцікавіших особливостей – форсований процес одержання знання завдяки зануренню в ситуацію. Це занурення дає змогу уникнути суто логічної моделі пізнання. Завдяки швидкому включенню механізмів образного, інсайтного пізнання, мислення перестає бути лінійним [2].

Проблема запровадження кейс-технологій у практику фахової передвищої освіти в даний час є вельми актуальною, що зумовлене двома тенденціями: перша

впливає із загальної спрямованості розвитку освіти, його орієнтації не стільки на отримання конкретних знань, скільки на формування професійної компетентності, умінь і навичок розумової діяльності, розвиток здібностей особистості, серед яких особлива увага надається здібності до навчання, умінню опрацьовувати великі масиви інформації; друга впливає з розвитку вимог до якості фахівця, який повинен володіти необхідним набором компетенцій, що дають змогу організувати пошук оптимальних рішень у різних ситуаціях, виділятися системністю й ефективністю дій у нових умовах.

Методологічний зміст навчання, який використовує кейс-метод, відображено й у дидактичних принципах, на які він спирається, і в способах досягнення навчально-виховних цілей. Специфіка кейс-методу, на думку Ю. П. Сурміна, визначається наступними дидактичними принципами:

- індивідуальним підходом;
- максимальним наданням свободи учням у процесі навчання;
- забезпеченням студентів достатньою кількістю наочних матеріалів;
- відсутністю завеликих обсягів теоретичного матеріалу;
- активним співробітництвом викладача й учнів;
- формуванням навичок самоорганізації;
- особливою увагою до розвитку сильних сторін студента.

Кейс-технологія одночасно відображає і практичну проблему й актуалізує певний комплекс знань, який необхідно засвоїти при вирішенні цієї проблеми, а також вдало суміщає навчальну, аналітичну і виховну діяльність. Метод дає можливість розвинути в майбутніх спеціалістах самостійне мислення, уміння глибше зрозуміти тему, розвинути уявлення, зацікавити, розвинути мислення й дискусію, отримати додаткову інформацію, поглибити знання, розвинути і застосувати аналітичне стратегічне мислення, здатність вирішувати проблеми й робити раціональні висновки, виробляти комунікаційні навички, поєднати теоретичні знання з реаліями життя, перетворити абстрактні знання у цінності і вміння [3].

Використання методу дає змогу підвищити пізнавальний інтерес до

навчальних дисциплін, сприяє розвитку дослідницьких, комунікативних і творчих навичок. Помітною особливістю методу є створення проблемної ситуації на основі фактів з реального життя. У педагогічній літературі є багато класифікацій типів і видів кейсів.

Критерії	Види кейсів
за видом представлення	у паперовому вигляді; мультимедіа-кейс відео-кейс
за типом і спрямованістю	навчальні, аналітичні, дослідницькі, систематизуючі, прогностичні
за структурою	структурований кейс; «нариси»; великі неструктуровані кейси; кейси–«першовідкривачі»
за обсягом	повні кейси; стислі кейси; міні-кейси
за змістом	практичні кейси; навчальні кейси; науково-дослідницькі кейси
за складністю	ілюстровані навчальні ситуації-кейси; навчальні ситуації-кейси із формуванням проблеми; навчальні ситуації-кейси без формуванням проблеми; прикладні вправи
за наявністю сюжету	сюжетні; безсюжетні
виходячи із цілей, на які спрямоване використання кейс-методу	кейс-потреби; кейс-вибір; кризовий кейс; конфліктний кейс; кейс-боротьба; інноваційний кейс

Технологічні особливості кейс-методу полягають в наступному:

- метод виступає як технологія колективного навчання (робота в групах, обмін інформацією);
- метод інтегрує в собі технології розвивального навчання, включаючи індивідуальний, груповий і колективний розвиток;
- кейс-метод є різновидом дослідної аналітичної технології (операції дослідницького характеру, аналітичного процесу);
- метод виступає як специфічний різновид проектної технології (йде формування проблеми і шляхів її вирішення на основі кейсу);
- кейс-метод у навчанні можна розглядати як синергетичну технологію (створення атмосфери взаєморозуміння, довіри, внутрішньої прихильності, єдності у ділових питаннях);
- метод спрямований на досягнення технології «створення успіху»

(активізація учнів, стимулювання їх до успіху, досягнень).

Основна функція кейс-методу – навчати креативно мислити, вирішувати складні неструктуровані проблеми, які неможливо вирішити аналітичним шляхом. Використання кейс-методу як інтерактивної технології навчання – складний процес, у якому можна виділити наступні етапи:

- ознайомлення учнів з текстом кейса, його аналіз (часто цей етап проходить за декілька днів до його обговорення і реалізується як самостійна робота);
- організація обговорення кейса (дискусії, презентації);
- оцінювання учасників обговорення;
- підведення підсумків.

Кейс – це не просто правдивий опис подій із реальної практики, а єдиний інформаційний комплекс, який допомагає зрозуміти ситуацію. Безпосередня мета методу case-study – спільними зусиллями групи учнів проаналізувати ситуацію – case, яка має місце у реальному житті і розробити практичне рішення; закінчення процесу – оцінка запропонованих алгоритмів і вибір кращого в контексті поставленої проблеми.

Проблемою застосування кейс-методу в є роль у формуванні оцінки знань з дисципліни. Існують кілька варіантів вирішення цієї проблеми. У першому випадку оцінка за кейс розглядається як одна із багатьох отриманих при інших методах вивчення даної дисципліни. В іншому випадку оцінці за аналіз кейсу надаються рейтингові бали в загальному заліку. І випадок, коли в основу покладено припущення, що кейс відображає ключові положення тієї системи знань і вмінь, які необхідні здобувачеві. Який із варіантів оцінювання знань потрібно вибрати – залежить від конкретних ситуацій. Але оцінювання має бути обґрунтованим. Учень повинен розуміти не тільки правила аналізу кейсу, а й систему оцінювання викладачем.

Для успішного впровадження кейс-технологій навчальні заклади потрібно дотримуватись стратегічних принципів розвитку кейс-методу:

- насамперед необхідно запроваджувати кейс-технології в програми

підготовки кваліфікованих робітників сучасних ринкових спеціальностей, у яких домінує швидка зміна нових технологій;

- кейс-метод необхідно використовувати з іншими методами навчання, які надають базові системні знання (необхідні сучасним спеціалістам крім знань великої кількості вирішення ситуацій, методологічні принципи та системи);
- необхідно оцінити можливість і потребу застосування кейс-методу для конкретних спеціальностей, дисциплін та їх розділів.

Використання кейс-методу має переваги перед простим викладом матеріалу, але він не може повністю замінити традиційне навчання.

Окремо, слід зупинитись на такому питанні, що використання кейс-методу не слід обмежувати саме процесом навчання студентів. Якщо поглянути більш широко, то діяльність викладача дуже нагадує діяльність студента. Відмінність полягає в тому, що результатом організації навчального процесу викладачем є отримання комплексу знань студентом, а для студента – це отримання знань, умінь та навичок [4].

Результати та обговорення./Results and discussion.

Таким чином, доцільно використовувати кейс-метод й для організації діяльності викладача. Це можна зробити шляхом аналізу власної педагогічної діяльності, діючих нормативних документів, вимогами до навчального матеріалу та результатів навчання здобувачів освіти. Після чого, «завданням» для викладача стає проблема з створення та забезпечення умов для вдалого опанування студентами навчального матеріалу.

Висновки./Conclusions.

Кейс-технологія, як і інші інтерактивні методи навчання, викликає зацікавленість. Форма організації навчання забезпечує можливість використання знань, які вони отримали на заняттях. Застосування кейс-технологій забезпечує дотримання загальних цілей навчання: засвоєння змісту й відпрацьовування навичок на необхідному рівні; особистісний розвиток учня, розвиток аналітичних навичок і вміння працювати в команді; здатність вислухати й зрозуміти альтернативну точку зору; уміння виробляти узагальнююче рішення з

урахуванням альтернатив; планувати свої дії й передбачати їхні наслідки. Використання кейс-методу повинно бути методично, інформаційно, організаційно і педагогічно зумовленим і забезпеченим як на рівні організації навчально-виховного процесу навчального закладу, так і на рівні планування його кожним викладачем. Як показує досвід, введення кейс-методу в навчальний процес для викладача означає серйозну роботу і потребує значної мобільності у спілкуванні як зі студентами, так і з колегами під час роботи з кейсом.

ПЕРЕЛІК ПОСИЛАНЬ

1. <https://www.creativeschool.com.ua/blog/kejs-tehnologiyi-u-navchanni/>
2. <https://nus.org.ua/view/yak-pochaty-vykorystovuvaty-metod-kejsiv-na-urokah/>
3. Пішак В. П., Захарчук О. І., Кривчанська М. І. З досвіду застосування кейс-методу та проактивної презентації при читанні лекційного матеріалу // Медична освіта. - 2013. - №1. - С. 16-20.
4. Шумська С. Є., Бучинська Т. В. Використання кейс-методу у професійному навчанні // Збірник наукових праць Хмельницького інституту соціальних технологій Університету «Україна». - 2013. - №2(8). - С. 277-280.

ПІДХОДИ ДО РЕГУЛЮВАННЯ ДАНИХ ТА ЇХ МІЖНАРОДНИХ ПОТОКІВ

Юдіна Світлана Валеріївна

доктор економічних наук, професор,
професор кафедри фінансів та обліку

Жюдіт Фелікс Миколайович

магістр

Дніпровського державного технічного університету

Немає єдиної думки про те, який стратегічний підхід слід використовувати для встановлення відповідних правил щодо міжнародних потоків даних. Такий підхід міг би гарантувати права на дані, зменшити структурні проблеми та підтримати економічний розвиток.

Підходи до регулювання потоків даних (і в більш загальному плані цифрової економіки) значно різняться. Найбільшою популярністю у світі користуються три основні підходи до управління даними.

Перший підхід, який застосовується у Сполучених Штатах, якщо його описувати у дещо спрощеній формі, полягає у контролі над даними з боку приватного сектору. У китайській моделі наголос робиться на контролі над даними з боку держави.

Підхід, що застосовується в Європейському союзі базується на контролі над даними з боку приватних осіб, виходячи з основних прав і цінностей. В даний час між цими центрами управління потоками даних з метою створення та розвитку цифрової економіки, існують суперечності, особливо між Сполученими Штатами та Китаєм.

Крім того, глобальні цифрові корпорації прагнуть розширення власних екосистем даних. Ведеться гонка за перевагу у сфері технологічних розробок, оскільки її переможець зможе отримати економічну та стратегічну перевагу, контролюючи дані та пов'язані з ними технології, особливо у сфері інформаційних технологій.

У цих умовах існує небезпека фрагментації цифрового простору та Інтернету. Загалом, існує небезпека виникнення деяких перешкод (обмежень) у цифровій економіці даних, що суперечить первісному духу Інтернету як вільної, децентралізованої та відкритої мережі.

Фрагментація цифрової економіки даних перешкоджатиме науково-технічному прогресу, а також призведе до зниження конкуренції, виникнення олігополістичної структури ринку в одних країнах та посилення впливу держави в інших. А це є неоптимально з економічного погляду, оскільки функціональна сумісність приносить набагато більше переваг.

Також обмеження щодо доступу та використанню даних може мати значні негативні наслідки для більшості країн, що розвиваються.

В таких країнах, фрагментація може призвести до скорочення можливостей для підприємницької діяльності, оскільки доступ користувачів та компаній до ланцюжків поставок ускладниться, а переміщення даних до інших країн буде обмежено.

Крім того, може виникнути більше перешкод для співпраці між різними країнами. Незважаючи на небезпеку виділених окремих аспектів фрагментації, є деякі ознаки можливого зближення між головними центрами інформаційної економіки. Наприклад, незважаючи на свою орієнтацію на вільний ринок, Сполучені Штати зробили кроки щодо обмеження доступу на свій ринок деяких іноземних компаній, діяльність яких пов'язана з даними, та встановлення заборони на відповідний відтік даних зі своєї країни.

Разом з тим у Китаї починають з'являтися деякі ознаки більшої відкритості щодо потоків даних. Остаточний результат важко прогнозувати і він залежить від політики країн щодо знаходження загальних рішень, вигідних для всіх у сфері розвитку цифрової економіки.

Деякі країни можуть не бачити альтернативи обмеженню потоків даних для досягнення певних цілей державної політики. Однак локалізація даних не призводить автоматично до створення доданої вартості всередині країни. Взаємозв'язок між місцем зберігання даних та створенням вартості неочевидний

необхідно враховувати не лише вигоди, а й витрати.

Аналіз політики країн показує, що, зазвичай, з-поміж них є відмінності залежно від технологічних, економічних, соціальних, політичних, інституційних і культурних особливостей кожної. У міру того, як дані та їх міжнародні потоки займають все помітніше місце у світовій економіці, необхідність у глобальному управлінні стає все більш нагальною. На жаль, через розбіжності у поглядах і думках щодо їх регулювання міжнародна дискусія нині не виробила загальної стратегії управління даними.

Незважаючи на зростання торгових угод, що стосуються потоків даних, між основними гравцями цифрової економіки, як і раніше, існують розбіжності. Серед членів Групи 20 є протилежні думки не тільки з питань сутності (наприклад, щодо заходів щодо локалізації даних), але й щодо процедурних питань. Можемо зазначити, що полярні думки щодо міжнародних потоків даних не принесуть користі, оскільки ні жорстка локалізація, ні повністю вільне переміщення даних, швидше за все, не відповідатиме інтересам країн, бо пов'язані із досягненням різних цілей розвитку. Бо країни можуть мати різні законні підстави для регулювання державою міжнародних потоків даних, таких як захист приватного життя та інші права людини, національна безпека, а також цілі економічного розвитку.

Тому можна зробити висновок, що необхідно створення належної міжнародної системи, яка б могла регулюватиме потоки даних, для розвитку цифрової економіки.

СПИСОК ЛІТЕРАТУРИ:

1. Доклад про цифрову економіку 2021 Міжнародні потоки даних та розвиток: кому служать потоки даних. URL: https://unctad.org/system/files/official-document/der2021_overview_ru.pdf

ФІНАНСОВЕ ЗАБЕЗПЕЧЕННЯ РОЗВИТКУ ФІЗИЧНОЇ КУЛЬТУРИ І СПОРТУ В УМОВАХ ВОЄННОГО СТАНУ

Ястреб Ярослава Миколаївна,
аспірант кафедри фінансів
Державний торговельно-економічний університет
м. Київ, Україна

Вступ.

Актуальність порушеної теми обумовлена тим, що в умовах воєнного стану відбувається занепад фізичної культури і спорту. У рамках Євроінтеграційного напрямку розвитку економіки України необхідним є оновлення механізмів фінансування спортивної галузі. У зв'язку з постійною руйнацією об'єктів спортивної інфраструктури, виникає необхідність залучення значних додаткових коштів для їх відновлення та реконструкції.

Мета роботи.

Метою дослідження є аналіз фінансового забезпечення розвитку фізичної культури і спорту в Україні.

Матеріали та методи.

У роботі використано методи дослідження: порівняння, абстрагування, аналіз і синтез, індукція і дедукція, узагальнення, системний підхід.

Результати та обговорення.

Тримаючи курс в напрямку Європейської інтеграції, Україна має направити відповідні кошти на розвиток фізичної культури і спорту. Однак, внаслідок введення воєнного стану на території України відбулось скорочення видатків загального фонду Державного бюджету України на 2022 рік.

Видатки та кредитування державного бюджету на розвиток спорту серед осіб з інвалідністю та їх фізкультурно-спортивну реабілітацію зменшено на 265677,10 тис. грн. Фінансування розвитку фізичної культури, спорту вищих досягнень та резервного спорту скорочено на 1373387,80 тис. грн.

Таблиця 1

Видатків загального Державного бюджету України на 2022 рік щодо фінансового забезпечення розвитку фізичної культури і спорту в умовах воєнного стану (тис.грн.)

Найменування згідно з відомчою і програмною класифікаціями видатків та кредитування державного бюджету	Затверджено на 2022 рік	Скорочення	Остаточна сума на 2022 рік
Розвиток спорту серед осіб з інвалідністю та їх фізкультурно-спортивна реабілітація	1089186,70	-265677,10	823509,60
Підготовка і участь національних збірних команд в Паралімпійських і Дефлімпійських іграх	1476645,70	-	1476645,70
Розвиток фізичної культури, спорту вищих досягнень та резервного спорту	4305110,80	-1373387,80	2931723,00
у тому числі для будівництва нових, реконструкцію та капітальний ремонт наявних споруд сфери управління спортивних приміщень ДП «Атлет»	50000,00	-	50000,00
Фінансова підтримка громадських об'єднань фізкультурно-спортивного спрямування	68511,50	-	68511,50
Підготовка і участь національних збірних команд України в міжнародних змаганнях, що проводять Міжнародний, Європейський олімпійські комітети, включаючи Олімпійські ігри, та Всесвітніх іграх	159774,80	-	159774,80
Розвиток спортивної медицини	41098,30	-	41098,30
Субвенція з державного бюджету місцевим бюджетам на розвиток спортивної інфраструктури, у тому числі реконструкцію, будівельно-ремонтні роботи об'єктів закладів фізичної культури і спорту, що забезпечують розвиток резервного спорту, льодових палаців/арен та стадіонів	800000,00	-800000,00	0,00
Субвенція з державного бюджету місцевим бюджетам на виконання окремих заходів з реалізації соціального проекту «Активні парки - локації здорової України»	143105,40	-143105,40	0,00
Загалом	8133433,20	-2582170,30	5551262,90

Також скасовано субвенцію з державного бюджету місцевим бюджетам на розвиток спортивної інфраструктури, у тому числі реконструкцію, будівельно-ремонтні роботи об'єктів закладів фізичної культури і спорту, що забезпечують розвиток резервного спорту, льодових палаців/арен та стадіонів.

Наразі Міністерство молоді та спорту України активно працює над відновленням об'єктів спортивної інфраструктури для жителів деокупованих

територій. Проводиться оцінка стану спортивної інфраструктури, локацій соціального проекту Президента України «Активні парки локації – здорової України». Субвенція з державного бюджету місцевим бюджетам на виконання окремих заходів з реалізації даного соціального проекту скорочена.

Разом з тим Міністерством молоді та спорту України відкрито спеціальний рахунок в Національному банку України в рамках ініціативи Президента UNITED 24, щоб залучати міжнародну фінансову допомогу для відбудови спортивної та молодіжної інфраструктури, наразі відомо, що понад ста спортивних об'єктів частково або повністю зруйновано. Завдані збитки спортивній інфраструктурі країни за розрахунками експертів перевищують 160 млн доларів США.

Значну роль відіграє підтримка більш ніж сорока країн світу. За допомогою національних федерацій цих країн, міжнародних федерацій з видів спорту, Олімпійських комітетів та Фонду солідарності олімпійської спільноти та вітчизняного спорту було створено умови для безкоштовного перебування наших спортсменів на тренувальних зборах, що зменшує навантаження на бюджет країни, підтримує належний імідж на міжнародній спортивній арені.

Висновки. Відбулося скорочення фінансування низки державних програм та субвенцій, видатків державного бюджету на розвиток фізичної культури і спорту. Нагальним залишається питання залучення додаткових джерел фінансування спортивної галузі. Важливим є питання відбудови та реконструкції об'єктів спортивної інфраструктури.

ЛІТЕРАТУРА

1. Домбровська С. М., Вавренюк С. А., Палюх В. В. Державне регулювання фізичної культури та спорту в Україні: монографія. Харків: НУЦЗУ, 2020. 313 с.
2. Іртищева І., Криленко В., Романенко С. Фінансування спортивно-оздоровчої діяльності на макро та мезорівнях. Економічний аналіз. 2022. Том 32. № 2. С. 169-175.
3. Міністерство молоді та спорту України. Режим доступу:

<https://mms.gov.ua>

4. Закон України «Про Державний бюджет України на 2022рік»: від 2 грудня 2021 року № 1928-ІХ

5. Чугунов І. Я. Бюджетна стратегія суспільного розвитку: монографія. Київ: КНТЕУ, 2021. 532 с.

6. Ястреб Я. М. Система фінансування фізичної культури і спорту. Науковий журнал «Scientia Fructuosa». 2022. №4(144). С. 134-142.

LEGAL SCIENCES

THE SYSTEM OF INTERNATIONAL SECURITY. THE ROLE OF INTERNATIONAL ORGANIZATIONS IN THE FORMATION AND TRANSFORMATION OF THE SECURITY SYSTEM

Kolodiuk Liliia Vasylivna
student
Vistula University
Warsaw, Poland

Abstract. In the last decade of the 20th century - at the beginning of the 21st century, significant events took place on the world stage changes that will determine the main directions of human development for a long time. As a result of global transformations, fundamentally new features of the world order are being formed, and international processes manifest themselves in the form of contradictory trends that constantly arise new challenges and threats to international security. The development of the countries of the world is closely related to formation of a modern global space of security and stability.

Key words: security, political system, protection, international organization, economic

In the third millennium any country can remain outside the highway of civilizational development if its leaders will not take into account the new requirements and rules of the game that are being formed in the security sector spacious Integration processes in the modern world have created such powerful international structures that already influence the fate of any state, often despite norms of international law and existing international agreements. Established principles on which during the last almost 400 years (after the Westphalian Peace Treaty of 1648) a system of international

relations was being built, namely: state sovereignty, inviolability borders, non-interference in the internal affairs of countries, etc. - in the third millennium are considered questioning the practice of the war on terrorism, stopping genocide and systematic violation of human rights, support of democracy in any country or region of the world elimination of disputes and situations that may threaten international peace and security, and about the role UN in this field 1988 p.; Declaration on the establishment of facts by the United Nations Nations in the field of maintaining international peace and security, 1991, etc. In general, international regimes are the result of the desire of countries to predictability and obtaining long-term benefits in relations among themselves. This is pushes states to create a network of formal and informal international regimes regulating interaction in those areas where their interests coincide or do not contradict each other. In the era of globalization, international regimes can act as independent factors of international relations, general principles, norms, rules and procedures decision-making.

In today's world, economic and informational aspects are gaining more and more importance ensuring security. Economic crises in the conditions of globalization of the world economy in counted hours destabilize the economy. Possible consequences of problems in functioning of information networks are catastrophic, since information has acquired the qualities of an integral part a decisive economic, political and social factor. Today it is only about the need to revise the principles of international security in accordance with the requirements of the globalized world.

The new security system should be defined by no only the absence of wars and armed conflicts, the preservation of any status quo, no support of military-strategic parity, and the ability of the world community in generally anticipate and respond to the challenges of the times in a timely manner. The concept of general security took hold under the conditions of understanding the futility of pre-globalization era ideas about the role and place of the armed forces in international relations, in particular in connection with the awareness of the lack of meaning in the use of nuclear weapons.

Collective security means such an order of interstate cooperation, under which any act of aggression against any of the participants of such a system is considered

aggression against all its other participants. Collective security is directed not only against states that do not participate in it, but also against participants who violate their obligations and commit aggressive acts. Peculiarities of the collective security system: universality, which requires the necessary actions on the part of each member of the system; automation of the implementation of sanctions if necessary; lack of contradictions regarding understanding aggression and the need to respond to challenges.

Arguments of supporters of collective security: 1. Collective security increases the likelihood that an aggressor will face a coalition of states with a dominant force. Compared to this, without collective security, aggressors could expect, at worst, roughly equal opposition. 2. Collective security creates organizations that themselves will contribute to the creation of conditions favorable to the preservation of peace by providing information useful for reducing anxiety about the expansionist intentions of other states, as well as the emergence of international forums for the exchange of ideas and the strengthening of common values. 3. Collective security contributes to the regulation of the security dilemma. States need less offensive potential due to the fact that all participants of collective security make their offensive contribution to defeating the aggressor. Transparency that provided by collective security organizations, helps to reduce uncertainty about the potential of individual states, thereby reducing misinterpretation of intentions and eliminating the need for preventive force-building measures.

The first problem is that all members of the collective security must consider aggression as the main threat, compared to which all other threats and values take a back seat. But in practice, states pursue their own selfish interests and are in no hurry to subordinate them to collective interests.

The second problem is that at crucial moments in history, in the face of a real threat, all members of the collective security system must unite to fight against the aggressor - the realities testify to their inclination to support one or another side of the conflict. It is for this reason that a third problem arises when countries are very there is rarely agreement on the definition of the real "aggressor", which is a prerequisite for the

implementation of collective sanctions. Neither the League of Nations nor the UN has been able to develop an acceptable definition of aggression under international law. Is the "aggressor" the nation that fired the first shot, or the one that concentrates troops on the border with the first? Is a preemptive strike "aggression"? But is it illegal for the armed forces of one country to bomb objects on the territory of another country, if they are used as bases for terrorists who constantly carry out acts of sabotage on the territory of the first country? And so on. If within the framework of the system of collective security, states unite against a potential aggressor, then the concept of security based on cooperation is based on the principle of general participation, according to which the presence of formal institutions is optional, and the support of informal dialogue is more appropriate and effective.

In recent decades, the network of international regimes covers more and more aspects of international relations. So, for example, international law protects human rights, interfering with the traditional competence of domestic politics, the international community takes care of peacekeeping problems, etc. However, from the point of view of ensuring international security, an extremely important role is played by international regimes that regulate military-political issues. In particular, it is about: the regime of non-proliferation of nuclear weapons; biological weapons regime; chemical weapons regime; regime of control over missile technologies, etc.

The events of recent years, primarily the emergence of new nuclear states (especially India and Pakistan), possible threats of the secret transfer of the latest technologies to non-democratic regimes and ambitious states, as well as the dual policy of the world's leading countries, which, on the one hand, support existing regimes and agreements, and secondly, they create opportunities for their violation (for example, Article 57 of the strategic concept of the North Atlantic Treaty Organization, which "does not exclude the possibility of waging chemical or biological warfare"), increase the uncertainty of the international security environment. In the conditions of globalization, international organizations are formal associations of states, endowed with specialized or universal competence, act as a collective actors that should act purposefully, while reflecting the will of individual states.

The main function of organizations in the international system is the formulation of common goals member states and determining the means to achieve them. They play the role of idiosyncratic banks of information on certain problematic issues and contribute to the creation of uniform standards in certain fields of international cooperation. Activities of its members within the organization regulated by creating a system of norms, rules and procedures (algorithms) which form an organizational structure.

The structure of the organization affects the activities of its members, aimed at solving certain problems, and their interaction with each other. She allows to systematically combine separate long-term individual actions of actors, which a certain joint result is achieved. Organizations should reduce opacity, ambiguity, chaotic actions of actors and, accordingly, form clear lines of activity, theirs connections between each other, and to determine the expected results.

Alarming signals of changes in the system of regional European and international security at the beginning of the 21st century. the actions of the global community and leading world actors regarding the aggressive policy of the Russian Federation in Transnistria and Georgia in 2008, the annexation of Crimea in 2014, the strengthening of authoritarianism in Belarus, numerous disinformation campaigns in the USA and the EU, in particular in the Baltic states as the former Soviet sphere of influence. These events largely became the prerequisites for the Russian-Ukrainian war. The Kremlin's large-scale aggression against Ukraine has become the most serious challenge to the system of international and regional security since World War II.

This war has demonstrated the failure of the security institutions established more than 70 years ago and has once again raised the question of the role of international organizations and sovereign states in maintaining peace. At the same time, relations along the Ukraine-NATO lines and options for a future peace agreement that will affect the European and world order remain without a clear understanding. So what can be said already about the transformation of global and regional security systems as a result of the Russian-Ukrainian war.

REFERENCES:

1. Perepelitsa G. The paradigm of the new European security system.// International Review - No. 3(11) October 2009 – P. 40.
2. Pechenyuk I., Shevchenko M. Origins and essence of international terrorism // Military history. – 2004. - No. 4-6.
3. Globalization and the modern international process. - Under the editorship. prof. B. Humenyuk and prof. S. Shergin. - Kyiv: University of Ukraine. - 2009.
4. Lytvyn S. Evolution of the strategic concept of the North Atlantic Alliance and its military operations.// Military history. - 2008. No. 2 (38).

ІНФОРМАЦІЙНІ АСПЕКТИ ЗАБЕЗПЕЧЕННЯ НАЦІОНАЛЬНОЇ БЕЗПЕКИ

Агаєв Інам

курсант 2 курсу факультету
підготовки фахівців для підрозділів кримінальної поліції

Науковий керівник:

Захарченко Олександр Валерійович

Викладач кафедри: адміністративного права,
процесу та адміністративної діяльності

Соціальний розвиток суспільства та його національна безпека визначаються багато в чому тим, яким змістом заповнено інформаційний простір, у якому здійснюють свою діяльність окремі індивіди, соціальні групи, організації та держави.

Надзвичайно велике значення набуває ціннісне та культурне зміст інформаційного простору, а також процес трансляції цінностей та норм інформаційного суспільства новому поколінню як найактивнішому споживачеві інформаційних послуг, у своїй практиці, що генерує не тільки нові можливості та продукцію інформаційного суспільства, а й загрози, що виходять від нього.[1,с.85]

В результаті інформаційної революції створюється принципово новий тип суспільства, зі своїми законами та принципами функціонування, а також ризиками та загрозами. Цей тип суспільства, що одержав назву «інформаційне суспільство», характеризується порушенням лінійності, наступності, стабільності та передбачуваності у суспільному розвитку, що принципово відрізняє його від усіх попередніх типів суспільства, існували історія нашої цивілізації. Це суспільство, створене пануванням інформації та її тотальним впливом на свідомість та поведінку індивідів, має високий потенціал наукового та технологічного розвитку, але, в той же час, містить у собі настільки ж високий потенціал загрози безпеці суспільства. [2, с. 53]

Оскільки аспекти безпеки і загрози, які їй загрожують, зачіпають такі важливі

сфери життєдіяльності суспільства, як: економічна, соціальна, культурна, політична, екологічна, інтелектуальна, інформаційна, демографічна, регіональна, духовна. В комплексі вони представляють систему національної безпеки, під якою розуміється спеціально створена в країні та конституційована сукупність установ, інститутів та установ, а також коштів, методів та напрямів їх діяльності щодо забезпечення надійного захисту національні інтереси держави.

У разі становлення інформаційного суспільства забезпечення національної безпеки передбачає необхідність глибокого розуміння специфіки даного типу суспільства, яка полягає в тому, що інформація та знання набувають особливого статусу, перетворюючись на основний стратегічний ресурс розвитку суспільства та держави. Тому за доступ до цього ресурсу розгортається конкурентна боротьба в різних сферах суспільства (політиці, економіці, культурі тощо) і різних рівнях (міжнародному, державному, громадському). Проникаючи все глибше в різні сфери суспільного життя, сучасні інформаційні технології не тільки впливають на свідомість та поведінка індивідів, а й визначають загалом життєвий стиль особистості та суспільства, характер відносин і взаємодій, а також тенденції в галузі розвитку економіки, політики, культури, освіти тощо.

У цьому ключі зростає інтерес вчених до такого феномену, як Інтернет, що надає сильний вплив на динаміку соціальних змін та свідомість сучасної молоді, соціалізація якої в інформаційному суспільстві здійснюється під потужним впливом ЗМІ та, в зокрема, мережі Інтернет, що формує ціннісні установки, стильові зразки, пріоритетні моделі поведінки та інші аспекти того, що становить молодіжний світ чи світ молодіжної культури.

Безумовно, Інтернет має безліч привабливих тільки для молоді, але й для дорослого покоління, властивостей, серед яких особливу значущість набуває доступність інформації самого різноманітного характеру та воістину безмірні можливості комунікації, що долає межі, стереотипи, мовні та етнічні перепони тощо. Одним словом, мережеве спілкування має певні переваги, які змушують забути про його недоліки, як, втім, і в ситуації інформаційного доступу, який легко робить доступною не тільки корисну інформацію, а й інформацію

негативного змісту (сатаністської, екстремістської, фашистської та ін.). Інформаційні загрози походять також від сучасного телебачення, яке на 80%, за підрахунками вчених, містить у своїх сюжетах, інформаційних, аналітичних та публіцистичних повідомленнях заряд негативних емоцій, тривоги, страху, нав'язуючи глядачам стан «тривожного очікування», недовірливості, психічної нестійкості [3, с. 36].

Імідж держави надає безпосередній вплив на її національну безпеку, оскільки саме у контексті іміджевих установок і показників країни формуються необхідні для безпечного розвитку суспільства та держави цінності патріотизму, солідарності та консолідації, довіри громадським та владним структур. Відповідно, негативний імідж породжує процеси депатріотизації, деконсолідації та викликає гострий дефіцит довіри з боку суспільства державі, що представляє серйозну загрозу національній безпеці української держави, а також пояснює дії української держави на міжнародній арені, пов'язані з проведенням самостійної політики як відповідної інтересам країни та її цивілізаційному статусу.[4, с. 112]

У світі інформація стала грати принципово іншу роль - вона перетворилася на ідола сучасного людства, за допомогою якого відбувається виправдання його дій та вчинків. Інформація, суті, перетворилася на комунікацію, яка множить та прискорюється. Більш того, інформаційні ресурси активно використовуються для здійснення маніпулятивних дій у різних сферах, формування певної громадської думки шляхом нав'язування «порядку денного» та інтерпретації подій у заданому напрямку, тих, що подаються в «потрібному» світлі. У цьому контексті інформаційне простір постає як сфера виробництва та відтворення інформаційних ризиків.

Прикладом може бути мережа Інтернет, у якому створюється ніякого знання, але створюється можливість для різних комунікацій, імітацій, створення знаків, тобто, всього того, що стає основою інформаційно-комунікативного поля та створюваної в ньому просторі масової інформації, під впливом якої формується масова культура і, як наслідок, масове суспільство чи суспільство мас - абсолютно позбавлене індивідуальності, почуття смаку, критичного мислення та мотивації

для креативної діяльності.

На закінчення слід зазначити, що сучасне українське суспільство розвивається в рамках світового технологічного та інформаційного процесу, та за масштабом використання інформаційно-комп'ютерних технологій (ІКТ), розвитку ринку телекомунікацій, інформаційних технологій, продуктів та послуг впевнено рухається у напрямку формування суспільства інформаційного типу. Паралельно з цим процесом насуваються і загрози національній безпеці як відображення небезпеки з боку мас-медіа, яка проявляється у їх маніпулятивному впливі на суспільну свідомість у вигляді стереотипізації соціальних реакцій, масовізації культури, проникненні в неї елементів антигуманності, агресії, жорсткості, що, в результаті, загрожує соціальним колапсом. Його наближення вже досить відчутне і проявляється, насамперед, у глибокій духовній кризі українського суспільства.

СПИСОК ВИКОРИСТАНИХ ДЖЕРЕЛ

1. Белай С. В., Корнієнко Д. М. Інформаційна безпека сьогодення – невід'ємна складова воєнної безпеки. Актуальні проблеми управління інформаційною безпекою держави. Київ : Національна академія Служби безпеки України, 2018. 408 с.

2. Войціховський А. В. Кібербезпека як важлива складова системи захисту національної безпеки європейських країн. Журнал східноєвропейського права. 2018. № 53. С. 26–37.

3. Гуржій Т. Інформаційне право: виклики гібридної війни. Зовнішня торгівля: економіка, фінанси, право. 2018. № 4. С. 16–26.

4. Дмитренко М. А. Проблемні питання інформаційної безпеки України. Міжнародні відносини. Серія Політичні науки. 2017. № 17. С. 236–243.

ОСОБИСТІ НЕМАЙНОВІ ПРАВА ЩО ЗАБЕЗПЕЧУЮТЬ СОЦІАЛЬНЕ БУТТЯ ФІЗИЧНОЇ ОСОБИ

Амеліна Анна Сергіївна

Доцент кафедри приватного права ННІ Права,
кандидат юридичних наук, доцент

Косар Анна Олександрівна

Сокол Наталія Володимирівна

Студенти

Державний податковий університет
м. Ірпінь, Україна

Вступ. / Introductions. У Конституції України зазначено, що людина, її життя, честь і гідність, недоторканність і безпека визнаються найвищою соціальною цінністю (ст. 3 Конституції України). Дотримання та захист прав і свобод людини та громадянина є головним завданням держави, яка визнає, що всі люди є вільні і рівні у своїй гідності та правах, а самі права і свободи людини - невідчужувані та непорушні (ст. 21 Конституції України). Закріпивши в Конституції України ці положення, законодавець відобразив загальнолюдські цінності, що містяться в цілому ряді міжнародно-правових документів і угод, учасницею яких є Україна. За роки функціонування основного вітчизняного кодифікованого акту в Україні відбулися істотні зміни у розумінні особистих немайнових прав не лише на законодавчому рівні, але й на рівні світосприйняття і свідомості кожної людини українського суспільства. На сьогодні рівність, диспозитивність, неприпустимість втручання у сферу особистого життя фізичної особи, судовий захист будь-якого порушеного цивільного права, справедливість, добросовісність, розумність виступають основними принципами, за допомогою яких регулюються особисті немайнові відносини фізичних осіб і нашої країні [1,с.125].

Мета роботи. / Aim. Проаналізувати рівень правової охорони, реалізації та захисту особистих немайнових прав фізичної особи, що забезпечують його соціальне буття.

Матеріали та методи./Materials and methods. Конституція України, Цивільний Кодекс України, у ЦК України присвячено Книгу другу «Особисті немайнові права фізичних осіб.

Висновки./Conclusions. Інститут особистих немайнових прав, які забезпечують соціальне буття фізичної особи, є соціально цінним, зокрема, для особи як суб'єкта суспільних відносин та проявляється в індивідуальних якостях людини. На сьогодні людина як соціальне явище розвивається беручи участь у суспільному житті і, завдяки цьому формується особистість із соціальними та іншими рисами, без яких не існує людини та суспільства.

Одразу зазначимо, як слушно висловлює думку М. Мікуліна, яка вважає особисті немайнові права такими, що формують індивідуальність особи [2, с. 17].

Відповідно до Конституції України фізична особа має право на життя, право на охорону здоров'я, право на безпечне для життя і здоров'я довкілля, право на вільний розвиток своєї особистості, право на свободу та особисту недоторканність, право на недоторканність особистого і сімейного життя, право на повагу до гідності та честі, право на таємницю листування, телефонних розмов, телеграфної та іншої кореспонденції, право на недоторканність житла, право на вільний вибір місця проживання та на свободу пересування, право на свободу літературної, художньої, наукової і технічної творчості [3]. Кожному гарантується право на свободу думки і слова, на вільне вираження своїх поглядів і переконань, на свободу світогляду і віросповідання, право знати свої права і обов'язки. та професійна правнича допомога. Даний перелік особистих немайнових прав не є вичерпним.

Окремо необхідно виокремити особисті немайнові права, які спрямовані на забезпечення свободи соціального буття фізичної особи. Проаналізувавши положення цивільного законодавства, до цієї категорії прав слід віднести: право на свободу вибору місця проживання (ст. 310 ЦК України); право на свободу вибору виду занять (ст. 312 ЦК України); право на свободу пересування (ст.313ЦК України); право на свободу літературної, художньої, наукової і технічної творчості (ст. 309 ЦК України); право на свободу об'єднання

(ст.314ЦКУУкраїни); право на свободу мирних зібрань (ст. 315 ЦК України) [4;5,с.183].

Варто зазначити думку науковців, які зазначають, що оскільки особисті немайнові права належать до таких, що мають абсолютний характер, законодавець розмістив їх поруч із іншими абсолютними правами – правом власності і речовими правами; правом інтелектуальної власності, причому інститут особистих немайнових прав розміщений у цій послідовності першим, враховуючи велику соціальну вагу і значення таких зокрема прав як право на життя, право на охорону здоров'я тощо. Йдеться не про більшу важливість цих прав, а про їх визначальну значущість серед усіх інших прав, які ними обумовлені і не мають сенсу без можливості здійснювати передусім право на життя та інші, закріплені і в Конституції права людини і громадянина [1, с. 127].

СПИСОК ВИКОРИСТАНИХ ДЖЕРЕЛ

1. Кохановська О. В., Вербицька А. О., Кохановський В. О. Особисті немайнові права фізичної особи в аспекті оновлення цивільного законодавства. *International scientific journal endless light in science*, №2 (1). 2020. С. 124-134.
2. Мікуліна М. Особисті немайнові права, що забезпечують соціальне буття фізичної особи, та особисті немайнові права інтелектуальної власності: ознаки схожості та своєрідність. Погляд науковця. Випуск 2. 2011. С. 17-19.
3. Конституція України від 01.01.2020 р. № 254к/96-ВР. Відомості Верховної Ради України. URL: <https://zakon.rada.gov.ua> (дата звернення 06.10.2022)
4. Цивільний кодекс України від 01.08.2022 р. № 435-IV. Відомості Верховної Ради України. URL: <https://zakon.rada.gov.ua> (дата звернення 06.10.2022)
5. Юркевич Ю. М., Дутко А. О. та ін. Особисті немайнові права особи. *Навчальний посібник*. Львів: Львівський державний університет внутрішніх справ, 2021. 444 с.

АДМІНІСТРАТИВНО-ПРАВОВІ ГАРАНТІЇ РЕАЛІЗАЦІЇ ПРАВА ДЛЯ МИРНИХ ЗІБРАНЬ

Апшай М. М.

викладач юридичних дисциплін,
спеціаліст I категорії
ВСП «Мукачівський фаховий коледж
НУБіП України»

Вступ

Право громадян збиратися мирно, без зброї і проводити збори, мітинги, походи і демонстрації, закріплене в статті 39 Конституції України, - їх невідчужуване і непорушне право, гарантоване Основним Законом України. Це право є однією з конституційних гарантій права громадянина на свободу свого світогляду і віросповідання, думки і слова, на вільне вираження своїх поглядів і переконань, на використання і поширення інформації усно, письмово або в інший спосіб - на свій вибір, права на вільний розвиток своєї особистості тощо. При здійсненні цих прав і свобод не повинно бути посягань на права і свободи, честь і гідність інших людей. За Конституцією України (стаття 68) кожен зобов'язаний неухильно додержуватися Конституції та законів України. Право збиратися мирно, без зброї і проводити збори, мітинги, походи і демонстрації може бути реалізоване за умови обов'язкового завчасного сповіщення про це органів виконавчої влади чи органів місцевого самоврядування. Таке сповіщення має здійснюватись громадянами через організаторів масових зібрань. Завчасне сповіщення відповідних органів про проведення тих чи інших масових зібрань - це строк від дня такого сповіщення до дати проведення масового зібрання.

Мета дослідження полягає у розкритті сутності поняття «адміністративно-правові гарантії реалізації права громадян». Задля досягнення поставленої мети передбачається виконати такі завдання: визначити поняття «гарантія» та «адміністративно-правова гарантія»; окреслити ознаки

адміністративноправових гарантій реалізації права громадян та їхні види; проаналізувати поточне та перспективне нормативно-правове регулювання окремих гарантій реалізації права громадян на мирні зібрання, їхнє співвідношення, сформулювати авторський підхід до конкретизації зазначених гарантій; запропонувати напрями удосконалення вітчизняного законодавства в частині закріплення адміністративно-правових гарантій реалізації права громадян на мирні зібрання.

Матеріали та методи

Конституційний Суд України вважає, що тривалість строків завчасного сповіщення має бути у розумних межах і не повинна обмежувати передбаченого статтею 39 Конституції України права громадян на проведення зборів, мітингів, походів і демонстрацій. Такі строки мають слугувати гарантією реалізації цього права громадян. Упродовж цього строку зазначені органи мають здійснити і ряд підготовчих заходів, зокрема, щодо безперешкодного проведення громадянами зборів, мітингу, походу чи демонстрації, забезпечення громадського порядку, прав і свобод інших людей. У разі необхідності органи виконавчої влади чи місцевого самоврядування можуть погоджувати з організаторами масових зібрань дату, час, місце, маршрут, умови, тривалість їх проведення тощо.

Тривалість строку завчасного сповіщення має бути достатньою для того, щоб органи виконавчої влади чи органи місцевого самоврядування могли визначитися, чи відповідає проведення таких зібрань чинному законодавству, та в разі потреби, згідно з частиною другою статті 39 Конституції України, звернутися до суду для вирішення спірних питань.

Конституційний Суд України вважає, що закріплена у положеннях частини п'ятої статті 21 Закону вимога отримати попередній дозвіл на проведення окремих мирних релігійних зібрань у публічних місцях суперечить положенням частини першої статті 39 Конституції України, які як норми прямої дії встановлюють необхідність лише завчасно сповістити органи виконавчої влади чи органи місцевого самоврядування про проведення мирного зібрання, яке може мати як релігійний, так і нерелігійний характер.

У демократичній, правовій державі не може бути встановлений різний порядок проведення мирних зібрань залежно від їх організаторів та учасників, мети і місця, форми тощо, а саме: в одних випадках вимагається отримати дозвіл, а у інших – завчасно сповістити про намір провести таке зібрання. Конституція України у взаємозв'язку зобов'язує державу створювати єдині правові механізми, що регулюють проведення громадянами, громадськими або релігійними організаціями, іншими суб'єктами права публічних мирних зібрань релігійного та нерелігійного характеру. Такі зібрання мають проводитися після завчасного сповіщення відповідними суб'єктами права органів виконавчої влади чи органів місцевого самоврядування.

Результати та обговорення

До основних адміністративно-правових гарантій реалізації права громадян на мирні зібрання віднесено:

- ✓ визначений порядок узгодження умов проведення мирного зібрання для запобігання обмеженню свободи мирних зібрань;
- ✓ проведення переговорів органами публічної влади з організатором мирного зібрання; визначення у законодавстві способів обмеження права на мирні зібрання та обставин, що не можуть бути підставою для обмеження свободи мирних зібрань;
- ✓ право на оскарження рішень, дій чи бездіяльності органів публічної влади, що порушують право на свободу мирних зібрань;
- ✓ відшкодування шкоди завданої такими діями та юридична відповідальність.

Запропоновані напрями удосконалення вітчизняного законодавства в частині закріплення адміністративно-правових гарантій реалізації права громадян на мирні зібрання.

В Україні свобода мирних зібрань є особливо важливою цінністю, що довели події Революції гідності. Сьогоднішня ситуація з нормативним регулюванням реалізації громадянами України права на свободу мирних зібрань є далеко не найкращою, що обумовлює необхідність активного самостійного

тлумачення представниками адміністративних органів та суддів положень ст. 39 Конституції України, яке, з одного боку, має бути засновано насамперед на рішеннях ЄСПЛ та європейській правозастосовній практиці, а з іншого - пронизане ідеєю, що утвердження і забезпечення прав і свобод людини є головним обов'язком держави. Представники публічної влади повинні шукати приводи і підстави для того, щоб сприяти проведенню приватними особами мирних зібрань, а не орієнтуватися у своїй діяльності на необхідність їх заборони чи обмеження [1, с. 10].

Висловлені Р. С. Мельником сучасні тенденції у цій сфері відображені у двох законопроектах «Про гарантії свободи мирних зібрань» № 1200 від 29.08.2019 та № 3587 від 07.12.201. Проте чинне вітчизняне законодавство не містить чіткого механізму забезпечення реалізації права на свободу мирних зібрань, натомість закріплює у КУпАП норми щодо адміністративної відповідальності за порушення порядку організації і проведення зборів, мітингів, вуличних походів і демонстрацій.

Задля досягнення поставленої мети передбачається виконати такі завдання:

- ✓ визначити поняття «гарантія» та «адміністративно-правова гарантія»;
- ✓ окреслити ознаки адміністративно-правових гарантій реалізації права громадян та їхні види;
- ✓ проаналізувати поточне та перспективне нормативно-правове регулювання окремих гарантій реалізації права громадян на мирні зібрання, їхнє співвідношення, сформулювати авторський підхід до конкретизації зазначених гарантій;
- ✓ запропонувати напрями удосконалення вітчизняного законодавства в частині закріплення адміністративно-правових гарантій реалізації права громадян на мирні зібрання

Відповідно до положень цих міжнародних документів Конституція України у ст. 39 закріплює право громадян збиратися мирно про проведення яких завчасно сповіщаються органи виконавчої влади чи органи місцевого самоврядування. Обмеження щодо реалізації цього права, визначено у Конституції України, може

встановлюватися судом відповідно до закону і лише в інтересах національної безпеки та громадського порядку – з метою запобігання заворушенням чи злочинам, для охорони здоров'я населення або захисту прав і свобод інших людей.

Іншими виявами термінологічної неузгодженості є використання різних термінів у цій сфері в Конституції України «право збиратися мирно» та в Кодексі адміністративного судочинства – «свобода мирних зібрань». М. А. Самбор вважає, що такий підхід зумовлений необхідністю розмежування впливу та сфери дії права на мирні зібрання – для носіїв такого права та свободи мирних зібрань - для суб'єктів публічної адміністрації, як нагадування про те, що це право не підлягає жодним обмеженням за винятком тих, що встановлені у Конституції України та міжнародних документах. Зміст самого терміна «мирне зібрання» у чинному законодавстві України не визначений.

Мирне зібрання як публічний захід, що проводиться у публічному місці мирно, без зброї у формі зборів, мітингу, демонстрації, походу або в будь-якому поєднанні цих форм чи в інших не заборонених законом формах для вираження особистої, громадянської або політичної позиції з будь-яких питань. Незважаючи на позитивні характеристики цих законопроектів, вони мають також певні недоліки, одним з яких є відсутність визначення основного терміна «гарантії свободи мирних зібрань».

Розділ 3 «Гарантії реалізації права на свободу мирних зібрань» законопроектів «Про гарантії свободи мирних зібрань» № 1200 від 29.08.2019 та 3587 від 07.12.2015 визначає:

- 1) обмеження щодо реалізації права на свободу мирних зібрань;
- 2) узгодження умов проведення мирного зібрання для запобігання обмеженню свободи мирних зібрань;
- 3) оскарження рішень, дій чи бездіяльності, що порушують право на свободу мирних зібрань.

Важливу роль у процесі визначення підстав для обмеження реалізації права на свободу мирних зібрань згідно із законопроектами «Про гарантії свободи

мирних зібрань» № 1200 від 29.08.2019 та 3587 від 07.12.2015 є його протиправна мета:

✓ ліквідація незалежності України, зміна конституційного ладу насильницьким шляхом, зміна меж території або державного кордону України, перешкоджання діяльності Збройних Сил України або військових формувань;

✓ пропаганда війни, насильства, розпалювання міжетнічної, расової, релігійної ворожнечі, комуністичного та націонал-соціалістичного (нацистського) тоталітарних режимів;

✓ порушення основоположних прав та свобод людини.

Однією з адміністративно-правових гарантій реалізації права на мирні зібрання можна вважати визначений порядок узгодження умов проведення мирного зібрання для запобігання обмеженню свободи мирних зібрань. Норма Конституції України щодо завчасного сповіщення про мирне зібрання є нормою забезпечувального характеру, яка, однак, має тлумачитися та застосуватися крізь призму права на свободу мирних зібрань.

На мій погляд, адміністративно-правовими гарантіями реалізації права на мирні зібрання також є окреслені в законодавстві способи обмеження права на мирні зібрання; визначення причини, що не можуть бути підставою для такого обмеження; заборона обмеження таких зібрань з дискримінаційних мотивів.

Як гарантію реалізації зазначеного права громадян потрібно сприймати визначені у законопроекті положення, що заборона проведення мирного зібрання застосовується як винятковий захід – лише у разі неможливості досягти законних цілей обмеження в інший спосіб. Важливою гарантією реалізації права на мирні зібрання у зазначених законопроектах є закріплення обставин, що не можуть бути підставою для обмеження свободи мирних зібрань:

- 1) кількість учасників мирного зібрання;
- 2) проведення одночасних мирних зібрань, у тому числі контрзібрань;
- 3) проведення одночасно з мирним зібранням інших масових чи охоронюваних заходів, у тому числі святкувань, концертів, візитів посадових осіб;
- 4) дискримінаційні вияви щодо раси, кольору шкіри, політичних, релігійних

та інших переконань, статі, етнічного та соціального походження, майнового стану, місця проживання, за мовними або іншими ознаками.

Висновки

Узагальнивши адміністративно-правові гарантії реалізації права громадян на мирні зібрання, визначено, що це система закріплених у законодавчих актах адміністративно-правових заходів, умов, засобів, які здійснюють органи публічної влади, громадяни та їхні об'єднання, спрямованих на створення умов для безперешкодної реалізації права на мирні зібрання, його охорону, захист і відновлення. На мій погляд, зазначені правові норми мають бути доопрацьовані шляхом конкретизації суб'єктів, видів юридичної відповідальності та підстав для її настання.

ЗАПОБІГАННЯ ТА ПРОТИДІЯ ДОМАШНЬОМУ НАСИЛЬСТВУ

Бакай Валерія Геннадіївна
курсант Факультету підготовки фахівців
для підрозділів кримінальної поліції
Науковий керівник:
Захарченко Олександр Валерійович
старший викладач
кафедри адміністративного права,
процесу та адміністративної діяльності ФПФПКП
Дніпропетровський державний університет внутрішніх справ
Дніпро, Україна

Вже довгий час однією з найгостріших проблем для України залишається проблеми пов'язані із вчиненням домашнього насильства. Нажаль, немає об'єктивної та достовірної інформації про масштаби цього антисоціального явища, оскільки в більшості випадків дане правопорушення по суті має латентний характер. Офіційна статистика не показує реального стану домашнього насильства через те, що більшість постраждалих не звертаються за допомогою до підрозділів Національної поліції України, та не шукають допомоги у центрах з надання допомоги.

У листопаді 2011 р. Україна підписала Конвенцію Ради Європи про боротьбу з насильством щодо жінок та домашнім насильством, яке зобов'язує уряди країн, які її підписали, вжити конкретних заходів для боротьби з усіма формами насильства щодо жінок. [1].

В останні роки в Україні та Європейському Союзі спостерігається зростання рівня злочинності, пов'язаної зі скоєнням домашнього насильства. Домашнє насильство посягає на найважливіші права людини. Відповідно норм ст. 3 Конституції України, людина, її життя та здоров'я, честь та гідність, недоторканність та безпека визнаються в Україні найвищою соціальною цінністю. Затвердження та забезпечення права і свободи людини є головним обов'язком держави [2]. Тому важливим питанням є визначення шляхів удосконалення та

протидії домашньому насильству, що сприятиме виконанню державою взятих він зобов'язань із забезпечення прав і свободи людини.

Протягом довгих років питання про домашнє насильства широко не висвітлювалися, фактично залишаючись проблемою самої сім'ї. Водночас домашнє насильство тягне за собою низку негативних наслідків. Серед найбільш очевидних наслідків можна назвати фізичні (тілесні ушкодження, шкоду здоров'ю) та психологічні (затяжний депресивний стан, розвиток психічних розладів та ін.) шкоди. Оскільки жертви домашнього насильства не завжди наважуються звернутися за допомогою, це нерідко призводить до того, що вони починають зловживати алкоголем та іншими психоактивними речовинами або наважуються на самогубство. Крім того, в дослідженнях відзначається той факт, що діти, що ростуть усім'ях, де має місце насильство, можуть страждати від цілого ряду поведінкових та емоційних розладів, а пережиті у дитинстві досвід насильства є визнаним фактором подальшої залученості у відносини, пов'язані з насильством [3].

Довгий час проблема насильства в Україні не обговорювалася спеціальними дослідженнями соціологів, психологів і соціальних практиків. Нею займалися переважно криміналісти у разі вчинення тяжких злочинів, наприклад які здійснювались у сімейно-побутовій сфері. Важливим для боротьби із домашнім насильством є подолання проблеми безробіття та низького соціально-економічного регіонального розвитку. Безробіття та низьке матеріальне становище сім'ї наводять неможливість народження дитини через відсутність ресурсів для неї змісту та не сприяють розвитку почуття відповідального батьківства. Протиція домашньому насильству як об'єкт адміністративно-правового регулювання – це комплекс заходів впливу, що здійснюються суб'єктами владних повноважень, на які покладено обов'язок виявлення причин і умов, що сприяв вчиненню домашнього насильства, запобіганню насильству в сім'ї, попередженню, попередженню, ліквідації наслідків домашнього насильства та притягненню до відповідальності винних, що забезпечується на підставі адміністративного законодавства, спрямованого на регулювання громадського порядку відносини з

сім'єю, мета забезпечення конституційного права законних інтересів людини і громадянина [4].

Таким чином, на підставі вищезазначеного, важливим у протидії домашньому насильству в Україні є систематичне висвітлення в засобах масової інформації спеціальних тематичних програм, із залученням представників Національної поліції, громадських організацій, які опікуються даними питаннями, психологів, представників центрів, які надають допомогу постраждалим - жертвам домашнього насильства. Важливими напрямками є забезпечення оперативності прибуття поліції на місце вчинення домашнього насильства. Належна взаємодія та координація всіх суб'єктів дотичних до вирішення зазначених проблем є важливим аспектом у запобіганні та протидії домашньому насильству.

ЛІТЕРАТУРА:

1. Конвенція Ради Європи про запобігання насильству стосовно жінок і домашньому насильству та боротьбу із цими явищами URL: <https://ips.ligazakon.net/document/mu1125>
2. Конституція України. URL: <https://zakon.rada.gov.ua>
3. Про запобігання та протидію домашньому насильству : Закон України від 07.12.2017 р. № 2229-VIII. URL: <https://zakon.rada.gov.ua>
4. Левківський Б. К. Загальні проблеми юрисдикційного захисту осіб, постраждалих від насильства в сім'ї (домашнього насильства) / Б. К. Левківський // Часопис Київського університету права. – 2012. – № 2. – С. 171-174.

АДМІНІСТРАТИВНЕ СУДОЧИНСТВО, ЯК СКЛАДОВА АДМІНІСТРАТИВНОЇ ЮСТИЦІЇ

Басараба Олег Вікторович

старший судовий експерт сектору трасологічних досліджень
відділу криміналістичних видів досліджень
Чернівецького НДЕКЦ МВС
м. Чернівці, Україна

Вступ. З набуттям незалежності, Україна проголосила курс на побудову демократичної правової держави, що обумовило виникнення якісно нових поглядів на систему гарантій прав і свобод людини та громадянина. Стрімке проникнення в національну правову систему міжнародних норм, які закріплюють стандарти правовідносин держави та особи, засвідчило неефективність існуючих механізмів вирішення правових спорів між громадянами та органами публічного управління. Саме це призвело до активізації теоретичних досліджень і законопроектної діяльності в правозахисній сфері. Підсумком теоретичних пошуків стало законодавче закріплення ідеї адміністративного судочинства, яка за роки незалежності України викристалізувалася в цілком самостійний та демократичний правовий інститут, спрямований на захист суб'єктивних прав і свобод громадян у сфері публічно-правових відносин.

Водночас, слід констатувати, що швидка та поспішна трансформація законодавства, на жаль, не призвела до підвищення його якості. Навпаки, відсутність цілеспрямованої науково обґрунтованої концепції розвитку адміністративного судочинства обумовила декларативність та незабезпеченість ряду прийнятих норм і, відповідно, зниження потенційних можливостей аналізованого правозахисного інституту.

Викладене свідчить про актуальність та необхідність проведення глибоких теоретичних досліджень, наукового узагальнення, оцінки напрямів і тенденцій, що проявляються у сучасних соціально-економічних умовах з метою отримання цілісного уявлення про інститут адміністративного судочинства та його роль в

системі механізмів захисту суб'єктивних прав і свобод людини та громадянина.

Метою роботи є дослідження адміністративного судочинства як складової адміністративної юстиції.

Матеріали та методи. Опис та аналіз.

Результати та обговорення. Для початку обговорення слід зазначити, що в адміністративній науці немає єдиної точки зору щодо поняття та сутності адміністративного судочинства. Науковці, які є прихильники вузького тлумачення даного поняття вважають, що адміністративне судочинство є лише частиною адміністративного процесу. На відміну від цієї точки зору ряд вчених-адміністративістів вважають адміністративне судочинство не є складовою частиною адміністративного права, а цілком самостійною галуззю права судово-процесуальної спрямованості, оскільки у галузі адміністративного судочинства спільним з предметом регулювання адміністративного права можна вважати лише сам термін «адміністративне».

Визначення поняття «адміністративне судочинство» вперше законодавчо закріплено в ст. 3 КАС України, відповідно до якої адміністративне судочинство - це діяльність адміністративних судів щодо розгляду і вирішення адміністративних справ у порядку, встановленому КАС України.

Адміністративна юстиція – це неоднозначне, складне, багатогранне явище, яке можна розглядати з різних точок зору, зокрема як: правосуддя у сфері управління, оскільки воно поєднує такі різні явища, як адміністрацію (управлінська складова) і юстицію (судова складова); судовий контроль, що здійснює суд при вирішенні спорів у сфері публічно-правових відносин; інститут судового оскарження актів управління; систему судових органів, спеціалізованих судів.

Узагальнення наведених точок зору дає розглянути адміністративну юстицію у широкому та вузькому розумінні. У широкому розумінні адміністративна юстиція співвідноситься з адміністративним судочинством як загальне і часткове, оскільки адміністративна юстиція – це «система спеціалізованих органів по контролю за дотриманням законності у сфері

державного управління». Тобто адміністративна юстиція – це державні органи, які здійснюють як свою основну діяльність, так і діяльність щодо контролю за дотриманням законності у сфері державного управління на відміну від адміністративного судочинства, що здійснюється тільки адміністративними судами, як спеціально створенні для здійснення такої діяльності. У вузькому розумінні адміністративна юстиція і адміністративне судочинство ототожнюються, оскільки «адміністративне судочинство являє собою процесуальний вираз адміністративної юстиції».

Як свідчить зарубіжний досвід у світі поняття «адміністративна юстиція» та «адміністративне судочинство» співвідносяться як загальне і часткове. Адміністративне судочинство в даному випадку виступає як процесуальна складова адміністративної юстиції і являє собою врегульований спеціальними нормами адміністративно-процесуального характеру порядок діяльності адміністративних судів щодо послідовного розгляду та розв'язання адміністративних спорів певної категорії. З вище викладеного випливає: для того, щоб вести мову про адміністративне судочинство потрібно, враховуючи світовий досвід, з'ясувати природу адміністративної юстиції. Що ж стосується побудови української моделі адміністративного судочинства, то слід констатувати прикрий факт: проблеми існують. Першою та основною перешкодою є відсутність цілеспрямованої науково обґрунтованої концепції розвитку адміністративної юстиції. На сучасному етапі реформатори постали перед дилемою політико правового характеру: триматись вітчизняних юридичних традицій і орієнтуватись на західноєвропейські цінності або запроваджувати нові форми та системні елементи, які будуватимуться на синтезі власного досвіду та запозиченого досвіду.

Більшість науковців виділяють дві групи моделей адміністративної юстиції: континентальну та англосаксонську, які, незважаючи на істотні відмінності у питаннях організації та процедури діяльності, об'єднують спільні завдання - захист прав свобод та інтересів прав громадян та здійснення ефективного контролю за законністю у сфері публічного управління, підвищення

ефективності діяльності органів, посадових і службових осіб публічного управління, зміцнення їхньої дисципліни тощо. До першої групи належать, зокрема, країни з правовою системою, заснованою на англійському загальному праві (Австралія, Великобританія, Ізраїль, Нова Зеландія, США). У цих державах функції адміністративної юстиції покладено переважно на звичайні (загальні) суди. Спеціалізовані адміністративні суди функціонують у багатьох країнах Західної Європи (Австрія, Німеччина, Франція та ін.).

Враховуючи те, що без цілеспрямованої науково обґрунтованої концепції розвитку адміністративного юстиції неможливо сформувати власну модель адміністративного судочинства, виникає гостра необхідність звернутися до аналізу зарубіжного досвіду. За основу візьмемо досвід країн – основних «представників» вище вказаних моделей.

Німецька модель характеризується тим, що всі адміністративні спори віднесені винятково до компетенції адміністративних судів загальної та спеціальної компетенції, які відокремлені від загальних судів. В основі побудови системи адміністративних судів Німеччини лежать два основних принципи: 1) ідея ізоляції правосуддя з адміністративних справ від втручання виконавчої влади, що визначило виокремлення адміністративних судів у самостійну гілку судової влади; 2) ідея розподілу сфер публічного і приватного інтересів, яка зумовила виокремлення адміністративного судочинства від загальних судів. У Німеччині існують адміністративні суди не лише загальної, але і спеціальної адміністративної юрисдикції. У Німеччині в адміністративній юстиції існує три інстанції, дві з яких на рівні федеральних земель, а третя – на рівні федерації. Таким чином, система адміністративних судів складається з Федерального адміністративного суду, вищих адміністративних судів земель і адміністративних судів.

Французька система адміністративної юстиції (Франція) характеризується наявністю спеціальних судових органів (адміністративних судів), що займаються розглядом і розв'язанням лише спорів за позовами громадян до органів управління. Метою французького адміністративного судочинства є регулювання

конфліктів між громадянами і органами державного управління або між самими органами і установами, а також прийняття рішень, що ґрунтуються на нормах адміністративного права. В основі французької моделі адміністративної юстиції лежить принцип розподілу влад, згідно з яким законодавча, виконавча і судова влада не повинна втручатися у справи один одного. Звідси перевірку актів публічної адміністрації для забезпечення законності мають здійснювати не загальні, а спеціальні суди – адміністративні трибунали, що діють у межах виконавчої влади.

Адміністративні трибунали у Франції поділяються на два види: 1) трибунали загальної адміністративної юрисдикції і 2) трибунали спеціальної адміністративної юрисдикції. Загальну адміністративну юрисдикцію здійснюють трибунали трьох інстанцій. Таким чином, система органів адміністративної юстиції складається з трьох ланок: низові (регіональні і спеціалізовані) суди, апеляційні суди і Державна рада. На відміну від спеціалізованих, регіональні адміністративні суди вважаються загальними адміністративними судами. Вони розглядають спори, якими спеціалізовані суди не займаються. До спеціалізованих судів належать: Рахункова палата, дисциплінарні суди (для розв'язання справ як всередині адміністративної системи – наприклад, для викладачів публічних навчальних закладів, так і за їх межами – для архітекторів, лікарів тощо), суди з питань соціального забезпечення. Апеляційні суди створено для розгляду скарг на рішення низових судів. Вищим адміністративним судом Франції, а також головним консультативним органом уряду є Державна рада.

Англосаксонська система адміністративної юстиції (Велика Британія) виходить з доктрини рівності усіх посадових осіб перед судом і неприпустимості вилучення чиновників з-під юрисдикції тих самих судів. З якими мають справи й усі інші громадяни. Тому адміністративні спори між громадянами та управлінням (у межах здійснення контролю за управлінням) розглядають суди загальної юрисдикції.

Однак поруч з загальними судами у Великій Британії існує також низка органів, що виконують судові функції і мають вторинне значення порівняно з

ними. Вони називаються трибуналами або квазісудовими органами, тому що здійснюють так зване спеціальне правосуддя. Трибунали не є суто британським явищем. Це своєрідні "неформальні суди, які, з певними застереженнями, можна порівняти з трибуналами у Франції. Вони займають проміжне положення між адміністрацією та загальними судами. Завданням трибуналу є встановлення у конкретної особи права на допомогу або послугу, передбачену конкретним законом. Традиційно адміністративні трибунали поділяються на дві групи: трибунали у сфері управління економікою та трибунали у сфері соціального управління. Трибунали розглядають адміністративні спори між державними органами, посадовими особами і громадянами як перша інстанція. На рішення трибуналу може бути подано скаргу в адміністративному порядку (міністру або в апеляційний трибунал). Апеляцію на рішення трибуналу може бути подано в суд загальної юрисдикції, який, таким чином, здійснює наглядову функції.

Висновки. Таким чином, наведена вище класифікація, дозволяє говорити про основні варіанти моделей адміністративного судочинства, які існують у сучасному світі. Доцільніше говорити про конкретно-історичну модель адміністративного судочинства і саме в цьому ракурсі ставити питання про розбудову власне вітчизняної концепції адміністративної юстиції. На сьогоднішній день можна констатувати, що при оформленні адміністративного судочинства в Україні було взято за основу німецьку модель, при цьому не слід залишати поза увагою певні особливості, спричинені традиційними рисами вітчизняної судової системи. Це, зокрема, знайшло своє вираження в тому, ми не відмовились повністю від того, щоб адміністративне судочинство здійснювалося також загальними судами (місцевими як адміністративними), при тому, що в структурі останніх не було створено адміністративних палат.

УКЛАДЕННЯ ШЛЮБУ З ВІЙСЬКОВОСЛУЖБОВЦЕМ В УМОВАХ НАДЗВИЧАЙНОГО СТАНУ

Белуга Юлія Миколаївна

Старший викладач

Сохар Владислава Володимирівна

Студентка

Національний авіаційний університет

м. Київ, Україна

Вступ. Шлюб завжди займав невід'ємну частину в становленні сімейних правовідносин, тому питання щодо процедури його укладення постійно мало актуальний характер. Проте, з початком повномаштабної війни, що розпочалась 24 лютого 2022 року, питання щодо процедури укладення шлюбу з військовослужбовцем в умовах надзвичайного стану набуло не аби-якої значимості.

Мета роботи. Визначити порядок укладення шлюбу з військовослужбовцем в умовах надзвичайного стану.

Матеріали та методи. Під час написання даної роботи ми користувались такими матеріалами: Указом Президента від 24 лютого 2022 р. № 64 «Про введення воєнного стану в Україні», Постановою Кабінету Міністрів України від 7 березня 2022 року № 213 «Деякі питання державної реєстрації шлюбу в умовах воєнного стану», Сімейним кодексом України та статтею Координаційного центру з надання правової допомоги «Укладення шлюбу з військовослужбовцем та його розірвання в умовах воєнного стану». Також було застосовано порівняльно-описовий та логічний методи.

Результати та обговорення. Упровадження надзвичайного стану на всій території нашої держави Указом Президента від 24 лютого 2022 р. № 64 «Про введення воєнного стану в Україні» [1] спровокувало внесення змін до багатьох нормативно правових актів і питання укладення шлюбу з військовослужбовцем не було виключенням, а навпаки стало як ніколи актуальним.

Відповідно до статті 32 Сімейного кодексу України державна реєстрація шлюбу проводиться органом реєстрації актів цивільного стану через 1 місяць після подання чоловіком та жінкою відповідної заяви [2]. За наявності поважних причин керівник органу державної реєстрації актів цивільного стану дозволяє реєстрацію шлюбу до спливу цього строку. Однак, у зв'язку з повномасштабним військовим вторгненням російської федерації в Україну та введенням 24 лютого 2022 року Указом Президента України № 64 воєнного стану, держава розробила окремий механізм реєстрації шлюбу для військовослужбовців, які не мають можливості бути фізично присутніми під час такої реєстрації [3].

Відповідно до даного Указу, Кабінет Міністрів України прийняв постанову від 7 березня 2022 року № 213 «Деякі питання державної реєстрації шлюбу в умовах воєнного стану», в якій постановляє, що на період воєнного стану державна реєстрація шлюбу проводиться з урахуванням деяких особливостей [4]. Перш за все, якщо один із наречених є військовослужбовцем, то державна реєстрація шлюбу може проводитися відділом державної реєстрації актів цивільного стану без особистої присутності такого нареченого чи нареченої. Для цього необхідно подати відповідну заяву безпосередньому командирі, в якій обов'язково зазначити відомості про себе та наречену (нареченого), зокрема прізвище, власне ім'я та по батькові, дату народження, громадянство, а у разі зміни прізвища – відомості про обране прізвище. Ця заява одночасно є й підтвердженням факту надання згоди військовослужбовцем на укладення шлюбу [3].

Командир у свою чергу засвідчує справжність підпису на заяві та надсилає її до відділу ДРАЦС, до якого подано заяву про державну реєстрацію шлюбу нареченим (нареченою), або до іншого відділу ДРАЦС чи до територіального органу Міністерства юстиції України, які провадять діяльність під час воєнного стану [3].

У разі можливості військовослужбовець може бути присутнім під час реєстрації шлюбу за допомогою відеозв'язку. Варто також зауважити, що в умовах воєнного стану сам факт реєстрації шлюбу може засвідчуватись актом про

укладення шлюбу, який складається безпосереднім командиром військовослужбовця. Сам же акт може складатися без особистої присутності одного чи обох наречених, але з використанням доступних засобів відеозв'язку з тим із наречених, хто відсутній, або з обома відсутніми нареченими. Актівий запис про шлюб складається в день отримання відділом ДРАЦС заяви про реєстрацію шлюбу або акту [3].

Тим часом на підставі складеного актового запису про шлюб подружжю або одному з них у день звернення до відділу державної реєстрації актів цивільного стану, яким зареєстровано шлюб, видається відповідне свідоцтво. Якщо звернення до відділу державної реєстрації актів цивільного стану, яким зареєстровано шлюб, неможливе, відповідне свідоцтво видається в іншому відділі державної реєстрації актів цивільного стану у разі внесення відомостей про такий шлюб до Реєстру та за наявності доступу до нього [4].

У разі, якщо відомості в актовому записі про шлюб відсутні, то вони можуть бути внесені до нього після припинення чи скасування воєнного стану у визначеному законодавством порядку. Також варто зазначити, що акти, які складені з 24 лютого 2022 р. до набрання чинності постанови КМУ від 7 березня 2022 року № 213 «Деякі питання державної реєстрації шлюбу в умовах воєнного стану» та не містять усі передбачені цією постановою відомості (крім прізвища, власного імені та по батькові, дати народження обох наречених), вважаються дійсними для проведення державної реєстрації шлюбу у визначеному цією постановою порядку [4].

Висновки.

Отже, відповідно до умов, закріплених у вищезазначених документах, військовослужбовці, які не мають можливості бути присутніми в момент реєстрації шлюбу у зв'язку проходження служби, захисту цілісності та суверенітету нашої країни, отримали можливість укласти шлюб дистанційно. Для цього було розроблено відповідний порядок здійснення даної процедури, який закріплено на законодавчому рівні.

СПИСОК ВИКОРИСТАНИХ ДЖЕРЕЛ

1. Про введення воєнного стану в Україні: Указ президента України від 24 лютого 2022 р. № 64. URL:<https://zakon.rada.gov.ua/laws/show/64/2022#Text>
2. Сімейний кодекс України від 19.02.2022.// Відомості Верховної Ради України. – 2022. – № 21– 22. – Ст. 135. URL:<https://zakon.rada.gov.ua/laws/show/2947-14#Text>
3. Укладення шлюбу з військовослужбовцем та його розірвання в умовах воєнного стану/ Координаційний центр з надання правової допомоги. // Урядовий портал. – 2022. URL:<https://www.kmu.gov.ua/news/ukladennia-shliubu-z-viiskovosluzhbovtsem-ta-ioho-rozirvannia-v-umovakh-voiennoho-stanu>
4. Деякі питання державної реєстрації шлюбу в умовах воєнного стану: Постанова Кабінету Міністрів України від 07.03.2022 р. №213. URL:<https://www.kmu.gov.ua/npas/deyaki-pitannya-derzhavnoyi-reyestraciyi-shlyubu-v-umovah-voyennogo-stanu-213>

ДІЯЛЬНІСТЬ НАЦІОНАЛЬНОЇ ПОЛІЦІЇ ЯК СУБ'ЄКТА СЕКТОРА БЕЗПЕКИ І ОБОРОНИ ПІД ЧАС ВОЄННОГО СТАНУ

Богомаз Данііл Романл

Здобувач вищої освіти 2 курсу

Факультету підготовки фахівців

Для підрозділів кримінальної поліції

Захарченко Олександр Валерійович

Викладач кафедри адміністративно

Юрисдикційної діяльності

Дніпропетровського державного

університету внутрішніх справ

В умовах сьогодення під час виникнення надзвичайних ситуацій спостерігається велика кількість злочинів та правопорушень, порушення публічного порядку та безпеки. Безпека як феномен розглядалася в історії людства як неодмінна властивість прав особистості поряд з поняттями «свобода», «власність», «праця», представляючись базовою цінністю, що забезпечує гарантії суспільства щодо його найбільш продуктивних та законослухняним членам.

Словник визначає, що небезпеки, запобігання яких і створюється безпека в країні, представляють три категорії: деякі з них можуть загрожувати як окремій особі, так і цілому суспільству та державі; інші – безпосередньо уряду; треті - переважно окремому громадянину. Таким чином, безпека являє собою умови, що забезпечують захист об'єкта від впливу зовнішніх та внутрішніх факторів, що викликають негативні наслідки для існування та розвитку об'єкта.

Безпека виступає реакцією на суб'єктивно трактований фактор небезпеки, оцінка якого здійснюється у міру готовності суб'єкта протистояти цьому фактору. Діагностувати цю готовність можна як можливість нейтралізувати загрозу, пристосуватися до неї чи просто уникнути її негативного впливу.

Організаційна структура системи забезпечення суспільної безпеки як органічна частина єдиної державної системи національної безпеки являє собою засновану на поділі компетенції та функцій і об'єднану за допомогою

комунікаційних зв'язків сукупність суб'єктів управління. Вона відображає механізм їх взаємодії, оптимальність побудови та функціонування та забезпечує завершеність того чи іншого управлінського циклу. Складний характер забезпечення суспільної безпеки не передбачає лише відповідну організаційну структуру, а й адекватну їй систему суб'єктів управління, наділених необхідними, зокрема, адміністративними та іншими повноваженнями [4].

Суб'єктами забезпечення громадської безпеки є: держава, органи публічної влади (місцевого самоврядування), громадські та інші організації та об'єднання, а також громадяни. Основну відповідальність за стан суспільної безпеки несе держава, яка здійснює функції її забезпечення через органи законодавчої, виконавчої та судової влади на федеральному, регіональному та місцевому рівнях управління [1].

Забезпечення публічного порядку та безпеки, охорони життя, здоров'я, прав, свобод і законних інтересів громадян під час виникнення надзвичайних ситуацій на території України здійснюється силами і засобами підрозділів Національної поліції, які розробляють і здійснюють заходи щодо запобігання та розкриття розкрадань всіх видів власності, викрадень транспортних засобів, а також запобігають пограбуванню осіб, які загинули чи постраждали внаслідок надзвичайної ситуації [2,3].

До питань місцевого значення міського округу відносяться (ст. 16): у запобіганні та ліквідації наслідків надзвичайних ситуацій у межах міського округу; організація охорони громадського порядку на території міського округу муніципальною міліцією; забезпечення первинних заходів пожежної безпеки у межах міського округу; організація заходів з охорони довкілля у межах міського округу; організація та здійснення екологічного контролю об'єктів виробничого та соціального призначення на території міського округу, за винятком об'єктів, екологічний контроль яких здійснюють федеральні органи державної влади [3].

Названі, а також інші органи при здійсненні функцій у зазначеній сфері взаємодіють у різних формах: обмін інформацією про стан право порядку на відповідній території, поширеність і характер вчинених адміністративних

правопорушень і злочинів, про соціальну обстановку або її напруженості, ситуації, пов'язаної з кліматичними та іншими процесами, про засоби запобігання та ліквідації наслідків стихійного лиха, про необхідність запровадження передбачених законодавством обмежень або надзвичайного стану [1].

Судові органи, також будучи суб'єктом громадської безпеки, забезпечують захист конституційного ладу, здійснюють правосуддя в справах про адміністративні правопорушення та злочини, що посягають на безпеку особи, суспільства і держави, забезпечують судовий захист громадян, громадських та інших організацій та об'єднань, чії права були порушені, сприяють компенсації порушених прав, відшкодуванню завданих збитків тощо.

Проте аналіз функцій органів забезпечення безпеки переконує автора в тому, що основним недоліком існуючої системи залишається нерозвиненість її функціональні елементи. З безлічі наведених функцій та повноважень численних органів різних гілок влади навряд чи набереться десяток, що дійсно відповідають функціональним компонентам системи. Відсутня у прямій постановці головна функція – аналіз та оцінка реальних та потенційних загроз життєво важливим інтересам особистості, суспільства та держави у різних сферах безпеки.

СПИСОК ВИКОРИСТАНИХ ДЖЕРЕЛ:

1. Кодекс цивільного захисту України: Відомості Верховної Ради (ВВР), 2013, № 34-35, ст.458. / [електронний ресурс]. – Режим доступу: <http://zakon3.rada.gov.ua/laws/show/5403-17>.
2. Надзвичайні ситуації природного, техногенного та соціально-політичного характеру. / [електронний ресурс]. – Режим доступу: <https://studfiles.net/preview/5282830/page:3>.
3. Кримінальний кодекс України, від 05.04.2001 № 2341-III. / [електронний ресурс]. – Режим доступу: <http://zakon3.rada.gov.ua/laws/show-14>.
4. Закон України "Про правовий режим надзвичайного стану" від 16.03.2000 року, № 1550-III. / [електронний ресурс]. – Режим доступу: <http://zakon3.rada.gov.ua/laws/show/1550-14>.

АДМІНІСТРАТИВНА ВІДПОВІДАЛЬНІСТЬ

Богомаз Данііл

Здобувач вищої освіти 2 курсу
Факультету підготовки фахівців
для підрозділів кримінальної поліції
Дніпропетровського державного університету

внутрішніх справ

Науковий керівник:

Максимова Маргарита

викладач кафедри адміністративного
права та процесу

Постановка проблеми. Прагнення України приєднатися до європейських цінностей потребує переосмислення та реформування системи адміністративної відповідальності в системі законодавства. Його необхідно визначити як спосіб забезпечення правового порядку у сферах, що потребують державного регулювання та державного управління, та засіб забезпечення ефективного захисту прав і свобод людини і громадянина у таких випадках. притягнути до адміністративної відповідальності. Сьогодні законодавство у сфері адміністративної відповідальності має певну безсистемність, навіть за наявності законів. Положення про адміністративні правопорушення містяться в нормативно-правових актах різної юридичної сили, що часто призводить до неоднакового застосування санкцій за одне й те саме адміністративне правопорушення. Такий стан адміністративних норм не узгоджується з правовою визначеністю демократичної країни [1]. Крім того, сучасні джерела адміністративних норм знаходяться за межами Кодексу України про адміністративні правопорушення, що не сприяє підвищенню його практичного застосування.

Стан дослідження. Дане питання досліджували такі автори, як Ю. Абакумова, Ст. Авер'янов, Ст. Бандурка, А. Безсмертний, Ю. Битяк, Н. Грищук В. Голосніченко, Є. Додін, Ст. Зуй, З. Кисіль, А. Комзюк, В. Колпаков,

А. С. Літошенко, А. Остапенко, Н. Тищенко та інших.

Метою дослідження є здійснення аналізу адміністративної відповідальності.

Виклад основних положень. Останнім часом система адміністративної відповідальності зазнала стандартизованої та легалізованої трансформації. Для виділення адміністративної відповідальності в окрему галузь права - адміністративно-деліктне право — нині є достатньо теоретичних і правових підстав. Коло суспільних відносин, які охороняються заходами адміністративної відповідальності, досить широке, а також є досить багато протиправних адміністративних відносин, які є предметом правового регулювання[2, с. 467].

Ідея виділення системи адміністративно-деліктної відповідальності в окрему законодавчу гілку влади – «адміністративні правопорушення» не нова, але вона заслуговує на існування. На сьогодні залишається невирішеним питання щодо нормативних положень законодавчого та адміністративного права, які визнають юридичних осіб суб'єктом адміністративної відповідальності.

Наявність системи адміністративної відповідальності юридичних осіб підтверджує її ефективність в адміністративно-деліктному законодавстві та практиці її застосування в багатьох європейських країнах, а також країнах пострадянського простору. Отже, політичні, наукові та економічні передумови для визнання юридичних осіб суб'єктом адміністративної відповідальності в законодавчому праві назріли [2, с. 466].

Питання вдосконалення системи адміністративного покарання за адміністративні правопорушення є дуже важливим, часто занадто слабким і невідповідним тяжкості небезпечних наслідків адміністративних правопорушень. У перспективі також необхідно сформулювати відповідну систему адміністративних стягнень юридичної особи.

З аналізу законодавства про адміністративну відповідальність неповнолітніх можна зробити висновок про наявність у ньому певних прогалин та недоліків, які створюють суттєву перешкоду для припинення девіантної поведінки

неповнолітніх у сучасних умовах. Так наприклад, законодавство не вказує цілей застосування заходів впливу щодо неповнолітніх та їх виховну мету можна лише зрозуміти аналізуючи зміст цих заходів.

При застосуванні процесуальних норм адміністративно-деліктного законодавства залишаються проблеми, які потребують невідкладного вирішення, а саме:

- Уточнити систему учасників судочинства у справах про адміністративні правопорушення, визначити статус адміністративного судочинства та механізм участі у виробництві;

- удосконалити процедури та особливості застосування стягнень, таких як конфіскація речей, арешт і затримання та штрафні бали;

- Чітко визначити порядок та вимоги до складання документів адміністративного процесу [1, с.373].

Висновок. Тому варто зазначити, що питання огляду адміністративно-деліктного законодавства потребує негайного вирішення та розробки чіткої та наукової концепції нового нормативно-правового акту в адміністративно-деліктній політиці, який враховуватиме положення Цивільного процесуального кодексу. Концепція державотворення на сучасному етапі адміністративної реформи та умови європейської інтеграції України. Вирішення цих нагальних проблем у розвитку системи адміністративної відповідальності України полягає в розробці та прийнятті нового Кодексу України про адміністративні кримінальні правопорушення.

ЛІТЕРАТУРА

1. Адміністративне право України. Повний курс: підручник / за ред. В. Галуцька, О. Правоторової. Видання третє. Київ: Академія адміністративно-правових наук, 2020. 373 с.

2. Адміністративне право України. Повний курс : підручник / В. Галуцько, П. Діхтєвський, О. Кузьменко та ін. ; за ред. В. Галуцька, О. Правоторової. – Видання четверте. – Херсон : ОЛДІ-ПЛЮС, 2021. – 466 с

ПРОБЛЕМА РОЗПИВАННЯ АЛКОГОЛЬНИХ НАПОЇВ НЕПОВНОЛІТНІМИ

Бондарєва Дар'я Юрїївна
Курсант навчальної групи ПД-133
2 курсу
Науковий керівник:
Захарченко Олександр Валерійович

Проблема алкоголізації населення України не втрачає своєї актуальності протягом багатьох десятиліть. Згідно з офіційною статистикою в нашій країні вживання алкоголю в даний час перевищує 10 літрів на душу населення на рік. За даними МВС, близько 80% вбивств, понад 90% злочинів із хуліганським мотивом та близько 50% самогубств вчиняється у стані алкогольного сп'яніння.

Приблизно половина потерпілих на момент скоєння вбивства були у нетверезому стані. Від отруєння алкоголем за останній рік померло понад 23 тис. осіб, а від хвороб, спричинених зловживанням алкогольною продукцією, понад 75 тис. осіб [1]

Для зниження масштабів поширення алкоголю серед підлітків визначимо наступний перелік заходів:

- Організація в засобах масової інформації кампаній, спрямованих на зміцнення суспільної підтримки стратегій боротьби зі зловживанням алкоголем;
- розробка та проведення програм формування здорового способу життя серед різних верств населення;
- пропаганда здорового способу життя серед молоді;
- включення до загальноосвітніх програм питань з профілактики вживання алкоголю серед учнів навчальних закладів;
- Створення психологічних центрів з профілактики алкоголізму для роботи з молоддю; обмеження продажу алкогольної продукції за місцю та часу;
- Обмеження прихованої реклами алкоголю, що привертає увагу дітей і молоді, і т.д. [3]

Найбільш ефективними тактичними прийомами у разі надання допитуваних хибних показань є пред'явлення доказів (Такі як продана алкогольна продукція, касовий або товарний чек, показання неповнолітнього покупця, свідків злочину) та деталізація показань. Окрім продавця в обов'язковому порядку має бути допитаний власник торгової точки. [4]

Одним із суттєвих недоліків при допитах є вкрай рідкісне використання таких додаткових засобів фіксації, як аудіо- та відеозапис. Хоча їх більше широке застосування допоможе мінімізувати надалі бажання підозрюваних (обвинувачених) безперешкодно змінити власні свідчення, посилаючись на надумані обставини (погане самопочуття, тиск з боку осіб, які проводять попереднє розслідування, тощо) [2].

При оцінці показань неповнолітнього допитуваного слід звертати увагу на «гладкість», «рівність», заученість відомостей, які він викладає, на використання у мові оборотів, невластивих йому, наявність протиріч, що може говорити про вплив зацікавлених осіб. Допит доцільно розпочинати на абстрактні теми.

Якщо вдалося створити довірчу бесіду, потрібно поступово перекласти розмова на тему допиту. Тактика допиту неповнолітніх віком 14—15 років у цілому не відрізняється від тактики допиту дорослих.

У більшості випадків допитів підозрюваних (обвинувачених) у роздрібному продажу алкогольної продукції неповнолітнім вони визнають свою провину у скоєнні цього злочину.

Проте іноді продавець наполягає на тому, що вигляд покупця не давав підстав припустити, що він не досяг віку повноліття. Тобто виникає конфліктна ситуація, коли підозрюваний вважає за краще відмовитися від показань або повідомляє свідомо неправдиві відомості [2, 3].

Таким чином, загальна тенденція щодо поширення вживання алкогольних та слабоалкогольних напоїв серед підлітків є невтішною. Основними чинниками, котрі негативно впливають на ситуацію є: толерантне ставлення сім'ї до алкоголізації підлітків, культурні традиції спілкування в компанії, недостатньо сформований світогляд молоді особи щодо розуміння здорового способу життя;

реклама пива, дії якої з усіх вікових груп найбільш піддаються підлітки, недостатній контроль виконання законодавства України в частині заборони продажу спиртних напоїв неповнолітнім [4].

Рекомендовані заходи, щодо впливу на підлітків із метою профілактики алкоголізму, мають бути спрямовані на моральне виховання підлітків, розвиток їх творчих здібностей та здорового способу життя. Одним з таких заходів може бути залучення молоді до громадського контролю за дотриманням нормативних актів і впровадження програм, спрямованих на підтримку здорового способу життя.

СПИСОК ВИКОРИСТАНОЇ ЛІТЕРАТУРИ

1. Бабич В. А., and Ю. С. Мостович. "Проведення у справах щодо продажу алкогольних напоїв і тютюнових виробів неповнолітнім особам." Молодий вчений 3 (2017): 530-533.
2. Куц І. Г. "Кримінологічна характеристика рецидивної злочинності серед неповнолітніх та заходи її попередження." юридичний вісник (2018): 276.
3. Радченко Сергій. "Сучасні проблеми смертності населення України від отруєнь внаслідок вживання алкогольних напоїв." Молодий вчений 2 (66) (2019): 4-7.
4. Чишко К. О. "Державна політика у сфері забезпечення зменшення вживання алкогольних напоїв і їх шкідливого впливу на здоров'я населення: проблеми правового регулювання та шляхи їх вирішення." (2020).

АКТУАЛЬНІ ПРОБЛЕМИ ТА ПЕРСПЕКТИВИ ВПРОВАДЖЕННЯ ЕЛЕКТРОННОГО НОТАРІАТУ В УКРАЇНІ

Букатова Діана Миколаївна,

к.ю.н., доцент

Грабазей Анастасія Іванівна

Студентка

Державний торговельно-економічний університет

м. Київ, Україна

Вступ./Introduction. Світ стрімко розвивається. Більшість сфер життєдіяльності людини змінюється. Нотаріальна діяльність – не виняток. У сучасних умовах глобалізації правової системи, в площині євроінтеграційних процесів, впроваджується низка новітніх технологій та механізмів, удосконалюються стратегії, модернізуються ідеї.

Постановою Кабінету Міністрів України «Деякі питання реалізації експериментального проекту щодо поетапного запровадження Єдиної державної електронної системи е-нотаріату» від 29 грудня 2021 року розроблено порядок реалізації експериментального проекту щодо поетапного запровадження Єдиної державної електронної системи е-нотаріату. Даним нормативно-правовим актом вбачається, що «єдина державна електронна система е-нотаріату - автоматизована інформаційна система, яка призначена для збору, накопичення, обробки, збереження, захисту та використання відомостей щодо нотаріальної діяльності та забезпечення усіх видів інформаційної взаємодії (обміну) згідно із законодавством, внесення інформації до єдиних та державних реєстрів, що функціонують у системі Мін'юсту» [1].

На нашу думку, дослідження проблем та перспектив впровадження електронного нотаріату в Україні є актуальним у наш час, адже стрімкий розвиток науки і техніки призвів до широкого використання інформаційно-телекомунікаційних технологій. Про важливість і необхідність створення єдиного електронного реєстру нотаріальних дій зазначалося ще в Указі Президента

України від 22 липня 2019 року «Про заходи щодо протидії рейдерству» [2]. До того ж Україна, в процесі реформування нотаріальної системи, приділяє чималу увагу досвіду країн – світових лідерів в площині розвитку цифрового права. Так, 10 грудня 2019 року в офісі Нотаріальної палати України відбулася Міжнародна конференція у форматі круглого столу на тему «Реформування нотаріату за стандартами ЄС: саморегулювання, Е-нотаріат», організована Нотаріальною палатою України за підтримки Німецького Фонду міжнародного правового співробітництва та Федеральної нотаріальної палати Німеччини [3]. Про значущість даного напрямку свідчить проведення численних нарад, форумів, семінарів, заходів, зокрема, міжнародної науково-практичної конференції з питань нотаріальної діяльності за участі представників країн СНД та Балтії «Питання удосконалення державного регулювання та контролю у сфері нотаріальної діяльності та використання інформаційних технологій» [4].

Ціль роботи./Aim. З огляду на зазначене вище, основною метою наукового пошуку є аналіз позитивних та негативних ознак запровадження Єдиної державної електронної системи е-нотаріату в Україні, виокремлення нагальних проблем та перспектив у зазначеній площині, дослідження можливих способів подолання труднощів у сфері запровадження даної інновації.

Матеріали та методи./Materials and methods. У процесі написання наукової роботи було проведено теоретичне дослідження національного законодавства, міжнародного досвіду у галузі запровадження е-нотаріату та проаналізовано основні науково-практичні заходи у сфері нотаріальної діяльності.

Результати та обговорення./Results and discussion. Насамперед, варто зазначити, що єдина державна електронна система е-нотаріату буде впроваджуватися поступово, у декілька етапів [1]. У першу чергу відбуватиметься створення оновлених електронних реєстрів (Спадкового реєстру, Єдиного реєстру довіреностей, Єдиного реєстру спеціальних бланків нотаріальних документів), електронного робочого місця нотаріуса, Електронного реєстру нотаріальних дій. Другим кроком здійснюватиметься модернізація Єдиного реєстру нотаріусів. На останок, створюватиметься та впроваджуватиметься Електронний нотаріальний

архів, відбуватиметься модернізація електронного робочого місця нотаріуса, Електронного реєстру нотаріальних дій.

За допомогою сучасних технологій, здійснення нотаріальних дій відбуватиметься в межах цифровізації, шляхом використання електронних джерел, що, у свою чергу, значно поліпшить швидкість та якість виконання роботи. Однак, взаємодія з такою кількістю ресурсів потребує від користувачів системи не лише багато зусиль, але й наявність базових знань у сфері інформаційних технологій. Адже, використання електронного робочого місця нотаріуса, кабінету, реєстрів неможливе без основних навичок роботи з комп'ютерними програмами. Тож, пропонуємо впровадження курсів підвищення кваліфікації для осіб, які здійснюватимуть свою діяльність із залученням Єдиної державної електронної системи е-нотаріату. Таким чином, нотаріуси матимуть змогу регулярно вдосконалювати спектр своїх знань у сфері цифровізації, використовувати набуті інформаційно-технологічні навички в практичній діяльності. Таке впровадження неодмінно кореспондуватиметься з аб. 9 статті 5 Закону України «Про нотаріат», що передбачає обов'язок нотаріуса постійно підвищувати свій професійний рівень [5].

Аналізуючи переваги впровадження електронного нотаріату в Україні, варто зазначити про автоматизацію документообігу. Дійсно, зменшення кількості паперових журналів, книг, звітів, формування електронних нотаріальних справ відповідною інформаційною системою звільняє нотаріуса від значного об'єму письмової роботи, що дозволяє раціонально використовувати робочий час. Проте, одним з недоліків серед великої кількості переваг е-нотаріату є ризик поширення та розповсюдження шахрайства, незаконного заволодіння доступом до електронних реєстрів, знищення конфіденційної й важливої інформації. Так, завідувачка Київського державного нотаріального архіву з 12 листопада 2018 року, Лідія Гуль, в інтерв'ю для журналу «Нотаріат України» № 4 наголошувала, що «основне в електронному нотаріаті – це безпека і захист від кіберзлочинності» [6, с. 41].

На жаль, існують випадки порушення чинного законодавства України в

даній галузі. Таким прикладом може слугувати відомий шкідливий вірус «Petya», створений і запущений з метою втручання в особисті кабінети нотаріусів у Державних реєстрах, задля задоволення власних матеріальних потреб, зняття обтяжень з транспортних засобів, незаконного заволодіння майном тощо. З огляду на вищезазначене, можна стверджувати, що ефективне функціонування системи е-нотаріату можливе лише за умови надійного кібернетичного захисту діловодства. Так, на міжнародній конференції «Реформування нотаріату за стандартами ЄС: саморегулювання, Е-нотаріат», Володимир Примаченко, нотаріус із Саксонії, розповів про технічні нюанси та якісне програмне забезпечення, яке використовується німецькими нотаріусами, можливості їх роботи із електронними реєстрами та документообігом [3]. Окрему увагу він приділив захисту даних від кіберзлочинності, наголошуючи, що в Німеччині нотаріуси використовують спеціальні електронні картки підпису та власні ключі від е-кабінетів.

Така система, на нашу думку, є яскравим прикладом двохфакторного захисту, що, у свою чергу, забезпечує надійність та безпеку під час вчинення нотаріальних дій. Вважаємо, що для забезпечення достатнього рівня протекції електронних баз нотаріальних даних, компетентним державним органам України необхідно подбати про створення інноваційного антивірусного програмного забезпечення, яке б змогло вчасно запобігти втручанням шахраїв. Так, достатньо влучно, на наш погляд, основні положення Концепції реформування нотаріату, розробленої Нотаріальною палатою України, висвітила віце-президент Нотаріальної палати України, Олена Кирилук. Декламуючи промову під час дискусії, вона зауважила: «Реформа нотаріату — передусім, це вигода для людей, адже реалізація запланованого дозволить економити час і гроші громадян та бізнесу, забезпечити доступність нотаріальних дій, подолати корупцію у сфері юстиції, створити надійний захист від шахрайства, відчутно економити державний бюджет та нарешті перейти до стандартів ЄС» [6, с. 18]. Складно не погодитися з таким твердженням, адже, згідно з постановою Кабінету Міністрів України «Деякі питання реалізації експериментального проекту щодо поетапного

запровадження Єдиної державної електронної системи е-нотаріату», через електронне робоче місце нотаріуса здійснюється автоматизована взаємодія Системи е-нотаріату з іншими системами державних органів та установ, правоохоронних органів, Міністерства юстиції України та його територіальних органів; особи, які звертаються до нотаріуса через електронний кабінет клієнта можуть надсилати копії електронних документів нотаріусу та інші передбачені законодавством документи, необхідні для вчинення нотаріальної дії, а також отримувати документи та повідомлення від нотаріуса.

Переконані, що такі впровадження створюють доступну взаємодію зацікавленої особи з необхідними органами. Однак, виникає нагальне питання про способи і засоби засвідчення оригінальності електронних документів. До прикладу, перевірити оригінальність нотаріально посвідченого документа з електронним ідентифікатором (QR-кодом) в Єдиній державній електронній системі е-нотаріату, а також отримати його електронну копію можна буде онлайн за допомогою мобільного застосунку «Дія». Перевірити нотаріальний документ з електронним ідентифікатором зможуть нотаріуси, органи державної влади, місцевого самоврядування, інші заінтересовані особи. Про це також наголошував заступник Міністра юстиції України з питань цифрового розвитку, цифрових трансформацій і цифровізації, Сергій Орлов [7]. Дійсно, впровадження е-нотаріату має ґрунтуватися на основних конституційних принципах та засадах, адже створення такої системи має сприяти ефективній реалізації основних прав громадян у сфері нотаріату. У свою чергу, член Ради Нотаріальної палати України, Дмитро Кирилук, під час виступу на II Legal Real Estate Forum, зазначив, що нотаріуси мають великий кредит довіри від суспільства і Нотаріальна палата України робить все, щоб нотаріуси дотримувалися законодавства [8].

Висновки./Conclusions. Отже, підсумовуючи вищезазначене, можна стверджувати, що запровадження Єдиної державної електронної системи е-нотаріат в Україні є величезним кроком у цифрову епоху. У процесі дослідження та викладення матеріалу з даного питання, проведено аналіз актуальних проблем

та перспектив впровадження електронного нотаріату в Україні. Запропоновано створення надійної антивірусної програми, що зможе надати гарантію значного убезпечення користувачів системи від незаконного втручання в неї. Проаналізована можливість проведення курсів підвищення кваліфікації у сфері інформаційних технологій для нотаріусів, наголошено на важливості осучаснення електронного нотаріату згідно з досвідом зарубіжних країн. Запропонована ідея створення двохфакторного захисту користувачів з метою недопущення виникнення недоліків у площині кіберзлочинності та шахрайства.

СПИСОК ВИКОРИСТАНИХ ДЖЕРЕЛ:

1. Деякі питання реалізації експериментального проекту щодо поетапного запровадження Єдиної державної електронної системи е-нотаріату: Постанова Кабінету Міністрів України від 12 грудн. 2021 р. № 1444 URL: <https://zakon.rada.gov.ua/laws/show/1444-2021-%D0%BF#Text> (дата звернення: 04.10.2022).

2. Про заходи щодо протидії рейдерству: Указ Президента України від 22 липн. 2019 р. № 542/2019 URL: <https://zakon.rada.gov.ua/laws/show/542/2019#Text> (дата звернення: 04.10.2022).

3. Реформування нотаріату за стандартами ЄС: саморегулювання, Е-нотаріат. Міжнародна конференція у форматі круглого столу. Нотаріальна палата України: офіційний веб-сайт. URL: <https://npu.ua/news/mizhnarodna-konferencia/> (дата звернення: 05.10.2022).

4. Питання удосконалення державного регулювання та контролю у сфері нотаріальної діяльності та використання інформаційних технологій. Міжнародна науково-практична конференція з питань нотаріальної діяльності та використання інформаційних технологій. Міністерство юстиції України: офіційний веб-сайт. URL: <https://minjust.gov.ua/news/announcement/mijnarodna-naukovo-praktichna-konferentsiya-z-pitan-notarialnoi-diyalnosti-ta-vikoristannya-informatsiynih-tehnologiy-3286> (дата звернення: 05.10.2022).

5. Про нотаріат: Закон України від 2 вересн. 1993 р. № 3425-XII /

Відомості Верховної Ради, 1993, № 39, ст.383. URL: <https://zakon.rada.gov.ua/laws/show/3425-12#Text> (дата звернення 05.10.2022).

6. Нотаріальна палата України: загальнодержавне періодичне професійне видання. *Журнал «Нотаріат України»* № 4 (35) грудень 2019 р. URL: <https://npu.ua/wp-content/uploads/2019/12/NU-4-2019.pdf> (дата звернення 06.10.2022).

7. Сергій Орлов: уряд затвердив правила формування та перевірки нотаріального документа з електронним ідентифікатором (QR-кодом). Урядовий портал: опублік. 04 липн. 2022 р.: веб-сайт. URL: <https://www.kmu.gov.ua/news/sergij-orlov-uryad-zatverdiv-pravila-formuvannya-ta-perevirki-notarialnogo-dokumentu-z-elektronnim-identifikatorom-qr-kodom> (дата звернення 06.10.2022).

8. Зростання галузі та рятувальний круг для держави: *II Business & legal IT forum*: 05 жовтн. 2022 р. URL: <https://pravo.ua/ii-business-legal-it-forum-rist-haluzi-ta-riativne-kolo-dlia-derzhavy-uchasnyky-rozpovily-pro-it-industriiu-pid-chas-viiny/> (дата звернення 07.10.2022).

**ДЕЯКІ ПИТАННЯ КРИМІНАЛЬНОЇ ВІДПОВІДАЛЬНОСТІ ЗА ЗЛОЧИНИ,
ПЕРЕДБАЧЕНІ СТАТТЕЮ 263 КК УКРАЇНИ**

Величенко Лілія Олексіївна

ад'юнкт відділу докторантури та ад'юнктури
Національна академія внутрішніх справ
м. Київ, Україна

Вступ. Соціальна напруженість, яка склалась в останні десятиліття у нашому суспільстві і життєдіяльності людей відбивається на зростанні злочинності та підвищенні ступеня суспільної небезпеки окремих її видів. Суттєвою загрозою наразі є незаконний обіг зброї, бойових припасів та вибухових речовин, оскільки їх неконтрольоване використання несе масштабну загрозу для країни, соціуму та кожного громадянина.

Метою роботи є висвітлення деяких питань кримінальної відповідальності за злочини, передбачені ст. 263 КК України.

Результати та обговорення. Будь-які незаконні дії з вогнепальною зброєю, бойовими припасами, вибуховими пристроями, вибуховими речовинами є суспільно небезпечними, оскільки стають фоновими явищами для вчинення інших кримінальних правопорушень, тягнуть наслідки у вигляді заподіяння шкоди життю або здоров'ю людей, порушують спокій та безпеку у суспільстві. Окрім цього, незаконне виготовлення зброї, бойових припасів, вибухових речовин чи вибухових пристроїв, їх переробка, ремонт стають цілою прибутковою галуззю кримінального ринку. Але боротьба із цими явищами буде більш ефективною за умови використання різних правових засобів, у тому числі використовуючи заохочуючі норми Особливої частини Кримінального кодексу України, які стимулюють правопорушників до соціально корисної поведінки [1]. Відповідальність за незаконне поводження зі зброєю, бойовими припасами та вибуховими речовинами на теперішній час чи не одне з найважливіших питань у сфері протидії злочинності, адже використання зброї як знаряддя злочину

призводить інколи до летальних випадків. Проблема незаконного обігу зброї в Україні не втрачає своєї актуальності і дотепер, оскільки збройна агресія Російської Федерації проти України має значний вплив на незаконне масове розповсюдження зазначених небезпечних предметів.

Так, внаслідок збройного конфлікту Україна має недостатні можливості для здійснення ефективного контролю над обігом зброї в частині тимчасово окупованих РФ територій нашої держави. Численну кількість зброї нелегально переміщують з сусідньої держави на нашу територію, здебільшого для вчинення протиправних та суспільно-небезпечних діянь. Вказаний факт підтверджує звіт Міжнародної неурядової організації Conflict Armament Research ("Дослідники зброї конфліктів") від 4 листопада 2021 року під назвою "Зброя війни в Україні. Трирічне дослідження постачань озброєння у Донецькій та Луганській областях", у якому містяться докази поставок Росією зброї бойовикам на Донбасі [2].

Вказаний факт свідчить про необхідність протидії зазначеному явищу шляхом притягнення винних осіб до кримінальної відповідальності за вчинення протиправних дій. Відповідно до ч. 1 ст. 2 КК України, підставою кримінальної відповідальності є вчинення особою суспільно небезпечного діяння, яке містить склад кримінального правопорушення [3]. Зокрема, ч. 1 ст. 263 КК України передбачена кримінальна відповідальність за носіння, зберігання, придбання, передача чи збут вогнепальної зброї (крім гладкоствольної мисливської), бойових припасів, вибухових речовин або вибухових пристроїв, ч. 2 ст. 263 - за носіння, виготовлення, ремонт або збут кинджалів, фінських ножів, кастетів чи іншої холодної зброї [3].

До прийняття закону № 2150-ІХ від 24.03.202 «Про внесення зміни до статті 263 Кримінального кодексу України щодо скасування відповідальності у випадках добровільної здачі зброї, бойових припасів, вибухових речовин або пристроїв» [4], який набрав чинності 3 квітня 2022 року, за ч. 3 ст. 263 КК звільнялася від кримінальної відповідальності особа, яка вчинила злочин, передбачений частинами першою або другою цієї статті, якщо вона добровільно здала органам влади зброю, бойові припаси, вибухові речовини або вибухові

пристрої. До 3 квітня 2020 року особа, яка вчиняла незаконні дії, передбачені ч. 1 ст. 263 та ч. 2 ст. 263 КК України у разі їх добровільної здачі підлягала спочатку притягненню до кримінальної відповідальності, а потім звільненню від неї відповідно до визначеної законом процедури та за клопотанням прокурора про звільнення від кримінальної відповідальності, визначеним ст. 287 КПК України. На цей час, положення ч. 3 ст. 263 КК діє в такій редакції: «Не підлягає кримінальній відповідальності за вчинення дій, передбачених частиною першою або другою цієї статті, особа, яка добровільно здала органам влади зброю, бойові припаси, вибухові речовини або вибухові пристрої" [4].

Нове положення фактично означає, що у відповідних діяннях особи ніби відсутній склад кримінального правопорушення, передбаченого частинами 1 і 2 ст. 263 КК. З цього приводу Головне науково-експертне управління Верховної Ради у своєму висновку на проект Закону (реєстр. № 7181 від 20.03.2022 р.) зазначило: «Змінами до ч. 3 ст. 263 КК встановлено, що особа не підлягає кримінальній відповідальності попри те, що в її діях наявні усі елементи складу кримінального правопорушення. Це суперечить ч. 1 ст. 2 КК, згідно з якою вчинення особою суспільно небезпечного діяння, яке містить склад кримінального правопорушення, передбаченого цим Кодексом, є підставою кримінальної відповідальності. Факт добровільної здачі особою органам влади зброї, бойових припасів, вибухових речовин або вибухових пристроїв є нічим іншим, як одним із особливих різновидів дійового каяття, про яке йдеться у ст. 45 КК та у зв'язку із яким особа може бути звільнена від кримінальної відповідальності».

Таким чином, склад кримінального правопорушення в діях особи є, але він «зникає», як тільки особа добровільно здала органам влади зброю, боеприпаси тощо. Законодавцем застосовано фікцію – прийом юридичної техніки, який для цілей правового регулювання визнає недійсними ті юридичні факти, що наявні в реальному житті, і навпаки. Це не є чимось надто незвичайним [5].

Висновки. Враховуючи вищевикладене варто зазначити, що державні органи влади намагаються шляхом зняття кримінальної відповідальності з осіб,

які добровільно здають незаконну зброю та інші небезпечні предмети до їх лав, зменшити незаконний обіг зброї серед населення. Такий крок дійсно може понизити кількість зазначених предметів у цивільному обігу. Але для ефективної протидії незаконному поводженню зі зброєю, боєприпасами та вибуховими речовинами необхідно проводити також інші заходи запобігання, які визначені законодавством України, для стабілізування та покращення ситуації із зазначеним явищем.

СПИСОК ВИКОРИСТАНИХ ДЖЕРЕЛ

1. Конопельський В. Я. Деякі напрями вдосконалення кримінальної відповідальності за незаконне виготовлення, переробку чи ремонт вогнепальної зброї, бойових припасів, вибухових речовин чи вибухових пристроїв. *Південноукраїнський правничий часопис*. 2022. № 1-2. С. 105-108. doi: <https://doi.org/10.32850/sulj.2022.1-2.19>

2. Міжнародні експерти оприлюднили докази збройної агресії РФ в Україні - СБУ [Електронний ресурс] // Interfax-Україна Інформаційне агентство. – URL:<https://ua.interfax.com.ua/news/general/777873.html>

3. Кримінальний кодекс України: Закон України від 05.04.2001 № 2341-III// База даних «Законодавство України» / Верховна Рада України. URL:<http://zakon0.rada.gov.ua/laws/show/2341-14>

4. Про внесення зміни до статті 263 Кримінального кодексу України щодо скасування відповідальності у випадках добровільної здачі зброї, бойових припасів, вибухових речовин або пристроїв: Закон України від 24.03.2022 № 2150-IX// База даних «Законодавство України» / Верховна Рада України. URL:<https://zakon.rada.gov.ua/laws/show/2150-20#n5>

5. Хавронюк М. Добровільно здав зброю — кримінальної відповідальності не буде [Електронний ресурс] / М. Хавронюк // Центр політико-правових реформ. – 2022. – Режим доступу до ресурсу: <https://pravo.org.ua/blogs/dobrovilno-zdav-vidpovidalnosti-ne-bude/>.

АКТУАЛЬНІ ПРОБЛЕМИ ЗДІЙСНЕННЯ ЦИВІЛЬНИХ ПРАВ ТА ВИКОНАННЯ ЦИВІЛЬНИХ ОБОВ'ЯЗКІВ

Волошина Софія Олександрівна,

студент групи ПМПФ-20-4

ННІ Економічної безпеки та митної справи

Державного податкового університету

Плисюк Катерина Олександрівна,

студент групи ПМПФ-20-3

ННІ Економічної безпеки та митної справи

Державного податкового університету

Науковий керівник:

Самілик Л. О.,

к.ю.н., доцент, доцент кафедри приватного права

Принципи законності та верховенства права є базовими не лише у нормотворчій діяльності, а й інших сферах суспільного життя. Традиційно їх прийнято розглядати у сукупності. Але таке розуміння є не зовсім вірним, особливо, якщо це стосується нормотворчого процесу, а саме, процедури прийняття нормативно-правових актів [1, с. 5].

Актуальність даної тематики визначається соціальною роллю цих двох принципів та їх значущістю. На сьогодні і досі не існує усталеного погляду щодо розуміння законності та верховенства права. Невирішеними залишаються питання: Чи всі прийняті по усталеній законодавством процедурі нормативно-правові акти є законними? Та чи всі законні акти є такими, що відповідають принципу верховенства права? [2, с. 1].

Конституція України закріпила законність як основоположний базис правового регулювання в опосередкованій формі. А саме, в ній закріплено, що органи законодавчої, виконавчої та судової влади здійснюють свої повноваження у встановлених Конституцією межах і відповідно до законів України [3, с. 10]. При цьому, законодавчо закріплені межі здійснення цих прав визначають основну сферу дії органів державної влади та місцевого самоврядування, а отже, й певну проблематику визначення та регулювання цивільних правовідносин.

Цивільні права та обов'язки є такими, що виникають з моменту народження, а в окремих випадках, цивільне право захищає права ненародженої дитини.

Важливим принцип законності є для діяльності органів публічної влади, їх службових, посадових осіб. Саме він робить імперативізм, який використовується ними при здійсненні своїх повноважень більш гуманним до приватних осіб. У цьому випадку, принцип законності служить певним механізмом захисту від свавілля органів публічної та державної влади [5, с. 23].

Зокрема, діяльність органів публічної влади визначається та регулюється цивільним правом лише у тому разі, коли держава виступає рівноцінним суб'єктом таких правовідносин та здійснює свою діяльність засновуючись на принципі диспозитивності та рівності сторін.

Цивільні права є невід'ємними від особистості та формують загальне уявлення про межі та принципи цивільних правовідносин загалом. При цьому, окремі з них стосуються матеріальних благ, в той час як інші, впливають на безпосередні немайнові правовідносини. Основоположні з них, такі, як наприклад принцип законності та верховенство права, формують загальне уявлення про загальні аспекти визначення їх сутності.

Ми дотримуємося позиції розділення їх на окремі принципи нормотворчої діяльності. Оскільки, сама їх сутність передбачає правове регулювання зовсім віддалених сфер суспільних відносин [6, с. 12].

За практикою Європейського суду з прав людини принцип верховенства права вимагає дотримання вимог «якості» закону, яким передбачається втручання у права особи та в основоположні свободи. Так, у рішенні від 10 грудня 2009 року у справі «Михайлюк та Петров проти України» (Mikhaulyuk and Petrov v. Ukraine, заява № 11932/02) зазначено: Суд нагадує, що вираз «згідно із законом» насамперед вимагає, щоб оскаржуване втручання мало певну підставу в національному законодавстві; він також стосується якості відповідного законодавства [7, с.5].

Актуальними на сьогодні, досі залишаються межі визначення здійснення цивільних прав та обов'язків. Особливо в контексті поширення окремих

правовідносин, до прикладу, вплив на які здійснив Covid-19 чи введення на території України воєнного стану. У зв'язку з чим такі набули нової форми та трансформувалися.

Наводячи висновки і пропозиції зазначимо, що принцип верховенства права та законності у нормотворенні відіграють важливу роль, як такий собі «напрямок», що окреслює межі свободи публічної влади. В загальному розумінні, ці два поняття прийнято розділяти. Зокрема принцип верховенства права виражається у привілеюванні прав та свобод людини над нормою закону. Навіть коли імперативне правило поведінки суперечить інтересам особи. Принцип же законності, передбачає суворе дотримання процедури та сутності самої норми законодавчо встановленим правилам поведінки. Знову ж таки, у відповідь на питання чи завжди законні акти є такими, що відповідають сутності верховенству права - зовсім ні, це підтверджується визнанням Конституційним судом України неконституційності певних нормативно-правових актів. Тобто, верховенство права і законність мають бути взаємозалежними, але такими, не завжди є на практиці. Іноді виникають протиріччя між ними. З метою врегулювання даної проблеми, публічна влада має більш суворо дотримуватися принципу саме верховенства права, як такого, який завжди є пріоритетним у демократичному суспільстві.

СПИСОК ВИКОРИСТАНИХ ДЖЕРЕЛ:

1. Падалка Р. О. Верховенство права як основоположний принцип демократичної та правової держави. *Актуальні проблеми права: теорія і практика*. Київ, 2012. № 24. С. 365-371.

2. Нечипоренко А. Нормотворча діяльність у правовій державі. *Публічне право*. Київ, 2012. № 4(8). С. 375-381.

3. Ткаченко Ю. В. Конституційна законність як принцип конституційного ладу. *Форум права*. Київ, 2010. № 4 С. 875–883.

4. Поняття, властивості та принципи адміністративної відповідальності. URL: https://arm.nai.au.kiev.ua/books/adm-vidpov/pages/rozdil_1.html.

5. Оніщенко Н. Принцип законності: природа та сутність в умовах демократичних змін. *Віче*. Київ, 2012. № 12. С. 2-4.

6. Шаган О. В. Система принципів нормотворчості. *Науково-інформаційний вісник Івано-Франківського університету права імені Короля Данила Галицького*. Івано-Франківськ, 2014. № 9. С. 64-69.

7. Богініч О. Реалізація принципу верховенства права у нормотворчій практиці Верховної Ради України. *Правова держава: Щорічник наукових праць*. Київ, 2010. Вип. 21. С. 87-92.

НОВАЦІЇ МИТНОГО КОНТРОЛЮ В УМОВАХ ВОЄННОГО СТАНУ В УКРАЇНІ

Гармаш Аліна Іванівна,
аспірантка

Національний університет «Одеська юридична академія»
м. Одеса, Україна

Вступ. Умови повномасштабної воєнної агресії РФ та запровадження в Україні правового режиму воєнного стану значно актуалізували і прискорили процеси, спрямовані на її входження до європейських та північноатлантичних інтеграційних об'єднань. Одним з напрямів стало подальше спрощення митних формальностей у загальному процесі виконання Угоди про асоціацію 2014 р. [1], стаття 84 якої передбачає поступове наближення до митного законодавства ЄС, як це визначено в стандартах ЄС та міжнародних стандартах згідно з Додатком XV до цієї Угоди.

Мета роботи полягає у дослідженні новацій митного контролю в Україні, що відбулися упродовж 2022 року, визначенні їх результативності та характеристики подальших можливостей щодо реформування вітчизняних практик його здійснення.

Матеріали та методи. Методологічне підґрунтя роботи сформовано відповідними загальнонауковими (діалектичний, системний, аналізу та синтезу, узагальнення, теоретико-прогностичний, статистичний) та спеціальними (формально-юридичного аналізу, порівняльно-правовий) методами наукового пізнання, які ґрунтуються на принципах об'єктивного, усебічного та комплексного аналізу суспільних процесів і явищ. Емпіричною основою стало національне законодавство України, міжнародні угоди та аналітичні матеріали спеціалізованих видань.

Результати та обговорення. Відповідно до Митного кодексу України [2], митний контроль – це сукупність заходів, що здійснюються з метою забезпечення додержання норм цього Кодексу, законів та інших нормативно-правових актів з

питань митної справи, міжнародних договорів України, укладених у встановленому законом порядку (ст. 4). Додаток II до Протоколу про внесення змін до Міжнародної конвенції про спрощення та гармонізацію митних процедур (Загальний додаток) визначає митний контроль ще лаконічніше як сукупність заходів, що здійснюються митною службою з метою забезпечення дотримання митного законодавства [3]. У Регламенті Європейського Парламенту і Ради (ЄС) № 952/2013 від 9 жовтня 2013 року про встановлення Митного кодексу Союзу [4] надано більш розгорнуте визначення: конкретні дії, які виконують митні органи для того, щоб забезпечити дотримання митного законодавства та іншого законодавства, що регулює прибуття, вибуття, транзит, переміщення, зберігання та кінцеве використання товарів, переміщуваних між митною територією Союзу та країнами або територіями, які не є частиною такої території, та перебування і переміщення на митній території Союзу товарів із третіх країн і товарів, поміщених під процедуру кінцевого використання (ст. 5).

Крім непопулярних рішень про обмеження виїзду з країни чоловіків призовного віку [5] та повернення до практики підтвердження походження валютних цінностей [6], скасованого на початку війни [7], за період воєнного часу було запроваджено ряд новацій у митній сфері. Так, відповідно до постанови Кабінету Міністрів України від 9 квітня 2022 р. № 426 [8] заборонено імпорт на митну територію України усіх без виключення товарів з території РФ, а товари, переміщення яких територією РФ здійснено транзитом, та товари, ввезені з РФ, у т.ч. товари походженням з третіх країн, можуть бути поміщені в митний режим імпорту, якщо їх ввезення в Україну здійснено до 24 лютого 2022 р. включно. А законами України від 24.03.2022 р. № 2142-IX [9] та від 01.04.2022 р. № 2173-IX [10] було внесено змін до системи сплати митних платежів. Але цими заходами воєнне реформування митної справи не завершилося: відповідно до постанови Кабінету Міністрів України від 27 вересня 2022 року № 1091 було затверджено Перелік окремих товарів, ввезення яких на митну територію України та/або переміщення територією України транзитом здійснюється без надання митним органам забезпечення сплати митних платежів [11], а згідно з постановою від

9 березня 2022 р. № 236 [12] визначено деякі питання митного оформлення окремих товарів, що ввозяться на митну територію України у період дії воєнного стану.

При цьому, найбільш визначною подією у сфері євроінтеграції та адаптації митного законодавства України до світових та європейських стандартів стало приєднання наприкінці серпня до важливих міжнародних правових інструментів: конвенцій про спрощення формальностей у торгівлі товарами [13] та процедуру спільного транзиту [14]. Крім того, дещо раніше у середині серпня прийнято Закон про т.зв. «митний безвіз» – «Про внесення змін до Митного кодексу України та інших законів України щодо деяких питань виконання глави 5 розділу IV Угоди про асоціацію між Україною, з однієї сторони, та Європейським Союзом, Європейським співтовариством з атомної енергії і їхніми державами-членами, з іншої сторони» [15]. Цей Закон спрямовано на реформування митної системи України через запровадження європейських практик та підготовку національного законодавства до виконання організаційних заходів щодо приєднання до Конвенції про процедуру спільного транзиту від 20 травня 1987 року [16]. Цей важливий крок став можливим завдяки цілеспрямованій митній політиці та консолідованим зусиллям української влади й бізнесу для розгортання NCTS (New Computerized Transit System – Нова комп'ютеризована транзитна система) на локальному рівні, а також для успішного проходження двох оціночних місій Європейської Комісії [17]. На тепер Україною виконано 80% зобов'язань перед ЄС у сфері митного права [18], значно спрощено та гармонізовано з європейськими процедури митного контролю, зроблено ще один крок до побудови швидкого та необтяжливого перетину кордонів, а завдяки цьому – полегшеній логістики та підвищенню конкурентоспроможності українських товарів в Європі. Це досягається через запровадження принципу роботи «один транспортний засіб – одна декларація – одна гарантія» та дію механізму спільного транзиту. Також отримав інноваційного розвитку інститут авторизованого економічного оператора, опції (спрощення та преференції) для якого тепер можна отримати широким колам українського бізнесу, обравши оптимальний набір

спрощених митних формальностей, які є аналогічними тим, якими користуються підприємства в ЄС.

Перші результати роботи запроваджених новацій ще належить оцінити, адже український бізнес має опрацювати та знайти для себе кращі можливості його застосування, при цьому перші документи за новою процедурою було оформлено уже 1 жовтня. Як відзначає Держмитслужба України, на початку жовтня 2022 року кількість операцій спільного транзиту була невеликою, зокрема через необхідність оновлення загальних гарантій, які уже використовуються компаніями країн-учасниць Конвенції [19]. Маємо сподіватися, що цей крок надасть давно очікуваних преференцій та сприятиме ще більшій синергії України та ЄС у митному просторі.

Висновки. Отже, воєнний стан та значні ризики відкритого озброєного протистояння відкрили для України «вікно можливостей» для прискореного реформування провідних механізмів функціонування держави на основі міжнародних та європейських стандартів, посприяли реалізації давно очікуваних ініціатив, створили умови для оновлення митної справи та контрольних митних формальностей. Головним при цьому, на наше переконання, тепер є якісне організаційне впровадження інновацій та активне роз'яснення переваг нових митних процедур.

СПИСОК ЛІТЕРАТУРИ:

1. Association Agreement between the European Union and its Member States, of the one part, and Ukraine, of the other part, 2014. URL: <https://cutt.ly/5B3TJes>
2. Митний кодекс України, 2012. URL: <https://cutt.ly/YB3TZnG>
3. Додаток II до Протоколу про внесення змін до Міжнародної конвенції про спрощення та гармонізацію митних процедур (Загальний додаток). URL: https://zakon.rada.gov.ua/laws/show/976_007#Text
4. Регламент Європейського Парламенту і Ради (ЄС) № 952/2013 від 9 жовтня 2013 року про встановлення Митного кодексу Союзу. URL: https://zakon.rada.gov.ua/laws/show/984_009-13

5. Обмеження виїзду чоловіків за кордон: Зеленський відповів на петицію.
<https://cutt.ly/qB3T1uJ>

6. Про внесення змін до постанови Правління Національного банку України від 24 лютого 2022 року № 18: постанова Правління Національного банку України від 4.03.2022 № 36. <https://cutt.ly/EB3T4U6>

7. Про роботу банківської системи в період запровадження воєнного стану: постанова Правління Національного банку України від 24.02.2022 № 18. https://zakononline.com.ua/documents/show/504155___688403

8. Про застосування заборони ввезення товарів з Російської Федерації: постанова Кабінету Міністрів України від 9.04.2022 № 426. <https://zakon.rada.gov.ua/laws/show/426-2022-п#Text>

9. Про внесення змін до Податкового кодексу України та інших законодавчих актів України щодо вдосконалення законодавства на період дії воєнного стану: Закон України від 24.03.2022 № 2142-ІХ. *Офіційний вісник України*. 2022. № 32. Ст. 1693.

10. Про внесення змін до Податкового кодексу України та інших законодавчих актів України щодо адміністрування окремих податків у період воєнного, надзвичайного стану: Закон України від 01.04.2022 № 2173-ІХ. *Офіційний вісник України*. 2022. № 33. Ст. 1748.

11. Перелік окремих товарів, ввезення яких на митну територію України та/або переміщення територією України транзитом здійснюється без надання митним органам забезпечення сплати митних платежів, затверджений постановою Кабінету Міністрів України від 27.09.2022 № 1091. <https://zakon.rada.gov.ua/laws/show/1091-2022-п#Text>

12. Деякі питання митного оформлення окремих товарів, що ввозяться на митну територію України у період дії воєнного стану: постанова Кабінету Міністрів України від 9.03.2022 № 236. *Офіційний вісник України*. 2022. № 25. Ст. 1318.

13. Про приєднання України до Конвенції про спрощення формальностей у торгівлі товарами: Закон України від 30.08.2022. *Офіційний вісник України*. 2022.

№ 71. Ст. 4293.

14. Про приєднання України до Конвенції про процедуру спільного транзиту: Закон України від 30.08.2022. *Офіційний вісник України*. 2022. № 71. Ст.4294.

15. Про внесення змін до Митного кодексу України та інших законів України щодо деяких питань виконання глави 5 розділу IV Угоди про асоціацію між Україною, з однієї сторони, та Європейським Союзом, Європейським співтовариством з атомної енергії і їхніми державами-членами, з іншої сторони: Закон України від 15.08.2022. *Офіційний вісник України*. 2022. № 71. Ст. 4290.

16. Крейденко В. «Митний безвіз» – черговий крок до євроінтеграції. <https://www.epravda.com.ua/columns/2022/09/30/692047/>

17. Зелене світло «митному безвізу» – Україна передала європейській стороні необхідні інструменти для приєднання. <https://cutt.ly/TB3Yсуz>

18. Деякі принципові новації митного законодавства, запис семінару. <https://cutt.ly/hB3YnMH>

19. Україна представила у Брюсселі перші результати роботи «митного безвізу». <https://cutt.ly/TB3YReA>

ДО ПИТАННЯ ПРО ЗАСТОСУВАННЯ БОЙОВИХ ПРИЙОМІВ БОРОТЬБИ ПРИ ЗАТРИМАННІ ПРАВОПОРУШНИКА

Гарсоян Лідія Робертівна,
курсант 3 курсу ННП ПФПНП

Науковий керівник:

Журавель Олександр Анатолійович,

викладач кафедри
спеціальної фізичної підготовки
Дніпропетровського державного
університету внутрішніх справ

Діяльність працівників поліції за всіх часів було прийнято вважати однією з найскладніших і найнебезпечніших, що вимагає від кожного поліцейського високого рівня не тільки теоретичних знань та морально-психологічної готовності до оперативно-службових завдань, що виникають, але і, насамперед, гарної фізичної підготовленості.

На підставі статистичних даних слід зазначити, що загальна кількість співробітників, які померли та загинули протягом 2021 року при виконанні службових обов'язків становило 446 осіб. Часто такі ситуації виникають саме через невміння чітко та грамотно застосувати фізичну силу, спеціальні засоби та вогнепальну зброю в небезпечній для нього та її колег ситуації. [1] Цей факт каже про необхідність удосконалення тактичної підготовки поліцейських, про застосування покращених методик навчання захисно-атакуючим діям при затримання та знешкодження правопорушників. Наразі вимоги до працівників поліції стають усі серйозніше. Необхідно не лише підтримувати фізичну форму, а й розвивати здатність швидко та оперативно застосовувати бойові прийоми боротьби у службовій діяльності, так як практика показує, що більшість співробітників, в результаті не зовсім задовільного володіння ними, припускає масу помилок, що призводить до плачевних наслідків.

Варто зазначити, що процес навчання бойовим прийомам боротьби має відрізнятися комплексністю та максимальною наближеністю до реальних умов.

Рішення бойових завдань практично не повинно викликати труднощів у учнів. Процес запам'ятовування тактичних дій необхідно базуватись на принципі максимальної кількості повторень того чи іншого бойового прийому боротьби. Адже, як відомо, будь-яка розучена знову рухова дія, не повторена протягом 48 годин, стирається з пам'яті.[2] Це має призвести до головного – доведення до автоматизму. Коли таке буде досягнуто співробітником, то можна вважати, що він прогресивно розвивається у цьому аспекті.

Говорячи про це, можна відзначити один із негативних фактів. Він полягає у тому, що в процесі навчання бойовим прийомам боротьби кожен поліцейський відпрацьовує їх у партнері над повну силу. Той, у свою чергу, не чинить належного опору через відсутність потреби в цьому, оскільки головна мета – не травмувати партнера, а вивчити та запам'ятати рухові дії. Цей механізм є дієвим тільки при розгляді його як процесу детального запам'ятовування та відпрацювання прийому, коли можна послідовно простежити за кожним рухом у ході виконання. Однак при зіткненні зі озброєним чи опірним правопорушником у реальній житті, більшість співробітників не може впоратися із завданням щодо їх затримання внаслідок невміння застосовувати свої навички насправді на повну силу. Через чого ми можемо говорити про збільшення випадків загибелі співробітників МВС при затриманні правопорушників. Виходячи з цього, необхідно розробити досконалішу методику підготовки поліцейських щодо бойових прийомів боротьби.

Необхідно вибрати найпростіші захисно-атакуючі дії для припинення правопорушення. Іншими словами, навчати співробітників доцільно тим прийомам, які будуть застосовуватися на практиці, та забезпечувати швидке та надійне затримання. Залежно від частоти їх застосування у реальних умовах служби, час, що відводиться на вивчення та відпрацювання також має бути різним.

Затримання із застосуванням фізичної сили є необхідним способом відповіді на напад при затриманні правопорушника та регламентовано законодавчо, що надає співробітнику перевагу у цьому питанні та право на

використання будь-якого, зафіксованого у Наказі прийому [3].

Що стосується реальних ситуацій, коли потрібне застосування сили, то в цьому питанні варто сказати про важливість здійснення всіх дій несподівано для порушника. Змусивши його зненацька, у співробітника, який зумів вчасно зреагувати, з'являється велика перевага придушення противника. (Набагато гірше, якщо поліцейський сам потрапляє у подібну ситуацію). Далі необхідно максимально швидко продумати план дій і застосувати, як показує практика, найбільш ефективний прийом. До них можна віднести больові прийоми на руки та задушливі. Ступінь їхньої користі полягає в тому, що при їх реалізації правопорушнику завдається мінімальна шкода.

Плюс до всього їх можна застосувати, перебуваючи у будь-якому положенні та з будь-якої сторони від противника. Головне, завдати розслаблюючого удару і робити всі наступні дії швидко, чітко та впевнено, підходячи до порушника наскільки можна ззаду. Варто також зазначити, що ефективність затримання визначається кількістю живої сили, спрямованої на запобігання зазіхання. Тут мова йдеться про кількість поліцейських. Раціонально проводити затримання утрюх. Однак варто сказати про те, що будь-яка кількість співробітників буде ефективнішою, ніж робота в даному випадку поодинці.

Не варто забувати і про особисту безпеку поліцейського під час затримання: необхідно перевірити затриманого на наявність зброї, боєприпасів та інших небезпечних чи заборонених предметів. Це забезпечується оглядом біля стіни, автомобіля, лежачи на підлозі, а потім обмеженням свободи пересування одним із прийомів. Під час огляду слід пам'ятати про заходи безпеки під час огляду кишень. Саме тому забороняється повністю просувати у них руки. Промасування тіла проводиться зверху донизу, поступово переходячи від голови до ніг, приділяючи особливу увагу важкодоступним місця, де можуть бути заховані різні об'єкти. При спробі опору ефективно раптове застосування загину руки за спину або дотиску кисті «під ручку», з метою раптового обмеження активності особи, що затримується.

Також категорично неприпустимо скорочувати безпечну дистанцію під час

супроводу правопорушника, у тому числі під загрозою застосування вогнепальної зброї та вдягання наручників. Зближення можливе лише після приведення затриманого у підконтрольне становище, при якому майже повністю виключається можливість нападу [4]. Важливою умовою є постійний контроль над затримуваним, а також прилеглий до місця затримання території.

Таким чином, необхідно відзначити, що вміння правильно та ефективно застосовувати бойові прийоми боротьби у практичній діяльності співробітника поліції при затриманні злочинця є дуже важливим аспектом його службової діяльності. Важливо як знати техніку виконання прийому, а й вміти його використовувати у реальній ситуації. Головне, відповідально підходити до їх вивчення та відпрацювання, а при виникненні ситуації, де потрібно застосувати фізичну силу, залишатися спокійним і стриманим, вміти швидко реагувати на ті, що виникають завдання, завжди використовувати по відношенню до затриманого ефект несподіванки і застосовувати найбільш ефективні, добре знайомі прийоми затримання, у тому числі болючі та задушливі прими.

СПИСОК ВИКОРИСТАНИХ ДЖЕРЕЛ:

1. Алексеев Н. А. Деякі аспекти підготовки співробітників поліції до діям із затримання злочинця в умовах обмеженого простору Проблеми правоохоронної діяльності. 2014. № 2.
2. Єрьомін Р. В., Кузнецов М. Б., Осипов Д. В. Психолого-педагогічні умови при формуванні компонентів готовності до службово-бойової діяльності Наука 2020. №4 (10). З. 146-150.
3. Ануфрієв М. І. Основи спеціальної фізичної підготовки працівників органів внутрішніх справ : [навчальний посібник] М. І. Ануфрієв, С. Є. Бутов, О. Ф. Гіда, С. М. Решко. К., 2003. С.336
4. Біліченко В. В. Світовий досвід підготовки кадрів поліції та його впровадження в Україні В. В. Біліченко Світовий досвід підготовки кадрів поліції та його впровадження в Україні : матеріали Міжнародної науково-практичної конференції. Дніпропетровськ – 2016. С. 390 393.

ОСОБЛИВОСТІ КРИМІНАЛЬНОЇ ВІДПОВІДАЛЬНОСТІ НЕПОВНОЛІТНІХ ОСІБ

Геращенко Віталій Сергійович,
Курсант 2 курсу
Факультету підготовки фахівців
для підрозділів превентивної діяльності
Дніпропетровського державного університету
внутрішніх справ
Науковий керівник
Чорна Аліна Геннадіївна
Викладач кафедри
кримінального права та кримінології

Вступ: Сьогодні чимало злочинів вчиняються неповнолітніми, до того ж, правопорушниками стають дедалі молодші особи. Багато хто вважає, що неповнолітньому ніщо не загрожує та він зможе уникнути відповідальності.

Так, кримінальній відповідальності підлягають усі, кому до вчинення злочину виповнилося 16 років. За найтяжчі злочини (вбивство, крадіжка, пограбування, злісне хуліганство тощо) відповідальність настає з 14 років.

Мета роботи: Інформування про особливості кримінальної відповідальності неповнолітніх осіб

Особа, яка вчинила злочин у віці від 4 років до 16 років, несе кримінальну відповідальність за такі види злочинів:

Умисне вбивство, посягання на життя державного чи громадського діяча, працівника правоохоронного органу, члена громадського формування з охорони громадського порядку і державного кордону або військовослужбовця, судді, народного засідателя чи присяжного у зв'язку з їх діяльністю, пов'язаною із здійсненням правосуддя, захисника чи представника особи у зв'язку з діяльністю, пов'язаною з наданням правової допомоги, представника іноземної держави, умисне тяжке тілесне ушкодження, жорстоке поводження з тваринами, умисне середньої тяжкості тілесне ушкодження, диверсію, бандитизм, терористичний акт,

захоплення заручників, зґвалтування, сексуальне насильство, крадіжку, грабіж, розбій, вимагання, умисне знищення або пошкодження майна, пошкодження шляхів сполучення і транспортних засобів, угон або захоплення залізничного рухомого складу, повітряного, морського чи річкового судна, незаконне заволодіння транспортним засобом, хуліганство[1].

До неповнолітніх, визнаних винними у вчиненні злочину, судом можуть бути застосовані такі види покарань:

1) Штраф застосовується лише до неповнолітніх, що мають самостійний дохід, власні кошти або майно, на яке може бути звернене стягнення. Розмір штрафу встановлюється судом залежно від тяжкості вчиненого злочину та з урахуванням майнового стану неповнолітнього в межах від п'ятисот встановлених законодавством неоподатковуваних мінімумів доходів громадян;

2) Громадські роботи можуть бути призначені неповнолітньому у віці від 16 до 18 років на строк від тридцяти до ста двадцяти годин і полягають у виконанні неповнолітнім робіт у вільний від навчання чи основної роботи час. Тривалість виконання даного виду покарання не може перевищувати двох годин на день;

3) Виправні роботи можуть бути призначені неповнолітньому в віці від 16 до 18 років за місцем роботи на строк від двох місяців до одного року. Із заробітку неповнолітнього, засудженого до виправних робіт, здійснюється відрахування в дохід держави в розмірі, встановленому судом, в межах від п'яти до десяти відсотків;

4) арешт полягає у триманні неповнолітнього, який на момент постановлення вироку досяг шістнадцяти років, в умовах, ізоляції в спеціально пристосованих установах на строк від п'ятнадцяти до сорока п'яти діб;

5) позбавлення волі на певний строк особам, які не досягли до вчинення злочину вісімнадцятирічного віку, не може бути призначене на строк більше десяти років, в за особливо тяжкий злочин, поєднаний з умисним позбавленням життя людини – не більше п'ятнадцяти років. Неповнолітні, засуджені до покарання у виді позбавлення волі, відбувають його у спеціальних виховних установах. Позбавлення волі не може бути призначено неповнолітньому, який

вперше вчинив злочин невеликої тяжкості.

Звільнення від покарання із застосуванням примусових заходів виховного характеру:

Неповнолітній, який вчинив кримінальний проступок або нетяжкий злочин, може бути звільнений судом від покарання, якщо буде визнано, що внаслідок щирого розкаяння та подальшої бездоганної поведінки він на момент постановлення вироку не потребує застосування покарання.

У цьому разі суд застосовує до неповнолітнього такі примусові заходи виховного характеру:

- 1) застереження;
- 2) обмеження дозвілля і встановлення особливих вимог до поведінки неповнолітнього;
- 3) передача неповнолітнього під нагляд батьків чи осіб, які їх замінюють, чи під нагляд педагогічного або трудового колективу за його згодою, а також окремих громадян на їхнє прохання;
- 4) покладення на неповнолітнього, який досяг п'ятнадцятирічного віку і має майно, кошти або заробіток, обов'язку відшкодування заподіяних майнових збитків;
- 5) направлення неповнолітнього до спеціальної навчально-виховної установи для дітей і підлітків до його виправлення, але на строк, що не перевищує трьох років. Умови перебування в цих установах неповнолітніх та порядок їх залишення визначаються законом.

3. До неповнолітнього може бути застосовано кілька примусових заходів виховного характеру, що передбачені у частині другій цієї статті. Тривалість заходів виховного характеру, передбачених у пунктах 2 та 3 частини другої цієї статті, встановлюється судом, який їх призначає[1].

СПИСОК ВИКОРИСТАНОЇ ЛІТЕРАТУРИ:

1. Кримінальний Кодекс України від 05.09.2001 URL: <https://zakon.rada.gov.ua/laws/show/2341-14#Text>

НОРМАТИВНО-ПРАВОВЕ РЕГУЛЮВАННЯ ПРЕВЕНТИВНОЇ ДІЯЛЬНОСТІ

Гергелюк Даніїл Ігорович
Здобувач вищої освіти 2 курсу
Факультету підготовки фахівців
Для підрозділів кримінальної поліції
Захарченко Олександр Валерійович
Викладач кафедри адміністративно
Юрисдикційної діяльності
Дніпропетровського державного університету
внутрішніх справ

У сфері протидії адміністративним правопорушенням завдання поліції існують невідривно від законодавства та інших нормативно – правових актів які утворюють правову основу регулювання зазначеної діяльності поліції. Правові акти, зокрема у сфері профілактики правопорушень визначають завдання та заходи щодо запобігання їм, порядок, форми й методи вчинення цієї діяльності, функції різних її суб'єктів, координацію та взаємодію між ними, тощо. Закони й інші нормативні акти забезпечують відповідальність уповноважених осіб за виконання своїх обов'язків, суворе дотримання особистих і майнових прав, законних інтересів громадян і установ, які потрапляють у сферу профілактики правопорушень.

Існує декілька рівнів у системі нормативно-правових актів, що окреслюють організаційно-правові питання щодо профілактики адміністративних правопорушень, залежно від їхньої юридичної сили, змісту, дії в просторі, часі та за колом осіб, а саме:

1. міжнародно-правові акти, які стали частиною національного законодавства, оскільки ратифіковані Верховною Радою України; Відповідно до ст.9 Конституції України чинні міжнародні договори, згода на обов'язковість яких надана Верховною Радою України, є частиною національного законодавства України. Серед таких міжнародно-правових актів, які стали керівними

документами як при підготовці Закону України «Про національну поліцію» так безпосередньої практичної діяльності поліції є Рекомендації Комітету Міністрів державам-учасницям Ради Європи «Про Європейський кодекс поліцейської етики», ухвалений комітетом Міністрів 19 вересня 2001 р. на 765-му засіданні заступників міністрів в якому зокрема зазначено, що основними цілями поліції в демократичному суспільстві, заснованому на верховенстві права, є:

- підтримка публічного спокою, забезпечення права і порядку в суспільстві;
- захист і дотримання основоположних прав і свобод особи, закріплених, зокрема, в Європейській конвенції про права людини;
- запобігання та подолання злочинів;
- виявлення злочинів;
- надання допомоги і послуг суспільству [1].

У Кодексі поведінки службовців органів правопорядку (затверджений резолюцією Генеральної Асамблеї ООН № 34/169 від 17 грудня 1979 року) зазначено, що службовці органів правопорядку повинні завжди виконувати обов'язки, покладені на них законом, служачи суспільству та захищаючи всіх людей від протиправних діянь, відповідно до високого рівня відповідальності, якої вимагає їх професія [2].

Відповідальності, якої вимагає їх професія.¹ Відповідно до Резолюції Парламентської Асамблеї Ради Європи № 690 (1979) про «Декларацію про поліцію» - поліцейські сили є публічною службою, створеною відповідно до закону, яка повинна нести відповідальність за підтримання та забезпечення правопорядку. Офіцер поліції повинен виконувати свої обов'язки, покладені на нього законом, захищаючи своїх співгромадян і суспільство від насильства, хижих та інших шкідливих дій, визначених законом [3].

2) Конституція України - нормативний акт вищої юридичної сили, політико-правовий за своєю сутністю, що визначає найбільш важливі аспекти протидії правопорушенням, захисту прав, свобод громадян, забезпечення правопорядку тощо.

Відповідно до ст.3 Конституції людина, її життя і здоров'я, честь і гідність,

недоторканність і безпека визнаються в Україні найвищою соціальною цінністю.

Права і свободи людини та їх гарантії визначають зміст і спрямованість діяльності держави. Держава відповідає перед людиною за свою діяльність. Утвердження і забезпечення прав і свобод людини є головним обов'язком держави.

Основні положення, що регулюють діяльність правоохоронних органів у профілактиці злочинів, записані у Конституції України. Таку правову основу мають статті 21-68 Конституції України, у яких сформований обов'язок держави захищати життя, здоров'я, честь, гідність, власність, закони, поважати права й законні інтереси громадян.

Наприклад, при здійсненні профілактичних заходів, за ст. 28 Конституції, неприпустиме приниження гідності особистості, а у ст. 30 зазначено: "...не допускається проникнення до житла чи до іншого володіння особи, проведення в них огляду чи обшуку інакше як за вмотивованим рішенням суду". Згідно зі ст. 41 Конституції України, " конфіскація майна може бути застосована виключно за рішенням суду у випадках, обсязі та порядку, встановлених законом". Отже, у Конституції України визначаються загальна спрямованість і стратегія органів поліції щодо профілактики правопорушень.

3) закони України, в тому числі кодифіковані, наприклад КУпАП, які визначають організаційні засади профілактичної роботи.

Відповідно до ст.1 закону України «Про Національну поліцію» - Національна поліція – це центральний орган виконавчої влади, який служить суспільству шляхом забезпечення охорони прав і свобод людини, протидії злочинності, підтримання публічної безпеки і порядку. Діяльність поліції спрямовується та координується Кабінетом Міністрів України через Міністра внутрішніх справ України згідно із законом.

За законом України від 17.03.2011 № 3166-VI «Про центральні органи виконавчої влади»[4] систему центральних органів виконавчої влади складають міністерства України та інші центральні органи виконавчої влади. Система центральних органів виконавчої влади є складовою системи органів виконавчої

влади, вищим органом якої є Кабінет Міністрів України.

Центральні органи виконавчої влади утворюються для виконання окремих функцій з реалізації державної політики.

Основними завданнями центральних органів виконавчої влади є такі:

- надання адміністративних послуг;
- здійснення державного нагляду (контролю);
- управління об'єктами державної власності;
- внесення пропозицій щодо забезпечення формування державної політики на розгляд міністрів, які спрямовують та координують їх діяльність;
- здійснення інших завдань, визначених законами України.

Згідно із схемою спрямування і координації діяльності центральних органів виконавчої влади Кабінетом Міністрів України через відповідних членів Кабінету Міністрів України, затвердженою постановою Кабміну України від 10.09.2014 №442, Національна поліція належить до центральних органів виконавчої влади. Відповідно до зазначеного закону завданнями поліції є надання поліцейських послуг у сферах: 1) забезпечення публічної безпеки і порядку; 2) охорони прав і свобод людини, а також інтересів суспільства і держави; 3) протидії злочинності; 4) Укази Президента України. В Указі Президента України №92/2016 Про рішення Ради національної безпеки і оборони України від 4 березня 2016 року "Про Концепцію розвитку сектору безпеки і оборони України" зазначається, що метою розвитку Міністерства внутрішніх справ України на сучасному етапі є його становлення як головного органу в системі центральних органів виконавчої влади, що забезпечує формування державної політики у сферах:

-забезпечення охорони прав і свобод людини, інтересів суспільства і держави, протидії злочинності, підтримання публічної безпеки і порядку, а також надання поліцейських послуг;

-захисту державного кордону України та охорони суверенних прав України в її виключній (морській) економічній зоні;

-цивільного захисту, захисту населення і територій від надзвичайних ситуацій та запобігання їх виникненню, ліквідації надзвичайних ситуацій,

рятувальної справи, гасіння пожеж, пожежної та техногенної безпеки, діяльності аварійно-рятувальних служб, а також гідрометеорологічної діяльності;

-міграції (імміграції та еміграції), у тому числі протидії нелегальній (незаконній) міграції, громадянства, реєстрації фізичних осіб, а також біженців та інших визначених законодавством категорій мігрантів [5].

5) підзаконні нормативні акти, що передбачають форми й методи, порядок роботи підрозділів поліції як суб'єктів профілактики адміністративних проступків.

Відповідно до Постанови Кабінету Міністрів України від 28 жовтня 2015 р. № 877 «Про затвердження Положення про Національну поліцію» - Національна поліція є центральним органом виконавчої влади, діяльність якого спрямовується та координується Кабінетом Міністрів України через Міністра внутрішніх справ і який реалізує державну політику у сферах забезпечення охорони прав і свобод людини, інтересів суспільства і держави, протидії злочинності, підтримання публічної безпеки і порядку. Основними завданнями Національної поліції відповідно до Положення є: 1) реалізація державної політики у сферах забезпечення охорони прав і свобод людини, інтересів суспільства і держави, протидії злочинності, підтримання публічної безпеки і порядку; 2) внесення на розгляд Міністра внутрішніх справ пропозицій щодо забезпечення формування державної політики в зазначених сферах; 3) надання в межах, визначених законом, послуг з допомоги особам, які з особистих, економічних, соціальних причин або внаслідок надзвичайних ситуацій потребують такої допомоги [6].

Серед наказів МВС України які регламентують здійснення превентивної діяльності слід назвати наступні: наказ МВС України «Про затвердження Інструкції з оформлення матеріалів про адміністративні правопорушення» від 06 листопада 2015 р. №1376 [7]. Наказ МВС України «Про затвердження Інструкції з оформлення поліцейськими матеріалів про адміністративні правопорушення у сфері забезпечення безпеки дорожнього руху, зафіксовані не в автоматичному режимі» від 07 листопада 2015 р. № 1395 [8], Наказ МВС України «Про затвердження Інструкції про порядок ведення єдиного обліку в органах

поліції заяв і повідомлень про вчинені кримінальні правопорушення та інші події» від 06 листопада 2016 р. № 1377 [9]. Наказ Національної поліції від 06.10.2015 №73 про затвердження Положення «Про Департамент патрульної поліції» в якому зазначено, що Департамент патрульної поліції та його структурні підрозділи служать суспільству, є політично нейтральними. Концепція «поліція та громада» становить основу діяльності патрульної поліції [10].

ЛІТЕРАТУРА:

1. Рекомендація Rec (2001) 10 Комітету Міністрів державам-учасницям Ради Європи «Про Європейський кодекс поліцейської етики»¹ (Ухвалена Комітетом міністрів 19 вересня 2001 на 765-му засіданні заступників міністрів.// Електронний ресурс]. Режим доступу: <http://polis.osce.org/library/f/2687/1492/CoE>
2. Кодекс поведінки службовців органів правопорядку(затверджений резолюцією Генеральної Асамблеї ООН № 34/169 від 17 грудня 1979 року.// [Електронний ресурс]. Режим доступу: http://zakon5.rada.gov.ua/laws/show/995_282.
3. Резолюція Парламентської Асамблеї Ради Європи № 690 (1979) «Про Декларацію про поліцію»/ http://zakon2.rada.gov.ua/laws/show/994_803
4. Про центральні органи виконавчої влади: закон України від 17.03.2011 № 3166-VI // Відомості Верховної Ради України (ВВР). – 2011. – № 38. ст.385
5. Указ Президента України №92/2016 Про рішення Ради національної безпеки і оборони України від 4 березня 2016 року "Про Концепцію розвитку сектору безпеки і оборони України <http://www.president.gov.ua/documents/922016-19832>.
6. Постанова Кабінету Міністрів України від 28 жовтня 2015 р. № 877 «Про затвердження Положення про Національну поліцію» <http://www.kmu.gov.ua/control/uk/cardnpd?docid=248607704>
7. Про затвердження Інструкції з оформлення матеріалів про адміністративні правопорушення : наказ МВС України від 06 листопада 2015 р.

№ 1376 [Електронний ресурс]. – Режим доступу : <http://zakon3.rada.gov.ua/laws/show/z1496-15>).

8. Про затвердження Інструкції з оформлення поліцейськими матеріалів про адміністративні правопорушення у сфері забезпечення безпеки дорожнього руху, зафіксовані не в автоматичному режимі : наказ МВС України від 07 листопада 2015 р. № 1395 [Електронний ресурс]. – Режим доступу : <http://zakon5.rada.gov.ua/laws/show/z1408-15>)

9. Про затвердження Інструкції про порядок ведення єдиного обліку в органах поліції заяв і повідомлень про вчинені кримінальні правопорушення та інші події : наказ МВС України від 06 листопада 2016 р. № 1377 [Електронний ресурс]. – Режим доступу : <http://zakon2.rada.gov.ua/laws/show/z1498-15>.

10. Про внесення змін до наказу Національної поліції від 06 листопада 2015 року № 73,- Наказ Національної поліції України від 18.11.2015 №96

ЖИТЛОВЕ ПРАВО УКРАЇНИ: АКТУАЛЬНІ ПРОБЛЕМИ ТА ПЕРСПЕКТИВИ РОЗВИТКУ

Голубенко Юлія Андріївна

курсант II курсу,

Навчально-наукового інституту
права та підготовки фахівців для підрозділів

Національної поліції

Науковий керівник:

Резворович Кристина Русланівна

доктор юридичних наук, доцент

завідувач кафедри цивільного права та процесу

факультету підготовки фахівців

для підрозділів кримінальної поліції

Дніпропетровський державний університет

внутрішніх справ

Питання житлового права в Україні є не досить новим інститутом але воно все одно залишається досить актуальним питанням саме через ті події які відбуваються на території України. Бойові дії на території нашої держави призводять до того що громадяни вимушені покидати своє житло та сподіватися на його збереження. Тому наразі питання житлового права є актуальним і викликає резонанс як у суспільстві так і серед науковців.

На нашу думку доцільним з приводу поняття дефініції житлового права висловився М. К. Галянтич, так він зазначає що житлове право слід розглядати як комплексну галузь законодавства, що складається з норм, які регулюють суспільні відносини, що виникають з користування житлом у будинках житлового фонду всіх форм власності залежно від його призначення, а також забезпечення громадян квартирами, утримання житлового фонду, приватизації державного житлового фонду. [1, с. 13]. Житловий кодекс України почав діяти з 1983 року тобто ще за часів УРСР, він має регулювати суспільні відносини у праві володіння та користування житлом, але оскільки досить давно не оновлювався, тому деякі його положення визнанні неконституційними, тому першою і найголовнішою

проблемою житлового права в Україні є недостатня закріпленість в законодавстві що проявляється в конфліктуванні даного нормативно правового акту хоча б з Конституцією України. [2]

В. Ф. Маслов щодо цивільно-правових відносин виділяв право на житло як суб'єктивне право громадянина на особливий майновий об'єкт та як одну з характеристик цивільної правоздатності особи. Право на житло поділялося ним на дві складові: право на конкретне житлове приміщення та право на поліпшення житлових умов. Ґрунтуючись на класифікації конституційних прав, В. А. Золотар відносив право на житло до соціально-економічних прав громадян. В. А. Тархов, використовуючи комплексний підхід, зазначав, що право на житло є складним та включає як державно-правові, так і цивільно-правові аспекти. [3, с. 2]

Так проаналізувавши питання житлового права України ми можемо вказати наступне, воно є досить важливим як суб'єктивне право кожного громадянина на особливий майновий об'єкт а саме на свої житлові права. Це право потребує поновлення адже навіть його окремі положення вже досить давно не оновлювалися тому стали не співпадати з конституційними правами людини і громадянина. Право на житло наразі виокремлюється як одне з природних і невід'ємних прав людини, таке його розуміння все більше зміцнюється та виходить на перший план у нашому сучасному суспільстві. Тому доцільним на нашу думку буде створення додаткових механізмів щодо захисту житлових прав громадян України.

СПИСОК ЛІТЕРАТУРИ

1. Галянтич М. К. "Житлове право України." *К: Юрінком Інтер* (2007). 114 с.
2. "Рішення Другого сенату Конституційного Суду України у справі за конституційною скаргою Абрамовича Олексія Володимировича" URL: <https://zakon.rada.gov.ua/laws/show/v005p710-22#Text>. (дата звернення - 12.10.2022)
3. Мічурін Є. О., С. О. Сліпченко, and О. В. Соколов. "Житлове право України." *навч. посібник/Мічурін Є. О, Соколов О. В–Харків: Еспада* (2001).

СТАДІЇ КРИМІНАЛЬНОГО ПРАВОПОРУШЕННЯ

Гусейнов Алі Ельханович,
Курсант 2 курсу
Факультету підготовки фахівців
для підрозділів превентивної діяльності
Дніпропетровського державного університету
внутрішніх справ
Науковий Керівник
Чорна Аліна Геннадіївна
Викладач кафедри
кримінального права та кримінології

У житті ті, хто намагається вчинити злочин (наприклад, викрадення чужого майна), у деяких випадках роблять це швидко (наприклад, проникнення на склади готової продукції, викрадення майна, викрадення майна на території компанії тощо). (принести), у деякі справи готуються заздалегідь (наприклад, отримати Джиммі, дізнатися, що склад не охороняється тощо), або розпочати злочин, тобто спробувати увійти на склад, але Джиммі не може його відкрити. є.

У двох останніх випадках злочин не доведено до кінця. Але соціальна небезпека цих діянь очевидна. Отже, кримінальне законодавство встановлює кримінальну відповідальність не лише за вчинення закінченого злочину, а й за суспільно небезпечні діяння, які становлять незакінчений злочин.

Кримінально-правова теорія традиційно поділяє стадії розвитку злочину на такі категорії:

- Явність умислу.
- Здатний визначити намір.
- прийняти рішення про вчинення злочину;
- готовий до злочину
- замах на злочин
- закінчений злочин
- Використання є результатом злочину[2].

Перші три і остання стадії не мають відношення до кримінально-правової дієздатності, оскільки не мають прямого відношення до вчинення суспільно небезпечних дій і складу злочину. Однак деякі дослідники вважають виявлення наміру умовним етапом злочину. Звичайно, виявлення умислу не тягне за собою кримінальної відповідальності, оскільки передбачуваний умисел на вчинення злочину ще не підтверджується конкретними діями (бездіяльністю) [3].

Але оскільки правоохоронні органи, особливо органи внутрішніх справ, зобов'язані реєструвати більшість повідомлень про вчинення злочинів і вживати відповідних заходів, у тому числі попереджати та перешкоджати вчиненню злочинних умислів, виявлення умислу є, слід враховувати у профілактичній діяльності правоохоронних органів. При цьому слід використовувати формальне застереження щодо недопустимості правопорушення.

У деяких випадках складом злочину є погроза вчинення злочину, а також заклик до вчинення конкретного суспільно небезпечного діяння [1]. У кримінальному праві не існує терміна «кримінальна стадія».

Кримінально-правову стадію можна визначити як стадію розвитку умисного злочинного діяння, зумовлену ступенем, цілісністю та характером здійснення конкретного складу злочину метою. Добровільну відмову слід відрізнити від активного каяття, яке (залежно від обставин) є або підставою для звільнення від кримінальної відповідальності, або обставинами, що пом'якшують відповідальність.

По-перше, їх слід розрізнити за часовою ознакою. Добровільна відмова має місце лише на стадії незакінченого злочину, активне каяття – після завершення злочину.

По-друге, за змістовною характеристикою позитивне каяття означає вчинення правопорушником позитивних дій, які полягають у виправленні або пом'якшенні заподіяної шкоди, активному сприянні розкриттю злочину, пошуку викраденого тощо. [3]

Природно, що такі норми та інститути мають значний потенціал для запобігання злочинності і повинні активніше використовуватись у роботі та

службовій діяльності органів внутрішніх справ.

А. П. Кузнецов, вважаючи, що КК виділяє самостійний склад «обіцянок або пропозицій посередництва в хабарництві», наголошує на проблемності ситуації щодо стадій злочину. Тому що цей склад злочину навіть не вважається готуванням до злочину. Крім того, оскільки хабарництво не досягає ступеня суспільної небезпеки, його можна конструювати як усічений склад відповідного злочину. Нарешті, ця форма законодавства позбавляє учасників цих незаконних дій права добровільної відмови. Однак А. Конкретних пропозицій щодо зміни Кримінального кодексу в цій частині П. Кузнецов не робить [1, 2].

Безумовно, наведене вище обговорення має певне науково-методичне значення і може бути використане для дослідження сучасного стану кримінального законодавства та подальшого розвитку. Запропонована концептуальна ідея створює потенційну передумову для реформування чинного кримінального законодавства[3].

Перш за все, якщо нова редакція Кримінального кодексу міститиме «основні поняття та терміни, що використовуються в цьому Кодексі», вона надаватиме істотні визначення «закінчених злочинів», «незакінчених злочинів» та «стадій злочину». Практичне використання сценічних лабораторій необхідне не тільки з метою кримінально-правової профілактики злочинів, а й для забезпечення оперативно-службової діяльності органів внутрішніх справ.

На практиці інколи виникає питання, чи можлива попередня кримінальна діяльність щодо злочинів із формальним складом. Слід зазначити, що злочини з формальним складом можуть бути підготовлені як дією, так і бездіяльністю. Наприклад, створення фіктивної довідки в надії, що вона звільнить суб'єкта від призову на строкову військову службу (ст. 335 Кримінального кодексу).

СПИСОК ВИКОРИСТАНОЇ ЛІТЕРАТУРИ:

1. Бажанова М. І. Кримінальне право України. Загальна частина. К.- Х. 2002.
2. Гродецький Юрій Васильович. "Загальні правила кваліфікації

кримінального правопорушення з урахуванням його стадій." Вісник асоціації кримінального права України 2.16 (2021): 310-325.

3. Кушнір Д. В., and В. Г. Хашев. "СТАДІЇ ВЧИНЕННЯ КРИМІНАЛЬНОГО ПРАВОПОРУШЕННЯ." СУЧАСНІ АСПЕКТИ ЕКОНОМІКИ, ОБЛІКУ, ФІНАНСІВ І ПРАВА (2021): 113.

4. Науково - практичний коментар Кримінального кодексу України. К., 2004.

ГЕНДЕРНА РІВНІСТЬ У ТРУДОВИХ ПРАВОВІДНОСИНАХ

Дараганова Ніна Володимирівна,

д.ю.н., доцент

Назаренко Анна Олександрівна

Студентка

Державний торговельно-економічний університет
м. Київ, Україна

Вступ./Introduction. В українському суспільстві, котре обрало європейський вектор розвитку, на законодавчому рівні закріплено пріоритет прав людини, що є основою для становлення демократії. Законодавець за роки незалежності України поступово запроваджує різноманітні нормативно-правові акти щодо гендерної проблематики, зокрема у сфері трудових правовідносин, законодавчо закріплюючи таким чином важливі принципи. Одним із них є принцип гендерної рівності, який передбачає рівність жінок і чоловіків та рівні можливості для його реалізації.

Ціль роботи./Aim. Аналіз запровадження принципу гендерної рівності у трудових правовідносинах у сучасному українському суспільстві.

Матеріали та методи./Materials and methods. Проблему порушення принципу гендерної рівності при реалізації права на працю розглядали багато науковців, такі як: З. А. Добош, О. М. Ярошенко, О. Р. Дашковська, Н. Б. Болотіна, М. Клименко, І. О. Грицай, Т. В. Піковська, Н. М. Черновол. Проте так як Україна на данному етапі розвитку перебуває на шляху викоренення гендерного дисбалансу, питання щодо впровадження та дотримання принципу рівності є актуальним та потребує подальшого дослідження. Щодо методологічної основи, то при написанні цієї роботи були використані загальнонаукові та спеціальні методи дослідження як: аналіз, синтез, опис, дослід, порівняння.

Результати та обговорення./Results and discussion. У чому ж саме полягає принцип гендерної рівності? Рада Європи зазначила, що гендерна рівність означає рівний стна, розширення можливостей та участь обох статей у всіх сферах

суспільного та приватного життя. Гендерна рівність є протилежністю гендерній нерівності, а не гендерним відмінностям, і спрямована на сприяння повній участі жінок і чоловіків у житті суспільства [1]. О.Р. Дашковська зазначила, що суттєвим проявом рівності у сфері взаємодії чоловіка і жінки є рівність їхніх прав і свобод, їхня юридична рівність перед законом і судом [2]. Проте рівність не означає стирання меж статі, прирівняність чоловіків до жінок або навпаки. Тож цілком погоджуюся з думками Зайчук В., Копиленко О., Оніщенко Н. і Кобелянської Л., що неприпустимо сприймати за рівність однаковість, оскільки гендерні ролі не однакові за соціальним змістом, але потребують рівності в правових гарантіях реалізації можливостей різних статей. Основою гендерної рівності є заперечення єдності стандарту без урахування гендерних відмінностей і заперечення стандарту чоловічого як універсального [3].

Процес вибудови принципу гендерної рівності у суспільстві має значну тривалу історію. Першим фундаментальним кроком на шляху становлення рівності осіб по всьому світові, зокрема у сфері трудових відносин, було прийняття 10 грудня 1948 року Загальної декларації прав людини. У статті 23 зазначається, що кожна людина має право на працю, на вільний вибір роботи, на справедливі і сприятливі умови праці та на захист від безробіття, а також без будь-якої дискримінації, має право на рівну оплату за рівну працю [4]. Таким чином прослідковується тісний взаємозв'язок принципу рівності та недискримінації осіб – рівні особи за своєю правовою суттю не можуть бути дискриміновані за будь-якою їх характерною ознакою.

Прийняття Конституції України стало важливим кроком для побудови демократичного суспільства і затвердження у ньому основоположних принципів, зокрема, щодо гендерної рівності. Так, у ст. 24 зазначається, що громадяни мають рівні конституційні права і свободи та є рівними перед законом. Не може бути привілеїв чи обмежень за ознаками статі або іншими ознаками. Також закріплюється норма щодо забезпечення рівності чоловіків та жінок [5].

Після підписання Угоди про асоціацію з ЄС виникло пряме зобов'язання України забезпечити гендерну рівність та рівні можливості для жінок і чоловіків у

сфері зайнятості, освіти та навчання, економічної та суспільної діяльності, а також у процесі прийняття рішень. Було прийнято ряд важливих нормативно-правових актів, серед яких Концепція комунікації у сфері гендерної рівності від 16 вересня 2020 р., схвалена Кабінетом Міністрів України [6]. Концепція спрямована на створення майбутнього, у якому кожна жінка та чоловік, що проживають в Україні, користуються рівними правами та можливостями, які необхідні для повноцінної участі в усіх сферах суспільного життя, без дискримінації, насильства та експлуатації.

Зокрема ратифіковано міжнародні акти, що врегульовують правовідносини України у сфері трудової рівності. Серед них є наступні: Конвенція Організації Об'єднаних Націй про ліквідацію всіх форм дискримінації щодо жінок (1979 р.), Конвенція про захист прав людини і основоположних свобод (1950 р.), Пекінська декларація (1995 р.) та інші.

Незважаючи на базове правове підґрунття принципу гендерної рівності, проведення різноманітних просвітницьких заходів, у суспільстві досі існують умовні стереотипи щодо поділу праці на чоловічу та жіночу, що часто призводить до порушення прав на вільний вибір роботи, а також на рівну оплату за рівну роботу. Л. В. Нечипорук у своїй роботі зазначає, що ринок праці, де більшість становлять жінки, характеризується нижчим статусом і відповідно нижчим рівнем заробітної плати [7].

Тривалий час до 2017 року жінкам не дозволено було обіймати 450 встановлених посад у Наказі Міністерства охорони здоров'я №256 від 1993 року. Фактично цей наказ посилював горизонтальну сегрегацію, адже перелічені посади були, в середньому, найбільш високооплачуваними у малоприбуткових галузях. Проте слід зазначити, що все ж деякі професії дійсно є шкідливими для здоров'я жінок, їх репродуктивної системи.

Таким чином, варто відмежовувати усунення жінок від певних видів робіт з метою їх захисту та збереження здоров'я від умисних перешкод для просування жінок по службі. Зокрема, у Законі України «Про забезпечення рівних прав та можливостей жінок і чоловіків», у ст. 6 закріплюється, що не вважається

дискримінацією за ознакою статті соціальний захист жінок під час вагітності, пологів та грудного вигодовування дитини, а також особливі вимоги щодо охорони праці жінок і чоловіків, пов'язані з охороною їх репродуктивного здоров'я [8].

Суттєвим нововведенням у Кодексі законів про працю України та у Законі України «Про відпустки» стало запровадження такого виду відпустки, як відпустка при народженні дитини тривалістю до 14 календарних днів, а також можливість чоловіків піти у відпустку для догляду за дитиною до досягнення нею трирічного віку. Таким чином, відповідні положення забезпечують рівні права та можливості чоловіків та жінок у сфері поєднання роботи із приватним життям.

Висновки./Conclusions. Нині Україна поступово, але впевнено, просувається до встановлення гендерної рівності у сфері реалізації права на працю. Це можна вбачати у розвитку законодавства України, поетапним прийняттям спеціальних нормативно-правових актів та ратифікацією міжнародних актів.

Також значимою частиною закріплення принципу гендерної рівності у суспільстві є викоренення сталих стереотипів. Тож варто і надалі проводити просвітницькі заходи серед населення для донесення до мас значимості саме кожної особи незалежно від будь-яких її особливих характеристик, а також удосконалювати законодавство у сфері забезпечення виконання принципу гендерної рівності.

СПИСОК ВИКОРИСТАНИХ ДЖЕРЕЛ:

1. Gender Mainstreaming. Conceptual framework, methodology and presentation of good practices. Strasbourg. May 1998. URL: <http://www.unhcr.org/3c160b06a.pdf>.
2. Дашковська О. Р. Принцип гендерної рівності: поняття, витоки і роль на сучасному етапі розвитку суспільства. Порівняльно-аналітичне право. 2014. № 5. С. 20–23.
3. Зайчук В. О, Копиленко О. Л, Оніщенко Н. М, Кобелянська Л. С

Впровадження гендерних підходів у роботу комітетів Верховної Ради України: практичний посібник. 2005. 186 с.

4. Загальна декларація прав людини (рос/укр) : Декларація Орг. Об'єдн. Націй від 10.12.1948 р. URL: https://zakon.rada.gov.ua/laws/show/995_015#Text (дата звернення: 21.10.2022).

5. Конституція України : від 28.06.1996 р. № 254к/96-ВР : станом на 1 січ. 2020 р. URL: <https://zakon.rada.gov.ua/laws/show/254к/96-вр#Text> (дата звернення: 23.10.2022).

6. Про схвалення Концепції комунікації у сфері гендерної рівності : Розпорядж. Каб. Міністрів України від 16.09.2020 р. № 1128-р. URL: <https://zakon.rada.gov.ua/laws/show/1128-2020-р#Text> (дата звернення: 23.10.2022).

7. Нечипорук Л. В. Проблеми впровадження гендерного балансу на ринку праці: матеріали наук.-практ. конф. Впровадження гендерних підходів у діяльність правоохоронних органів України, м. Київ, 18 – 19 трав. 2005 р. Київ, 2005. С. 70-72.

8. Про забезпечення рівних прав та можливостей жінок і чоловіків : Закон України від 08.09.2005 р. № 2866-IV : станом на 7 січ. 2018 р. URL: <https://zakon.rada.gov.ua/laws/show/2866-15#Text> (дата звернення: 23.10.2022).

ЗАХОДИ, СПРЯМОВАНІ НА УСУНЕННЯ КОРУПЦІЙНИХ РИЗИКІВ ПІД ЧАС ПРОХОДЖЕННЯ СЛУЖБИ В ОРГАНАХ НАЦІОНАЛЬНОЇ ПОЛІЦІЇ

Дедушкевич Юлія Олегівна
курсант Факультету підготовки фахівців
для підрозділів кримінальної поліції
Науковий керівник:
Захарченко Олександр Валерійович
старший викладач
кафедри адміністративного права,
процесу та адміністративної діяльності ФПФПКП
Дніпропетровський державний
університет внутрішніх справ Дніпро, Україна

В умовах сьогодення, головною проблемою під час проходження служби в органах поліції є те, що недостатньою мірою застосовуються сучасні технології управління роботи з персоналом щодо яких провідна роль належить кадровим підрозділам. Упровадження ефективної системи управління роботи з персоналом в органах поліції створить передумови для подальшого здійснення заходів, спрямованих на модернізацію управління на основі демократичних цінностей і принципів урядування [1, с. 270]. В цьому контексті варто говорити про існування ризиків, що впливають на ефективність діяльності органів поліції, а саме, кадровий ризик, оскільки він безпосередньо пов'язаний з персоналом.

Варто виокремити основні корупційні ризики під час проходження служби в органах Національної поліції та запропонувати заходи на їх реагування: 1) привілейоване чи завідомо упереджене ставлення до окремих працівників поліції; 2) застосування репресивних заходів впливу (переведення, атестація, зміна умов праці тощо) до викривачів фактів корупції; 3) приховування корупційної поведінки підлеглих; 4) провокування підлеглих з боку керівника на корупційні дії; 5) зговір працівників щодо здійснення корупційних дій; 6) приймання керівником або пропонування підлеглими подарунків або послуг; 7) лобювання та просування по службі окремих співробітників [2, с. 52–53].

В цілому, процес управління корупційними ризиками під час підбору, підготовки кадрів та проходження служби в органах Національної поліції складається із п'яти ключових взаємопов'язаних етапів: 1) Підготовки та планування оцінки корупційних ризиків. Даний етап підготовка до проведення оцінки корупційних ризиків включає в себе вирішення наступних заходів: 1) прийняття рішення керівництвом органу Національної поліції про проведення оцінки ризиків; 2) визначення формату процесу оцінки (у формі самооцінки, тобто самостійно органами поліції без залучення сторонніх експертів; спільно з залученими незалежними експертами, обізнаними з методикою оцінки корупційних ризиків; або повним аутсорсингом незалежним експертам); 3) формування робочої групи; 4) навчання робочої групи; 5) розробку плану проведення оцінки ризиків (в якому повинно бути передбачено заходи та завдання, які мають бути виконані на кожному етапі, відповідальні за здійснення завдань особи та визначені строки) [2, с. 10–13]. 2) Проведення оцінки корупційних ризиків. Корупція найчастіше пов'язана з прийняттям управлінських (кадрових) рішень і виникає через уразливість до корупції процесів та обставин, які оточують процес прийняття управлінських (кадрових) рішень. Тому необхідно детально проаналізувати процеси, через які органи Національної поліції реалізують свої основні та допоміжні функції, з метою виявлення їхньої уразливості до корупції. Для визначення чинників та загроз корупційних вчинків кожен процес має бути ідентифіковано, змодельовано та проаналізовано [2, с. 17]. Аналіз ризику включає оцінку ймовірності та наслідків загроз корупційного вчинку з урахуванням наявності та ефективності існуючих заходів контролю та запобігання корупції. Зіставлення ймовірності, наслідків та існуючого контролю дає можливість визначити рівень і, через це, пріоритетність ризиків [2, с. 23]. 3) розробки плану реагування на корупційні ризики. Цей етап передбачає вибір варіантів реагування, визначення залишкових ризиків, визначення необхідних ресурсів для запровадження заходів, мету та показники вимірювання результатів, а також відповідальних за впровадження, строки впровадження та план моніторингу виконання плану. Вся ця інформація має бути узагальненою в плані

запобігання корупції. В цілому варто вказати, що заходи реагування на корупційні ризики можна поділити на три загальних типи: превентивні, правозастосовні, просвітницькі. 4) інформування (усвідомлення важливості участі особового складу в процесі та сприяння досягненню мети виявлення та оцінки ризиків та розробки плану запобігання корупції). Працівників органів поліції має бути поінформовано про проведення заходів з оцінки корупційних ризиків на стадії планування через проведення загальних зборів, інформаційне повідомлення через Інтранет, або іншими засобами. Інформування на стадії планування має за мету заохотити працівників поліції брати активну участь у заходах по проведенню оцінки ризиків. Поліцейські також мають усвідомити не лише важливість, але й корисність заходу [2, с. 33]. 5) моніторингу та перегляду.

Таким чином, першочерговими заходами, необхідними для мінімізації корупційних ризиків під час проходження служби в органах Національної поліції слід назвати [3]: 1) проведення всебічного відбору кадрів, при якому не допускається прийом на роботу осіб, що мають серйозні особисті недоліки, соціальні зв'язки, які порочать їх, або факти біографії, які свідчать про наявність у них моральних дефектів; 2) забезпечення належного документування конкурсної процедури, фіксацію стадій та результатів конкурсу на спеціальних бланках або в протоколах, що одразу підписуються членами комісії; 3) встановлення процедури розкриття інформації стосовно конфлікту інтересів членами конкурсної комісії та відмови у включенні до складу членів цієї комісії; 4) попереджати претендентів на посаду щодо відповідальності за подання недостовірних відомостей про себе; 5) забезпечення перевірки достовірності наданих претендентом на посаду відомостей щодо себе з оригіналами або завіреними копіями відповідних документів, а також його відповідності кваліфікаційним вимогам (у випадку, якщо не проводиться спеціальна перевірка); 6) поширення інформації про вакантні посади та оголошені конкурси, аби забезпечити відповідність претендентів встановленим критеріям та залучення до конкурсу більшого кола осіб, що сприятиме змагальності цієї процедури; 7) запобігання залученню внутрішніх претендентів на посаду (осіб які вже працюють в органі), до будь-яких

заходів з організації добору кадрів, конкурсу; 8) відображення у документації за результатами проведення конкурсу мотивів прийнятого рішення; 9) запровадження прогресивної системи матеріального та інших видів стимулювання; 10) забезпечення змішаного стилю керівництва; 11) проведення організаційних заходів, що сприяють збереженню службової таємниці.

СПИСОК ВИКОРИСТАНОЇ ЛІТЕРАТУРИ:

1. Сурай І. Кадрові служби органів державної влади в контексті модернізації законодавства України про державну службу. Державне управління та місцеве самоврядування. 2015. Вип. 2 (25). С. 267–277.

2. Вінборн С., Сисоєв В., Ткаченко В. Посібник з оцінки корупційних ризиків та розробки планів протидії корупції. Київ : USAID/FINREP-II, 2015. 72 с.

3. Шатрава С. О. Теорія і практика запобігання корупції в органах Національної поліції України: адміністративно-правове дослідження : монографія. Харків : Діса плюс, 2016. 439 с.

СТАНОВЛЕННЯ СУЧАСНОЇ ЛОГІКИ ТА ОСОБЛИВОСТІ ЇЇ ВИКЛАДЕННЯ

Жадяєв Денис Володимирович,

к. філос. н.,

Романченко Дар'я Валентинівна,

Студентка

Дніпропетровського державного університету

внутрішніх справ

м. Дніпро, Україна

Слово «логіка» утворилося від грецького слова «logos» — «думка», «слово», «розум», «закономірність». Термін «логіка» використовується також для законів об'єктивного світу, вказує на суворість, послідовність і систематичність процесу мислення.

Метою даних тез – є поняття, розуміння, вивчення , а також особливості викладання сучасної логіки. Розвиток логічних знань відбувався досить повільно. У давнину логіка з'явилася у, майже, науковому сенсі цього слова. Розвиток науки логіки в Європі тісно пов'язаний з ім'ям великого грецького філософа Аристотеля (384-322 до н. е.), який не розглядав логіку як самостійну науку, а вважав логічний аналіз необхідним інструментом для всіх наук. Розглядаючи логічні проблеми, Аристотель прагнув шляхом аналізу виявити основний закон будь-якого аргументу, який веде до істини. Свого часу цим методом успішно користувався герой Артура Конан-Дойля, знаменитий Шерлок Холмс. Крім Аристотеля, логічними питаннями цікавилися також представники стоїцизму і софізму в античності. Серед стоїків варто виділити Гріппа (281/277 – 208/205 до н. е.), який розробив оригінальну концепцію логіки. Основну увагу він приділяв вивченню таких схем міркувань, завдяки яким висловлювання пов'язуються між собою.

Період у розвитку традиційної логіки охоплює християнське Середньовіччя. Датується серединою 12 століття до середини 14 століття . Ось що про це писав відомий логік кінця 11 століття, візантійський письменник, філософ і державний

діяч Михайло Псолл (1018 – 1090): «Логіка – це мистецтво мистецтв та наука наук, яка вказує шлях до початку усіх методів». Цю позицію щодо оцінки методологічної цінності логіки підтримувала більшість середньовічних філософів-схоластів.

Наприкінці 19 – 20 століття логіка в Україні не була однорідною, а складалася з представників багатьох конкуруючих течій, шкіл і груп: одні (М. Н. Гротт та ін.) намагалися знайти вихід із критичного становища логічної науки через наближення до психології; інші (В. В. Лесевич, О. О. Козлов, Г. І. Челпанов) передбачали створення її гносеологічну основу, посиляючись на теорію пізнання, розроблену кантіанцями, гегельянцями та позитивістами; треті (В. Д. Кудрявцев та ін.) намагалися наблизити логіку до природознавства і математики.

Факт взаємодії некласичної логіки та філософії приходило поступово. У 20 столітті з сучасною фізикою та квантовою механікою ми відходимо від логіки Аристотеля, тобто від принципу виключення третього в діалектичній логіці Геракліта, який змінює несуперечливість на принцип подальшого доповнення протиріччя: квант є і не існує, таким чином поважаючи протилежну подвійність реальності. Цю концепцію, яка є справжнім парадоксом нових форм реальності, оголосив Геракліт: «Ми входимо і не входимо в одну і ту ж річку, ми ті ж і не ті ж».

У статті «Філософська логіка та міркування», опублікованій у 2009 році, Д. В. Зайцев продовжив тему некласичної логіки, детально проаналізувавши питання, пов'язані з оцінкою сучасного стану логіки, додавши думку щодо її зв'язку з теорією міркування. Він підкреслює той факт, що до кінця 20 століття, після кількох десятиліть інтенсивного розвитку, некласична логіка, спочатку задумана як апарат філософської логіки, стала надмірно математизованою для широкого філософського застосування та втратила свою первісну спрямованість на вирішення філософських проблем.

Обов'язкова в програмі старшої школи - радикальне переосмислення місця логіки, яка повинна перетворитися з, нібито, науки, вчить мислити науково, що

допомагає моделювати діяльність у різних сферах життя. Мета «навчити логічного мислення» виконується логічними курсами в західній вищій освіті, які мінімально використовують математичний апарат (зазвичай обмежується основами пропозиційної логіки) і зосереджується на аналізі аргументів, а не моделі обчислення. Цей підхід поділу «еліти» академічної логіки і практичної логіки «для всіх» є найбільш прийнятним з прагматичної точки зору, тому що це дозволяє уникнути звичайної внутрішньої плутанини істориків математичної логіки та силогістика для математиків.

За відсутності обов'язкового курсу філософії викладається саме логіка, що частково компенсує недостатність теоретико-методологічної бази майбутніх учених. Більш того, сучасне суспільство гостро потребує розумних і послідовних мислень.

Викладання логіки у вищих духовних семінаріях має давню історію традиції, з того моменту, як воно стає частиною логіки тривіум, а підручник-містика богослова Петра Іспанського (згодом Пап Іоанна XXI) будуть головною книгою в усіх європейських університетах. Традиційно, у Вищих Духовних Семінаріях Римсько-Католицької Церкви логіка викладається паралельно з гомілетикою – мистецтвом духовної проповіді. Однією з характеристик промови духовної гомілії є орієнтація на прагматичну аудиторію, для якої, з одного боку, важливий авторитет диктора. З іншого боку, така аудиторія одночасно оцінює аргументацію автора відповідно до аргументів Діви Марії та Святого Духа (на основі католицького богослов'я Святого Письма) у традиційній частині - екзордіум гомілії.

Саме навчання духовної проповіді як особливого контексту навчання логіки створює проблему розвитку критичного мислення та визначає багато особливостей самої логіки навчання:

- традиційна увага до етапів класичної логіки пов'язане з логічними можливостями оформлення критики, мислення в «сильному» сенсі Річарда Пола,
- її відсутність у програмі вищих духовних семінарів. Модулі теорії аргументації визначалися особливою прагматикою дискурсу духовної гомілії, а

саме особливостями традиційної аргументації, які обмежують можливості застосування.

З наведеного вище короткого огляду на етапи розвитку та становлення логіки, сучасних поглядів на перспективи практичного застосування методів, заснованих на неklasичній логіці та її наслідків, можна зробити висновок, що інтенсивний розвиток сучасної неklasичної логіки не тільки породжує нові проблеми, але й відкриває нові можливості для підвищення професійної культури мислення, критичного відношення до своїх та чужих думок.

ЛІТЕРАТУРА:

1. Антисері Д., Реал Д. Західна філософія від витоків до наших днів: У 4 т. - М., 2001.
2. Конверський А. Логіка (традиційна та сучасна). – К., 2004.
3. Конверський А. С. Логіка. – К., 1998.
4. Руденко К. П. Логіка. – К., 1976.

ДО ПИТАННЯ ЩОДО ЗНАЧЕННЯ КОНФІДЕНЦІЙНОГО СПІВРОБІТНИЦТВА ДЛЯ ВИРІШЕННЯ ЗАВДАНЬ НАЦІОНАЛЬНОЇ ПОЛІЦІЇ УКРАЇНИ

Забродін В. Д.

курсант факультету підготовки
фахівців підрозділів
кримінальної поліції
Науковий керівник:

Олексенко В. Г.

Викладач кафедри
Оперативно-розшукової діяльності та спеціальної техніки
Дніпропетровського державного
університету внутрішніх справ

В останні роки в Україні проводиться досить ефективна науково-теоретична робота з теоретичних питань конфіденційної співпраці. Серед вчених, котрі приділили увагу для вивчення цього питання, варто виділити роботи С. В. Албули, А. В. Єфремової, О. Б. Керницького, М. М. Перепелиці, С. В. Обшалова, К. М. Ольшевського, Р. В. Тарасенка та ін.

Конфіденційне співробітництво розуміють як певна взаємодія громадян з оперативними підрозділами правоохоронних органів, котра проявляється у добровільному, планомірному, законспірованому сприянні ними у вирішенні оперативно-розшукових завдань.

Оперативним підрозділам для виконання оперативно-розшукових завдань відповідно до пункту 14 частини 1 ст. 8 ЗУ «Про оперативно-розшукову діяльність» наділені правом на конфіденційну співпрацю згідно з положенням ст. 275 Кримінального процесуального кодексу України (далі – КПК України) [1].

У ст. 275 КПК України передбачається, що під час проведення негласних слідчих (розшукових) дій слідчий має право використовувати відомості, отримані внаслідок конфіденційної взаємодії з іншими особами, а також залучати таких осіб до проведення негласних слідчих (розшукових) дій при передбачених КПК

України випадках [2].

Відповідно до п. 3.9. Інструкції про організацію проведення негласних слідчих (розшукових) дій та використання їх результатів у кримінальному провадженні, слідчий або уповноважений оперативний підрозділ, котрі здійснюють негласний захід, мають право використовувати відомості, отримані в ході конфіденційної співпраці з іншими особами, залучати таких осіб до проведення негласних слідчих (розшукових) дій при передбачених КПК України випадках [3].

Зауважимо, що допускається встановлення співробітництва на умовах конфіденційності з дієздатними особами, котрі дали добровільну згоду, незважаючи на громадянство, національність, стать, соціальне та майнове становище, належність до громадських, політичних, ідеологічних та релігійних переконань, здатних за своїми діловими та особистими якостями надавати допомогу в боротьбі зі злочинністю крім випадків, що передбачені у чинній законодавчій системі України.

Додамо, що конфідентів вважають однією з основних сил оперативнорозшукової діяльності, оскільки, зазвичай, саме вони забезпечують видобуток секретної інформації, що необхідна оперативним підрозділам у рамках оперативно-розшукової діяльності. Особи, що притягнуті до конфіденційного співробітництва, мають тримати в таємниці відому їм інформацію, розголошення котрої призведе до притягнення до відповідальності (за винятком розголошення відомостей про протиправні дії, що порушують права людини) [4, с. 286].

Використання відомостей, отриманих в результаті конфіденційної співпраці, як і сама робота з конфідентами, характеризується підвищеною складністю та вимагають від співробітників операційних підрозділів наявності необхідних знань у цій галузі та відповідного практичного досвіду [5, с. 144].

Конфіденційне співробітництво також відносять до одних із найефективніших слідчих заходів щодо попередження, виявлення та розкриття злочинів. Це пояснюється негласністю такого співробітництва (невідоме стороннім, і забезпечує постійний потік інформації щодо об'єкту розробки).

Додамо, що отримані відомості можуть обіймати різний зміст, у зв'язку з чим оперативний працівник має здійснити її аналіз, зважаючи на особистість конфідента, його мотиви, особистісні якості. Більша частина діяльності конфідентів має випереджувальний характер, тобто спрямована на збір даних про явища та факти злочинної поведінки в майбутньому, маючи на меті, щоб в подальшому правоохоронні органи не допустили скоєння чергового злочинно-протиправного діяння.

Виходячи із вищезазначеної інформації, можемо зазначити, що конфіденційне співробітництво має вагомe значення для вирішення різних питань Національної поліції України. Хоча його здійснення характеризується підвищеною складністю, при цьому конфіденційне співробітництво відносять до одних із найефективніших заходів.

СПИСОК ВИКОРИСТАНОЇ ЛІТЕРАТУРИ

1. Про оперативно-розшукову діяльність: Закон України від 18 лютого 1992 року № 2135-ХІІ. Редакція від 15.06.2022. URL: <https://zakon.rada.gov.ua> (дата звернення 07.10.2022).

2. Кримінальний процесуальний кодекс України: Закон України від 13 квітня 2012 року № 4651-VI. Редакція від 01.10.2022. URL: <https://zakon.rada.gov.ua> (дата звернення 07.10.2022).

3. Про затвердження Інструкції про організацію проведення негласних слідчих (розшукових) дій та використання їх результатів у кримінальному провадженні. Наказ №114/1042/916/1199/936/1687/5 від 16.11.2012 URL: <https://zakon.rada.gov.ua> (дата звернення 07.10.2022).

4. С. Салтиков, Д. Талалай Конфіденційне співробітництво та негласні слідчі (розшукові) дії. Підприємництво, господарство і право. Кримінальний процес. 2020 р., с. 285-290.

5. Бандурка О. М. Теорія і практика оперативно-розшукової діяльності: монографія. Харків: Золота миля, 2012. 620 с.

ЩОДО ПРОБЛЕМИ ПРОТИДІЇ НЕЗАКОННОМУ ОБІГУ ВОГНЕПАЛЬНОЇ ЗБРОЇ В МЕРЕЖІ ІНТЕРНЕТ

Іваненко Гліб Євгенович

здобувач вищої освіти

навчальної групи КП-035

III курсу факультету підготовки фахівців
для підрозділів кримінальної поліції

Науковий керівник:

Телійчук Віталій Григорович

доцент кафедри оперативно-розшукової діяльності

факультету підготовки фахівців

для підрозділів кримінальної поліції

Дніпропетровського державного

університету внутрішніх справ,

кандидат юридичних наук,

старший науковий співробітник, доцент

Вступ. Актуальність обраної нами тематики підтверджується тим, що серед суспільно небезпечних явищ, які загрожують нормальному розвитку держави, істотно обмежують права і свободи людини, значну кількість становлять кримінальні правопорушення, які скоєні зі зброєю.

Безумовний факт, що незаконний обіг вогнепальної зброї та боєприпасів становить серйозну загрозу для громадян, суспільства та держави. За даними ООН, щорічно до 650 тисяч одиниць зброї виводиться в нелегальний обіг, а близько 1 мільйона змінюють своїх власників за допомогою крадіжок та втрат. Використання зброї не відповідно до чинних норм законодавства щорічно веде до загибелі понад 200 тисяч людей та значна частина з них гине саме від застосування зброї, що перебуває у кримінальному обороті.

Мета роботи. Аналіз та характеристика сучасного стану проблем протидії незаконному обігу вогнепальної зброї в мережі Інтернет та надання пропозицій щодо удосконалення діяльності оперативних підрозділів по запобіганню зазначеним кримінальним правопорушенням.

Матеріали та методи. В даній роботі використано загальнонаукові та спеціальні методи пізнання. Зокрема використовувався метод аналізу, синтезу, порівняння, аналогії та моделювання. Також були використані нормативно-правова база, електронні джерела та наукові видання.

Результати та обговорення. Збройні напади завдають непоправної шкоди життю та здоров'ю громадян, мають гучний характер, посилюють страх і невпевненість серед населення, підвищують обізнаність населення щодо зусиль держави щодо забезпечення сталого розвитку, гарантування прав і свобод людини, створення гуманних умов життя [1, с. 119].

На нашу думку, незаконну торгівлю зброєю можна поділити на два види: перший передбачає вчинення адміністративних правопорушень чи інших порушень офіційних заборон, другий вид обігу включає дії, що порушують кримінальні заборони та тягнуть за собою кримінальну відповідальність. Адміністративні та кримінальні діяння є елементами незаконного обігу, які разом становлять незаконний обіг зброї.

Слід погодитися з думкою Кіріленка Ф. та Загорульки А., що для організації та запобігання ефективної системи протидії незаконному обігу вогнепальної зброї, боєприпасів, вибухових речовин та речовин необхідно знати як загальні дані, що характеризують оперативну обстановку, так і характеристики кримінологічних чинників суб'єкта, мотиви та обставини, які призводять до цього сприяють, а також ряд інших даних, що входять до поняття оперативно-розшукової характеристики цих злочинів [1, с. 120]. У структурі сучасної злочинності нелегальний обіг зброї набув якісно нових властивостей, які, на жаль, не набули достатнього висвітлення ні в науковій літературі, ні в нормативному регулюванні, що в результаті призводить до проблем у правозастосовчій практиці.

Зазначене вище пов'язане з активним використанням у кримінальних цілях інформаційно-телекомунікаційних технологій, за рахунок яких змінюються способи незаконного збуту, перевезення, придбання вогнепальної зброї, її основних частин, боєприпасів. Причина цього – основним майданчиком для

виконання зазначених операцій стає глобальна мережа Інтернет.

Ми цілком згодні з позицією В. Черниша та В. Вороніної, що особливої небезпеки у розповсюдженні зброї в мережі Інтернет є не контрольовані владою ресурси, що дозволяють приховувати дані користувачів. Засобами забезпечення анонімності користувачів є: VPN-сервіси, SSH тунелі, Dedicated-сервери, Tor, I2P. При цьому найбільшу популярність у кримінальному світі придбав так званий «темний» Інтернет («DarkNet», «Deep Web», «Dark Web») [2].

Процес торгівлі зброєю може проходити шляхом передоплати від 50 до 100% через криптовалюту або фейкові платіжні акаунти, а потім його постачання до адресата кур'єром, який часто навіть не знає про зміст посилки, або шляхом закладок у заздалегідь встановлених місцях або поштою.

Складності відстеження таких пересилок сприяє матеріали та конструкція сучасної зброї, її можна легко розібрати на частини, багато з яких виготовлені із синтетики. Як різновид такого способу – до збуту залучають так званих «дропів» – людей, які замовляють на себе такі посилки, за матеріальну винагороду [2]. Щодо протидії та розслідуванню даних видів правопорушень, то погодимося з думкою В. Паливанюка про те, що при виявленні незаконного обігу зброї в мережі інтернет, варто провести ряд слідчих (розшукових) дій з використанням спеціальних знань та подальшим проведенням експертизи програмного забезпечення вилучених комп'ютерів та/або телефонів, на яких може міститися інформація про вчинені кримінальні правопорушення [3].

В даний час технології продажу кримінального товару, у тому числі і зброї, в «темному» Інтернеті, отримали подальший розвиток. Якщо раніше продавець укладав угоду з покупцем через зашифровані лінії зв'язку, або через адміністраторів Інтернет-ресурсів, а для «чистоти» в угоді брав участь посередник, так званий – «гарант», що забезпечує її надійність та отримує за це певний відсоток. В даний час вводиться система автоматичної торгівлі. Гроші переказуються системі, де вони «заморожуються» до моменту, коли покупець та продавець не підтвердять угоду.

Ми поділяємо думку В. Телійчука про те, що практичний досвід свідчить,

що на сьогодні, в умовах застосування недостатньо стійких (надійних) СРД, факт вчинення злочину з використанням електронно-обчислювальних машин (комп'ютерів), систем та комп'ютерних мереж і мереж електрозв'язку в більшості випадків виявляється за вторинними наслідками, тобто за продажом вогнепальною зброї та вчинення ним певного виду кримінального правопорушення в тому числі [4, с. 35].

Щодо комплексу заходів із запобігання злочинності, пов'язаної з незаконним обігом зброї в мережі інтернет, він має включати наступні заходи:

законодавче врегулювання основних положень про обіг вогнепальної зброї в мережі інтернет, та встановлення чіткої відповідальності за його вчинення; усунути причини та умови, що сприяють вчиненню кримінальних правопорушень даного виду; виявлення осіб, які займаються злочинною поведінкою; вживати заходів щодо запобігання розвитку злочинної діяльності конкретних осіб; протидія злочинності – заходи, спрямовані на негайну нейтралізацію злочинної діяльності осіб, які безпосередньо ініціювали протиправну діяльність, а також заходи, спрямовані на запобігання настанню злочинних наслідків; не допустити продовження злочинної діяльності правопорушників шляхом повного та своєчасного розкриття злочинів та ізоляції винних.

У теперішній час найбільш поширеним способом уникнути встановлення місця знаходження є використання анонімайзерів і TOR-мережі. У випадку використання «web проху» через доступ провайдера до серверів, на яких знаходяться web-ресурси, «сліди запитів» залишаються на ISP-сервері і дозволяють відстежити місцезнаходження комп'ютера користувача. У разі використання Інтернету в протиправній діяльності здебільшого затримати злочинців можливо лише за допомогою оперативних заходів. Наприклад, під час використання TOR-мереж визначити місцезнаходження кінцевого комп'ютера доволі складно, тому з метою профілактики можна розміщувати сайти-ловушки для встановлення осіб, які цікавляться придбанням вогнепальної зброї, а також робити контрольні закупівлі [5].

Висновки. Таким чином, необхідна подальша робота щодо вдосконалення законодавства, спрямовану на криміналізацію суспільних відносин у сфері обороту заборонених товарів через інформаційно-комунікаційні системи, у тому числі й зброї.

СПИСОК ЛІТЕРАТУРИ:

1. Кіріленко Ф., Загорулько А. Незаконний обіг зброї і стан боротьби зі злочинами, вчиненими з її використанням. Національний юридичний журнал: теорія і практика. 2017.№ 6. С. 119-123.
2. Черниш В., Воронина В. Незаконний обіг і використання зброї в Україні у 2020. URL : <https://censs.org/illcit-arms-2020/>. (дата звернення: 23.08.2022р.).
3. Поливанюк В. Використання спеціальних знань при розслідуванні кримінальних справ щодо злочинів, вчинених у сфері використання комп'ютерних технологій. URL: <https://www.crime-research.org/library/Polivan2.htm> (дата звернення 24.09.2022 р.)
4. Телійчук В. Г. Способи вчинення злочинів у сфері використання електронно-обчислюваних машин (комп'ютерів), систем та комп'ютерних мереж і мереж електрозв'язку та заходи протидії. *Держава та регіони. Сер. : Право.* 2014. № 2. С. 31-37
5. Телійчук В. Г. Щодо проблеми оперативно-розшукової протидії незаконному обігу вогнепальної зброї у мережі «Інтернет». Економічна та інформаційна безпека: актуальні питання та інновації : матеріали Міжнар. наук. практ. конф. (м. Дніпро, 4 листопада 2021 р.). - Дніпро : ДДУВС, 2021. С. 227-230. URL: <https://er.dduvs.in.ua/handle/123456789/8570>

ПОНЯТТЯ ТА ЗАГАЛЬНА ХАРАКТЕРИСТИКА ЗЛОЧИНІВ ПРОТИ ГРОМАДСЬКОГО ПОРЯДКУ ТА МОРАЛЬНОСТІ

Ілютенко Анна

здобувач вищої освіти

2-го навчально-наукового інституту
права та фахівців для фахівців органів

Національної поліції

Науковий керівник:

Корогод Світлана

старший викладач кафедри

Дніпропетровського державного університету

внутрішніх справ

Першим чинним на території України нормативно-правовим актом, який передбачав відповідальність за кримінальні правопорушення проти моральності в сучасному розумінні, був Закон Великого князівства Литовського в редакції 1588р., де вони були включені до чотирнадцятого розділу «Про крадіжки». Усіх видів». Однак перша спроба систематизувати кримінальні правопорушення цієї групи відноситься до Конвенції про карні та виправні покарання 1845 р., яка передбачала окрему главу «Про злочини проти суспільної моралі та про порушення пов'язаних з ними указів». Цей законодавчий акт вперше встановив відповідальність за проституцію у національному кримінальному праві, хоча ця стаття рідко використовувалася, і з прийняттям Статуту покарань, які повинні бути винесені суддями Універсалу в 1864 році, цей акт був фактично декриміналізований. [4, с.103].

Кримінальний кодекс радянських часів не наголошував на моральності як об'єкті кримінально-правової охорони, хоча й містив деякі статті про кримінальні правопорушення цієї групи. У чинному Кримінальному кодексі України від 2001 року після майже столітньої перерви законодавець знову надає самостійний статус кримінальним правопорушенням проти звичаїв. Проте виділення аналізованих злочинів у КК України 2001 р. у самостійний розділ зумовлено не

тільки і не стільки даниною законодавчій традиції, скільки наявним станом моральних засад суспільства, які при сучасний етап розвитку держави потребує кримінально-правового захисту [7, С. 106].

За безпосередніми об'єктами ці кримінальні правопорушення можна поділити на два види:

1) кримінальні правопорушення проти громадського порядку (групове порушення громадського порядку - ст. 293, масові заворушення - ст. 294, підбурювання до дій, що загрожують громадському порядку - ст. 295, хуліганство- ст. 296);

2) кримінальні правопорушення проти моральності (наруга над могилою, іншим могильником чи трупом померлого - ст. 297, незаконні обшуки на археологічній пам'ятці, знищення, знищення або пошкодження культурних цінностей - ст. 298, знищення, пошкодження або приховування документів або Унікальні документи Національного архівного фонду - 298-1, Жорстоке поводження з тваринами - стаття 299, Ввезення, виготовлення або розповсюдження творів, що пропагують культ насильства та жорстокості, расової, національної чи релігійної нетерпимості та дискримінації - стаття 300, Ввезення, виготовлення, збут і розповсюдження порнографічних предметів - стаття 301, створення або утримання місць розпусти та підбурювання - стаття 302, звідництво або втягнення особи в заняття проституцією - стаття 303, втягнення неповнолітніх у злочинну діяльність - стаття 304) .

Громадський порядок (І. М. Даньшин) – це порядок вольових суспільних відносин, які складаються в процес усвідомленого і добровільного дотримання громадинами встановлених у нормах права і інших нормах неюридичного характеру правил поведінки у сфері спілкування і тим самим забезпечують злагоджене і стійке життя людей в суспільстві.

Громадська мораль (В. О. Морозова) – “це сукупність суспільних відносин, які засновані на системі загальнолюдських цінностей, що визначають суспільно–корисну (позитивну) діяльність особи, та відповідають пануючим нормам моралі”.

Кримінальні правопорушення проти громадського порядку та моральності зазвичай можуть бути особи, які на момент вчинення злочину досягли 16 років. За хуліганство (ст 296 КК) відповідальність настає з 14 років. Деякі з розглянутих кримінальних правопорушень можуть бути вчинені спеціальними суб'єктами цього правопорушення: державним службовцем - суб'єктом ч.5 ст.298 КК, організатором масових заворушень або групових порушень громадського порядку - суб'єктом ст.ст.293, 294 КК.

Суб'єктом окремих правопорушень є особа, яка на момент вчинення правопорушення була передбачена ч.3 ст.18, 303, ст.304 ККУ).

Чинне кримінальне законодавство України передбачає наступні кваліфікуючі ознаки, наявність яких утворює злочини проти громадського порядку та моральності, визнані вчиненими за обставин, що обтяжують покарання. Зазначені ознаки можна поділити на дві групи: 1) загальні, притаманні одному чи кільком вказаним злочинам; 2) спеціальні, характерні лише для окремих злочинів.

СПИСОК ВИКОРИСТАНИХ ДЖЕРЕЛ

1. Бурдін В. М. Пропозиція хабара: диференціація кримінальної відповідальності чи криміналізація наміру? / В. М. Бурдін // Науковий вісник Львівського державного університету внутрішніх справ. – 2011. – № 4. – С.234-250.

2. Грищук В. К. Кримінальне право України: Загальна частина: навч. посібник для студентів юрид. фак. вищ. навч. закл. / В. К. Грищук. – К.: Ін Юре, 2006. – 568 с.

3. Дякур М. Д. Замах на злочин: проблеми кримінально-правової кваліфікації та відповідальності: автореф. дис. на здобуття наукового ступеня канд. юрид. наук / М. Д. Дякур. – К., 2009. – 20 с.

4. Дякур М. Д. Стадії вчинення злочину і незакінчений злочин: проблеми розмежування / М. Д. Дякур // Науковий вісник Чернівецького університету. – 2011. – Вип. 578. – С. 100–103.

5. Зінченко О. І. Одичні злочини: поняття, види, кваліфікація : моногр. / О. І. Зінченко, В. І. Тютюгін. – Харків : Фінн, 2010. – 256 с.
6. Копотун І. М. Громадський порядок як об'єкт кримінально-правової охорони : дис. ... канд. юрид. наук : 12.00.08 / Копотун Ігор Миколайович. – К., 2008. – 213 с.
7. Коржанський М. Й. Кваліфікація злочинів : навч. посіб. / М. Й. Коржанський – [3-тє вид., доповн. та переробл.]. – К. : Атіка, 2007. – 592 с.
8. Кримінальний кодекс України від 05.04.2001 № 2341-III [Електронний ресурс]. – Режим доступу : <http://zakon4.rada.gov.ua>.
9. Кузнецов В. В. Злочини проти громадського порядку та моральності: [практ. посіб.] / В. В. Кузнецов ; [за заг. ред. В. І. Шакуна]. – К. : Паливода А. В., 2007. – 160 с. – (Практика та право).
10. Кримінологія: Загальна та особливі частини: підручник / І. М. Даньшин, В.В. Голіна, М.Ю. Валуйська та ін.; за заг. ред. В.В. Голіни. – 2-ге вид. перероб. і доп. – Х.: Право, 2009. – 288 с.
11. Орлов В. А. Конституційно-правова основа громадського порядку [Електронний ресурс] / В. А. Орлов // Вісник Маріупольського державного університету. Сер. : Право . – 2013. – Вип. 5. – С. 223-229. –
12. Денисов С. Ф. Кримінальна відповідальність за злочини проти громадської моралі(ст. Ст. 210,211,211-1 КК України): Дис. ... Канд .,юрид.,наук: 12.00.08 / С.Ф. Денисов.-К., 1996.-120 с.

СПІВУЧАСТЬ У КРИМІНАЛЬНОМУ ПРАВОПОРУШЕННІ

Калиновська Діана Максимівна,
рядовий поліції,
курсант другого курсу факультету підготовки фахівців
для підрозділів превентивної діяльності
Дніпропетровського державного університету внутрішніх справ

1.1 Поняття співучасті у Кримінальне правопорушення:

Характерною рисою діяльності людини є колективізм. Виконання будь-яких завдань завжди стає більш реальним за участі декількох індивідів. Слід також зазначити, що певні види робіт можуть здійснюватися тільки спільними зусиллями великої кількості учасників (наприклад, будівництво великої технічної споруди). Сказане цілком стосується і Кримінальне правопорушення діяльності, що може здійснюватися групами з декількох осіб. Групова кримінально-протиправна діяльність являє собою підвищену суспільну небезпеку не тільки тому, що вчинення кримінального правопорушення у групі значно полегшено, але й тому, що явище групової Кримінальне правопорушення викликає обґрунтовану тривогу громадян, спотворює соціальне обличчя суспільства, деформує у більшості випадків уявлення людей про соціальну справедливість і законність. Однак не кожне групове кримінальне правопорушення є проявом співучасті. Саме тому виникає потреба у з'ясуванні питань необхідності визначення поняття співучасті у кримінальному правопорушенні і групового кримінального правопорушення. Питання про поняття групи в кримінальному праві є не менш складним, ніж в інших галузях знань. Саме складністю проблеми і пояснюються розбіжності, що існують в теорії й на практиці.

Характерною рисою діяльності людини є колективізм. Виконання будь-яких завдань завжди стає більш реальним за участі декількох індивідів. Слід також зазначити, що певні види робіт можуть здійснюватися тільки спільними зусиллями великої кількості учасників (наприклад, будівництво великої технічної

споруди). Сказане цілком стосується і Кримінальне правопорушення діяльності, що може здійснюватися групами з декількох осіб. Групова кримінальна діяльність являє собою підвищену суспільну небезпеку не тільки тому, що вчинення Кримінальне правопорушення у групі значно полегшено, але й тому, що явище групової Кримінальне правопорушення викликає обґрунтовану тривогу громадян, спотворює соціальне обличчя суспільства, деформує у більшості випадків уявлення людей про соціальну справедливість і законність¹. Однак не кожний груповий Кримінальне правопорушення є проявом співучасті. Саме тому виникає потреба у з'ясуванні питань необхідності визначення поняття співучасті у Кримінальне правопорушення і групового Кримінальне правопорушення. Питання про поняття групи в кримінальному праві є не менш складним, ніж в інших галузях знань. Саме складністю проблеми і пояснюються розбіжності, що існують в теорії й на практиці. У багатьох статтях Особливої частини КК встановлено підвищену відповідальність за Кримінальне правопорушення, вчинені групою осіб, групою осіб за попередньою змовою та організованою групою. Разом із тим, у жодній статті КК не передбачено вчинення діяння так званою Кримінальне правопорушення групою, хоча терміни «Кримінальне правопорушення група», «груповий кримінальне правопорушення» і «групова»

Кримінальне правопорушення широко використовуються у кримінологічній та кримінально-правовій літературі. Сутність першого підходу полягає у тому, що груповий кримінальне правопорушення розглядається виключно як співвиконавство. Однак некоректно виводити групу осіб і відповідно групове кримінальне правопорушення за межі інституту співучасті у кримінальному правопорушенні. Інша позиція щодо співвідношення розглядуваних понять — будь-яке спільне Кримінальне правопорушення, вчинений умисно двома або більше особами, які можуть нести кримінальну відповідальність, є груповим. Інститут співучасті належить до всіх проявів групового кримінального правопорушення. Поряд із виконавцем, підбурювачем і пособником Основи кримінального законодавства легалізували фігуру організатора, який втілював

також функції керівника.

1.2. Види співучасників Кримінальне правопорушення:

У ст. 27 КК вказано коло осіб, які визнаються співучасниками вчинення кримінального правопорушення. Так, співучасниками кримінального правопорушення, поряд із виконавцем, є організатор, підбурювач та пособник. В основу такого розподілу покладено об'єктивні критерії ступінь і характер участі кожного з них у вчиненні Кримінальне правопорушення. Ступінь участі — це інтенсивність діяння кожної з осіб, які діють спільно, щодо виконання своєї ролі у вчиненні Кримінальне правопорушення. Характер участі визначає функціональну роль кожного співучасника у спільному кримінальному правопорушенні. У певних випадках при одній і тій самій функціональній ролі особи ступінь її участі у вчиненні кримінального правопорушення може бути різним. Модель організованої кримінальної організації, на думку деяких учених, можна представити у вигляді своєрідної піраміди. Так, на верхівці пірамідальної структури кримінальної організації перебуває керівник («дон», «батько»). Керівництво організацією він здійснює за допомогою свого радника, який контактує з керівниками загонів («капітанами», «бригадирами»). У підпорядкуванні останніх можуть бути керівники груп («лейтенанти»). Вони безпосередньо керують діяльністю рядових членів угруповання («биків», «торпед»). Діяльність груп, як правило, спеціалізована одні займаються вимаганням, другі наркобізнесом, треті торгівлею зброєю тощо. У найбільш організованих угрупованнях утворюються спеціальні групи (або виділяються конкретні особи), обов'язком яких є виконання вироків. У структурі кримінальної організації обов'язково створюється підрозділ для забезпечення внутрішньої охорони, а також ведення розвідки та контррозвідки. Розвиток організованої кримінальної групи обов'язково призводить до необхідності появи в структурі Кримінальне правопорушення організації осіб, функцією яких є проведення фінансово-економічної діяльності робота з грішми мафії, їх відмивання, вкладення у найперспективніші галузі як легального, так і тіньового бізнесу. Підводячи підсумок дослідженню пірамідальної структури Кримінальне

правопорушенняної організації, П. Л. Фріс доходить висновку, що на підставі загального вчення про співучасть у Кримінальне правопорушенняному об'єднанні можна виокремити практично всі відомі види співучасників організатора, виконавців, пособників і підбурювачів (останні, як правило, діють у сфері вербування нових членів угруповання). Завдяки такій структурі ця підформа досягає високого рівня організації та конспірації.

СПИСОК ВИКОРИСТАНИХ ДЖЕРЕЛ

1. Конституція України редакції станом на 17 червня 2021 року.
2. Кримінальний кодекс України редакція станом на 7 червня 2022 року.
3. Кримінально процесуальний кодекс України редакція станом на 7 червня 2022 року
4. Хавронюк М. І. Дещо про сутність кримінального права (інакший погляд) / М. І. Хавронюк // Юридичний вісник України. – 2013. – №. 12. – С. 4- 6.

**ОСОБЛИВОСТІ ШЛЯХІВ УДОСКОНАЛЕННЯ
КОНСТИТУЦІЙНО-ПРАВОВОГО СТАТУСУ ОРГАНІВ
ПРОКУРАТУРИ УКРАЇНИ**

Каліберда Нікіта Геннадійович
здобувач вищої освіти 2 курсу
Дніпропетровського державного університету
внутрішніх справ,

Як відомо, функції та завдання демократичної держави спрямовані на захист прав та свобод людини і громадянина. Для дієвого виконання таких функцій та завдань в діяльність демократичних та правових держав введено принцип поділ державної влади на декілька гілок. На разі, відповідно до статті 6 Основного Закону нашої країни поділ державної влади в Україні здійснюється на засадах її поділу на законодавчу, виконавчу та судову [1]. До 02.06.2016 р. (прийняття Закону України «Про внесення змін до Конституції України (щодо правосуддя)» у Конституції України містився розділ «Прокуратура», у якому визначалося поняття власне прокуратури, завдання, функції її діяльності та ін. [2]. До прийняття такого Закону передбачалося, що органи прокуратури України теж є окремою гілкою державної влади, яка має власну сферу впливу. Відбулися такі зміни внаслідок реформ у судовій, державно-правовій та правоохоронній, які проводилися відповідно до «європейських» нормативно-правових актів. Тому що в більшості країн Західної Європи не існує окремої гілки державної влади у вигляді прокуратури. Навпаки, вона може відноситися до різних гілок влади в різних країнах відповідно, наприклад, у Румунії, Польщі, Словенії, США органи прокуратури відносяться до виконавчої гілки влади; а в Австрії, Німеччині, Італії, Бельгії, Нідерландах, Греції прокуратура взагалі відноситься до органів судової влади, що є доволі цікавим підходом. Існує декілька моделей діяльності прокуратури в співпраці з органами судової влади: 1) співпраця прокуратура з органами юстиції, пояснюється така теорія тим, що як органи прокуратури так й органи юстиції діють при судах та здійснюють спільну функцію – забезпечення

правосуддя; 2) прокуратура повністю відноситься до структури судів та підпорядкована судові [с. 4, 5].

Дискусія щодо визначення місця прокуратури України є актуальною впродовж всього періоду незалежності нашої держави. Адже правильне та доцільне визначення місця прокуратури в органах державної влади дає можливість законодавцю визначити її функції та повноваження, щоб забезпечити високу ефективність органів прокуратури. На разі це питання стало ще більш актуальним, тому що в нашій державі відбуваються євроінтеграційні процеси, відповідно до них відбуваються зміни в структурі та устрої гілок державної влади. Саме прагнення України стати членом Європейського Союзу активізувало зміни в розподілі повноважень між гілками влади, визначення їх ролі та місця під час реалізації функцій держави. Відповідно до цього, ще в 2006 році Генеральна прокуратура України ініціювала питання долучення прокурорської системи до судової влади. Наміри ввести прокуратуру до складу судової влади схвалила Венеціанська комісія, яка неодноразово вітала запропонований вибір на користь незалежної прокуратури як частини судової влади. Віднесення прокуратури до системи правосуддя забезпечить вже наявні формально взаємовідносини прокуратури і судів, а саме – вплив судів на наглядову та іншу діяльність прокуратури та вплив прокуратури на діяльність судів зі здійснення правосуддя. При цьому найважливішим є те, що навіть за умови повної реорганізації та перетворення прокуратури України відповідно до конституційної моделі вона не лише не втратить неповторності, а й набуде нових ознак [с. 16, 4]. Причиною дискусії щодо того яке місце відведено прокуратурі в Україні є відмінність функцій, які покладаються на прокуратуру в нашій державі та в інших країнах світу. Наприклад, у більшості країн світу на прокуратуру покладаються лише функції кримінального переслідування та підтримання державного обвинувачення в суді. В Україні ж прокуратура виконує крім зазначених вище двох функцій ще й контрольно-наглядову функцію за дотриманням законності під час реалізації основних напрямків держави.

З одного боку, прагнення українців зміни нашу державу на краще не є

поганим аспектом, але з іншого боку, реформаторські дії приймаються нашвидкоруч, з упущення важливих обставин. Такі стратегічні прорахунки зустрічаються й у нормативно-правових актах, які регулюють діяльність прокуратури. Адже, внесення змін до Конституції України стали поштовхом до створення нового нормативно-правового акту, який регулював би діяльність прокуратури України. Таким документом відповідно став Закон України «Про прокуратуру» 03.03.2015 р., але навіть у цьому профільному нормативному акті не зазначено до якої ж з гілок державної влади України відноситься власне прокуратура. У статті 1 зазначеного вище Закону зазначено, що прокуратурою України є єдина система яка в порядку, передбаченому цим Законом, здійснює встановлені Конституцією України функції з метою захисту прав і свобод людини, загальних інтересів суспільства та держави. На нашу думку, це визначення поняття прокуратури є неповним, адже не вказано один з найголовніших аспектів до якої гілки влади держави власне відносяться органи прокуратури, у якій сфері їй надані повноваження тощо [3].

Вважаємо, що відокремлення органів прокуратури України в незалежний та самостійний орган державної влади, якому належатиме окрема гілка державної влади, така як контрольно-наглядова, є найбільш доцільною думкою. Це пов'язано з тим, що віднесення прокуратури до самостійної гілки державної влади надає їй можливість здійснювати законний та неупереджений вплив на кожну із наявних гілок державної влади, забезпечуючи їх певну взаємодію на дотриманні принципу поділу влад.

Отже, з вищевикладеного можемо зробити висновок, що для уникнення можливих правових колізій та непорозумінь у сфері визначення конституційно-правового статусу органів прокуратури України, необхідно внести зміни до статті 1 Закону України «Про прокуратуру» у такому вигляді: «прокуратура України - централізована система контрольно-наглядових органів державної влади України, які в порядку, передбаченому цим Законом, здійснює встановлені Конституцією України функції з метою захисту прав і свобод людини, загальних інтересів суспільства та держави». Адже, на нашу думку, прокуратура повинна

бути окремим, самостійним, незалежним органом, який мав би виконувати контрольно-наглядову функцію за дотриманням законності, об'єктивності, справедливості в діяльності інших органів державної влади, які виконують функції оперативно-розшукової діяльності, дізнання та досудове розслідування.

СПИСОК ВИКОРИСТАНОЇ ЛІТЕРАТУРИ:

1. Конституція України Відомості Верховної Ради України (ВВР), 1996, № 30, ст. 141 URL: <https://zakon.rada.gov.ua/laws/show/254%D0%BA/96-%D0%B2%D1%80#Text> (дата звернення: 28.09.2022)
2. Закон України «Про внесення змін мін до Конституції України (щодо правосуддя) Відомості Верховної Ради (ВВР), 2016, № 28, ст.532 URL: <https://zakon.rada.gov.ua/laws/show/1401-19#n161> (дата звернення: 28.09.2022)
3. Закон України «Про прокуратуру» Відомості Верховної Ради (ВВР), 2015, № 2-3, ст.12 URL: <https://zakon.rada.gov.ua/laws/show/1697-18#Text> (дата звернення: 28.09.2022)
4. Шемшученко Ю. С. Теоретичні засади прокурорського нагляду на сучасному етапі / Ю. С. Шемшученко // Проблеми розвитку прокуратури України в умовах становлення демократичної правової держави : матеріали наук.-практ. конф. К. : Ген. прокуратура України, 1996. С. 16.
5. М. Стефанчук, П. Шумський 'Проблеми реформування органів прокуратури' (2012) 1 Вісник Національної академії прокуратури України. С. 19

ДО ПИТАННЯ ДОТРИМАННЯ ЗАКОННОСТІ ПІД ЧАС ВТРУЧАННЯ У ПРИВАТНЕ СПІЛКУВАННЯ ПІДРОЗДІЛАМИ НАЦІОНАЛЬНОЇ ПОЛІЦІЇ УКРАЇНИ

Кафаров Євген Станіславович

курсант факультету підготовки

фахівців для підрозділів

кримінальної поліції

Науковий керівник:

Олексенко Володимир Григорович

Викладач кафедри

Оперативно-розшукової діяльності та спеціальної техніки

Дніпропетровського державного

Університету внутрішніх справ

Конституція України, визначаючи та закріплюючи основні права і свободи людини, закріпила право кожного на таємницю листування, телефонних розмов, телеграфної та іншої кореспонденції. Лише судом з метою запобігання злочину або з'ясування істини під час кримінального провадження у випадках, передбачених законом, можуть бути встановлені винятки, щодо порушення конституційних прав якщо іншим способом отримати інформацію неможливо. Право на приватне спілкування тісно пов'язане з правом на невтручання в приватне та сімейне життя, передбаченим ст. 32 Конституції України.

Право на невтручання в приватне спілкування людини є одним із провідних фундаментальних конституційних прав, яке разом з іншими природними правами становить основу конституційного статусу людини. Рівень захищеності та захисту права на невтручання в приватне спілкування, його гарантованість нормами права та судовою практикою, безумовно, є важливим показником демократизації суспільства, а також необхідною умовою формування правової держави. Національне законодавство гарантує конфіденційність спілкування особи, де б вона не знаходилася, в тому числі в громадському місці, за умови, що вона застосовує мінімально необхідні правила, щоб зміст інформації, якою вона

обмінюється з іншими особами, був захищений від стороннього втручання натовпу людей, які могли її чути або бачити, розмовляли пошепки тощо. Якщо особа не вжила заходів для того, щоб зміст її приватного спілкування був недоступний іншим особам, наприклад, вона говорить публічно, посилаючись на невизначене коло осіб, то в цьому випадку дії уповноваженого державного органу, спрямовані на фіксацію відповідної інформації, не перешкоджатимуть приватному спілкуванню [1, с. 202].

Сьогодні серед науковців немає єдиної позиції щодо визначення «умов забезпечення прав і свобод людини під час моніторингу телефонних розмов підрозділами Національної поліції». З огляду на це видається доцільним проаналізувати наукові дослідження на цю тему. Як зазначають С. С. Кудінов, Р. М. Шехавцов, А. М. Дроздов і С. А. Гріненко правовими умовами, що забезпечують конфіденційність спілкування, є гарантоване Конституцією України та іншими правовими актами право будь-якої особи на таємницю листування, телефонних розмов, телеграфної та іншої кореспонденції, невтручання в її особисту та сімейного життя, можливість обмеження цих прав лише за рішенням суду (зокрема, ст. 31, 32 Конституції України, абз. 7 ч. 1 ст. 7, ст. 14, 15, ч. 1, 5 ст. 258, ст. статей 260, 261, 263, 264 Кримінально-процесуального кодексу, статей 9 Закону України "Про зв'язок" від 18 листопада 2003 р. № 1280-IV, статей 6 Закону України "Про Поштовий зв'язок" від 04 жовтня 2001 року № 2759-III) та укладення договору між фізичною та юридичною особою, яка надає телекомунікаційні послуги, послуги поштового зв'язку на території України, для забезпечення її приватного зв'язку [2, с. 10].

Проблема забезпечення прав і свобод людини, її захисту від несанкціонованого збору персональної інформації, зловживань, які можливі при збиранні, обробці та поширенні персональної інформації, набула особливої актуальності сьогодні, зокрема в умовах інформаційного прогресу. Сучасні комп'ютерні технології, засоби телекомунікації дозволяють миттєво обмінюватися інформацією, порівнювати та об'єднувати особисту інформацію, яка накопичується в різних інформаційних системах. Доступ до баз даних

породжує порушення, які важко контролювати.

За результатами аналізу емпіричного матеріалу констатовано, що обмеження права на невтручання в приватне спілкування в Україні, зокрема під час відстеження телефонних розмов підрозділами Національної поліції, є поширеними та, водночас, найменш очевидні для більшості громадян порівняно з порушеннями інших основних прав людини. Бурхливий розвиток різноманітних можливостей збору, обробки та поширення приватної інформації випереджає національне законодавство. Розробка та реалізація механізмів захисту приватного спілкування громадян державою і зокрема, законодавцем здійснюється неналежним чином. Незліченні порушення цього права є результатом низького рівня його правового захисту.

Під час моніторингу телефонних розмов підрозділи Національної поліції повинні керуватися положеннями про те, що обмежувальні заходи не можуть бути надмірними та мають бути адекватними обставинам, у зв'язку з якими вони виникли, і в цьому випадку принцип пропорційності обмеження прав і свобод є однією з основних [3, с. 46].

Аналізуючи наукові погляди вчених, приходимо до висновку, що гарантії прав і свобод людини є одним із елементів правового статусу особи, оскільки для того, щоб закріплення прав і свобод не було декларативним, необхідно забезпечити можливість їх реалізації, а в разі потреби і захист. Вважаємо, що елементом такого захисту прав і свобод людини є їх захист, оскільки як захист, так і захист пов'язані з правопорушеннями, і якщо метою захисту є запобігання вчиненню протиправних дій, то метою захисту є відновлення порушених прав і свобод та притягнення винних до відповідальності. Загальна мета охорони і захисту – усунення перешкод у реалізації прав і свобод людини.

Отже, основним призначенням гарантій є забезпечення реалізації прав і свобод людини, а в разі порушення – забезпечення їх захисту. Під кримінально-процесуальними гарантіями прав і свобод людини пропонуємо розуміти систему принципів, умов і засобів реалізації та захисту прав і свобод людини в кримінальному провадженні.

Підсумовуючи констатуємо що умовами забезпечення прав і свобод людини під час моніторингу телефонних розмов підрозділами Національної поліції України слід вважати умови, засоби та способи, передбачені кримінальним процесуальним та оперативно-розшуковим законодавством, які в сукупності забезпечують здійснення, захист самостійного права особи. встановлені та гарантовані на конституційному рівні, забезпечити захист спілкування осіб від протиправних посягань державних органів і посадових осіб які здійснюють правоохоронну діяльність, забезпечити збереження таємниці такого спілкування, а також можливість відновлення порушеного права особи у разі неправомірного обмеження права на невтручання в приватне спілкування.

СПИСОК ВИКОРИСТАНИХ ДЖЕРЕЛ

1. Білічак О. А. Загальні положення про втручання в приватне спілкування за КПК України. Науковий вісник Міжнародного гуманітарного університету. Сер.: Юриспруденція. 2014. № 9-1. С. 201-204.

2. Кримінальний процес: підручник / Ю. М. Грошевий, В. Я. Тацій, А. Р. Туманянц та ін.; за заг. ред. В. Я. Тація, Ю. М. Грошевого, О. В. Капліної, О. Г. Шила. Харків : Право, 2013. 824 с.

3. Сіренко О. А. Забезпечення прав і свобод громадян при втручанні у приватне спілкування на стадії досудового слідства. Актуальні проблеми сучасної науки в дослідженнях молодих учених: матеріали наук.-практ. конф. (Харків, 17 трав. 2016 р.) / МВС України, Харків. нац. ун-т внутр. справ. Харків, 2016. С.169-174

МНОЖИННІСТЬ КРИМІНАЛЬНИХ ПРАВОПОРУШЕНЬ

Ковальчук Дар'я Олександрівна,
рядовий поліції, курсант другого курсу
факультету підготовки фахівців
для підрозділів превентивної діяльності
Дніпропетровського державного університету внутрішніх справ
Чорна Аліна Геннадіївна
Викладач кафедри

Множинність кримінального правопорушення — вчинення особою (або особами-співучасниками) двох або більше кримінальних правопорушеньних діянь, кожне з яких утворює ознаки самостійного складу кримінального правопорушення. Ознаки множинності кримінального правопорушення:

Однією особою або співучасниками вчиняються два або більше суспільно небезпечних діянь;

Кожне з цих діянь характеризується ознаками самостійного складу кримінального правопорушення.

Множинність кримінальних правопорушень містить у собі завжди декілька одиничних кримінальних правопорушень, які можуть бути простими одиничними кримінальними правопорушеннями та складними (триваючими, продовжуваними, складеними та кримінальними правопорушеннями, які кваліфікуються за наслідками).

Одиничне кримінальне правопорушення як складова множинності кримінального правопорушення.

Множинність кримінальних правопорушень складається з одиничних кримінальних правопорушень. В Особливій частині Кримінального Кодексу України виписані окремі склади кримінальних правопорушень, у кожному з яких, як правило, зазначені єдине діяння, єдина форма вини і єдиний наслідок.

Одиничне кримінальне правопорушення - це кримінальне правопорушення, яке передбачений кримінальним законом як одиничний самостійний склад кримінального правопорушення.

Одиничні кримінальні правопорушення поділяються на прості та ускладнені одиничні кримінальні правопорушення.

Прості одиничні кримінальні правопорушення - це кримінальне правопорушення в яких одній дії (бездіяльності) відповідає один наслідок або однією дією спричинюється декілька наслідків. Простими одиничними кримінальними правопорушеннями є й ті кримінальні правопорушення, склад яких охоплює вчинення одного діяння з кількома наслідками.

Наступним видом одиничних кримінальних правопорушень є ускладнені одиничні кримінальні правопорушення. Для них характерним є складніша структура складу. Існують такі види ускладнених одиничних кримінальних правопорушень:

Триваюче кримінальне правопорушення - це ускладнений одиничний кримінальний правопорушення, який починається дією або бездіяльністю особи і триває безперервно впродовж певного часу,

продовжуване кримінальне правопорушення - це кримінальне правопорушення, який складається з декількох тотожних кримінальних правопорушеньних діянь, що характеризуються єдністю умислу,

складене кримінальне правопорушення - це кримінальне правопорушення, яке складається з двох або більше кримінальних правопорушень, діянь, що утворюють одиничне кримінальне правопорушення,

Кримінальне правопорушення, що кваліфікуються за наслідками - це кримінальне правопорушення, склад яких передбачає настання двох наслідків основного і похідного. Ці наслідки настають послідовно один за одним в результаті вчиненого особою діяння.

Види множинності кримінальних правопорушень

Кримінальний Кодекс України виділяє такі види множинності кримінального правопорушення: повторність, сукупність та рецидив кримінального правопорушення.

Повторність, сукупність та рецидив кримінального правопорушення враховуються при кваліфікації кримінального правопорушення та призначенні

покарання, при вирішенні питання щодо можливості звільнення від кримінальної відповідальності та покарання у випадках, передбачених КК (ст. 35 КК).

Повторність кримінального правопорушення

Повторністю кримінальне правопорушення визначається вчинення двох або більше кримінальних правопорушень, передбачених тією самою статтею або частиною статті Особливої частини КК України (ч. 1 ст. 32 КК).

Ознаки повторності кримінального правопорушення:

-особою (групою осіб) вчинено два або більше самостійних кримінальних правопорушень. Повторність кримінального правопорушення можуть утворювати різні види одиничних кримінальних правопорушень: прості одиничні кримінальні правопорушення та складні. Для поняття повторності не має значення, були обидва (або більше) кримінальні правопорушення вважаються закінченими чи один із них був лише готуванням до кримінального правопорушення або замахом на нього. Для повторності не має значення форми співучасті чи та роль, яку виконував співучасник у кримінальному правопорушенні, який утворює повторність;

-одиничні кримінальні правопорушення, що утворюють повторність, вчиняються неодноразово, тобто віддалені один від одного певним проміжком часу;

-для повторності кримінальне правопорушення не має значення була чи ні особа, засуджена за раніше вчинений нею кримінальний правопорушення. В статтях Особливої частини КК, в яких передбачається повторність не вказано на те, що особа повинна бути або навпаки не повинна бути засуджена за раніше вчинене кримінальне правопорушення. Повторність має місце у випадках, коли за перший із вчинених кримінальних правопорушень особа не була засуджена, так і в випадках, коли нове кримінальне правопорушення, вчинений після засудження за перше кримінальне правопорушення;

-у відповідності з ч. 4 ст. 32 КК: « Повторність відсутня, якщо за раніше вчинене кримінальне правопорушення особу було звільнено від кримінальної відповідальності за підставами, встановленими законом, або якщо судимість за це

кримінальне правопорушення було погашено або знято». Таким чином, повторність виключається, якщо особу за раніше вчинене кримінальне правопорушення звільнено від кримінальної відповідальності, закінчилися строки давності або на це кримінальне правопорушення поширилася амністія чи за нього була погашена або знята судимість. Це кримінальне правопорушення визнається в цих випадках юридично нікчемним.

Сукупність кримінального правопорушення

Сукупністю кримінальних правопорушень визнається вчинення особою двох або більше кримінальних правопорушень, передбачених різними статтями або різними частинами однієї статті Особливої частини КК, за жоден з яких її не було засуджено. При цьому не враховуються кримінальні правопорушення, за які особу було звільнено від кримінальної відповідальності за підставами, встановленими законом (ч. 1 ст. 33 КК).

Сукупність кримінального правопорушення, характеризується наступними ознаками:

-особою вчинено два або більше кримінальних правопорушень.

-кожен із кримінальних правопорушень, які утворюють сукупність має бути передбачений самостійною статтею або самостійною частиною однієї статті КК. І тому ч. 2 ст. 33 КК встановлюється, що при сукупності кримінальних правопорушень кожен з них підлягає кваліфікації за відповідною статтею або частиною статті Особливої частини КК.

-за жоден з них особа не була засуджена, тобто всі вони вчинені до винесення вироку хоча б за один із них.

В науці кримінального права сукупність кримінального правопорушення поділяється на два види:

-Ідеальна сукупність має місце там, де особа одним діянням вчиняє два або більше кримінальних правопорушень.

-Реальна сукупність має місце там, де особа різними самостійними діями вчиняє два або більше кримінальних правопорушень.

-Рецидив кримінального правопорушення.

Рецидивом кримінального правопорушення визнається вчинення нового умисного кримінального правопорушення особою, яка має судимість за умисний кримінальний правопорушення (ч. 1 ст. 34 КК).

Рецидив кримінального правопорушення є видом повторності кримінального правопорушення, яка пов'язана із засудженням за попереднє кримінальне правопорушення, тому рецидиву притаманні ознаки повторності кримінального правопорушення. Але на відміну від фактичної повторності рецидив кримінального правопорушення має притаманну лише йому ознаку — судимість. Факт судимості створюється шляхом набрання законної сили обвинувальним вироком суду (ч. 1 ст. 88 КК). Такий стан особи існує протягом строку покарання та протягом певного строку після відбуття покарання. Вчинення нового кримінального правопорушення протягом строку судимості має в теорії кримінального права назву легального рецидиву.

СПИСОК ВИКОРИСТАНИХ ДЖЕРЕЛ

1. Конституція України редакції станом на 17 червня 2021 року.
2. Кримінальний кодекс України редакція станом на 7 червня 2022 року.
3. Кримінально процесуальний кодекс України редакція станом на 7 червня 2022 року
4. Хавронюк М. І. Дещо про сутність кримінального права (інакший погляд) / М. І. Хавронюк // Юридичний вісник України. – 2013. – №. 12. – С. 4- 6.

ОСОБЛИВОСТІ ЗАСТОСУВАННЯ КРИМІНАЛЬНИХ ПОКАРАНЬ ДО НЕПОВНОЛІТНІХ ОСІБ

Козловська Анастасія Костянтинівна

Єрмакова Анастасія Сергіївна

курсант II курсу,

Навчально-наукового інституту

права та підготовки фахівців

для підрозділів

Корогод Світлана Володимирівна

старший викладач кафедри

кримінального права та кримінології,

Дніпропетровського державного університету

внутрішніх справ

м. Дніпро, Україна

Вступ. На сьогодні одним із актуальних питань у сфері призначення покарань є проблема злочинності серед неповнолітніх, адже до них не можна застосувати усі види покарань з тією жорстокістю що і до повнолітньої людини в силу їх віку, психологічних та фізіологічних особливостей. Це питання вже досить давно вивчається науковцями та викликає резонансні думки серед громадськості.

Результати та обговорення. Таким чином згідно Кримінального кодексу України, суб'єктом кримінального правопорушення є фізична осудна особа, яка вчинила кримінальне правопорушення у віці, з якого відповідно до цього Кодексу може наставати кримінальна відповідальність. Віком з якого настає загальна кримінальна відповідальність вважається шістнадцять років, але у певних випадках з чотирнадцяти років. Так стаття 6 Сімейного кодексу, стаття 32 Цивільного та стаття 3 Кримінально-процесуального визначають дитину у віці від чотирнадцяти до шістнадцяти років. [1]

Так відповідно до XV розділу Загальної частини Кримінального кодексу України, до неповнолітніх які вчинили кримінальне правопорушення можуть застосовуватися такі види покарань як штраф, громадські роботи, виправні

роботи, арешт або позбавлення волі. Всі ці покарання застосовуються з урахуванням віку, а також психологічних особливостей, майнового стану особи неповнолітніх кримінальних правопорушників, законодавець також встановив ряд обмежень щодо застосування до них як основних, так і додаткових покарань. [1]

Так, враховуючи соціально-психологічні особливості особи неповнолітнього, конкретні умови його життя та виховання, суд може прийти до висновку про суттєву невідповідність суспільної небезпеки вчиненого діяння особі неповнолітнього, визнати причинами вчиненого злочину брак виховання та злиденні умови життя. У літературі звертається увага на те, що збіг тяжких особистих або сімейних обставин, особливо у неповнолітніх, утруднює реалізацію соціально-позитивних форм життєдіяльності, стимулює формування та прояв негативної поведінки. Тобто однією з особливостей при призначенні покарання неповнолітній особі суд або компетентний орган державної влади з схожими функціями має спиратися на соціально-психологічні особливості особи у даному віці, оскільки особа людини у такий момент тільки починає формуватися. [2, с. 208]

Наступною особливістю яку повинен враховувати відповідний державний орган при призначенні покарання неповнолітньому це матеріальне становище, даної особи. За відсутності спеціальних норм щодо неповнолітніх мають застосовуватися загальні. Таким чином, мінімальний розмір штрафу і для неповнолітніх, і для дорослих - однаковий. Доцільно було б в Кримінальному кодексі України скоротити мінімальний розмір штрафу щодо неповнолітніх. Суд повинен ретельно дослідити чи є у неповнолітнього власні кошти або майно, щоб виконання цього покарання не було перенесено на його батьків. [2, с. 209]

При застосуванні до неповнолітніх осіб покарання у вигляді громадських робіт, повинно бути враховано всі обставини за якими у такої особи не буде можливості у зазначені часи виконувати такі роботи. Однією з головних таких причин є обов'язково отримання безкоштовної середньої освіти у школах або інтернатах. Науковець Н. Л. Березовська зазначає, що існує ряд причин, згідно яких суди рідко застосовують громадські роботи як у відношенні неповнолітніх,

так і у відношенні інших категорій засуджених. Головними з них є невелика кількість санкцій, що передбачають даний вид покарання, відсутність налагодженого механізму виконання даного покарання, а також деяка суб'єктивна недооцінка карально-виправного потенціалу даного виду покарань суддями. [3, с. 850]

Висновки. Таким чином з вищезазначеного можна зробити наступні висновки що особливостями застосування кримінальних покарань до неповнолітніх є ті котрі у силу віку не можуть бути застосовані у певній мірі, або у певному розмірі. Основними особливостями є соціально-психологічні особливості даного віку, матеріальне становище неповнолітньої особи та врахування всіх чинників виконання зазначеного покарання.

СПИСОК ВИКОРИСТАНИХ ДЖЕРЕЛ

1. Кримінальний кодекс України. Документ 2341-III, чинний, поточна редакція Редакція від 19.08.2022, підстава - 2472-IX. URL: <https://zakon.rada.gov.ua/laws/show/2341-14#Text>. (Дата звернення - 21.09.2022)
2. Кравчук Степан Йосипович. "Застосування кримінальної відповідальності до неповнолітніх: проблемні аспекти та шляхи їх вирішення." *Науковий вісник Ужгородського національного університету. Серія: Право* 66 (2021): 206-210.
3. Березовська Н. Л. "Застосування громадських робіт до неповнолітніх." *Актуальні проблеми держави і права* 22 (2004): 847-851.

ЗАХОДИ ТА МЕТОДИКА ПОПЕРЕДЖЕННЯ ЗЛОЧИННОСТІ

Комишна Радміла Валеріївна

Рядовий поліції, курсант другого курсу
факультету підготовки фахівців
для підрозділів превентивної діяльності
Дніпропетровського державного університету
внутрішніх справ

З метою попередження злочинних діянь та їх профілактики формується певна система заходів і розробляється відповідний прийом щодо усунення причин і обставин, що сприяли вчиненню злочину.

Профілактичні заходи класифікують за різними критеріями. Наприклад, за характером соціальної визначеності злочинна діяльність поділяється на загальні та спеціальні види. Основна різниця між ними полягає в їхній орієнтації. Загальні заходи впливають на позитивний розвиток усєї соціально-економічної системи і тим самим забезпечують зниження рівня злочинності, а специфічні (або кримінологічні) безпосередньо впливають на конкретні причини та обставини існуючої криміногенної ситуації та окремих видів злочинів. мінімізувати або усунути їх

За змістом профілактичні заходи класифікують на: правові, організаційні, економічні, соціальні, ідеологічні, технічні тощо.

До правових заходів слід віднести, найперше, положення Конституції України та закони України такі як Закон України «Про національну поліцію» від 02.07.2015 року [1], Закон України «Про оперативно-розшукову діяльність» від 18.02.1992 року [2], Закон України «Про прокуратуру» 14.10. 2014 року [3] тощо, акти КМУ щодо питань боротьби зі злочинною поведінкою, відомчі та міжвідомчі нормативні акти – накази МВС України, Генерального прокурора України та ін. Правові заходи сприяють попередженню злочинності шляхом усунення умов, що сприяють вчиненню злочинів або полегшують їх вчинення (різноманітні правові норми, що обмежують дієздатність окремих осіб, регулюють порядок придбання

та зберігання вогнепальної зброї, медичних препаратів тощо).), заохочують і спонукають до дій, що попереджають або припиняють вчинення злочинів (норми КПК про добровільну відмову від злочину, затримання злочинця, необхідну оборону та ін.)

Організаційні заходи сприяють усуненню або зменшенню суспільно шкідливих і небезпечних наслідків управління непрофесійною організацією (наприклад, розробка критеріїв ефективності діяльності правоохоронних органів; розробка ефективного механізму забезпечення соціальної адаптації осіб, які звільнені з місць позбавлення волі).

Заходи економічного впливу проявляються, наприклад, у формі фінансового захисту найменш економічно заможних верств населення, шляхом встановлення громадянам науково обґрунтованого прожиткового мінімуму, а на мікрорівні - можливості отримання різноманітних пільг і пропозицій. допомога певним особам у критичній ситуації – це різноманітні соціальні виплати тощо.

Соціальна діяльність позитивно впливає на різні соціальні інститути. Важливими та потенційними є заходи, що впливають на зародження культу сім'ї, розвиток громадської основи місцевого самоврядування, розвиток громадянського суспільства та участь у житті держави.

Важливою мірою впливу є також ідеологія. Завдяки їй у членів суспільства формується моральна свідомість, заснована на суспільних цінностях. Ідеологічні заходи спрямовані на обмеження негативного впливу стандартів масової культури на поведінку людей (наприклад, через обмеження часу показу фільмів зі сценами насильства), на виправлення моральних деформацій злочинної поведінки людей за допомогою індивідуально-виховної роботи (психологічної). - педагогічні та правообмежувальні заходи

Потенційною проблемою, яка може виникнути, є також методика здійснення профілактики правопорушень, оскільки немає спеціального організованого порядку чи методичних рекомендацій щодо здійснення профілактичної діяльності. Спосіб – це певний алгоритм, порядок і форма в даному випадку здійснення запобіжних заходів у кримінальному провадженні.

Оскільки, як уже зазначалося, для такого алгоритму не існує встановленої форми 25, слід встановити загальний порядок виконання таких операцій.

Перш за все, слід зазначити, що профілактична діяльність повинна здійснюватися на всіх стадіях кримінального процесу, а не лише на попередньому слідстві. Така діяльність завжди передбачає невідкладні заходи щодо негайного попередження злочинів. Значна роль відводиться розкриттю та попередженню прихованих злочинів.

Адже вони особливо небезпечні за своєю природою і течією. При розкритті та попередженні таких злочинів необхідно дотримуватись рекомендацій, вироблених на основі криміналістичних і криміналістичних досліджень прихованих злочинів, зокрема інформації про особливості їх ознак, ознаки та способи їх підготовки, вчинення та приховування.

Успіх профілактичної роботи слідчого залежить від ефективності оперативно-розшукової діяльності, зокрема допитів, слідчих і судово-медичних експертиз, а також тактичної діяльності, особливо виявлення обставин, що сприяли вчиненню злочину. Цей захід є особливо важливим і характеризується чіткою профілактичною спрямованістю.

Часто бувають випадки, коли немає достатніх підстав для порушення, щоб розпочати справу та процедуру. У таких випадках заходи безпеки здійснюються на підставі отриманих заяв та повідомлень про злочини. Серед заходів, які може застосувати слідчий у такій ситуації, виділяємо отримання заяв від окремих громадян чи органів, у яких вимагаються необхідні документи, аналіз яких може бути використаний для з'ясування обставин, що вплинули на вчинення злочину. злочин. а також надає можливість запобігти або зупинити це. [4, с.51]

Завжди потрібно з'ясувати і намагатися знайти, крім уже виявлених завіс, ще й приховані умови, в тому числі криміногенні. Таким заходом є вже згаданий допит кола осіб, причетних до кримінальної події. Вичерпну інформацію про обставини, які могли вплинути на вчинення 26 злочинів, можна також отримати шляхом допиту свідків, які пов'язані з винними та неофіційними, особистими стосунками.

Під час допиту завжди слід залишати місце для сумнівів і враховувати ймовірність свідомо та навмисно отримати неправдиву та невірну інформацію. Отриманій інформації не слід довіряти відразу, а перевіряти її в правильному порядку. Показання допитувачів часто вимагають перевірки. Під час попереднього слідства можуть виникати ситуації, коли обвинувачений, який зізнався у вчиненні злочину, неохоче свідчить про інші негативні явища, пов'язані з умовами та причинами, що вплинули на вчинення злочину.

Часто важливим аспектом є огляд місця події і, у зв'язку з виявленням підробок, підробок, огляд предметів і документів.

Експертиза є ефективним засобом виявлення обставин, що сприяли вчиненню злочину, і формування заходів щодо їх усунення.

У своїй діяльності органи розслідування повинні враховувати узагальнення обставин, що вплинули на вчинення злочинів, характеризувати типові злочинні ситуації. Така інформація формується на основі практичних досліджень і статистичних даних. Особливою процесуальною формою профілактичної дії слідчого, яка ґрунтується на результатах розслідування конкретного злочину, є повідомлення відповідному державному органу, громадській організації чи посадовій особі про вжиття заходів щодо усунення причин і обставин, що сприяли виникненню злочину. злочину. за цей злочин. [4, с.14]

У цьому процесуальному акті слідчий повідомляє встановлені слідством обставини злочину, аналізує причини та обставини, що на них вплинули, і пропонує заходи щодо їх усунення. На доповнення до основних форм профілактичних дій слід включити також сучасні відповідні форми, такі як публікації в місцевій пресі, 27 виступи по радіо і телебаченню, якщо чинники, що впливають на вчинення злочинів, за даними розслідування, поширені серед окремих осіб. груп населення (наприклад, хуліганство, поширення наркоманії тощо). В окремих криміналістичних методиках визначено загальні положення профілактики злочинів. Найважливіші розробки – у методах розслідування злочинів проти життя людини, економічних злочинів, екологічних злочинів та інших злочинів.

СПИСОК ВИКОРИСТАНИХ ДЖЕРЕЛ

- 1 Закон України «Про національну поліцію» № 580-VIII від 02.07.2015 року // Відомості Верховної Ради України (ВВР) – 2015. – № 40-41 – с.379.
2. Закон України «Про оперативно-розшукову діяльність» № 2135-XII
3. Закон України «Про прокуратуру» № 1697-VII від 14.10.2014 року // Відомості Верховної Ради України (ВВР) – 2014. – № 2-3 – с.12
4. Кримінальний процесуальний кодекс України. – С.:ТОВ «ВВП Нотіс», 2013 – 292 с. ISBN 978-617-624-047-1

ДЕРЖАВНА ПОЛІТИКА У СФЕРІ ПРОТИДІЇ ЗЛОЧИННОСТІ

Копетан Дмитро Сергійович

здобувач вищої освіти 2 курсу

Науковий керівник:

Чорна Аліна Геннадівна

Старший викладач кафедри

Дніпропетровського державного

Університету внутрішніх справ

Завданнями сучасної розвиненої та демократичної держави є охорона прав та свобод людей та громадян, у тому числі попередження протиправної поведінки та боротьба з її проявами, протидія злочинності, припинення кримінальних правопорушень, притягнення винних до кримінальної відповідальності та ін. Саме на реалізацію зазначених завдань спрямована державна політика України у сфері протидії злочинності.

Для початку доцільним є з'ясувати поняття взагалі «політика». Існує досить багато дефініцій поняття «політика», але найбільш поширеним є таке: політика - сфера взаємодії між різними соціальними групами, партіями, націями, народами, державою, владою, населенням, громадянами та їх об'єднаннями. Сам термін «кримінальна політика» вперше вжив А. Фейєрбах, який висунув припущення про те, що кримінальна політика – це чинник що впливає на підготовку законодавчих актів у галузі кримінально-го права. Взагалі кримінальна політика є так названим тактичним способом держави забезпечення контролю за криміногенною ситуацією та протидії злочинності, яка для досягнення цієї мети використовує норми кримінального права. Науковці поділяють політику держави у сфері боротьби зі злочинністю поділяють на три складові: кримінально-правову, кримінально-процесуальну, кримінально-виконавчу.

Розглянемо перший вид кримінальної політики. Кримінально-правовою політикою є одна з основних частин складової політики держави, яка спрямована на визначення напрямків діяльності законодавчих органів у сфері протидії злочинності, оновлення законодавства про кримінальну відповідальність,

перегляд покарань, аналіз криміногенної обстановки в країні тощо.

Другим різновидом кримінальної політики є кримінально-процесуальна політика, що є самостійним різновидом державної політики у царині протидії вчиненню кримінальних правопорушень, який полягає у створенні кримінально-процесуальних норм, які передбачають законний порядок притягнення особи до кримінальної відповідальності та порядок реалізації норм кримінального права.

Логічним заключним різновидом кримінальною політики науковці визначають кримінально-виконавчу політику, яка є важливою складовою кримінальної політики, спрямована на координацію державних органів та громадських організацій на виконання покарань, які застосовуються до порушників, строки погашення їх судимості, визначають порядок відбування покарання тощо [1].

Ефективність застосування кожного з різновидів кримінальної політики залежить не лише від правильної правової організації законодавцем, але й від узгодженості діяльності правозастосовчих і правоохоронних органів, спрямованих на боротьбу зі злочинністю, а й головним чином від соціально-економічного стану, моралі та правової культури суспільства [2].

Не зважаючи на доволі складну економічну ситуацію наша країна прагне знизити рівень злочинності, а в подальшому й взагалі подолати його. Прикладом цього є Розпорядження Кабінету Міністрів України від 16 вересня 2020 р. № 1126-р «Про схвалення Стратегії боротьби з організованою злочинністю», яка створена з метою побудови ефективної системи боротьби з організованою злочинністю шляхом запровадження міжнародних стандартів. За рішення Кабінету Міністрів України реалізація цієї Стратегії відбуватиметься в три етапи:

- 1) проведення всебічної оцінки загрози подальшого вчинення тяжких злочинів та організованої злочинності на території України, внаслідок якої будуть розроблені відповідні висновки та пріоритети, що визначать напрямок руху з протидії організованій злочинності в Україні;

- 2) визначення обмеженої кількості стратегічних цілей згідно з

висновками проведеної згаданої вище оцінки та розроблення комплексних планів заходів;

3) безпосередньо виконання комплексних планів заходів державними органами, що здійснюють боротьбу з організованою злочинністю. По закінченню виконання яких звітуватиметься Національному координатору [3].

Отже, з вище викладеного можемо зробити висновок, що для досягнення необхідного рівня безпеки суспільства та ефективній протидії злочинності можливо лише застосуванням застосування комплексу заходів, передбачених державною політикою у сфері протидії злочинності. За допомогою одночасного застосування положень кримінально-правової, кримінально-процесуальної та кримінально-виконавчої політики [2].

СПИСОК ВИКОРИСТАНОЇ ЛІТЕРАТУРИ:

1. Розпорядження Кабінету Міністрів України від 16 вересня 2020 р. № 1126-р «Про схвалення Стратегії боротьби з організованою злочинністю» URL: <https://zakon.rada.gov.ua/laws/show/1126-2020-%D1%80#n8> (дата звернення: 27.09.2022);

2. Кревсун О. М. Боротьба зі злочинністю – пріоритетна складова загальнодержавної політики України. Вісник Пенітенціарної асоціації України. 2017. – 7с.;

3. В. І. Борисов Проблеми боротьби зі злочинністю: Державна політика у сфері боротьби зі злочинністю та її напрямки. – 2008. – 8с.

ОПЕРАТИВНО РОЗШУКОВА ДІЯЛЬНІСТЬ ЯК ОКРЕМИЙ ВИД ПРАВООХОРОННОЇ ДІЯЛЬНОСТІ

Коптєв Олександр Сергійович
здобувач вищої освіти
навчальної групи КП-035 III курсу
факультету підготовки фахівців
для підрозділів кримінальної поліції
Олексенко Володимир Григорович
старший викладач кафедри
оперативно-розшукової діяльності
факультету підготовки фахівців
для підрозділів кримінальної поліції
Дніпропетровського державного
університету внутрішніх справ,
підполковник поліції

Величезне значення щодо поліпшення оперативно-розшукової практики боротьби зі злочинністю у сучасних умовах є питання методології та загальної теорії оперативно-розшукової діяльності. Слід відзначити, що норми Закону України «Про оперативно-розшукову діяльність» (далі - ЗУ «Про ОРД» визначають, що основними завданнями оперативно-розшукової діяльності є пошук і фіксація фактичних даних про протиправні діяння окремих осіб та груп, відповідальність за які передбачена Кримінальним кодексом України, розвідувально-підривну діяльність спеціальних служб іноземних держав та організацій з метою припинення правопорушень та в інтересах кримінального судочинства, а також отримання інформації в інтересах безпеки громадян, суспільства і держави [1]. Українське законодавство, не зважаючи на умови які сьогодні виникають перед народом та державою повно унормовує оперативно-розшукову діяльність. Така ситуація пов'язана і з тим, що нормативно правове забезпечення оперативно-розшукової діяльності ґрунтується на наукових теоретико методологічних засадах.

Вивченням поняттям «оперативно-розшукової діяльності» у період

незалежності України займалися наступні вітчизняні науковці:

В. І. Василичук, В. П. Захаров, І. П. Козаченко, Д. Й. Никифорчук, К. В. Антонов, В. Л. Ортинський, О.М. Бандурка, В. Д. Пчолкін, С. І. Мінченко, М. В. Корнієнко, Е. О. Дідоренко, А. М. Кислий, В. А. Іщенко, Р. В. Тарасенко, М. Л. Грібов, М. Б. Саакян, О. Є. Користін, Ю. Ю. Орлов, О. Є. Користін, В. В. Шендрик, Я. Ю. Кондратьєв, М. А. Погорецький, В. Є. Тарасенко, І. Ф. Хараберюш та інші [2, с. 28].

Саме поняття «оперативно-розшукова діяльність» означає швидкий, гласний або негласний пошук інформації про осіб та факти, що становлять оперативний інтерес, для вирішення завдань оперативно-розшукової діяльності, що характеризується пошуковою спрямованістю цієї діяльності. Тому перш ніж розкрити поняття та зміст оперативно-розшукової діяльності, слід розглянути її сутність і дати порівняльний аналіз із чинним кримінальним, кримінально-процесуальним законодавством та іншими юридичними дисциплінами.

Кримінальне право як галузь права представляє систему юридичних норм, які характеризують суспільно небезпечні діяння злочину і встановлюють покарання за їх вчинення. Криміналістика - наука, що розробляє систему спеціальних прийомів, методів та засобів збирання, фіксації, дослідження та використання судових доказів. Кримінальний процес - система юридичних норм, що регулюють діяльність з розслідування, розгляду та вирішення кримінальних справ. Кримінологія - наука, що вивчає закономірності існування та розвитку злочинності.

Однак жодна із зазначених юридичних дисциплін не дає відповіді на запитання «Хто винен?». На це та інші питання відповідає теорія оперативно-розшукової діяльності, оскільки її сутність складає система гласних і негласних пошукових та контррозвідувальних заходів, що здійснюються із застосуванням оперативних та оперативно-технічних засобів [3, с. 167].

Аналізуючи ст. 8 ЗУ «Про ОРД» слід визначити, що для підрозділів які здійснюють оперативно-розшукову діяльність характерні наступні права:

опитування осіб; проведення контрольованої поставки, оперативної закупки речовин, предметів та товарів; порушувати питання про проведення перевірок фінансово-господарської діяльності підприємств, організацій тощо та ознайомлюватися з документами, що характеризують їх діяльність; обстеження жилих приміщень, будівель, споруд, ділянок місцевості; здійснювати спостереження за особою; здійснювати відеоконтроль особи, прослуховування її телефонних розмов тощо [1].

Оперативно-розшуковий характер вони набувають за рахунок поєднання з методами конспірації, тобто способами, що застосовуються оперативними підрозділами для збереження в таємниці їхньої діяльності, а також створення об'єктів оперативно-розшукової діяльності неправдивих уявлень про дійсних учасників та досягнутих результатів оперативно-розшукових заходів.

Державно-правовий характер оперативно-розшукової діяльності як виду юридичної практики підтверджується і тим, що вона безпосередньо здійснюється спеціальною категорією працівників, які перебувають на державній службі і є, як і інші правоохоронці, представниками влади [4, с. 47].

Оперативно-розшукова діяльність - це самостійний вид діяльності. Самостійність полягає в тому, що це на сьогодні єдиний у своєму роді законодавчий нормативний акт органів державної влади, який надав право правоохоронним органам вирішувати завдання боротьби зі злочинністю, використовуючи як гласні, так і негласні методи та застосовуючи при цьому спеціальні технічні засоби. Зміст гласних методів полягає у діяльності оперативних підрозділів поліції, яка спрямована на підготовку та проведення гласних оперативно-розшукових заходів.

Негласні методи, що застосовуються в оперативно-розшукової діяльності, будуються на принципах конспірації, які передбачають нерозголошення відомостей про сили, засоби, джерела, методи, плани та результати оперативно-розшукової діяльності.

Оперативно-розшукова діяльність реалізується шляхом властивих лише їй оперативно-розшукових заходів, які мають організаційно-упорядковану форму

оперативно-розшукових дій. Оперативно-розшукові заходи спрямовані насамперед для вирішення завдань оперативно-розшукової діяльності які полягають у аналізі інформації щодо злочину та осіб які його вчинили. Результати, отримані в ході проведення оперативно-розшукової діяльності, можуть бути приводом та підставою для відкриття кримінального провадження.

Таким чином, можна зробити висновок, що специфічність оперативно-розшукова діяльність полягає в тому, що вона заснована на пошуку і фіксації фактичних даних про протиправні діяння окремих осіб та груп, відповідальність за які передбачена Кримінальним кодексом України, а також отримання інформації в інтересах безпеки громадян, суспільства і держави. розвідувальних та контррозвідувальних діях встановлених ЗУ «Про оперативно-розшукову діяльність».

СПИСОК ВИКОРИСТАНОЇ ЛІТЕРАТУРИ:

1. Закон України «Про оперативно-розшукову діяльність». URL: <https://zakon.rada.gov.ua/laws/show/2135-12#Text> (дата звернення: 05.10.2022).
2. Оперативно-розшукова діяльність у виявленні та розслідуванні злочинів: теорія, історія і сучасна практика: навч.-метод. посібник / О. О. Подобний. Одеса: Видавничий дім «Гельветика», 2021. 258 с.
3. Юдін А. В., Кисельов А. О. Деякі питання класифікації оперативно-розшукових заходів. Матеріали Всеукраїнської науково-практичної конференції. ДДУВС. 2018. С. 167-170.
4. Подобний О. О. Оперативно-розшукова діяльність у виявленні та розслідуванні злочинів: теорія, історія і сучасна практика : навч.-метод. Одеса: Видавничий дім «Гельветика», 2021. 258 с.

ОСОБЛИВОСТІ КВАЛІФІКАЦІЇ ВИКРАДЕННЯ ЕЛЕКТРОЕНЕРГЕТИКИ ШЛЯХОМ ЇЇ САМОВІЛЬНОГО ВИКОРИСТАННЯ

Корогод Світлана Володимирівна

Викладач кафедри

Тимощенко Вероніка Олексіївна,

Світайло Діана Станіславівна

курсанти

Дніпропетровський державний

університет внутрішніх справ

м. Дніпро, Україна

Дедалі частіше, ми можемо зустрічати осіб, які займаються крадіжкою електроенергії, чи теплової енергії. Це можуть здійснювати різними способами, починаючи від використання неодимового рідкоземельного магніта і закінчуючи конструктивними махінаціями з лічильником. Але варто пам'ятати, що кримінальна відповідальність за таку крадіжку існує і застосовується. Зважаючи увагу на те, що стрімко зростають такі злочини, варто дослідити це питання, бо це має прямий вплив на економіку нашої країни.

По-перше, ми розглянемо дефініцію цього поняття. В статті 185 Кримінального кодексу України вказано, що крадіжка – це таємне викрадення чужого майна. Тому, виходячи з цього положення, можемо зазначити, що викрадення електричної або теплової енергії – це таємне викрадення (заволодіння) чужою енергією (державною) [1].

Варто зазначити, що електрична енергія – це *різновид енергії, пов'язаний з використанням електричного струму, енергоносії, який відрізняється від інших енергоносіїв особливими споживчими якостями та фізико-технічними характеристиками (одночасність виробництва і споживання, неможливість складування, повернення і переадресування) і призначений для перетворення у механічну (через використання електроустановок і струмоприймачів) або теплову енергію.*[3]

Згідно ст.27 Закону України "Про електроенергетику" правопорушення в електроенергетиці тягне за собою встановлену законодавством України цивільну, адміністративну і кримінальну відповідальність. Правопорушеннями в електроенергетиці є крадіжка електричної і теплової енергії, самовільне підключення до об'єктів електроенергетики і споживання енергії без приладів обліку. Відповідно до ст. 26 вищезазначеного закону – споживання енергії можливе лише на підставі договору з енергопостачальником.[2]

Кримінальна відповідальність встановлена статтею 188-1 Кримінального кодексу. А саме: викрадення гарячої або питної води, електричної або теплової енергії шляхом її самовільного використання без приладів обліку, результати вимірювання яких використовуються для здійснення комерційних розрахунків (якщо використання приладів обліку обов'язкове), або внаслідок умисного пошкодження приладів обліку чи у будь-який інший спосіб, якщо такими діями завдано значної шкоди.

Основним безпосереднім об'єктом злочину є право власності на електричну і теплову енергію, а додатковими об'єктами - встановлений порядок забезпечення споживачів) вказаними видами енергії та нормальна діяльність об'єктів електроенергетики і теплопостачання.

Об'єктивною стороною виступає суспільно небезпечне діяння що посягає на енергію.

Суб'єктом є фізична, осудна особа, яка на момент скоєння злочину досягла 16-річного віку.

Суб'єктивна сторона характеризується прямим умислом та, як правило, корисливою метою (винний прагне збагатитись за рахунок "злочинної економії" - несплати за спожиту енергію).

Кваліфікуючими ознаками злочину є вчинення його: 1) повторно; 2) за попередньою змовою групою осіб ; 3) завдання злочином шкоди у великих розмірах. Як висновок, з вищесказаного можна сказати, що крадіжка електроенергії, як і будь-який злочин, має свою структуру і ознаки. Відповідальність за нього передбачена ККУ.

ЛІТЕРАТУРА:

1. Кримінальний кодекс URL: <https://zakon.rada.gov.ua/laws/show/2341-14/conv#n1247>;
2. http://search.ligazakon.ua/l_doc2.nsf/link1/FIN38243.html;
3. <https://legalexpert.in.ua/komkodeks/lku/1873-188-1.html>.

**ТЕРМІНИ ТА СТРОКИ В ЦИВІЛЬНОМУ ПРАВІ:
СПІВВІДНОШЕННЯ ПОНЯТЬ**

Кочина Олександра Сергіївна

к.ю.н., доцент,

Букатіна Вікторія Олексіївна

студент

Національний університет

Чернігівська політехніка

м. Чернігів, Україна

Вступ. Стратегічна лінія на нормалізацію соціально-економічного стану в Україні визначає необхідність повніше враховувати фактор часу у господарській діяльності та при вирішенні соціальних проблем. Термін та строки в цивільному праві набувають важливого значення і як міра оцінки соціальних процесів та явищ, і як засіб цілеспрямованого регулювання людської діяльності.

Мета. Визначити, що таке терміни та строки у цивільному праві та порівняти ті поняття.

Матеріали і методи. У процесі дослідження використано теоретичні методи: аналіз Законів та Цивільного кодексу України, систематизація та аналіз науково-методичної літератури, узагальнення.

Результати і обговорення. Загальні часові параметри виникнення правовідносин є визначеними, насамперед, правовими нормами. Такі поняття, як «строки», «давність», «негайно», «своєчасно» є відображенням певних часових зв'язків, які включені до змісту цих правових норм [3].

Відповідно до ст. 251 Цивільного кодексу (далі - ЦК) України строк – це певний період у часі, зі спливом якого пов'язана дія чи подія, яка має юридичне значення; термін – це певний момент у часі, з настанням якого пов'язана дія чи подія, яка має юридичне значення [1].

Тобто під строком у цивільному законодавстві розуміють момент або проміжок часу, при настанні або закінченні якого законодавець отримує певні

правові наслідки. Строки можуть обчислюватись годинами, днями, тижнями, місяцями та роками. Перебіг строку розпочинається наступного дня після закінчення календарної дати чи події, якою визначено його початок [4, с. 142].

Правові строки, зазвичай, вважають подіями, маючи на увазі плин часу (строку). Так, О. Красавчиков плин часу виділив в окрему групу абсолютних юридичних подій, виникнення та дія яких не зумовлена вольовою діяльністю людей [5, с. 166–168]. Р. О. Стефанчук вважає, що у системі юридичних фактів строки відносяться до подій, оскільки настають вони (спливають) так само незалежно від волі людей, як і плин часу взагалі [7].

Н. Фрідман, досліджуючи строки у цивільному праві, вказувала, що співвідношення між часом і строком є співвідношенням цілого і частини; об'єктивного і суб'єктивного. Таке твердження є виправданим, оскільки час – це одна з основних форм буття матерії, а строк, у загальному розумінні – певний проміжок часу, момент настання, виконання будь-чого [9, с. 621].

В Цивільному кодексі України під терміном пропонують розуміти певний момент у часі, з настанням якого пов'язана дія чи подія, яка має юридичне значення. Термін визначається календарною датою або вказівкою на подію, яка має неминуче настати [1].

Т. Вахонєва вважає, що термін – це приватний випадок строку, а також такий відрізок часу, в якому початок, перебіг і закінчення зливаються та поєднуються [3].

Отже, у цивільно-правовій літературі строки, а отже, і терміни розглядаються, як юридичні факти, з котрими закон пов'язує настання певних правових наслідків. Термін доцільно розглядати як складову строків, адже перші «обслуговують» строки шляхом встановлення їх граничних меж (наприклад, момент початку перебігу того чи іншого строку та його закінчення).

Питання про роль та місце строків у цивільних правовідносинах розглядається в таких аспектах: як момент початку, виникнення або припинення правовідносин; як умова, що визначає зміст правовідносин; як критерій оцінки правомірності поведінки суб'єктів правовідносин (з огляду на своєчасність)

[7, с. 91].

Строки не належать ні до дій, ні до подій, вони не займають самостійного місця серед юридичних фактів. Але як форма, час (строк) властивий і першим, і другим. Строки як часова форма, в якій відбуваються події або здійснюються дії (чи бездіяльність), породжують юридичні наслідки лише у зв'язку з діями і подіями.

Класифікація строків та термінів в цивільному законодавстві здійснюється за багатьма критеріями: в залежності від суб'єкта встановлення строків (встановлені законодавчо, судові, договірні) [8, с. 151]; за правовими наслідками (правостворюючі, правозмінюючі та правоприняючі); за самостійністю визначення (диспозитивні, імперативні) [3]; за характером визначеності (абсолютно визначені, відносно визначені, невизначені строки) [7, с. 108]; за поширенням (загальні, спеціальні).

Також терміни і строки поділяють на регулятивні та охоронні. До регулятивних відносять терміни на здійснення суб'єктивних прав і виконання обов'язків. До охоронних відносяться такі, що направлені на захист цивільних прав: гарантійні строки та терміни, строки оперативного захисту, претензійний строк, позовна давність, преклюзивні терміни та строки і процесуальні строки [8, с. 303].

Вагоме значення для цивільного права є поділ строків та термінів на: строки (терміни) здійснення цивільних прав; строки (терміни) виконання цивільних обов'язків; строки (терміни) захисту цивільних прав.

Для правильного обчислення строку важливого значення набуває його початок та закінчення. За загальним правилом, строк починається з наступного дня після календарної дати або з настанням події, якими визначено його початок. Закінчення строку залежить від одиниці виміру часу, що застосовується для обчислення цього строку.

Як результат вольових і усвідомлених дій суб'єктів правовідносин строки та терміни мають суб'єктивний відбиток, але, будучи встановленими, вони існують уже об'єктивно.

Цивільно-правові строки є часовою (темпоральною) формою цивільних правовідносин, формами існування і розвитку суб'єктивних прав та обов'язків, що є їх змістом. Суб'єктивне право та обов'язок являють собою можливість або необхідність носіїв будь-яких дій здійснювати або утримуватися від їх вчинення. Змістом строку є дія або подія. Поза цими фактами встановлення та існування строків та термінів не має сенсу. Тому настання або закінчення строку набуває значення не саме по собі, а в сукупності з подіями чи діями, що вчиняються або настають. Саме для них цей строк встановлено [8, с. 292].

Висновки. Отже, строки та терміни, як важливі юридичні категорії, закріплюються нормами цивільного законодавства з метою врегулювання часових показників цивільних правовідносин. Як правова форма ці категорії спрямовують волю та поведінку суб'єктів правовідносин на досягнення поставлених цілей, а також вони дають можливість з необхідною точністю визначити часові межі здійснення та захисту цивільних прав, якщо такі порушуються.

СПИСОК ВИКОРИСТАНИХ ДЖЕРЕЛ

1. Цивільний кодекс України. URL: <https://zakon.rada.gov.ua/laws/show/435-15#Text>
2. Вахонєва Т. Поняття та юридична природа строків (термінів) за новим цивільним законодавством // Право України. 2003. № 12. С. 40-44.
3. Вахонєва Т. Порядок та особливості обчислення строків за новим цивільним законодавством // Право України. 2004. №2. URL: <http://www.pravoznavec.com.ua/period/article/1253/%C2>
4. Дзера О. В. Цивільне право України. Загальна частина : Підручник. О. В. Дзера. Київ : Юрінком Інтер. 2010. 976 с.
5. Красавчиков О. А. Юридические факты в советском гражданском праве. М., 1958
6. Цивільне право України : навчальний посібник. Ю. В. Білоусов, С. В. Лозинська, С. Д. Русу та ін.; за ред. Р.О. Стефанчука. Київ : Прецедент, 2005. 108с.

7. Стефанчук Р. О., Цивільне право України : Навчальний посібник. Р. О. Стефанчук. Київ : Прецедент, 2015. 321 с.

8. Процевський В. О. Цивільне право України : навч. посіб. : у 2 т. / В. О. Процевський, О. В. Гаврилюк. Харків : ТХНПУ ім. Г.С. Сковороди, 2007. Т. 1. 292 с.

9. Фридман Н. П. Сроки в гражданском праве. М., 1986. С. 3.

АКТУАЛЬНІ ПИТАННЯ ЦИВІЛЬНОГО ЗАКОНОДАВСТВА В УМОВАХ ВОЄННОГО СТАНУ

Кулик Катерина Ярославівна

курсант II курсу,

Навчально-наукового інституту
права та підготовки фахівців для підрозділів

Резворович Кристина Русланівна

доктор юридичних наук, доцент

завідувач кафедри цивільного права та процесу

Дніпропетровський державний університет внутрішніх справ

Дніпро, Україна

Через повномасштабне вторгнення російських військ на територію України, значно змінилась не тільки свідомість українського народу, при якій увага всього населення та держави в цілому безпосередньо зосередилась саме на безпеці та обороні, себе, рідних, близьких та країни, а також і економічні, правові засади вітчизняного суспільства в цілому. Зазначені події також вплинули як на повсякденне життя всіх громадян України, адже велика кількість процесів, що не є життєво важливими, призупинилися, так і на чинне національне законодавство, зокрема і на те, що регулює цивільно-правові відносини.

Зазначимо, що учасники цивільних правовідносин, потерпаючи від окупаційних військ країни-агресора, почали стикатися із унеможливленням виконання договірних зобов'язань через призупинення діяльності чи знищення майна, яке знаходиться в їх власності, чи майна установ, організацій, підприємств, а також нестачею або смертю працівників, чи визнання їх судом безвісно відсутніми. Зазначені фактори, наразі, є досить актуальними і тому хотілось би розглянути їх більш детально, порівняно із нововведеннями у чинне цивільне законодавство України.

Слід зауважити, що після видання Указу Президентом України від 24 лютого 2022 року №64/2022 «Про ведення воєнного стану в Україні», Верховною Радою України було прийнято низку законодавчих змін та доповнень,

які торкнулися і цивільного законодавства нашої країни [1]. Так, Законом України «Про внесення змін до Податкового кодексу України та інших законодавчих актів України щодо дії норм на період дії воєнного стану» №2120-IX, було доповнено розділ «Прикінцеві та перехідні положення» Цивільного кодексу України пунктом 18 [2]. Даний пункт передбачає, що у період дії правового режиму воєнного стану, надзвичайного стану та у 30-й строк після його припинення чи скасування у разі прострочення позичальником виконання грошового зобов'язання за договором, відповідно до якого позичальнику було надано кредит (позику) банком або іншим кредитором (позикодавцем), позичальник звільняється від відповідальності, визначеної статтею 625 Цивільного кодексу, а також від обов'язку сплати на користь кредитора (позикодавця) неустойки (штрафу, пені) за таке прострочення.

До вищевикладеного також потрібно додати, що зміст статті 617 ЦК України містить підстави звільнення від відповідальності за порушення зобов'язання, а саме: особа, яка порушила зобов'язання, звільняється від відповідальності за порушення зобов'язання, якщо вона доведе, що це порушення сталося внаслідок випадку або непереборної сили [3]. У свою чергу, науковець Шпиляк А. М. зазначає, що форм-мажор не є автоматичною підставою для звільнення від виконання зобов'язань, стороною договору має бути підтверджено не факт настання таких обставин, а саме їхня здатність впливати на реальну можливість виконання зобов'язання. У випадку встановлення форм-мажорних обставин можна звільнити особу від відповідальності за невиконання, а не від виконання зобов'язання в цілому. Крім цього, сторона зобов'язання, яка його не виконує, повинна довести, що в кожному окремому випадку саме ці конкретні обставини мали непереборний характер саме для цієї конкретної особи [4, с. 54].

У свою чергу, Торгово-промислова палата України листом №2024/02.0-7.1 урегулювала настання форс-мажорних обставин (тобто обставин непереборної сили), зауваживши на тому, що воєнний стан до його офіційного закінчення є надзвичайними, невідворотними та об'єктивними обставинами для суб'єктів господарської діяльності та/або фізичних осіб по договору, окремим податком чи

іншим зобов'язанням виконання яких настало згідно з умовами договору, контракту, угоди, законодавчих чи інших нормативних актів та виконання відповідно яких стало неможливим у встановлений термін внаслідок настання таких форс-мажорних обставин [5]. Тобто, мається на увазі те, що війна є підставою визначення форс-мажорних обставин, тобто тих, які безпосередньо унеможливають виконання покладених на особу зобов'язань.

Стосовно особи, яка зникла безвісти у зв'язку зі збройним конфліктом, воєнними діями, заворушеннями всередині держави у зв'язку з надзвичайними ситуаціями природного чи техногенного характеру або іншими подіями, що можуть спричинити масову загибель людей, можемо зазначити, що вона вважається особою, зниклою безвісти за особливих обставин. Разом із тим, для реалізації механізму захисту прав та інтересів такої особи, в більшості випадків необхідне рішення суду про визнання фізичної особи безвісно відсутньою (статті 43, 44 Цивільного кодексу України) [3]. Крім того, слід пам'ятати той факт, що права та інтереси особи, зниклої безвісти, а також її майно підлягають захисту до моменту припинення її розшуку у порядку, передбаченому Законом України «Про правовий статус осіб, зниклих безвісти за особливих обставин», або оголошення її померлою відповідно до законодавства, а в подальшому починають регулюватися цивільно-правові відносини (наприклад, право на отримання пенсії, можливість встановлення опіки та інше) [6].

Отже, у зв'язку із вторгненням російських військ на територію України законодавчої владою нашої держави були прийняті нормативно-правові акти, які в своєму змісті закріплюють нововведення в чинне законодавство, які стосуються і цивільно-правових норм. Так, в умовах сучасності, регулювання цивільно-правових відносин зазнало певних змін та доповнень, а саме в аспекті забезпечення виконання зобов'язань та особливостей визнання особи безвісно зниклою. Саме тому, особливо в такі жахливі події, необхідно слідкувати і за змінами в законодавстві, адже це в подальшому допоможе громадян нашої країни не порушувати правові норми та забезпечити схоронність своїх прав.

СПИСОК ВИКОРИСТАНОЇ ЛІТЕРАТУРИ

1. Указ Президента України №64/2022 від 24 лютого 2022 року «Про введення воєнного стану в Україні»
<https://www.president.gov.ua/documents/642022-41397>
2. Про внесення змін до Податкового кодексу України та інших законодавчих актів України щодо дії норм на період дії воєнного стану: Закон України від 15.03.2022 року № 2120-IX. URL:
<https://zakon.rada.gov.ua/laws/show/2120-20#Text> (дата звернення 03.10.2022)
3. Цивільний кодекс України (Відомості Верховної Ради України (ВВР), 2003, № 40-44, ст.356) <https://zakon.rada.gov.ua/laws/show/435-15#top>
4. Шпиляк, А. (2022). RESPONSIBILITY FOR FAILURE TO FULFILL CIVIL OBLIGATIONS UNDER THE CONDITIONS OF THE STATE OF MARTIAL. *Scientific Notes of Lviv University of Business and Law*, 33, 51-55. Retrieved from <https://nzlubp.org.ua/index.php/journal/article/view/568>
5. Регламент засвідчення Торгово-промисловою палатою України та регіональними торгово-промисловими палатами форс-мажорних обставин (обставин непереборної сили) від 15.07.2015. URL:
<https://zakon.rada.gov.ua/rada/show/v0040571-14#Text> (дата звернення 03.10.2022)
6. Про правовий статус осіб, зниклих безвісти за особливих обставин: Закон України від 12.07.2018 року №2505-VIII. URL:
<https://zakon.rada.gov.ua/laws/show/2505-19#Text> (дата звернення 03.10.2022)

ПСУВАННЯ І ЗАБРУДНЕННЯ СІЛЬСЬКОГОСПОДАРСЬКИХ ТА ІНШИХ ЗЕМЕЛЬ

Купріянов Данило Денисович
Здобувач вищої освіти 2 курсу
Факультету підготовки фахівців
Для підрозділів кримінальної поліції
Захарченко Олександр Валерійович
Викладач кафедри адміністративно
Юрисдикційної діяльності
Дніпропетровського державного
Університету внутрішніх справ

Відповідно до ст. 1 Закону України «Про державний контроль за використанням та охороною земель» пошкодження земель визначається як порушення природного стану земель, здійснене без обґрунтованих проектних рішень, погоджених та затверджених у порядку, встановленому законом, забруднення їх хімічними, біологічними та радіоактивними речовинами, у тому числі викинутими в атмосферне повітря, забруднення промисловими, побутовими та іншими відходами, неочищеними стічними водами, порушення родючого шару ґрунту, недотримання встановлених земельних вимог. режим використання, а також використання земель у спосіб, що погіршує їх природну родючість» [1].

Забруднення земель – це накопичення в ґрунтах і підземних водах внаслідок антропогенного впливу пестицидів і агрохімікатів, важких металів, радіонуклідів та інших речовин, вміст яких перевищує природний фон, що призводить до їх кількісних або якісних змін. При цьому засмічення земель – це наявність сторонніх предметів і матеріалів на території земельних ділянок. Засміченими вважаються землі, якщо на відкритій місцевості знаходяться сторонні предмети і матеріали, сміття без відповідних дозволів, що призвело або може призвести до забруднення навколишнього середовища. Отже, землі вважаються забрудненими, якщо в їх складі виявлено негативні кількісні чи якісні зміни, що відбулися внаслідок господарської діяльності або впливу інших факторів. У свою чергу, під

забрудненням ґрунтів слід розуміти накопичення в ґрунтах речовин, які негативно впливають на їх родючість та інші корисні властивості.

Факти забруднення (забруднення) земель встановлюються уповноваженими особами, які здійснюють державний контроль за додержанням вимог природоохоронного законодавства, шляхом складання актів перевірок, протоколів про адміністративне правопорушення та інших матеріалів, що підтверджують факт забруднення та забруднення земель. Правові, економічні та соціальні основи охорони земель з метою забезпечення їх раціонального використання, відтворення та підвищення родючості ґрунтів, інших корисних властивостей землі, збереження екологічних функцій ґрунтового покриву та охорони навколишнього природного середовища визначено Законом України «Про захист навколишнього природного середовища». України від 19 червня 2003 р. «Про охорону земель» [2]. Водночас забезпечення раціонального використання та охорони земель є принципом земельного законодавства (ст. 5 Земельного кодексу України) [3].

Важливою складовою правового забезпечення раціонального використання та охорони земель є юридична відповідальність за порушення земельного законодавства, спрямована на стимулювання дотримання норм земельного права, відновлення порушених прав на землю, а також запобігання земельним правопорушенням. Юридичний зміст відповідальності полягає в безумовному обов'язку правопорушника зазнати несприятливих наслідків особистого, майнового чи організаційного характеру. Вид і ступінь цих наслідків передбачені відповідними санкціями правових норм. Необхідною підставою для застосування заходів примусу та притягнення особи до юридичної відповідальності за порушення земельного законодавства є вчинення нею земельного правопорушення [4, с. 235].

До земельних правопорушень екологічного характеру належать порушення земельного законодавства, вчинення яких пов'язане із заподіянням шкоди землі. Вони водночас є екологічними правопорушеннями, об'єктом яких є земля як невід'ємний елемент екосистеми. Серед таких правопорушень: пошкодження сільськогосподарських та інших земель, забруднення їх хімічними та

радіоактивними речовинами та стічними водами, засмічення промисловими, побутовими та іншими відходами; невиконання умов щодо зняття, збереження та нанесення родючого шару ґрунту тощо.

За такі порушення громадяни та юридичні особи несуть цивільну, адміністративну або кримінальну відповідальність згідно із законом. Крім того, застосування заходів дисциплінарної, цивільно-правової, адміністративної чи кримінальної відповідальності не звільняє винних осіб від відшкодування шкоди, завданої земельним ресурсам. Шкода, завдана внаслідок порушення законодавства України про охорону земель, підлягає відшкодуванню в повному обсязі (ст. 56 Закону України «Про охорону земель»). Цивільно-правова відповідальність за забруднення земель та інші порушення земельного законодавства полягає у відшкодуванні шкоди відповідно до ст. 211 Земельного кодексу України та з урахуванням положень глави 82 ЦК України.

Адміністративна відповідальність за пошкодження сільськогосподарських та інших угідь, забруднення хімічними та радіоактивними речовинами, нафтою і нафтопродуктами, неочищеними стічними водами, промисловими та іншими відходами, а також невжиття заходів щодо боротьби з бур'янами настає відповідно до ст. 52 КУпАП.

Також адміністративна відповідальність настає за такі протиправні дії, як:

– використання земель не за цільовим призначенням, недодержання природоохоронного режиму використання земель, розміщення, проектування, будівництва, введення в експлуатацію об'єктів, що негативно впливають на стан земель, неналежна експлуатація, знищення або пошкодження протиерозійних гідротехнічних споруд, захисних лісові насадження (ст. 53 КУпАП);

- зняття та перенесення ґрунтового покриву земель без спеціального дозволу, а також недотримання умов зняття, збереження та використання родючого шару ґрунту [5].

На правопорушників (громадян, посадових осіб, громадян - суб'єктів підприємницької діяльності) накладається штраф. За злочини проти зовнішнього

середовища передбачена кримінальна відповідальність. Зокрема, за забруднення або пошкодження земель речовинами, відходами чи іншими матеріалами, шкідливими для життя, здоров'я людей або довкілля, внаслідок порушення спеціальних правил, якщо це створило небезпеку для життя, здоров'я людей або довкілля, кримінальна відповідальність настає ... (ст. 239 КК України).

Також передбачені штрафи за:

- незаконне заволодіння ґрунтовим (поверхневим шаром) земель (ст. 239-1 КК України);

- безгосподарне використання земель, якщо це спричинило тривале зниження або втрату їх родючості, вилучення земель із сільськогосподарського обігу, змивання гумусового шару, порушення структури ґрунту; умисне ухилення від обов'язкової рекультивації земель, порушених внаслідок дослідно-промислової розробки родовищ бурштину або видобутку бурштину на підставі спеціального дозволу на користування надрами, що заподіяло істотну шкоду (ст.254 КК України).

СПИСОК ВИКОРИСТАНИХ ДЖЕРЕЛ

1. Про державний контроль за використанням та охороною земель: Закон України від 19.06.2003 р. № 963-IV. URL: <https://zakon.rada.gov.ua/laws/show/963-15#Text>

2. Про охорону земель: Закон України від 19.06.2003 р. № 962-IV. URL: <https://zakon.rada.gov.ua/laws/show/962-15#Text>

3. Земельний кодекс України від 25.10.2001 № 2768-III. URL: <https://zakon.rada.gov.ua/laws/show/2768-14#Text>

4. Земельне право України: підручник / М. В. Шульга (кер. авт. кол.), Г. В. Анісімова, Н. О. Багай, А. П. Гетьман та ін.; за ред. М. В. Шульги. Київ: Юрінком Інтер, 2004. 368 с.

5. Кодекс України про адміністративні правопорушення від 07.12.1984 р. № 8073-X. URL: <https://zakon.rada.gov.ua/laws/show/80731-10>

ДІЯЛЬНІСТЬ ПОЛІЦІЇ ЩОДО РОЗГЛЯДУ ЗВЕРНЕНЬ ГРОМАДЯН ТА ЗАПИТІВ ПРО ДОСТУП ДО ПУБЛІЧНОЇ ІНФОРМАЦІЇ

Кучеренко Діана

Здобувач вищої освіти 2 курсу
навчально-наукового інституту права та підготовки фахівців
для підрозділів національної поліції

Дніпропетровського державного університету
внутрішніх справ

Науковий керівник:

Максимова Маргарита

викладач кафедри адміністративного права та процесу

Звернення громадян є не лише адміністративно-правовим механізмом забезпечення реалізації та захисту прав, свобод та законних інтересів осіб та громадян, воно виступає й дієвим способом контролю за законністю діяльності органів державної влади, органів місцевого самоврядування та підвищення ефективності, а також результативності їх діяльності. Таким чином, формування оновленого функціонального призначення механізму звернення громадян в Україні є показником належного врядування.

Інститут звернень громадян є важливим інструментом виявлення та системного аналізу негативних тенденцій, що загрожують стабільному розвитку особистості та суспільства в цілому.

В. І. Цимбалюк та К. О. Кісілевич зазначають, що інститут звернення громадян є своєрідною формою громадського контролю, за допомогою якого виражаються погляди, пропозиції чи невдоволення громадян тими чи іншими діями органів державної влади, які повинні бути розглянуті та з приводу яких необхідно прийняти рішення[1, с. 58].

Вивчення практики взаємодії правоохоронних органів України з населенням показує, що сьогодні процес взаємодії поліції та громадських об'єднань позитивно впливає на діяльність органів внутрішніх справ, з одного боку, та формування позитивної імідж в очах населення, з іншого [4,с.6].

Слід зазначити, що до цього часу розвиток взаємодії поліції з громадянами відбувався стихійно, без належної організації та системного підходу. Заходи щодо залучення громадськості до правоохоронного процесу, як правило, здійснювалися за результатами резонансних та резонансних подій із масштабними негативними наслідками для суспільного життя. Тому взаємодія поліції з громадськими формуваннями має плануватися та формуватися на ефективній, науково обґрунтованій управлінській основі.

Звернення громадян є одним із ефективних засобів взаємодії Національної поліції України з громадянами, який суттєво впливає на кінцеву ефективність та ефективність роботи як органів поліції в цілому, так і кожного поліцейського. Крім того, для України важливо запровадити додаткові механізми оцінки якості надання поліцейських послуг населенню, показником якості яких можна вважати кількість скарг на дії міліції, які надходять від громадян [3, с. 54-57].

Вбачається, що розгляд та вирішення звернень громадян є одним із найбільш дієвих та ефективних заходів громадського контролю за діяльністю Національної поліції України.

Водночас звернення громадян до органів поліції є способом ініціювання громадянами правовідносин з органами поліції та їх посадовими особами у визначеній законодавством формі (усній чи письмовій) з метою реалізації своїх соціально-економічних, політичних та особисті права та законні інтереси. За своїм змістом звернення поєднує дві складові частини: змістову (мета, предмет і передумови звернення) і формальну (форма, вид звернення) [2, с. 76-83].

Науковці у сфері права визначали той факт, що в чинному законодавстві України стосовно питання звернень громадян постає необхідність кодифікації положень адміністративних процедур, а також стосовно алгоритму реагування на такі звернення. Видається, саме відсутність Адміністративно-процедурного кодексу України призводить до чіткого врегулювання порядку реалізації права на звернення та діяльності органів державної влади й місцевого самоврядування. В цей же час, на практиці непоодинокими є випадки, коли уповноваженими особами приймаються власні нормативно-правові акти, котрі регулюють питання звернень

[4, с. 58].

МВС в цей час здійснило затвердження порядку розгляду звернень та алгоритм дії особистого прийому громадян в правоохоронних органах. Даний порядок визначається, як єдиний і має бути дотриманий усіма представниками правоохоронних органів.

Отже, підсумовуючи дане питання можна дійти висновку, що кожна особа має право на подання такого клопотання, в не залежності від її громадянства, раси та інших ознак. Форми стосовно вимоги написання звернення немає, але є умова надані інформаційних та контактних відомостей для подальшого надсилання відповіді. Діяльність правоохоронних органів у даному питанні передбачає прийняття рішення з приводу звернення та запиту населення та в подальшому надання дозволу, відповіді тощо. Присутність поліції в публічному просторі є частиною загальних обов'язків поліції. Серед пріоритетів подібних обов'язків - підтримання порядку і спокою, і ці дії ґрунтуються на правових рамках.

ЛІТЕРАТУРА

1. Адміністративне право України: підручник / Галуцько В., Діхтієвський П., Кузьменко О., Стеценко С. та ін. 2-ге вид. Херсон : ОЛДІ-ПЛЮС. 2019. 58 с.
2. Котляревська Г. М. Сучасний стан та перспективи розвитку інституту звернення громадян в Україні: адміністративно-правовий аспект : монографія. Запоріжжя : Видавничий дім «Гельветика», 2020. 360 с
3. Магда С. О. Проблеми реалізації права громадян на звернення. *Вісник Харківського національного університету імені В.Н. Каразіна*. Серія : Право. 2016. вип. 21. С. 54–57
4. Науково-практичний коментар Закону України «Про Національну поліцію» / Кол. авт.; кер. авт. кол. Т. П. Мінка. Дніпро: Дніпропетр. держ. ун-т внутр. справ, 2017. 48 с.

МНОЖИННІСТЬ КРИМІНАЛЬНИХ ПРАВОПОРУШЕНЬ

Кучеренко Діана

Здобувач вищої освіти 2 курсу
навчально-наукового інституту
права та підготовки фахівців для підрозділів
національної поліції
Дніпропетровського державного університету
внутрішніх справ
Науковий керівник:

Чорна Аліна

Старший викладач кафедри
кримінального права та криміналістики

Кваліфікація кримінальних правопорушень визначається як найважливіший і відповідальний етап, на якому застосовуються норми законодавства про кримінальну відповідальність. Саме на основі правомірності кримінальних правопорушень описано реалізацію конституційних засад законності, справедливості та раціональності вироків у кримінальному провадженні. Саме на підставі наведеної інформації встановлюється актуальність питання визначення множинності кримінальних правопорушень, оскільки це питання було законодавчо врегульоване ще у 2001 році, але незважаючи на це, залишається низка питань, які потребують подальше законодавство. Вивчення наукової роботи, яка допоможе вирішити проблеми в практичних застосуваннях, вирішити труднощі і надалі уникнути помилок.

На підставі аналізу слідчої судової практики та юридичної літератури можна зробити висновок, що кількість справ, у яких суб'єкт одночасно вчиняє два і більше кримінальних правопорушень, зростає. Як свідчить статистика, практично кожен раніше притягнутий до кримінальної відповідальності злочинець скоює новий злочин. З одного боку, ці дії демонструють негативний вплив на суспільство та створюють певну ілюзію безкарності, а з іншого - ситуація свідчить про неефективність правоохоронних та судових органів [2,с.172].

Множинність кримінальних правопорушень має свої особливості та структура. складається з двох або більше діянь, як одне кримінальне правопорушення і встановлюється законодавством як самостійний склад кримінального правопорушення. Певні особливості є не лише у визначенні плюралізму кримінальних правопорушень, а й у вирішенні проблеми подолання конкуренції в кримінально-правових нормах. Різноманітність кримінальних правопорушень характеризується тим, що вони будуються з різноманітних сукупностей окремих кримінальних правопорушень.

Кримінально-правове значення множинності злочинів полягає в такому:

- 1) вона є правовою базою для боротьби із вчиненням декількох злочинів;
- 2) впливає на кваліфікацію кримінальних правопорушень;
- 3) враховується при призначенні покарання;
- 4) впливає на вирішення питання про звільнення від кримінальної відповідальності та покарання[1, с. 114].

Існують певні особливості визначення множинності злочинів та відмежування їх від суміжних понять та інститутів. Ці питання далеко не чітко вирішені в кримінальному законодавстві, а аналіз практики їх застосування свідчить про те, що судова практика приймає неоднозначні рішення, а інколи допускає серйозні помилки в імплементації норм законодавства, які регулюють систему сукупності злочинів. Навряд чи знайдеться хоч одна наукова праця, предметом якої були б різноманітність або види злочинності як правової системи. Така ситуація пояснюється багатьма факторами. По-перше, судова практика є нестабільною, відсутній досвід узагальнення, слабка теоретична розробленість системи, що розглядається [3, с. 336].

Отже, підсумовуючи можна зазначити, що інститут множинності кримінальних правопорушень на сучасному етапі розвитку кримінального права характеризується низкою проблем нормативного, теоретичного та правозастосовного характеру. Такі недоліки можна усунути лише нормативним шляхом.

ЛІТЕРАТУРА

1. Зінченко І. О. Кваліфікація злочинів при їх множинності та конкуренції кримінально-правових норм : навч. посіб. / І. О. Зінченко. – Харків : Право, 2017. – 114 с.

2. Созанський С. І. Про правила кваліфікації сукупності злочинів та байдужість законодавця до науки / Т. І. Созанський // *теорія кримінально-правової кваліфікації як феномен української кримінально-правової доктрини: тези доповідей та повідомлень учасників науково-практичної конференції, 16 січня 2016 р., м. Львів.* – к.: видавничий дім «Артек», 2016.–с. 172.

3. Зінченко І. О. Множинність злочинів: поняття, види, призначення покарання: монографія / за заг. ред. проф. В. І. Тютюгіна. – Харків: Фінн, 2008.-336 с.

НЕОСУДНІСТЬ ТА ЇЇ КРИТЕРІЇ

Лаврентьєва Катерина Вікторівна
здобувач вищої освіти 2 курсу
навчально-наукового інституту права
та підготовки фахівців
для підрозділів Національної поліції
Науковий керівник:
Чорна Аліна Геннадіївна
старший викладач кафедри
кримінального права та кримінології
Дніпропетровського державного
університету внутрішніх справ,
капітан поліції
м. Дніпро, Україна

Проблема співвідношення категорії осудності та неосудності є однією з найгостріших проблем теорії та практики застосування кримінального права. Правильне визначення поняття «неосудність» є необхідним для правового врегулювання питання покарання та вжиття примусових заходів медичного характеру.

Згідно частині 2 статті 19 Кримінального кодексу України (ККУ) неосудною припускається особа, яка при вчиненні суспільно небезпечних дій не здатна розуміти їх і управляти ними через хронічної психічної хвороби, тимчасового розладу психічної діяльності, недоумства чи інших психічних розладів [1]. В цій статті виникає, що неосудність (як і сама осудність) формулюється тільки відносно часу або моменту вчинення особою злочину і виключно у зв'язку з ним.

Неосудність є сукупністю двох критеріїв - медичного (біологічного або психіатричного) і юридичного (психологічного).

Медичний критерій пов'язаний із хворобливою природою психічного розладу здоров'я людини [2, с. 144]. Він передбачає наявність в особі: хронічного психічного розладу, тимчасового психічного розладу, недоумства (слабоумства

або олігофренія) чи іншого хворобливого стану психіки.

До хронічних психічних розладів відносяться безперервні психічні напади, що протікають або мають інтенсивний характер, призводять до тяжких і стійких особистісних змін. Такими психічними розладами є: шизофренія, маніакально-депресивний психоз, епілепсія.

До тимчасових психічних розладів належать швидкоплинні психічні розлади, які покращуються до повного видужання. Виняткові ситуації трапляються у людей, які не мають психічних захворювань і зазвичай є епізодичними в житті. Розрізняють такі тимчасові психічні розлади: потьмарення свідомості, алкогольні психози.

Слабоумство означає стан розумового недорозвинення або зниження розумової активності, пов'язане з пошкодженням мозку, супроводжується інтелектуальними порушеннями. Залежно від ступеня порушення розумової діяльності виділяють такі форми недоумства: дебільність, імбецильність, ідіотія, яка являє собою тяжку стадію.

Іншим хворобливим станом психіки виступають розлади, які не мають активного розвитку хвороби. До них відносяться різні форми психопатії, аномалії психіки у глухонімих та інші психічні розлади, викликані деякими захворюваннями.

Юридичний критерій неосудності вказує на нездібність людини осмислювати свої дії (інтелектуальний момент) або керувати ними (вольовий момент) внаслідок психічної хвороби або розладу психічної діяльності [2, с. 145]. Даний критерій є найбільш особливим у визначенні неосудності, охоплюючи різні порушення емоційній сфері, оскільки діяльність почуттів безпосередньо зв'язана зі свідомістю та волею людини.

Інтелектуальний момент означає неможливість усвідомлення своїх дій при вчиненні кримінального порушення, тобто нездатність людини, у якої є психічне захворювання, в повному обсязі усвідомлювати фактичний характер та суспільну небезпеку злочинної поведінки в тій чи іншій ситуації або обстановці.

Вольовий момент виражається в неможливості особи у зв'язку з психічним

порушенням, тобто хворобливого стану, керувати своїми діями.

Отже, для визначення юридичного критерію достатньо встановити одну із його ознак – вольовий або інтелектуальний момент.

Існування психічної хвороби або іншої психічної аномалії не є приводом для визначення особи неосудною, через те необхідно розкривати два критерії неосудності.

Присутність медичного та юридичного критеріїв встановлюється на час здійснення злочину, як зазначається в ч. 2 ст. 19 ККУ “не підлягає кримінальній відповідальності особа, яка під час вчинення суспільно небезпечного діяння перебувала в стані неосудності”.

Особи, які не розуміють фактичну сторону своїх дій або їх соціальне значення, не можуть бути суб'єктами злочину. Такі особи потребують не виправлення шляхом застосування покарання, а лікування. Тому необхідною ознакою суб'єкта злочину, поряд з досягненням певного віку, є осудність.

Можна зробити висновок, що для визнання особи неосудним потрібно встановити його нездатність усвідомлювати саме ті суспільно небезпечні діяння, які він вчинив, будучи психічно хворим. У цьому необхідно, щоб людина усвідомлювала як фактичну сторону діяння, так і соціальну значимість, також суспільно небезпечний характер. Проблема про осудність (неосудність) завжди вирішується стосовно до конкретного діяння. Жоден не може бути визнаний неосудним, як правило, безвідносно до скоєного. Тому, на мою думку, ця проблема є актуальною і слід лише сподіватися на високу кваліфікацію медичних експертів, які виносять те чи інше рішення, адже найчастіше саме їм доводиться вирішувати долі людей.

СПИСОК ЛІТЕРАТУРИ

1. Кримінальний кодекс України: Закон України від 5 квітня 2001 року.
2. Кримінальне право України: Загальна частина: підручник / за ред. д.ю.н., проф. О. В. Меркулової, д.ю.н., доцента В.Я.Конопельського. – Одеса, 2017. – 430 с.

ПРОБЛЕМА ВИЗНАННЯ ЮРИДИЧНИХ ОСІБ СУБ'ЄКТАМИ КРИМІНАЛЬНИХ ПРАВОПОРУШЕНЬ

Липка Роман

здобувач вищої освіти 2 курсу
навчально-наукового інституту права
та фахівців для підготовки фахівців органів

Національної поліції

Науковий керівник:

Корогод Світлана

старший викладач кафедри
кримінального права та кримінології
Дніпропетровського державного
університету внутрішніх справ

Проблема кримінальної відповідальності юридичних осіб обговорюється у кримінально-правовій літературі вже тривалий час. Висловлені аргументи як у підтримку цієї відповідальності, так і проти [1].

Проте аналіз наявних позицій вчених показує, що до цього часу немає належного теоретичного обґрунтування кримінальної відповідальності юридичних осіб. Нерідко аргументація такої відповідальності просто викликає здивування. Наприклад, деякими іноземними авторами декларативно висловлено позицію про неефективність правових наслідків, передбачених цивільним правом [2].

Як зазначають Н. В. Щедрін та А. А. Сходів, одним із аргументів прихильників введення кримінальної відповідальності юридичних осіб в Україні і те, що ліквідація організації як санкція адміністративним правом не передбачено, а у цивільному законодавстві позначено у найзагальнішому вигляді [1, с. 2101].

Щоб зняти таке «серйозне» звинувачення на адресу цивільного законодавства, є необхідним навести тут відповідні питання становища ст. 61 ЦК України. Юридична особа ліквідується за рішенням суду за позовом державного органу чи органу місцевого самоврядування, яким право на пред'явлення вимоги щодо ліквідації юридичної особи надано законом у таких випадках:

– визнання державної реєстрації юридичної особи недійсною, у тому числі зв'язку з допущеними під час його створення грубими порушеннями закону, якщо ці порушення мають непереборний характер;

- Здійснення юридичною особою діяльності без належного дозволу (ліцензії) або за відсутності обов'язкового членства в саморегулюючій організації або необхідного в силу закону свідоцтва про допуск до певного виду робіт, виданого саморегулювальною організацією;

- Здійснення юридичною особою діяльності, забороненої законом, або з порушенням Конституції України, або з іншими неодноразовими чи грубими порушеннями закону чи інших правових актів;

– систематичне здійснення громадською організацією, громадським рухом, благодійним та іншим фондом, релігійною організацією діяльності, що суперечить статутним цілям таких організацій;

-Інші випадки, передбачені законом. Рішенням суду про ліквідацію юридичної особи на її засновників (учасників) можуть бути покладені обов'язки щодо ліквідації.

Теорія кримінальної відповідальності юридичних осіб необхідна. Однак за наявних у науці кримінального права підходах щодо сутності юридичної особи, її правового становища вироблення адекватної теорії неможливе [4].

При цьому згідно з п. 2 ст. 19 проекту, кримінальна відповідальність юридичної особи за злочин не виключає кримінальної відповідальності фізичної особи за це ж діяння, як і кримінальна відповідальність фізичної особи за вчинений злочин не виключає кримінальної відповідальності юридичної особи за те саме діяння [2].

Таким чином, йдеться про прирівнювання вини юридичної особи до вини фізичної особи. При цьому, як пише Н. Єгорова, «вина юридичної особи у злочині, пов'язаному з корупцією, за своєю формою та змістом має бути рівнозначною вині відповідної посадової особи або іншого службовця» [1,с.26].

Дане прирівнювання криміналісти ґрунтують на так званій теорії ототожнення [3]. В основі цієї теорії знаходиться напрямок філософії, що

називається антропоморфізмом, що є одним з найранішніх напрямків ідеалістичної філософії. Про цей філософський напрямок згадують деякі криміналісти.

Так, Е. Вайсман і Д. Ньюман стверджують, що кримінальна відповідальність юридичних осіб по суті є судове визнання легального антропоморфізму у корпоративній формі [1, с. 23].

Про це вказують і французькі автори [2, с. 3]. В. П. Кашепов, коментуючи положення проекту про вину юридичної особи, пише, що це сприйняття антропоморфного підходу, коли вина юридичної особи визначається виною фізичної особи, що діє від неї імені [4].

У зв'язку з викладеним необхідно досліджувати сутність юридичної особи з позиції антропоморфізму і вирішити питання, можливо чи виходячи з цього філософського спрямування теоретично обґрунтувати положення проекту щодо кримінальної відповідальності юридичних осіб взагалі та вини юридичних осіб зокрема.

У науці кримінального права відсутня теорія, яка б належним чином пояснювала необхідність запровадження кримінальної відповідальності юридичної особи, а пропозиції низки дослідників про запровадження такої відповідальності продиктовані з позиції вельми спірного чи навіть сумнівного розуміння доцільності [1].

Юридична особа - це тільки правовий засіб, правовий інструмент, правова конструкція, за допомогою якої фізичні особи прямо або опосередковано оперують у цивільному обороті. Тому юридична особа не може визнавати суб'єктом кримінальної відповідальності. Воно не суб'єктом злочину, а знаряддям злочину.

СПИСОК ВИКОРИСТАНИХ ДЖЕРЕЛ:

1. Абакумова Ю. В. "Кримінальна відповідальність юридичних осіб: порівняльна характеристика." Право та державне управління 1 (2016): 32-41.
2. Кобзар Дмитро Сергійович, and Михайло Сергійович Пузирьов.

"Проблема Визнання Юридичної Особи Суб'єктом Злочину." Редакційна колегія (2017): 140.

3. Маланчук Петро. "Проблеми кримінальної відповідальності юридичних осіб." (2020).

4. Миколук Юлія Анатоліївна. Проблеми визначення юридичної особи суб'єктом злочину. Diss. Національний авіаційний університет, 2020.

ДОКУМЕНТУВАННЯ У ЦИВІЛЬНОМУ СУДОЧИНСТВІ

Листопад Іван Сергійович
здобувач вищої освіти 2 курсу
спеціальність 262«Правоохоронна діяльність»
факультету підготовки фахівців
для підрозділів кримінальної поліції
Логінова Марина Вікторівна,
викладач кафедри цивільного права та процесу
Дніпропетровського державного університету
внутрішніх справ

Належним чином здійснені дії на різних стадіях цивільного процесу дозволяють говорити про гарантії належної якості, обґрунтованості, законності дій суду та ухваленого ним судового рішення у цій справі, яке в подальшому не буде переглядатися вище зазначеними ланками судів і задовольнить усі сторони цивільного процесу.

Варто зауважити про те, що процесуальна документування – це, насамперед, юридичний прийом викладу та арсенал юридичних термінів і словосполучень, підкріплений законодавством відповідно до Цивільного кодексу України, який є основним правовим джерелом при цьому розгляді.

Фіксація результатів процесуальної поведінки є так званою зовнішньою стороною процесуальної форми, в основі якої лежать процесуальні засоби, за допомогою яких фіксуються порядок і результати процесуальної діяльності учасників цивільного процесу [1, с.58].

Такими засобами здійснення реєстрації стадій цивільного процесу (процесуальна форма) є документування та фіксація технічними засобами, серед яких, наприклад, можна зазначити протокол судового засідання. Документування являється формуванням документа за допомогою різноманітних методів, способів і засобів фіксації інформації на матеріальному носії.

Документація багатоаспектна, структурно роз'єднана, вона стосується різних сторін самого документа та комунікаційної діяльності - явищ не менш

складних і багатогранних. Питанням виникнення та розвитку поняття документації займалися багато авторів, які досліджували не тільки загальне поняття цього терміна, а й намагалися більш ретельно вивчити конкретне застосування цієї категорії в цивільному процесі.

Серед науковців поширена думка, що документ повинен відповідати певним вимогам: подається уповноваженим органом або особою відповідно до їх компетенції; має відповідати чинному законодавству та директивам керівних органів; бути надійним і відповідати цілям конкретного посібника, тобто базуватися на фактах і містити конкретні пропозиції чи інструкції; відповідають своєму призначенню та вписуються у встановлену форму; повинні бути бездоганно відредаговані та відформатовані.

Це дійсно так, але в цивільному судочинстві документ – це перш за все процесуальний акт-документ, складений певним чином, відповідно до кожної стадії цивільного процесу, характеризується певним змістом, колом суб'єктів процесуальної діяльності. особлива процесуальна конструкція, яка закріплюється в законодавстві відповідно до його історичного розвитку та цілей, знаходить своє відображення в процесуальній формі та змісті кожного з процесуальних актів-документів.

На сучасному етапі розвитку цивільного діловодства процесуальна форма і зміст оформлення процесуальних актів-документів здійснюється за допомогою технічних засобів і прийомів [2, с.50].

Сучасний етап розвитку документування суду вимагає єдності між процесуальною формою акта-документа в його класичному письмовому прояві та фіксацією цього акта-документа технічними засобами, які мають певні переваги.

Безумовно, сучасна фіксація судового процесу та майбутня автоматизація судових справ вимагають від працівників судової системи, учасників судового процесу, самого суду певної підготовки та класифікації, незначної неточності, невідповідності у викладі інформації, юридичні факти, докази призведуть до скасування судового рішення або його перегляду.

Тому модернізація української інформаційно-комунікаційної системи судів

у напрямку запровадження повноцінної моделі електронного суду з певними кваліфікованими фахівцями в обслуговуванні цієї судової системи є дуже важливою. Запровадження електронного суду є результатом реального використання новітніх технологій та їх законодавчого закріплення у сфері судочинства.

Велике значення має систематизація та розміщення матеріалів справи відповідно до вимог процесуального законодавства, оскільки учасники судового процесу на кожній стадії судового розгляду можуть ознайомитися з матеріалами справи.

Підсумовуючи, слід зазначити, що документування є певним особливим видом процесуальної діяльності учасників судової справи. На сучасному етапі зростає значення процесуального документування вимог до процесуального оформлення документів, оскільки суд має мінімізувати неточності та помилки у вирішенні справи, і це стосується не тільки законності та обґрунтованості судового рішення, рішення, а й логіку проведення судового процесу та мінімізацію орфографічних і мовних помилок.

СПИСОК ДЖЕРЕЛ:

1. Перунова О. М. Документування у цивільному судочинстві. Прикарпатський юридичний вісник. № 5. 2021. С.56-60.
2. Цивільне процесуальне право України (Загальна частина): підруч. / О. В. Гетманцев, Л. А. Кондрат'єва, Л. А. Остафійчук, А. Л. Паскар, І. Ю. Татулич; за ред. О. В. Гетманцева. Чернівці: Чернівець. нац. ун-т ім. Ю. Федьковича, 2022, 412 с.

ПРОЦЕСУАЛЬНІ ДОКУМЕНТИ У СПРАВАХ ПРО АДМІНІСТРАТИВНІ ПРАВОПОРУШЕННЯ

Ліліцький Владислав Леонідович

здобувач вищої освіти 2 курсу

Факультет підготовки фахівців для

підрозділів кримінальної поліції

спеціальність 262

Правоохоронна діяльність

Захарченко Олександр Валерійович

викладач кафедри

адміністративного права, процесу та адміністративної діяльності

Дніпропетровського державного

університету внутрішніх справ

У цілому адміністративний процес являє собою систему проваджень, що співвідносяться з ним як категорії загального та особливого. Виділення окремих проваджень у рамках адміністративного процесу зумовлене низкою чинників. Перш за все кожне провадження характеризується своїми, притаманними йому метою та колом завдань, що вирішуються для досягнення цієї мети.

Відповідати теперішньому часу, скоріше, мають способи отримання доказів. Так, перелічені в КУпАП підтвердження можуть бути отримані в результаті використання різних сучасних методів. Наприклад, використання автоматизованого робочого місця «Мобільний інспектор», автоматизованого робочого місця співробітника ДПС дає можливість зробити автоматичний (достовірний) переведення типового протоколу іноземною мовою, зафіксувати пояснення та заяву порушника шляхом збереження у вигляді аудіо- та відеофайлів [1].

Тобто типовий доказ у справі про адміністративне правопорушення може стати «сучасним», інакше кажучи, бути отриманим деяким сучасним методом з допомогою сучасних технологій.

Це виняток чи правило? Де ще такі сучасні технології? Широке поле для такої діяльності надають документи. Головне, щоб вони містили відомості,

викладені або засвідчені в них організаціями, об'єднаннями, посадовими особами та громадянами, які мають значення для провадження у справах про адміністративні правопорушення [2].

Способи фіксації таких відомостей законодавець не обмежив простий письмовій формою. Тут можуть бути матеріали фото- та кінозйомки, звуко- та відеозаписи, інформаційних баз та банків даних та інші носії інформації.

У зв'язку зі сказаним до доказів можливо віднести закодовані та зашифровані матеріали, документи, отримані за допомогою факсимільного, електронного або іншого зв'язку, документи, підписані електронним цифровим підписом чи іншим аналогом власноручного підпису, документи, виконані у формі цифрового, графічного запису або іншим способом, що дозволяє встановити достовірність документа.

Можливість використання «інших документів» у як докази у справі про адміністративну правопорушення дозволяє стверджувати, що на даний час перелік доказів є відкритим.

Відповідно, «інші документи» можуть бути деяким ресурсом розвитку доказів. Під «іншими документами» пропонуємо розуміти будь-які фактичні дані, що свідчать про подію адміністративного правопорушення, отримані та оформлені встановленим способом. Прикладами «інших документів», на думку А. Г. Маркелова, можуть бути також акти ревізій, документи перевірок, цінні папери, договори, акти, довідки, ділова кореспонденція, копії вироків та рішень суду, заповіти, інструкції, розпорядження, накази, розписки, довіреності, характеристики тощо [2, 3].

Правопорушники ніколи не залишали поза увагою плоди технічного прогресу та протиправні дії часом робили та продовжують вчиняти із використанням нових технологій. Відповідно, чи можна говорити про якісь «сучасні» речові докази (знаряддя вчинення або предмети адміністративного правопорушення)?

Припускаємо, що так, і подібна ситуація чекає від правозастосовника «Ходу у відповідь», необхідності застосування досягнень науки, техніки як виявлення

таких порушень, так отримання доказів, саме вимагає сучасних можливостей використання доказів у ході провадження по справам про адміністративні правопорушення [4].

У ході цієї дії важливо зафіксувати інформацію на матеріальному носії з реквізитами. Потім для відображення правильності та особливості цієї процедури вважаємо можливим і доцільним отримати від фахівця, який брав участь у документуванні, пояснення та використовувати його показання у як «сучасний» (необхідний) доказ у справі.

Таким чином, вирішення окреслених проблем та врахування внесених пропозицій сприятимуть, з нашої точки зору, охороні прав і свобод громадян, додержанню вимог законів при притягненні осіб до адміністративної відповідальності за вчинення правопорушень.

СПИСОК ВИКОРИСТАНОЇ ЛІТЕРАТУРИ:

1. Кодекс адміністративного судочинства України : наук.-практ. комент. / [Армаш. Н. О., Бандурка О. М., Басов А. В. та ін.] ; за заг. ред. докт. юрид. наук, проф. А.Т. Комзюка. К. : Прецедент; Істина, 2009. 823 с.;

2. Адміністративне судочинство : навч. посіб. / за заг. ред. Н. Б. Писаренко. Х. : Право, 2016. 312 с.Х621.074 / А 31

3. Адміністративне процесуальне право України : навч.-метод. посіб. / І. О. Картузова [та ін.] ; М-во освіти і науки України, Нац. ун-т "Одес. юрид. акад.". К. : Фенікс, 2016. 400 с.

4. Серик, Б. В. "Адміністративний процес у сучасній правовій доктрині." Наукові розробки молоді на сучасному етапі. Київський національний університет технологій та дизайну, 2019.

МІГРАЦІЯ НАСЕЛЕННЯ В ВОЄННИЙ ЧАС

Ліліцький Вадим Леонідович

здобувач вищої освіти 2 курсу

Факультет підготовки фахівців для

підрозділів кримінальної поліції

спеціальність 262

Правоохоронна діяльність

Захарченко Олександр Валерійович

викладач кафедри

адміністративного права,

процесу та адміністративної діяльності

Дніпропетровського державного

університету внутрішніх справ

Міграція населення - це соціально-економічний процес, що грає важливу роль у розвитку майже всіх країн протягом багатьох століть. Оцінюючи важливість міграційних процесів, можна сказати, що міграція створила людство і сприяла різноманіттю народів, що мешкають на різних територіях земної кулі (приклад тому служить Велике переселення народів), яке ми можемо спостерігати й зараз.

З давніх-давен міграція є формою способом пристосування людини до мінливих умов її існування та життєдіяльності. Міграційні процеси з ХХ століття набули глобального характеру, не залишивши поза увагою жодну сферу функціонування держави та суспільства, внаслідок цього минуле століття отримало назву «ера міграції» у провідних дослідників у галузях економіки, політики та соціології [1,2]. Протягом багатьох років вчені намагалися дійти консенсусу у визначенні поняття «міграція населення», але досі не можна знайти однозначну відповідь на запитання: «Що таке міграція населення?».

У зв'язку із активною збройною агресією росії проти України більшість жителів центральних, східних та південних частин нашої країни покинули свої домівки і, відповідно, місце роботи. Відтак в умовах воєнного стану міграція населення зросла у декілька разів і значно вплинула на ринок праці. Так, протягом

першого місяця повномасштабної війни з України виїхали 3,6 млн людей. Ще близько 6,5 млн, за оцінками Міжнародної організації з міграції, покинули місце свого постійного проживання і переїхали в межах країни. Кожного дня кордон перетинали до 150 тис. людей [1]. За даними Державної прикордонної служби, станом на 20 березня на кордонах із країнами ЄС суттєво зменшилася кількість черг на виїзд із України. Проте не лише дістатися до кордону, а й виїхати зі свого міста у бік безпечніших областей для мешканок багатьох міст України залишається складним завданням [2].

За оцінками МОМ, найбільша частка людей переїхала до західного макрорегіону – більше 2,5 млн осіб. Дані, які публікують державні адміністрації в західних областях, втім, не збігаються з цими оцінками. Таку різницю можна пояснити тим, що тільки частина людей обирає повідомити про своє прибуття місцевим органам влади: найімовірніше, реєстрація відбувається у випадках, коли прибулі звертаються по допомогу з поселенням або по гуманітарну допомогу.

Через звуження поля прикладання праці й у зв'язку зі зміною місця проживання погіршилася ситуація у сфері зайнятості та доходів населення, що працює. Дослідження соціологічної групи «Рейтинг» демонструє, що станом на 6 квітня поточного року серед українців, які мали роботу до війни, лише 29% працювали у звичному режимі, 26% працювали віддалено чи частково, 3% працювали на новій роботі, 41% не працювали взагалі [3].

Вимушена міграція населення передбачає комплекс територіальних переміщень, які здійснюють мігрант проти його волі, внаслідок дії різних причин. Наприклад, це можуть бути політичні переслідування чи переслідування, загрози політичного, економічного чи національного характеру, а також пересування, викликані надзвичайними ситуаціями. Даний вид міграції населення включає себе такі категорії мігрантів, як вимушені переселенці, біженці, депортовані особи, і навіть осіб, переселених у примусовому порядку [2].

Ще одна класифікаційна ознака, яка застосовується до міграції населення - законність. За цією ознакою розрізняють легальну та нелегальну міграцію населення.

Легальна міграція – будь-які переміщення, що здійснюються суб'єктом міграції з дотриманням законодавства всіх держав, територією яких вони здійснюються.

Нелегальна міграція – переміщення через межі територіальних утворень, які здійснюються з порушенням чинного законодавства. Найчастіше ставиться до міжнародної міграції населення. Однак може мати місце і всередині країн, якщо на їхній території існує заборона на несанкціоновані владою міжпоселені пересування. Міграційні процеси різняться між собою ще й за способом організації. За цією ознакою виділяють організовану та самостійну міграцію населення. Мігрант може організувати всі свої територіальні пересування самостійно, без звернення до державних чи приватних організацій, і в цьому випадку матиме місце самостійна або самоорганізована міграція[3].

При дослідженні міграційних процесів важливо враховувати те що, що мігрантам властиво переміщатися з однієї категорії до іншої. Так індивіди, які прибули за туристичною чи трудовою візою, нерідко стають постійними мешканцями нової країни. Отже, можна стверджувати, що практично всі види міграції немає яскраво виражених кордонів, і є постійними.

СПИСОК ВИКОРИСТАНОЇ ЛІТЕРАТУРИ:

1. Ukraine – IDP figures: General Population Survey (9 – 16 March 2022): офіційний сайт Displacement Tracking Matrix. URL: <https://dtm.iom.int/reports/ukraine-idp-figures-general-populationsurvey-9-16-march-2022>

2. Перетинання державного кордону в умовах правового режиму воєнного стану: офіційний сайт Державної прикордонної служби України URL: <https://dpsu.gov.ua/ua/Peretinannyaderzhavnogo-kordonu-v-umovah-pravovogo-rezhimu-vonnogo-stanu/>

3. Шосте загальнонаціональне опитування: адаптація українців до умов війни / Соціологічна група «Рейтинг» https://ratinggroup.ua/files/ratinggroup/reg_files/rg_ua_1000_ua_032022_v_press.pdf

ДОСТУП ДО ПУБЛІЧНОЇ ІНФОРМАЦІЇ В УМОВАХ ВОЄННОГО СТАНУ

Маланчук Лариса Олексіївна

к.е.н., доцент кафедри державного управління,
документознавства та інформаційної діяльності

Шульга Катерина Анатоліївна

студент

Національний університет водного
господарства та природокористування
м. Рівне, Україна

Вступ. / Introductions. Відповідно до Закону України “Про доступ до публічної інформації” (далі — Закон) публічна інформація - це відображена та задокументована будь-якими засобами та на будь-яких носіях інформація, що була отримана або створена в процесі виконання суб'єктами владних повноважень своїх обов'язків, передбачених чинним законодавством, або яка знаходиться у володінні суб'єктів владних повноважень, інших розпорядників публічної інформації, визначених цим Законом.[1] Завдяки цьому Закону українці отримали право вимагати від органів влади публічну інформацію, а розпорядники таких відомостей, своєю чергою, повинні у встановлені терміни відповідати на запити осіб та оприлюднювати публічну інформацію на своїх ресурсах. З моменту набрання чинності Закону було досягнуто високого рівня щодо відкритості на інформаційних просторах. Розпорядники офіційних веб-сторінок на постійній основі розвивали, наповнювали інформацією, створювали та оприлюднювали оновлені данні, водночас, вдосконалюючи надання інформації на ті чи інші запити.

Мета роботи. / Aim. Як відомо, у зв'язку з військовою агресією російської федерації 24 лютого 2022 року Указом Президента України № 64/2022 по всій території України введено воєнний стан, який було й надалі продовжено Указами Президента України останній діючий з них на поточний момент №573/2022 від 12.08.2022 року. [3]

В умовах воєнного стану доступ до публічної інформації є вкрай важливим

правовим інструментом, адже інформація також є зброєю і її поширення на загал може загрожувати безпеці громадян нашої держави. Задля уникнення ризиків, під час дії правового режиму воєнного стану органи влади тимчасово призупинили доступ до низки державних реєстрів, на просторах інтернет мережі деяких розпорядників інформації висвітлюють обмежений перелік відомостей, а визначені установи та організації повідомили про відтермінування надання відповідей на інформаційні запити до припинення війни.

Однак, не менш важливим є якісний та своєчасний доступ до публічної інформації для забезпечення належного функціонування правової системи в умовах повномасштабного вторгнення російської федерації на територію нашої держави. Як наслідок, тимчасового обмеження доступу до публічних інформаційних ресурсів тисячі запитувачів публічної інформації, що отримали відмову на запитувану інформацію чи відстрочку до припинення або ж скасування воєнного стану, звернулися за захистом своїх прав до суду. Варто зазначити, що Закон України «Про правовий режим воєнного стану» не містить жодного прямого чи опосередкованого права обмежувати конституційні права на інформацію та звернення шляхом призупинення надання відповідей на запити та звернення. [2]

Матеріали та методи./Materials and methods. Нині Єдиний державний реєстр судових рішень містить понад 900 рішень, ухвалених адміністративними судами у першій інстанції, з березня по жовтень 2022 року, з посиланням на Закон. Для справедливості варто зауважити, що частина цих рішень винесені у провадженнях, початих ще до 24 лютого, проте цифра все одно вражає. Адже далеко не кожен запитувач, який не зміг отримати потрібну йому інформацію, звертається до суду і в мирний час. Варто зазначити, що в багатьох випадках аргументом відмови чи відстрочки у наданні публічної інформації стало рішення Ради суддів України (далі - Рішення) №11 від 25 березня 2022 року, спрямоване усім судам, Державній судовій адміністрації, іншим установам системи правосуддя з наказовим характером щодо відстрочки надання відповідей на усі запити про публічну інформацію. [4] Незважаючи на те, що це рішення є

рекомендаційним для судів, його почали активно використовувати у відмовах в задоволенні запитів на інформацію, не тільки суди, а й решта розпорядників аж до сільських рад та комунальних підприємств. До прикладу розглянемо докладніше декілька рішень суддів:

- Рішення Львівського окружного адміністративного суду 20 червня 2022 року у справі за №380/7189/22.[5]

Обставини справи: Печерський районний суд, як розпорядник інформації, керуючись пунктом 1 Рішення №11 від 25 березня 2022 року відстрочив надання відповіді на запит позивача до закінчення дії воєнного стану в Україні. Обґрунтування суду щодо посилання на Рішення: Рішення №11 від 25 березня 2022 носить рекомендаційний характер і не є обов'язковим для суддів, оскільки Рада суддів України не є вищестоящим органом судової системи. Із Рішення №11 від 25 березня 2022 слідує, що обставинами непереборної сили – надзвичайні та невідворотні обставини, що об'єктивно унеможливають виконання зобов'язань, зокрема загроза війни, збройний конфлікт, ворожі атаки, загальна військова мобілізація, військові дії, оголошена та неоголошена війна тощо. Відтак Суд доходить висновку, що такі обставини непереборної сили є форс-мажорами, які унеможливають виконання зобов'язань суб'єктами господарювання. Разом з тим, такі обставини не є обставинами непереборної сили в контексті застосування положень Закону. Обґрунтування суду щодо відстрочки: «...можливість застосування інструменту відстрочки у задоволенні запиту залежить від характеру запитуваної інформації та не може застосовуватися у всіх без винятку випадках... Суд зазначає, що відстрочка в задоволенні запиту на інформацію допускається в разі, якщо запитувана інформація не може бути надана для ознайомлення в передбаченні Законом строки у разі настання обставин непереборної сили. Отож, у випадку відсутності таких обставин, розпорядник інформації повинен виконати свій обов'язок та надати заявнику запитувану інформацію. Як вже встановлено судом, право на отримання інформації є конституційним правом особи та не може бути обмеженим навіть за умов воєнного стану.»

Суд вирішив: Визнати протиправними дії Печерського районного суду міста

Києва щодо встановлення відстрочки надання відповіді на запит.

- Рішення Львівського окружного адміністративного суду від 19 серпня у справі за №380/8445/22.[5]

Обставини справи: Вища рада суддів відмовила у задоволенні запиту на інформацію у зв'язку з таким: «... З огляду на Рішення № 11 від 25.03.2022 звертаю Вашу увагу на те, що у своєму запиті Ви не вказуєте мету отримання запитуваної інформації, спосіб її поширення та коло осіб, яким цю інформацію плануєте поширити. З огляду на викладене, не зазначення мети отримання запитуваної інформації, способу її поширення кола осіб, яким цю інформацію планується поширити, є підставою для відмови у наданні запитуваної інформації». Обґрунтування суду: «Щодо покликання відповідача на його Рішення №11 від 25.03.2022 року, з огляду на які вважає, що позивач у своєму запиті мав би вказати мету отримання запитуваної інформації, спосіб її поширення та коло осіб, яким цю інформацію планується поширити, то суд наголошує, що Рішення №11 від 25.03.2022 року носить рекомендаційний характер. Варто зазначити, відповідно приписів частини 2 статті 19 Закону України №2939-VI запитувач має право звернутися до розпорядника інформації із запитом на інформацію незалежно від того, стосується ця інформація його особисто чи ні. Тому на переконання суду, наведена відповідачем причина відмови у задоволенні запиту є протиправною.»

Суд вирішив: «... позов до Ради суддів України про визнання протиправною відмови, зобов'язання вчинити дії, задовольнити повністю.»

Результати та обговорення./Results and discussion. Можна зазначити, що масовими проблемами стали некоректні застосування тимчасової відстрочки у задоволенні запиту на інформацію «до закінчення строку дії воєнного стану в Україні», а не у зв'язку з реальним настанням обставин непереборної сили, як це передбачає Закон та Встановлення загальних обмежень доступу до інформації «через військову агресію російської федерації проти України...» та «запровадження воєнного стану», а не у зв'язку з віднесенням запитуваних відомостей до інформації з обмеженим доступом. А в довершення - поширення

серед розпорядників ідеї, що «збір відповідної інформації під час війни, може мати ознаки диверсійної діяльності, спрямованої проти України, а тому є необхідність ретельної перевірки осіб, які таку інформацію збирають та переслідуваної ними мети». Нерідко усі причини вказують одночасно як аргументи для відмови у наданні запитуваної інформації.

Висновки./Conclusions. Отож, уважно аналізуючи зазначені судові рішення, можна дійти таких висновків:

- Застосовувати відстрочку у задоволенні запиту на інформацію можна тільки за таких умов:

- у випадку настання обставин непереборної сили - перешкод через які розпорядник фізично не має можливості надати запитувану інформацію у передбачений законом строк.

- відстрочка застосовується тільки на час, поки ці обставини не будуть усунуті (а не до закінчення дії воєнного стану, адже воєнний стан не є обставиною непереборної сили в контексті застосування Закону України «Про доступ до публічної інформації»).

- Саме по собі запровадження воєнного стану, видання органами державної влади рішень (як от рішення Ради суддів України) не є достатньою підставою для обмеження доступу до інформації. Іншими словами, зробити загальне посилення на законодавство — замало, таку відповідь вважатимуть необґрунтованою. Порядок обмеження доступу до публічної інформації під час війни визначається Законом України «Про доступ до публічної інформації». Окрім цього, обмеження доступу до інформації здійснюється шляхом відмови в задоволенні запиту на інформацію, а не шляхом застосування відстрочки. Звісно для того, щоб практика загального відстрочування і автоматичного обмеження доступу до публічної інформації з посиланням на загальні вимоги законодавства змінилася, потрібен час. Позитивно, що Єдиний державний реєстр судових рішень є відкритим для доступу і містить уже достатньо судових рішень, які дають однозначну оцінку таким діям.

СПИСОК ВИКОРИСТАНИХ ДЖЕРЕЛ:

1. Закон України «Про доступ до публічної інформації» від 13.01.2011 року зі змінами та доповненнями // Офіційний вісник України, 2011, №32.
2. Закон України «Про правовий режим воєнного стану» від 12.05.2015 року зі змінами та доповненнями // Офіційний вісник України, 2015, №28.
3. Указ Президента України «Про введення воєнного стану в Україні» від 24.02.2022 // Офіційний вісник України, 2022, № 64/2022.
4. Рішення Ради суддів України від 25.03.2022 року №11. – Режим доступу: <http://rsu.gov.ua/>.
5. Єдиний державний реєстр судових рішень [Електронний ресурс] – режим доступу: <https://reyestr.court.gov.ua/>.

ЩОДО ДЕЯКИХ ПИТАНЬ ПОРЯДКУ ОБМЕЖЕННЯ ЦИВІЛЬНОЇ ДІЄЗДАТНОСТІ ФІЗИЧНОЇ ОСОБИ, ВИЗНАННЯ ЇЇ НЕДІЄЗДАТНОЮ, А ТАКОЖ ПОНОВЛЕННЯ ЇЇ СТАТУСУ

Мамедова Світлана Маліківна
доктор філософії в галузі права,
доцент кафедри цивільного права і процесу
Донецький національний університет імені Василя Стуса
м. Вінниця, Україна

Вступ. Відповідно до положення ч. 1 ст. 30 Цивільного кодексу України (далі – ЦК України) цивільною дієздатністю фізичної особи є її здатність своїми діями набувати для себе цивільних прав і самостійно їх здійснювати, а також здатність своїми діями створювати для себе цивільні обов'язки, самостійно їх виконувати та нести відповідальність у разі їх невиконання. Законодавець в цій статті також узагальнює, що цивільну дієздатність має фізична особа, яка усвідомлює значення своїх дій та може керувати ними [1].

Таким чином, цивільна дієздатність є особливо важливою складовою правосуб'єктності фізичної особи, що дозволяє їй виступати учасником цивільних відносин у повній мірі, своїми діями набувати цивільних прав та виконувати цивільні обов'язки. Тому дослідження окремих питань порядку обмеження цивільної дієздатності фізичної особи, визнання її недієздатною, а також поновлення її статусу має особливе значення.

Мета роботи. Правовий аналіз деяких питань порядку обмеження цивільної дієздатності фізичної особи, визнання її недієздатною, а також поновлення її статусу для формування подальших пропозицій як можливих шляхів усунення проблем в досліджуваній сфері.

Матеріали та методи. Матеріалами дослідження є положення ЦК України, Цивільного процесуального кодексу України (далі – ЦПК України) та судова практика. Дослідження проведено з використанням загально-наукових та спеціальних методів дослідження.

Результати та обговорення. На законодавчому рівні визначено вичерпний перелік підстав для обмеження цивільної дієздатності фізичної особи та визнання її недієздатною.

Зокрема, відповідно до ст. 36 ЦК України для обмеження цивільної дієздатності фізичної особи такими підставами є 1) якщо особа страждає на психічний розлад при цьому положенням статті уточнюється, що таке страждання повинно саме істотно впливати на її здатність усвідомлювати значення своїх дій та (або) керувати ними. Визначення, що саме вважати під істотним впливом на законодавчому рівні не наводиться та вирішується в кожному випадку окремо на підставі проведення судово-психіатричної експертизи; 2) якщо вона зловживає спиртними напоями, наркотичними засобами, токсичними речовинами, азартними іграми тощо і тим ставить себе чи свою сім'ю, а також інших осіб, яких вона за законом зобов'язана утримувати, у скрутне матеріальне становище. При цьому вважається за доцільним уточнити, що така особа для визнання її обмежено дієздатною повинна саме вищенаведеними діями ставити себе чи свою сім'ю у скрутне матеріальне становище.

Для визнання фізичної особи недієздатною законодавець встановлює дещо інші вагоміші підстави серед яких відповідно до положення ч. 1 ст. 39 ЦК України можуть бути хронічний, стійкий психічний розлад при якому фізична особа не здатна усвідомлювати значення своїх дій та (або) керувати ними. Необхідно уточнити, що не будь який психічний розлад є підставою для визнання такої особи недієздатною, такий розлад повинен бути а) стійким, б) хронічним в) і при цьому у неї відсутня здатність керувати своїми діями. При цьому наявність чи відсутність цих трьох складових повинно бути доведено на підставі проведеної судово-психіатричної експертизи. Цікавим фактом також є те, що положенням ЦК України передбачений механізм протидії зловживанню подачі таких заяв, що є важливою гарантією захисту прав і законних інтересів громадян. Зокрема, в ч. 3 ст. 39 встановлено, що якщо суд відмовить у задоволенні заяви про визнання особи недієздатною і буде встановлено, що вимога була заявлена недобросовісно без достатньої для цього підстави, фізична особа, якій такими діями було завдано

моральної шкоди, має право вимагати від заявника її відшкодування.

Час з якого фізична особа вважається обмежено дієздатною або недієздатною є відповідно до ч. 4 ст. 36 та ч. 1 ст. 40 ЦК України момент набрання законної сили рішенням суду про це. Проте, якщо від часу виникнення недієздатності залежить визнання недійсним шлюбу, договору або іншого правочину, суд з урахуванням висновку судово-психіатричної експертизи та інших доказів щодо психічного стану особи може визначити у своєму рішенні день, з якого вона визнається недієздатною.

Детальний порядок обмеження цивільної дієздатності фізичної особи та визнання її недієздатною встановлюється положеннями ЦПК України, а саме ст. ст. 295-300. Зокрема, хто володіє правом звернення до суду із заявою про обмеження цивільної дієздатності фізичної особи та визнання її недієздатною уточнено в положенні ст. 296 ЦПК України. Так, зокрема, у справах про обмеження фізичної особи у дієздатності наділені члени її сім'ї, орган опіки та піклування, заклади з надання психіатричної допомоги. Заяву про обмеження права неповнолітньої особи самостійно розпоряджатися своїм заробітком, стипендією чи іншими доходами або про позбавлення її цього права може бути подано батьками (усиновлювачами), піклувальниками, органом опіки та піклування. Із заявою про визнання фізичної особи недієздатною можуть звернутися до суду члени її сім'ї, близькі родичі, незалежно від їх спільного проживання, орган опіки та піклування, закладом з надання психіатричної допомоги [2]. Тобто і в першому і в другому випадку таким правом, окрім органу опіки та піклування та закладу з надання психіатричної допомоги, не можуть володіти сторонні особи, які не пов'язані родинними зв'язками з фізичною особою. Проте, відповідно до п. 2 постанови Пленуму Верховного Суду України від 28 березня 1972 р. № 3 «Про судову практику в справах про визнання громадянина обмежено дієздатним чи недієздатним», якщо під час розгляду справи буде встановлено, що заяву подано неправомочною особою, суд повинен, не закриваючи провадження у справі, обговорити питання про заміну неналежного заявника належним [3].

В продовженні цього питання доцільно розглянути і упровомочене коло суб'єктів, хто має право для подачі заяви щодо скасування рішення та поновлення цивільної дієздатності і чи є в цьому переліку суб'єтів сама фізична особа.

Так, відповідно до положення ч. 3, 4 ст. 300 ЦПК України скасування рішення суду про обмеження цивільної дієздатності фізичної особи та поновлення цивільної дієздатності розгляд може відбуватися за заявою самої фізичної особи, її піклувальника, членів сім'ї або органу опіки та піклування. У справах скасування рішення суду про визнання фізичної особи недієздатною та поновлення цивільної дієздатності фізичної особи, яка була визнана недієздатною, в разі її видужання або значного поліпшення її психічного стану заявниками можуть бути опікун або органи опіки та піклування.

Тобто, в обох випадках поряд з вищенаведеними суб'єктами визначається право на звернення до суду і за самою фізичною особою, дієздатність якої була обмежена чи яку було визнано недієздатною.

В такому випадку ця особа може доводити, що здатна усвідомлювати значення своїх дій і керувати ними внаслідок видужання або значного поліпшення психічного стану, та наводити відповідні обставини й мотиви, які змусили її особисто звертатися до суду. Вважається, що закріплення такого права за самою фізичною особою є важливою гарантією захисту прав і законних інтересів громадян.

Висновки. На підставі вищезазначеного, можна дійти висновку, що законодавством України, зокрема, положеннями ЦК та ЦПК України імперативно визначений підстави та порядок визнання

Проведений аналіз дозволяє зробити висновок, що законодавство України імперативно визначає підстави та порядок обмеження цивільної дієздатності фізичної особи, визнання її недієздатною, а також поновлення її статусу. Проте деякі питання в цій сфері, ще потребують подальшого дослідження, зокрема, в частині упровомоченого кола суб'єктів, хто має право для подачі заяви про обмеження цивільної дієздатності фізичної особи або визнання її недієздатною.

СПИСОК ВИКОРИСТАНИХ ДЖЕРЕЛ

1. Цивільний кодекс України : Закон України від 16 січня 2003 р. № 435-IV. *Відомості Верховної Ради України*. 2003. № 40-44. Ст. 356.
2. Цивільний процесуальний кодекс України : Закон України від 18 березня 2004 р. № 1618-IV. *Відомості Верховної Ради України*. 2004. № 40-41, 42. Ст. 492.
3. Про судову практику в справах про визнання громадянина обмежено дієздатним чи недієздатним : Постанова Пленуму Верховного Суду України від 28 березня 1972 р. № 3. *Офіційний веб-портал парламенту України. Законодавство України*. URL: <https://zakon.rada.gov.ua/laws/show/v0003700-72#Text> (дата звернення 20.10.2022 р.).

ОСНОВНІ ПОЛОЖЕННЯ РОЗСЛІДУВАННЯ УМИСНИХ ВБИВСТВ, ВЧИНЕНИХ ІЗ ОСОБЛИВОЮ ЖОРСТОКІСТЮ

Мельник Дар'я Сергіївна,

курсант IV курсу навчально-наукового інституту
права та підготовки фахівців для підрозділів

Національної поліції

Павлова Наталія Валеріївна,

підполковник поліції,

доцент кафедри

криміналістики та домедичної підготовки, к.ю.н.

Дніпропетровського державного університету внутрішніх справ

Відповідно до п. 4 ч. 2 ст. 115 Кримінального кодексу України (далі – КК України) передбачена кримінальна відповідальність за вбивство, яке вчинене із особливою жорстокістю. Особлива жорстокість – це така обтяжуюча обставина вбивства, яка збільшує рівень суспільної небезпеки злочину, тому вона вважається кваліфікуючою ознакою даного злочину. Вбивство, вчинене з особливою жорстокістю набувають неабиякий суспільний резонанс, через що ними дуже сильно цікавляться засоби масової інформації та громадськість. Від якості і швидкості розкриття і розслідування цих злочинів залежить формування громадської думки про ефективність роботи правоохоронних органів. З урахуванням цих обставин представляється, що дослідження проблеми доказування у кримінальних справах вказаної категорії є актуальною.

Джерелами криміналістичної інформації про особливу жорстокість в обставині вчинення злочину найчастіше виступає місце вбивства (місце виявлення трупів), набагато рідше - сліди пам'яті потерпілих (наприклад, у разі замаху на вбивство) і винних осіб. У разі вчинення вбивства в умовах неочевидності матеріали слідчого огляду місця події, в яких зафіксовано місцезнаходження і взаємне розташування трупів потерпілих, матеріали зі встановлення осіб жертв у сукупності з висновками судово-медичного експерта про причини і час настання смерті, відсутності слідів переміщення трупа (трупів)

можуть служити доказами особливої жорстокості в обстановці вчинення вбивства. Джерелами доказів умислу на вчинення вбивства з особливою жорстокістю можуть стати показання винної особи, показання свідків, показання потерпілого у разі замаху на вбивство, а якщо їх немає, то необхідно використовувати дані про характер взаємовідносин винного і потерпілого, зокрема безпосередньо перед вчиненням злочину [1].

Джерелом доказів особливої жорстокості в способі вчинення вбивства є висновок судово-медичної експертизи трупа потерпілого (або живої особи, у разі замаху на вбивство). Грунтуючись на аналізі слідчої та судової практики у справах про вбивства, що вчинені з особливою жорстокістю, серед питань, які можуть бути поставлені на вирішення судово-медичним експертом і що мають практичне значення для отримання доказової інформації про наявність ознак особливої жорстокості в способі вбивства [1]

Також, на думку дослідників, про вчинення умисного вбивства з особливою жорстокістю може свідчити вчинення його багаточисленною групою осіб. Кількість суб'єктів злочину, передбаченого п. 4 ч. 2 ст. 115 КК України, прямо впливає на ступінь жорстокості його вчинення, адже таким чином жертві спричиняються особливі страждання через безвихідність її стану [2].

Наразі швидко й професійне розкриття вказаної категорії злочинів неможливо уявити без застосування спеціальних психологічних знань. У слідчих, що здійснюють розслідування вбивств, вчинених з особливою жорстокістю, на різних стадіях кримінального процесу можуть виникати питання, пов'язані з констатацією, оцінкою та поясненням наявних суттєвих особливостей психічного життя підозрюваних, обвинувачених, свідків і потерпілих, що не мають психічних захворювань [3].

Отже, з огляду на це можна зробити висновок, що основними обставинами, які підлягають доказуванню під час розслідування вбивств, вчинених з особливою жорстокістю, належать місце, час і дата вчинення вбивства; спосіб, засіб вчинення злочину; мотив злочинця; взаємозв'язки вбивці з жертвою; доведеність відомостей про характер особливої жорстокості при вчиненні вказаного злочину тощо. На

нашу думку, дотримуючись вимог та рекомендації, зазначених вище, слідчі зможуть швидко й ефективно розслідувати дану категорію злочинів, що становлять неабияку суспільну небезпеку для суспільства.

ВИКОРИСТАНА ЛІТЕРАТУРА:

1. Страхова С. В. Криміналістичні аспекти доказування у кримінальних справах про вбивства, вчинені з особливою жорстокістю. Юридичні науки. – 2009. – Т. 22. – №. 1. – С. 357-366. (дата звернення: 04.10.2022).

2. Короленко М. П. Кваліфікація і класифікація умисних вбивств при обтяжуючих обставинах: дис. кандидата юрид. наук: 12.00.08 / Короленко Микола Павлович. – Одеса, 2002. – 189 с., с. 132 (дата звернення: 04.10.2022).

3. Ходимчук О. О. Насильницька злочинність осіб з психічними аномаліями та її запобігання: дис. кандидата юрид. наук : 12.00.08. – Київ, 2005. – 180 с. (дата звернення: 04.10.2022).

ОПЕРАТИВНІ ОБЛІКИ ЯК ЗАСІБ РЕАЛІЗАЦІЇ ЗАВДАНЬ ОРД

Михайлюк Микита Сергійович
Собаченко Максим Євгенійович
Курсанти 3-го курсу ФПФПКП
Науковий керівник:
Карповський Сергій Вікторович
Викладач кафедри
Оперативно-розшукової діяльності
Дніпро, Україна

Відповідно до чинного законодавства завданням оперативно-розшукової діяльності є виявлення та фіксація фактичних даних про протиправні дії осіб і груп, відповідальність за які передбачена Кримінальним кодексом України, розвідувально-підривну діяльність спецслужб іноземні держави та організації, які мають на меті отримання інформації в інтересах запобігання злочинності та кримінального правосуддя, а також в інтересах захисту громадян, суспільства і держави [2]. У свою чергу, якісне інформаційно-аналітичне забезпечення, особливо використання оперативного обліку, допоможе у виконанні конкретних завдань. Важливість організованого інформаційно-аналітичного забезпечення полягає в тому, що воно сприяє прийняттю найбільш доцільних управлінських рішень на всіх рівнях, що є однією з основних умов підвищення ефективності діяльності суб'єктів ОРД.

Сьогодні інформаційно-аналітичне забезпечення оперативної діяльності є відповідним нормативним регулюванням, що сприяє ефективності діяльності ОРД. Чинний закон України «Про Національну поліцію» у ст. 25 вказується, що Національна поліція здійснює переважно інформаційно-аналітичну діяльність для реалізації своїх повноважень. Водночас Національна поліція в рамках інформаційно-аналітичної діяльності: 1) створює базу (банк) даних, що включаються до єдиної інформаційної системи МВС; 2) користується базами (банками) даних МВС та інших державних установ; 3) Виконує функції пошуку та аналізу інформації. 4) здійснює передачу інформації з іншими державними

установами України, правоохоронними органами іноземних держав та міжнародними організаціями [3].

У свою чергу, згідно з п. 18 ст. 8 Закону України «Про оперативно-розшукову діяльність» підрозділи, що здійснюють оперативно-розшукову діяльність, мають право створювати та використовувати автоматизовані інформаційні системи [2]. Відомчими нормативно-правовими актами МВС України встановлено, що інформаційно-аналітичне забезпечення ОРД – це система реалізованих заходів, передбачених законодавством України, спрямованих на збір, поширення, аналіз, зберігання та використання інформації. У тому числі обмежений доступ, важливий для вирішення завдань цієї діяльності, досудового розслідування, захисту громадян, суспільства та інтересів держави [1, с. 83].

Для систематизації матеріалів, отриманих у результаті проведення оперативно-розшукових заходів, Національна поліція створює відповідний оперативний облік. У літературі оперативний облік визначається як реєстрація, збір, класифікація, зберігання та використання даних про осіб, предмети, події за їх ознаками та ознаками, для ефективного забезпечення оперативно-розшукової діяльності оперативних підрозділів. автоматизовані інформаційно-пошукові системи, картотеки, оперативно-розшукові справи, контрольні-моніторингові процеси та інші документи оперативно-розшукового та довідкового призначення. Оперативний облік включає оперативно-розвідувальний, оперативно-профілактичний та оперативно-довідковий [1, с. 84].

Крім того, деякі фахівці вважають оперативний облік спеціальними банками даних про осіб, речі, факти (події) і справи [4, с. 118]. Оперативний облік включає: - відомчі та міжвідомчі централізовані оперативно-розшукові, оперативно-профілактичні та оперативно-довідкові обліки, реалізовані у вигляді банків даних в автоматизованих інформаційних системах, доступних для використання оперативними підрозділами всіх рівнів; - регіональний та локальний облік оперативних підрозділів, реалізований у вигляді інформаційних систем, картотеки, справ, журналів; - архів оперативно-розшукових справ та інші

довідкові документи оперативного характеру.

Основним призначенням оперативного обліку є забезпечення: - виявлення, попередження та розкриття кримінальних правопорушень для здійснення оперативно-розшукових, розшукових та інших заходів; - зберігання дослідницької інформації протягом тривалого часу; - недопущення повторного зберігання слідчої інформації, яка вже зберігається в банках даних правоохоронних органів; можливість своєчасного використання інформації, отриманої раніше різними підрозділами з різними рівнями входу; - організація ефективного зв'язку між оперативними підрозділами, а також іншими підрозділами та правоохоронними органами; - на посади, робота яких пов'язана з документами, робота яких пов'язана з документами, що становлять державну таємницю, не допускати призначення осіб, які підозрюються у 4, п. 121].

Водночас, як засіб оперативно-розшукової діяльності, використання оперативного обліку має на меті:

1. Підвищення ефективності протидії злочинності;
2. Створення умов для оперативної поінформованості працівників, які безпосередньо займаються попередженням та розкриттям злочинів;
3. Формалізація необхідного зв'язку між службами та підрозділами національної поліції;
4. Своєчасне реагування та профілактичні заходи, спрямовані на попередження вчинення певною кількістю кримінальних правопорушень;
5. Отримання інформації для негайного реагування на звернення та повідомлення про вчинені злочини, інші події, що виявляють їх сліди;
6. Охоронна діяльність громадян та осіб, які перебувають на обліку в Національній поліції України зі ступенем злочинності;
7. Контроль за оперативно-службовою діяльністю служб і підрозділів Національної поліції України [1, с. 85].

Висновки: Важливим завданням оперативного обліку є виявлення прихованих процесів у злочинному середовищі, а також тенденцій їх розвитку, на основі чого моделюються можливі оперативно-тактичні ситуації та прогнозується

оперативна обстановка. Ризики, які дозволяють приймати кращі управлінські рішення. Наголошується, що в комплексному застосуванні сил і засобів оперативно-розшукової діяльності важливу роль у протидії злочинності відіграє застосування оперативного обліку.

СПИСОК ЛІТЕРАТУРИ:

1. Основи оперативно-розшукової діяльності в Україні: навчальний посібник / С. В. Албул, В. В. Аброськін, С. О. Єгоров, та ін.; За заг. ред. В. В. Аброськіна. Одеса : ОДУВС, 2020. 290 с.

2. Про оперативно-розшукову діяльність : закон України від 18.02.1992 № 2135-XII із змін. URL: <https://zakon.rada.gov.ua/laws/show/2135-12#Text> (дата звернення 12.06.2022).

3. Про Національну поліцію : закон України від 02.07.2015 № 580-VIII. URL: <https://zakon.rada.gov.ua/laws/show/580-19#Text> (дата звернення 12.06.2022).

4. Шендрик В. В. Теорія і практика попередження злочинів оперативними підрозділами ОВС України : монографія. Дніпропетровськ: ДДУВС, 2012. 420 с.

ВИДИ ОСОБИСТИХ НЕМАЙНОВИХ ПРАВ, ПОВ'ЯЗАНИХ ІЗ ПРАВОМ НА ЗДОРОВ'Я

Мірошніченко Валерія Сергіївна

Здобувач вищої освіти 2-го курсу

Навчально-наукового інституту права та підготовки фахівців

для підрозділів

Національної поліції

Науковий керівник:

Резворович Кристина Русланівна

Доктор юридичних наук, доцент

завідувач кафедри цивільного права та процесу

Дніпропетровського державного університету

внутрішніх справ

Виникнення й еволюція особистих немайнових прав особи – об'єктивний результат розвитку свободи особистості, її природних прав і гуманізації громадянського суспільства, що знайшло своє необхідне правове регулювання в міжнародному праві, чинному законодавстві України та інших нормативно-правових актів. Проблемні питання особистих немайнових прав часто постає предметом дослідження зарубіжних та вітчизняних науковців, та включає в себе жвавий науковий інтерес, і на сьогоднішній день. Враховуючи суспільні перетворення, державні реформи та збройну агресію російських військових дане питання є актуальним.

Дане питання вивчали такі вітчизняні та зарубіжні науковців, як К. Б. Левченко, Л. І. Миськів, Н. В. Крестовська, С. М. Гусаров, О. П. Угровецький, В. М. Гаращук, та ряд інших.

Мета дослідження полягає в тому, щоб на основі аналізу наявних наукових підходів, а також чинного вітчизняного й міжнародного законодавства і практики його застосування визначити та проаналізувати види особистих немайнових прав, пов'язаних із правом на здоров'я.

На сьогоднішній день важливого значення набувають питання особистих немайнових прав на території України. Сучасне законодавство незалежної

України віддає перевагу пріоритету прав людини, їх забезпеченню та реалізації. Саме з цим і пов'язаний, теоретичний та практичний інтереси дослідження правової природи особистих немайнових прав, аналіз й обміркування тих ґрунтовних особливостей і властивостей, що відображають внутрішній зміст і структуру цих прав, а також їх місце в системі права загалом.

Особисті немайнові права, які пов'язані із здоров'ям людини включають в себе основоположні права, котрі не можуть бути обмежені, виключно у випадках визначених законодавством. Одним із складових досліджуваного питання є право на життя. Так як життя особи зображується, як об'єкт правової охорони, а на державу та її представників покладено обов'язок створення механізмів, які б максимально захищали життя від будь-яких протиправних посягань. Саме визначення поняття «життя» є багатозначним, та змінює своє трактування в залежності від галузі застосування. На практиці визначають різні терміни його трактування, найбільш застосованим є визначення, як часового проміжку життєдіяльності людини [1, с. 110].

В усі часи здоров'я розглядалося не лише як особисте немайнове благо людини, але як одна з найвищих цінностей суспільства, що становлять основу економічного і духовного розвитку держави. Здоров'я є багатоаспектним, багаторівневим, інтегральним поняттям, сутнісними характеристиками якого є фізичне, психічне, соціальне, духовне благополуччя людини.

Право на охорону здоров'я як особисте немайнове право в першу чергу належить усім фізичним особам, незалежності від наявності та виду громадянства, навіть особи без громадянства мають право на досліджуване особисте немайнове право, до якого відносять: екстрену, первинну, вторинну та третинну медичну допомогу [1, с. 111].

Законодавець, визнавши пріоритетність життя та здоров'я людини як вищих соціальних цінностей, встановив посилені гарантії охорони та захисту зазначених прав та передбачив у ч. 3 ст. 27 Конституції України положення, за яким кожен має право захищати своє життя та здоров'я, життя і здоров'я інших людей від протиправних посягань.

В чинному цивільному законодавстві встановлено правову норму, яка визначає до даного питання також право на природне існування фізичної особи. Тобто, кожна людина має право на вимагання усунення небезпеки, котра загрожує її життю та здоров'ю.

Серед юридичних дослідників надається єдина класифікація особистих немайнових прав, що пов'язані із здоров'ям людини, до яких відносять: право на життя, на безпечне довкілля, на сім'ю, на проінформованість стосовно свого здоров'я, навколишнього середовища, на свободу та особисту недоторканість [2, с. 61].

Отже, підсумовуючи проведені дослідження, можна дійти висновку, що питання класифікації особистих немайнових відносин, що пов'язані із здоров'ям особи, останнім часом не досліджувалося науковцями та не було усунено проблематичних питань на практиці. Саме тому необхідно здійснити нові дослідження, надавши конкретизації визначенням, що мають неоднозначне значення та можуть трактуватися по-різному. Внесені зміни в подальшому знизять рівень виникнення проблем на практиці.

ЛІТЕРАТУРА

1. Особисті немайнові права особи : навч. посібник / за ред. А. О. Дутко. Львів : Львівський державний університет внутрішніх справ, 2021. 111с.
2. Соловйов Андрій Володимирович. *Право людини на життя: цивільно-правові аспекти*. Diss. АВ Соловйов, 2004.
3. Рудницька О. П., and Іван Ярмошик. "Літописець. Збірник тез за матеріалами IV Всеукраїнської науково-практичної конференції" Права людини: історичний вимір і сучасні тенденції". (2017).

ОСОБЛИВОСТІ ЗАХИСТУ ПРАВ ЛЮДИНИ ПІД ЧАС ВОЄННОГО СТАНУ

Мітіна Марія Максимівна

Курсантка 2го курсу

ННППФПНП

Науковий керівник:

Резворович Кристина Русланівна,

доктор юридичних наук, доцент

завідувач кафедри

цивільного права та процесу

Дніпропетровського державного університету

внутрішніх справ

Серед усіх прав людини право на життя є першочерговим. Незважаючи на це особливе становище, на практиці існують проблеми, пов'язані з реалізацією цього права. Сучасна наука сформулювала ряд законодавчих проблем, пов'язаних з межами державного втручання влади у людське життя.

На даний момент законодавчо не визначено зміст понять «життя» і «права на життя», існують проблеми з державними гарантіями забезпечення права людини на життя, вирішено питання застосування смертної кари. Крім того, залишається відкритим питання про право на вільне розпорядження своїм життям. При цьому не всі їхні проблеми отримали правове закріплення в міжнародних та національних нормативних правових актах.

Сучасний світ неможливо уявити без прав людини, які ґрунтуються на принципах свободи, рівності, справедливості і мають універсальний характер. Отруєною точкою конфлікту на південному сході України стали події, що сталися у 2014 року, коли внаслідок державного перевороту було порушено Угоду про врегулювання політичної кризи в Україні 21.02.2014 [2, с.135].

Почалися масові переслідування його прихильників, а також членів політичних партій демократичної, соціалістичної та комуністичної спрямованості. Дані переслідування спочатку мали характер залякування, побиття, захоплення

майнових. об'єктів. Однак надалі щодо противників політичного режиму стали використовуватись і методи терору (згадати хоча б вбивство українського письменника Олеся Бузіни, який критикував численні факти порушень прав людини на території південного сходу. України).

При цьому влада України, включаючи экс-президента України П. Порошенка, у своїх виступах та заявах, у тому числі на трибуні ООН, говорять і про режим АТО, який проводиться на території Донецької та Луганської областей щодо незаконних, на думку Києва, озброєних формувань, та щодо міфічної військової агресії Російської Федерації щодо України (при цьому за 5 років жодних доказів факту військової агресії Росії щодо України не подано її керівництвом) [4, с.217].

Таким чином, ми бачимо, що вже на початку конфлікту стало очевидно, що сам факт початку воєнної операції позначатиме зниження ролі прав людини. Проте, згідно з нормами міжнародного гуманітарного права, будь-яке суверенне держава повинна дотримуватися та виконувати права громадян, які виявилися втягнутими у воєнний конфлікт.

У галузі вдосконалення міжнародного законодавства в частині вирішення військових конфліктів треба зазначити, що, хоча всередині державні конфлікти з точки зору міжнародного права носять другорядний характер, проте вони викликають великі руйнування і мають більш тривалий характер.

При вирішенні конфлікту в Україні необхідно спиратися на міжнародні механізми захисту жертв збройних конфліктів між народним характером з урахуванням статті 3 Женевських конвенцій 1949 року та Протоколу II 1977 року.

Слід здійснювати обов'язкову співпрацю між Міжнародним кримінальним судом та національними судами України в частині переслідування та покарання осіб, які вчинили міжнародні злочини.

Вважаємо, що в рамках міжнародного законодавства, потрібно, насамперед, у найкоротші терміни удосконалити правовий механізм контролю та відповідальності за використання зброї невиборчої дії.

Конституційний Суд України ухвалив рішення про неконституційність

частини 5 статті 176 Кримінального процесуального кодексу, згідно якої у справах, пов'язаних із розглядуваним конфліктом було обов'язкове досудове утримання під вартою, що можна оцінити як позитивні кроки у розвитку прав людини [1, с.173].

Наявність протоколу, який закріплює ключові аспекти війни, покликана відрізнити війну, наприклад, від простого вбивства. І якщо війна — це продовження політики держави у вигляді збройної боротьби, то сама збройна боротьба зведена за своєю суттю до фізичного знищення одного солдата іншим. Причому слід врахувати, що така поведінка з початком війни на полі бою набуває легітимного характеру, заохочується ворожою державою. На цьому тлі ідеї про поважного ставлення до ворога на полі бою, про принцип гуманності при веденні війни, про цінність людського життя відступають перед необхідністю виграти одну битву або війну в цілому [3, с.308].

Слід констатувати, що держава може засвідчувати свою неспроможність охороняти основні права людини на непідконтрольних територіях. Однак такий підхід не розв'язує проблему збереження суверенітету, територіальної цілісності та захищеності прав людини. Тому на сьогодні перед Україною гостро постала проблема пошуку нових більш дієвих моделей правозахисної діяльності.

На жаль, можна констатувати, що має місце практика «подвійних стандартів» щодо конфлікту в Україні, через що судами України реалізується вибірковість у засудженні злочинів, а притягнення до кримінальної відповідальності посадових осіб Збройних Сил, СБУ та правоохоронні органи України зовсім не здійснюється [2, с.137].

У зв'язку з цим видається, що захист прав у військовому конфлікті на території України вимагає спільних організаційно-правових зусиль як міжнародної спільноти, так і влади самої України. Крім того, значну роль у дотриманні прав, свобод та законних інтересів жертв військових конфліктів мають відіграти інститути громадянського суспільства в Україні, яке своїми діями має змусити владу України дотримуватися загальновизнаних норм та засад міжнародного гуманітарного права, а також законодавства самої України.

СПИСОК ВИКОРИСТАНИХ ДЖЕРЕЛ

1. Ільїна О. В. "Рішення Європейського суду з прав людини як джерела кримінального права України." Прикарпатський юридичний вісник 2 (27), 2019. С 172-176.
2. Анна Драгоненко. Актуальні проблеми правознавства. 2018. Вип.4 (16). С. 131-138. URI: <http://dspace.wunu.edu.ua/handle/316497/33328> (дата звернення: 13.10.2022)
3. Тертишник В. М. "Гарантії істини та захисту прав і свобод людини в кримінальному процесі: Монографія Дніпропетровськ: Дніпропетровська юридична академія МВС України, 2002. - 432 с.
4. Тімофєєва Л. Ю. Гуманістична парадигма: досвід, виклики та перспективи кримінального права України : монографія. Харків : Право, 2020.-280 с.

ПЕРЕКОНАННЯ ТА АДМІНІСТРАТИВНИЙ ПРИМУС ЯК МЕТОДИ ПУБЛІЧНОГО (ДЕРЖАВНОГО) УПРАВЛІННЯ

Мотуз Яна Анатоліївна

Студентка

Університет митної справи та фінансів

м. Дніпро, Україна

Вступ. Держава та її органи залежно від специфіки здійснюваних функцій повинні чітко визначати найбільш прийнятні способи на керовані об'єкти, дії та вчинки громадян і цим явища і процеси соціальної дійсності.

Управління, а також здійснення забезпечення дисципліни та правопорядку в суспільстві виконуються шляхом цілеспрямованого впливу за допомогою наявних активних способів на свідомість, а також поведінку громадян. У державі, де є демократія, єдва такі способи: переконання та примус.

Мета дослідження – характеристика особливостей переконання та адміністративного примусу як методів публічного управління.

Матеріали та методи. Окремі аспекти досліджуваної проблематики знайшли своє відображення у працях В. Авер'янова, О. Андрійко, Ю. Битяка, В. Гіжевського, І. Голосніченка, Є. Додіна, Д. Калаянова, Р. Калюжного, В. Колпакова, Є. Курінного, Д. Лук'янця, Р. Мельника, В. Петкова, А. Селіванова, М. Тищенко, В. Шамрая, В. Шкарупи та ін.

Методологічною основою дослідження є сукупність методів та прийомів наукового пізнання. На всіх етапах дослідження використовувалися такі методи наукового пізнання, як діалектичний, формально-юридичний, статистичний, структурно-логічний, порівняльно-правовий та ін.

Результати. Під способами у сфері управління прийнято розуміти методи ізасобисвідомого прямого процесу, застосовувані державним апаратом задля досягнення його цілей, чи методи і засобивпливу суб'єкта управління на поведінку, організовану діяльність людей, людських колективів, всього суспільства.

Виходячи з сутності переконання та примусу як методів публічного (державного) управління, соціального призначення та ефективності цих методів, можна сформулювати деякі відправні положення:

– ці методи зумовлені загальними соціально-економічними закономірностями розвитку демократичної, соціально справедливої держави, оскільки їх виникнення та формування внутрішньо узгоджено з вимогами історичного прогресу, спричинене інтересами та потребами суспільства, що робить їх об'єктивно необхідними.

– вони визначаються їх змістом та спрямованістю, які мають перебувати у діалектичній єдності, відповідно, у взаємозв'язку та взаємодії із соціальним середовищем.

– переконання та примус залежить від того, наскільки правильно, соціально адекватно вони відображають вимоги життя, економічні потреби розвитку суспільства.

– дані методи пов'язані з їх зворотним впливом (зворотний зв'язок)насоціальнудійсність, суспільні відносини, їх виникнення, вдосконалення та охорону.

У демократичному суспільстві у процесі функціонування методів державного управління є реальні можливості свідомого, організованого та активного впливу наструктуру суспільних відносин, свідомість та поведінку людей.

Переконання та примус, будучи надбудовними категоріями, розвиваючись та функціонуючи відповідно до загальних закономірностей розвитку, відображають та несуть собі соціальну ефективність державно-правової системи загалом.

Розкриття соціального призначення й ефективності переконання та примусу потребує більш конкретної характеристики їхнього змісту. Сутність розкриває те, що переконання і примус фактично є методами зміст яких включає комплекс різноманітних конкретних заходів на свідомість і поведінка людей. Звідси під змістом переконання і примусу слід розуміти систему заходів, у яких

конкретизується державний вплив з метою забезпечення належної чи можливої поведінки суб'єктів суспільних відносин.

Переконання – це метод зовнішнього впливу на систему суспільних відносин через виховання суспільно необхідних внутрішніх спонукань, прагнень людини. Переконання полягає у створенні у населення, окремих соціальних груп упевненості в тому, що діяльність держави носить загальнозначущий характер, збігається з інтересами та цілями суб'єктів суспільного життя.

Метод переконання є визначальним методом виховання державної дисципліни, забезпечення правопорядку. Він формує у людей комплекс правильних поглядів, розуміння необхідності добровільного виконання правил і норм, які у суспільстві. У цьому переконання передбачає вплив свідомість і свободу людини переважно засобами морального, морального характеру. Внаслідок такого впливу людина сприймає свободу переконливого як свою власну, у неї формуються погляди, що відповідають поглядам переконливого. Ці погляди набувають форми моральних мотивів, якими він керується у житті і діяльності.

Переконання як спосіб є активний і систематичний вплив на свідомість і поведінку людей з метою добровільного підпорядкування правовим розпорядженням. Обов'язковість дотримання норм права спирається насамперед не так на примус, але в переконання у цьому, що це норми відповідають принципам демократичної держави, пріоритету прав громадян, висловлюють єдність інтересів держави й особистості, справедливо захищають суспільство, держава, правничий та свободи громадян.

На підтвердження цього виділяємо такі основні критерії адміністративного переконання: переконання використовується систематично щодо всіх громадян; воно забезпечує добровільне виконання норм права; цілі демократичного суспільства вимагають, щоб зовнішнє регулювання поведінки людини поступово поступалося місцем саморегулювання. Вирішальне значення має належати внутрішньому контролю самої особистості за своїми діями, усвідомлення нею соціального значення їх цілей та наслідків. А у справі виховання вирішальна роль

належить різноманітним формам переконання.

Способами переконання є найрізноманітніші засоби: реклама, навчання, роз'яснення, інструктажі, культурно-виховна робота, семінари, публічні слухання та багато іншого.

У сучасних умовах законодавство та практика його застосування стають на шлях використання примусових заходів щодо правопорушників, як правило, слідом за переконанням та заходами суспільного впливу. Держава, встановлюючи ту чи іншу правову норму, часто розглядає застосування заходів переконання чи громадського впливу до її порушників як обов'язкове попереднє умова, підлягає використанню, як виявиться потреба застосування заходів державного примусу.

У цих випадках примусові заходи застосовуються лише тоді, коли переконання і громадський вплив не призводять до позитивних результатів та правопорушники, не піддаючись впливу виховних, профілактичних заходів, знову здійснюють антигромадські протиправні дії. Реально примус опосередковується у праві, виступає у вигляді правового примусу і виявляється у конкретних примусових заходах, застосовуваних компетентними державними органами.

До основних ознак, що характеризують адміністративний примус, можна віднести такі: адміністративний примус є особливим видом державного примусу, які мають своїм призначенням охорону суспільних відносин, що складаються у сфері державного управління, реалізації виконавчої влади; заходи адміністративного примусу встановлюються державою, що визначає цілі, підстави та порядок їх застосування; вони використовуються у процесі діяльності відповідними державними органами та посадовими особами, що є результатом прояву їхніх державно-владних повноважень; всім заходам адміністративного примусу властивий владно-примусовий характер.

Висновок. Отже, завершуючи виклад сутності, змісту та порядку застосування заходів переконання та примусу, хотілося б наголосити, що ми не повинні забувати: головне – це переконання громадян, профілактика, запобігання правопорушень, попередження антигромадської поведінки.

АДМІНІСТРАТИВНА ДІЯЛЬНІСТЬ НАЦІОНАЛЬНОЇ ПОЛІЦІЇ ЗОДО ВЗАЄМОДІЇ З НАСЕЛЕННЯМ НА ЗАСАДАХ ПАРТНЕРСТВА ПІД ЧАС ВОЄННОГО СТАНУ

Набивач Валентин Валентинович

здобувач вищої освіти 2 курсу спеціальність 262
Правоохорона діяльність факультету підготовки фахівців
для підрозділів кримінальної поліції

Цуркаленко Дмитро Петрович

старший викладач кафедри
адміністративного права та процесу
Дніпропетровського державного університету
внутрішніх справ

У зв'язку із введенням воєнного стану та проведенням бойових дій на території України робота української Національної поліції потребує певних змін, які, перш за все, будуть спрямовані на захист життя та здоров'я громадян та мають бути адаптовані до специфіки воєнного часу.

Відповідно, важливим практичним завданням у діяльності органів і підрозділів Національної поліції України є пошук шляхів сприяння прогресу на пріоритетних напрямках роботи, визначення змісту нової філософії служби та принципів її організації.

Одним із найважливіших із цих принципів є принцип партнерської взаємодії з населенням. Зокрема, Законом України «Про Національну поліцію» передбачено, що діяльність поліції здійснюється у тісній взаємодії та співпраці з населенням, органами місцевого самоврядування та громадськими об'єднаннями на засадах партнерства та спрямована на задоволення їх потреб [1].

За сучасних умов одним із головних аспектів реформування правоохоронних органів, особливо щодо діяльності Національної поліції України, є законодавчий обов'язок поліції діяти у тісній взаємодії та співпраці з населенням, громадами, територіальними організаціями та громадськістю.

Зокрема, Законом України «Про Національну поліцію» визначено, що

діяльність поліції має бути спрямована на задоволення потреб населення, а довіра громадян до поліції є одним із головних критеріїв оцінки ефективності діяльності поліції, її служб і підрозділів [2, с.186].

Основою сучасного підходу до діяльності поліції має стати зосередження основних зусиль на її пріоритетних напрямках, спрямованих на захист прав і свобод людини і громадянина в умовах становлення демократичних перетворень та з урахуванням умов воєнного стану. У цьому сенсі поліція повинна керуватися новою філософією поліцейської діяльності, яка базується на переході від реактивної моделі, тобто реагування на вчинені кримінальні правопорушення, розслідування злочинів та проступків і покарання правопорушників, до проактивної моделі – служіння громадянам щодо запобігання кримінальним правопорушень та співпраці поліції з населенням за принципом «поліція – громадяни – партнери» [3, с.112].

На нашу думку, керівництву МВС України та Національної поліції України необхідно спланувати та ініціювати розробку та реалізацію комплексних цільових програм, спрямованих на зміцнення взаємовідносин, налагодження партнерських стосунків з населенням та зміцнення авторитету Національної поліції України серед громадян.

Змістом даних програм може стати:

- створення та реалізація стратегії розвитку Національної поліції України, спрямованої на підвищення довіри громадян до поліцейських;
- проведення дослідження з метою моніторингу громадської думки щодо діяльності Національної поліції України;
- розробка та реалізація правового механізму поновлення законних прав та інтересів громадян, порушених поліцією, відшкодування матеріальної шкоди;
- поширення практики прийому громадян в органах національної поліції та безпосередньо за місцем проживання, у робочих колективах та громадських приймальнях;
- організація творчих конкурсів для кращого висвітлення діяльності поліції в ЗМІ;

- розробка системи матеріального і морального стимулювання якнайширшої участі громадян у співробітництві в галузі охорони громадського порядку та боротьби зі злочинністю;

Підсумовуючи, зазначимо, що постійна системна та цілеспрямована діяльність керівництва МВС України, Національної поліції України щодо ефективної реалізації принципу взаємодії з населенням на засадах партнерства є необхідною умовою впровадження європейських та міжнародних стандартів у діяльність органів та підрозділів поліції.

Тому основна ідея полягає в тому, щоб дії поліції були максимально прозорими та зрозумілими для населення, а сама поліція, як репресивний інструмент держави, має стати помічником громадянам. Без довіри суспільства поліція не зможе ефективно функціонувати та виконувати покладені на неї завдання. Враховуючи форми та методи роботи, які зарекомендували себе під час діяльності поліції незалежної України, необхідно вибудовувати сучасні механізми реалізації в рамках партнерських відносин між поліцією та населенням.

СПИСОК ЛІТЕРАТУРИ

1. Про Національну поліцію : Закон України від 2 липня 2015 року № 580-VIII. Відомості Верховної Ради. 2015. № 40–41. Ст. 379.
2. Майоров В. В. Шляхи вдосконалення адміністративно-правового регулювання взаємодії поліції з населенням на засадах партнерства. Право і суспільство. 2020. Ч. 2. № 2. С. 185–190.
3. Солнцева Х. В. Деякі питання організації поліцейської діяльності. Право та інновації. 2017. № 1 (17). С. 111–115.

АДМІНІСТРАТИВНО-ПРАВОВИЙ МЕХАНІЗМ ЗАБЕЗПЕЧЕННЯ ПРАВ І СВОБОД ЛЮДИНИ В ДІЯЛЬНОСТІ НАЦІОНАЛЬНОЇ ПОЛІЦІЇ

Набивач Валентин Валентинович

здобувач вищої освіти 2 курсу спеціальність 262

Правоохорона діяльність
факультету підготовки фахівців
для підрозділів кримінальної поліції

Цуркаленко Дмитро Петрович

старший викладач кафедри
адміністративного права та процесу
Дніпропетровського державного університету
внутрішніх справ

Варто почати з того, що головним обов'язком працівників правоохоронних органів є захист прав людини і громадянина. Це відбувається незалежно від статусу, походження, соціального статусу, раси і національності, віку, статі, релігійних та політичних переконань. Даний обов'язок закріплено в статті 3 Конституції України. Також важливими закони та підзаконні акти, в яких також закріплені основні обов'язки працівників правоохоронної сфери. Основоположним нормативно-правовим актом в даній сфері виступає Закон України «Про Національну поліцію» [1], який закріплює у діяльності правоохоронних органів принципи верховенства права, законності, відкритості, політичної нейтральності, взаємодії з населенням на засадах партнерства та безперервності.

Беззаперечним фактом є те, що важливий внесок при реформуванні правоохоронної системи здійснюють міжнародні організації, які вимагають від держави безпосереднього та повного дотримання всіх прав та основоположних свобод громадян. Обмеження можуть застосовуватися лише органами внутрішніх справ в передбачених законом випадках.

Якщо обмеження прав і свобод було безпідставним, то за дане діяння передбачена кримінальна відповідальність.

На думку багатьох вчених-конституціоналістів, види обмежень прав та свобод в країні можуть бути різними, наприклад:

- відносна заборона (передбачає заборону на певну реалізацію прав і свобод);
- абсолютна заборона (цілковита заборона на реалізацію права);
- вторгнення в особисте життя або в діяльність уповноважених державних органів;
- встановлення обов'язків;
- встановлення відповідальності [2, с.107].

Механізм забезпечення адміністративно-правового захисту прав та свобод громадянина є способом організації поліцейської діяльності в поєднанні з наділенням представників правоохоронних органів відповідними правами та обов'язками.

Варто відзначити, що процес забезпечення адміністративно-правового захисту прав громадян органами Національної поліції варто аналізувати під призмою здійснюваного державою адміністративного примусу, який покликаний забезпечувати порядок та систему стримувань громадян від вчинення протиправних дій.

Аналізуючи новітню адміністративно-правову літературу, можна побачити, що механізм адміністративно-правового регулювання визначається як певний перелік юридичних засобів, які:

- сприяють здійсненню правового регулювання суспільних відносин в різних сферах життя [3, с.64];
- перелік адміністративних та правових методів, які здійснюють вплив на відносини, що виникають у процесі здійснення виконавчих функцій влади.

Адміністративно-правовими засобами, як правило, вважаються: норми права, акти реалізації прав та свобод, безпосередньо правовідносини та інколи акти, які тлумачать норми адміністративного характеру.

Відповідно до частини 4 статті 7 Закону України «Про Національну поліцію» поліцейські не мають права та можуть понести дисциплінарну та

кримінальну відповідальність за сприяння, здійснення, підбурювання чи терпимого ставлення до будь-яких форм катування, нелюдського жорстокого або принижуючого гідність поводження та (або) покарання. Якщо поліцейський виявив такі дії, то він зобов'язаний негайно вжити всіх заходів щодо їх припинення та повинен доповісти про факти катування та їх наміри своєму керівництву. У разі, якщо поліцейський приховав дані факти, то повинно бути ініційовано службове розслідування даного інциденту та в подальшому притягнуто всіх винних до відповідальності [1].

Важливу роль у забезпеченні діяльності правоохоронних органів в сфері забезпечення прав та свобод людини відіграють міжнародно-правові акти та договори. Одним з таких є Кодекс поведінки посадових осіб з підтримання правопорядку від 17.12.1979, який був ухвалений в рамках ООН. Даний кодекс закріплює основні етичні норми поводження працівників правоохоронних органів. Основна ідея Кодексу полягає в тому, що поліцейські повинні захищати та поважати права та свободи людини й громадянина.

Отже, у висновках варто сказати, що саме органам Національної поліції України відведено особливу роль щодо адміністративно-правового захисту та забезпечення основоположних прав та свобод, які передбачені Конституцією України. Під час застосування поліцейських заходів, варто розуміти, що права громадянина закріплені нормами, що чітко визначають можливі варіанти поведінки поліцейського. Сьогодення вимагає від працівників правоохоронної системи високого культурного та морального розвитку, відповідного рівня освіти та досконалого знання державних та міжнародно-правових нормативно-правових актів, які стосуються механізму адміністративно-правового забезпечення прав та свобод людини і громадянина.

СПИСОК ЛІТЕРАТУРИ

1. Закон України «Про Національну поліцію»: чинне законодавство чином станом на 26 серпня 2015 року: Офіц. Текст. Київ: Алерта, 2015. 74 с.
2. Комзюк М. А. Обмеження особистої свободи громадян за

адміністративним правом. *Актуальні проблеми адміністративно-правового забезпечення діяльності органів внутрішніх справ України*: зб. Матеріалів наук. практ. конф. (м. Харків, 15 квіт. 2015 р.) / МВС України, Харків. нац. ун-т внутр. справ. Харків, 2015. С. 106–112.

3. Лазур Я. В. Забезпечення прав і свобод громадян в сфері публічного управління: дис. докт. Юрид. наук: 12.00.07. К., 2011. 454 с.

ДО ПИТАННЯ ЩОДО ПРАВОВОГО РЕГУЛЮВАННЯ ВИКОРИСТАННЯ КОНФІДЕНЦІЙНОГО СПІВРОБІТНИЦТВА

Науковий керівник:

Олексенко Володимир Григорович

старший викладач

кафедри оперативно - розшукової діяльності

підполковник поліції

Половинка Денис Андійович

курсант

Дніпропетровський державний університет внутрішніх справ

м. Дніпро, Україна

З давніх-давен правоохоронні, розвідувальні та контррозвідувальні органи всіх країн світу негласно користувалися послугами осіб, які погоджувалися одержувати та надавати їм необхідну інформацію на умовах секретності, негласно створювати відповідні умови для проведення певних дій, подій, проводити заходи, операції, тощо.

Незважаючи на стрімкий розвиток науки і техніки, значні досягнення в галузі інформаційних технологій, інтенсивну інформатизацію суспільства, цей вид діяльності залишається основним засобом попередження та розкриття кримінальних правопорушень, а в багатьох випадках і їх розслідування [1, с.15].

Відтак, співпраця з оперативним підрозділом може бути оформлена письмовою угодою, яка гарантує конфіденційність співпраці саме за бажанням особи.

Під час розгляду нормативно-правового регулювання конфіденційного співробітництва, відомчі нормативні акти правоохоронців, котрі займаються питанням оперативно-розшукової діяльності та залучення осіб до виконання завдань такої діяльності не зазначаються, оскільки такі відомості мають секретний характер.

Видається, варто наголосити на тому, що конфіденційне співробітництво як інститут підлягає чіткому врегулюванню з боку законодавства, оскільки такий

інститут має зв'язок із ризиком порушення прав та свобод кожної особи та із правоохоронною сферою діяльності державних органів безпосередньо.

Регулювання правового інституту та правовідносин не створює загрози розкриттю форм і методів проведення оперативно-розшукової, розвідувальної та контррозвідувальної діяльності, водночас забезпечує правову визначеність, а також гарантує дотримання державою принципів законності, верховенства права, дотримання прав і свобод людини [2, с.58].

Цей інститут регулює приховану діяльність правоохоронних органів, пов'язану із залученням осіб уповноваженими працівниками цих органів до взаємодії з метою виконання завдань оперативно-розшукової діяльності та кримінального провадження, а також відповідні правовідносини, котрі виникають у зв'язку з цим.

Конфіденційне співробітництво пов'язано з ризиком обмеження та порушення конституційних прав і свобод людини та інтересів юридичних осіб, а також створює небезпеку для життя, здоров'я та майна працівників правоохоронних органів та осіб, котрі беруть участь у такій співпраці. Тому цей правовий інститут має бути детально врегульований на рівні чинного законодавства [2, с.60].

Співпраця з оперативним підрозділом може бути оформлено за бажанням осіб письмовою згодою з гарантуванням конфіденційності співробітництва.

На конфіденційній основі дозволяється встановлювати співробітництво з повнолітніми, дієздатними особами, які добровільно дали на це згоду незалежно від їх громадянства, національності, статі, посадового, соціального та майнового стану, належності до громадських об'єднань, політичних, ідеологічних і релігійних переконань здатних за своїми діловими та особистими якостями надавати допомогу в боротьбі із кримінальною протиправністю за винятком випадків, передбачених чинним законодавством нашої держави [2, с.63].

Відтак, як вбачає законодавець, конфіденційне залучення осіб до співпраці з оперативним підрозділом здійснюється індивідуально, при цьому воно може відбуватися довгострокового або разово з метою виконання окремого завдання

оперативно-розшукової діяльності.

Проте правового забезпечення цього інституту недостатньо, а існуючі норми права розпорошені в ряді законодавчих актів, що мають різний предмет правового регулювання. У зв'язку з цим виникла необхідність врегулювати правовідносини конфіденційного співробітництва в одному законодавчому акті - Законі України «Про оперативно-розшукову діяльність».

Отже, конфіденційне співробітництво не є окремою слідчою чи процесуальною дією, а поняття конфіденційного співробітництва є значно ширшим за процесуальну діяльність слідчого чи оперативного працівника.

СПИСОК ДЖЕРЕЛ:

1. Співвідношення понять «конфіденційне співробітництво» та «негласне співробітництво». Грібов М. Л., Козаченко О. І. вісник кримінального судочинства. № 1/2019. С.8-17

2. Катеринюк В. В. Характеристика правового інституту та правовідносин конфіденційного співробітництва. Науковий вісник Національної академії внутрішніх справ. №4. 2021. С. 53-65

ВОЄННИЙ ТА ВІЙСЬКОВИЙ ЗЛОЧИН

Олійник Анна Олександрівна

Курсант ФПФППД

Дніпропетровський держаний

університет внутрішніх справ

Чорна Аліна Геннадіївна

Викладач кафедри кримінального права та кримінології

Воєнний злочин - порушення законів та звичаїв війни. Військовими злочинами визнаються передбачені розділом XIX Кримінального кодексу України злочини проти встановленого законодавством порядку несення або проходження військової служби, вчинені військовослужбовцями, а також військовозобов'язаними під час проходження ними навчальних (чи перевірних) або спеціальних зборів.

До воєнних злочинів відноситься:

1) Мародерство - викрадення на полі бою речей, що знаходяться при вбитих чи поранених – карається позбавленням волі на строк від п'яти до десяти років.

2) Насильство над населенням у районі воєнних дій-насильство, протизаконне знищення майна, а також протизаконне відібрання майна під приводом воєнної необхідності, вчинювані щодо населення в районі воєнних дій - караються позбавленням волі на строк від трьох до восьми років.

3) Погане поводження з військовополоненими - погане поводження з військовополоненими, яке мало місце неодноразово, або пов'язане з особливою жорстокістю, або спрямоване проти хворих і поранених, а також недбале виконання обов'язків щодо хворих і поранених особами, на яких покладено їх лікування і піклування про них, за відсутності ознак більш тяжкого злочину - караються позбавленням волі на строк до трьох років.

4) Незаконне використання символіки Червоного Хреста, Червоного Півмісяця, Червоного Кристала та зловживання ними - Носіння в районі воєнних дій символіки Червоного Хреста, Червоного Півмісяця, Червоного Кристала особами, які не мають на те права, а також зловживання в умовах особливого

періоду, крім воєнного стану, прапорами чи знаками Червоного Хреста, Червоного Півмісяця, Червоного Кристала або пофарбуванням, присвоєним санітарно-транспортним засобам, – караються обмеженням волі на строк до двох років [1].

До найголовніших ознак воєнних злочинів можна віднести наступні:

1) Об'єктивна сторона даних дій вчиняється під час та безпосередньо пов'язана зі збройним конфліктом

2) Вчинення дій, що вважаються грубим порушенням норм міжнародного гуманітарного права: дії, що вчиняються мають грубо потурати норми міжнародного гуманітарного права, які знайшли своє відображення у Женевських конвенціях 1949 року, Додаткових протоколів до них 1977 р., Гаазьких конвенціях 1899 та 1907 р., та ще деяких НПА, що встановлюють перелік воєнних злочинів, а також грубе порушення звичаїв міжнародного гуманітарного права такі дії повинні грубо потурати найважливіші принципи міжнародного гуманітарного права такі дії будуть визнаватися воєнними злочинами незалежно від їх наслідків

3) Такі дії, за загальним правилом, мають вчинятися комбатантами (тобто особами що володіють правом вести бойові дії від імені держави та уповноважені на це нею) або особами, які володіють правом їм наказувати вчиняти певні дії

4) Перелік об'єктів, що можуть бути ціллю протиправного посягання закріплені в нормах міжнародного гуманітарного права та користуються його захистом

5) Суб'єктивною стороною даних протиправних дій є умисел чи груба необережність.

СПИСОК ВИКОРИСТАНОЇ ЛІТЕРАТУРИ:

1) Кримінальний Кодекс України від 05.09.2001 URL: <https://zakon.rada.gov.ua/laws/show/2341-14#Text>

2) Європейська конвенція про незастосування строків давності до злочинів проти людяності та воєнних злочинів від 06.03.2008 року URL: https://zakon.rada.gov.ua/laws/show/994_125#Text

ОСОБЛИВОСТІ ЗДІЙСНЕННЯ ДЕРЖАВНО-ПРАВОВОГО РЕГУЛЮВАННЯ РИНКУ ЕЛЕКТРИЧНОЇ ЕНЕРГІЇ УКРАЇНИ В УМОВАХ ПРАВОВОГО РЕЖИМУ ВОЄННОГО СТАНУ

Олійник Борис Володимирович

аспірант

Київський інститут інтелектуальної власності та права
Національного університету «Одеська юридична академія»

м. Київ, Україна

Вступ. Безпрецедентне, за весь період новітньої історії незалежної України, порушення державних кордонів та повномасштабне військове вторгнення, яке відбулося 24-ого лютого 2022-ого року спровокувало важкі наслідки як у соціальному, так і у політико-правовому полі. Вперше було ухвалено рішення про запровадження правового режиму воєнного стану, без виключень, на свій території суверенної України. Приватні та державні суб'єкти господарювання опинилися в нових умовах провадження своєї діяльності, які, диктувалися викликами та реаліями воєнного часу, а також, в подальшому, були спричинені наслідками бойових дії на тих чи інших територіях нашої держави, частковою зупинкою промислового сектору економіки та значною міграційною кризою, які в свою чергу набули масового характеру. Зазначені обставин потребували та потребують рішучих дій органів влади та здійснення оперативного правового регулювання в рамках владних повноважень. Задля цього законодавство нашої держави має достатню правову основу регуляторних важелів, інструментів та методів впливу, а також передбачених на законодавчому рівні засад діяльності державних органів влади та відповідної вертикалі системи управління, що визначає особливості правового регулювання, зокрема на ринку електричної енергії України в особливий період.

Ціль роботи. Ціль даної роботи полягає у визначенні особливостей здійснення суб'єктами владних повноважень правового регулювання діяльності ліцензіатів ринку електричної енергії України в умовах правового режиму

воєнного стану (особливого періоду).

Матеріали та методи. У даній роботі було використано інформацію з відкритих та офіційних джерел, законодавчої бази, зокрема Законів України «Про ринок електричної енергії», «Про мобілізаційну підготовку та мобілізацію» та «Про правовий режим воєнного стану». Також, задля написання даної роботи використовувалися методи дослідження, аналізу та конкретизації.

Результати та обговорення. З метою розкриття обумовленої теми, першочергово необхідно визначити та розкрити поняття воєнного стану. Відповідно до пункту 1 статті 1 Закону України «Про правовий режим воєнного стану» воєнний стан – це особливий правовий режим, що вводиться в Україні або в окремих її місцевостях у разі збройної агресії чи загрози нападу, небезпеки державній незалежності України, її територіальній цілісності та передбачає надання відповідним органам державної влади, військовому командуванню, військовим адміністраціям та органам місцевого самоврядування повноважень, необхідних для відвернення загрози, відсічі збройної агресії та забезпечення національної безпеки, усунення загрози небезпеки державній незалежності України, її територіальній цілісності, а також тимчасове, зумовлене загрозою, обмеження конституційних прав і свобод людини і громадянина та прав і законних інтересів юридичних осіб із зазначенням строку дії цих обмежень [1].

Базуючись на даному визначенні можливо сформулювати розуміння правового режиму воєнного стану, як такого, що покликаний мобілізувати, в тому числі управлінські ресурси держави, які наділені визначеними владними повноваженнями в рамках зазначеного закону та інших актів чинного законодавства.

За нормальних умов функціонування держави формування та реалізацію державної політики в електроенергетиці здійснюють Кабінет Міністрів України, центральний орган виконавчої влади, що забезпечує формування та реалізацію державної політики в електроенергетичному комплексі, центральний орган виконавчої влади, що реалізує державну політику у сфері нагляду (контролю) в галузі електроенергетики, та інші органи державної влади відповідно до

законодавства (стаття 5 Закону України «Про ринок електричної енергії») [2].

Що стосується, безпосередньо, організаційно-правового регулювання ринку електричної енергії та, власне, господарської діяльності суб'єктів господарювання, які є ліцензіатами зазначеного ринку, то Закон України «Про ринок електричної енергії», статтю 6, чітко регламентує, що державно-правове регулювання ринку електричної енергії здійснює Національна комісія, що здійснює державне регулювання у сферах енергетики та комунальних послуг у межах повноважень (далі – Державний регулятор) [2]. При цьому такий Державний регулятор, в межах компетенції, провадить свою діяльність шляхом здійснення нормативно-правового регулювання, ліцензування визначених видів діяльності, формування цінової та тарифної складової, а також здійснює державний контроль із можливим застосуванням відповідних запобіжних заходів впливу.

Основна мета діяльності Державного регулятора виражена у необхідності підтримки ефективного функціонування енергетичного ринку та дотримання його основних принципів роботи, зокрема прозорості і недискримінаційності. Державний регулятор має затверджений регламент і відповідні процедури прийняття рішення, як колегіального органу.

Однак, як було зазначено, обставини воєнного стану диктують умови за яких виникає необхідність оперативного, а подекуди і негайного вирішення проблемних питань, прийняття зважених та об'єктивних рішень.

Так, відповідно до пункту 8 статті 16 Закону України «Про ринок електричної енергії», у разі введення особливого періоду електроенергетичні підприємства діють згідно із Законом України «Про мобілізаційну підготовку та мобілізацію» і нормативно-правовими актами центрального органу виконавчої влади, що забезпечує формування та реалізацію державної політики в електроенергетичному комплексі, які регулюють функціонування електроенергетики в умовах особливого періоду [2].

Таким центральним органом виконавчої влади є Міністерство енергетики України (далі – Міненерго), діяльність якого спрямовується і координується

Кабінетом Міністрів України та регламентується Положенням про Міністерство енергетики України, затвердженим постановою Кабінету Міністрів України від 17 червня 2020 р. № 507. До функціональних завдань Міненерго, в тому числі, віднесено здійснення координації і методичне забезпечення заходів щодо підготовки підприємств, установ та організацій паливно-енергетичного комплексу до сталого функціонування в особливий період.

Зважаючи на зазначене, Міненерго, в особливий період функціонування держави та Української енергетичної системи, є безпосереднім координаційним центром в частині моніторингової діяльності та оперативного ухвалення рішень, як методу реагування на загрози, починаючи з локальних, організацій-правових та закінчуючи необхідністю забезпечення стабільного функціонування енергосистеми України. Така управлінська діяльність забезпечується шляхом окремих наказів, які, як уже було зазначено, є такими, що обов'язкові до виконання та контролюються самим Міненерго.

На сам кінець необхідно конкретизувати розуміння особливого періоду, який визначається як період функціонування національної економіки, органів державної влади, інших державних органів, органів місцевого самоврядування, Збройних Сил України, інших військових формувань, сил цивільного захисту, підприємств, установ і організацій, а також виконання громадянами України свого конституційного обов'язку щодо захисту Вітчизни, незалежності та територіальної цілісності України, який настає з моменту оголошення рішення про мобілізацію (крім цільової) або доведення його до виконавців стосовно прихованої мобілізації чи з моменту введення воєнного стану в Україні або в окремих її місцевостях та охоплює час мобілізації, воєнний час і частково відбудовний період після закінчення воєнних дій (абзац шостий статті 1 Закону України «Про мобілізаційну підготовку та мобілізацію») [3].

Висновок. Отже, враховуючи вищевикладене, можливо дійти висновку про особливу роль та виключні повноваження Міністерства енергетики України в частині здійснення правового регулювання енергетичного сектору та, зокрема, ринку електричної енергії України в особливий період. Так званий «енергетичний

фронт» став однією із головних складових воєнного тиску та військових цілей в частині руйнувань та захоплень об'єктів енергетичної інфраструктури. Однак, як показує практика врегулювання кризових явищ та ухвалених рішень задля стабілізації роботи ринку електроенергії, енергетичний сектор доводить свою стійкість.

ВИКОРИСТАНІ ДЖЕРЕЛА:

1. Закону України «Про правовий режим воєнного стану» від 12.05.2015 № 389-VIII [Електронний ресурс] – Режим доступу: <https://zakon.rada.gov.ua/laws/show/389-19#Text> (дата звернення: 27.09.2022)

2. Закону України «Про ринок електричної енергії» від 13.04.2017 № 2019-VIII [Електронний ресурс] – Режим доступу: <https://zakon.rada.gov.ua/laws/show/2019-19#Text> (дата звернення: 27.09.2022)

3. Закону України «Про мобілізаційну підготовку та мобілізацію» від 21.10.1993 № 3543-XII [Електронний ресурс] – Режим доступу: <https://zakon.rada.gov.ua/laws/show/3543-12#Text> (дата звернення: 27.09.2022).

КРИМІНАЛЬНІ ПРАВОПОРУШЕННЯ ПРОТИ МИРУ, БЕЗПЕКИ ЛЮДСТВА ТА МІЖНАРОДНОГО ПРАВОПОРЯДКУ

Омельченко Анастасія

здобувач вищої освіти 2 курсу
навчально- наукового інституту
права та підготовки фахівців
для підрозділів національної поліції
Дніпропетровського державного
університету внутрішніх справ
Науковий керівник:

Чорна Аліна Геннадіївна

Старший викладач кафедри кримінального
права та кримінології

На сьогоднішній день наша держава перебуває напевно на найтяжчому етапі свого становлення. Так звана «військова операція» перетворилася на справжню війну саме тому ми не можемо оминати увагою кримінальні правопорушення проти миру, безпеки людства та міжнародного правопорядку.

Розпочати вивчення даної тематики ми би хотіли, із зазначення того, що законодавцем виокремлено XX розділ Кримінального кодексу України (далі КК України) з метою регулювання правопорушень у даній сфері [1]. Ми вважаємо, що даний аспект виступає цілком логічним, оскільки важливість забезпечення дотримання законодавства з даного питання виступає важливим аспектом для кожної держави.

Проаналізувавши положення даного розділу ми повинні зазначити, що майже всі статті передбачають відповідальність у вигляді позбавлення волі, а деякі особливо серйозні містять у собі такий вид покарань, як довічне позбавлення волі. Саме тому ми повинні зазначити, що на сьогодні санкції, котрі застосовуються у даному розділі виступають цілком виправданими та достатніми [1].

Відтак вивчаючи дану тематику ми просто не можемо не звернути на статичні дані стосовно кількості даних правопорушень на території нашої

держави у період з 24.02.2022. Нам хочеться зауважити, що в цей період застосовано військові злочини [2 с. 113].

Вивчаючи дане питання ми повинні зазначити, що основними правопорушеннями, котрі вчинялися були : виготовлення, поширення комуністичної, нацистської символіки і пропаганда комуністичного та націонал-соціалістичного (нацистського) тоталітарних режимів.

На нашу думку, дані факти прямо пов'язані з планами РФ на проведення так званої «військової операції» на території нашої держави. Том доцільно припустити, що завдяки підкупу, що вчиняли дані правопорушення Росія хотіла повернути якомога більшу кількість прихильників даної дій [3].

При вивченні даного питання ми хочемо приділити особливу увагу саме тому, що на сьогодні відбувається на території нашої країни. Відтак особливу увагу нам хочеться приділити нововведеній статті, котра насамперед зумовлена військовими діями з боку РФ.

Відтак 03.03. 2022 до даного розділу КК України була додана стаття 436-2. У ній мова йде про визнання правомірним, виправдовування, а також заперечення проти збройної агресії Російської Федерації, а також створення та поширення матеріалів, котрі містять дану інформацію.

Ми вважаємо, що введення даної статті на сьогодні виступає надважливим кроком, оскільки відповідальність громадян нашої держави, котрі вчиняють подібні дії повинна бути суворою та швидкою. Хотілося б зазначити, що доцільно збільшити санкції даної статті, бо такі правопорушення тим паче у час військового положення виступають не припустимими [4].

Саме тому ми вважаємо доцільним саме посилення кримінальної відповідальності за статтею 436-2 КК України, особливо це повинно стосуватися частину 2. Даний факт зумовлений тим, що виключно не допущенням вчинення даних правопорушень у тому числі й на тимчасово окупованих територіях може забезпечити підтримку інформаційно здорового простору для нашого населення.

Відтак ми хочемо дійти висновку, що з метою зменшення кримінальних правопорушень, проти миру, безпеки людства та міжнародного правопорядку

необхідно не лише впроваджувати зміни стосовно суворості покарання, але й насамперед позбутися першопричини їх виникнення, а отже нам необхідно усунути агресора, котрий підбурює своїми злочинними шляхами людей до вчинення цих правопорушень.

ЛІТЕРАТУРА :

1. Кримінальний кодекс : Закон України від 05.04.2001, № 2341-III, поточна редакція 30.06.2022, URL : <https://zakon.rada.gov.ua/laws/show/2341-14#top> (дата звернення 30.07.2022)
2. Кримінальна ситуація в Україні: основні тенденції: 2022 рік [Текст]: монографія за заг. ред. М. Г. Вербенського. Вінниця: ТВОРИ, 2022. 144 с.
3. Нікітін Юрій Вікторович, and Владислав Анатолійович Кобзар. "Особливості кримінальних правопорушень проти миру, безпеки людства та міжнародного правопорядку." *editorial board* (2021): 37.
4. Войтович Н. Ф. "Військові та воєнні кримінальні правопорушення." *Національне та міжнародне право: історія, сучасність, перспективи розвитку. Збірник матеріалів I-ї Міжнародної науково-практичної конференції до 110-річчя Вінницького державного педагогічного університету імені Михайла Коцюбинського* 1 (2022): 176-180.

ЩОДО ПРИНЦИПУ ДИФЕРЕНЦІАЦІЇ ТА ІНДИВІДУАЛІЗАЦІЇ ВИКОНАННЯ ПОКАРАНЬ

Пилипенко Д. О.

кандидат юридичних наук, доцент

Криворізький навчально-науковий інститут

Донецького державного університету внутрішніх справ

м. Кривий Ріг, Україна

Вступ. Оптимізація нормативної сфери галузевого регулювання є кропітким процесом. Цей процес охоплює комплекс заходів різнопланового спрямування. Одним з ключових напрямів вказаного є коректне визначення та належне сприйняття сутності принципів, які є основою нормативного визначення галузевого права.

Вказане в повній мірі стосується всіх категорій правових засад, які визначені як законодавцем так й теоретико-прикладними особливостями реалій їх існування й реалізації. Зазначене є цілком актуальним для галузі кримінально-виконавчого права та її принципів.

Враховуючи специфіку предмету правовідносин регулювання галуззю кримінально-виконавчого права, провідне місце серед його засад безумовно належить принципу диференціації та індивідуалізації виконання покарань.

Метою роботи є визначення окремих аспектів змісту принципу диференціації та індивідуалізації виконання покарань. Вказане здійснюється з метою вироблення сталої теоретичної позиції щодо єдиного сприйняття засади диференціації та індивідуалізації виконання покарань.

Матеріали та методи. Під час виконання й відбування засудженими покарань може виникати низка питань практичного характеру, які нормативно врегульовані та вирішуються комплексно із застосуванням низки правових актів. Мова йде про питання, що визначені у ч. 1 ст. 537 КПК.

Окремі з цих питань одночасно врегульовані як нормами кримінального, кримінального процесуального та кримінально-виконавчого законодавства. Ці

питання стосуються порядку застосування до засуджених умовно-дострокового звільнення (ст. 81 КК; п. 2 ч. 1 ст. 537 КПК; ст. 152 КВК) та заміни невідбутої частини покарання більш м'яким (ст. 81 КК; п. 3 ч. 1 ст. 537 КПК; ч. 3 ст. 154 КВК). Також такий комплексний підхід до врегулювання окремих питань під час виконання покарань із одночасним застосуванням «тріади» галузевих законів визначений законодавцем для процедури прийняття уповноваженим органом рішення про передачу особи для обміну як військовополоненого (ст. 84¹КК; п. 13⁴ч. 1 ст. 537 КПК; ст. 152 КВК).

Аналогічний підхід також є актуальним для вирішення питання про звільнення від покарання за хворобою (ст. 84 КК; п. 6 ч. 1 ст. 537 КПК; ст. 152 КВК). Цілком обґрунтованим в даному випадку є умовивід, що загадані вище питання попри «потрійність» нормативного, галузевого врегулювання також базуються на міжгалузевих принципах у тому числі на засаді диференціації й індивідуалізації виконання покарань.

На наше переконання зазначені питання в обов'язковому порядку мають вирішуватись перш за все із врахуванням індивідуальних (особистих) рис кожного із засуджених із подальшим формуванням узагальнених, диференційованих критеріїв, які є характерними вже для відповідної групи (кола) таких засуджених, із подальшим визначенням конкретизованого правового механізму вирішення окремих питань окреслених вище. Така специфіка прикладного відображення принципу диференціації й індивідуалізації виконання покарань є різновидом так званого критерію конвергентності та являє собою *тріадну конвергентність* (курсив – Д.П.) (тобто відображення собою змісту трьох нормативно-правових актів, які застосовуються для врегулювання окремих правовідносин).

Крім наведеного прикладу одночасного використання трьох галузевих законів системи кримінальної юстиції, під час виконання покарань в кримінально-виконавчій сфері все ж таки більш розповсюдженою є система «дуального» міжгалузевого врегулювання питань під час виконання покарань. Так звана *дуальна конвергентність* (курсив – Д.П.) в межах кримінально виконавчого

права вказану дуальність можна прослідкувати між кримінально виконавчим та кримінальним процесуальним правом. В якості прикладу можна навести «міжгалузеву процедурність» щодо вирішення питань стосовно примусового годування засуджених (ст. 116 КВК та ч. 4 ст. 539 КПК) та про застосування заходів стягнення до осіб, позбавлених волі, у виді переведення засудженого до приміщення камерного типу (одиначної камери) (ст.ст.134, 135КВК та ч.4 ст.539 КПК).

Вказані приклади міжгалузевого врегулювання правовідносин, які виникають під час виконання покарань, також цілком зосереджені навколо особи засудженого. Вирішення цих питань без врахування індивідуальних факторів кожного із засуджених та подальше визначення політики внутрішньогалузевого врегулювання для відповідних груп, осіб, що відбувають покарання цілком та повністю ґрунтується на комплексі принципів. Серед інших, до числа таких принципів також належать міжгалузеві засади, провідне місце серед яких, враховуючи питання, які вказані вище, належить принципу диференціації та індивідуалізації виконання покарань.

Результати та обговорення. Вищеперераховані приклади тріадної та/або дуальної конвергентності нормативно-правових актів, які, ґрунтуючись на комплексі засад, у тому числі міжгалузевих, одномоментно застосовуються для регулювання певної категорії правовідносин пов'язаних з виконанням покарань за вчинені кримінальні правопорушення. Така модель конвергентності нормативно-правових актів, відповідним чином екстраполюється й на сприйняття правових засад, на яких вона ґрунтується. У цьому контексті, на наше переконання, є цілком логічним те, що міжгалузєва конвергентність й також прийнятною й для принципу диференціації та індивідуалізації виконання покарань.

Висновки. Принцип диференціації та індивідуалізації виконання покарань є виключно міжгалузєвою засадою в системі принципів кримінально-виконавчого права. Цей принцип є доволі багатоаспектним, оскільки поєднує в собі вплив декількох галузєвих законів системи кримінальної юстиції.

Унікальність цієї засади полягає в тому, що її одночасна реалізація та вплив на регулювання правовідносин може відбуватись одномоментно, із використанням положень кримінального, кримінального процесуального й кримінально-виконавчого законодавств.

Враховую цей факт, подальше дослідження змісту вказаного принципу з метою коректного визначення його сутності неодмінно позитивним чином впливатиме на подальшу удосконалення сфери правовідносин в межах системи виконання й відбування покарань.

ОБ'ЄКТ, ОБ'ЄКТИВНА СТОРОНА КРИМІНАЛЬНОГО ПРАВОПОРУШЕННЯ

Подборонов Єрік Юрійович

здобувач вищої освіти

групи ПД-135,

2-го курсу, факультету ПФППД

Чорна Аліна Геннадіївна

Науковий керівник:

капітан поліції, викладач кафедри

кримінального права та кримінології

I. Поняття, види об'єктів та їх значення Кожне кримінальне правопорушення посягає на визначений об'єкт, спричиняє йому істотну шкоду або ставить його під загрозу спричинення такої шкоди. Кримінально протиправне посягання не можливе без об'єкта, проти якого воно спрямовано.

Об'єкт кримінального правопорушення – це суспільні відносини, конкретні блага людини, соціальні інтереси, які охороняються кримінальним законом від кримінально протиправних посягань на них і яким внаслідок вчинення кримінального правопорушення завдається чи може бути завдана істотна шкода.

Суспільні відносини – це зв'язки поміж людьми, їх поведінка по відношенню до визначеної соціальної цінності.

Суспільні відносини, які вже склалися або тільки складаються в нашій державі відповідають інтересам переважної більшості членів суспільства, їх існування забезпечується насамперед добровільною реалізацією цих відносин усіма громадянами. У випадках необхідності держава застосовує для їх охорони спеціальні міри. Це можуть бути міри адміністративного, дисциплінарного, цивільно-правового, громадського і кримінального впливу.

Кримінальний кодекс України (ККУ), згідно ч.1 ст.1, має своїм завданням правове забезпечення охорони прав і свобод людини і громадянина, власності, громадського порядку та громадської безпеки, довкілля, конституційного устрою України від кримінально протиправних посягань, забезпечення миру і безпеки

людства, а також запобігання кримінальним правопорушенням. Суспільні відносини – це складне структурне соціальне утворення, і у вітчизняній теорії кримінального права прийнято виділяти такі структурні елементи суспільних відносин:

1. суб'єкти (учасники, носії) відносин;
2. предмет, з приводу якого існують відносини;
3. соціальний зв'язок (суспільна значуща діяльність) як зміст відносин.

Суб'єктами суспільних відносин (учасниками відносин) можуть бути як:

- окремі фізичні особи (громадяни)
- юридичні особи (підприємства, установи, організації);
- держава;
- іноземні громадяни можуть бути однією із сторін суспільних відносин як об'єкта посягання.

Кількісний склад учасників в тому чи іншому випадку може бути різним: дві особи, колектив, населення територіальної одиниці, суспільство в цілому.

Предметом суспільних відносин є все те, з приводу чого або у зв'язку з чим існують ці відносини. До предметів відносин належать майно, речі, матеріальні та духовні цінності, а також сама людина. Наприклад, в об'єкті такого кримінального правопорушення, як підміна чужої дитини (ст.148 КК), дитина є предметом відносин, що охороняються законом, а їх суб'єктами виступають батьки цієї дитини. Залежно від особливостей предмета всі суспільні відносини прийнято поділяти на 2 основні групи:

- матеріальні - предметом яких є майно, тварини, рослини тощо;
- нематеріальні - державна влада, духовні блага тощо.

Правильне визначення предмета суспільних відносин сприяє встановленню механізму кримінально протиправної дії на об'єкт кримінального правопорушення, а також точному встановленню шкоди, заподіяної об'єкту.

Іі. Поняття предмета кримінального правопорушення і його відмінність від об'єкта Предмет кримінального правопорушення – це ті речі

(фізичні утворення) або явища матеріального світу, у зв'язку з якими або з приводу яких вчинюється кримінальне правопорушення, або, впливаючи на які, особа спричиняє шкоду суспільним відносинам.

Наприклад:

1) в ст.ст.111, 114, 328 КК – відомості, що становлять державну таємницю;

2) в ст.ст.231, 232, 232-1КК- комерційна, банківська таємниця; інсайдерська інформація;

3) ст.188-1 КК вода, електрична або теплова енергія.

Також кримінально-правове значення предмета кримінального правопорушення полягає у тому, що він:

-може виступати критерієм розмежування суміжних кримінальних правопорушень- наприклад, предметом шахрайства (ст.190 КК) є майно, яке на момент вчинення кримінального правопорушення перебувало у власності громадянина або держави, а предметом заподіяння майнової шкоди шляхом обману або зловживання довірою (ст.192 КК) є майно, яке лише повинно було перейти уцю власність від інших суб'єктів;

- може бути також одним із критеріїв розмежування кримінально протиправного від некримінально протиправного- наприклад, кримінально карану контрабанду (ст.201 КК) від контрабанди, як адміністративного правопорушення

Предмет кримінального правопорушення належить відмежовувати від об'єкта кримінального правопорушення

1.Об'єкт, як один із основних елементів складу кримінального правопорушення, завжди притаманний (має місце), а предмет – ні (ст. ст. 115,121 КК).

2.Об'єкту, як суспільним відносинам, завжди спричиняється шкода, а предмету – ні (ст. ст. 185, 194 КК).

3.Об'єкт, як абстрактне поняття не можливо оглянути, визначити форму, об'єм, вагу тощо, а предмет – можливо оглянути, визначити форму, об'єм, колір тощо.

Крім того, належить відрізнити предмет кримінального правопорушення від

знаряддя або засобу кримінального правопорушення.

Знаряддя кримінального правопорушення – це річ матеріального світу, яким вчинюється кримінальне правопорушення (ніж, сокира, пістолет тощо).

Засоби кримінального правопорушення – це річ матеріального світу, яка полегшує (сприяє) скоєнню кримінального правопорушення (документ, транспортні засоби тощо). Предметом кримінального правопорушення не можна називати людину. Особа, якій кримінальним правопорушенням завдається моральна, фізична або майнова шкода, визнається ПОТЕРПІЛОЮ. (Існує і інша точка зору у таких вчених як М. Й. Коржанський, А. М. Ігнатов, О. Дмітрієва які називають людину предметом в окремих складах кримінальних правопорушень). Докладно про її права і обов'язки ви будете вивчати в курсі кримінального процесу.

Крім того, звертаю вашу увагу, що поряд з предметом суспільних відносин (об'єкт) і предметом кримінального правопорушення виокремлюється ще й таке поняття, як ПРЕДМЕТ КРИМІНАЛЬНО ПРОТИПРАВНОГО ВПЛИВУ, під яким належить розуміти той елемент суспільних відносин, які охороняються законом про кримінальну відповідальність, який піддається безпосередньому кримінально протиправному впливу і якому отже, в першу чергу завдається шкода. Таким предметом може бути суб'єкт, сам соціальний зв'язок, а також предмет суспільних відносин.

ВИКОРИСТАНА ЛІТЕРАТУРА:

1. Кримінальне право України. Загальна частина. / Ю. В. Александров, В. І. Антипов, М. В. Володько та ін.; за ред. М. І. Мельника, В. А. Клименка. Київ: Юридична думка, 2004. 352 с.

2. Кримінальне право України. Загальна частина: навчальний посібник / І. І. Митрофанов. Кременчук: Видавець «ПП Щербатих О. В.», 2009. 646 с.

3. Кримінальне право України: Загальна частина: підручник / Ю. В. Баулін, В. І. Борисов, В. І. Тютюгін та ін.; за ред. В. В. Сташиса, В. Я. Тація. Харків: Право, 2018. 456 с.

4. Кримінальне право. Загальна частина: мультимедійний навчальний посібник. URL: http://www.naiu.kiev.ua/books/mpn_krum_pravo_zag/Files/Leks/T4/T4_P1.html.

5. Кримінальний кодекс України від 5 квітня 2001 року № 2341-III / Верховна Рада України. URL: <https://zakon.rada.gov.ua/laws/show/2341-14> (дата звернення 19.08.2019).

РЕЖИМНО-СЕКРЕТНІ ОРГАНИ В СИСТЕМІ НАЦІОНАЛЬНОЇ ПОЛІЦІЇ УКРАЇНИ

Половинка Д. А.

курсант факультету підготовки
фахівців підрозділів кримінальної поліції

Науковий керівник:

Карповський С. В.

Викладач кафедри

Оперативно-розшукової діяльності та спеціальної техніки
Дніпропетровського державного
університету внутрішніх справ

До основних загроз, що становлять небезпеку національній безпеці України в інформаційній сфері, чинним законодавством віднесено витік інформації, яка становить відомості про державну таємницю [1].

Державна таємниця – певний вид таємної інформації, що охоплює відомості у сфері оборони, економіки, науки і техніки, зовнішніх відносин, державної безпеки та охорони правопорядку, розголошення цих відомостей може завдати шкоди національній безпеці України [2].

Регулювання відносин, що відносяться до сфери охорони державної таємниці, здійснюється відповідно до норм чинного законодавства України та визначаються Конституцією України, Законами України “Про державну таємницю”, “Про інформацію”, також міжнародними договорами, згода на обов’язковість яких надає Верховна Рада України, та іншими нормативно правовими актами.

Відомості, які становлять державну таємницю, в ЗВДТ (Звіт відомостей що становлять державну таємницю) розділено на чотири великі групи: сферу оборони; сферу економіки, науки і техніки; сферу зовнішніх відносин; сферу державної безпеки та охорони правопорядку. Визначення відомостей, які становлять державну таємницю, викладено у другому стовбці таблиці, наведеної в документі. А п’ятий стовбець містить дані про суб’єкти режимно-секретної діяльності,

державними експертами яких було прийнято рішення про віднесення інформації до державної таємниці [4].

На сучасному етапі реформування правоохоронної системи в Україні в умовах соціально-економічних, політичних зрушень, оновлення законодавства зумовлюють необхідність особливої уваги до проблем забезпечення режиму секретності у проведенні оперативно-технічних заходів і негласних слідчих (розшукових) дій, оскільки у процесі оперативно-службової, слідчої діяльності співробітники органів Національної поліції мають справу з інформацією, яка не підлягає широкому розповсюдженню. Ця інформація стосується окремих форм, методів, прийомів і результатів діяльності органів Національної поліції щодо вирішення завдань протидії злочинності, зміцнення правопорядку й віднесена законодавством до категорії державної таємниці [1].

Однак більшість питань, пов'язаних із особливостями дотримання режиму секретності у проведенні оперативно-технічних заходів і негласних слідчих (розшукових) дій, загалом потребує комплексної системи вивчення. Усі ці питання викликають жвавий інтерес та обговорення серед науковців і практиків. ЗУ “Про оперативно розшукову діяльність” та КПК України [2] має окремі норми щодо захисту інформації, отриманої внаслідок проведення негласних слідчих (розшукових) дій. Так, ст. 254 передбачає заходи щодо захисту інформації, отриманої шляхом проведення негласних слідчих (розшукових) дій [3].

Отже, режимно-секретне забезпечення оперативно-розшукової й кримінальної процесуальної діяльності Національної поліції України – це заснована на законах і підзаконних нормативно-правових актах діяльність режимно-секретних органів Національної поліції, яка здійснюється шляхом проведення організаційних та адміністративно-перевірочних заходів у тісній співпраці зі Службою безпеки України, підрозділами Департаменту внутрішньої безпеки та іншими підрозділами Національної поліції і спрямована на захист інформації службового характеру та державної таємниці щодо доказування у кримінальному провадженні, подолання протидії кримінального середовища, встановлення істини у кримінальному провадженні та захисту учасників

кримінального процесу.

СПИСОК ВИКОРИСТАНОЇ ЛІТЕРАТУРИ:

1. Закон України «Про основи національної безпеки України» від 19 червня 2003 р. Відомості Верховної Ради України. 2003. № 39.
2. Кримінальний процесуальний кодекс України : прийнятий Верховною Радою України Законом № 4651-VI від 13 квітня 2012 р.
3. Про державну таємницю : Закон України від 21 січня 1994 р. ВВР України. 1994. № 16. Ст. 93 (з наступними змінами та доповненнями).
4. Проценко О. О. Актуальні питання розголошення таємниці при підготовці та проведенні спостереження за особою, річчю або місцем. Юридичний науковий електронний журнал. URL: http://www.lsej.org.ua/3_2014/41.pdf

ТЛУМАЧЕННЯ ПОНЯТТЯ НЕЗАКОННОГО ОБІГУ ЗБРОЇ

Приймак Данило Андрійович,

Курсант ФПФППД

Дніпропетровський держаний університет внутрішніх справ

Чорна Аліна Геннадіївна

Викладач кафедри кримінального права та кримінології

Вступ: Незаконний обіг зброї – це будь-яка дія, пов’язана із застосуванням зброї не за призначенням, яка здійснюється без дозволу закону та тягне за собою адміністративну або кримінальну відповідальність.

Існує два види незаконної торгівлі зброєю:

1) про вчинення адміністративних злочинів та інших діянь, які порушують адміністративні заборони;

2) діяння, що порушують заборону злочинів і підлягають кримінальній відповідальності.

Адміністративні та кримінальні діяння є елементами незаконного обігу, які разом складають незаконний обіг зброї.

Ціль роботи: Інформування про незаконний обіг вогнепальної зброї, боєприпасів та вибухових речовин.

Нині в Україні незаконний обіг вогнепальної зброї, боєприпасів та вибухових речовин набув значного поширення серед населення та кримінального середовища. Значна частина такого озброєння незаконно надходить в усі без винятку регіони України з районів проведення операції Об’єднаних сил. Це важливий фактор, який ускладнює криміногенну ситуацію на національному рівні загалом і призводить до сплеску загальної злочинності зокрема.

Суспільна небезпека незаконного розповсюдження зброї полягає в створенні «сприятливих умов» для вчинення більш тяжких злочинів. Статистика свідчить, що злочини із застосуванням зброї за останні роки зросли. Зростання вітчизняного арсеналу призводить до того, що зброя використовується для вчинення вбивств, розбоїв, хуліганства, тілесних ушкоджень, масових

заворушень, терористичних актів та інших тяжких та особливо тяжких злочинів. Почастішали випадки хуліганства під час побутових конфліктів та алкогольного сп'яніння з боку громадян, які не планували вчинення злочинів із застосуванням зброї [1].

Незаконне розповсюдження зброї характеризується якісними змінами, такими як збільшення кількості та збільшення організованих транскордонних переміщень, а також зміни суб'єктів злочину.

Протидія незаконному обігу зброї займає особливе місце в роботі правоохоронних органів, особливо національної поліції щодо запобігання злочинності. Це не тільки може стримувати незаконне використання зброї, але й може запобігти серйозним наслідкам, які можуть виникнути під час незаконного використання. З метою запобігання кримінальним наслідкам незаконного обігу вогнепальної зброї міжнародне співтовариство прийняло протокол про незаконне виробництво та торгівлю вогнепальною зброєю, її частинами та компонентами, а також боєприпасами до неї, який доповнює Конвенцію проти транснаціональної організованої злочинності, до якої Україна приєдналася у 2013 році. Європейська конвенція про контроль за придбанням та володінням вогнепальною зброєю приватними особами. Протокол і Європейська конвенція є єдиними універсальними юридично обов'язковими документами щодо розповсюдження вогнепальної зброї та забезпечують державам глобальну основу для управління та регулювання легального ринку зброї. Ці міжнародні документи вимагають від усіх держав-членів мати адекватне національне законодавство щодо вогнепальної зброї. І це тим більше необхідно у зв'язку зі шляхом України до ЄС. На жаль, наразі Україна – єдина європейська країна, яка не має спеціального закону про зброю.

СПИСОК ВИКОРИСТАНОЇ ЛІТЕРАТУРИ:

1. Тихий В. П. Коментар до статей 262, 263, 264 розділу IX «Злочини проти громадської безпеки» Кримінального кодексу України / В. П. Тихий // Законодавство України: наук.-практ. коментарі. – 2004. – № 8. – С. 51–60.

ДОКАЗУВАННЯ У СУДОВОМУ ПРОЦЕСІ

Пугаченко Станіслав Олександрович

здобувач вищої освіти 2 курсу
спеціальність 262 «Правоохоронна діяльність»
факультету підготовки фахівців
для підрозділів кримінальної поліції

Логінова Марина Вікторівна,

викладач кафедри цивільного права та процесу ФПФПКП
Дніпропетровського державного університету
внутрішніх справ

Суд — орган, що здійснює правосуддя у формі розгляду і вирішення цивільних, кримінальних, господарських, адміністративних і інших категорій справ у встановленому законом конкретної держави процесуальному порядку.

Доказування є центральним інститутом цивільного процесуального права, що відбиває фундаментальні особливості національної моделі цивільного судочинства. Не дивно, що цей інститут зазнав значних змін у процесі реформування цивільного процесуального законодавства внаслідок конституційної реформи у сфері правосуддя, яка заклала підвалини для нової філософії відправлення правосуддя у цивільних справах.

Згідно з ч.1 ст. 76 ЦПК доказами є будь-які фактичні дані, на підставі яких суд встановлює наявність або відсутність обставин (фактів), що обґрунтовують вимоги і заперечення учасників справи, та інших обставин, які мають значення для вирішення справи. [1]

Доказування полягає у збиранні, перевірці та оцінці доказів з метою встановлення обставин, що мають значення для цивільного провадження.

Кожна сторона повинна довести ті обставини, на які вона посилається як на підставу своїх вимог і заперечень, крім випадків, встановлених ЦК України. Наприклад у справах про дискримінацію позивач повинен надати фактичні докази того, що дискримінація мала місце. У разі надання таких даних відповідач повинен довести їх відсутність. Докази подаються сторонами та іншими

учасниками справи. Докази не можуть ґрунтуватися на припущеннях.

Суд не вправі збирати за власною ініціативою докази, що стосуються предмета спору, за винятком витребування доказів судом у разі наявності у нього сумнівів щодо сумлінного виконання сторонами справи своїх процесуальних вимог. прав або щодо виконання обов'язків по доказуванню, а також в інших випадках, передбачених Кримінально-процесуальним кодексом України.

Варто зазначити, що в Україні відбувається модернізація цивільного процесуального законодавства у світлі загальних світових глобалізаційних процесів у сфері права, що останнім часом стають все більш помітними та мають своїм результатом зближення елементів континентальної та англо-саксонської систем права, і, як наслідок, інтернаціоналізацію національних систем цивільного судочинства. [3]

Так, серед основних змін в інституті доказуванні варто згадати такі:

- розширення переліку засобів доказування за рахунок виокремлення електронних доказів (п. 1 ч. 2 ст. 76 ЦПК);
- закріплення поряд із належністю та допустимістю також таких вимог до доказів, як достовірність і достатність (ст. ст. 78-79 ЦПК);
- більш жорстку регламентацію правил подання доказів (ст. 83 ЦПК);
- введення складових процедури обміну змагальними паперами (ст.83ЦПК).

[2]

Можна з упевненістю сказати, що ці та інші доказові нововведення спрямовані насамперед на підвищення ефективності цивільного судочинства та забезпечення права кожного на справедливий суд. Разом з тим окремі справи потребують більш детального аналізу та висвітлення, оскільки можуть спричинити труднощі у правоохоронному процесі.

СПИСОК ВИКОРИСТАНИХ ДЖЕРЕЛ ТА ЛІТЕРАТУРИ:

1. ЦИВІЛЬНИЙ ПРОЦЕСУАЛЬНИЙ КОДЕКС УКРАЇНИ [Електронний ресурс]. – 2004. – Режим доступу до ресурсу: <https://zakon.rada.gov.ua/laws/show/1618-15#Text>.

2. Поняття та види доказів у цивільному процесі. Витребування доказів у цивільному процесі [Електронний ресурс]. – 2022. – Режим доступу до ресурсу: https://wiki.legalaid.gov.ua/index.php/%D0%9F%D0%BE%D0%BD%D1%8F%D1%82%D1%82%D1%8F_%D1%82%D0%B0_%D0%B2%D0%B8%D0%B4%D0%B8_%D0%B4%D0%BE%D0%BA%D0%B0%D0%B7%D1%96%D0%B2_%D1%83_%D1%86%D0%B8%D0%B2%D1%96%D0%BB%D1%8C%D0%BD%D0%BE%D0%BC%D1%83_%D0%BF%D1%80%D0%BE%D1%86%D0%B5%D1%81%D1%96._%D0%92%D0%B8%D1%82%D1%80%D0%B5%D0%B1%D1%83%D0%B2%D0%B0%D0%BD%D0%BD%D1%8F_%D0%B4%D0%BE%D0%BA%D0%B0%D0%B7%D1%96%D0%B2_%D1%83_%D1%86%D0%B8%D0%B2%D1%96%D0%BB%D1%8C%D0%BD%D0%BE%D0%BC%D1%83_%D0%BF%D1%80%D0%BE%D1%86%D0%B5%D1%81%D1%96.

3. Доказування у цивільному процесі: що нового у ЦПК та чому суд наділений правом витребування доказів. [Електронний ресурс]. – 2019. – Режим доступу до ресурсу: <https://http://kdkako.com.ua/dokazuvannya-u-civilnomu-procesi-shcho-novogo-u-cpk-ta-chomu-sud-nadileniy-pravom-vitrebuyannya/>.

ОСОБЛИВОСТІ РОЗУМІННЯ СУБ'ЄКТИВНОГО ПРАВА НА ЗАХИСТ ЦИВІЛЬНИХ ПРАВ

Пугаченко Станіслав Олександрович

здобувач вищої освіти 2 курсу

спеціальність 262

Правоохоронна діяльність факультету підготовки фахівців
для підрозділів кримінальної поліції

Логінова Марина Вікторівна,

викладач кафедри цивільного права та процесу ФПФПКП
Дніпропетровського державного університету внутрішніх справ

Кожному суб'єкту правовідносини надається можливість здійснити захист наявних у нього прав. Ця возалізація закріплена в галузевому матеріальному та процесуальному Українському законодавстві.

Водночас сучасна українська правова дійсність далека від досконалості. Наприклад, законодавцем до сьогодні не дано легальне визначення поняття суб'єктивного права на захист, не визначено способи та форми захисту цивільних прав, у зв'язку з чим у правозастосуванні виникають складнощі з правильним розумінням цілей захисту та вибором належного правового інструменту, з допомогою якого можливе відновлення порушеного права.

Більшість наукових досліджень, присвячених захисту прав людини, здійснювалось у сфері теорії держави та права та конституційного права. Питання захисту суб'єктивних прав розглядалися і представниками матеріальних та процесуальних галузевих наук (кримінальної, кримінально-процесуальної, адміністративно-процесуальної та іншими). Водночас захисні можливості цивільного права досліджувалися недостатньо.

Саме тому основна мета дослідження полягає у комплексному аналізі категорії «суб'єктивне право на захист цивільних прав», дослідженні її особливостей та форм вираження у правовій дійсності.

Цивільне право в силу специфіки свого предмета, методів та принципів регулювання має необхідне набором інструментів (юридичних коштів), за

допомогою яких можлива належна реалізація більшості із закріплених у Конституції України прав та свобод людини.

Суб'єктивне право на захист у силу його конституційного закріплення та універсального застосування у галузевому законодавстві має міжгалузевий характер, що, у свою чергу, обумовлює існування єдиного наукового розуміння цієї категорії та особливостей складових її елементів.

Говорячи про місце суб'єктивного права на захист серед правових явищ, вчені-правознавці вказують, що «право на захист є однією з основних складових правового статусу особи, виступає елементом змісту державно-правових взаємин держави та особистості» [1, с. 12; 2, с. 6]. Згоджуючись з визначенням суб'єктивного права на захист як елемент правового статусу особистості, складно погодитися з позицією вчених щодо того, що право на захист є елементом змісту тільки державно-правових відносин. Вважаємо, що суб'єктивне право на захист може існувати та існує у приватноправових відносинах, що протікають без втручання (або присутності) владних суб'єктів.

У разі звернення на допомогу інших суб'єктів захисту власник (носій) порушеного (порушеного) відповідного регулятивного суб'єктивного права або права, що перебуває під загрозою порушення, може вимагати визнання права, припинення (припинення) протиправних дій, усунення перешкод у нормальному здійсненні свого права, відшкодування збитків, стягнення неустойки на основі норм деліктного права або положень про відповідальності за невиконання або неналежне виконання договірних або кондикційних зобов'язань. У свою чергу, правозахисний орган (посадова особа) зобов'язана вжити всіх заходів для захисту законних прав та інтересів уповноваженої особи (власника порушеної) регулятивного суб'єктивного права та відновлення первісного положення у встановленому законом порядку, а порушник зобов'язаний зазнавати (як і за самозахисту) всіх дій суб'єкта захисту, виконувати всі вимоги правозахисного органу (посадової особи), відновити порушені (оспорювані) права учасника суб'єктно-правового зв'язку» [1, с. 17-18].

СПИСОК ВИКОРИСТАНИХ ДЖЕРЕЛ:

1. Андрєєв Ю. М. Механізм цивільно-правового захисту. М: Норма, 2010. 464 с.
2. Вікут М. А. Природа права на судовий захист та цивільне судочинство // Теорія та практики права на судовий захист та її реалізація у цивільному процесі. Саратов: СГУ, 1991. С. 3-7.
3. Цивільне право: підручник: у 3 т. т. 1 / за ред. А. П. Сергєєва. М: Проспект, 2008. 765 с.
4. Цивільне право: підручник: у 2 т. Т. 2 / відп. ред. Є. А. Суханів. М: БЕК, 2000. 704 с.
5. Кархалєв Д. М. Охоронні цивільні правовідносини: монографія. М: Статут, 2009. 332 с.
6. Крашенінніков Є. А. Структура суб'єктивного правничий та право на захист // Проблеми захисту суб'єктивних цивільних прав та радянське цивільне судочинство / за ред. П. Ф. Єлисейкіна. Вип. 4. Ярославль, 1979. С. 79-80.

ДЕТЕРМІНАЦІЯ СУЧАСНОЇ ЗЛОЧИННОСТІ. ЗАРУБІЖНІ КОНЦЕПЦІЇ ПРИЧИН ЗЛОЧИННОСТІ

Пузанов Микита Віталійович

здобувач вищої освіти

II курсу ФПФПКП

Науковий керівник:

Захарченко Олександр Валерійович

старший викладач кафедри

адміністративного права,

процесу та адміністративної діяльності

Дніпропетровського державного

університету внутрішніх справ

Існує багато тверджень, теорій і концепцій про те, що визначає і зумовлює існування та відтворення злочинності. Така ситуація є наслідком різних методологічних підходів і припущень, що виходять від авторів і прихильників цих теорій і концепцій. Тому проблеми причин злочинності становлять найскладніший розділ кримінологічних знань.

Детермінація відображає діалектичну сутнісну властивість реального життя - загальний зв'язок, взаємозалежність і взаємозумовленість предметів, явищ процесів. Отже, криміногенна детермінація є багатофакторною та багаторівневою.

Система кримінологічної детермінації включає такі детермінанти, як причини, умови, кореляція (кореляційна залежність), системно-структурний зв'язок, зв'язок станів, причин, умов тощо.

Наприклад, причини та умови злочинності - це система негативних для відповідної суспільно-економічної формації та даної держави суспільних явищ, які детермінують злочинність як її наслідок.

Детермінанти злочинності - це чинники в різних сферах і на різних рівнях суспільного життя, які викликають злочинність. Кримінологи уявляють детермінацію злочинності ширше, включаючи в неї зв'язки з усім спектром суспільних явищ, називаючи їх сукупність термінами «фактор», «криміногенні фактори».

Такий факторний підхід у кримінології виник у ХІХ столітті (Ч. Ломброзо, Е. Феррі, І. Фойницький), коли сформувалася так звана теорія факторів. Ця теорія передбачає існування понять, які беруть за основу певну ознаку або групу певних ознак (обставин) і пояснюють її дією зміст, характер і природу явища чи процесу, що вивчається [1, с.193].

Основоположник позитивізму в кримінології взагалі і біологічного напрямку зокрема Чезаре Ломброзо (1835-1909), який у 1876 р. опублікував працю «Злочинна людина».

Ломброзо в ході своїх спостережень прийшов до висновку, що злочинна поведінка причинно обумовлена, що типового злочинця можна визначити за прямими фізичними ознаками, такими як, наприклад, похилий лоб, подовжені або, навпаки, нерозвинені мочки вух, масивне підборіддя, мімічні зморшки, надбрівні дуги, глибоко посаджені очі та ін.

Соціологічний напрямок з'явився внаслідок розчарування, втрати інтересу до суто біологічних аспектів дослідження злочинності. Спочатку вона носила характер стихійного протесту гнітючої більшості кримінологів проти такого підходу до цієї проблеми, а іноді і характер різкої критики окремих позицій антропологів.

Після конгресу Міжнародного союзу криміналістів у 1889 р. вона оформилася як організаційно, так і концептуально в цілому. Цей напрям характеризувався поєднанням як кримінально-правової доктрини, так і соціологічного бачення злочинності [2].

У рамках позитивістського напрямку кримінології розвивалися й психологічні підходи. Деякі кримінологи, досліджуючи злочинну поведінку, акцентують увагу на особистості злочинця. Водночас низька продуктивність психологічних досліджень пояснюється надмірним захопленням психологів соціальними, в тому числі математичними, методами, що призводить до «психології без душі».

На сучасному етапі розвитку суспільства потреба в глибоких кримінологічних теоріях і конструкціях є дуже гострою, оскільки злочин є одним

із крайніх проявів зла і потребує глибокого осмислення як з позицій філософії, так і практики юриспруденції. Сучасні кримінологічні теорії та концепції включають стратифікацію, культурний конфлікт, інтеракціонізм та стигматизацію.

Підсумовуючи вищесказане, слід зазначити, що будь-яке наукове дослідження передбачає орієнтування в тих поняттях, якими доводиться оперувати, а тому причини та умови будь-яких злочинів, а також чинники та фактори їх вчинення не можна розглядати без урахування та розуміння сутності цих категорій. З іншого боку, правильне розуміння цих наукових понять і термінів має і практичне значення, що суттєво впливає на рівень виконання правоохоронними органами законодавчо визначених завдань з цього питання. Дослідження тих явищ і процесів, які пов'язані з аналізом детермінації злочинності, завжди залишається актуальним, враховуючи динаміку розвитку науково-технічного прогресу.

СПИСОК ВИКОРИСТАНИХ ДЖЕРЕЛ:

1. Гура О. С. Детермінація сучасної злочинності: зарубіжні концепції причин злочинності / О. С. Гура, О. В. Варбанський // Проблеми формування громадянського суспільства в Україні: виклики та колізії : матеріали Всеукр. наук.-практ. конф. (м. Дніпро, 15 травня 2020 р.). - Дніпро : ДДУВС, 2020. – С. 193-196
2. Головкін Б. М. Причинність в системі детермінації злочинності. Теорія і практика правознавства. 2014. Вип. 1(5). С. 7. URL: http://nauka.juracademy.kharkov.ua/download/el_zbirnik/_1.pdf

ПРО СПІВВІДНОШЕННЯ ПОНЯТЬ "ЗАБЕЗПЕЧЕННЯ" ТА "ЗАХИСТ" СУБ'ЄКТИВНОГО ЦИВІЛЬНОГО ПРАВА

Пузанов Микита Віталійович
здобувач вищої освіти 2 курсу
спеціальність 262 «Правоохоронна діяльність»
факультету підготовки фахівців
для підрозділів кримінальної поліції
Логінова Марина Вікторівна,
викладач кафедри
цивільного права та процесу ФПФПКП
Дніпропетровського державного університету
внутрішніх справ

Ще за радянських років В. П. Грибанов зазначав, що «в цивілістичній науці питання захисту цивільних прав з погляду належить уповноваженій особі права захисту взагалі не досліджувався. Не прижився в цивілістичній науці та практиці і сам термін "право на захист"» [6]. У працях теперішнього часу захист права на здебільшого розглядається як особливий механізм правового регулювання, що функціонує з метою забезпечення здійснення суб'єктивного права. Саме ж суб'єктивне право розглядається як базис механізму здійснення та захисту суб'єктивного права [1]. Крім того, про захист прав йдеться як про багатоцільовий інститут, що функціонує з метою не тільки відновлення порушених чи оспорюваних прав, а й правопідтвердження [12]. Іншими словами, механізм захисту суб'єктивних цивільних прав розглядається як особливий регулятор суспільних відносин, що видається невірним.

Підхід до функціонування цивільного права з метою захисту права за меншою мірою обмежує весь його потенціал. Адже сам Цивільний кодекс України та інше Цивільне законодавство розглядаються і законодавцем, і правозастосовником з погляду інструменту захисту порушеного права, а регулятивні можливості залишаються незатребуваними. При цьому інтереси учасників цивільних правовідносин, які мають бути нормативно забезпечені, стають другорядними.

Безумовно, слід погодитись з тим, що захист можливий лише тоді, коли є що захищати, і вона «здійсненна, коли в зв'язку з діями однієї особи в іншій особі реально змінюється становище та потрібні особливі кошти для його відновлення в колишньому стані» [21, с. 71].

Іншими словами: захист потрібний тільки там, де є порушення права. Але правопорушення у сфері цивільно-правового регулювання відбуваються далеко не завжди. Переважна більшість зобов'язальних правовідносин взагалі проходить стадію захисту, оскільки вони встановлюються не з метою їхнього порушення, а для реального виникнення цивільних прав. Учасники таких правовідносин у більшою мірою зацікавлені у регулюванні здійснення їх суб'єктивних прав та порядком виконання обов'язків.

Із цього приводу Н. В. Полякова зазначає, що «без встановлення суб'єктивного цивільного права в рамках того чи іншого правовідносини неможливе регулювання суспільних відносин, оскільки поведінка осіб, які діють на тій чи іншій стороні цивільного правовідносини, може бути впорядковано лише у вигляді придбання суб'єктивних прав чи встановлення цивільно-правових обов'язків» [17]. В іншому випадку, фокусуючи зусилля на розвитку правових засобів та механізму захисту, при цьому опускаючи регулятивну функцію цивільного права, можна зіткнутися з гарною забезпеченістю правового захисту суб'єктивного права, нормальне здійснення якого неможливе.

Таким чином, кожна з функцій цивільного права реалізується за рахунок встановлення спеціальних правових засобів у законі. Цей висновок є прикладним, оскільки щоразу, застосовуючи норму, необхідно переконуватись у її функціональному призначенні. Погодимось і з тим, що це важливо та при законотворчому процесі, оскільки «при створенні конкретної норми права легше визначити, чи відповідає вона функціональному призначенню галузі права (чи інституту права), до складу якої передбачається її включення» [18]. Отже, правові акти, що приймаються законодавцем мати у своєму змісті саме ті правові засоби, які зумовлені їх прийняттям.

Стабільність громадянського обороту в насамперед залежить від

розробленості правових засобів, які забезпечують вільне та безперешкодне здійснення цивільних прав, а також від ефективного механізму встановлення чи набуття цивільних прав. Саме спрямованість на забезпечення поведінкових можливостей правовласників робить громадянське право надійним інструментом здійснення суб'єктивних прав та засобом втілення у життя таких важливих принципів, як реальність та гарантованість здійснення цивільних прав.

СПИСОК ВИКОРИСТАНИХ ДЖЕРЕЛ:

1. Андреев Ю. Н. Механізм цивільно-правового захисту / Ю. Н. Андреев. М.: Норма: Інфра-М, 2010. - 464 с.
2. Басін Ю. Г. Основи цивільного законодавства про захист суб'єктивних цивільних прав/ Ю. Г. Басін // Проблеми застосування Основ цивільного законодавства та Основ цивільного судочинства Союзу РСР та союзних республік: зб. матеріалів. - Саратов, 1971. - С. 32-37.
3. Вавілін Є. В. Здійснення та захист цивільних прав / Є. В. Вавілін / РАН; Ін-т держави та права. - М.: Волтерс Клувер, 2009. - 338 с.
4. Власова А. С. Самозахист у корпоративних правовідносинах / А. С. Власова // Цивільне право. – 2016. – № 1. – С. 17–20.
5. Грибанов В. П. Здійснення та захист громадянських прав/ В. П. Грибанов. - М.: Статут, 2001. - 411 с.
6. Грибанов В. П. Межі здійснення та захисту цивільних прав/ В. П. Грибанов. - М.: Статут, 2000. - 105 с.
7. Єськіна І. А. Механізм придбання громадянських прав: автореф. дис. канд. Юрид. Наук / Єськіна Ірина Олександрівна. - Н. Новгород, 2015. - 29 с.
8. Закон України від 07.02.1992 № 2300-1 «Про захист прав споживачів». Електрон. текстові дані. - Режим доступу: http://www.consultant.ru/document/cons_doc_LAW_305/ (дата звернення: 18.02.2018). - Загл. з екрану.

ЦИВІЛЬНЕ ПРАВО ЯК КОНТЕКСТ АКТИВНИХ ТЕХНОЛОГІЙ РОЗВИТКУ ПРОФЕСІЙНОЇ КОМПЕТЕНТНОСТІ МАЙБУТНІХ ЮРИСТІВ

Пузанов Микита Віталійович

здобувач вищої освіти 2 курсу

спеціальність 262

«Правоохоронна діяльність»

факультету підготовки фахівців
для підрозділів кримінальної поліції

Логінова Марина Вікторівна,

викладач кафедри

цивільного права та процесу ФПФПКП

Дніпропетровського державного університету внутрішніх справ

Правові контексти, що динамічно змінюються, постійно оновлюють як зміст, так і форму «служіння Феміди». В результаті юридична освіта безперервно збагачується фактами, теоріями та документами, що зумовлює безперервний пошук ефективних педагогічних засобів формування професійної компетентності майбутніх правників.[1]

Дослідники юридичної діяльності зазвичай виділяють у ній ряд аспектів: пошуковий, комунікативний, посвідчувальний, організаційний, конструктивний (реконструктивний), соціальний (К. М. Левітан, С. В. Лаптинська). Узагальнення різних думок з приводу структурної організації професійної компетентності майбутнього юриста може бути представлена у вигляді моделі, де компетентність юриста представлена специфічним різновидом - юридичною компетентністю, яка в сучасних дослідженнях юридичної діяльності представляється в різних сукупностях підструктур.[2]

Соціальна зрілість є розвиненістю соціальних і професійних мотивів юридичної діяльності; зацікавлене прагнення активного пізнання суспільних цінностей та явищ; соціально-професійна ідентифікація особистості через участь у громадському житті та відповідального виконання військових обов'язків, стійкість вольових устремлінь та відповідальність моральних вчинків.

Так, до спеціалізованих активних методів та форм навчання у підготовці майбутніх юристів у рамках спеціальних дисциплін слід віднести проведення галузевих ігор (у тому числі з судочинства, виборчого процесу та ін.), олімпіад з галузевих навчальних дисциплін, виїзних навчальних занять у правоохоронних органах (у тому числі судах, установах пенітенціарної системи), юридичних консультацій населення.[4]

У юридичній освіті все частіше використовуються інтерактивні методи та форми навчання, що базуються на застосуванні спеціальних засобів організації взаємодії (мультимедійна техніка, комп'ютери, інтерактивні дошки, відео- та аудіозаписи), сучасні інформаційні та комунікаційні мережі (у тому числі інтернет-технології).

Юридична педагогіка звертається до таких спеціалізованих імітаційних методів, як ситуаційне моделювання, моделювання проблемних ситуацій, проектне навчання, задачний, ситуаційний та контекстний підходи.

Нами проводилися такі ігри у рамках дисципліни «Цивільне право». У ході роботи експертних груп було виявлено, що найкращі результати отримані у випадках, коли розглядалися правові суперечки та проблеми, породжені авторськими кейсами студентів. Регіональна тематика виявилася не лише близька і зрозуміла студентам, але й мотивувала більш жваве обговорення, пропозицію більшої кількості рішень і більше жорсткий вибір прийнятних рішень. Авторські кейси студентів, незважаючи на дещо спрощений їхній сюжет, структуру і навіть неповноту змісту, мали великий успіх.[3]

Загалом наші дослідження показали, що з метою розвитку професійної (юридичної) компетентності наших випускників доцільно впроваджувати ігрові технології в рамках дисциплін цивільного права та процесу. Найбільші можливості передбачають рольові та ділові ігри. Ділові ігри можуть бути розроблені на контексті кейсів правового характеру. Найбільший інтерес та інтенсивність гри привносять авторські кейси студентів, створені ними у процесі виробничої практики за заздалегідь обумовленими завданнями та схемами. В ході правової гри за матеріалами дисциплін цивільного права та процесу роль

викладача аналогічна модератору, причому оцінка якості одержаних рішень делегується експертним груп змішаного складу.

ВИКОРИСТАНА ЛІТЕРАТУРА:

1. Бірюков О. М. Дворівнева модель підготовки юристів: погляд у майбутнє. Юридична газета. 2016. Вип. 26 (524). С. 125–137.
2. Котикова О. М. Практико-зорієнтована психолого-педагогічна підготовка майбутніх юристів : монографія. К. : КНЕУ, 2010. 343 с.
3. Радченко К. Профіль професійної компетентності майбутнього військового юриста. Військова освіта. Збірник наукових праць Національного університету оборони України ім. І. Черняхівського. 2017. Вип. 2 (36). С. 188-198.
4. Сабатовська І. С., Кайдалова Л. Г. Моделювання діяльності фахівця : навч. посібн. Х. : НФаУ, 2014. 180 с. 5. Штофф В. А. Моделирование и познание. Минск, 1977. 178 с.

**ДО ПИТАННЯ ПРО ДЕЯКИХ АКТУАЛЬНИХ ПРОБЛЕМ
АДМІНІСТРАТИВНОГО ПРАВА І АДМІНІСТРАТИВНО-
ПРОЦЕСУАЛЬНОГО ПРАВА
В УМОВАХ МНОГОРІВНЕВОЇ ЮРИДИЧНОЇ ОСВІТИ**

Пузанов Микита Віталійович

здобувач вищої освіти 2 курсу
спеціальність 262 «Правоохоронна діяльність»
факультету підготовки фахівців
для підрозділів кримінальної поліції

Максимова Маргарита Констянтинівна

викладач кафедри адміністративного права,
процесу та адміністративної діяльності
Дніпропетровського державного університету
внутрішніх справ

Система юридичної освіти створена для професійної підготовки фахівців юридичного профілю різних освітніх рівнів та цenzів [1].

Адміністративне та адміністративно-процесуальне право України являє собою галузь правової системи, яка покликана регулювати особливу групу суспільних відносин. Головна їх особливість полягає в тому, що вони виникають, розвиваються і припиняються в сфері управління, тобто у зв'язку з організацією та функціонуванням системи виконавчої влади на всіх державних, національних та територіальних рівнях.

В даний час адміністративне та адміністративно-процесуальне право як галузь права має низку проблем, вирішенням яких тривалий час займаються юристи адміністративісти. Якщо ми повернемося до початку розвитку адміністративного законодавства у нашій країні, то зазначимо, що ще 20 років тому тільки велася розмова про створення кодифікованого документа, в якому містилися б усі норми адміністративного права. За минулі роки вступив до силу узагальнюючий закон – Кодекс України про адміністративні правопорушення. Однак постали питання, пов'язані з пробілами у нормативно-правових актах, що

регулюють адміністративно-правову сферу.

Обмежуючи межі впливу адміністративного та адміністративно-процесуального права, слід розширювати можливі джерела у вдосконаленні та розвитку даної галузі права. У правотворчій практиці намітилися тенденції, які потребують більш ретельної наукової оцінки. Так, стали здійснюватися спроби переносити на національне «грунт» багато хто інститути права розвинених країн. Подібна традиція може мати сприятливий вплив за умови сприйняття відповідних доктрин, ідей, культури, які можуть не просто зрозуміти запозичені норми права, а й забезпечити їхню адаптацію, а також формування правових звичок та звичаїв.[2]

Завдяки вдосконаленню інститутів адміністративного та адміністративно-процесуального права є цілком здійсненна можливість не дивитися на цю галузь як на систему, яка традиційно пояснювалася як форма одностороннього владного вираження волі державних органів виконавчої влади та посадових осіб. Глибочіший аналіз поняття «волі» переконує, що існують умови формування галузі не на основі примусу волі окремих суб'єктів, а на основі взаємної згоди, договору з метою встановлення єдиних правил для суб'єктів адміністративного та адміністративно-процесуального права.

Такий підхід дозволяє розвивати адміністративне та адміністративно-процесуальне право не в оперативному режимі, а конструювання зв'язків, у яких зацікавлені суб'єкти адміністративного та адміністративно-процесуального права.

В адміністративному праві склалися певні догматичні уявлення, згідно яким примус це правило, у тих накладення стягнень, застосування заходів відповідальності. Іншими словами: право, ніщо без апарату примусу. Подібна констатація фактів зручна у певних прикладних цілях, але вона пояснює сутності явища, обмежуючись класифікацією формального прояви.[3]

На жаль, зростання інститутів, галузей законодавства, необхідних суверенній державі, яка не забезпечена жорсткими правилами юридичних процедур. Сформована практика підготовки актів не спирається на концептуальні

початки та можливість альтернативності проектів. В результаті скоротилася кількість кодексів, які визначають рівень зрілості галузі. Наявні укази мало чим відрізняються за своєю структурі та параметрам правового впливу від кодексів.

У цьому доцільно зазначити, що правоутворення супроводжується: виявленням юридичного мотиву у тих реалізації владної волі органу; концептуальним обґрунтуванням предмета регулювання; нормативним оформленням встановлюваних правил (умов, масштабу, сфери дії); механізмом забезпечення виконання. Необхідно визначити конституційну формулу: «Права і свобода людини і їх гарантії визначають зміст і спрямованість держави» (частина друга статті 3 Конституції України). Ця формула означає підпорядкування дії всіх державних установ для реалізації та захисту прав людини, пріоритет над іншими цінностями держави.

СПИСОК ВИКОРИСТАНОЇ ЛІТЕРАТУРИ:

1. Коваленко Л. П. Деякі проблеми адміністративного права як галузі права. Сучасні проблеми адміністративного права та процесу: тези доп. учасників Всеукр. наук.-практ. конф. (м. Харків, 30 черв. 2017 р.) / МВС України, Харків. нац. ун-т внутр. справ, каф. адмін. права і процесу ф-ту № 3. Харків, 2017. С.41-44.

2. Настюк В. Я., Актуальні проблеми адміністративного процесу. Сучасні проблеми адміністративного права та процесу: тези доп. учасників Всеукр. наук.-практ. конф. (м. Харків, 30 черв. 2017 р.) / МВС України, Харків. нац. ун-т внутр. справ, каф. адмін. права і процесу ф-ту № 3. Харків, 2017. С. 24–26.

3. Швець Д. В. Актуальні проблеми вдосконалення контрольної діяльності у сфері виконавчої влади. Сучасні проблеми адміністративного права та процесу: тези доп. учасників Всеукр. наук.-практ. конф. (м. Харків, 30 черв. 2017 р.) / МВС України, Харків. нац. ун-т внутр. справ, каф. адмін. права і процесу ф-ту № 3. Харків, 2017. С. 64–66.

4. Мельник Р. С. Система адміністративного права України: монографія. Харків: Вид-во Харківськ. нац. ун-ту внутр. справ, 2010. 398 с.

5. Мельник Р. С. Сучасна адміністративно-правова доктрина та управлінська термінологія: як узгодити їх між собою? Юридична Україна. 2010. № 5. С. 40-44.

6. Миколенко О. І. Деякі аспекти реформування освіти в Україні: особисті цілі та колективні вигоди. Правова держава. 2017. № 28. С. 21-30.

7. Миколенко О. І. Категоріальний апарат науки адміністративного процедурного права. Право і суспільство. 2010. № 3. С. 96-100.

ДОТРИМАННЯ ПРАВ ЛЮДИНИ НА НАЦІОНАЛЬНОМУ ЗАКОНОДАВСТВОМ УКРАЇНИ

Пузанов Микита Віталійович
здобувач вищої освіти 2 курсу спеціальність 262
«Правоохорона діяльність» факультету підготовки фахівців
для підрозділів кримінальної поліції
Цуркаленко Дмитро Петрович
старший викладач кафедри
адміністративного права та процесу
Дніпропетровського державного університету
внутрішніх справ

Одним із актуальних питань протягом всього існування людства залишається питання прав людини, можливість їх реалізації та захисту. Утвердження, забезпечення, реалізація прав людини є важливим показником, що вказує на демократичність та соціальність держави, а також на те, що така держава є правовою.

Гарантії дотримання прав людини та їх захисту закріплені як в національних, так і в міжнародних нормативних актах. Так, частиною 5 статті 55 Конституції України, кожному гарантується захист своїх прав, свобод та інтересів від порушень і протиправних посягань будь-якими не забороненими законом засобами. Такий підхід відповідає проявам верховенства права, що не обмежується лише законодавством, а містить і інші соціальні регулятори, норми моралі, традиції, звичаї тощо.

Право громадян на судовий захист закріплено у статті 10 Загальної декларації права людини, згідно якої воно знайшло своє відображення у частині першій статті 55 Конституції України. Кожному гарантується право на оскарження в суді рішень, дій чи бездіяльності органів державної влади, органів місцевого самоврядування, посадових та службових осіб. Відповідно до статті 124 Конституції України правосуддя в Україні здійснюють виключно суди. Делегування функцій судів, а також привласнення цих функцій іншими органами

чи посадовими особами не допускаються.

Після використання всіх національних засобів юридичного захисту кожен може звернутися за захистом своїх прав і свобод до відповідних міжнародних судових установ чи до відповідних органів міжнародних організацій, членом або учасником яких є Україна.

Судовий захист прав і свобод людини і громадянина необхідно розглядати як вид державного захисту прав і свобод людини і громадянина. І саме держава бере на себе такий обов'язок відповідно до частини другої статті 55 Конституції України.

Конституція України гарантує кожному судовий захист його прав у межах конституційного, цивільного, господарського, адміністративного і кримінального судочинства України. Для того щоб звернутися до суду необхідно скласти позовну чи іншу заяву, передбачену чинним процесуальним законодавством, надати суду відповідні докази та сплатити судовий збір. Позов має відповідати вимогам встановленим процесуальним законодавством. Підготувати документи для звернення до суду особа може самостійно або ж звернутися за правового допомогою, у тому числі безоплатною.

Слід відмітити, що норми, які передбачають вирішення спорів, зокрема про поновлення порушеного права, не можуть суперечити принципу рівності усіх перед законом та судом і у зв'язку з цим обмежувати право на судовий захист. Правосуддя за своєю суттю визнається таким лише за умови, що воно відповідає вимогам справедливості і забезпечує ефективне поновлення в правах.

Тож суд є пріоритетним, але далеко не єдиним органом захисту прав і свобод людини й громадянина, на що прямо звертається увага в Конституції.

Другий вид захисту на якому ми зупинимось сьогодні передбачає розгляд звернень громадян в органах державної влади та органах місцевого самоврядування. Згідно до Конституції України (стаття 40), кожна людина має право направляти індивідуальні чи письмові звернення або особисто звертатись до органів державної влади, органів місцевого самоврядування, до посадових та службових осіб. Порядок звернень визначається Законом України «Про звернення

громадян».

Положеннями статті вищевказаного Закону України передбачено, що громадяни України мають право звернутися до органів державної влади, місцевого самоврядування, об'єднань громадян, підприємств, установ, організацій незалежно від форм власності, засобів масової інформації, посадових осіб відповідно до їх функціональних обов'язків із зауваженнями, скаргами та пропозиціями, що стосуються їх статутної діяльності, заявою або клопотанням щодо реалізації своїх соціально-економічних, політичних та особистих прав і законних інтересів та скаргою про їх порушення.

Військовослужбовці, працівники органів внутрішніх справ і державної безпеки, а також особи рядового і начальницького складу Державної кримінально-виконавчої служби України мають право подавати звернення, які не стосуються їх службової діяльності.

Особи, які не є громадянами України і законно знаходяться на її території, мають таке ж право на подання звернення, як і громадяни України, якщо інше не передбачено міжнародними договорами.

ЛІТЕРАТУРА:

1. Верховна Рада України, Кримінальний Кодекс України , Алерта, 2021
Верховна Рада України, Кримінальний Процесуальний Кодекс України , Алерта, 2021

2. Ломжець Ю. В. Права людини та їх захист у сучасних реаліях.
Навчальний посібник.

ОСОБЛИВОСТІ ДІЯЛЬНОСТІ ПІДРОЗДІЛІВ НАЦІОНАЛЬНОЇ ПОЛІЦІЇ УКРАЇНИ ЩОДО ПРОТИДІЇ ЮВЕНАЛЬНІЙ ДЕЛІКТНОСТІ

Пузанов Микита Віталійович

здобувач вищої освіти 2 курсу спеціальність 262
Правоохорона діяльність факультету підготовки фахівців
для підрозділів кримінальної поліції

Цуркаленко Дмитро Петрович

старший викладач кафедри адміністративного права та процесу
Дніпропетровського державного університету внутрішніх справ

Дитина є об'єктом підвищеної уваги з боку сім'ї, суспільства, держави. Через фізичну та психічну незрілість особа потребує особливого захисту та догляду до досягнення повноліття, у тому числі відповідного правового захисту від народження. Формування вітчизняної моделі ювенальної юстиції має бути пов'язане не лише зі створенням системи судів у справах неповнолітніх, а й із формуванням позасудової системи інститутів відповідальності неповнолітніх, покликаної насамперед попередити правопорушення неповнолітніх.

Сучасні соціально-економічні умови, сімейне виховання, негативний вплив навколишнього середовища тісно пов'язані з причинами протиправної поведінки неповнолітніх, що має свою специфіку і пов'язане з особливостями їх віку, фізичного та психічного розвитку, незавершеного морального розвитку. . .

Термін «профілактика правопорушень неповнолітніх» ще не вживається належним чином у науці і не згадується в нормативних актах. Однак є всі передумови для його більш активного використання. Делікт (від лат. «delictum») — проступок, провина, проступок. Деякі фальшивомонетники визначають адміністративне правопорушення як сукупність адміністративних правопорушень (правопорушень), які вчиняються на певній географічній території, у певний проміжок часу [1, с.172].

Профілактика правопорушень у дітей має бути загальносоціальним завданням, на якому краще зосередитися до того, як вони зазнають лиха [2, с. 2-3]. Тому першим завданням системи ювенальної юстиції є запобігання таким

злочинам.

Ювенальна юстиція є однією з основних форм забезпечення (захисту) прав дитини у конкретній сфері правовідносин - юстиції та інших суміжних суспільних відносинах.

Профілактика неповнолітніх – це в ширшому розумінні відносно самостійний (автономний напрям у системі ювенальної юстиції) вид соціально-правових відносин, які має суб'єкт правового впливу та система суб'єктів, які здійснюють цей вплив у межах, визначених законом.

Крім того, вона є передусім невід'ємною частиною соціальної та антидевіантної політики держави, а тому тісно пов'язана з такими суміжними інститутами, як соціальний захист сім'ї, дітей та молоді; по-друге, превентивна освіта, освіта, що разом вирішує комплекс загальних і конкретних завдань щодо охорони дитинства, захисту прав дітей та їх законних інтересів.

Загальні (основні) повноваження поліції законодавець виклав у статті 23 Закону України «Про Національну поліцію». Ці повноваження є в принципі універсальними за своєю спрямованістю (вони не орієнтовані на конкретний суб'єкт впливу), тобто можуть бути реалізовані в будь-якій ситуації виконання поліцейської функції.

Проте деякі з них знаходять додаткове регулювання в інших нормативно-правових актах (зокрема законах), які регулюють окремі важливі аспекти ювенальної превенції, підкреслюють правовий статус дитини тощо. У цьому контексті Закон України «Про органи та служби у справах дітей та спеціальні установи для дітей» (стаття 5) надає правоохоронним органам повноваження та зобов'язує:

- 1) проводити роботу з профілактики правопорушень неповнолітніх;
- 2) виявляють причини та умови, що сприяють вчиненню дітьми злочинів, вживають у межах своєї компетенції заходів щодо їх усунення; брати участь у правовому вихованні дітей;
- 3) виявити дорослих, які залучають дітей до злочинності, проституції, пияцтва, наркоманії та жебрацтва тощо.

До «профілактичних» повноважень поліції можуть входити деякі конкретні завдання, які безпосередньо пов'язані із завданням охорони громадського порядку.

Це стосується, наприклад, нагляду за дітьми віком до 16 років у розважальних закладах чи закладах громадського харчування з 22:00 до 06:00 лише у присутності хоча б одного з батьків дитини чи іншого законного опікуна, або особа, яка його супроводжує. Або обмеження продажу пива (крім безалкогольних напоїв), алкогольних, слабоалкогольних напоїв, столових вин та тютюнових виробів неповнолітнім, у приміщеннях та на території навчальних закладів, медичних закладів тощо.

Профілактика у підлітків значною мірою імітує особливості профілактики, особливо як різновиду соціального управління. Тому профілактика неповнолітніх переважно здійснюється через адміністративно-правовий механізм. Теоретична ідея класифікації ювенальної превенції важлива для якнайкращого аналізу змісту цього механізму та стратегії його вдосконалення.

Поділ повноважень поліції на адміністративні та пенітенціарні служби є більш умовним, оскільки на практиці ці повноваження часто перекриваються та взаємопов'язані.

Залежно від очікуваних результатів заходи поліції щодо здійснення своїх повноважень можна поділити на одноразові, довгострокові та періодичні.

Разові заходи спрямовані на досягнення негайного ситуаційного результату: наприклад, припинення правопорушення щодо дитини, утримання безпритульної дитини та повернення її за місцем проживання, навчання чи переведення до спеціальних дитячих установ.

Довгострокові заходи зазвичай спрямовані на довгоочікуваний результат або коли вжиті заходи не дають бажаного результату відразу. До таких повноважень належать: розшук зниклих безвісти дітей, дітей, залишених у сім'ях, закладах освіти (передвижників) та спеціальних установах для дітей; перевезення дитини на профілактичний облік.

Періодичними вважаються заходи, які досягають наміченої мети за умови їх

систематичного виконання. До таких повноважень, які потребують регулярного та послідовного виконання, можна віднести участь працівників міліції у превентивному вихованні дітей; відвідувати правопорушників віком до 18 років за місцем їх проживання, навчання, роботи, опитувати їх, їхніх батьків (усиновлювачів) чи опікунів тощо.

Тож коли ми говоримо про делікт, то маємо на увазі сукупність діянь, які містять ознаки як адміністративного, так і кримінального правопорушення. Деякі прояви поведінки дитини є соціально небажаними чи осудними, але вони не є злочинними – вони не вважаються злочином чи правопорушенням згідно із законом (відсутність, цькування, неповага та цинізм тощо).

СПИСОК ВИКОРИСТАНИХ ДЖЕРЕЛ:

1. Адміністративне право України: підруч.. За заг.ред. Т. О. Коломоєць. Київ : «Істина», 2008. 457 с.

2. Лесько Н. В. Адміністративно-правова діяльність органів і служб у справах дітей щодо профілактики правопорушень : автореф. дис. канд. юрид. наук : 12.00.07. Львів, 2013. 20 с

ПРАВО ГРОМАДЯНИНА НА ПРАВНИЧУ ДОПОМОГУ

Резворович Крістіна Русланівна

Старший викладач кафедри
цивільного права

Майтала Володимир Володимирович

Курсант ННІ права та підготовки фахівців для підрозділів
Національної поліції
Дніпропетровського державного
університету внутрішніх справ
м. Дніпро, Україна

Вступ: Безоплатна правова допомога є невід'ємною частиною будь-якої системи правосуддя зі своїми міжнародними та національними особливостями [1]. Чинні в Україні засади надання правової допомоги в цивільних провадженнях включають низку міжнародних правових актів та норми українського законодавства. Ці засади охоплюють відповідальність уряду, фінансові гарантії, організаційну структуру, масштаби, впровадження та юридичну відповідальність щодо надання правової допомоги. Вони мають відповідати рівню економічного, правового й соціального розвитку і постійно забезпечувати верховенство права. Нормативно-правові акти про правову допомогу мають задовольняти практичні потреби у поточних реформах і розвитку [2].

Законодавець приділяє велику увагу, по-перше, тенденції системи надання допомоги громадянам, які потребують її надання, та, по-друге, контролю якості надання правової допомоги. Безкоштовна юридична допомога проводиться у вигляді консультування як у усній, і у письмовій формах (онлайн-консультування), як складання заяв, скарг, клопотань та інших документів правового характеру. Відповідно до Закону, система надання допомоги законодавчо поділяється на державну та недержавну.

До учасників державної системи допомоги належать:

- органи виконавчої влади та підвідомчі їм установи;
- органи виконавчої влади суб'єктів України та підвідомчі їм установи;

- органи управління державних позабюджетних фондів;
- державні юридичні бюро [3].

До них також можуть бути віднесені адвокати, нотаріуси та інші суб'єкти, надають безкоштовну юридичну допомогу, наділені правом брати участь у державну систему допомоги. Уявімо характеристику кожного з них. Органи виконавчої влади та підвідомчі їм установи, а також органи управління державних позабюджетних фондів надають допомогу громадянам, які потребують соціальної підтримки та соціального захисту, у вигляді письмових та усних консультацій з питань, що належать до їх відання. Крім того, у випадках, передбачених законодавством, допомога надається такими органами вигляді складання заяв, скарг, клопотань та інших документів правового характеру та подання інтересів громадян у судах, державних органах та інших організаціях [2].

Державні юридичні бюро надають усі види допомоги. Вони є юридичними особами та створюються у формі казенних установ.

Сьогодні реалізуються ідеї щодо подальшого розвитку системи, яка продовжує удосконалюватись, прагнучи найкраще відповідати сучасним викликам. Працівники системи та адвокати докладають значних зусиль для розвитку організації нового зразка, яка зорієнтована на потреби людей і вимоги суспільства, аби люди мали рівний доступ до правосуддя та використовували правові інструменти для вирішення своїх життєвих питань [3].

Створено міжрегіональні ресурсно-комунікаційні платформи (далі – МРКП) у 5-ти містах: Львові, Дніпрі, Одесі, Харкові та Києві, які мають стати основою інфраструктури системи управління правовими знаннями.

Таким чином, можна зробити висновок про те, що, незважаючи на вельми нетривалий час, існування системи безкоштовної юридичної допомоги підтвердило її потребу. Але для повноцінного розвитку цього інституту слід вжити низку комплексних заходів, зокрема підвищити рівень поінформованості населення про існування такої системи та більш детально регулювати діяльність учасників системи на законодавчому рівні [4].

Насамкінець слід нагадати, що вперше термін «юридична клініка»

Юридична клініка є деяким аналогом інтернатури в медичних ВНЗ. Як у першому, так і у другому випадку студенти вчаться застосовувати свої знання, отримані під час теоретичних занять, практично. Причому не у вигаданих умовах задачників і практикумів, а реальне життя. Той факт, що людей з них зловбоденними проблемами консультують саме студенти, анітрохи не впливає на якість допомоги, що надається. Хотілося б доповнити, що для скорочення бюджетного навантаження, підвищення якості послуг слід перейти від існуючої моделі численних невеликих локальних державних юридичних бюро до організації великих федеральних спеціалізованих юридичних центрів, що працюють на основі сучасних інтернет- та IP-технологій, що забезпечить доступність послуги у найвіддаленіших населених пунктах.

Висновок: Такі юридичні центри могли б також віддалено надавати громадянам і платні юридичні послуги, що мало б значний соціальний ефект. як нинішній рівень юридичних послуг доріг, їх розмір не регламентований, а тарифи державних юридичних центрів стали б орієнтиром для громадян за їх зверненням до приватних юридичних фірм.

СПИСОК ВИКОРИСТАНИХ ДЖЕРЕЛ:

1. Козьяков Ігор, and О. Говоруха. "Актуальні питання реалізації принципів надання безоплатної правової допомоги." Науковий часопис Національної академії прокуратури України 1 (2018): 17.
2. Оцінювання системи безоплатної вторинної правової допомоги в Україні у світлі стандартів та передового досвіду Ради Європи : звіт, підгот. в межах проекту Ради Європи «Подальша підтримка реформи кримін. юстиції в Україні», фінансов. урядом Данії, лют. черв. 2016 р. Ст. 17.
3. Право на безоплатну правову допомогу: порадник для адвокатів щодо здійснення захисту гарантов. державою, розробл. Правов. Відкрит. Суспільства.
4. Принципи та керівні настанови ООН щодо доступу до правової допомоги в системі кримінального судочинства, 3 жовтня 2012 р., UN Doc. A/C.3/67/L.6, Вступ та п. 3.

ПРАВО ДИТИНИ НА СІМ'Ю: ПОРІВНЯЛЬНИЙ АНАЛІЗ УКРАЇНСЬКОГО ТА ЄВРОПЕЙСЬКОГО ЗАКОНОДАВСТВА

Резворович Крістіна Русланівна

Старший викладач кафедри
цивільного права

Омельянець Анна Олександрівна

Курсант ННІ права та підготовки фахівців для підрозділів
Національної поліції

Дніпропетровського державного
університету внутрішніх справ
м. Дніпро, Україна

Вступ: Права дитини – це права людини стосовно неповнолітніх (згідно з Конвенцією про права дитини та українським законом – це особи, які не досягли 18 років).

В Україні за всіх часів існувала проблема невизначеності прав дитини. Аналізуючи дане питання потрібно звернути увагу на необхідний комплекс заходів, що наділяють дитину правами, що гарантують його розвиток, що включає правову освіту, і створюють систему правових умов реалізації цих прав. Комплекс зазначених заходів має носити як юридичний, і педагогічний характер [1].

Мета роботи визначається тим, що правові аспекти проблем захисту та заохочення прав дитини, у тому числі правового становища дітей, потребують певного переосмислення. Положення національного законодавства держав, у тому числі нормативно-правових актів, що регулюють правове становище дітей, неодноманітні.

Існують відмінності щодо визначення понять «дитина», «дитинство», «права дитини». Багато нормативно-правових акти, що регламентують правове становище дітей, що регулюють правовий статус дитини, неузгоджені, суперечливі. Тим не менш інтерес вчених до проблеми реалізації прав дитини підтверджує її актуальність.

Доводиться необхідність дозволу протиріч для створення ефективної

системи захисту та заохочення прав дитини; вивчення відмінних ознак прав дитини як неповнолітнього члена сім'ї.

У розмитості змісту та невизначеності меж співвідношення переважного права батьків із правами з виховання дитини іншими суб'єктами, перш за все органами влади, криються основні причини неправомірного вилучення дитини із сім'ї, коли орган опіки та піклування, використовуючи своє «переважне право» може втручатися в автономію сім'ї, порушуючи права її членів [1].

Методи : Переважне право батьків на виховання дитини виступає головною ознакою, атрибутом батьківської влади, що відрізняє її від влади інших осіб, у тому числі та держави. Зміцнення законодавчих основ переважного батьківського права має стати основою зміцнення авторитету батьківства у сім'ї, державі та суспільстві в цілому.

У той же час закон прямо не вказує, що таке право опікунів чи піклувальників є правом переважним. Означає чи це, що, незважаючи на збіг формулювань закону в частині права батьків та опікунів чи піклувальників вимагати повернення дитини від будь-яких осіб, які утримують у себе дитини без законних підстав, існує певна специфіка у змісті цього права у батьків та опікунів дитини? [3, 4]

Така специфіка є очевидною. Вона полягає у наступному. На відміну від батьків дитини, переважні права яких засновані на походження від них дитини, опікуни або піклувальники є свого роду агентами держави, тимчасово виконують функції виховання дітей, втратили батьківське піклування. Тому підстави виникнення переважного права батьків та аналогічного права опікуна чи піклувальника різні.

Якщо переважне право батьків виникає через закон, то право вимоги повернення незаконно утримуваної дитини виникає у опікуна чи піклувальника лише на підставі рішення суду. Саме на цьому засновано право батьків оскаржити будь-які дії (бездіяльність) опікуна або піклувальника з виховання дитини до органу опіки та піклування, навіть у тому випадку, коли батьки обмежені або позбавлені батьківських прав.

Положення про переважне право усиновлювачів на особисте виховання дитини є достатньо спірним. Це пояснюється багатьма обставинами. Насамперед СК України передбачає право батьків дитини вимагати скасування її усиновлення [3].

Крім того, усиновлювачі можуть бути як записані як батьки дитини в актовому записі, так і не бути записані як такі. Також у випадках усиновлення дитини однією особою, коли другим батьком дитини живий, не позбавлений батьківських прав та не визнаний судом недієздатним, визнання за усиновлювачем переважного права на виховання дитини може спричинити конкуренцію переважних прав, що неприпустимо.

Інститут зареєстрованого партнерства є невизначеною у національному законодавстві України але поширеною у праві країн-членів ЄС підставою створення сім'ї. Інститут зареєстрованого партнерства не є суто сімейно-правовим інститутом і має розглядатися насамперед у контексті статевого права людини.

Результати обговорення: Відповідно до цього, сімейне законодавство нордичних держав не містить в своїй основі кодифікованих актів, а сімейні відносини регулюються відповідно до законів. Згідно з цим можна говорити про такі спільні принципи сімейного права як: рівність, моногамія, визнання як світського, так і церковного шлюбу, свобода розірвання шлюбу, договірне регулювання відносин подружжя, визначеності батьківства, добробуту дитини, також не слід забувати про пріоритетність інтересів дитини, батьківської відповідальності, заборони насильства. Незважаючи на всі спільні принципи, у сімейних відносинах все таки є національна особливість..

Як приклад можемо взяти до уваги законодавство Фінляндії, де приділяється значна увага принципам врахування думки дитини та в деякій мірі містить принцип роздільної власності подружжя. А щодо законодавства Норвегії, можна виділити закон про право на спільне житло та домогосподарство, оскільки у разі припинення цивільного партнерства воно поширюється на випадки, коли двоє або більше неодружених осіб віком від 18 років проживають разом та мають спільне домогосподарство, яке буде припинене внаслідок смерті одного із них або

з інших причин, і якщо сторони прожили разом не менше двох років або мають (очікують) спільних дітей.

Слід проаналізувати Конвенцію про права дитина, яка запроваджена в Швеції. Вона застосовується до дітей від 0 до 18 років, які проживають або перебувають в країні незалежно від того чи є вона громадянином, чи через обставини змінила своє місце проживання на тимчасовий період в даній країні.

Висновок. Незалежно від статі, кожна дитина рівна в своїх правах та має право на висловлення своєї думки. Так само, як і на сім'ю. Коли дитина виховується в інтернаті або в будь-яких інших закритих системах, які функціонують за власними жорсткими правилами – вона страждає. Тому, на мою думку, дітям будь-якого віку не місце в інтернаті, а місце в щасливій родині.

ЛІТЕРАТУРА:

1. Стрельцова Є. Д. Регіональна уніфікація міжнародного приватного морського права: досвід країн Скандинавії. Вісник ОНУ ім. І. І. Мечникова. Правознавство. 2015. Т. 20. Вип. 2 (27). С. 101–111.
2. Конвенція про права дитини (20 листопада 1989 року)/(редакція зі змінами, схваленими резолюцією 50/155 Генеральної Асамблеї ООН від 21 грудня 1995 року) https://zakon.rada.gov.ua/laws/show/995_021#Text
3. Ландо О. Нордичні країни – правова сім'я? Діагноз і прогноз. / перекл. О. Кресіна. Порівняльне правознавство. 2012. № 3–4. С. 197–208.
4. Зінченко О. В. Конституції скандинавських країн: порівняльний аналіз. Вісник Національної академії правових наук України. 2017. № 1 (88). С.58–68.

КРИМІНАЛЬНЕ ПРАВО І СУМІЖНІ ГАЛУЗІ ПРАВА

Романенко Артем Сергійович,

Курсант ФПФППД

Дніпропетровський держаний

університет внутрішніх справ

Чорна Аліна Геннадіївна

Викладач кафедри кримінального права та кримінології

Вступ: Як свідчить багатовікова історія людства, злочинність є постійним супутником його існування та розвитку. Більше того, в останні століття в переважній більшості країн спостерігається зростання найбільш небезпечних злочинів.

Певне зростання таких злочинів, перш за все організованих, насильницьких та корисливих, спостерігається і в Україні. В значній мірі це зумовлено складним перехідним етапом розвитку держави та багатьма іншими як суб'єктивними, так і об'єктивними чинниками.

Ціль роботи: Інформування кримінального права і суміжних галузей права.

Кримінальне право, знаходячись у системі права України, тісно пов'язане з іншими його галузями. Цей зв'язок виявляється, насамперед, у тім, що кримінальне право, як вже зазначалося, виконує стосовно інших галузей права охоронну функцію. Здійснюючи охоронну функцію, кримінальне право опосередковано бере участь у регулюванні тих суспільних відносин, що складають предмет інших галузей права.

Відрізняючись від ряду інших галузей права по основній, притаманній йому функції, а також по характеру врегульованих ним відносин, кримінальне право має тісний зв'язок із суміжними галузями права. Найтіснішим цей зв'язок є з конституційним правом, адміністративним правом, кримінально-процесуальним правом, кримінально-виконавчим правом, міжнародним правом.

1. Кримінальне і конституційне право. Конституційне право, норми якого закріплені в Конституції України й інших конституційних законах (наприклад,

законі про громадянство), мають основне значення для кримінального права. Перш за все, норми кримінального права повинні цілком відповідати положенням Конституції. Якщо ж яка-небудь норма суперечить положенням Основного Закону, вона не може бути застосована. Норми Конституції є нормами прямої дії і тим самим можуть застосовуватися при вирішенні кримінальних справ. Наприклад, ст.41, що регулює відповідальність особи при виконанні ним злочинного наказу чи розпорядження, може бути правильно застосована лише на підставі ст.60 Конституції, де передбачено, що ніхто не зобов'язаний виконувати явно злочинні розпорядження чи накази, і що за віддачу і виконання явно злочинного розпорядження чи наказу настає юридична відповідальність.

Для кримінального права мають вирішальне значення положення Конституції про заборону зворотної дії законів і інших нормативних актів; про те, що ніхто не може нести відповідальність за діяння, яке на час його вчинення не визнавалося законом як правопорушення; про те, що ніхто не може бути двічі притягнутий до відповідальності одного і того ж виду за те ж саме правопорушення та ін. (ст.58, 61 тощо).

Кримінальне право покликане охороняти властивими йому методами встановлений Конституцією суспільний і державний лад, законні права і свободи громадян від злочинних на них посягань. Так, у зв'язку з тим, що в ст.3 Конституції зазначено, що людина, її життя і здоров'я, честь і гідність, недоторканність і безпека визнаються в Україні найвищою соціальною цінністю, у кримінальному законодавстві встановлена сувора відповідальність за злочинні діяння, спрямовані проти цих благ особистості (див.: розділи II-IV Особливої частини КК).

Конституція вказує, що захист суверенітету і територіальної цілісності України, забезпечення її економічної та інформаційної безпеки є найважливішими функціями держави, справою всього українського народу (ст.17). Відповідно до цього в КК передбачається відповідальність за посягання на суверенітет, територіальну недоторканність і національну безпеку України як найважливіші об'єкти кримінально-правової охорони.

Можна навести ще багато положень Конституції, що визначають спрямованість і зміст норм кримінального права. Обмежимося лише ще одним. Так, у ст.27 Конституції встановлено, що кожний має право захищати своє життя і здоров'я, життя і здоров'я інших людей від протиправних посягань. Відповідно до цього в КК докладно регулюються права громадянина на необхідну оборону, чітко окреслюються її межі, вказується, що такі дії особи, яка захищається, є правомірними і не можуть тягнути кримінальної відповідальності (ст.36).

Таким чином, кримінальне право стосовно права конституційного знаходиться в субординаційній залежності і повинне цілком відповідати Основному Закону держави.

2. Кримінальне й адміністративне право. Тісний зв'язок між ними спостерігається в тій частині адміністративного права, що встановлює адміністративну відповідальність за різні правопорушення (так звані адміністративні делікти). У цій своїй частині адміністративне право виконує охоронну функцію, захищаючи від адміністративних правопорушень правопорядок. Однак, кримінальне право охороняє правопорядок від більш небезпечних посягань - злочинів, а адміністративне право - від менш небезпечних правопорушень - адміністративних деліктів. Саме ступінь суспільної небезпеки відрізняє адміністративний делікт від злочину. Наприклад, дрібне хуліганство - це адміністративний делікт, що тягне адміністративне стягнення, хуліганство ж як злочин більш суспільно небезпечне: воно грубо порушує суспільний порядок, норми моральності і тому тягне досить суворе кримінальне покарання за ст.296.

3. Кримінальне і кримінально-процесуальне право. Кримінальне право визначає, які суспільно небезпечні діяння є злочинами і які покарання можуть бути призначені особам, винним у вчиненні цих злочинів. З метою правильного з'ясування питання про винність особи в здійсненні злочину і правильного застосування до нього покарання встановлена особлива процесуальна процедура, яка виявляється в розслідуванні і розгляді кримінальних справ. Ця процесуальна процедура (кримінальний процес чи кримінальне судочинство) регулюється нормами кримінально-процесуального права, зосередженими в КПК України.

Таким чином, зв'язок між кримінальним (матеріальним) правом і кримінально-процесуальним правом виявляється насамперед у тому, що вони співвідносяться між собою як форма і зміст. Кримінально-процесуальне право є формою, в якій знаходить своє застосування кримінальне право. Кримінальне право і кримінальні правовідносини реалізуються через право кримінально-процесуальне, через кримінально-процесуальні відносини. Якби не було кримінального права, кримінально-процесуальне право було б безпредметним. З іншого боку, відсутність кримінально-процесуального права позбавило б кримінальне право тієї необхідної процесуальної форми, в якій воно лише і може реалізуватися.

4. Кримінальне і кримінально-виконавче право. Кримінально-виконавче право (його також називають виправно-трудовим правом) являє собою сукупність юридичних норм, що регулюють суспільні відносини, що виникають у процесі виконання покарань, визначених у вироку суду. Тісний зв'язок кримінально-виконавчого права з кримінальним правом визначається насамперед тим, що воно ґрунтується на нормах кримінального права. Кримінальне право визначає підстави, межі, умови і порядок призначення покарань. Сам же порядок і умови виконання (відбування) таких покарань регулюється нормами кримінально-виконавчого права, зосередженими у Кримінально-виконавчому кодексі (КВК). Мета покарання, що визначена в ст.50 КК, а саме кара засудженого, його виправлення, а також попередження вчинення нових злочинів як засудженими, так і іншими особами, знаходять свою подальшу реалізацію в кримінально-виконавчому праві (ст.1 КВК).

5. Кримінальне право і міжнародне право. Зв'язок цих галузей права визначається тим, що деякі інститути регулюється і в міжнародному, і в кримінальному праві. Так, питання чинності кримінального закону в просторі, його поширення на іноземців і осіб без громадянства, питання про відповідальність осіб, які користуються дипломатичною недоторканністю, видача злочинців регулюється як нормами кримінального права, так і міжнародного. Цей зв'язок виявляється і в тому, що деякі норми кримінального права введені у

кримінальне законодавство на підставі міжнародних угод, до яких приєдналася Україна. Так, відповідно до Гаазької (1970 р.) і Монреальської (1971 р.) конвенцій про боротьбу з незаконним захопленням повітряних судів у КК встановлена кримінальна відповідальність за викрадення повітряного судна (ст.278). Відповідно до міжнародної конвенції про заборону найманства в КК уведена стаття, що встановлює відповідальність за найманство (ст.447).

Законом України від 29 червня 2004 р. "Про міжнародні договори на території України" закріплено, що узгоджені і належним чином ратифіковані Україною міжнародні договори складають невід'ємну частину національного законодавства України і застосовуються в порядку, передбаченому для норм національного законодавства. У ст.9 Конституції України зазначено, що діючі міжнародні договори, згода на обов'язковість яких дана Верховною Радою України, є частиною національного законодавства України. Це означає, що положення міжнародних договорів про боротьбу з окремими видами злочинів обов'язково підлягають імплементації (включенню) у КК, а тому застосовується у випадку вчинення такого злочину не міжнародний договір, а відповідна стаття КК.

СПИСОК ВИКОРИСТАНОЇ ЛІТЕРАТУРИ:

1) Кримінальне право України Підручник / Ю. В. Баулін, В. І. Борисов, Л. М. Кривоченко та ін.; За ред. проф. В.В. Сташиса, В. Я. Тація. - 3-є вид. перероб. і допов. - К.: Юрінком Інтер, 2007. - 480 с

ОСОБЛИВОСТІ ЗАХИСТУ ПРАВА ВЛАСНОСТІ ПІД ЧАС ВОЄННОГО СТАНУ

Самілик Людмила Олексіївна,
к.ю.н., доцент кафедри приватного права
Дмитерко Аліна Сергіївна,
Глушко Анна Олександрівна
Студентки
Державного податкового університету
м. Ірпінь, Україна

Вступ. В умовах окупації населених пунктів та ракетних обстрілів – державі складно створювати умови, щодо захисту майна і збереження права власності. Важливим моментом є те, що на сьогодні створені механізми фіксації руйнувань та в подальшому відшкодування і надання матеріальної допомоги тим особам, майно яких було зруйновано. Це проходить за допомогою додатку «Дія». У такий спосіб влада намагається вберегти право власності громадян, які цього потребують.

Метою роботи є питання захисту права власності в умовах воєнного стану, аналіз основних законодавчих положень щодо цього питання, виділення серед нормативних актів тих положень, які регламентують захист права власності в умовах воєнного стану.

Матеріали та методи дослідження. У розрізі даного дослідження нами було опрацьовано чимало вітчизняних праць, серед яких, Р. В. Карпенко, А. А. Мухай, І. О. Костяшкін, Е. В. Тітко, В. В. Утвенко та М. П. Юніна тощо.

Результати обговорення. Питання захисту права власності регулюється нормами цивільного законодавства, однак вони мають певні особливості. В Основному Законі України закріплено положення, що держава зобов'язана забезпечувати захист суб'єктів права власності. В умовах сучасної ситуації країни, усі суб'єкти права власності постають рівними перед законом. У зв'язку із введенням в Україні воєнного стану тимчасово, на період дії правового режиму воєнного стану, можуть обмежуватися конституційні права і свободи людини і

громадянина, передбачені статтями 30 – 34, 38, 39, 41 – 44, 53 Конституції України [1].

Дослідженню проблем захисту права власності, а також окремих способів захисту прав присвячені праці провідних вітчизняних та зарубіжних науковців. Останнім часом увага українських науковців переважно зосереджується на загальних проблемах захисту права власності. Тому розглянемо ключові думки з даного розрізу питання. Слушно зазначають Р. В. Карпенко та А. А. Мухай, що під правом власності слід розуміти основоположне право людини, яке охороняється державою. Якщо це основоположне право, то воно в обов'язковому порядку повинне захищатися [2, с. 49]

Розглядаючи дане питання, варто звернути увагу на влучну думку В. В. Утвенка та М. П. Юніни, які вважають, що збереження прав людини і громадянина в умовах повномасштабної війни проти Російської Федерації є одним з ключових завдань, які стоять на сьогодні перед владою України. Створення плану дій та його якісна реалізація принесе позитивний результат і збереже мільйони людських життів. Звичайно, забезпечити повний об'єм прав, який гарантований Конституцією України, не вдається можливим. На першому місці стоїть питання, щодо забезпечення права на життя, свободу, гідність та особисту недоторканість людини. Другорядними завданнями є збереження права власності, свободи пересування та недоторканності житла [3, с. 201].

За умови воєнного стану забезпечення цивільного захисту права власності в повній мірі не гарантована, наприклад, І. О. Костяшкін в своєму дослідженні говорить про наступне, що в національному законодавстві відсутні правові механізми, які могли б забезпечити тимчасово переміщеним особами не лише житло, а й рівнозначну земельну ділянку. Він вказує на необхідність реформування спеціального законодавства, щодо цивільного захисту населення та впровадження норм, які гарантували б особі відновлення нормальної життєдіяльності [4, с. 113].

Е. В. Тітко з приводу цивільного захисту зазначає, що за умови воєнного стану відбувається забезпечення прав людини за допомогою двох напрямів:

обмеження і захист прав людини.

За допомогою першого напряму відбувається нормалізації ситуації. Другий напрям – здійснює захист прав та інтересів людини в особливий період та на території в якій ведуться бойові дії [5, с. 126]. З думкою дослідника варто погодитись, адже обмеження прав здійснюється також для забезпечення права і в такому випадку влада діє в інтересах своїх громадян.

Можемо зазначити, що обмеження прав і свобод на право власності – є виправданим та забезпечує захист громадян. Права і свободи звичайного цивільного населення найбільш вразливі у випадку війни. Люди зазнають різного виду тиску: ідеологічного, інформаційного, економічного та політичного. Агресор намагається натиснути в першу чергу на звичайних громадян, залякати і створити жахливі умови життя у власних цілях та реалізації власної політики на окупованій території.

Висновки. Підсумовуючи, можемо наголосити, що значення власності на сучасному етапі розвитку України важко переоцінити. Дійсно, у мирний час порушення прав власності є обмеженням конституційних прав і свобод людини і громадянина, а також прав і законних інтересів юридичних осіб, однак в умовах воєнного стану, як на національному так і на міжнародному рівні вони вважаються тимчасовими та розумно необхідними для відвернення державної небезпеки, зокрема у випадку ведення війни. Проте, обмеження такого роду прав як власності під час воєнного стану, здійснюються в цілях створення безпечного середовища для існування.

Виходячи з цього, слід врахувати багато факторів на законодавчому рівні, наприклад, доречним буде збільшити фінансування та децентралізоване забезпечення територіальних громад. Також на нашу думку, важливим моментом є те, щоб в подальшому варто будувати житло з підвищеним захистом. Вважаємо, що такі дії дозволять підвищити рівень забезпечення прав і свобод людини на майбутнє.

СПИСОК ВИКОРИСТАНИХ ДЖЕРЕЛ

1. Конституція України від 01.01.2020 р. *Відомості Верховної Ради України*. URL: <https://zakon.rada.gov.ua> (дата звернення 13.10.2022 р.)
2. Карпенко Р. В., Мухай А. А. Способи захисту права власності: поняття та класифікація. *Матеріали Шостих Таврійських юридичних наукових читань*. Видавний дім «Гельветика». 2021. С. 49-51.
3. Утвенко В. В., Юніна М. П. Особливості реалізації та захисту прав та свобод людини в умовах воєнного стану. *Матеріали VI Міжнародної науково-практичної конференції «Реформування правової системи в контексті євроінтеграційних процесів»*. Суми. 2022. С. 201-205.
4. Костяшкін І. О. Проблеми забезпечення соціальної функції права власності на землю в особливих умовах. *Університетські наукові записки*. 2014. №1. С. 91-98.
5. Тітко Е. В. Розуміння та тлумачення понять «надзвичайна ситуація» та «надзвичайний стан» у контексті цивільного захисту. *Право і суспільство*. 2017. №2. С. 122-129.

ДОБРОВІЛЬНА ВІДМОВА ВІД КРИМІНАЛЬНОГО ПРАВОПОРУШЕННЯ

Сіверська Зорина Ханларівна

курсант 2 курсу

Навчально наукового інституту права та підготовки
фахівців для підрозділів Національної Поліції

Дніпропетровського державного університету

внутрішніх справ

м. Дніпро, Україна

Науковий керівник:

Чорна Аліна Генадіївна,

старший викладач кафедри

кримінального права та кримінології.

Історія розвитку вітчизняного та зарубіжного кримінального законодавства свідчить про те, що до осіб, які порушили межу кримінального закону, після чого добровільно вжили певних заходів до мінімізації чи пом'якшення наслідків свого діяння, завжди застосовувалися «пільгові» положення закону. При цьому, як вказує І. Е. Звечаровський, законодавець завжди прагнув встановлення відповідної пропорційності між подібними діями особи та заходами кримінально-правового впливу на нього.

Законодавче закріплення інституту добровільної відмови від вчинення злочину – один з яскравих проявів гуманізму держави в особі її компетентних органів щодо реалізації державної політики в сфері боротьби зі злочинністю. Тому, на думку М. І. Мельника, М. І. Хавронюка, основне призначення добровільної відмови від доведення злочину до кінця полягає у попередженні і припиненні злочинів шляхом стимулювання відповідної поведінки, яка описана в ст. 17 КК України [1, с. 332]

Добровільною відмовою не є випадки, коли злочинні дії не були доведені до кінця за незалежним від особи обставин. Добровільна відмова - це повна відмова від продовження злочинних діянь за наявності в особи можливості завершити злочин і при усвідомленні ним такої можливості, відсутність причин, що не дозволяють закінчити задумане.

Для визнання відмову добровільною необхідно наявність добровільного рішення особи припинити вчинення злочину, яке полягає у припиненні злочинних дій, що утворюють об'єктивну сторону злочину за наявності реальної можливості довести злочин до кінця [2, с. 93].

При цьому об'єктивна неможливість продовжити злочин має усвідомлюватись особою, що важливо оцінити, даючи кримінально-правову оцінку вчиненому.

Добровільність відмови у юридичній літературі сприймається як можливість особи припинити реалізацію злочинного наміру з власної волі, а не змушене припинити. Мотиви прийняття рішення про відмову немає значення для кваліфікації дії.

Усі мотиви відмовитися від злочину при кваліфікації рівнозначні. Найчастіше, у більшості випадків, злочин припиняються внаслідок страху викриття, жалю до потерпілого, страху покарання. При цьому той факт, що сам мотив відмови не впливає на кваліфікацію, ще не означає, що він не підлягає встановленню. Мотив може допомогти при вирішенні питання про наявність наміру та усвідомленню можливості доведення злочину до кінця.

Добровільною відмовою може бути, коли особа усвідомлює, що довести злочин до кінця неможливо, оскільки виникли перешкоди, на які вона не розраховувала. Звідси впливає, що оцінка ознаки добровільності передбачає встановлення реальної можливості доведення остаточно розпочатого злочину.

Якщо особа вважає, що довести до кінця злочин можливо, але при цьому сумлінно помиляється, його відмова визнається добровільною, наприклад, якщо особа вчиняє злочин під наглядом правоохоронних органів. У такому випадку важливий сам факт усвідомлення можливості доведення злочину остаточно [1,с.333].

Відмова може бути визнана добровільною, коли ініціатива припинення злочину виходила від інших осіб. Тут також важливим є усвідомлення можливості виконавцем доведення злочину до кінця. Крім того, в таких випадках не важливо, від кого виходила ініціатива, важливо, що особа добровільна, без примусу та

інших обставин, що ускладнюють скоєння злочину, відмовилася від її продовження.

З великими труднощами правозастосовник стикається у разі не доведенні злочину остаточно за незалежним обставинам, коли злочинець усвідомлює, що може довести злочин остаточно, але при цьому виниклі обставини, які ускладнюють це. Якщо такі обставини переборні, хоч і передбачають додаткові зусилля, але особа приймає рішення відмовитися від продовження злочину, йдеться про добровільну відмову від злочину.

При розгляді питання щодо застосування заходів про добровільну відмову важлива наявність такої ознаки як остаточноість. Особа у такому випадку не припиняє своєї діяльності тимчасово, а відмовляється від повторень і поновлень [3, с. 37].

При добровільній відмові усвідомлення має бути не абстрактним, а цілком конкретним. Будь-яка особа в принципі усвідомлює, що може довести злочин до кінця (рано чи пізно, за наявності бажаних для нього умов тощо), але з появою якихось обставин (об'єктивних) вона також розуміє, що це буде в даний момент важко. Будь-які перешкоди, які зараз важко подолати, можна обійти у майбутньому, пристосувавши знаряддя чи засоби скоєння злочину, дочекавшись необхідної (сприятливої) обстановки подолання цих перешкод тощо. Тому суб'єктивне сприйняття особою можливості скоєння злочину завжди відносно і враховувати необхідно як суб'єктивні, так і об'єктивні обставини відмови доведення злочину до кінця [3, с. 37].

Таким чином, основу усвідомлення можливості доведення злочину до кінця буде складати об'єктивна можливість продовження злочинної діяльності, відсутність непереборних перешкод насправді, і тут важливим критерієм все ж таки виступає не стільки усвідомлення, скільки реальність продовження злочинної діяльності. Тому усвідомлювана можливість як прояв добровільності не завжди рівнозначна будь-якому вольовому припиненню злочину.

Важливо, щоб за умови встановлення добровільності відмови від скоєння злочину було досліджено всі обставини скоєного. Лише ретельний аналіз усієї

сукупності даних у справі дозволяє правозастосовнику ухвалити об'єктивне рішення щодо застосування заходів, що передбачають звільнення від кримінальної відповідальності. Найчастіше не досліджуються внутрішні мотиви добровільної відмови, поведінка та умисел, що може ставити під сумнів питання про звільнення особи від кримінальної відповідальності. З цієї причини всі обставини повинні піддаватися ретельному аналізу.

СПИСОК ВИКОРИСТАНИХ ДЖЕРЕЛ

1. Гродецький Юрій Васильович. "Лекція за темою: «Добровільна відмова співучасників»." Вісник асоціації кримінального права України 2.14. 2020. с. 332-339.
2. Марочко А. А., В. В. Шаблистий. "Добровільна відмова від доведення злочину до кінця." Оргкомітет. 2018. с. 93.
3. Коротич В. В. "Порівняльний аналіз дійового каяття та добровільної відмови." Редакційна колегія. 2019. с. 37.

ЩОДО ПРОБЛЕМИ ОПЕРАТИВНО-РОЗШУКОВОЇ ПРОТИДІЇ ШАХРАЙСТВУ В МЕРЕЖІ ІНТЕРНЕТ В УМОВАХ ВОЄННОГО СТАНУ

Собаченко Максим Євгенійович

здобувач вищої освіти, навчальної групи КП-034

ІІІ курсу факультету підготовки фахівців

для підрозділів кримінальної поліції

Науковий керівник:

Телійчук Віталій Григорович

доцент кафедри оперативно-розшукової діяльності

факультету підготовки фахівців

для підрозділів кримінальної поліції

Дніпропетровського державного

університету внутрішніх справ,

кандидат юридичних наук,

старший науковий співробітник, доцент

Вступ. За офіційними даними Департаменту кіберполіції Національної поліції України у 2021 році понад 80% повідомлень громадян стосувалися шахрайства у віртуальному просторі. Це актуалізує такий напрямок у діяльності правоохоронних органів, як протидія інтернет-шахрайству. Основною ознакою поточної ситуації у сфері протидії інтернет-шахрайству в Україні є необхідність оновлення системи для запобігання останньому. Для його розробки необхідно поглибити теоретичні знання щодо технологій вчинення інтернет-шахрайства, шляхів оптимізації досягнення кінцевої злочинної мети шахрая, що діє з використанням кіберпростору.

Ціль роботи полягає у визначенні особливостей притаманним шахрайству у віртуальному просторі та розробці науково обґрунтованих практичних рекомендацій щодо оперативно-розшукової протидії шахрайствам, що вчиняються з використанням мережі Інтернет в умовах військового стану.

Матеріали та методи. Для виконання роботи були використані нормативно-правова база, електронні джерела та наукові видання. Метод логічного аналізу дозволив вибудувати логіку дослідження. У роботі використано

методи аналізу і синтезу – для визначення понять Інтернет-шахрайство

Результати та обговорення. Протидія злочинам, що вчиняються у мережі Інтернет оперативно-розшуковими заходами містить у собі систему оперативно-розшукових та інших заходів і реалізується в окремих організаційно-тактичних формах. Однією з них є оперативно-розшукове запобігання таких злочинів. Фактично названа форма ОРД є реалізацією світових стандартів та вимог Конституції України щодо забезпечення органами державної влади дотримання законів, охорони громадського порядку, прав і законних інтересів громадян. Враховуючи те, що оперативно-розшукова стратегія є складовою державної стратегії протидії злочинності взагалі, оперативно-розшукове запобігання зазначеним злочинам слід розглядати як складову запобіжної діяльності держави. Ми цілком згодні з В. Г. Телійчуком, що на сьогодні, проблема інтернет-шахрайства надзвичайно актуальна, особливо гостро вона використовується у банківських та фінансових сферах, телекомунікаціях та електронній торгівлі. Організації, що працюють у даному напрямі на ринку неодноразово зустрічаються зі спробами інтернет-шахраїв незаконно отримати вигоду. Окрім цього від віртуальних шахраїв також страдають клієнти банків та платіжних систем та користувачі електронних мереж та інтернету [1,с.89]. Однією з основних передумов для ефективної організації оперативно-розшукової протидії злочинам у зазначеному напрямі є знання співробітниками оперативних підрозділів НПУ особливостей діяльності цієї сфери в умовах воєнного стану.

Фінансове шахрайство в Інтернеті поширюється через усі канали зв'язку в мережі: форуми, чати, соціальні мережі, електронну пошту тощо. Шахраї прагнуть максимально використати унікальні можливості Інтернету, наприклад, миттєво надсилати електронні листи на велика кількість одержувачів або розміщення інформації на веб-сайті так, щоб вона стала доступною для всього світу, для здійснення різноманітних шахрайств.

Незважаючи на те, що Інтернет є віртуальним простором, в ньому відбуваються реальні соціальні процеси з реальними соціальними наслідками. Наприклад, інтернет-шахрайство має такі наслідки, як фінансові втрати, а також

соціально-психологічні наслідки, які можуть включати почуття розчарування, стрес тощо. Інтернет-шахрайство також підпадає під юридичну відповідальність. Слід зазначити, що чинні методичні рекомендації щодо виявлення та розкриття злочинів, пов'язаних із фінансовими шахрайствами, що здійснюються в мережі Інтернет, не завжди можуть відобразити всю специфіку діяльності розглядуваних злочинів та спрямовані переважно на вчинення дій при їх вчиненні. злочинів у кредитно-фінансовій сфері. Водночас існує об'єктивна необхідність розробки комплексних методичних рекомендацій щодо підвищення ефективності роботи з виявлення та розслідування Інтернет-шахрайства.

Серед творців теорій віртуалізації можна виділити Д.В. Іванов з його роботою «Віртуалізація суспільства», в якій він висуває теорію соціальних змін, засновану на віртуалізації соціального життя. Про віртуальність суспільства можна говорити тоді, коли його можна описати за допомогою характеристик віртуальної реальності. Автор визначає віртуалізацію: «Віртуалізація – це будь-яка заміна реальності її імітацією/зображенням – не обов'язково за допомогою комп'ютерних технологій, але обов'язково з використанням логіки віртуальної реальності» [2].

У процесі віртуалізації, на думку Д. В. Іванова, глобальні соціальні явища та процеси формуються у віртуальній реальності. Слід також відзначити В. І. Силаєва, наукові інтереси якого полягають у вивченні віртуальної реальності, віртуалізації суспільства, Інтернету. У дисертації «Заміщення реальності як соціокультурний механізм віртуалізації суспільства» аналізується розвиток віртуалізації суспільства у двох аспектах: розглядається електронна віртуалізація (перехід різних сфер діяльності на мережевий рівень) та неелектронна віртуалізація. У статті висвітлено типологію віртуальної реальності, яка визначає основний спектр соціальних явищ, які породжують віртуальну реальність [3]. Шахрайство можна розглядати як дію, вчинену за допомогою засобів маніпулювання. Тому слід виокремити теорії маніпуляції, які включають психологічну складову шахрайської дії. Серед його фундаментальних праць - книга «Маніпуляція свідомістю», в якій розповідається про форми та

методи маніпуляції свідомістю. На думку С. Г. Кара-Мурзи, людство стоїть на порозі створення такого типу соціальної системи, де основним засобом панування буде маніпулювання свідомістю [4,с.289]. Психолог-політолог Є. Л. Доценко розглядає парадокс маніпуляції в психологічному плані. Розгляду особливостей маніпуляції, походження цього явища, механізмів і технологій впливу присвячена його праця «Психологія маніпуляції».

Огляд інтернет-джерел щодо шахрайства в Інтернеті виявив, що це явище в більшості випадків має юридичне визначення шахрайства. Таким чином, шахрайство визначалося як викрадення чужого майна або придбання права на чуже майно шляхом обману чи зловживання довірою. Однак на одному з ресурсів ми знайшли визначення шахрайства через прояв в Інтернет-просторі: «Термін «Інтернет-шахрайство» загалом поширюється на шахрайські махінації будь-якого виду, які використовують один або декілька елементів Інтернету – наприклад, кімнати в чатах, електронна пошта, дошки оголошень або веб-сайти - для залучення потенційних жертв, проведення шахрайських транзакцій або переказу доходів від шахрайства фінансовим установам або іншим особам, причетним до такого шахрайства» [5]. Слід зазначити, які особливості притаманні шахрайству у віртуальному просторі. Автори різноманітних ресурсів, присвячених інтернет-шахрайству, в основному акцентують увагу на особливостях інтернет-простору. Через ці особливості інтернет-шахрайство набуває особливостей, на які ми намагалися звернути увагу.

По-перше, події та транзакції у віртуальному світі зазвичай відбуваються в «інтернет-час», що означає, що в Інтернеті все відбувається швидше, ніж у реальному житті – ділові рішення, пошук інформації, особиста взаємодія тощо. Причому всі ці дії можна виконувати в будь-який час доби, паралельно з діями, що виконуються в реальному світі. Інтернет-шахраї теж діють «в інтернет-час». Вони прагнуть використовувати унікальні можливості Інтернету, такі як обмін миттєвими повідомленнями по всьому світу, розміщення інформації на сайтах, які також доступні всьому світу, для здійснення різного роду шахрайств.

По-друге, особливостями Інтернет-простору є фізична віддаленість

користувачів один від одного, а також анонімність користувачів у Мережі. Тому притягнути шахраїв до відповідальності досить складно.

По-третє, особливістю онлайн-шахрайства є те, що багато методів не є явно незаконними, і це також не дозволяє притягувати шахраїв до відповідальності за законом.

По-четверте, зі збільшенням кількості користувачів Інтернету, а також ресурсів, які мають можливість спілкуватися між користувачами, зростає кількість шахраїв, які намагаються використовувати ці канали зв'язку для заробітку на цих користувачах. У цьому випадку підкреслюється масовість проявів шахрайства в мережі Інтернет.

По-п'яте, онлайн-шахрайство також називають вимаганням. Іншими словами, дії шахрайства не завжди збігаються з його майном, що шахрай набуває майно потерпілого шляхом встановлення довірчих відносин. Шахраї можуть поставити жертву в незручні або шкідливі для неї умови. Щоб позбавити жертву від цих незручностей, шахраї зазвичай вимагають у відповідь гроші.

У ході здійснення досудового розслідування у кримінальному провадженні необхідно: 1) сформувати слідчо-оперативну групу (СОГ) з урахуванням специфіки даної категорії злочинів (слідчий, співробітники, які здійснюватимуть оперативне супроводження, фахівець по роботі з радіоелектронними засобами і спеціальними технічними засобами, співробітник територіального підрозділу ОТЗ НП України, фаховий співробітник Управління кіберзлочинності НП України); 2) визначити послідовність і черговість проведення слідчих (розшукових) та інших процесуальних дій, скласти узгоджений план всіх заходів. Так, кожна конкретна слідча (розшукова) дія має бути завчасно підготовлена і детально спланована, визначене коло учасників її реалізації; 3) залучити в якості понятих осіб, що володіють знаннями у сфері комп'ютерної інформації.

Майже вся аудіо-, відео- та текстова інформація, що знаходиться на сторінках сайтів у мережі Інтернет, а так само й імена конкретних Інтернет-сайтів, відшукується його користувачами шляхом формування відповідних пошукових запитів у спеціальних пошукових сервісах [6, с.38].

Слід погодитися з *Л. Войтицькою*, що нові шахрайства воєнного часу мають спільні риси: у своїх діях аферисти вміло маніпулюють почуттями своїх жертв, роблять акцент на емоціях провини, жалю та страху. Аферисти намагаються скористатися скрутним становищем своїх потенційних жертв: трапляються випадки, коли шахраї телефонують та вимагають гроші за начебто інформацію про місцезнаходження рідних, яких ті розшукують. Отже, види шахрайських схем в період дії військового стану: 1.Фейкові оголошення про оренду житла. 2.Евакуаційні перевезення громадян. 3.Фейкові SMS розсилки про грошову допомогу в межах Є. Підтримки. 4.Злом сторінки в соціальних мережах. 5.Фейковий збір коштів на допомогу 6.Фейкові оголошення про продажу військової амуніції [7].

Висновки. Підсумовуючи зазначене вище, хотілося б ще раз звернути увагу на те, що шахрайство в Інтернеті стає новою загрозою не лише майновому благополуччю окремих осіб, а й безпеці суспільства в цілому. Тому, користуючись інтернет-технологіями, слід бути пильними, не повідомляти свої особисті дані стороннім особам, не будучи впевненими, що ця особа не є зловмисником, ні в якому разі не повідомляти коди підтвердження транзакцій та іншу інформацію, яка дозволяє отримати доступ до облікових записів та електронний гаманець. Крім того, слід пам'ятати, що «якщо хтось хоче отримати від вас хоч трохи грошей, пропонуючи заробіток, це шахрайство. Отже, лише систематичне дослідження фінансового шахрайства як економічного, антисоціального та незаконного явища створить умови, за яких його можна мінімізувати.

СПИСОК ВИКОРИСТАНИХ ДЖЕРЕЛ

1.Телійчук В. Г. Щодо проблеми розслідування шахрайства вчинених через мережу Інтернет. Актуальні правові та гуманітарно-економічні проблеми в період реформування демократичного суспільства: збірник тез VIII Всеукраїнської науково-практичної конференції (15–16 листопада 2019 р.). Кропивницький: ПВНЗ КІДМУ, 2019. С.89-92

2. Іванов Д. В. Віртуалізація суспільства *harakteristika-ekrannogo-miraseti/viewer*. Д.: Східнознавство. 2015. 96 с.

3. Силаєва В. Л. Підміна реальності як соціокультурний механізм віртуалізації суспільства. К. 2017. URL: <http://ecsocman.edu.ru/data/870/521/1219/DisserSilaeva.pdf>.

4. Доценко Є. Л. Психологія маніпуляції: феномени, механізми і захист. М.: ЧеРо. Видавництво МДУ. 2018. 289 с.

5. Схеми фінансового шахрайства в Інтернеті. URL: <https://www.sngb.ru/cards-schemas>

6. Алгоритм дій працівників підрозділів карного розшуку під час розкриття шахрайств, вчинених через мережу Інтернет: методичні рекомендації. В. Г. Телійчук, Д. Б. Санакоєв, Я. М. Ковч, О. В. Козорог. Дніпро : Дніпропетровський державний університет внутрішніх справ, 2018. 55 с.

7. Шахрайство у період дії воєнного стану: схеми та як захиститися. URL: <https://finclub.net/ua/priama-mova/shakhraistvo-u-period-dii-voiennoho-stanu-skhemy-ta-iaak-zakhystytysia.html>

ЗЛОЧИНИ ПРОТИ ГРОМАДСЬКОЇ БЕЗПЕКИ

Соловей В. І.

ПД-135

Чорна Аліна Геннадіївна

Викладач кафедри кримінального права та кримінології
Дніпропетровський державний університет
внутрішніх справ

1. Злочини проти громадської безпеки, їх кваліфікуючі ознаки.

Злочини проти громадської безпеки – це суспільно-небезпечні, передбачені КК винні діяння (дія або бездіяльність), вчинені суб'єктами злочину, що порушують громадську (загальну) безпеку і створюють загальну небезпеку (умови) з загибелі людей чи настання інших тяжких наслідків або заподіюють такі наслідки.

Родовим об'єктом цих злочинів є громадська безпека – це безпека від джерел підвищеної небезпеки, а саме: злочинних організацій, терористичних груп та інших злочинних об'єднань, зброї, предметів, що становлять підвищену небезпеку для оточення, вогню тощо

На кваліфікацію злочинів проти громадської безпеки впливає предмет, які мають бути придатними руйнувати, спричинити тілесні ушкодження чи смерть людині, заподіювати значну матеріальну шкоду. У випадку відсутності цієї ознаки, поводження з такими предметами не може спричинити шкоду громадській безпеці.

Об'єктивна сторона – активні дії проти громадської безпеки. Деякі злочини мають усічені (створення злочинної організації, банди, терористичної організації чи групи тощо) або матеріальні (недбале зберігання вогнепальної зброї чи бойових припасів, порушення встановлених законодавством вимог пожежної безпеки тощо) склади. Для таких злочинів також обов'язковим є наявність причинного зв'язку між діянням та суспільно-небезпечним наслідком.

Суб'єкт загальний, тобто фізична осудна особа з 16 років. За бандитизм

(ст. 257 КК), терористичний акт (ст. 258 КК), відповідальність настає з 14-річного віку.

Суб'єктивна сторона характеризується умислом.

Чотири види (групи) таких злочинів:

1) злочини, пов'язані з діяльністю злочинних організацій (одні з них терористичний акт, бандитизм);

2) злочини, пов'язані з тероризмом (один з них фінансування тероризму);

3) злочини, що порушують правила поведження з предметами, які становлять підвищену суспільну небезпеку (незаконне поведження із зброєю);

4) злочини, пов'язані з порушенням спеціальних правил (порушення вимог пожежної безпеки¹).

2. Терористичний акт, втягнення у вчинення терористичного акту.

Стаття 258. Терористичний акт

Терористичний акт — це застосування зброї, вчинення **вибуху, підпалу** чи інших дій, які створювали небезпеку для життя чи здоров'я людини або заподіяння значної майнової шкоди чи настання інших тяжких наслідків, якщо такі дії були вчинені з метою порушення громадської безпеки, залякування населення, провокації воєнного конфлікту.

Об'єкт злочину – громадська безпека.

Об'єктивна сторона злочину виражається в таких формах: 1) застосування зброї, вчинення вибуху, підпалу чи інших дій; створення небезпеки для життя чи здоров'я людини або заподіяння значної майнової шкоди чи настання інших тяжких наслідків; заподіяння значної майнової шкоди чи інших тяжких наслідків; спричинення загибелі людей; в) причиновий зв'язок між зазначеними діями та наслідками; 2) погроза вчинення зазначених дій.

Злочин вважається закінченим, якщо мало місце застосування зброї, вчинення вибуху, підпалу чи інших дій або виникнення загрози вчинення зазначених дій та ці дії створювали реальну небезпеку для життя чи здоров'я людини або заподіяння значної майнової шкоди чи настання інших тяжких наслідків.

Суб'єктивна сторона терористичного акту характеризується прямим умислом та спеціальною метою: 1) порушення громадської безпеки; 2) залякування населення; 3) провокації воєнного конфлікту, міжнародного ускладнення; 4) вплив на прийняття рішень чи вчинення або невчинення дій органами державної влади чи органами місцевого самоврядування, службовими особами цих органів, об'єднаннями громадян, юридичними особами; 5) привернення уваги громадськості до певних політичних, релігійних чи інших поглядів винного (терориста).

Суб'єктом терористичного акту є особа, якій до вчинення злочину виповнилося 14 років.

Кваліфікованими видами терористичного акту є вчинення злочину повторно, за попередньою змовою групою осіб, заподіяння значної майнової шкоди чи інших тяжких наслідків.

Особливо кваліфікованим видом є загибель людини. Загибель людини передбачає смерть хоча б однієї особи.

Особа звільняється від кримінальної відповідальності за діяння в частині погрози вчинення терористичного акту, якщо вона до повідомлення їй про підозру у вчиненні нею злочину добровільно повідомила правоохоронний орган про цей злочин, сприяла його припиненню або розкриттю, у разі якщо внаслідок цього і вжитих заходів було відвернено небезпеку для життя чи здоров'я людини або заподіяння значної майнової шкоди чи настання інших тяжких наслідків, якщо в її діях немає складу іншого злочину.

Стаття 258⁻¹. Втягнення у вчинення терористичного акту

Втягнення особи – це примушування до вчинення терористичного акту шляхом обману, шантажу, уразливого стану особи, із застосуванням чи погрозою застосування насильства.

Об'єкт – громадська безпека.

Об'єктивна сторона полягає у вчиненні хоча б однієї з таких дій, як 1) втягнення особи у вчинення терористичного акту або 2) примушування до вчинення терористичного акту.

Способами примушування є: обман, шантаж, використання уразливого стану особи, фізичне насильство чи погроза його застосування.

Злочин, передбачений ст. 258¹, вважається закінченим з моменту здійснення винних дій, спрямованих на втягнення особи у вчинення терористичного акту або примушування до його вчинення, незалежно від того, чи вчинила терористичний акт особа, яку втягували чи примушували до вчинення цього злочину.

Суб'єкт злочину загальний – 14 років.

Суб'єктивна сторона злочину характеризується прямим умислом.

Кваліфікуючими ознаками є вчинення злочину щодо 1) кількох осіб, 2) повторно, 3) за попередньою змовою групою осіб або 4) службовою особою з використанням службового становища.

3.Фінансування тероризму.

Фінансування тероризму – це фінансове або матеріальне забезпечення окремого терориста чи терористичної групи, організації, підготовки або вчинення терористичного акту, втягнення у вчинення терористичного акту, публічних закликів до вчинення терористичного акту, сприянні вчиненню терористичного акту, створення терористичної групи (організації), -

Основним безпосереднім об'єктом цього злочину є громадська безпека .

Додатковими об'єктами цього злочину є: нормальна діяльність судової влади, органів прокуратури, слідства, дізнання.

Предметом є кошти чи інше майно.

Об'єктивна сторона полягає у вчиненні активних дій, спрямованих на матеріальне або фінансове забезпечення: 1) окремого терориста; 2) терористичної групи (організації); 3) організації, підготовки або вчинення терористичного акту; 4) втягнення у вчинення терористичного акту; 5) публічних закликів до вчинення терористичного акту; 6) сприяння вчиненню терористичного акту; 7) створенню терористичної групи (організації).

Суб'єктивна сторона злочину характеризується прямим умислом і спеціальною метою - забезпечення існування терориста, терористичної групи (організації) або забезпечення вчинення терористичного злочину.

Суб'єкт злочину - загальний, фізична осудна особа, яка досягла 16 років.

Кваліфікуючими ознаками злочину є: вчинення повторно, із корисливих мотивів, за попередньою змовою групою осіб, у великому розмірі, якщо вони призвели до заподіяння значної майнової шкоди (частина 2); вчинені організованою групою, в особливо великому розмірі, якщо вони призвели до інших тяжких наслідків (частина 3).

Фінансування тероризму визнається вчиненим у великому розмірі, якщо розмір матеріального забезпечення перевищує шість тисяч НМДГ, в особливо великому - 18 тисяч НМДГ.

Особа, крім організатора або керівника терористичної групи (організації), звільняється від кримінальної відповідальності за дії, передбачені цією статтею, якщо вона добровільно до притягнення до кримінальної відповідальності повідомила про відповідну терористичну діяльність або іншим чином сприяла її припиненню або запобіганню злочину, який вона фінансувала або вчиненню якого сприяла, за умови, що в її діях немає складу іншого злочину.

4.Бандитизм та його відмінність від злочинів проти власності, скоєних організованою злочинною групою.

Бандитизм – це організація озброєної банди з метою нападу на підприємства, установи, організації чи на окремих осіб, а також участь у такій банді або у вчинюваному нею нападі

Банду слід вважати створеною з моменту досягнення її учасниками згоди щодо вчинення першого нападу за наявності планів щодо подальшої спільної злочинної діяльності. При кваліфікації бандитизму слід встановлювати обов'язкові, невід'ємні ознаки такого стійкого злочинного об'єднання: 1) наявність у неї декількох (трьох і більше) суб'єктів злочину; 2) стійкість; 3) озброєність (наявність зброї хоча б у одного); 4) загальна мета її учасників – вчинення нападів на підприємства, установи, організації чи на окремих громадян; 5) спосіб вчинення злочину – напад.

Об'єкт – громадська безпека.

Предметом бандитизму є зброя

З об'єктивної сторони бандитизм передбачає три форми:

- 1) організація озброєної банди;
- 2) участь у банді;
- 3) участь у нападі, вчинюваному такою бандою.

Для кваліфікації дій за цією статтею достатньо вчинення нею хоча б одного з цих діянь (за умови, що організацію банди доведено).

Суб'єкт злочину – фізична осудна особа, котра досягла 14-річного віку.

Суб'єктивна сторона злочину характеризується прямим умислом і спеціальною метою здійснення нападів на підприємства, установи, організації чи на окремих громадян.

Відмежування. При розбої, грабежі й вимаганні немає обов'язкових ознак банди. Зокрема, відповідальність за ці злочини настає навіть за відсутності ознак співучасті, а їх вчинення за попередньою змовою групою осіб є кваліфікованими видами відповідних складів злочину. Хоча при вчиненні розбою, грабежу й вимагання організованою групою наявні кількісна ознака та ознака стійкості, як і в бандитизмі, але немає поєднання із такою іншою обов'язковою ознакою бандитизму, як, наприклад озброєність, загальна мета учасників банди - вчинення нападів на підприємства, установи, організації чи на окремих осіб.

На відміну від розбою, вчинюваного організованою групою, 1) при організації банди ніколи не буває елементу стихійності або випадковості. Банда - це більш організоване і стійке злочинне формування: її справами звичайно займаються один або кілька організаторів, попередній зговір учасників доповнюється 2) розподілом ролей (включаючи періоди між вчиненням нападів), круговою порукою, з елементами ієрархії (підлеглості й дисципліни), 3) створенням матеріального фонду для потреб банди в цілому та окремих її учасників. Також ці злочини різняться ступенем стійкості, для розбою, вчиненого групою осіб, не є обов'язковим ієрархічне підпорядкування, чіткий розподіл ролей тощо. Найважливіша відмінність є те, що 4) бандитизм має усічений склад, і відповідно, законодавець переносить момент завершення злочину на більш ранню стадію виконання, тому бандитизм вважається вчиненим з моменту

організації банди, не залежно від того чи були вчинені збройні напади чи ні. Розбій же вважається закінченим лише у випадку застосування насильства, відповідно вчинення нападу, не зважаючи на те чи мало місце заволодіння майном.

Отже, можна зробити висновок, що розбій вчинений організованою групою і бандитизм з корисливих мотивів є окремими злочинами, які відрізняються родовим об'єктом, метою, ступенем стійкості та озброєністю.

Відмінність бандитизму (ст. 257 КК) від створення злочинної організації (ст. 255 КК): 1) банда, про яку йдеться у ст. 257 КК, - це організована група чи злочинна організація, тоді як у ст. 255 КК зазначено тільки про злочинну організацію; 2) обов'язковою ознакою банди є озброєність, тоді як для злочинної організації у ст. 255 КК цього не вимагається; 3) метою бандитизму є здійснення нападу на підприємства, установи, організації чи на окремих громадян, тоді як метою створення злочинною організації - вчинення тяжких чи особливо тяжких злочинів; 4) організована група, що утворює банду, має внутрішню стійкість, а злочинна організація - додатково ще й зовнішню стійкість; 5) за вчинення бандитизму у ст. 257 КК не передбачено спеціального виду звільнення від кримінальної відповідальності, тоді як у ч. 2 ст. 255 КК (заохочувальній нормі) вказано про таке звільнення.

5.Постанова Пленуму Верховного Суду України «Про практику розгляду судами кримінальних справ про злочини, вчинені стійкими злочинними об'єднаннями».

Організація вчинення злочину (злочинів) може полягати в залученні співучасників усіх видів (виконавців, пособників, підбурювачів, інших організаторів) або лише одного з них (наприклад, виконавців) і здійснюватись у формі наказу, угоди, прохання, підкупу, доручення, замовлення тощо. Мета зберегти єдність співучасників для подальшої злочинної діяльності при цьому не ставиться. Керування підготовкою злочину (злочинів) виявляється у замовленні злочину; підшукуванні або пристосуванні засобів чи знарядь його вчинення; залученні співучасників, інструктуванні їх щодо виконання відповідних

злочинних діянь; усуненні перешкод та інше умисне створення умов для вчинення злочину, визначенні місць переховування співучасників після вчинення злочину та його знарядь, а також предметів, здобутих злочинним шляхом, тощо. Під організованою групою належить розуміти внутрішньо стійке об'єднання трьох і більше осіб, яке було попередньо утворене з метою вчинення ряду злочинів або тільки одного, який потребує ретельної довготривалої підготовки.

Таку групу слід вважати утвореною з моменту досягнення її учасниками домовленості про вчинення першого злочину за наявності планів щодо подальшої спільної злочинної діяльності. Злочинна організація - це внутрішньо й зовнішньо стійке ієрархічне об'єднання трьох і більше осіб або двох і більше організованих груп (структурних частин), метою діяльності якого є вчинення тяжких або особливо тяжких злочинів чи тільки одного, що вимагає ретельної довготривалої підготовки, або керівництво чи координація злочинної діяльності інших осіб, або забезпечення функціонування як самої злочинної організації, так і інших злочинних груп. Злочинну організацію слід вважати утвореною (створеною), якщо після досягнення особами згоди щодо вчинення першого тяжкого чи особливо тяжкого злочину, але до його закінчення об'єднання набуло всіх обов'язкових ознак такої організації.

Стійкість організованої групи та злочинної організації полягає в ефективній протидії факторам, що можуть їх дезорганізувати: внутрішнім (наприклад, невизнання авторитету або наказів керівника, намагання окремих членів об'єднання відокремитись чи вийти з нього), зовнішнім (недотримання правил безпеки щодо дій правоохоронних органів, діяльність конкурентів по злочинному середовищу тощо).

Ознаками зовнішньої стійкості злочинної організації можуть бути встановлення корупційних зв'язків в органах влади, наявність каналів обміну інформацією щодо діяльності конкурентів по злочинному середовищу, створення нелегальних (тіньових) страхових фондів та визначення порядку їх наповнення й використання тощо. Ієрархічність злочинної організації полягає у підпорядкованості учасників останньої організатору і забезпечує певний порядок

керування таким об'єднанням, а також сприяє збереженню функціональних зв'язків та принципів взаємозалежності його учасників або структурних частин при здійсненні спільної злочинної діяльності. Суб'єктом злочину, вчиненого організованою групою, може визнаватись лише особа, яка є учасником такого об'єднання, причому не тільки та, котра була одним із виконавців злочину, а й та, котра його готувала. Бандитизм становить окремий різновид спільної злочинної діяльності, специфічними проявами якої в цьому разі є організація озброєної банди та участь у ній або у вчинюваному нею нападі.

Бандою необхідно визнавати озброєну організовану групу або злочинну організацію, яка попередньо створена з метою вчинення кількох нападів на підприємства, установи, організації чи на окремих осіб або одного такого нападу, який потребує ретельної довготривалої підготовки. Банду слід вважати створеною з моменту досягнення її учасниками згоди щодо вчинення першого нападу за наявності планів щодо подальшої спільної злочинної діяльності такого ж характеру. Обов'язковими ознаками організації банди є мета цієї діяльності - вчинення нападів - та озброєність її учасників або хоча б одного з них. Організація такого об'єднання утворює склад бандитизму незалежно від того, чи встигли його учасники здійснити хоча б один із намічених нападів.

ОСОБЛИВОСТІ ЗАСТОСУВАННЯ «ЗЕЛЕНОЇ КІМНАТИ» ТА ТАКТИЧНІ ПРИЙОМИ ДОПИТУ МАЛОЛІТНЬОЇ ОСОБИ

Старушко Орина

Здобувач вищої освіти 3 курсу

Науковий керівник:

Кривопис Олександр

Викладач кафедри

криміналістики та домедичної підготовки ННППФПНП

Дніпропетровського державного університету

внутрішніх справ

З початку виникнення людської цивілізації виникло явище злочинності різноманітного характеру. Важливо зазначити, що разом з людськими здобутками, винаходами з прямою пропорційністю розвивається й рівень злочинності. На жаль, жертвами злочинності стають не лише дорослі, але й діти. До того ж, існують випадки, коли дитина є єдиним свідком чи потерпілим внаслідок здійснення кримінально-протиправних дій, прикладом такої ситуації може стати здійснення сексуального насильства щодо малолітніх осіб [4]. Тому особливу увагу при розслідуванні такого виду злочинів слідчий приділяє свідченням малолітньої особи та всі необхідні слідчі (розшукові) дії проводяться за участі дитини чи відбуваються навколо неї. В розрізі теми нашого дослідження нас власне цікавить яким чином відбувається проведення такої слідчої (розшукової) дії як допит малолітньої особи.

Важливо зазначити, що порядок проведення допиту малолітньої особи стало предметом дослідження багатьох вчених, таких як В. Коновалової, Є. Стрельцова, С. Єфимовича, С. Пришляка, С. Тетюєва, В. Васильєва, Т. Матюшкової, Є. Лук'янова, І. Басистої та інших [3].

На нашу думку, виклад основного матеріалу доцільно почати із визначення поняття малолітньої особи. Отже, відповідно до статті 6 Сімейного кодексу України [1] та п. 11, 12 ст. 3 Кримінального процесуального кодексу України малолітньою вважається дитина до досягнення нею чотирнадцяти років. Якщо

малолітня особа, стала жертвою кримінально-протиправних дій (в нашому випадку дій сексуального характеру), то вона отримує статус потерпілою особи в рамках відкритого кримінального провадження [2].

В зв'язку з чим, слідчий повинен вжити всіх заходів, передбачених чинним законодавством, для встановлення істини та притягнення винних до відповідальності. Але, при цьому слідчий повинен брати до уваги, що малолітні особи за своїми психологічними особливостями відносяться до соціально-вразливої групи, що пояснюється віком, рівнем інтелектуального та емоційного розвитку таких осіб. Усі зазначені фактори мають неймовірний вплив на можливість сприйняття нею подій кримінального правопорушення та можливість надати правильну оцінку таким подіям. Враховуючи перелічені фактори все частіше в кримінальних провадженнях учасниками яких є малолітні особи правоохоронцями зарубіжних країн, винятком не є правоохоронні органи України, почала застосовуватися методика «зеленої кімнати». Під «зеленою кімнатою» прийнято вважати систему заходів для забезпечення прав і свобод дитини в ході слідчих та процесуальних дій через створення сучасних умов та впровадження європейських стандартів у спілкуванні офіцерів поліції з дитиною, що стала свідком або постраждала від злочину, або знаходиться у конфлікті із законом. Така кімната допомагає відчутти дітям затишну, доброзичливу атмосферу, сприяє відкритому спілкуванню з дорослими [4].

При проведенні допиту малолітньої особи із застосуванням «зеленої кімнати» слідчому по-перше, важливо детально дослідити та врахувати психологічні особливості дитини, провести консультацію з психологом про психологічний стан допитуваної дитини (які питання слід ставити, з чого необхідно почати розмову, які питання взагалі не слід задавати, адже вони можуть налякати дитину тощо). Такі організаційно-підготовчі заходи допоможуть налаштувати психологічний контакт з допитуваною малолітньою особою. По-друге, атмосфера кімнати повинна викликати в дитини почуття безпеки та конфіденційності, тобто в такій кімнаті повинна перебувати лише дитина та слідчий, адже, дитина буде розповідати про речі, які для неї є таємними,

страшними, такими, що викликають сором. При цьому зв'язок слідчого з іншими фахівцями, які повинні бути присутні при такому допиті, забезпечується за допомогою відповідних технічних приладів та засобів (наприклад, одностороннє скло, засоби відео- та аудіозапису, якими облаштована кімната, технічні пристрої аудіозв'язку, які можуть бути у слідчого) [5].

Слідчий при проведенні допиту малолітньої особи може застосовувати такі тактичні прийоми як: 1) роз'яснення важливості надання правдивих показань, незважаючи на можливий сором та страх, адже винні повинні бути притягнуті до відповідальності; 2) демонстрація поінформованості про обставини життя допитуваного, його потреби, інтереси, що викликатиме у дитини відчуття потрібності та несамотності у вирішенні його проблеми; 3) роз'яснення сутності та значення оголошених та пред'явлених матеріалів, тобто малолітня особа повинна розуміти, що відбувається та відчувати себе поовноцінним учасником ситуації [4].

Отже, з вищевикладеного можемо зробити висновок, що допит малолітньої особи слідчий повинен проводити з особливою обережністю та враховувати психологічний стан потерпілого. Для з'ясування істини та при цьому навести найменшу шкоди психологічному здоров'ю потерпілому правоохоронні органи все частіше починають звертатися до методики «зеленої кімнати», атмосфера якої повинна викликати в дитини почуття захищеності, безпеки, спокою та конфіденційності. При цьому слідчий може використовувати тактичні прийоми допиту, які не зашкодять потерпілому.

СПИСОК ВИКОРИСТАНОЇ ЛІТЕРАТУРИ:

1. Сімейний кодекс України Відомості Верховної Ради України (ВВР), 2002, № 21-22, ст.135 URL: <https://zakon.rada.gov.ua/laws/show/2947-14#Text> (дата звернення: 09.10.2022);

2. Кримінальний процесуальний кодекс України Відомості Верховної Ради України (ВВР), 2013, № 9-10, № 11-12, № 13, ст.88 URL: <https://zakon.rada.gov.ua/laws/show/4651-17#Text> (дата звернення: 09.10.2022);

3. Т. І. Мальована Місце проведення допиту дитини, яка потерпіла від злочину у кримінальному провадженні URL: http://vkslaw.univ.kiev.ua/images/verstka/3_2015_Malyovana.pdf;

4. Особливості тактики допиту неповнолітніх URL: <http://studies.in.ua/kryminalistyka-shaprgalky/3652-osoblivost-taktiki-dopitu-nerovnoitnh.html>;

5. Особливості допиту дитини, яка потерпіла від злочину URL: <https://www.hsa.org.ua/blog/osoblyvosti-dopytu-dytyny-yaka-poterpila-vid-zlochynu/>

ОРГАНІЗАЦІЯ РОБОТИ ПОЛІЦІЇ ОХОРОНИ ТА ПІДРОЗДІЛІВ ПОЛІЦІЇ ОСОБЛИВОГО ПРИЗНАЧЕННЯ

Ступак Анастасія Іванівна
курсант Факультету підготовки фахівців
для підрозділів кримінальної поліції
Науковий керівник:
Захарченко Олександр Валерійович
старший викладач
кафедри адміністративного права,
процесу та адміністративної діяльності ФПФПКП
Дніпропетровський державний університет
внутрішніх справ Дніпро, Україна

Держава, виступаючи гарантом успішної реалізації та охорони прав особистості у вигляді органів публічної влади, тим самим сприяє зміцненню зв'язків органів державної влади та місцевого самоврядування з населенням, громадськими формуваннями.

Поліція, яка є органом публічної влади та здійснює поліцейську діяльність відповідно до Конституції, міжнародними стандартами, покликана забезпечити можливість реалізації громадянами своїх конституційних права і свободи.

Підходи до поліцейської діяльності можуть бути різними -від передбачають високий рівень контролю та в окремих випадках пов'язаних з конфронтацією до підкреслюють гідності здійснення поліцейської діяльності на основі загального згоди.

Перший тип підходів зазвичай передбачає високу ступінь централізації, більш часте використання заходів протидії і мілітаристський стиль. Другий тип також може бути заснований на централізованих діях, але при цьому робота поліції буде мати на увазі чуйне ставлення до місцевих громад в процесі виявлення та врегулювання питань, що стосуються її виконання.

У багатьох країнах органи поліції створюються при міністерстві, в зв'язку з чим старші посадові особи і керівники можуть отримати призначення за

політичними мотивами і / або займати пост міністра. Крім того, цілком можливо, що вони не володіють досвідом роботи в сфері охорони правопорядку [1].

Значний обсяг в організації зовнішньої діяльності ювенальної поліції припадає на забезпечення профілактики адміністративних і кримінальних правопорушень серед дітей.

Американські фахівці розраховали економічну користь від елементарних просвітницько-профілактичних заходів з учнями шкіл з метою запобігання у подальшому зростання злочинності та зловживання психоактивними речовинами. Умовно за рахунок одного учня можна заощадити трохи більше 3 доларів США на відвернутому у майбутньому ймовірному злочині: це втрати жертви від злочину та витрати держави на правосуддя та ресоціалізацію злочинця, підготовку фахівців тощо [2].

За рішенням начальника територіального органу МВС на районному рівні дільничний уповноважений (старший дільничний уповноважений) поліції залучається до виконання таких функцій, при неможливості їх виконання іншими співробітниками поліції:

-проведення перевірок за заявами і повідомленнями про події, які можуть призвести до настання страхового випадку, факти скоєння дорожньо-транспортних пригод, а також містить ознаки злочинів у сфері економіки, екологічних злочинів;

-участь в охороні громадського порядку і забезпечення громадської безпеки, залучення до проведення слідчих заходів поза територією закріплених адміністративних ділянок; [3]

-залучення для чергувань в слідчо-оперативних групах, групах негайного реагування, чергових частинах територіальних органів МВС, а також в резерві для виконання завдань з охорони і конвоювання затриманих і (або) взятих під варту осіб, які перебувають в ізоляторах тимчасового утримання підозрюваних і обвинувачуваних органів внутрішніх справ, а також осіб, підданих адміністративному покаранню у вигляді адміністративного арешту [4].

Таким чином, принцип взаємодії поліції та населення є основою

превентивної діяльності Національної поліції України, що передбачає систему законодавчо встановлених і гарантованих державою правових положень та організаційних, інформаційних, превентивних заходів підрозділів ювенальної превенції, патрульної служби, дозвільної системи та служби дільничних офіцерів поліції, завдання та функції яких, спрямовані на забезпечення прав і свобод людини, інтересів суспільства й держави, протидії злочинності, підтримання публічної безпеки та порядку, а також надання в межах, визначених законом, послуг особам.

СПИСОК ВИКОРИСТАНОЇ ЛІТЕРАТУРИ:

1. Стратегія розвитку органів системи Міністерства внутрішніх справ на період до 2020 року: схвалено Розпорядженням Каб. Міністрів України від 15.11.2017 р. № 1023-р. URL: <http://zakon0.rada.gov.ua/laws/show/1023-2017-%D1%80> (дата звернення: 18.06.2018).

2. Delinquency Prevention & Intervention: Juvenile Justice Guide Book for Legislators / National Conference of State Legislatures. 12 p. URL: <http://www.ncsl.org/documents/cj/jjguidebookdelinquency.pdf> (23.06.2018).

3. Методичні рекомендації щодо проведення просвітницько-профілактичних занять з учнями 1–11 класів за програмою «Школа і поліція» / МОН України, Національна поліція України. Київ, 2016. 197 с.

4. Любова Н. О. Діяльність поліції щодо повернення довіри населення та налагодження зв'язків з громадськістю// Актуальні проблеми охорони громадського порядку та забезпечення громадської безпеки в сучасних умовах: матер. Всеукр. наук.-практ. конф. (Дніпропетровськ, 20 листоп. 2015 р.). Дніпропетровськ : Дніпр. держ. ун-т вн. справ, 2015. С. 162–165

СУБ'ЄКТИ АДМІНІСТРАТИВНОГО СУДОЧИНСТВА

Таймасханов Халід Сайд-Магомедович

курсант Факультету підготовки фахівців
для підрозділів кримінальної поліції

Захарченко Олександр Валерійович

старший викладач
кафедри адміністративного права,
процесу та адміністративної діяльності ФПФПКП
Дніпропетровський державний
університет внутрішніх справ Дніпро, Україна

Перш за все зазначу про те, що правовий статус суб'єктів адміністративного судочинства безпосередньо залежить від його законодавчого визначення, але його реалізація пов'язана з активними чи пасивними формами здійснення функцій сторін, інших процесуальних учасників судового процесу в адміністративному порядку.

Відтак, суб'єкт адміністративного судочинства можна трактувати як особу, яка є носієм прав та обов'язків в адміністративно-процесуальних відносинах щодо здійснення правосуддя адміністративними судами та здатна їх реалізувати в цих відносинах.

З-поміж іншого, необхідно зазначити про те, що система суб'єктів адміністративного судочинства розглядається як єдина цілісна сукупність суб'єктів різних категорій (індивідуального та колективного, приватного права та публічного права).

При цьому, перелічені вище суб'єкти перебувають у стані структурно-функціональних взаємозв'язків один з одним з метою здійснення адміністративно-процесуальних відносин, та забезпечення їх оптимальну діяльність у правовідносинах.

Як приклад таких взаємовідносин варто згадати про наступні:

- кожна організаційно-правова форма юридичної особи структурно і функціонально доповнює інші форми;

- суб'єкти приватного права реалізують свої правові можливості в безпосередній взаємодії з публічно-правовими особами;
- фізичні особи, об'єднуючи їх зусилля, утворюють складні, багатокомплексні суб'єкти права тощо [1, с.70].

Систему суб'єктів адміністративного судочинства деякі вчені об'єднують у три групи:

- 1) суб'єкти здійснення адміністративного процесу (судочинства) - (провідні, лідируючі);
- 2) суб'єкти особистого інтересу;
- 3) суб'єкти, що сприяють досягненню мети адміністративного судочинства.

Але, варто відзначити про те, що найбільш логічною і поширеною є класифікація суб'єктів адміністративного судочинства на три види: суди, що здійснюють правосуддя; особи, які беруть участь у справі; особи, які сприяють здійсненню правосуддя.

Водночас у другій групі (особи, які беруть участь у справі) виділяють три підгрупи суб'єктів, які реалізують свої права та обов'язки залежно від цілей участі у справі. Це відповідно:

- особи, метою участі в процесі яких є захист своїх суб'єктивних матеріально-правових інтересів (сторони, треті особи, заявники та заінтересовані особи);
- особи, які беруть участь у справі з метою захисту інтересів інших осіб, інтересів держави (прокурор, державні органи, органи місцевого самоврядування, інші органи);
- представники - особи, метою участі у справі яких є захист інтересів інших осіб [2, с.68].

Отже, наукові дослідження питання суб'єктів адміністративного судочинства свідчать як в цілому про складність системи суб'єктів адміністративного права, визначення їх адміністративно-процесуальної правосуб'єктності, так і про неоднозначність у здійсненні своїх прав та обов'язків

як суб'єктів адміністративного судочинства.

Це необхідно пов'язувати із самою складністю визначення сутності адміністративного судочинства та його місця в системі адміністративного права.

Проте доводиться констатувати, що наука адміністративного права має йти шляхом розширення кола суб'єктів адміністративного судочинства, які потенційно можуть вступати в конкретний вид адміністративних процесуальних правовідносин.

Такий підхід сприятиме універсалізації теоретичних підходів до демократизму адміністративного права та захисту суб'єктивних публічних прав та інтересів особи у відносинах владно-управлінського характеру.

Підсумовуючи викладене, слід зазначити, що важливу роль у забезпеченні законності у сфері адміністративного процесу відіграє дотримання прав, виконання обов'язків та недопущення зловживань усіма суб'єктами адміністративного права.

Тому однією з важливих складових будь-яких правовідносин, у тому числі адміністративно-процесуальних, є вивчення питань саме про суб'єктів адміністративного судочинства.

СПИСОК ВИКОРИСТАНИХ ДЖЕРЕЛ:

1. Будзик Б. В. Характеристика суб'єктів, що беруть участь в адміністративному судочинстві. Європейські перспективи № 1. 2021. С. 69-72.
2. Арестова Л. В. Особливості правового статусу суб'єктів правовідносин у сфері адміністративного судочинства. Південноукраїнський правничий часопис. № 3. 2021. С.66-71

ПРАВО ЛЮДИНИ НА ЖИТТЯ: ПРОБЛЕМИ ЗАКОНОДАВЧОГО ВСТАНОВЛЕННЯ ПОЧАТКУ ЖИТТЯ ДИТИНИ

Тарасевич Тетяна Юріївна,

к. ю. н., доцент

Вінницький державний педагогічний університет
імені Михайла Коцюбинського,
м. Вінниця, Україна

Вступ. Проведення судово-медичної експертизи є обов'язковим етапом при виявленні причин та умов смерті, але при розслідуванні вбивств новонароджених вона є особливо значущою і займає ключове місце як засіб доказування наявності складу злочину. Її підвищена значимість пов'язана, з одного боку, з об'єктом судово-медичного дослідження, а з іншого – зі значними складнощами вирішення специфічних питань, які ставляться перед експертом [1, с. 228].

Мета роботи. У процесі надання правової оцінки діянням щодо надання медичної допомоги під час прийняття пологів у експертів часто виникають питання щодо того, чи може плід, який загинув інтранатально і який був вилучений під час прийняття пологів, вважатися неповнолітньою дитиною. Зауважимо, що *мертвонародження, викидень та неонатальна смерть – це одні з найважчих втрат, які можна пережити. Після виношування дитини, разом із надіями, очікуваннями та мріями про майбутнє, переживання втрати відчувається так, наче майбутнього більше немає. Інтенсивний біль від пережитої завмерлої вагітності або неонатальної смерті – це різка зміна від солодких очікувань до зневіри та шоку. Люди, в очікуванні стати батьками, в один момент стають батьками без дитини [2].*

Результати дослідження. Мертвонародження – це смерть дитини в утробі матері та може статися від 22-го тижня до самого моменту перед народженням. Для прикладу у Австралії, одне дитя із 140 народжується мертвим, це 2000 дітей кожного року при населенні країни 25 млн чоловік. Ця цифра залишається стабільною вже впродовж десяти років.

Щодо України, то дослідники наголошують, що наразі народжуваність продовжує падати і готується поставити новий антирекорд останніх 30-ти років. Зокрема, 132 595 дітей народилося в першому півріччі 2021-го року. Це на 5% менше, ніж в першому півріччі 2020-го, коли було 139 134 новонароджених, і на 11,5% менше, ніж в першому півріччі 2019-го, коли їх було 149 549. За середніми щомісячними цифрами легко простежити, як кожен місяць зменшується народжуваність. У 2019-му році щомісяця в середньому народжувалося 25,7 тисяч немовлят, у 2020-му році – 24,5 тисячі, у першій половині 2021-го – 22 тис. новонароджених [3].

За даними Державної Служби Статистика в Україні у 2019 році померло 3,9 тис. дітей у віці 0-17 років, з них 42,1% – дівчатка, 57,9% – хлопчики. У віці до 1 року померло 2189 дітей, або 7 осіб на 1000 живонароджених. Серед померлих 981 (44,8%) дівчинка і 1208 (55,2%) хлопчиків. Смертність хлопчиків (7,5 померлих на 1000 живонароджених відповідної статі) значно перевищувала смертність дівчаток (6,5‰). Із числа померлих у віці до 1 року 42,9% (939 осіб) померли у перший тиждень життя (перинатальний період). Крім того, у 2019 році зареєстровано 1788 мертвонароджень, або 5,8 випадків на 1000 народжень. Основні причини смерті дітей у віці до 1 року – окремі стани, що виникають у перинатальному періоді (від цієї причини померло 54,3% загальної кількості дітей, померлих у віці до 1 року), природжені вади розвитку, деформації та хромосомні аномалії (24,7%) і зовнішні причини смерті (4,5%) [4].

Підкреслимо, що ще 29.03.2006 р. Міністерством охорони здоров'я України було видано Наказ № 179, яким було затверджено Інструкцію з визначення критеріїв перинатального періоду, живонародженості та мертвонародженості, затверджену наказом МОЗ України (далі – Інструкція з визначення критеріїв перинатального періоду) [5]. Утім, практика тлумачення і застосування певних норм Інструкції з визначення критеріїв перинатального періоду є неоднаковою.

В деяких джерелах зустрічається точка зору, відповідно до якої мертвий плід вважається дитиною (новонародженим). Водночас більш поширеною є точка зору, відповідно до якої дитиною (новонародженим, неповнолітнім) може

вважатися тільки живонароджений. Відповідно, плід, загибель якого сталася інтранатально, дитиною (новонародженим, неповнолітнім) вважатися не може. Це можна підтвердити посилаючись на основоположні засади судової медицини. Зокрема, варто висвітлити типові питання, що задаються експерту при проведенні судово-медичної експертизи. На вирішення судово-медичної експертизи трупа новонародженої дитини або плода ставляться наступні питання:

1. Чи було немовля новонародженим? В судовій медицині новонародженою вважають дитину, в якій є ознаки, характерні для плода (пуповина, перворідне мастило, пологова пухлина, перворідний кал – меконій, жовтуха новонароджених), або хоча б одна із них.

2. Народилося немовля живим чи мертвим? Живонародженою вважають дитину, у якій зародковий кровообіг переходить у легеневий, наслідком якого є перші вдихи, заповнення легень повітрям і виповнення плевральних порожнин. Під час перших вдихів повітря також потрапляє в шлунок, потім у тонку і товсту кишку. Для остаточного розв'язання цього питання та об'єктивізації експертного рішення в судово-медичній практиці використовуються дві плавальні, або гідростатичні, проби: легенева і шлунково-кишкова.

3. Чи був новонароджений життєздатним? Життєздатною вважається новонароджена дитина, яка спроможна існувати самостійно, поза організмом матері. Такою є дитина, яка народилася доношеною, зрілою, без аномалій розвитку і патологічних змін, несумісних із життям. Якщо дитина народилась недоношеною (до 7 місяців внутрішньоутробного життя) або доношеною, проте з наявністю змін, несумісних із життям, її вважають нежиттєздатною. Дитина, яка народилась після 7 місяців внутрішньоутробного життя без аномалій або будь-якої патології, не сумісної з життям, потребує для свого подальшого розвитку особливих умов і вважається умовно життєздатною.

4. Чи був новонароджений доношеним і зрілим, або навпаки недоношеним і незрілим та який термін внутрішньоутробного життя плоду? На доношеність (40-42 тижня внутрішньоутробного розвитку) дитини може вказувати її зріст – від 50 см і більше, окружність голови - від 32 см і більше, вага тіла близько

3000 грамів. Вимірювання антропометричних даних трупа новонародженої дитини також дозволяє приблизно визначити строк вагітності жінки, на якому сталися пологи. Так, в судовій медицині існує правило – якщо довжина плоду не перевищує 25 см, то з його фактичної довжини необхідно вирахувати квадратний корінь. Отриманий показник буде дорівнювати строку вагітності жінки у місяцях або строку внутрішньоутробного розвитку дитини. Якщо довжина плоду перевищує 25см, то фактичну його довжину необхідно поділити на число п'ять. Отриманий показник також буде дорівнювати строку вагітності жінки у місяцях або строку внутрішньоутробного розвитку дитини.

5. Як довго новонароджений жив після народження? Тривалість поза утробного життя може бути визначена на основі морфологічних та деяких інших ознак, які свідчать про функціонування органів і систем новонародженої дитини. Для цього використовуються ознаки поступового зникнення ознак новонародженості: ступінь наповнення легенів повітрям; наявність повітря у шлунку і кишковику; наявність або відсутність меконію в товстому кишковику тощо. Додатковим методом визначення тривалості поза утробного життя новонародженої дитини є гістометричне дослідження печінки. На цій основі експерт може визначити, що дитина жила недовго (кілька хвилин) чи достатньо довгий період (кілька діб).

6. Якою стала причина смерті новонародженого? Смерть дитини може бути наслідком пасивних дій матері (ненадання дитині належної допомоги і догляду) та активних дій матері чи іншої особи, спрямованих на позбавлення життя [6, с. 165].

П. 1.3. Інструкції з визначення критеріїв перинатального періоду передбачає, що живонародження – це вигнання або вилучення з організму матері плода, який після вигнання/вилучення (незалежно від тривалості вагітності, від того, чи перерізана пуповина і чи відшарувалась плацента) дихає або має будь-які інші ознаки життя, такі як серцебиття, пульсація пуповини, певні рухи скелетних м'язів. Плід – це внутрішньоутробний продукт зачаття, починаючи з повного 12-го тижня вагітності (з 84 доби від першого дня останнього нормального менструального циклу) до вигнання/вилучення з організму матері (п. 1.4. вказаної

Інструкції). Згідно з п. 2.5. Інструкції з визначення критеріїв перинатального періоду новонароджений – це живонароджена дитина, яка народилася або вилучена з організму матері після повного 22-го тижня вагітності (з 154 доби від першого дня останнього нормального менструального циклу).

Висновки. Таким чином, можна зробити висновок, що вітчизняне законодавство в аспекті початку права людини на життя є недосконалим і потребує змін. Враховуючи вищенаведене, виникає питання, чи надає Інструкція з визначення критеріїв перинатального періоду, затверджена Наказом МОЗ України від 29.03.2006 № 179, підстави вважати, що плід, визначений мертвнонародженим, не може вважатися дитиною (новонародженим, неповнолітнім) і, відповідно, що дитиною (новонародженим, неповнолітнім) є живонароджений? Питання відкрите та потребує внесення змін до чинного законодавства про охорону здоров'я.

СПИСОК ВИКОРИСТАНИХ ДЖЕРЕЛ:

1. Лісовий А. С. Судова медицина у схемах, таблицях і рисунках. К.: Атіка, 2007. 270 с.
2. Мертвнонародження та неонатальна смерть: як справитися з такою реальністю. URL: https://angelscare.org.ua/stillbirth_and_neonatal_death
3. Народжуваність продовжує падати і готується поставити новий антирекорд останніх 30-ти років. URL: <https://opendatabot.ua/analytics/depopulation-2021>
4. Діти, жінки та сім'я в Україні (Children, females and family in Ukraine). Статистичний збірник. 2020. URL: http://www.ukrstat.gov.ua/druk/publicat/kat_u/2020/zb/09/DJS_2019_pdf.pdf
5. Інструкція з визначення критеріїв перинатального періоду, живонародженості та мертвнонародженості, затверджена наказом МОЗ України від 29.03.2006 № 179. URL: <https://zakon.rada.gov.ua/laws/show/z0427-06#Text>
6. Федоренко О. Ф. Судово-медична експертиза при розслідуванні вбивств новонароджених дітей. *Право і безпека*. 2013. № 1. с. 163-166.

ІДОЛИ РОЗУМУ ЗА ФРЕНСІСОМ БЕКОНОМ

Твердохліб Ярослав Васильович

студент групи ЮД-041

Дніпропетровського державного університету

внутрішніх справ

Актуальність дослідження. XVII століття не без підстав називають «століттям геніїв», вказуючи на різноманіття, унікальність і творчу міць великих представників культури цього часу. Досить згадати імена Бекона, Декарта, Паскаля, Спінози, Лейбніца, без яких би не відбувся незвичайний злет філософсько-правової думки. Для характеристики концепції індивідуалізму у філософії Нового часу варто розглянути філософсько-правові думки цих філософів, оскільки саме вони дають можливість побачити народження уявлення про людину (особистість) як суб'єкта, що мислить та пізнає. Розпочинати цей розгляд потрібно з видатного філософа Ф. Бекона, філософсько-правові погляди якого зробили значний внесок в індивідуалістичну філософію.

Метою даного дослідження є розкриття актуальних питань щодо розуміння «Ідолів розуму» за Френсісом Беконом.

Виклад основного матеріалу. Ф. Бекон досить вдало поділив тогочасне вчення про спростування інформації на три частини: спростування софізмів, спростування тлумачень та спростування «примар або ідолів».

Виходячи з того, що перші дві частини вчення про спростування (софізмів і тлумачень) були відомі ще з часів Сократа, Платона і Аристотеля, англійський вчений зосередив увагу на розробці третьої частини цього вчення, а саме на спростуванні «примар або ідолів». Наголошуючи на актуальності цієї проблеми, Ф. Бекон зазначав, що «вчення про спростування є стосовно самих ідолів найважливішим вченням», і назвав його «Великими спростуваннями». При цьому, під словом «ідоли» малися на увазі «найглибші омани людського розуму». Виходячи з цього, він поділив «ідолів» на чотири види: 1) «ідоли роду»; 2) «ідоли печери»; 3) «ідоли майдану» та 4) «ідоли театру або теорій».

Характеризуючи ці види ідолів, Ф. Бекон зазначав, що «ідоли роду» містяться «в самій природі людини, в племені або в самому роді людському»; «ідоли печери» - це «омани окремої людини», які виникають внаслідок «особливих природних рис кожної людини або виховання та бесід з іншими»; «ідоли театру або теорій», які «не є природженими і не проникають в розум таємно, а відкрито передаються з вигаданих теорій та неправдивих доказів».

Щодо «ідолів майдану», то вони заслуговують окремого аналізу з огляду на те, що, по-перше, це робив сам Ф. Бекон. По-друге, що саме тут він впритул наблизився до розуміння особливостей прийдешнього інформаційного суспільства та місця і ролі інформації в суспільно-політичному житті. По-третє, метафоричний образ «ідолів майдану» сьогодні в деяких країнах набув рис реального феномена. По-четверте, сучасні «ідоли майдану» в умовах існування і поширення Інтернету здатні впливати не лише на майдан в окремому місті чи селі, а й на весь світ, який, за влучним і висловом М. Маклюена, ще в останній чверті ХХ століття перетворився на «велике село» [1, с. 50].

Ф. Бекон розробив дослідно-індуктивний метод пізнання, згідно з яким від одиничних фактів відбувається рух до пізнання загального. Пізнання законів природи, причинності здійснюється шляхом спостереження, збору фактів, їх систематизації, узагальнення, аналізу, порівняння і експерименту. Тільки пізнання спрямовує людину до мети і визначає шлях до діяльності. Недостатні знання призводять до обмеження волі, а знання у формі науки панують над вірою і навіть над самим розумом, який є найважливішою частиною душі й управляє найбільшою волею. «Адже на землі, звичайно, немає ніякої іншої сили, крім науки і знання, яка б могла затвердити свою верховну владу над духом і душами людей, над їхніми думками і уявленнями, над їхньою волею і вірою».

Ф. Бекон у центр своєї уваги ставить не досягнення душевної гармонії, пов'язаної зі споглядальним способом життя, а підкорення сил природи за допомогою науки через удосконалення інтелекту (очищення його від «ідолів») і оволодіння істинним методом пізнання - індукцією.

Як підкреслює Ф. Бекон, не можна побудувати справжню науку про

природу навіть на основі таких максимально загальних понять, як «субстанція», «якість», «дія», та інших, мислимих як абсолютно об'єктивних, сутностей. Повна об'єктивність існування належить, передусім, індивідуальним речам, і про це ніколи не слід забувати. Тут Ф. Бекон виявився продовжувачем гносеологічної лінії номіналізму, який досяг великого впливу в кінці Середньовіччя, притому особливо в Англії. У цю епоху знаходить підтвердження вислів Ф. Бекона про те, що «наука налаштовує і направляє розум на те, щоб він відтепер ніколи не залишався в спокої і, так би мовити, не застигав в своїх недоліках, а, навпаки, постійно спонукав себе до дії і прагнув до вдосконалення» [2, с. 214].

Критична, руйнівна частина філософської системи Бекона спрямована на виявлення причин людських помилок і на вироблення рекомендацій для їх переборення. В його творчості виділяють два основних напрями: вчення про ідолів (або привиди) і критика схоластичного методу пізнання.

Головною перепоною на шляху пізнання природи є засміченість відомості так званими «ідолами» – спотвореними образами дійсності, хибними уявленнями й поняттями. Людина помиляється через тупість, недостатність знань, обмеженість.

Розділяють чотири види «ідолів»: «ідоли» роду; «ідоли» печери; «ідоли» ринку; «ідоли» театру (теорій).

«Ідоли» роду – це хибні уявлення про світ, притаманні цілому людському роду, вони є результатом обмеженості людського розуму і органів чуття. Ця обмеженість проявляється насамперед в антропоморфізації речей, тобто в наділенні природних явищ людськими характеристиками; приймаються до уваги лише ті сни, які збулись, але забувають ті, які не підтвердились. Для зменшення шкоди, нанесеної пізнанню «ідолами» роду, людям необхідно зіставляти показання органів чуттів з предметами навколишнього світу і тим самим перевіряти їх вірність.

«Ідоли» печери (особистого світогляду) – це спотворені уявлення про дійсність, пов'язані з суб'єктивністю сприйняття довкілля. У кожної людини є своя печера, тобто свій суб'єктивний внутрішній світ, що накладає відбиток на всі

його судження про речі і процеси дійсності. Нездатність людини вийти за межі своєї суб'єктивності і є причиною даного виду помилок.

«Ідоли» ринку - це забобони суспільних відносин, які є наслідком розмов - випадкового і неправильного вживання слів, промов тощо. Люди в одні і ті ж слова вкладають різний зміст, і це спричиняє пусті і безпідставні суперечки та відволікає від вивчення природи і правильного її розуміння. Цим самим Бекон критикує схоластичне словоблуддя на зразок того: «Чи зможе Бог створити камінь, який не зможе підняти?» – яке, як правило, відбувалося в місцях скупчення людей – на ринках, площах.

«Ідоли» театру (теорій) – це різні догми попередніх теорій і філософій, які виникають внаслідок некритичного запозичення їх ідей. Згідно з Беконом, кожна філософська система - це зіграна перед людьми драма чи комедія. Скільки в історії існувало філософських систем, скільки було поставлено драм і комедій з зображенням вигаданих, штучних світів. Але люди ці вистави сприймають як істинні, керуються їх ідеями як основними в своєму житті.

Як родоначальник англійського емпіризму Бекон свій метод базує на визнанні вагомої ролі досвіду в пізнанні. Пізнання – ніщо інше, як відображення зовнішнього світу в свідомості людини. Воно починається з чуттєвих показників, із сприйняття зовнішнього світу, але останні, і в свою чергу, потребують експериментальної перевірки, підтвердження та доповнення [3].

Висновки.

Успіх науки залежить від досвіду, але він без певного методу – лише блукання у темряві. Як рука без знарядь здатна зробити небагато, так і розум потребує знаряддя, методу, яким є індукція, і від неї залежить врятування наук.

Істинна індукція через чуттєве і окреме поступово піднімається до усвідомлення загальних положень, завдяки чому наука стає плідною. Індукція виводить з дослідів, експериментів загальні положення, а потім з цих загальних положень чи принципів – нові досліді і експерименти.

СПИСОК ВИКОРИСТАНИХ ДЖЕРЕЛ:

1. Картунов О. Ідеї майбутнього інформаційного суспільства та суспільства знань у творчій спадщині Френсіса Бекона. *Політичний менеджмент*. URL: https://ipiend.gov.ua/wp-content/uploads/2018/07/kartunov_idei.pdf (дата звернення: 15.10.2022).
2. Пилипишин П. Індивідуалістична концепція у філософії права Френсіса Бекона. *Підприємництво, господарство і право*. 2021. URL: <http://pgr-journal.kiev.ua/archive/2021/3/35.pdf> (дата звернення: 15.10.2022).
3. Принципи індуктивного методу дослідження Ф.Бекона. *Osvita.ua*. 2022. URL: <https://osvita.ua/vnz/reports/philosophy/12973/> (дата звернення: 15.10.2022).

АКТУАЛЬНІ ПРОБЛЕМИ ЩОДО ОРГАНІЗАЦІЇ НАЦІОНАЛЬНОЇ ПОЛІЦІЇ В УКРАЇНІ

Тітова Анастасія Сергіївна
курсант Факультету підготовки фахівців
для підрозділів кримінальної поліції
Науковий керівник:
Захарченко Олександр Валерійович
старший викладач
кафедри адміністративного права,
процесу та адміністративної діяльності ФПФПКП
Дніпропетровський державний університет
внутрішніх справ Дніпро, Україна

Постановка проблеми. Через європейські вектори розвиток нашої країни є низьким обов'язок, особливо пов'язаний із впровадженням міжнародних стандартів національне законодавство. Це, звичайно, стосується питань організації її поліції України, як центрального органу виконавчої влади, який обслуговує суспільство шляхом забезпечення захисту прав і свобод людини, запобігання злочинності, забезпечення громадського порядку та громадської безпеки.

Метою написання є актуальні проблеми щодо організації Національної поліції в Україні.

Виклад основних положень. Міжнародні нормативні акти виходять з того, що поліція відіграє життєво важливу роль у забезпеченні права на життя, свободу та безпеку громадян, гарантованого Загальною декларацією прав людини, що міститься в Міжнародному пакті про громадянські та політичні права. Тому це загроза життю та безпеці офіцерів поліції слід розглядати як загрозу стабільності суспільства в цілому [1].

Основні принципи встановлюють загальний порядок розвитку національні правові норми щодо застосування сили та вогнепальної зброї працівниками поліції. Уряди та правоохоронні органи розробляють як можна більш

ширший арсенал засобів і підтримки представники правоохоронних органів з іншими видами зброї та боєприпаси, що працівники поліції можуть диференціально застосовувати силу і вогнепальну зброю. Серед них розробка зброї, якої не існує призводять до смерті, але нейтралізуючи, для цілей всього більшого звуження сфери застосування засобів, здатних спричинити смерть або серйозна травма. Необхідно також мати можливість забезпечити таку ж екіпірування працівників поліції для їх самозахисту, спеціальним спорядженням, як щити, шоломи, бронежилети, транспортні засоби для зменшення потреби у використанні будь-якого виду зброї [2,с.13].

Принципи застосування сили та вогнепальної зброї представники правоохоронних органів з підтримання правопорядку, Кодекс поведінки службовців органів правопорядку та Європейський кодекс поліцейської етики закріплюють, що працівники поліції при здійсненні своїх функцій зобов'язані, наскільки це можливо, використовувати ненасильницькі засоби до вимушеного застосування сили або вогнепальної зброї [1; 2; 3] .

У всіх випадках застосування сили або вогнепальної зброї неминуче поліцейські зобов'язані:

- a) проявляти стриманість у таких конкурентних силах і діях, залежно від тяжкості правопорушення та законної мети, яку він повинен мати досягнутий;
- b) мінімізувати можливість заподіяння шкоди і нанесення тілесних ушкоджень;
- c) надавати медичну та іншу допомогу пораненим або постраждалим особам як можна швидше;
- d) негайно повідомити родичів або близьких поранених або постраждалих осіб про такі факти [2, с. 14] .

Висновок. Розгляд динамічних процесів становлення Національної поліції України, положення міжнародного права мають безсумнівну цінність, мають положення міжнародно-правових актів щодо професійної підготовки працівників поліції. Рекомендації міжнародних актів походять від того, що кандидати на службу в поліції. повинні бути обрані за допомогою відповідних процедур

відбору. Такі кандидати повинні відповідати моральним, психологічним і фізичним якостям, необхідні для ефективного виконання своїх обов'язків функціональних обов'язків. Також можливо здійснити перевірку їх придатності до виконання таких функцій. Поліцейські повинні проходити постійну і ретельну професійну підготовку. Офіцери поліції, які зобов'язані носити вогнепальну зброю та спеціальні інструменти, які отримують відповідні дозволи лише по завершенню спеціального курсу навчання.

ЛІТЕРАТУРА:

1. Основні принципи застосування сили та вогнепальної зброї посадовими особами з підтримання правопорядку [Електронний ресурс] : Резолюція восьмого Конгресу ООН з попередження злочинності та поведження з правопорушниками (27 серпня-7 вересня 1990 р., Гавана, Куба). – Електрон. дан. (1 файл). – Режим доступу: http://zakon3.rada.gov.ua/laws/show/995_334 Назва з екрана.

2. Статус поліції: міжнародні стандарти і зарубіжне законодавство/ За заг. ред. О. А. Банчука. – К.: Москаленко О.М., 2013. – 588 с

3. Про Європейський кодекс поліцейської етики [Електронний ресурс] : рекомендація REC (2001) 10 Комітету Міністрів державамучасницям Ради Європи від 19 вересня 2001 р. – Електрон. дан. (1 файл). – Режим доступу: http://zakon3.rada.gov.ua/laws/show/3405_183 – Назва з екрана.

КВАЛІФІКАЦІЯ КРИМІНАЛЬНИХ ПРАВОПОРУШЕНЬ ПРОТИ БЕЗПЕКИ РУХУ ТА ЕКСПЛУАТАЦІЇ ТРАНСПОРТУ

Толпеко Олександра Олександрівна

Курсант 2 курсу

Факультету підготовки фахівців

для підрозділів превентивної діяльності

Дніпропетровського державного університету

внутрішніх справ

Науковий керівник

Чорна Аліна Геннадіївна

Викладач кафедри кримінального права та кримінології

Багато кримінальних правопорушень, включених до глави 11 Особливої частини КК, діяння виражаються в порушенні певних правил. Тобто диспозиція таких статей є вичерпною, а тому для встановлення факту порушення цих норм необхідно звертатися до багатьох відомчих нормативних актів щодо поведінки працівників транспорту та інших учасників дорожнього руху. Дуже важливо визначити, які положення і в якій формі були порушені.

На кваліфікацію кримінальних правопорушень проти безпеки руху та експлуатації можуть вплинути такі характеристики з боку об'єктивної сторони:

1) спосіб вчинення кримінального правопорушення (наприклад, зупинка поїздів за допомогою непотрібних зупиночних пристроїв, наприклад, шляхом від'єднання пневматичних гальмівних ліній, самовільна зупинка);

2) місця кримінального правопорушення, що полягають у русі транспортного засобу (наприклад, без руху (при ремонті транспортного засобу) відповідальність за ці кримінальні правопорушення нести не можна).

Кваліфікуючи аналізовані кримінальні правопорушення за суб'єктом слід дотримуватися вимог статті 22 КК. Таким актором є здорова фізична особа, яка досягла 14 років (ст. 277, 278, 289 КК) або 16 років. Деякі кримінальні правопорушення можуть бути вчинені лише спеціальними суб'єктами (наприклад, працівники залізничного, водного та повітряного транспорту – КК 276; членом

екіпажу, диспетчери (диспетчери руху) - КК 276-1; капітаном судна - КК 284; технічний стан транспортного засобу або особа, відповідальна за транспорту - ст.287 КК).

Кваліфікація кримінальних правопорушень проти безпеки дорожнього руху та роботи транспорту ґрунтується на знанні того факту, що вони характеризуються суб'єктивними сторонами відповідно до складності об'єктивної сторони. Кримінальні правопорушення з формальними ознаками вчиняються з прямим умислом. Значне кримінальне правопорушення потребує доказів психічного ставлення особи до діяння та його наслідків, що має значення для призначення покарання. Переважна більшість кримінальних правопорушень, передбачених цим розділом, характеризується змішаним складом обвинувачення, необережності щодо наміру та наслідків поведінки. Кримінальні правопорушення такого роду визначають легковажність у самому ставленні осіб до їх наслідків.

За більшість цих кримінальних правопорушень відповідальність диференційована за ступенем тяжкості наслідків. Враховуються ступінь травми, смерть однієї або кількох осіб і розмір матеріальних збитків. Крім того, положеннями цієї глави передбачено, що вчинення кримінального правопорушення відбувається за попередньою змовою групою осіб (ч. 2 статті 278, ч. 2 статті 280, ч. 2 статті 289, ч. 3 статті 280), ч. 3 статті 289 та стаття 292). Поєднуватися з насильством, яке не загрожує життю чи здоров'ю потерпілого, або поєднуватися з погрозою вчинення такого насильства (ч. 2 ст. 278, ч. 2 ст.278). Поєднане із застосуванням насильства або з погрозою застосування такого насильства, що створює загрозу життю чи здоров'ю потерпілого (ч.3ст.278,ч.3ст.289) або вчинення кримінального правопорушення повторно (ч.2ст. 280, ч. 2 ст. 289)

Кримінальні правопорушення проти безпеки руху та експлуатації поділяються на три види за безпосередньою метою та засобом пересування:

1) Кримінальні правопорушення проти безпеки руху або експлуатації залізничного, водного чи повітряного транспорту (статті 276, 2761, 277, 278, 279, 280, 281, 282, 283, 284, 285 статті КК).

2) Кримінальні правопорушення, що порушують безпеку доріг або міського електротранспорту (ст. 286, 287, 288, 289 і 290 КК);

3) Інші кримінальні правопорушення, що посягають безпечній експлуатації транспорту (статті 291 і 292 КК)

СПИСОК ВИКОРИСТАНОЇ ЛІТЕРАТУРИ:

1) Кримінальний кодекс України від 05.05.2001 р, поточна редакція від 19.08.2022 ULR: <https://zakon.rada.gov.ua/laws/show/2341-14#Text>

МЕТА І СИСТЕМА ПОКАРАНЬ ЗА КОДЕКСОМ 1743 Р.

Федушак-Паславська Ганна Михайлівна,

доцент кафедри історії держави,
права та політико-правових учень

Кмець Анастасія Романівна

Студент

Львівський національний університет

імені Івана Франка

м. Львів, Україна

Вступ. Здобуття Україною незалежності викликало велику увагу представників вітчизняної історико-правової науки до проблем історії українського права, зокрема – історії кримінального права. Особливу увагу приділено недостатньо висвітленим питанням історії кримінального права України, зокрема розвитку кримінально-правових норм у період Української держави (Війська Запорізького). У зазначений період кримінальне право зазнало значних змін. Отож актуальним, на мій погляд, є дослідження мети і системи покарань за «Правами, за якими судиться малоросійський народ» – однією з найвизначніших пам'яток історії права України XVIII століття.

Ціль роботи. Основною метою роботи є дослідження мети і системи покарань за Кодексом 1743 р. Для досягнення поставленої мети визначено ряд таких завдань:

- розкрити поняття злочину;
- визначити мету покарання;
- виявити суб'єктів кримінального правопорушення за кодексом;
- визначити протиправні діяння,
- проаналізувати систему покарань за Кодексом 1743 р.

Матеріали та методи. Варто зауважити, що вивченню питання про мету і систему покарань за Кодексом 1743 р. було присвячено не дуже багато праць. Дослідженням даного питання займалися такі відомі дослідники як Бойко І. Й., Юшков С. В., Падох Я. М., Яковлів А. І. та інші. Методи, які було використано в

процесі дослідження: порівняльно-правовий, порівняльно-історичний, аналізу та синтезу.

Результати та обговорення. «Права, за якими судиться малоросійський народ» 1743 р. за відповідністю загальному соціально-економічному і політичному розвитку України і за високою юридичною технікою є однією з найцінніших пам'яток української правової культури XVIII ст. Кодекс 1743 р. - оригінальний і досить детальний систематизований збір чинних у гетьманській Україні норм. Він містив норми адміністративного, цивільного, шлюбно-сімейного, спадкового, кримінального і процесуального права. Зупинимось детальніше на характеристиці кримінального права, а саме на меті та системі покарань.

Важливою рисою кримінального права був його приватноправовий характер. Переслідування злочину, навіть тяжкого, було в основному приватною справою. Суд карав злочинця залежно від волі потерпілого, а при відсутності останнього – від вимог його родичів. У випадках неясності закону й сумніву щодо його точного значення суд більше схилявся до виправдання, ніж до обвинувачення; при сумнівах щодо застосування покарання суд вибирав найлегше покарання, а при виконанні покарання – виявляв більше м'якості, ніж жорстокості.

Поняття злочину носило позастановий характер. Під злочином розумілися усі дії, що спричиняли шкоду і завдавали збитків як окремій особі, так і державі.

Метою відплати була характерна ідея залякування і запобігання від вчинення злочинів злочинцями. Поняття права і злочину визначало мету покарання, яке було відплатою за порушення Божого та світського права.

Перш ніж перейти до безпосереднього розгляду питання про систему покарань, хочу звернути увагу на те, які види злочинів передбачав Кодекс 1743 р. та кого вважали суб'єктом злочину.

Кодекс встановлює три основні види злочинів:

– злочин – найважчий вид протиправного діяння, за яке людина карається найважчим покаранням (переважно смертна кара);

– провина – протиправне діяння середнього ступеня, що карається менш жорстокими покараннями;

– переступ(проступок) – дрібні правопорушення, за які передбачалися легші покарання.

Щодо суб'єкта злочину, то ним законодавець вважав виключно людину. Це випливає із статті 1 глави 1, у якій суб'єктів, які в разі вчинення злочину можуть нести кримінальну відповідальність, називають «жителі», «люде». За Кодексом 1743 р. суб'єктом злочину вважалася особа будь-якого стану. Підтвердженням цьому може слугувати пункт 1 статті 1 глави 1, де суб'єктом злочину визнається особа «всякого чину і достоїнства, не виключаючи нікого, від вищих до нижчих, духовного і мирського, воїнського і цивільного, малоросійські жителі і весь без винятку малоросійський же народ». Стосовно віку, з якого настає кримінальна відповідальність, то у «Правах, за якими судиться малоросійський народ» вказується, що за вчинення вбивства, заподіяння поранення або скоєння будь-якого іншого злочину, за що передбачена смертна кара, неповнолітні (хлопці – до 16 р., дівчата – до 13 р.) від кари на горло звільняються. Проте відповідальність неповнолітні все ж таки несли, але міра покарання визначалась нечітко. Варто зазначити, що притягнутою до кримінальної відповідальності могла бути лише осудна особа, тобто та, яка розуміла значення своїх дій. Кодекс визначає категорії осіб, які за станом здоров'я чи за інших умов звільнялись від кримінальної відповідальності:

– Особи, позбавлені змоги розуміти свої вчинки, з природними дефектами душевного і розумового розвитку. Відповідно до пункту 2 статті 44 глави 20 це «лишені ума і природні дурні»;

– Особи, які були розумово хворі, але час від часу в них поновлювалася свідомість.

Проаналізувавши поняття видів і суб'єкта злочину, можемо перейти до розгляду питання про покарання. Найпоширенішим видом покарання була смертна кара. Страта застосовувалася до всіх без винятку, незважаючи на стану приналежність і службове становище. Вона була своєрідним захистом і

найнижчих верств суспільства, включно до невільників. За умисне вбивство невільника смертна кара загрожувала навіть представникам шляхти і козацтва. Про смертну кару як вид покарання за вчинений злочин говориться у пункті 2 артикулу 1 глави 20 Кодексу: «Хто би там не був, шляхетського чи воїнського звання людина, дім, гумно (заміський дім), двір чи хутір, де худоба та інші пожитки, чи то млини, чи плуги, навмисно наїхавши, там кого-небудь вбив, тим порушив загальний спокій, то щоб про нього розповіли в суді, його смертю карати...».

Існували кваліфіковані та прості види смертної кари. До простих видів належала смертна кара шляхом відрубання голови і повішення, причому останній вид вважався більш ганебним. Повішення застосовували до звичайних злодіїв, що походили здебільшого з нижчих верств, до шпигунів, за викрадення людини і продаж у неволю нехристиянинові. Повішення і відрубання голови визначені артикулом 23 глави 20 Кодексу: «Якщо б хто-небудь вільну чи чиюсь людину чоловічої або жіночої статі украв або продав християнину, такого злодія за достовірних доказів повісити або відрубати голову...».

До кваліфікованих видів смертної кари належали: четвертування за вбивство батька, гвалтування малолітніх, вбивство пана – слугою, начальника - службовцем, таємне вбивство, пограбування церкви, спалення живцем, зокрема за антирелігійні злочини (богохульство, відступництво від християнської віри, чарівництво). Про покарання за пограбування церкви йдеться у пункті 2 артикулу 2 глави 20 Кодексу: «А якщо би хто на церкві всякого християнського закону навмисно напав, начиння церковні пограбував, того по явними в суді по тому злочині доказам, четвертувати». Спалення живцем зустрічалося дуже рідко. Закопування живцем у землю до шиї, де людина залишалася аж до смерті, теж належало до кваліфікованих видів смертної кари. Поза цими кваліфікованими формами смертної кари була ще кара, зміст якої не був визначений, і вибір способу її виконання залишався за судом, а також за її виконавцем – катом.

Поширеними також були членушкоджуючі (відрубання руки, ноги,

язика, носа, вуха) та ганьблячі покарання (публічне побиття біля ганебного стовпа різками чи батогом). Поширеними були майнові покарання у вигляді конфіскації майна чи штрафу.

Розділ 20 Кодексу включає також покарання за злочини проти життя і здоров'я людини, проти честі і свободи. Наприклад, артикул 1 встановлює грошову кару «гвалтовнику» на користь потерпілого у розмірі 12 рублів. Покарання за злочини публічного характеру теж передбачають грошову компенсацію. Разом з тим зберігається і інтерес майновий. До прикладу можна взяти наїзд на шляхетський маєток або дім, за який злочинець, окрім сплати згаданих 12 рублів та дванадцятитижневого ув'язнення, відшкодовує потерпілому збитки удвічі.

Покарання за злочини проти моралі знаходяться у діапазоні між кваліфікованою смертною карою та прилюдним биттям. Так, наприклад, мужоложники підлягали спаленню, в той час як зводникам втинали носа чи вуха або били прилюдно і виганяли з міста.

Кодекс розрізняв крадіжку звичайну і кваліфіковану. Звичайною крадіжкою вважається таємне, але серед дня заволодіння чужою річчю з метою привласнення. Перша така крадіжка карається биттям канчуками, рецидиви ж збільшують кару – вдруге крадіжка карається відтинанням вуха, утретє-відтинанням носа і тавруванням лоба залізом, учетверте злодія вже вішали на шибениці (артикул 1 глави 24). Ця кара вважалася найбільш ганьблячою і застосовувалася лише до злодіїв. За кваліфіковані крадіжки Кодекс вважає крадіжку речі вартістю більше як 20 рублів або якщо злодія було спіймано на гарячому. Такий вид крадіжки карається смертю на горло (артикул 1).

Висновки. Розкривши поняття злочину, хочу наголосити, що досить таки прогресивним явище було те, що за вчинене протиправне діяння несли відповідальність всі люди, незалежно від свого статусу.

Визначивши мету покарання, можу стверджувати, що основним її завданням було запобігання вчиненню нових злочинів.

Суб'єктами кримінального правопорушення могли бути лише осудні

фізичні особи будь-якого стану.

Протиправними діяннями, за які наступала кримінальна відповідальність, вважалися злочин, провина і переступ.

Проаналізувавши систему покарань за Кодексом 1743 р., можна сказати, що система покарань була досить розвинутою, містила нові поняття, пов'язані з ускладненням суспільних відносин і розвитком правових ідей. В цілому, позитивним аспектом «Прав, за якими судиться малоросійський народ» було те, що покарання носили гуманістичний та демократичний характер.

РОЗВИТОК ЕКОЛОГІЧНОГО ПРАВА ЄВРОПЕЙСЬКОГО СОЮЗУ

Франковська Світлана Андріївна

студентка

Науковий керівник:

Галіцина Наталя Вікторівна

д.ю.н., професор

Запорізький національний університет

Вступ. На сьогоднішній день важливою ланкою у рамках функціонування Європейського Союзу є охорона навколишнього середовища. Йому відведено домінуючу роль у координуванні політики щодо вирішення світових екологічних проблем. На разі створена система європейських стандартів, на основі яких кожна держава-член зобов'язується здійснювати ефективну політику у сфері охорони навколишнього природного середовища в межах євроінтеграційного процесу.

Мета. З огляду на вищесказане, важливо дослідити особливості становлення екологічного права Європейського Союзу. Перш за все, варто звернути увагу на більш ніж столітню історію міжнародного екологічного співробітництва в Європі та світі.

Матеріали та методи. В 1895 році було прийнято Декларацію про охорону птахів.

Наступним кроком у даному напрямку було підписання у 1886 році багатосторонньої Угоди про збереження живої природи між Німеччиною, Швейцарією, Голландією та Люксембургом. Цією угодою передбачалася охорона окремих видів риб у водах річки Рейн.

У листопаді 1913 року в м. Берні було проведено конференцію, що стало важливою подією для проблеми охорони навколишнього середовища на міжнародному рівні. Учасники конференції (Швейцарія, Австрія, Бельгія, Великобританія, Нідерланди, Норвегія, США тощо) спільно прийняли рішення про створення консультативної Комісії з охорони природи на міжнародному рівні.

Паризький установчий договір про Європейське об'єднання вугілля і сталі,

укладений в 1951 році в якості основних завдань європейської інтеграції встановив основні засади економічного розвитку, зростання зайнятості та підвищення життєвого рівня в державах-членах Європейського Союзу, базуючись на раціональному використанні природних ресурсів.

Римським договором від 1957 року було встановлено цілі екологічної політики Європейського Союзу, зокрема: збереження, захист і поліпшення стану навколишнього середовища; охорона здоров'я людей; досягнення раціонального використання природних ресурсів; сприяння міжнародним заходам розв'язання регіональних і загальносвітових екологічних проблем [1].

Варто відзначити те, що до підписання Амстердамського договору питання довкілля та екологічна політика Європейського Союзу в цілому не були настільки нагальними та важливими. Власне даний документ розширив Римський договір від 1957 року, створив чіткі правові засади для реалізації екологічної політики.

В даному випадку йде мова про створення Єдиного Європейського Акту (ЄЄА) від 1987 р., яким згодом було внесено зміни до Договору про заснування Європейського Союзу та додано три статті: ст. 174 визначено мету екологічної політики, компетенції держав-членів вести переговори з міжнародними органами та укласти міжнародні угоди; ст. 175 визначено дії, які повинні бути виконанні Співтовариством для досягнення цілей, визначених у попередній статті; ст. 176 передбачає, що «держави-члени можуть мати або запроваджувати жорсткіші захисні заходи, які не повинні суперечити цьому Договору» [2, с. 140–142].

Окремі дослідники початком відліку часу формування та розвитку сучасного екологічного права Європейського Союзу вважають Стокгольмську конференцію ООН, проведену в 1972 році, на якій було прийнято Декларацію щодо програми дій із навколишнього середовища. Водночас було ухвалено декілька програм, а саме в 1973 і 1977 роках було прийнято Першу та Другу програми дій Європейського Союзу у сфері навколишнього середовища, які закріпили основні завдання політичної діяльності Співтовариства: запобігання забрудненню; зменшення використання природних ресурсів і природи, що може суттєво вплинути на порушення екологічного балансу; впровадження принципу

«забруднювач платить»; уникнення транскордонного впливу; визначення довготривалої концепції екологічної політики тощо [3, с. 43].

У 1992-2001 роках відбувся потужний підйом екологічного руху в Західній Європі, який змусив уряди держав-членів досягти значного прогресу в даній сфері. Так, важливим етапом у функціонуванні сучасного екологічного права стало підписання Маастрихтського договору в 1993 році, який суттєво змінив формулювання економічних цілей Європейського Союзу, а саме: досягнення стійкого, безінфляційного та екологічно чистого зростання. Водночас охорона довкілля була зведена до рівня самостійного спрямування політики Співтовариства [4].

Результати та обговорення. Носа А. М. у своєму дослідженні визначає, що важливим результатом спільної діяльності країн-членів Європейського Союзу у сфері захисту навколишнього середовища стала Екологічна програма для Європи, прийнята у 1995 році на Софійській конференції міністрів «Довкілля для Європи». Це була перша спроба сформулювати довгострокові пріоритети екологічної політики на загальноєвропейському рівні, які могли б допомогти створити концептуальну основу для координації національних та міжнародних зусиль щодо покращення стану природного середовища в Європі та інтеграції екологічних міркувань у політичну систему [5, с. 58].

На сучасному етапі розвитку та функціонування Європейського Союзу важливе значення у формуванні екологічного права відіграють Договір про внесення змін до Договору про Європейський Союз та Договір про заснування Європейського співтовариства, створені з метою удосконалення функціонування Співтовариства та зміцнення ролі і позицій даного інституту на міжнародній арені. Перелічені документи було узгоджено остаточно на Міжурядовій конференції в Лісабоні в 2007 році.

Також загальні принципи, на яких вона має базуватися, у тому числі регулювання відносин у сфері екологічного права Європейського Союзу, мають своє закріплення в Хартії основних прав та в Європейській конвенції про захист прав людини і основоположних свобод.

На сьогоднішній день, з точки зору Ладиченко В. В. та інших дослідників, громадяни Європейського Союзу користуються найвищими світовими екологічними стандартами. Співтовариство і національні уряди встановили чіткі цілі щодо європейської екологічної політики до 2020 року та подальше бачення того, чого необхідно досягти до 2050 року, за підтримки спеціалізованих дослідницьких програм, законодавства та фінансування. Основними цілями екологічної політики Європейського Союзу, є охорона, збереження та посилення природного капіталу; перетворення Співтовариства на ресурсоефективну, екологічну та конкурентоздатну низьковуглецеву економіку; захист громадян від тиску та ризиків, пов'язаних з навколишнім середовищем для життя, здоров'я та благополуччя [6, с. 5].

Станом на 2022 рік Європейський Союз створив систему законодавства, норми якого спрямовуються на покращення якості водних ресурсів, подолання повітряного забруднення, забезпечення безпеки хімічних речовин, встановлення стандартів поводження з відходами, охорони біорізноманіття та захисту рослин і тварин, запобігання зміни клімату тощо.

Висновки. Таким чином, в умовах сьогодення система екологічного права Європейського Союзу реалізується відповідно до компетенції Співтовариства у цій сфері, яка закріплена в Договорі про створення Європейського Союзу та інших засновницьких договорах, які мають важливе значення у процесі реалізації Європейським Союзом своїх повноважень та функцій. З огляду на досліджені окремі документи можна стверджувати, що стратегічною метою сучасної екологічної політики Співтовариства є збереження природних екосистем, покращення здоров'я людей і рівня їх життя та здоров'я, демографічної ситуації, забезпечення екологічної безпеки тощо.

На разі в Європейському Союзі створена розгалужена правова система у сфері екологічного права, представлена Договорами, Конвенціями, Директивами, іншими локальними та регіональними програмами. Кожен з цих документів покликаний на покладення обов'язку на держав-підписантів суворо дотримувати екологічної безпеки та спрямовувати всі необхідні заходи задля реалізації

основних завдань у сфері екологічного права.

З огляду на вказане вище, можемо стверджувати, що екологічне право займає одне з провідних місць в системі політичної діяльності Європейського Союзу. Формування екологічної політики ЄС виробила чіткі підходи до визначення і вирішення фундаментальних екологічних проблем. Використання екологічних стандартів є гарантування сталого функціонування екосистем у розвинених країнах світу.

Тому основним завданням органів влади кожної з держав-членів Європейського Союзу, має полягати в постійній роботі щодо впровадження принципів та стандартів європейської екологічної політики. В особливості це стосується і України як держави, що активно рухається в напрямку євроінтеграції.

ЛІТЕРАТУРА:

1. Договір про заснування Європейської Спільноти (Договір про заснування Європейського економічного співтовариства) від 17.02.1986 р. URL: https://zakon.rada.gov.ua/laws/show/994_017#Text (дата звернення: 05.06.2022).

2. Європейський Союз. Консолідовані договори. Київ: PortRoyal, 1999. С. 140-142.

3. Адаптація вітчизняного законодавства до норм права Європейського Союзу : навч. посіб. / авт. кол.: І. А. Грицяк, О. Ю. Оржель, К. К. Баранцева та ін.; за заг. ред. І. А. Грицяка. Київ : НАДУ. 2011. 60 с.

4. Договір про Європейський Союз від 07.02.1992 р. URL: https://zakon.rada.gov.ua/laws/show/994_029#Text (дата звернення: 05.06.2022).

5. Носа А. М. Особливості формування, розвитку та здійснення спільної екологічної політики Європейського Союзу як інструменту забезпечення екологічної безпеки світового співтовариства. Науковий вісник Ужгородського національного університету. Вип.13, ч. 2. 2017. С. 56-60.

6. Ладиченко В. В. Екологічна політика і право ЄС: Навчальний посібник / Ладиченко В. В., Гиренко І. В., Головка Л. О., Вітів В. А. Київ: Видавничий центр НУБіП України. 2019. 363 с.

СУТНІСТЬ СПЕЦІАЛЬНИХ ПОКАРАНЬ В КРИМІНАЛЬНОМУ ПРАВІ

Цевма Ольга Олегівна

курсант 2 курсу

Навчально наукового інституту права та підготовки
фахівців для підрозділів Національної Поліції
Дніпропетровського державного університету
внутрішніх справ м. Дніпро, Україна

Науковий керівник:

Чорна Аліна Геннадіївна,

старший викладач кафедри

кримінального права та кримінології

Спеціальні засади призначення покарання як, безперечно, невід’ємна складова інституту призначення покарання відкривають перед науковцями широке коло питань, які потребують вирішення чи хоча б більшої ясності. Одним із таких дискусійних питань можна сміливо вважати також і поняття спеціальних засад призначення покарання.

У теорії кримінального права відсутня єдність думок щодо терміна, який їх визначає. На думку А. М. Яценко, це може бути пов’язано з тим, що «серед науковців продовжуються дискусії з приводу формулювання поняття загальних засад його призначення» [1, с. 130]. Уважаємо, що це зумовлено також намаганням більш детально вивчити спеціальні засади, їх структуру й види.

Найбільш суворий вид покарання, передбачений статтею Особливої частини ККУ, визначається лише за основним покаранням.

Суд через кілька років інакше розкрив призначення покарання за його формалізоване пом’якшення. Обґрунтовано Суд підтвердив, що пом’якшення покарання відноситься виключно до основного, але ніяк немає додаткового виду покарання [3].

Можливо, після закінчення часу Верховний Суд України відмовиться від рекомендації послідовного застосування правил формалізованого призначення покарання

По-третє, послідовне застосування формалізованих правил здатне навести

до ситуації пом'якшення покарання до останнього, коли пільги до винного застосовуються механічно, без урахування змісту та спрямованості вини, інших причин справи.

Різне застосування правил формалізованих пом'якшення та посилення покарання не відповідає принципам кримінального права. Усталеною традицією під час кваліфікації злочинів за правилом конкуренції кримінально-правових норм про злочини з пом'якшуючими, а також пом'якшуючими та обтяжуючими обставинами є ухвалення рішення на користь застосування норми з пом'якшуючими ознаками [4].

В основі будь-якої цілеспрямованої діяльності завжди лежать принципи. З точки зору загальної теорії права в принципах розкриваються та конкретизуються сутність та соціальне призначення права як рівня людського знання.

У них особливо чітко проявляється рівень цивілізованості та культури суспільства. Для кримінального права керівні ідеї виступають як чіткі та об'єктивно необхідні орієнтири в галузі регулювання кримінально-правових відносин, через призму яких необхідно оцінювати законотворчість, коригувати практику застосування кримінального закону, здійснювати боротьбу зі злочинністю.

Лише за їх суворого дотримання можливе планомірне і ефективне втілення у життя завдань кримінального законодавства, вкладених у охорону прав і свобод людини та громадянина, власності, громадського порядку та громадської безпеки, довкілля, конституційного ладу України, забезпечення миру та безпеки людства, а також запобігання злочинам [2, 4].

Правила застосування конкуренції кримінально-правових норм мають однаковий характер, правову природу і повинні застосовуватися на одних підставах на будь-якому етапі розвитку кримінальних правовідносин - кваліфікації злочину, призначення покарання, звільнення від кримінальної відповідальності та від покарання, погашення та зняття судимості.

В даний час при призначенні покарання крім конкуренції кримінально-правових норм застосовують і правила послідовного винесення

покарання за його формалізованому визначенні.

Останні уособлюють гуманізацію покарання. Але як за кваліфікації злочину, так і при посиленні чи гуманізації покарання повинні діяти єдині кримінально-правові правила та принципи. Одним із них є конкуренція кримінально-правових норм, яку краще застосовувати і при сукупності правил формалізованих пом'якшення та посилення покарання.

СПИСОК ВИКОРИСТАНОЇ ЛІТЕРАТУРИ:

1. Дудоров О. О. Спеціальні засади призначення покарання / О. О. Дудоров // Слово Національної школи суддів України. 2012. № 1 (1). С. 121–135.

2. Євдокімова О. В. Питання застосування спеціальних правил призначення покарання / О. В. Євдокімова // Проблеми законності. – 2013. – № 123. С. 153–162.

3. Мілашевич Я. С. Поняття та ознаки спеціальних засад призначення покарання / Я. С. Мілашевич // П'яті Харківські кримінально-правові читання : тези доп. та наук. повідомл. учасників Міжнар. наук. конф. студентів та аспірантів (м. Харків, 12–13 трав. 2016 року) / ред. кол.: В. Я. Тацій (голов. ред.) та ін. ; Нац. юрид. ун-т ім. Ярослава Мудрого. Х. : Право, 2016. С. 170–172.

4. Полтавець В. В. До питання про поняття та види спеціальних засад призначення покарання / В. В. Полтавець // Кримінальний кодекс України 2001 р.: проблеми застосування і перспективи удосконалення : матеріали Міжнар. наук.-практ. конф., 7–8 квіт. 2006 р. / Львів. держ. ун-т внутр. справ. Львів : Львів. держ. ун-т внутр. справ, 2006. Ч. 1. С. 243–245.

ОСОБЛИВОСТІ ДОКУМЕНТУВАННЯ КРИМІНАЛЬНИХ ПРАВОПОРУШЕНЬ ПРОТИ ВЛАСНОСТІ

Цимбал Андрій Віталійович,
Баглюк Дмитро Вікторович
Курсанти
Науковий керівник
Карповський Сергій Вікторович
Викладач кафедри ОРД
Дніпропетровського державного
університету внутрішні справ
м. Дніпро, Україна

Насамперед необхідно наголосити на тому, що під документуванням слід розуміти діяльність зі створення оперативно-розшукових та кримінально-процесуальних документів, а також діяльність із отримання вже створених документів, які можуть бути використані для виконання завдань оперативно-розшукової діяльності та кримінального провадження.

Відтак, слід сказати про те, що кримінальні правопорушення проти власності у національному кримінальному законодавстві традиційно пов'язуються з речовими благами, а кримінальна відповідальність, як правило, передбачена за посягання на об'єкт власності, оскільки речі належать суб'єкту права такої власності.

Пошук інформації, яка є об'єктом документування та оперативного інтересу у сфері протидії кримінальним правопорушенням проти власності, сприяє:

- своєчасне отримання інформації про кримінальні правопорушення проти власності, що готуються, та здійснення заходів щодо їх припинення та попередження;
- своєчасне надходження інформації про вчинені кримінальні правопорушення проти власності та здійснення заходів щодо встановлення та викриття винних осіб;
- забезпечення прав та інтересів громадян, держави та громадських

організацій шляхом відшкодування матеріальної шкоди, завданої при вчиненні кримінальних правопорушень проти власності;

– отримання інформації для аналізу та оцінки оперативної обстановки в районі обслуговування та здійснення заходів щодо оптимальної розстановки сил та посилення протидії кримінальним правопорушенням проти власності.

Документування кримінальних правопорушень полягає у створенні та (або) одержанні документів, що містять фактичні дані про кримінально карані дії окремих осіб і груп.

Суб'єктами документування кримінальних правопорушень можуть бути оперативні підрозділи, слідчі, прокурори [1, с.135]. Воно здійснюється як в рамках оперативно-розшукової діяльності, так і в рамках кримінального процесу. Документування кримінальних правопорушень є основним засобом отримання доказів-документів у кримінальному провадженні.

Документування кримінальних правопорушень проти власності слід поділяти на окремі етапи, до яких належать оперативний пошук фактичних даних про підготовку та вчинення кримінальних правопорушень, а також осіб, які їх готують і вчиняють; розслідування по оперативно-розшукових справах; досудове слідство.

Тільки повне і всебічне дослідження діяльності суб'єкта кримінального правопорушення є запорукою успішного припинення його кримінально-протиправних дій. Таким чином, наявність оперативно-розшукової інформації про кримінальне правопорушення є необхідною умовою для його запобігання та документування, зокрема щодо кримінальних правопорушень проти власності.

Безпосередньо, варто зазначити про те, що важливою ланкою для здійснення протидії кримінальним правопорушенням проти власності є ефективний пошук оперативно-розшукової інформації оперативними співробітниками Нацполіції України.

Узагальнення матеріалів проведеного дослідження дає підстави для висновку, що ефективність пошуку та документування оперативно-розшукової інформації про кримінальні правопорушення проти власності залежить від:

- знання оперативно-розшукової характеристики кримінальних правопорушень проти власності;
 - постійний контроль і досконале володіння оперативною обстановкою в зоні обслуговування;
 - знання складових розшуку оперативно-розшукової інформації про кримінальні правопорушення проти власності;
- інтелектуальний (знання законодавства) та професійний (спостережливість, ініціативність, знання розвідувально-оперативної роботи, техніки конспірації тощо) рівень оперативних працівників;
- дієвий контроль з боку керівництва за станом оперативно-службової діяльності оперативного підрозділу Нацполіції України у сфері протидії кримінальним правопорушенням проти власності [2, с.88].

Отримана оперативно значуща інформація аналізується, обробляється (у тому числі з використанням інформаційно-аналітичних технологій) і перетворюється на нову, раніше невідому інформацію, яка певним чином формалізується. Тільки після відповідної реєстрації результати надаються уповноваженим керівникам правоохоронних органів для ознайомлення, прийняття відповідних рішень та прогнозування можливого розвитку ситуації чи встановлення певних тенденцій кримінального правопорушення проти власності.

Підсумовуючи викладене, варто зазначити про те, що оперативно-розшукове документування кримінальних правопорушень проти власності має свої особливості.

СПИСОК ВИКОРИСТАНИХ ДЖЕРЕЛ:

1. Грібов М. Л. Правове регулювання документування вчинення злочину в кримінальному процесі й оперативно-розшуковій діяльності. Юридичний часопис Національної академії внутрішніх справ, 2018. № 1 (15). С. 129–140.
2. Оперативно-розшукова діяльність у виявленні та розслідуванні злочинів: теорія, історія і сучасна практика : навч.-метод. О. О. Подобний. Одеса : Видавничий дім «Гельветика», 2021. 258 с.

СУБ'ЄКТ КРИМІНАЛЬНОГО ПРАВОПОРУШЕННЯ

Чорна Аліна Геннадіївна
Науковий керівник
Бернік Анастасія Сергіївна
Курсант 2 курс ФПФППД
Дніпропетровський ДУВС
м. Дніпро, Україна

Суб'єктом кримінального правопорушення є фізична осудна особа, яка вчинила кримінальне правопорушення у віці, з якого відповідно до цього Кодексу може наставати кримінальна відповідальність.

Спеціальним суб'єктом кримінального правопорушення є фізична осудна особа, яка вчинила у віці, з якого може наставати кримінальна відповідальність, кримінальне правопорушення, суб'єктом якого може бути лише певна особа.

Суб'єктом кримінального правопорушення є особа певного віку (особа повинна досягти передбаченого в законі віку (ст. 22 КК України).

Суб'єкт кримінального правопорушення – це джерело суспільно небезпечного впливу на ті суспільні відносини, блага або цінності, що знаходяться під охороною КК України. Поняття суб'єкта кримінального правопорушення тісно пов'язано з особою злочинця, але поняття «суб'єкт кримінального правопорушення» охоплює тільки вік особи та її осудність. У чинному законодавстві суб'єктом кримінального правопорушення вважається людина – фізична особа. Однак у деяких країнах протягом багатьох століть це питання вирішується і вирішувалося неоднозначно, тому що суб'єктом кримінального правопорушення поряд з фізичними особами визнавалися юридичні особи, а також предмети, тварини, комахи тощо.

Кримінальна відповідальність тварин, комах і речей була не стільки відповідальністю за винне діяння, скільки покаранням за небезпечні і шкідливі дії, незалежно від кого чи чого вони виходили. Налякане населення в зв'язку з заподіяною шкодою або погрозою заподіяння шкоди зверталося до духівництва,

або влаштовувало самосуди проти «правопорушників».

Визнання суб'єктами кримінальних правопорушень предметів, тварин, комах у рабовласницькому і феодальному кримінальному праві визначається пануванням містичних поглядів на злочин як на діяння, що ображає бога й охоронюваний ним світ на підставі принципу: відповідальність настає в будь-якому випадку і для всякого, хто спричинив шкоду.

СУДИМІСТЬ

Чорна Аліна Геннадіївна

Науковий керівник

Глотова Галина Віталіївна

Курсант 2 курсу ФПФППД

Дніпропетровський ДУВС

м. Дніпро, Україна

Судимість — це стан особи, створений реалізацією кримінальної відповідальності, який виникає з ухвалою обвинувального вироку суду за вчинений злочин і призначенням покарання та тягне певні, правові наслідки для засудженого, що виходять за межі покарання.

Судимість відіграє роль правового засобу досягнення цілей кримінальної відповідальності. З нею законодавець пов'язує можливість обмеження прав особи, тобто загально-правові наслідки, або настання кримінально-правових обтяжень, тобто наслідки кримінально-правового характеру. Факт судимості сам по собі ще не створює підстав для обмеження суб'єктивних прав особи. Судимість тягне загально-правові та кримінально-правові наслідки для особи тільки за волею законодавця, що передбачає закон.

Загально-правові наслідки судимості полягають у різного роду обмеженнях, що встановлено законом, які мають непогашену або незняту судимість. Вони різноманітні за обсягом настання обмежень прав судимої особи, які передбачені нормами і застосовуються протягом усього або часткового строку судимості, але не входять до призначеного виду покарання. Виходить, що судимість може впливати на статус особи залежно від власного розсуду законодавця у сфері будь-якої галузі права. У ч.2 ст.63 Конституції України закріплено, що «засуджений користується всіма правами людини і громадянина, за винятком обмежень, які визначені законом і встановлені вироком суду». А цих обмежень за законодавством України існує вже достатньо. Діє значна кількість законів і підзаконних актів, якими передбачені обмеження прав і свобод осіб, які мають

судимість.

Загально-правові обмеження прав і свобод засуджених враховують громадську думку, вони відіграють роль додаткового фільтру, що не дає можливості криміналізувати найважливіші сфери суспільних відносин.

ВИКОРИСТАННІ ДЖЕРЕЛА:

1. uk.m.wikipedia.org

ОБШУК ЯК СЛІДЧА РОЗШУКОВА ДІЯ НА СТАДІЇ ДОСУДОВОГО РОЗСЛІДУВАННЯ

Чорна Аліна Геннадіївна

Викладач кафедри кримінального права та процесу

Казнадій Данііл Юрійович

Курсант 2 курсу факультету підготовки фахівців

для підрозділів превентивної діяльності

Дніпропетровського державного університету внутрішніх справ

Постановка проблеми. З метою вдосконалення процесуального порядку проведення обшуків у кримінальному провадженні та підвищення ефективності використання їх результатів у кримінальному процесуальному доказуванні законодавець прийняв Закон України «Про внесення змін до деяких законодавчих актів щодо забезпечення дотримання прав учасників кримінального провадження». Кримінальні провадження та інші особи правоохоронними органами під час досудового розслідування» від 16 листопада 2017 року № 2213-VIII [1], положення якої набрали чинності 07 грудня 2017 року, крім норми щодо використання засобів відеозапису. Техніки під час судового провадження, яка набрала законної сили 1 січня 2019 року.

Більшість вітчизняних правознавців досить позитивно оцінили положення цього Закону, зазначивши, що: він сприятиме забезпеченню прав учасників кримінального провадження на досудовому розслідуванні [2]; внесені зміни до Кримінального процесуального кодексу (КПК) України посилюють контроль за отриманням дозволу та проведенням обшуку [3]; ухвалюючи зміни до закону, які посилили вимоги до порядку отримання дозволу та проведення обшуку, законодавець визнав зловживання правоохоронцями правом на проведення обшуку [4] тощо. Системний аналіз положень цього законодавчого акта дає підстави для висновку, що деякі з них є недосконалими та такими, що не забезпечуватимуть належних гарантій отримання доказів шляхом проведення обшуку у кримінальному провадженні, а також ефективності реалізації принцип

змагальності в кримінально-процесуальному доказуванні.

Вимога про обов'язкове протоколювання обшуку житла чи іншого володіння особи не поширюється на умови проведення слідчим (детективом), прокурором обшуку житла чи іншого володіння особи без ухвали слідчого судді в порядку, передбаченому 233 КПК України. Тому на практиці виникатимуть ситуації, коли уповноважені суб'єкти прокуратури з метою уникнення обов'язкового фіксування ходу обшуку житла чи іншого володіння особи будуть проводити його без ухвали слідчого судді в порядку передбачено ч.3 ст.233 КПК України. У зв'язку з цим неможливо буде належним чином перевірити законність та обґрунтованість обшуку житла чи іншого володіння особи, законність обмеження прав, свобод і законних інтересів осіб, у житлі чи іншому володінні яких проводиться обшук, а також правомірність обшуку житла чи іншого володіння особи. Допустимість і належність доказів, отриманих у результаті проведення відповідної слідчої (розшукової) дії. На мою думку, обов'язкове фіксування процесу обшуку за допомогою аудіо- та відеозапису слід поширити на випадки проведення обшуку без ухвали слідчого судді в порядку, передбаченому ч. 3 ст. 233 КПК України. По-друге, потребує уточнення використане законодавцем словосполучення «аудіо- та відеозаписувальні технічні засоби», оскільки таке формулювання не відповідає понятійно-категоріальному апарату чинного кримінально-процесуального законодавства України. Засобами фіксації є додатки до протоколу процесуальних дій. Водночас положення ст. 105 Кримінального процесуального кодексу України, яка фактично називається «Додатки до протоколів», до переліку таких додатків входять «аудіо- та відеозапис процесуальної дії», а не «технічні засоби аудіо- та відеозапису».

Таким чином, між нормами цих законів існує правова колізія, яка може негативно вплинути на ефективність доказування у кримінальному провадженні, а також на забезпечення належного представництва адвокатом прав і законних інтересів свідка, потерпілого чи особи. Який ще не набув процесуального статусу відповідного учасника кримінального провадження. Цю позицію поділяють й інші дослідники, стверджуючи, що на підставі положень ч. 1 ст. 107 Кримінального

процесуального кодексу України адвокат, який не є захисником, втрачає право на безперешкодне фіксування обшуку із застосуванням відеозапису.

Це є обмеженням професійних прав адвоката, оскільки статтею 8. 20 Закону України «Про адвокатуру та адвокатську діяльність» передбачено, що під час здійснення адвокатської діяльності адвокат має право вчиняти будь-які дії, не заборонені законом, правилами. Адвокатської етики та договору про надання правової допомоги, необхідних для належного виконання договору про надання правової допомоги, зокрема використовувати технічні засоби для копіювання матеріалів справи, у якій адвокат здійснює захист, представництво або забезпечує інші види правової допомоги, фіксувати в установленому законом порядку процесуальні дії, у яких він бере участь, а також хід судового засідання [6]; не кожен учасник обшуку отримав право його записувати.

Таке право матиме лише сторона захисту, зокрема особа, якій повідомлено про підозру, та її захисник. Оскільки обшуки є переважно першочерговими заходами під час розслідування проваджень, у яких підозра не повідомлена на ранніх стадіях, адвокати просто не зможуть зафіксувати цю процедуру. Вони будуть виключно представниками обшукуваного, а не захисниками підозрюваного і, відповідно, не стороною захисту [3].

Певні труднощі виникають і під час долучення відповідних технічних засобів до матеріалів кримінального провадження як доказів у разі встановлення захисниками порушень у діях слідчого, прокурора чи іншої посадової особи, яка проводить обшук. Друге речення абз. 3 год. 2 ст. 104 КПК України, якою передбачено, що дії та обставини обшуку, не зафіксовані в протоколі, не можуть бути додані до протоколу обшуку та використані як докази у кримінальному провадженні. Поділяючись висловлюванням О. Ю. Татарова, який цілком слушно зазначає, що така вимога унеможливить будь-які провокації та фальсифікації з боку всіх учасників обшуку [2], вважаємо, що ця новела суперечить правовій сутності доказів у кримінальному провадженні, оскільки зміст доказів, відповідно до ч.1 ст. 84 КПК України є не дії та обставини, а фактичні дані. На цьому наголошують і інші вітчизняні правознавці [6].

На мою думку, аудіо- чи відеозапис обшуку не є певним видом доказів у кримінальному провадженні (документом), оскільки не може мати самостійного процесуального значення без відповідного протоколу обшуку, а є додатком до цього протоколу. Лише в нерозривній єдності вони становитимуть зміст доказів у кримінальному провадженні. Іншою концептуальною новелою аналізованого Закону стало встановлення додаткових гарантій, спрямованих на недопущення використання недопустимих доказів, отриманих під час обшуку, у кримінально-процесуальних доказах.

На сьогодні в правоохоронній діяльності поширеними є випадки подання прокурорами під час досудового розслідування клопотань про застосування заходів забезпечення кримінального провадження, у тому числі запобіжних заходів, які за своїм змістом не відповідають правовим засадам доказового права. У будь-якому разі такі клопотання мають бути обґрунтовані виключно доказами, що відповідають вимогам допустимості, належності та достовірності. Водночас використання слідчим, прокурором доказів, що не відповідають зазначеним вимогам, для обґрунтування клопотань про застосування певного заходу забезпечення кримінального провадження, у тому числі запобіжного, є прямим порушенням норм доказового права. Отже, за наявності таких порушень професійні захисники цілком слушно заперечують необхідність застосування запобіжних заходів, а слідчі судді – відмовляють у задоволенні таких клопотань та визнають такі докази недопустимими, неналежними чи недостовірними. Все це відбувається саме на стадії досудового розслідування.

Висновки. Тому нові законодавчі зміни та доповнення до чинного Кримінального процесуального кодексу України щодо процесуального порядку отримання доказів шляхом проведення обшуку у кримінальному провадженні, внесені у зв'язку з прийняттям Закону України «Про внесення змін до деяких законодавчих актів щодо

Забезпечення прав учасників кримінального провадження та інших осіб правоохоронними органами під час досудового розслідування» від 16 листопада 2017 року № 2213-VIII містять низку неточностей, а тому потребують суттєвого

вдосконалення та доопрацювання відповідно до ст. сформульовані нами пропозиції щодо забезпечення ефективності використання результатів пошуку в кримінально-процесуальному доказуванні.

СПИСОК ВИКОРИСТАНИХ ДЖЕРЕЛ:

1. Про внесення змін до деяких законодавчих актів щодо забезпечення дотримання прав учасників кримінального провадження та інших осіб правоохоронними органами під час здійснення досудового розслідування [Електронний ресурс] : Закон України від 16 листоп. 2017 р. № 2213-VIII. – Режим доступу: <http://zakon3.rada.gov.ua/laws/show/2213-19>. – Назва з екрана.

2. Татаров О. Ю. «Маски» скинуті – шоу триває, або Як нардепи спробували унеможливити вилучення майна під час обшуків і що з того вийде [Електронний ресурс] / О. Ю. Татаров // Закон і бізнес. – 2017. – № 49 (1337). – Режим доступу: http://zib.com.ua/ua/131204-yak_nardepi_sprobuvali_unemozhliviti_maskishou_i_scho_z_tog.html. – Назва з екрана.

3. Грушовець Є. Чи здатні нововведення унеможливити зловживання з боку органів досудового слідства під час отримання дозволу та проведення обшуку? [Електронний ресурс] / Є. Грушовець // Закон і бізнес. – 2017. – № 49 (1337). – Режим доступу: http://zib.com.ua/ua/131204-yak_nardepi_sprobuvali_unemozhliviti_maskishou_i_scho_z_tog.html. – Назва з екрана.

4. Сицько А. Чи здатні нововведення унеможливити зловживання з боку органів досудового слідства під час отримання дозволу та проведення обшуку? [Електронний ресурс] / А. Сицько // Закон і бізнес. – 2017. – № 49 (1337). – Режим доступу: http://zib.com.ua/ua/131204-yak_nardepi_sprobuvali_unemozhliviti_maskishou_i_scho_z_tog.html. – Назва з екрана.

5. Про внесення змін до Господарського процесуального кодексу України, Цивільного процесуального кодексу України, Кодексу адміністративного судочинства України та інших законодавчих актів [Електронний ресурс] : Закон України від 3 жовт. 2017 р. № 2147-VII. – Режим доступу:

<http://zakon3.rada.gov.ua/laws/show/2147a-19>. – Назва з екрана.

6. Гловюк І. В. Закон України «Про внесення змін до деяких законодавчих актів щодо забезпечення дотримання прав учасників кримінального провадження та інших осіб правоохоронними органами під час здійснення досудового розслідування»: Quo vadis? [Електронний ресурс] / І. В. Гловюк. – Режим доступу: <http://unba.org.ua/publications/2840-zakon-ukraini-pro-vnesennya-zmin-do-deyakh-zakonodavchih-aktiv-shodozabezpechennya-dotrimannya-prav-uchasnikiv-kriminalnogo-provadhennya-tainshih-osib-pravoohoronnimi-organami-pid-chas-zdijsnennya-dosudovogorozsliduvannya-quo-vadis.html>. – Назва з екрана.

7. Погорецький М. А. Проблемні питання обшуку особи / М. А. Погорецький // Актуальні питання кримінального процесу, криміналістики та судової експертизи : матеріали міжвідом. Наук.-практ. Конф. (Київ, 24 листоп. 2017 р.) : у 2 ч / [редкол.: В. В. Черней, С. С. Чернявський, Л. Д. Удалова та ін.]. – Київ : Нац. Акад. Внутр. Справ, 2017. – Ч. 1. – С. 182–184. 8. Погорецький М. А. Обшук особи у кримінальних провадженнях щодо прийняття пропозиції, обіцянки або одержання неправомірної вигоди службовою особою / М. А. Погорецький, О. В. Баганець // Право України. – 2017. – № 12. – С. 62–73.

СУБ'ЄКТИВНА СТОРОНА КРИМІНАЛЬНОГО ПРАВОПОРУШЕННЯ

Чорна Аліна Геннадіївна
Науковий керівник
Калашник Дарія Олександрівна
Курстант 2 курсу ФПФППД
Дніпропетровський ДУВС
м. Дніпро, Україна

До змісту суб'єктивної сторони злочину деякі вчені включають емоції (емоційний стан). Ця позиція не завжди отримує підтримку теорії кримінального права. Криміналісти вважають, що емоції означають психічні переживання, які можуть і найчастіше зазнають винними до, під час чи після скоєння злочину. [1]

Вина являє собою психічне ставлення особи до вчиненому ним діянню, передбаченому кримінальним законом, та його наслідків (якщо такі наслідки мають кримінально-правове значення).

Зміст провини утворює психічне ставлення особи до скоєному, що виражається у двох елементах – інтелектуальний елемент провини і вольовий елемент провини.

Форма провини – це певне поєднання, певне комбінація інтелектуального та вольового елементів провини. КК відомо дві форми провини – умисел та необережність, які, у свою чергу, розпадаються кожен на два різновиди – на прямий і непрямий умисел, а також на легковажність та недбалість.

У кримінально-правовій літературі, присвяченій проблемам кваліфікації злочинів пропонується розрізнити поняття «суб'єктивна сторона злочину» і «суб'єктивна сторона складу злочину», хоча при цьому правильно підкреслюється їхній тісний взаємозв'язок [2].

Розмежування названих кримінально-правових феноменів необхідне у зв'язку з виділенням у кримінальному праві таких категорій, як злочин та склад злочину, і вимогою встановлення їх співвідношення між собою. Теоретично ця проблема вважається дискусійною, а науковий пошук її вирішення здійснюється

за різними напрямками та параметрами.

Важливо підкреслити, що встановлення суб'єктивної сторони потрібне не тільки при вирішенні питання про наявність складу кримінального правопорушення в діях конкретної особи. Установлення ознак суб'єктивної сторони також необхідно при кваліфікації злочинів, при розмежуванні злочинів, особливо тих, які є схожими за об'єктивними ознаками.

Розуміючи кримінально-правове значення цієї проблеми, ми маємо наголосити, що її подальше дослідження, як уже вказувалось, повинно відбуватися постійно і цілеспрямовано [3].

Конструювання кримінально-правових норм, що включають в тому числі опис складів злочинів, пов'язане з використанням законодавцем певного арсеналу коштів та прийомів, а також правил, що у сукупності становлять зміст законодавчої техніки [1, с. 17]. До них відносять зазвичай сама нормативна побудова, юридичні конструкції, термінологія, презумпція та юридичні фікції [4].

Виходячи з вищесказаного, ми приходимо до таких висновків:

1. Суб'єктивна сторона кримінального правопорушення, характеризується умисною формою провини у вигляді прямого наміру та корисливою метою.

2. Для кваліфікації кримінального правопорушення, суттєве значення має спрямованість наміру, який визначається мотивом та метою вчиненої дії.

3. На відміну від розкрадання корислива мета кримінального правопорушення, не спрямована на одержання майнової вигоди за рахунок протиправного придбання матеріальних цінностей, що перебувають у чужій власності

Під час скоєння кримінального правопорушення, корислива мета винного характеризується прагненням:

а) витягти майнову вигоду за рахунок майна, що у власність потерпілого ще не надійшло, але мало туди вступити;

б) позбавити себе або своїх близьких від матеріальних витрат, які є винним або його близькі мали понести.

Заподіяння майнових збитків без ознак розкрадання при відсутність

корисливої мети може розглядатися як цивільно-правовий Делікт.

4. Мотив та мета заподіяння майнової шкоди без ознак розкрадання перебувають у тісному взаємозв'язку. Водночас мотив та мета є самостійними ознаками суб'єктивної сторони даного злочину. За наявності корисливої мети мотив у певних випадках може бути некорисливим.

Таким чином, всі представлені положення переважно визначають правила встановлення форми провини в конкретних видах злочинів. Така різноманітність в описі суб'єктивної сторони складів злочинів справедливо робить його одним із найскладніших інститутів кримінального права не лише з його правозастосування (встановлення у діянні), але й тлумачення.

СПИСОК ВИКОРИСТАНИХ ДЖЕРЕЛ

1. Богонюк Г. І. "Суб'єктивна сторона складів злочинів, які регламентують кримінальну відповідальність за невиконання." *Право. ua* 2 (2015): 108-113.
2. Потяк Вікторія Іванівна. "Суб'єктивна сторона невиконання (угоди) договору про примирення як елемент складу кримінального правопорушення." (2018).
3. Сухонос Віктор Володимирович, Володимир Вікторович Сухонос, and Р. М. Білоконь. "Кримінальне право України. Особлива частина: підручник." (2020).
4. Фріс Павло Львович. "Кримінальне право України. Загальна частина. Підручник. Вид. 3 доп. і перероб." (2018).

ПОНЯТТЯ КРИМІНАЛЬНОГО ПРАВОПОРУШЕННЯ

Чорна Аліна Геннадіївна
Миросенко Оксана Олегівна
Курсант
Дніпропетровський державний
Університет внутрішніх справ
м. Дніпро, Україна

Поняття «злочин», що існувало довгий час в українському законодавстві, на сучасному етапі реформування кримінального законодавства викликало необхідність його переосмислення з метою розмежування кримінальних правопорушень та проступків, внаслідок чого було введено поняття кримінального правопорушення, що включає кримінальні проступки і злочини.

У 2012 р. до Кримінального процесуального кодексу України [2] було введено поняття проступку. Перехідні положення даного Кодексу містили зобов'язання щодо ухвалення відповідного законодавства у цій сфері. Нарешті, з набуттям чинності 1 липня 2020 р. Закону України «Про внесення змін до деяких законодавчих актів України щодо спрощення досудового розслідування окремих категорій кримінальних правопорушень» було закріплене поняття кримінального правопорушення, до якого було включено розподіл кримінально караних діянь на кримінальні проступки і злочини. Предметом таких наукових досліджень виступає або саме правопорушення, або його ознаки, елементи його складу, види, або воно розглядається як підстава юридичної відповідальності або як негативне явище суспільної дійсності, якому вишукуються різні юридичні та організаційні способи запобігання, виявлення, розслідування.

Однак, у сучасній юридичній науці та практиці немає єдиного розуміння правопорушення як фундаментальної юридичної категорії, незважаючи на те, що у загальній теорії права та в галузевих науках ця проблема висвітлена досить повно. Незважаючи на те, що існують самостійні наукові точки зору на різні аспекти теоретичних проблем кримінальних правопорушень, у суспільстві є низка

невирішених питань у цій галузі. Вчені не можуть дійти єдиної думки щодо проблем, пов'язаних з поняттям, видами, диференціацією правопорушень, класифікацією правопорушень та проступків, виходячи з об'єктивних та суб'єктивних сторін кримінального правопорушення, удосконалення можливостей кримінального права.

Усе вищезазначене зумовлює актуальність даної теми. Відповідно до кримінального законодавства України, кримінальним правопорушенням є суспільно небезпечне вольове винне карне діяння (у вигляді дії або бездіяльності), передбачене (заборонене) законом про кримінальну відповідальність, яке має шкідливі наслідки для всього суспільства та окремих його членів, вчинене певним суб'єктом – деліктоздатною та осудною фізичною особою, вину якої у вчиненні кримінального правопорушення було доведено судом.

В Україні за рівнем небезпеки, яку кримінальні правопорушення несуть суспільству, вони поділяються на: кримінальні проступки – правопорушення, які мають низький рівень суспільної небезпеки, не передбачають настання кримінальної відповідальності із призначенням покарання у вигляді позбавлення чи обмеження волі та злочини - правопорушення, з якими пов'язана найбільша небезпека для суспільства і особи; поділяються за ступеню тяжкості на: нетяжкі, тяжкі та особливо тяжкі [4, с.367].

Запровадження нової класифікації кримінальних правопорушень в українське кримінальне законодавство є важливою частиною реформування кримінального права та процесу до вимог реалій життя суспільства. Водночас зміни до кримінального процесуального законодавства залишають багато відкритих питань для всіх учасників кримінального провадження, вирішення яких вимагає використання практичного досвіду зарубіжних країн.

Зокрема, це стосується особливостей кваліфікації кримінального правопорушення. Поняття «кваліфікація кримінального правопорушення» має як мінімум два найчастіше вживані смислові значення. По-перше, кваліфікація є процесом розумової діяльності при здійсненні дізнання, досудового слідства та судового розгляду кримінальної справи. Як процес розумової діяльності

кваліфікація виявляється у виявленні та оцінці доказів у кримінальній справі, аналізі іншої інформації (що не є доказом), що дозволяє судити про відповідність або тотожність діянь та ознаки складу кримінального правопорушення. По-друге, кваліфікація – це результат (власне кваліфікація), що виявляється у точному встановленні ознак досконалої дії та її описи у конкретній нормі Особливої частини КК.

Кримінально-правова кваліфікація є юридичною оцінкою як кримінального правопорушення, так і правомірної поведінки загалом. В теорії кримінального права виділяють наступні підстави кваліфікації кримінальних правопорушень: фактична (інформація про вчинене діяння, яка стала відома відповідним органам і здобута ними в законному порядку), юридична (норма кримінального закону); може мати додаткові підстави у разі недостатності окремо взятої кримінально-правової норми для кваліфікації (інші кримінально-правові норми, нормативні акти інших галузей права, норми моралі, звичаї, правові принципи, загальні уявлення про право). Дотримання принципів кримінально-правової кваліфікації є умовою забезпечення правильних результатів відповідної правозастосовної діяльності.

Однак на практиці мають місце помилки та зловживання при проведенні кримінально-правової кваліфікації, наслідком чого винні особи не притягуються до належної за законом кримінальної відповідальності, або така відповідальність лягає на не винних осіб.

Для сучасної кримінальної політики характерний розвиток у двох напрямках. Перше - гуманізація стосовно осіб, які вперше вчинили кримінальне правопорушення невеликої та середньої тяжкості, а також соціально вразливим групам населення - вагітним та самотнім жінкам, особам, які мають на утриманні неповнолітніх дітей, людей похилого віку. Друге - посилення кримінальної політики щодо осіб, винних у скоєнні тяжких та особливо тяжких кримінальних правопорушень, у тому числі проти неповнолітніх, скоєних у складі організованих злочинних груп, злочинних угруповань, пов'язаних з тероризмом, екстремізмом, що ховаються від кримінального переслідування, а також при

рецидив кримінальних правопорушень. Відповідно до ч. 1 ст. 11 КК України, зміст кримінального правопорушення становлять наступні ознаки: 1) кримінальним правопорушенням визначається лише діяння (дія або бездіяльність), вчинене суб'єктом кримінального правопорушення; 2) суспільна небезпечність; 3) закріплення даного діяння у кримінальному законі; 4) винність діяння; 5) караність діяння, передбачена кримінальним законом.

Вказані ознаки властиві і є обов'язковими стосовно всіх видів кримінальних правопорушень — як кримінальних проступків, так і злочинів. Відсутність хоча б однієї із вказаних ознак цього поняття виключає можливість визнати конкретне діяння в якості кримінального правопорушення, в тому числі в якості кримінального проступку або злочину. Наразі останнім часом у науковій літературі з кримінального права висловлюється позиція щодо виключення зі змісту поняття кримінального правопорушення ознаки «суспільна небезпечність діяння».

Проте саме суспільна небезпечність є підставою для встановлення в законі «кваліфікованих складів кримінальних правопорушень», «спеціальних норм», за допомогою яких реалізується принцип диференціації кримінальної відповідальності тощо.

Саме суспільна небезпечність впливає на встановлення ступеню тяжкості вчиненого кримінального правопорушення (за КК України кримінальні правопорушення поділяються на: нетяжкі (основне покарання у вигляді штрафу в розмірі не більше ніж десять тисяч неоподатковуваних мінімумів доходів громадян або позбавлення волі на строк не більше ніж 5 років); тяжкі (основне покарання у вигляді штрафу в розмірі не більше ніж двадцять п'ять тисяч неоподатковуваних мінімумів доходів громадян або позбавлення волі на строк не більше ніж 10 років); особливо тяжкі (основне покарання у вигляді штрафу в розмірі понад двадцять п'ять тисяч неоподатковуваних мінімумів доходів громадян, позбавлення волі на строк понад десять років або довічного позбавлення волі), що має істотний вплив при призначенні покарання особі, визнаної винною у вчиненні кримінального правопорушення.

Вважаємо, що виключення ознаки «суспільна небезпечність діяння» з поняття «кримінальне правопорушення» і відповідно до цього з понять «кримінальний проступок» та «злочин», є безпідставним. Суттєві складнощі на практиці виникають під час кваліфікації кримінальних проступків, тому що одночасно існують нормативні акти, що часто конкуруватимуть між собою, зокрема КК [1] та Закон про кримінальні проступки.

Звертаючись до досвіду зарубіжних країн у сфері застосування інституту кримінального проступку, можна зазначити, що проступок є різновидом злочинних діянь, поняття якого активно застосовується у практиці кримінального законодавства, проте там немає адміністративного законодавства як в Україні.

Отже, дане питання потребує вирішення шляхом внесення відповідних змін до кримінального та адміністративного законодавства України.

СПИСОК ВИКОРИСТАНИХ ДЖЕРЕЛ

1. Кримінальний кодекс України від 05.04.2001р. №2341-III. З подальшими змінами // Відомості Верховної Ради (ВВР).-2001.-№25-26.-ст.131.

2. Кримінальний процесуальний кодекс України від 03.04.2012 р. № 4651-VI. [Електронний ресурс]. – Режим доступу: <http://zakon3.rada.gov.ua/laws/show/4651-17>

3. Про внесення змін до деяких законодавчих актів України щодо спрощення досудового розслідування окремих категорій кримінальних правопорушень: Закон України від 22.11.2018 р. № 2617-VIII. [Електронний ресурс]. – Режим доступу: <https://zakon.rada.gov.ua/laws/show/2617-19>.

4. Бегма А. П., Муляр Г. В., Ховпун О. С. Кримінальні проступки як новела кримінального та кримінально-процесуального законодавства // Часопис Київського університету права. – 2020. - №2. – С,365-368.

5. Красницький І. В. Запровадження кримінальних проступків: аналіз змін до законодавства / І. В. Красницький, О. П. Горпинюк // Кримінальне та кримінально-процесуальне законодавство у контексті реформи кримінальної юстиції : матеріали наук.-практ. семінару (31.05.2019 р., м. Львів). - Львів.: держ.

ун-т внутр. справ. 2019. - С. 17–21.

6. Круглов О. Щодо поняття кримінального правопорушення / О. Круглов // Вісник пенітенціарної асоціації України. – 2021. - № 2(16). – С.24-32.

7. Ліпіна В. В. Кримінальний проступок у контексті реформування кримінального законодавства / В.В.Ліпіна // «Young Scientist». – 2019. - № 3 (67). – С.157-160.

СПВУЧАСТЬ У КРИМІНАЛЬНОМУ ПРАВОПОРУШЕННІ ЗІ СПЕЦІАЛЬНИМ СУБ'ЄКТОМ

Чорна Аліна Геннадіївна

Викладач кафедри кримінального права та процесу

Пархоменко Кирило Виталійович

Курсант 2 курсу факультету підготовки фахівців

для підрозділів превентивної діяльності

Дніпропетровського державного університету

внутрішніх справ

Запровадження інституту співучасті у науку права та внесення відповідних норм у КУпАП є неминучим. Вважаємо за доцільне встановлення можливості притягнення до відповідальності співучасників спеціального суб'єкта правопорушення; однак неможливе автоматичне притягнення до відповідальності суб'єктів, що входять до групи осіб із суб'єктом, який вчинив правопорушення.

Група осіб, які вчинили адміністративне правопорушення, має бути залучена до відповідальності в рамках однієї справи, що дозволить повніше встановити всі обставини вчинення правопорушення та спростить процедуру; але при цьому покарання кожного з них має визначатися у відповідно до його ролі у вчиненні правопорушення, що не виключає також констатації ексцесу в діях виконавця та з урахуванням обставини, що обтяжує відповідальність, — скоєння правопорушення групою осіб.

Різноголосиця в науці негативно впливає на судову практику, нерідко допускає неточності щодо форми соучастия. Наприклад, співучасть з розподілом ролей часом помилково розцінюється як група осіб за попередньою змовою [3].

Проблеми виникають у процесі викладання курсу кримінального права, більшість студентів вивчення питання формах та видах співучасті становить значну складність. Як нам здається, одна з причин полягає в тому, що вчення про співучасть не повною мірою вдається виконувати пояснювальну функцію - інтерпретувати норми про співучасть з урахуванням їх суттєвих особливостей та у спосіб, доступний розумінню суспільства. Існує необхідність

розробки простий і водночас зручна класифікація співучасті [3].

Через численність класифікацій співучасті, розроблених у доктрині кримінального права, їх аналіз не є можливим без об'єднання подібних точок зору груп. Як правило, класифікація співучасті проводиться фахівцями з опорою на категорії «форма співучасті» та «вид співучасті» [4].

Під формою традиційно розуміється зовнішнє вираз діяльності співучасників, під виглядом – внутрішнє. Однак деякі вчені не використовують поняття «види співучасті», виділяючи лише форми, на підставі відразу двох критеріїв - об'єктивного (спосіб взаємодії співучасників) та суб'єктивного (ступінь узгодженості їх дій), тобто зміст категорії «вид співучасті» включаються зміст категорії «форма співучасті» [1].

В останньому випадку зазвичай виділяється чотири форми співучасті, закріплені у ст. 28 КК. група осіб, група осіб за попередньою змовою, організована група та злочинна спільнота (злочинна організація).

Разом з тим причинний зв'язок при співучасті у злочині, завдяки складній правовій природі цієї форми злочинної діяльності характеризується рядом особливостей, які мають велике практичне значення.

Перша така особливість полягає в тому, що безпосередньою (прямою) причиною настання суспільно небезпечного наслідку злочину є дія або бездіяльність його виконавця. Дії інших співучасників (організатора, підбурювача, посібника) створюють умови для настання суспільно небезпечного наслідку і, таким чином, пов'язані з наслідком не безпосередньо, а за допомогою злочинної діяльності виконавця злочину [4].

В освіті кримінального права соціально визнано, що співучасть не реалізує будь-яких особливих догм кримінальної відповідальності. Реалізація злочину лише однією особою, є наявність дій, скоєних ними – склад підбурювання до скоєння цього злочину, складу співучасті у скоєнні певного вчинку тощо.

Разом з тим, у злочинну діяльність кожного співучасника носить той або інший характер у вчиненні спільного провини. У такому разі незалежно від своєрідності суб'єктивних та об'єктивних особливостей участі всіх їх у скоєнні

злочину помічники отримують кримінальну відповідальність, як шаблон, за один і той же злочин.

Питання про особливості та правові наслідки добровільної відмови співучасників вирішується на підставі положень КК. Специфіка спільної злочинної діяльності обумовлює особливості добровільного відмови співучасників. Добровільна відмова від скоєння злочину одного із співучасників не дає підстав для непрягнення до кримінальної відповідальності інших співучасників.

Відповідно до КК організатор злочину та підбурювач до злочину не підлягають кримінальній відповідальності, якщо ці особи своєчасним повідомленням органам влади або іншими вжитими заходами запобігли доведенню злочину виконавцем до кінця. Пособник злочину не підлягає кримінальній відповідальності, якщо він зробив усе залежне від його заходи, щоб запобігти вчиненню злочину.

СПИСОК ВИКОРИСТАНОЇ ЛІТЕРАТУРИ:

1. Біліченко Валерій. "інститут співучасті в кримінальному праві." The 12 th International scientific and practical conference "Modern science: innovations and prospects"(August 21-23, 2022) SSPG Publish, Stockholm, Sweden. 2022. 308 p.. 2022.

2. Граб М. І., and Н. М. Донцов. "Збільшення переліку видів співучасників в кримінальному законодавстві." Шановні гості, дорогі співробітники, учасники Наукового семінару!: 14.

3. Газукін Микола Васильович. "Проблемні питання співучасті в кримінальному законодавстві: досвід України та країн ЄС."

4. Гонтаренко В. М. Форма співучасті як кримінально-правове поняття. Diss. Вектор, 2020.

ПРОБЛЕМИ ПРИЗНАЧЕННЯ ПОКАРАННЯ ЗА НАЯВНОСТІ ОБСТАВИН, ЩО ПОМ'ЯКШУЮТЬ ПОКАРАННЯ

Чорна Аліна Генадіївна

Викладач кафедри кримінального права та процесу
Дніпропетровського державного університету
внутрішніх справ.

Штанько Ярослав Сергійович

Курсант 2 курсу факультету підготовки фахівців
для підрозділів превентивної діяльності
Дніпропетровського державного університету
внутрішніх справ

Основною проблемою обставин, що пом'якшують покарання, є те, що КК України не конкретизує кримінально-правове значення цих обставин. Вказується лише на їх загальний вплив, виходячи зі змісту встановлених строків, на призначення покарання. Врахування обставин, що пом'якшують відповідальність, дає суду можливість: призначити основне або (та) додаткове покарання ближче до нижньої межі відповідної санкції або в межах мінімальних розмірів санкції; призначити менш суворий вид основного покарання з числа альтернативних покарань, зазначених у відповідній санкції; не призначати додаткового покарання, передбаченого санкцією як альтернативу; за наявності кількох обставин, що істотно знижують тяжкість кримінального правопорушення, враховуючи особу винного, мотивуючи його рішення застосувати положення ст. 69 КК України; за наявності обставин, передбачених пп. 1 і 2 ч. 1 ст. 66 КК України, відсутність обтяжуючих обставин, а при визнанні вини підсудного застосувати положення ст. 69-1 КК України.

Це дає змогу констатувати, що конкретизація кримінально-правового значення пом'якшуючих обставин знаходить пряме вираження лише у ст. 69 та ст. 69-1 КК України. Конкретизація кримінально-правового значення обтяжуючих обставин опосередковано міститься лише у ст. 69-1 КК України. Слід також зазначити, що КК України не вказує на всі обставини, що пом'якшують

покарання, а лише ті, що передбачені пп. 1 і 2 ч. 1 ст. 66 КК України (явка із зізнанням, щире каяття, активне сприяння розкриттю злочину, добровільне відшкодування шкоди, усунення шкоди) при застосуванні ст. 69-1 КК України та тими, майном яких суд визнає істотне зменшення тяжкості злочину при застосуванні ст. 69 КК України. Вплив інших пом'якшуючих обставин на призначення покарання в чинному КК залишається невизначеним.

Для вирішення цих та інших не менш спірних питань на перший план висувається необхідність подальшої конкретизації обставин, що пом'якшують, покарання, визначення їх впливу на ступінь покарання та розробки критеріїв. призначення покарання за наявності як пом'якшуючих, так і обтяжуючих обставин у кримінальному провадженні тощо.

У юридичній літературі слід зазначити, що існують різні підходи до необхідності законодавчого конкретизації кримінально-правового значення обставин, що пом'якшують та обтяжують покарання. Прихильники ідеї конкретизації вважають, що формалізована законодавча оцінка юридичного значення обставин є більш прийнятною, ніж оцінка цих обставин кожним суддею на основі їх правосвідомості, оскільки лише конкретизація юридичного значення пом'якшення та обтяжуючих обставин закон може забезпечити їх уніфікований і послідовний розгляд у різних ситуаціях [1, с. 5-6]. Противники цієї ідеї вважають, що її сприйняття ускладнило б діяльність суду, внесло б у цю діяльність шкідливі для правосуддя елементи формалізму [2, с. 119-120].

Прихильники напряму конкретизації обставин, що пом'якшують та обтяжують покарання, пропонують різні варіанти. Наприклад, Т. В. Сахарук пише, що в юридичній літературі існувала думка про доцільність покладення на суддю обов'язку вказати у вироку, яке покарання слід призначити винному, не враховуючи певних пом'якшуючих та обтяжуючих обставин, а також потім – з урахуванням цих обставин [3, с. 180].

Висловлювалась ідея закріпити в кримінальному законі формалізовані критерії впливу окремих пом'якшуючих та обтяжуючих обставин на вид і строк (розмір) покарання. Так, С. Г. Арапіді також поряд із пом'якшувальними

обставинами, що мають загальний характер і враховуються при індивідуалізації, виділив «особливі» пом'якшувальні обставини, з наявністю яких законодавець має пов'язати зміну вибору покарання [4, с. 151].

Визначити вплив обставин, що пом'якшують та обтяжують покарання, на строк або розмір покарання утруднено за відсутності законодавчого критерію, за яким слід змінити вирок. Необхідно визначити вихідну точку (початкову міру покарання) - строк або розмір покарання, з якого можна було б виходити в бік пом'якшення чи посилення. Виникає питання: де має розташовуватися ця «вихідна міра покарання»: на мінімумі, на максимумі чи десь між полярними точками санкції? Враховуючи досить широкий діапазон санкцій, перші два показники навряд чи будуть служити «первинною мірою покарання».

О.В.Татарінова вважає, що за наявності лише пом'якшуючих обставин строк або розмір покарання має «перейти» від «вихідної міри покарання» до мінімального строку чи розміру покарання, а за наявності лише обтяжуючих обставин – від «вихідної міри покарання». оригінальна міра покарання «до максимального строку або розміру покарання» [5, с. 110]. За наявності як пом'якшуючих, так і обтяжуючих обставин строк або розмір покарання мають дорівнювати «вихідній мірі покарання» (за їх рівну кількість) або бути близькими до неї (конкретний строк чи розмір, близький до «вихідної міри покарання» покарання», призначається судом на власний розсуд залежно від пропорційного співвідношення кількості обставин, що пом'якшують та обтяжують покарання).

СПИСОК ВИКОРИСТАНИХ ДЖЕРЕЛ

1. Севастьянов А. П. Пределы судейского усмотрения при назначении наказания : автореф. дис. на соискание науч. степени канд. юрид. наук / спец. 12.00.08. Красноярск, 2004. 23 с.
2. Соловьев А. Д. Вопросы применения наказания по советскому уголовному праву / А. Д. Соловьев. М. : Госюриздат, 1958. 204 с.
3. Сахарук Т. В. Загальні засади призначення покарання за кримінальним правом України та зарубіжних країн : порівняльний аналіз / дис. ... канд. юрид.

наук II 12.00.08. Х., 2006. 226 с.

4. Арапиди С. Г. Назначение наказания при наличии смягчающих обстоятельств : законодательная регламентация и проблема индивидуализации : дис. ... канд. юрид. наук: 12.00.08. М., 2005. 173 с.

5. Татаринова О. В. Призначення покарання за наявності обставин, що пом'якшують та обтяжують покарання, та деякі проблеми врахування суддівського розсуду. *Судова та слідча практика в Україні*. 2016. № 1. С. 104-111.

ФІЗИЧНІ ТА ЮРИДИЧНІ ОСОБИ ЯК СУБ'ЄКТИ ЦИВІЛЬНОГО ПРАВА

Чурило Кирило Віталійович

здобувач вищої освіти 2 курсу
спеціальність 262«Правоохоронна діяльність»
факультету підготовки фахівців
для підрозділів кримінальної поліції

Логінова Марина Вікторівна,

викладач кафедри цивільного права та процесу
Дніпропетровського державного університету внутрішніх справ

Насамперед необхідно зазначити, що фізичні та юридичні особи, які вступають між собою в цивільно-правові відносини з приводу майна та особистих немайнових благ є суб'єктами цивільно-правових відносин. Також хотілось би додати про те, що в окремих випадках суб'єктом зазначених відносин може бути держава.

Поняття суб'єктів цивільних процесуальних правовідносин у вітчизняній науковій літературі тлумачиться просто та однотипно. Наприклад ось так: суб'єктами цивільних процесуальних правовідносин є учасники процесуальних відносин, які виникають у суді з приводу розгляду і вирішення цивільних справ.

При цьому, юридична особа – спеціальна юридична конструкція, яка надає можливість виражати колективний інтерес фізичних осіб від імені однієї особи і тим самим персоніфікувати цивільні відносини.

Найбільш придатною для пояснення сутності юридичної особи є теорія соціальної реальності такий підхід достатньо адекватно відображає сучасне розуміння природного права фізичних осіб об'єднуватися в організації і, таким чином, захищати й реалізовувати свої права у різних сферах, передусім у цивільних відносинах [1, с.60].

Цивільна процесуальна правоздатність суб'єктів, які беруть участь у справі та суб'єктів, які сприяють судовому розгляду та вирішенню справи, притаманна усім фізичним та юридичним особам. Тобто, будь-яка фізична і юридична особа має цивільні процесуальні права та обов'язки, і може їх реалізовувати у цивільних

процесуальних правовідносинах.

Категорія «правова суб'єктність», на нашу думку, відображає визначальний вплив об'єктивного права на суб'єктів суспільних відносин, які внаслідок цього стають «суб'єктами права», «учасниками правовідносин», «носіями правових статусів» тощо.

Зокрема, правова суб'єктність є утвореним об'єктивним правом змістом, який наповнює персоналізовану, вольову й активну форму під назвою «суб'єкт права» [2, с.186].

Правосуб'єктність реалізується у конкретних правових відносинах, тобто, дана категорія, яка характеризує суб'єктів, пов'язується саме із вступом у цивільні процесуальні правовідносини.

З-поміж іншого, слід констатувати той факт, що у правових відносинах реалізуються суб'єктивні юридичні права та обов'язки, повноваження та юридична відповідальність.

Найбільш рельєфно становлення та динаміка правової суб'єктності виявляються на прикладі правосуб'єктності фізичної особи, менш очевидно – у правосуб'єктності юридичних осіб, оскільки останні не обмежені строком існування та можуть модифікувати свою правову суб'єктність відповідно до зміни їх внутрішньої та зовнішньої ситуації.

Однак поле таких модифікацій звужується особливим форматом правосуб'єктності юридичної особи, яка завжди є спеціальною (а часто і виключною).

Динаміка правосуб'єктності територіальних громад, порівняно з особами, є більш складною, оскільки вона відбувається не стільки у громаді, скільки у системі створених нею органів (юридичних осіб і фізичних осіб із власною волею, наділених з метою здійснення місцевого самоврядування цільовою й автономною публічною правосуб'єктністю).

Крім цього, на правосуб'єктність територіальних громад і їх органів впливає воля держави й Українського народу загалом, у т. ч. шляхом її закріплення у законодавстві.

Підсумовуючи, варто зазначити, що суб'єктами цивільних процесуальних відносин є суд, індивідуальні й колективні суб'єкти права, держава та її структурні одиниці, а також соціальні спільноти, яким належить активна роль у процесі цивільного судочинства, та які виступають реалізаторами специфічних юридичних властивостей - суб'єктивних юридичних прав та обов'язків, повноважень та юридичної відповідальності, що знаходить свою реалізацію у вступі в цивільне процесуальне правовідношення та використанні в них своєї правосуб'єктності.

СПИСОК ВИКОРИСТАНИХ ДЖЕРЕЛ:

1. Коструба А. В. Інтегративна теорія сутності юридичної особи // Актуальні проблеми приватного права : матеріали наук.-практ. Конф., присвяч. 96-й річниці з дня народження д-ра юрид. Наук, проф., чл.-кор. АН УРСР В. П. Маслова : Харків, 14 лют. 2018 р. — Харків : Право, 2018. С. 60-62.

2. Цивільне процесуальне право України (Загальна частина): підруч. / О. В. Гетманцев, Л. А. Кондрат'єва, Л. А. Остафійчук, А. Л. Паскар, І. Ю. Татулич; за ред. О. В. Гетманцева. Чернівці: Чернівець. нац. ун-т ім. Ю. Федьковича, 2022, 412 с.

ОСОБЛИВОСТІ ВИКОНАННЯ ПОКАРАНЬ У ВИГЛЯДІ ПОЗБАВЛЕННЯ ВОЛІ В УКРАЇНІ

Шандра Сергій Вікторович

студент

Хмельницького університету управління та права
імені Леоніда Юзькова
м. Хмельницький, Україна

Вступ. Відомо, що сучасний етап розвитку світового суспільства відзначається все більшою гуманізацією його соціально-економічної моделі. В цьому контексті великого значення набуває вирішення питань додержання законності та правового порядку в громадянському суспільстві, утвердження людини з усіма її особливостями та умовами існування як його головної цінності. Всі означені завдання потребують вирішення від юридичної науки, зокрема висувують на передній план права та свободи людини, як особливий об'єкт захисту. Адже для імперативні методи регулювання даних відносин передбачають не тільки збереження та відновлення прав однієї особи, а й звуження для прав та свобод іншої (правопорушника).

Відповідно, питання аналізу законодавчих положень, що стосуються покарань у вигляді позбавлення волі в рамках кримінально-виконавчого права України набувають актуальності. Дослідження в цій сфері зосереджуються навколо потреби приведення існуючого законодавства у відповідність з рівнем суспільного розвитку, його соціальними та економічними потребами, необхідністю політико-правового росту держави [4, с. 75]. До нього спонукають також існуючі міжнародно-правові договори, які встановлюють стандарти поведіння з ув'язненими та засудженими, що підтверджують загальносвітову тенденцію збільшення контролю над кримінально-виконавчими органами.

Мета роботи. З означеної суми фактів виникає необхідність приділити особливу увагу саме позбавленню волі набуває змісту, якщо звернутися до його великого впливу на засудженого. Ізоляція від суспільства разом із іншими

покараними особами здатна змінити психологічні та культурні характеристики особистості. Відповідно слід виважено використовувати даний засіб обмеження прав і свобод людини, та регулювати його з боку найбільшої можливої гуманності та демократизму. Дані положення також визнаються власне Кримінально-виконавчим кодексом України, центром вітчизняного кримінально-виконавчого права [1, с. 1] в його статті 5. Наукової доробки потребує саме окреслення сутності виконання покарання у вигляді позбавлення волі в Україні, щоб віднайти його характерні особливості, наблизити його до ідеалу правового регулювання в доктринальному баченні.

Матеріали та методи. Визначивши мотиви розгляду особливостей покарання у вигляді позбавлення волі у національному законодавстві розпочнемо виділяти їх. Звертаючись до аналізу українського закону не можливо обійти можливість порівняти його положення з іноземними аналогами. Значний доробок в цій сфері здійснили Шевченко А. Є. та Біба Ю. В., які проаналізували відмінності виконання покарання у вигляді позбавлення волі між законодавством України та Норвегії [2, 84].

Вчені виділили наступні лінії конфлікту між поглядами законодавців: вітчизняне законодавство містить три форми прогресивної системи виконання покарань у вигляді позбавлення волі; правова природа підстав зміни умов тримання засуджених до позбавлення волі в Норвегії є законним інтересом, а в Україні – правом; відрізняються суб'єкти прийняття рішень про умовно-дострокове звільнення та його матеріальні, формальні підстави.

Розкриємо означені відмінності окремо для повного розуміння. Менша кількість форм прогресивної системи виконання покарань у вигляді позбавлення волі пов'язана з відсутністю в Норвегії покарання у вигляді обмеження волі. Відповідно наявність обмеження волі в рамках українського законодавства створює цей цікавий прецедент.

Результати та обговорення. Правова природа переведення засудженого до покарання у вигляді позбавлення волі до меншого режиму тримання є питанням доктринального значення. Адже в даному випадку іноземне право автоматично

сприймає даний механізм, як необхідний для дотримання прав засудженого, а національне створює додаткову перепону. Крім некомпетентності засуджених в виділеній сфері питань, її утворює організаційний механізм – потреба окремо звертатися та вирішувати цю ситуацію в рамках системи виконання покарань зсередини. До цього також слід додати відмінність суб'єктів, які приймають рішення про умовно-дострокове звільнення осіб, що відбувають покарання у вигляді позбавлення волі. Адже вирішення цього питання в судовому порядку в праві України дає можливість для більшої незалежності даного процесу від пенітенціарних органів, проте утруднює його процедуру [3, с. 75]. Відтак цей аспект можна сприймати, як спірний, якщо врахувати ще формальні обмеження умовно-дострокового звільнення (відбуття засудженим визначеної частини строку покарання).

Висновки. Проаналізувавши визначені особливості, слід підвести підсумки. Сучасне українське кримінально-виконавче законодавство характеризується трансформацією [5, с. 105], а саме ціннісним переходом, який спостерігається в відмінностях від іноземного та міжнародного регулювання виконання покарання у вигляді позбавлення волі. Вказані вище особливості, зокрема формалізм, щодо необхідності обов'язкового відбуття певної частини покарання виділяють каральну рису наявної кримінально-виконавчої системи. В той же час додаткова форма прогресивної системи виконання покарань у вигляді позбавлення волі дозволяє оцінити рух в бік його гуманізації. В свою чергу дані формальні зсуви не змінюють самого відношення до суб'єкта засудженого, що ми фіксуємо в правовій природі підстав до зміни умов тримання особи засудженої до позбавлення волі. Відповідно на сьогоднішній день ми спостерігаємо розвиток гуманістичних тенденцій в кримінально-виконавчому праві України, в той же час зберігаються давні каральні риси та формалізм.

Даний етап вимагає поступу в бік виправлення самого відношення до засуджених до покарання у вигляді позбавлення волі осіб, захист їх інтересів в процесі виконання покарань.

ВИКОРИСТАНІ ДЖЕРЕЛА:

1. Кримінально-виконавчий кодекс України: Закон України від 11.07.2003р. № 1129-IV. Відомості Верховної Ради України. 2004. № 3–4. Ст. 21.
2. Пузирьов М. С. (2017). Порівняльний аналіз застосування прогресивної системи виконання покарання у вигляді позбавлення волі на певний строк в Україні та Норвегії. *Науковий вісник Міжнародного гуманітарного університету. Серія: Юриспруденція*, (26), 82-85.
3. Трубников В. М. (2002). Умовно-дострокове звільнення від відбування покарання. *Вісник Харківського національного університету внутрішніх справ*, (19), 73-81.
4. Шевченко А., & Біба, Ю. (2019). Періодизація змін у кримінально-виконавчому законодавстві щодо виконання покарань у виді позбавлення волі в Україні в період незалежності. *Вісник Пенітенціарної асоціації України*, (1), 74-82.
5. Шкута О. О. (2018). Теоретико-прикладні засади функціонування кримінально-виконавчої системи України.

ГРОШІ ТА ЦІННІ ПАПЕРИ. ВПРОВАДЖЕННЯ КРИПТОВАЛЮТИ В УКРАЇНІ

Шепеленко Діана Костянтинівна
Курсантка 2-го курсу н.г. ДР-145 ННІ
права та підготовки фахівців
для підрозділів національної поліції

Резворович Кристина Русланівна,
доктор юридичних наук,
доцент кафедри цивільного права та процесу
Дніпропетровського державного університету
внутрішніх справ,
Україна

Вступ. Сьогодні ринкові відносини та розвиток економіки країни сприяють досить часто у цивільному обороті застосовувати цінні папери для розрахунків, чи як заставу по кредитах чи платежах.

Сучасне законодавство та наука цивільного права відносить готівку до особливого різновиду речей. При цьому, в сучасне законодавство не має вказівки на те, чи є об'єктами цивільних прав так звані електронні гроші. На це питання відсутня єдина думка у науці цивільного права. Вказане питання стає найактуальнішим, якщо розглядати питання про правовий статус грошей та права власності на них при їх внесенні на банківський рахунок [1].

Згідно ст.3 ЗУ “Про цінні папери та фондовий ринок” обліковий запис на рахунку у системі депозитарного обліку цінних паперів є бездокументарним цінним папером. [4].

З сенсу чинного законодавства бачимо, що друга точка зору є точнішою. Це пов'язано з тим, що у чинному законодавстві відсутні правові норми, що вказують на те, що у разі внесення готівкових коштів на банківський рахунок клієнт передає право власності на них банку. Більше того, згідно зі ЦК однією з підстав припинення права власності визнається відчуження майна власником. В свою чергу, згідно зі ЦК однією з підстав набуття права власності визнаються

правочини, що передбачають відчуження майна [4].

У зв'язку зі швидкісним розвитком ІТ-технологій в Україні постає питання використання криптовалюти в якості платіжного засобу та взаєморозрахунків. Хоча в країні були спроби легалізувати віртуальну валюту, але жодна з них так і не справдилася. НБУ затвердив, що єдиним законним платіжним засобом є гривня. “Згідно з Конституцією України (стаття 99), Цивільним кодексом України (стаття 192), Законом України "Про платіжні системи та переказ коштів в Україні" (стаття 3) та Декретом Кабінету Міністрів України від 19.02.93 № 15-93 "Про систему валютного регулювання і валютного контролю" (стаття 3) гривня як грошова одиниця України є єдиним законним платіжним засобом в Україні, приймається усіма фізичними і юридичними особами без будь-яких обмежень на всій території України для проведення переказів та розрахунків” [5]. Оскільки використання криптовалюти не перебуває під контролем держави збільшуються ризики в сфері протидії легалізації доходів отриманих злочинним шляхом. Такі ознаки цифрової валюти як децентралізація, анонімність та захист даних за допомогою кодів створюють підґрунтя для протиправних дій, відмивання злочинних доходів, фінансування тероризму та поширення корупції. Система цифрової валюти має вагомі недоліки, в наслідок яких особи мають можливості ухилитися від оподаткування, приховують свої доходи, здійснюють нелегальні анонімні операції, поширюється тіньова економіка, неможливо здійснити фінансовий моніторинг та зупинити операції за рахунками.

Хотілося б розглянути зарубіжний досвід країн (Таїланд, В'єтнам, Еквадор, Болівія, Бангладеш) [4, с. 125] в яких емісія та участь у обороті криптовалюти є незаконними, що зумовлено суворим законодавством (криптовалюту вважають грошовим сурогатом, оскільки вона не має статусу єдино дозволеного законного засобу платежу) та мотивовано державними інтересами (протидія відтоку капіталу, боротьба з фінансуванням тероризму).

Існує і «половинчастий» підхід. Так, Центральний банк Китаю дозволяє угоди з цифровим активом для приватних осіб, але забороняє їх для фінансових установ і не визнає грошових властивостей криптовалюти, визначаючи її лише як

актив [2]. У країні запроваджено заборона проведення ICO1 та діяльність криптовалютних бірж [3].

В деяких країнах цифрова валюта є законною і визнається валютним активом.

Вперше криптовалюта почала функціонувати в Японії. В 2016 році був прийнятий законопроект, який врегулював діяльність валютних бірж. А вже в 2017 році біткоїн був визнаний офіційним платіжним засобом.

Необхідно розглянути регулювання використання цифрової валюти у Новій Зеландії. Управління з фінансового регулювання і нагляду Нової Зеландії прирівняло операції з криптовалютою до операції з цінними паперами. Також постачальники криптовалютних послуг зобов'язані виконувати юридичні зобов'язання і бути зареєстрованими в Реєстрі постачальників фінансових послуг. Крім того, управління зазначає необхідність інформування споживачів про нестабільність вартості криптовалюти і, що вона не використовується, як законний платіжний засіб.

В Канаді регулювання криптовалюти здійснюється дещо краще. Тут вже цифрова валюта перебуває в ролі засобу оплати. Парламент Канади запропонував зобов'язання для криптовалютних бірж, а саме: криптовалютні біржі мають реєструватися як фінансові установи в центрі аналізу фінансових операцій та звітів Канади; дотримуватися законів щодо легалізації доходів. Важливою умовою дії таких бірж є те, що банкам заборонено відкривати на них рахунки, якщо вони не зареєструвалися в центрі аналізу фінансових операцій та звітів Канади. Поряд з цим, в Канаді криптовалюта підлягає оподаткуванню і використовується як оплата праці, все це вирізняє країну серед інших країн з фактичним використанням цифрової валюти.

Таким чином, у світі накопичено досить великий обсяг нормативно-правової бази, що визначає на основі різних підходів правову природу криптовалюти та регулюючої сфери її обороту

Причому йде активний процес її створення, який з кожним роком прискорюється. Тим часом Україна, будучи дуже перспективною країною для

розвитку ІТ-технологій, в даний час знаходиться на периферії даної загальносвітової тенденції: досі не прийняті закони, що встановлюють загальні принципи регламентації галузі суспільних відносин, пов'язаних з використанням передових інформаційних технологій та заснованої на них криптовалютної промисловості.

Крім того, розуміння цифрових прав як самостійний об'єкт цивільних прав може бути недоцільним, оскільки, згідно з визначенням, даним у законопроекті, вони фактично оголошуються електронною формою (способом) фіксації традиційних майнових прав, а чи не принципово новим видом прав.

Вводиться конструкція «права на право», коли визнаються права на цифровий актив, який сам собою також є правом на об'єкти цивільних прав, що суперечить юридичній, що склалася практиці. Крім цього, щодо цифрових прав не встановлюється конкретного обмеження тих майнових прав, які вони можуть засвідчувати (це дозволяє фіксувати, наприклад, право оренди), що є неприпустимим.

Висновки. У сфері криптовалютних відносин і надалі будуть існувати суперечки, в яких фізичні та юридичні особи потребуватимуть захисту своїх прав. І відсутність правової бази стосовно врегулювання таких відносин в Україні значно ускладнює процес захисту суб'єктів цивільного права. Тому фізичні та юридичні особи можуть використовувати цифрову валюту для ведення бізнесу та здійснення платіжних операцій на власний ризик без можливості правового захисту з боку держави, оскільки в законодавстві України офіційно не закріплено законне використання такої валюти.

Підсумковуючи, можна сказати, що здійснення регулювання криптовалюти є особливістю кожної країни, і з подальшим розвитком ІТ-технологій і законодавства держав прогноуються позитивні зміни в офіційному впровадженні цифрової валюти. Для України, перспективним кроком в сферу віртуальної валюти буде закріплення в законодавстві обміну криптовалюти, для початку. Обмін криптовалюти - достатньо зважений й обережний підхід до цієї сфери, який практикує більшість країн. Україна має і надалі працювати над формування

правового регулювання та забезпечення використання криптовалюти.

СПИСОК ВИКОРИСТАНОЇ ЛІТЕРАТУРИ:

1. Великанова М. М. "Ризик та цивільно-правова відповідальність: огляд доктринальних підходів щодо проблеми їх співвідношення." Часопис Київського університету права 1 (2018): 132-135.
2. Земскова О. В. "Цивільно-правова відповідальність за договором перевезення небезпечних вантажів." (2019).
3. Микитин, Віталій Ігорович. Цивільно-правова відповідальність за порушення майнових прав інтелектуальної власності. Diss. 2016.
4. Ониськів Б. П., and Н. М. Грабар. "ЦІННІ ПАПЕРИ ЯК ОБ'ЄКТ ЦИВІЛЬНОГО ПРАВА." Рекомендовано до поширення через мережу Інтернет Вченою радою Інституту права Львівського державного університету внутрішніх справ (протокол від 10 листопада 2021 року № 4): 180.
5. Національний банк України від 10.11.2014. Роз'яснення щодо правомірності використання в Україні "віртуальної валюти/криптовалюти" Bitcoin. URL: <https://zakon.rada.gov.ua/laws/show/n0435500-14#Text>

ЯК ВПЛИВАЄ ВОЄННИЙ СТАН НА ЦИВІЛЬНЕ ПРАВО?

Шинкаренко Данило Олександрович

здобувач вищої освіти 2 курсу
спеціальність 262«Правоохоронна діяльність»
факультету підготовки фахівців
для підрозділів кримінальної поліції

Логінова Марина Вікторівна,

викладач кафедри цивільного права та процесу
Дніпропетровського державного університету внутрішніх справ

Вирішуючи проблему зв'язку цивільних відносин і галузі цивільного права з війною, необхідно враховувати, що цивільне право є як результатом розвитку всього суспільства, так і в той же час дороговказом його подальшої еволюції в рівень відносин між юридично рівноправними суб'єктами, в тому числі в економічній площині. З одного боку, в положеннях об'єктивного цивільного права закріплено результат еволюції суспільства, досвід поколінь і звичаї людства.

Досить потужним поштовхом для перегляду існуючих положень цивільного законодавства, а також для запровадження нових моделей поведінки учасників цивільних відносин є саме глобальні виклики соціально-економічного, епідеміологічного, природного чи геополітичного характеру, такі як війна. І незважаючи на те, що на рівні наукових положень і в суспільстві загалом розуміння війни набуло поширення переважно як глобального протистояння, зокрема міждержавного, при більш прискіпливому погляді її зв'язок із цивільним правом і цивільними правовідносинами є цілком зрозуміло. Такий зв'язок просто не може не існувати в силу описаної вище специфіки цивільного права, а отже, і цивільних відносин, які регулюються його положеннями. І хоча якісний рівень зв'язку цивільних правовідносин і цивільного права з війною не завжди був однорідним і характеризувався більшим чи меншим врахуванням суб'єктом нормотворення відповідної обставини при проектуванні моделей поведінки учасників таких правовідносин, все ж таки, як правило, війна не була однорідною. такий зв'язок існував завжди. Звичайно, на феноменальному рівні вплив

цивільного права і цивільних правовідносин, зокрема цивільного обігу в цілому, на війну менший, ніж вплив війни на них. Тобто, як правило, сам факт існування цивільного права чи виникнення, розвитку та припинення цивільного правовідносини певного виду не впливає на війну як подію. При цьому майже завжди війна зачіпає як цивільні відносини, так і цивільне право. Однак слід визнати, що такий вплив може бути обопільним [1].

Як можливий фактор впливу цивільних правовідносин і цивільного права на факт початку збройної агресії може виступати інструментальна специфіка цивільного права, зокрема сукупність способів і способів забезпечення господарського обороту. В історії відомі випадки, коли внаслідок політичних змін у певній державі суб'єкт нормотворення, реалізуючи нові програмні завдання, починав використовувати цивільне право як інструмент перерозподілу економічних благ, що створювало передумови для початку військового протистояння. Наприклад, експропріація радянською владою, починаючи з 1919 р., активів, у тому числі іноземних компаній, розташованих у Росії, створила реальні передумови для можливого збройного протистояння з іншими державами в пошуках вирішення цієї проблеми. І хоча такі кроки не призвели до міждержавного збройного конфлікту, вони посилили градус напруженості у відносинах з іншими державами. Дійсно, таким чином об'єкти права власності були безоплатно позбавлені об'єктів права власності для досить широких верств населення та значної кількості юридичних осіб [2].

Проте більш показовим прикладом використання цивільно-правових інструментів регулювання майнових відносин, що сприяло формуванню передумов міждержавного збройного протистояння, стали події під назвою «націоналізація Суецького каналу», пов'язані з передачею Влада Єгипту визнала державною власністю компанії, що керують каналом і належать іноземцям. Ці події відбулися в 1956 році і призвели до збройного протистояння, в якому з одного боку брали участь Великобританія, Франція та Ізраїль, а з іншого - Єгипет. Пізніше цей процес отримав назву «Суецької кризи», «Синайської війни» або «Синайської операції».

Очевидно, що в даному випадку були застосовані цивільно-правові механізми, що забезпечують перехід права власності на об'єкти цивільних прав, які ґрунтуються на акті суб'єкта публічної адміністрації, для забезпечення такого переходу на користь держави, на території якої об'єкт націоналізації фактично знаходився. Саме це призвело до наведених вище результатів.

Також передумовою для виникнення конфлікту, який може призвести до збройного зіткнення, можуть бути встановлені в державі правила цивільного обігу певних товарів, наприклад, вилучення товару у виробника, який працює на території певної країни. країні, що може завдати економічній шкоди такій країні. Хоча, як правило, на практиці такі дії призводять до «дзеркальної» реакції відповідної держави, яка загалом зводиться до економічного взаємовпливу. Разом з тим більш глибоким є вплив війни на цивільні відносини та цивільний обіг. З одного боку, війна може призвести до негативних наслідків для життя та здоров'я людей або завдати матеріальної шкоди [3].

Також збройний конфлікт порушує економічні відносини, що виникають, оскільки зникає можливість виконання певних домовленостей, зокрема, на території, де ведуться бойові дії. З іншого боку, війна, як і будь-який конфлікт, може сприяти мобілізації зусиль як окремих людей, так і галузей, пов'язаних з оборонним комплексом. Це сприяє перерозподілу структури цивільного обороту, а також визначає обсяг того чи іншого виду цивільних відносин у їх загальному масиві. Адже цілком закономірно, що під час збройного конфлікту збільшується кількість позадоговірних відносин, пов'язаних із завданням деліктної шкоди, а в цивільному обігу починають переважати товари медичного призначення, а також товари, роботи та послуги подвійного призначення.

В сучасних умовах війна як широкомасштабне міждержавне збройне протистояння, яке може супроводжуватися заподіянням шкоди життю та здоров'ю громадян, майну фізичних осіб, юридичних осіб держави чи територіальних громад, а також загалом економічними заходами сторін руйнування економічної інфраструктури, а також встановлення нових економічних зв'язків і спрощення чи навпаки ускладнення цивільно-правових

процедур вказує на цікавий погляд на проблему. Як ми зазначали, війна є досить давнім парадоксом, як і цивільні справи.

У зв'язку з цим, будучи тісно пов'язаним з повсякденним життям суспільства і переплітаючись із суспільною свідомістю, досвідом і прагненнями, цивільне право просто не може не бути пов'язане з такими важливими обставинами життя суспільства, як війна. Проблема лише в тому, наскільки норми цивільного законодавства враховують війну як збройний конфлікт, як обставини правової дійсності, а також регулюють пов'язані з нею відносини.

Чи абстрагується цивільне право від цієї проблеми і чи варто абстрагуватися, чи навпаки, будучи однією з давніх галузей права, воно повинно всебічно враховувати цю обставину і визначати моделі поведінки учасників цивільних відносин, враховуючи, зокрема ймовірність збройного конфлікту (в т.ч. міждержавного характеру), а якщо має бути, то в чому полягає сфера такого «обліку», а отже й регулювання відповідних відносин? Враховуючи викладений вище нерозривний зв'язок між цивільними відносинами та суспільством, суспільні відносини, врегульовані нормами цивільного права, а також власне об'єктивне цивільне право як інструмент регулювання суспільних відносин не можна розглядати, абстрагуючись від можливої великої масштабне збройне протистояння між державами чи іншими суб'єктами, наприклад, всередині держави, ігноруючи можливий вплив збройного конфлікту на суб'єктивні цивільні права та охоронювані законом інтереси осіб, порядок здійснення таких прав і задоволення інтересів, відповідно, а також на динаміку, тобто виникнення, розвиток і припинення цивільних правовідносин у цілому.

Незважаючи на те, що цивільне право є переважно галуззю права мирного часу, воно не може і не повинно закривати очі на можливий збройний конфлікт або відводити від нього погляд. Проблема полягає лише в тому, які аспекти впливу війни на цивільні відносини можуть бути враховані цивільним правом, а отже, які аспекти цих відносин мають бути врегульовані. Такий міцний зв'язок суспільства з цивільним правом обумовлює необхідність розгляду загальних тенденцій їх розвитку з урахуванням чинника, в тому числі конкретної

широкомасштабної збройної агресії Росії проти України.

СПИСОК ВИКОРИСТАНИХ ДЖЕРЕЛ

1. Hussein A. F. F., Al-Mamary Y. H. S. Conflicts: Their Types, And Their Negative And Possitive Effects On Organizations. International Journal of Scientific & Technology Research. 2019. Vol. 8, Issue 8. P. 12.

2. Єрмоленко В. Розмежування майнових правовідносин та законівідносин: методологічні аспекти. Підприємство, госп-во і право. 2005. № 11. С. 65.

3. Сірий С. Сутність понять «локальна війна» і «воєнний конфлікт» та їх типологія. Політичний менеджмент. 2006. № 4 . С. 128.

ДІЯЛЬНІСТЬ НАЦІОНАЛЬНОЇ ПОЛІЦІЇ ЯК СУБ'ЄКТА СЕКТОРА БЕЗПЕКИ І ОБОРОНИ ПІД ЧАС ВОЄННОГО СТАНУ

Широкий Богдан Віталійович
здобувач вищої освіти 2 курсу
факультету підготовки фахівців
для підрозділів кримінальної поліції
спеціальність 262
Правоохоронна діяльність
Науковий керівник:
Захарченко Олександр Валерійович
викладач кафедри
адміністративно юрисдикційної діяльності
Дніпропетровського державного
університету внутрішніх справ

В умовах сьогодення під час виникнення надзвичайних ситуацій спостерігається велика кількість злочинів та правопорушень, порушення публічного порядку та безпеки.

Безпека як феномен розглядалася в історії людства як неодмінна властивість прав особистості поряд з поняттями «свобода», «власність», «праця», представляючись базовою цінністю, що забезпечує гарантії суспільства щодо його найбільш продуктивних та законослухняним членам.

Словник визначає, що небезпеки, запобігання яких і створюється безпека в країні, представляють три категорії: деякі з них можуть загрожувати як окремій особі, так і цілому суспільству та державі; інші - безпосередньо уряду; треті - переважно окремому громадянину. Таким чином, безпека являє собою умови, що забезпечують захист об'єкта від впливу зовнішніх та внутрішніх факторів, що викликають негативні наслідки для існування та розвитку об'єкта.

Безпека виступає реакцією на суб'єктивно трактований фактор небезпеки, оцінка якого здійснюється у міру готовності суб'єкта протистояти цьому фактору. Діагностувати цю готовність можна як можливість нейтралізувати загрозу, пристосуватися до неї чи просто уникнути її негативного впливу.

Організаційна структура системи забезпечення суспільної безпеки як органічна частина єдиної державної системи національної безпеки являє собою засновану на поділі компетенції та функцій і об'єднану за допомогою комунікаційних зв'язків сукупність суб'єктів управління. Вона відображає механізм їх взаємодії, оптимальність побудови та функціонування та забезпечує завершеність того чи іншого управлінського циклу.

Складний характер забезпечення суспільної безпеки не передбачає лише відповідну організаційну структуру, а й адекватну їй систему суб'єктів управління, наділених необхідними, зокрема, адміністративними та іншими повноваженнями [4].

Суб'єктами забезпечення громадської безпеки є: держава, органи публічної влади (місцевого самоврядування), громадські та інші організації та об'єднання, а також громадяни.

Основну відповідальність за стан суспільної безпеки несе держава, яка здійснює функції її забезпечення через органи законодавчої, виконавчої та судової влади на федеральному, регіональному та місцевому рівнях управління [1].

Забезпечення публічного порядку та безпеки, охорони життя, здоров'я, прав, свобод і законних інтересів громадян під час виникнення надзвичайних ситуацій на території України здійснюється силами і засобами підрозділів Національної поліції, які розробляють і здійснюють заходи щодо запобігання та розкриття розкрадань всіх видів власності, викрадень транспортних засобів, а також запобігають пограбуванню осіб, які загинули чи постраждали внаслідок надзвичайної ситуації [2,3].

До питань місцевого значення міського округу відносяться (ст. 16): у запобіганні та ліквідації наслідків надзвичайних ситуацій у межах міського округу; організація охорони громадського порядку на території міського округу муніципальною міліцією; забезпечення первинних заходів пожежної безпеки у межах міського округу; організація заходів з охорони довкілля у межах міського округу; організація та здійснення екологічного контролю об'єктів виробничого та соціального призначення на території міського округу, за винятком об'єктів,

екологічний контроль яких здійснюють федеральні органи державної влади [3].

Названі, а також інші органи при здійсненні функцій у зазначеній сфері взаємодіють у різних формах: обмін інформацією про стан право порядку на відповідній території, поширеність і характер вчинених адміністративних правопорушень і злочинів, про соціальну обстановку або її напруженості, ситуації, пов'язаної з кліматичними та іншими процесами, про засоби запобігання та ліквідації наслідків стихійного лиха, про необхідність запровадження передбачених законодавством обмежень абонадзвичайного стану [1].

Судові органи, також будучи суб'єктом громадської безпеки, забезпечують захист конституційного ладу, здійснюють правосуддя в справах про адміністративні правопорушення та злочини, що посягають на безпеку особи, суспільства і держави, забезпечують судовий захист громадян, громадських та інших організацій та об'єднань, чиї права були порушені, сприяють компенсації порушених прав, відшкодуванню завданих збитків тощо.

Проте аналіз функцій органів забезпечення безпеки переконує автора в тому, що основним недоліком існуючої системи залишається нерозвиненість її функціональні елементи. З безлічі наведених функцій та повноважень численних органів різних гілок влади навряд чи набереться десяток, що дійсно відповідають функціональним компонентам системи. Відсутня у прямій постановці головна функція – аналіз та оцінка реальних та потенційних загроз життєво важливим інтересам особистості, суспільства та держави у різних сферах безпеки.

СПИСОК ВИКОРИСТАНИХ ДЖЕРЕЛ:

1. Кодекс цивільного захисту України: Відомості Верховної Ради (ВВР), 2013, № 34-35, ст.458. / [електронний ресурс]. – Режим доступу: <http://zakon3.rada.gov.ua/laws/show/5403-17>.
2. Надзвичайні ситуації природного, техногенного та соціально-політичного характеру. / [електронний ресурс]. – Режим доступу: <https://studfiles.net/preview/5282830/page:3>.
3. Кримінальний кодекс України, від 05.04.2001 № 2341-III. /

[електронний ресурс]. – Режим доступу: <http://zakon3.rada.gov.ua/laws/show-14>.

4. Закон України "Про правовий режим надзвичайного стану" від 16.03.2000 року, № 1550-III. / [електронний ресурс]. – Режим доступу: <http://zakon3.rada.gov.ua/laws/show/1550-14>.

ПЕРСПЕКТИВИ ЗАСТОСУВАННЯ ДОВІЧНОГО ПОЗБАВЛЕННЯ ВОЛІ ЗАМІСТЬ СМЕРТНОЇ КАРИ

Яровицький Ігор Романович
Курсант ДР-143 ННП та ПФПНП
Чорна Аліна Генадіївна
Старший викладач кафедри
Кримінального права та процесу
Дніпропетровського державного
університету внутрішніх справ

У сучасний період система кримінальних покарань нашої держави перебуває на шляху вдосконалення. Проте спроби введення окремих змін гуманістичного характеру, відміна деяких обмежень кардинально не можуть змінити її сутність. Довічне позбавлення волі є найвищою мірою покарання в нашій державі, своєрідною альтернативою смертній карі, що призначається лише у виняткових випадках за вчинення особливо тяжких злочинів[3].

На думку багатьох науковців, такий вид покарання є доречним та ефективним у боротьбі зі злочинністю в Україні. Проблема полягає в тому, що досі тривають дискусії про те, чи є покарання у виді довічного позбавлення волі достатньою альтернативою смертній карі, оскільки, незважаючи на те, що у більшості держав світу відмовилися від такого виду покарання, як смертна кара, однак є низка держав, де таке покарання продовжує існувати.

Покарання застосовуються з метою забезпечення ефективного захисту суспільних відносин, які охороняються нормами кримінального права, а також запобігання вчиненню нових злочинів і засудженими, і іншими особами. Вчинення особливо тяжких злочинів вимагає застосування покарань відповідного ступеня суворості, тому чимало держав застосовують щодо осіб, які вчинили особливо тяжкі злочини, найвищу міру покарання – смертну кару, це як винятковий, найсуворіший вид покарання, що полягає у примусовому позбавленні життя засудженого від імені держави за вироком суду[2].

Незважаючи на те, що цей вид покарання і називається довічним

позбавленням волі, це зовсім не означає, що засуджена до нього особа в усіх без винятку випадках повинна його відбувати до кінця життя. Довічний характер окресленого покарання не є абсолютним, оскільки у передбачених законом випадках можлива його новлює, що актом помилування може бути ззаміна іншим видом покарання. Зокрема, ч. 2 ст. 87 КК України встановлена заміна засудженому призначеного судом покарання у виді довічного позбавлення волі на позбавлення волі строком не менш як 25 років [1]. Можлива заміна довічного позбавлення волі іншим видом покарання і судом. Так, ч. 5 ст. 80 КК України встановлює: якщо суд не визнає за можливе застосувати щодо особи, засудженої до довічного позбавлення волі, давність виконання обвинувального вироку, то це покарання замінюється позбавленням волі на певний строк.

Обставиною, яка зумовлює призначення покарання у виді довічного позбавлення волі і водночас вказує на неможливість досягнення мети покарання шляхом застосування покарання у виді позбавлення волі на певний строк, є «надзвичайно» високий ступінь суспільної небезпеки вчиненого злочину і особи злочинця. «Надзвичайність» суспільної небезпеки вчиненого злочину визначається сукупністю усіх зібраних у кримінальному провадженні даних, які стосуються вчиненого злочину, особи винного і обставин, що пом'якшують та обтяжують покарання.

На таку «надзвичайну» небезпеку можуть указувати:

- множинність, зокрема сукупність, повторність чи рецидив учинених особою злочинів;
- наявність у вчиненому діянні декількох ознак відповідного складу злочину;
- відсутність жодної з обставин, які пом'якшують покарання;
- наявність однієї або декількох обставин, які обтяжують покарання.

На нашу думку, застосування такого виду покарання, як довічне позбавлення волі, на сучасному етапі розвитку українського суспільства є набагато доцільнішим ніж застосування смертної кари, оскільки кожна людина має право на життя. Такий вид покарання, як смертна кара, суперечить ст. 27

Конституції України та є порушенням Загальної декларації прав людини.

СПИСОК ВИКОРИСТАНИХ ДЖЕРЕЛ

1. Стаття 87. Помилування - Кримінальний кодекс України [Електронний ресурс] URL: https://protocol.ua/ua/kriminalniy_kodeks_ukraini_stattya_87/
2. Музика А. А. Смертна кара / А. А. Музика, В. М. Пуйко. [Електронний ресурс] URL: https://prc.com.ua/wp-content/uploads/2021/01/vprc_2019_20_20.pdf
3. Бурда С. Я. / Покарання у виді довічного позбавлення волі за КК України як альтернатива смертної кари [Електронний ресурс] URL: https://www1.lvduvs.edu.ua/documents_pdf/library/visnyky/nvsvy/04_2013/13bsyask.pdf