

SCI-CONF.COM.UA

EUROPEAN SCIENTIFIC CONGRESS



**PROCEEDINGS OF XI INTERNATIONAL
SCIENTIFIC AND PRACTICAL CONFERENCE
NOVEMBER 27-29, 2023**

**MADRID
2023**

EUROPEAN SCIENTIFIC CONGRESS

Proceedings of XI International Scientific and Practical Conference

Madrid, Spain

27-29 November 2023

Madrid, Spain

2023

UDC 001.1

The 11th International scientific and practical conference “European scientific congress” (November 27-29, 2023) Barca Academy Publishing, Madrid, Spain. 2023. 707 p.

ISBN 978-84-15927-34-1

The recommended citation for this publication is:

Ivanov I. Analysis of the phaunistic composition of Ukraine // European scientific congress. Proceedings of the 11th International scientific and practical conference. Barca Academy Publishing. Madrid, Spain. 2023. Pp. 21-27. URL: <https://sci-conf.com.ua/xi-mizhnarodna-naukovo-praktichna-konferentsiya-european-scientific-congress-27-29-11-2023-madrid-ispaniya-arhiv/>.

Editor

Komarytskyy M.L.

Ph.D. in Economics, Associate Professor

Collection of scientific articles published is the scientific and practical publication, which contains scientific articles of students, graduate students, Candidates and Doctors of Sciences, research workers and practitioners from Europe, Ukraine and from neighbouring countries and beyond. The articles contain the study, reflecting the processes and changes in the structure of modern science. The collection of scientific articles is for students, postgraduate students, doctoral candidates, teachers, researchers, practitioners and people interested in the trends of modern science development.

e-mail: madrid@sci-conf.com.ua

homepage: <https://sci-conf.com.ua>

©2023 Scientific Publishing Center “Sci-conf.com.ua” ®

©2023 Barca Academy Publishing ®

©2023 Authors of the articles

TABLE OF CONTENTS

AGRICULTURAL SCIENCES

1. *Куліш М. М.* 15
ОЦІНКА ЖИВОЇ МАСИ МОЛОДНЯКУ ВЕЛИКОЇ РОГАТОЇ ХУДОБИ

BIOLOGICAL SCIENCES

2. *Chaika Y. O., Zatorynatska I. V.* 20
INFLAMMATORY MARKERS DURING THE DEVELOPMENT OF AN INFECTION OF VIRAL ETIOLOGY
3. *Mushii O. M., Cherevatenko A. V., Borikun T. V.* 25
EXPRESSION OF MMP9 GENE IN THE BREAST CANCER TISSUE
4. *Скорик О. Д.* 27
СТРУКТУРНО-ФУНКЦІОНАЛЬНІ ПОРУШЕННЯ МЕМБРАНИ ЕРИТРОЦИТІВ ПРИ ЗЛОЯКІСНИХ НОВОУТВОРЕННЯХ

MEDICAL SCIENCES

5. *Ахраров Х. Х., Абдумажидов А. Ш., Шервליева Н. М., Абдуразакова Н. Т.* 33
ДИНАМИКА АНАЛИЗА НЕРВНО-ПСИХИЧЕСКОГО РАЗВИТИЯ РЕБЕНКА В АСПЕКТЕ ФИЗИОЛОГИИ
6. *Бевз Т. І., Миронюк-Константинович К. Д., Бондарук І. Ю., Лопушанський О. М., Шевченко А. В.* 42
ВАКЦИНАЛЬНИЙ СТАТУС ТА РІВЕНЬ ПРИХИЛЬНОСТІ ДО ВАКЦИНАЦІЇ СЕРЕД СТУДЕНТІВ-МЕДИКІВ
7. *Біловол А. М., Білокін П. О., Шутько І. С.* 47
СУЧАСНІ МЕТОДИ ЛІКУВАННЯ ВІТІЛІГО
8. *Біловол А. М., Пустова Н. О., Цимбал М. М., Москаленко С. І.* 51
ВПЛИВ ЗАБРУДНЕННЯ НАВКОЛИШНЬОГО СЕРЕДОВИЩА НА СТАН ШКІРИ
9. *Василенко М. Ю., Голозубова О. В.* 56
ОСОБЛИВОСТІ ПАЛІАТИВНОЇ ДОПОМОГИ ПРИ КО-ІНФЕКЦІЇ ТУБЕРКУЛЬОЗ/ВІЛ
10. *Денисова М. В., Струтинська Н. А., Сагач В. Ф.* 59
ЕКГ ЯК МЕТОД РАННЬОЇ ДІАГНОСТИКИ ГОСТРОЇ ДОКСОРУБЦІНІНДУКОВАНОЇ КАРДІОТОКСИЧНОСТІ У ЩУРІВ
11. *Дудник В. М., Фурман В. Г., Куцак О. В.* 63
ОСОБЛИВОСТІ КЛІНІЧНОГО ПЕРЕБІГУ ХВОРОБИ КРОНА У ДІТЕЙ. КЛІНІЧНИЙ ВИПАДОК В ПЕДІАТРІЇ

12. *Марусик У. І., Ісаєв О. А., Сливка А. В., Гайдай А. О.* 68
КОМОРБІДНІСТЬ ПЕРЕБІГУ КОРОНАВІРУСНОЇ ІНФЕКЦІЇ
COVID-19 У ПАЦІЄНТКИ НА ТЛІ ЦУКРОВОГО ДІАБЕТУ 1
ТИПУ
13. *Мунтян О. А., Кливак В. В., Михальчук М. А., Льовкіна О. Л.,* 71
Мунтян М. Л.
ПЕРЕВАГИ СИМУЛЯЦІЙНОГО НАВЧАННЯ ПРИ ПІДГОТОВЦІ
МЕДИЧНИХ КАДРІВ
14. *Негода Ю. С., Нежута О. Я., Бєгунова М. С., Сухоносів Р. О.* 78
ЕМБРІОГЕНЕЗ АНАЛІЗАТОРА ЗОРУ
15. *Остапенко Є. В.* 82
РЕЗУЛЬТАТИВНІСТЬ РОЗВИТКУ СУБ'ЄКТІВ
ПІДПРИЄМНИЦТВА У СФЕРІ ОХОРОНИ ЗДОРОВ'Я УКРАЇНИ
16. *Печеряга С. В., Безерко Т. М.* 87
РОЛЬ ВІТАМІНУ D ПРИ СИНДРОМІ ПОЛІКІСТОЗНИХ
ЯЄЧНИКІВ
17. *Різник А. В., Таран О. М., Шовкопляс В. В.* 94
КЛІНІЧНИЙ ВИПАДОК МУКОВІСЦИДОЗУ У ДИТИНИ З
ПОЛІЕТИОЛОГІЧНИМ ІНФІКУВАННЯМ
18. *Ушакова М. А., Голозубова О. В.* 100
ЕФЕКТИВНІСТЬ КОМУНІКАЦІЇ З ПАЦІЄНТАМИ ТА ЇХНІМИ
РОДИЧАМИ У ПАЛІАТИВНІЙ ТА ХОСПІСНІЙ МЕДИЦИНІ
19. *Федорова Е. В., Кича І. І., Таран О. М.* 104
МІОКАРДИТ, ПОВ'ЯЗАНИЙ З ВАКЦІНАЦІЄЮ ПРОТИ COVID-
19 У ПІДЛІТКІВ

PHARMACEUTICAL SCIENCES

20. *Bilyk O., Harnyk M., Ocheretniuk A., Znamirovska E.* 111
PRODUCTION PROSPECTS OF THE GALENIC PREPARATIONS
FROM PLUM POPPY (*MACLEAYA MICROCARPA*) RAW
MATERIALS WHICH ARE GROWN IN THE CONDITIONS OF
THE PODILSK REGION
21. *Водославський В. М., Кузів І. Р.* 115
ДОСЛІДЖЕННЯ МОРФОЛОГО-АНАТОМІЧНОЇ БУДОВИ
РОЗТОРОПШІ ПЛОДІВ

CHEMICAL SCIENCES

22. *Klimko Yu. E., Koshchii I. V., Levandovskii I. A., Levandovskii S. I.* 121
SYNTHESIS AND CHEMICAL TRANSFORMATIONS OF
METHYL ESTER OF ADAMANTAN-1-THIONACETIC ACID IN
REACTION WITH PIPERIDINE

23. *Луганська О. В., Тоцький Д. С.* 128
 ЕЛЕКТРОХІМІЧНІ ТА АНАЛІТИЧНІ ХАРАКТЕРИСТИКИ
 РІДИННОГО ІОНОСЕЛЕКТИВНОГО ЕЛЕКТРОДА З
 МЕМБРАНОЮ НА ОСНОВІ НІТРОБЕНЗЕНУ І ОБЕРНЕНОГО
 ДО КАТІОНА ДИОКТИЛДИМЕТИЛАМОНІЙ ХЛОРИДА
24. *Лук'янова Л. В., Жиденко Б. В., Молож М. В., Головатюк С. А.* 131
 МАГНІЙ І БІЛЬ

TECHNICAL SCIENCES

25. *Ivanov I., Zapalskyi V., Logvinov M.* 138
 MODEL STUDY OF THE AUTOMATED ELECTRICAL DRIVE OF
 THE BOILER UNIT
26. *Андрєєва С. С., Пивоваров Є. П., Чижанов К. В.* 145
 РОЗРОБЛЕННЯ ДЕСЕРТНОЇ ПРОДУКЦІЇ ЗА ПРИНЦИПОМ
 «FREE FROM»
27. *Белз О. Г., Бекетов В. Д.* 150
 ПРОЕКТУВАННЯ КОНЦЕПТУАЛЬНОЇ МОДЕЛІ СИСТЕМИ А/В
 ТЕСТУВАННЯ ВЕБ САЙТІВ
28. *Верес О. М., Міненко М. О.* 153
 РЕКОМЕНДАЦІЙНА СИСТЕМА ПОШУКУ НЕРУХОМОСТІ
29. *Карась В. В., Піць Д. О., Засць Б. В., Галюк С. Д.* 158
 НАПРЯМИ ЗАСТОСУВАННЯ МАШИННОГО НАВЧАННЯ ДЛЯ
 БОРОТЬБИ З КІБЕРЗАГРОЗАМИ
30. *Кожевніков В. С., Романюк О. В.* 163
 ДОСЛІДЖЕННЯ ЕФЕКТИВНОСТІ МЕТОДІВ ПОШУКУ
 ФАЙЛІВ
31. *Козуб П., Дейнеко Ж., Їлмаз Н., Білець Д., Зелений О.* 169
 УНІВЕРСАЛЬНА ЛАБОРАТОРНА УСТАНОВКА: БАЗОВИЙ
 КОМПЛЕКТ
32. *Корецька Є., Гудков О., Семенова О., Тогачинська О.* 175
 БІОЛОГІЧНИЙ СПОСІБ ОЧИЩЕННЯ СТІЧНИХ ВОД
 ПІДПРИЄМСТВ ХАРЧОВОЇ ГАЛУЗІ УКРАЇНИ
33. *Крайнюк О. В., Буц Ю. В., Богатов О. І., Барбашин В. В.* 186
 СУЧАСНІ ЗАСОБИ ІНДИВІДУАЛЬНОГО ЗАХИСТУ
 ПРАЦІВНИКІВ ІЗ ВИКОРИСТАННЯМ ШТУЧНОГО ІНТЕЛЕКТУ
34. *Мануйленко Р. І.* 193
 ЗАСТОСУВАННЯ ДИФЕРЕНЦІЙНИХ РІВНЯНЬ У ЧАСТИННИХ
 ПОХІДНИХ ЗМІШАНОГО ТИПУ ПРИ ДОСЛІДЖЕННІ
 НАПРУЖЕНОГО СТАНУ АНІЗОТРОПНОГО МАСИВУ
35. *Мар'янчук І. В., Ориджук О. М., Зверінський Р. І.,* 197
Круліковський О. В., Галюк С. Д.
 ЗАСТОСУВАННЯ ТЕОРІЇ ХАОСУ В КРИПТОГРАФІЇ
36. *Плясунова О. О., Гапотченко А. А., Куруджи П. Р.,* 201
Лабунський О. Ю., Мельник Д. А.
 ІНДУСТРІАЛІЗАЦІЯ КОСМОСУ

37. *Сліжевський О. М.* 206
ШТУЧНИЙ ІНТЕЛЕКТ У КІБЕРБЕЗПЕЦІ: ВІД ІМІТАЦІЇ
ЛЮДСЬКОЇ ПОВЕДІНКИ ДО АДАПТИВНИХ СИСТЕМ
38. *Фіалко Н. М., Тимченко М. П., Шеренковський Ю. В.* 211
РАДІАЦІЙНИЙ ФОРСИНГ І СУЧАСНА ГЛОБАЛЬНА ЗМІНА
КЛІМАТУ ЗЕМЛІ
39. *Шелестюк М. І., Шелестюк Б. І., Яровий А. А.,
Козловський А. В.* 213
ІНТЕГРАЦІЯ ЕКСПЕРТНОЇ СИСТЕМИ ДЛЯ СТВОРЕННЯ
ПРОГРАМИ ТРЕНУВАНЬ В СЕРЕДОВИЩЕ ВИКОНАННЯ CLR
40. *Юрченко Ю. Ю., Красковська А. О., Тимошенко В. Н.,
Римарович П. О., Трутень Д. В., Сакун В. О.* 220
ЗАБЕЗПЕЧЕННЯ КІБЕРБЕЗПЕКИ У КОРПОРАТИВНИХ
МЕРЕЖАХ

PHYSICAL AND MATHEMATICAL SCIENCES

41. *Казмерчук А. І.* 225
ЗАДАЧА КОШІ ДЛЯ СИСТЕМ ЗАКОНІВ ЗБЕРЕЖЕННЯ В
КУТОВИХ ОБЛАСТЯХ
42. *Хохлова Л. Г., Прийдун Г. В.* 229
РОЗВИТОК ЛОГІЧНОГО МИСЛЕННЯ УЧНІВ НА УРОКАХ
МАТЕМАТИКИ В СТАРШІЙ ШКОЛІ

GEOGRAPHICAL SCIENCES

43. *Кланчук В. М., Бегмета В. В.* 233
СУЧАСНИЙ СТАН САНАТОРНО-КУРОРТНОЇ БАЗИ
ЛЬВІВСЬКОЇ ОБЛАСТІ

ARCHITECTURE

44. *Матієнко А. В.* 240
СУЧАСНІ ТЕХНОЛОГІЇ ПІДВОДНОГО БУДІВНИЦТВА
45. *Мироненко А. О., Люлько М. Є.* 246
THE PRESENT AND PAST OF UKRAINIAN ARCHITECTURE

PEDAGOGICAL SCIENCES

46. *Rysovana L., Alekseienco R., Bulynina O.* 257
IMPLEMENTATION OF THE STUDY OF ARTIFICIAL
INTELLIGENCE SYSTEMS IN THE MEDICAL UNIVERSITY
47. *Зарудний В., Бричка М. П.* 262
ШЛЯХИ ФОРМУВАННЯ ТА РОЗВИТКУ МОТИВАЦІЇ ДО
НАВЧАЛЬНО-ПІЗНАВАЛЬНОЇ ДІЯЛЬНОСТІ ЗДОБУВАЧІВ
ОСВІТИ З ФІЗИКИ

48.	Ковалев Д. А. ОСОБЕННОСТИ ИННОВАЦИОННОГО НАПОЛНЕНИЯ МУЗЫКАЛЬНО-ОБРАЗОВАТЕЛЬНОЙ СИСТЕМЫ КАЗАХСТАНА	269
49.	Козуб П., Дейнеко Ж., Їлмаз Н., Білець Д., Лук'янова В. ТЕНДЕНЦІЇ РОЗВИТКУ ТА ВИМОГИ ДО НАСТУПНОГО ПОКОЛІННЯ ШКІЛЬНОГО ЛАБОРАТОРНОГО ОБЛАДНАННЯ	272
50.	Коржавих І. М., Ульянов М. Р. МЕТОДИ МУЗИЧНО-ВИХОВНОЇ РОБОТИ В ЗЗСО	278
51.	Лашта Р. Б. МЕТОДИКА ВПРОВАДЖЕННЯ ПЕДАГОГІЧНИХ УМОВ ФОРМУВАННЯ ПРОФЕСІЙНОЇ РЕФЛЕКСІЇ МАЙБУТНІХ ОФІЦЕРІВ	285
52.	Марков Р. А. АКТУАЛЬНІ ПРОБЛЕМИ ФІЗИЧНОГО ВИХОВАННЯ КУРСАНТІВ У ВИЩИХ НАВЧАЛЬНИХ ЗАКЛАДАХ МВС УКРАЇНИ	289
53.	Мироненко О. В. УКРАЇНСЬКА ВИШИВАНКА ЯК СИМВОЛ НАЦІОНАЛЬНОЇ СВІДОМОСТІ	294
54.	Новікова Ю. С. СТАН РОЗВИТКУ ЦИФРОВИХ ТЕХНОЛОГІЙ В ОСВІТІ В УКРАЇНІ	298
55.	Очеретнюк А. О., Паламарчук О. В. СТРЕС У ПІДЛІТКІВ ТА СПОСОБИ ЙОГО ПОДОЛАННЯ В УМОВАХ ВОЄННОГО СТАНУ	304
56.	Правова Н. В. ДИФЕРЕНЦІАЦІЯ НАВЧАННЯ НА УРОКАХ УКРАЇНСЬКОЇ МОВИ ТА ЛІТЕРАТУРНОГО ЧИТАННЯ В ПОЧАТКОВІЙ ШКОЛІ НУШ	310
57.	Притиковська С. Д., Ланіна І. Л. ОРГАНІЗАЦІЯ ЛОГОПЕДИЧНОЇ ДОПОМОГИ, ДІТИ З ООП, МОЛОДШИЙ ДОШКІЛЬНИЙ ВІК	317
58.	Сембрат А. Л., Шершун О. Ю., Терпило А. В. ФОРМУВАННЯ ФАХОВОСТІ МАЙБУТНІХ УЧИТЕЛІВ У ЗАКЛАДАХ ВИЩОЇ ОСВІТИ ЄВРОПИ ТА СВІТУ	323
59.	Семеряк Е. О. ПСИХОЛОГІЧНІ ОСОБЛИВОСТІ ДІТЕЙ З РАННІМ ДИТЯЧИМ АУТИЗМОМ	332
PSYCHOLOGICAL SCIENCES		
60.	Zamula A. PSYCHOLOGICAL ASPECTS OF DEPRESSIVE DISORDERS IN THE POSTPARTUM PERIOD	339

61.	<i>Артеменко В. В.</i>	349
	КОПІНГ-СТРАТЕГІЇ ТА СИТУАЦІЙНІ ПРИЧИНИ ВИНИКНЕННЯ САМОТНОСТІ	
62.	<i>Дідик К. Г.</i>	355
	ОСОБЛИВОСТІ АДАПТАЦІЇ ПЕРШОКУРСНИКІВ ДО НОВИХ УМОВ НАВЧАННЯ В ЗАКЛАДАХ ПРОФЕСІЙНО-ТЕХНІЧНОЇ ОСВІТИ	
63.	<i>Крамченкова В. О., Кондратенко Д. Ю.</i>	360
	УЯВЛЕННЯ ПРО СІМЕЙНІ ЦІННОСТІ СТУДЕНТСЬКОГО ПОДРУЖЖЯ ІЗ НОРМАТИВНОЮ ТА КВАЗІСІМЕЙНОЮ МОДЕЛЯМИ ШЛЮБНО-СІМЕЙНИХ СТОСУНКІВ	
64.	<i>Кузнєцов М. А., Власова Н.</i>	364
	ПРОЯВ СИЛИ ВОЛІ У ДОРΟΣЛИХ ЛЮДЕЙ НА ОСОБИСТІСНОМУ РІВНІ САМОКОНТРОЛЮ	
65.	<i>Машинська М. В.</i>	372
	ОСОБЛИВОСТІ ІНТЕРПЕРСОНАЛЬНОЇ ПОВЕДІНКИ У ЗАЛЕЖНОСТІ ВІД ХАРАКТЕРУ ПРОФЕСІЙНОЇ ДІЯЛЬНОСТІ	
66.	<i>Руденок А. І., Поплавська Б. М.</i>	375
	ОСОБЛИВОСТІ НАВЧАННЯ ВНУТРІШНЬО ПЕРЕМІЩЕНИХ УЧНІВ	
67.	<i>Шпак М. М., Заплітна А. Я.</i>	381
	МЕТОДИ РОЗВИТКУ ЕМОЦІЙНОЇ САМОРЕГУЛЯЦІЇ У ПІДЛІТКІВ	
68.	<i>Яценко Т. В., Гасан І. Р.</i>	386
	ОСОБЛИВОСТІ ФОРМУВАННЯ АСЕРТИВНОСТІ У ПІДЛІТКОВОМУ ВІЦІ	
JOURNALISM		
69.	<i>Девятко В. О., Кирилова О. В.</i>	393
	КОНЦЕПТ «СЦЕНИ» В СУЧАСНОМУ ОНЛАЙНОВОМУ ПРОСТОРІ	
ART		
70.	<i>Мазур О. В., Кириченко Д. О.</i>	397
	ПОДОЛАННЯ ПСИХОЕМОЦІЙНИХ БАР'ЄРІВ В ПРОЦЕСІ ПІДГОТОВКИ ДО ПУБЛІЧНОГО ВИСТУПУ	
71.	<i>Морозюк Л. В., Підгасцька І. В., Поліщук В. І.</i>	404
	ПОЕТАПНІСТЬ РОБОТИ З ХОРОМ НАД РОЗУЧУВАННЯМ НОВОГО ВОКАЛЬНОГО ТВОРУ	

HISTORICAL SCIENCES

72. **Чірікалов О. С.** 411
ОСНОВНІ НАПРЯМИ, ТЕНДЕНЦІЇ І ЗАКОНОМІРНОСТІ РОЗВИТКУ ВОЄННОГО МИСТЕЦТВА З ПІДГОТОВКИ І ЗАСТОСУВАННЯ ВІЙСЬК (СИЛ) В ЕВАКУАЦІЇ МОРЕМ У ВОЄННИХ КОНФЛІКТАХ ХХ – ПЕРШОЇ ЧВЕРТІ ХХІ СТОРІЧЧЯ

CULTUROLOGY

73. **Аніщенко В. В.** 416
ВПЛИВ ТЕАТРАЛЬНИХ ІГОР НА РОЗВИТОК ДИТИНИ
74. **Бітюкова Є. В., Гордієнко В. В., Свирид А. С., Демочко Г. Л.** 419
ЛЮДСЬКІ ХИМЕРИ В УКРАЇНСЬКІЙ ДЕМОНОЛОГІЇ
75. **Костюченко К. І.** 423
ІДЕНТИФІКАЦІЯ ЗОБРАЖЕНЬ НА ДАРОХРАНИЛЬНИЦІ КИЇВСЬКОГО МАЙСТРА ХVІІІ СТ. ІВАНА РАВИЧА
76. **Луценко О. А.** 426
ЖІНОЧІ ВІЗУАЛЬНІ ПРАКТИКИ В ІСТОРИЧНІЙ РЕТРОСПЕКТИВІ
77. **Пефтиц В. М.** 432
ЕЗИДИЗМ: ПІД ПЕЛЕНОЮ ЛЕГЕНД
78. **Руських С. О.** 438
ТРАНСМЕДІЙНІ НАРАТИВИ КУЛЬТУРНОЇ КОНВЕРГЕНЦІЇ: GENSHIN IMPACT ТА «AVATAR: THE LAST AIRBENDER»
79. **Шумейко Л. М.** 445
ЗАСАДНИЧІ МЕТОДОЛОГІЧНІ ПІДХОДИ ДО КУЛЬТУРОЛОГІЧНОГО АНАЛІЗУ МИСТЕЦЬКО-ОСВІТНЬОГО ПРОСТОРУ

LITERATURE

80. **Ільницька М. В.** 450
ІСТОРІОСОФІЯ БУТТЯ ЄВРЕЙСЬКОГО НАРОДУ У ПОЕМІ ІВАНА ФРАНКА “МОЙСЕЙ”

PHILOLOGICAL SCIENCES

81. **Chetaikina V.** 458
THE USAGE OF IDIOMS IN ENGLISH POLITICAL DISCOURSE
82. **Tertychna O., Pylypchuk M.** 461
USAGE OF IDIOMS IN AVIATION DISCOURSE: A SEMANTIC ASPECT
83. **Глазова С. М., Скуратовська Д. В.** 463
ХУДОЖНІ ОСОБЛИВОСТІ РОК-ПІСЕННОЇ ТВОРЧОСТІ ГУРТУ «ОКЕАН ЕЛЬЗИ»

84. **Гречко Я.** 469
 ВЕРБАЛІЗАЦІЯ ПОНЯТЬ «ЖИТТЯ» І «СМЕРТЬ»: СПОСОБИ
 СЛОВЕСНОГО ВТІЛЕННЯ І ВПЛИВ НА ЧИТАЧА
85. **Калінюк О. О., Бурка Л. В.** 473
 ХУДОЖНІЙ ТЕКСТ. КОМПОЗИЦІЙНО–МОВЛЕННЄВИЙ ПОДІЛ
 ТЕКСТУ
86. **Клімук В. Г., Олексенко В. П.** 478
 СТРУКТУРНО СЕМАНТИЧНІ І ФУНКЦІЙНІ ОСОБЛИВОСТІ
 АНГЛІЗМІВ У ТВОРАХ СУЧАСНИХ УКРАЇНСЬКИХ
 ПИСЬМЕННИКІВ
87. **Клюфінська І. М.** 484
 ПІДГОТОВЧИЙ ЕТАП У СТВОРЕННІ НАВЧАЛЬНОГО
 МАТЕРІАЛУ З ІНОЗЕМНОЇ МОВИ ЗА ПРОФЕСІЙНИМ
 СПРЯМУВАННЯМ
88. **Мазурок А. Р., Цьох Л. Й.** 489
 ОСОБЛИВОСТІ ПЕРЕКЛАДУ ПСИХОЛОГІЧНИХ ТЕКСТІВ:
 ЕКСПЕРИМЕНТАЛЬНЕ КОРПУСНО-КВАНТИТАТИВНЕ
 ДОСЛІДЖЕННЯ (НА МАТЕРІАЛІ ТВОРУ ЕРІКА БЕРНА
 «GAMESPEOPLEPLAY» ТА ЙОГО УКРАЇНСЬКОМОВНОГО
 ПЕРЕКЛАДУ К. МЕНЬШИКОВОЇ)
89. **Маланій О. О., Ошурко Ю. М.** 495
 МОДЕРНА УКРАЇНСЬКА ПРОЗА ТА ЇЇ ВИВЧЕННЯ В ЗАКЛАДІ
 ЗАГАЛЬНОЇ СЕРЕДНЬОЇ ОСВІТИ
90. **Сидор Л. Д., Цьох Л. Й.** 498
 УКРАЇНСЬКІ ПЕРЕКЛАДИ ТВОРУ «ALICE'S ADVENTURES
 IN WONDERLAND» Л. КЕРРОЛА: ПОРІВНЯЛЬНИЙ
 ЛІНГВОСТАТИСТИЧНИЙ АНАЛІЗ
91. **Шуппе Л. В., Григорович О. В., Шафір С. Ю., Клєб О. Я.** 504
 ЛІНГВОСТИЛІСТИЧНІ ОСОБЛИВОСТІ
 ЛАТИНОАМЕРИКАНСЬКИХ ТЕЛЕНОВЕЛ НА ПРИКЛАДІ
 КОЛУМБІЙСЬКОЇ ТЕЛЕНОВЕЛИ «SIEMPRE BRUJA»

ECONOMIC SCIENCES

92. **Khomoyi S. M., Tomilova-Yaremchuk N. O., Gavrik O. Yu.,** 511
Khomoyi M. M., Vakulenko V. L.
 ORGANIZATION OF ACCOUNTING AND AUDITING OF
 FARMING ACTIVITIES
93. **Koshman M., Myroshnykova M., Belianko L.** 517
 IMPLEMENTATION OF VARIOUS METHODS OF FINANCIAL
 INCLUSION IN UKRAINIAN SOCIETY
94. **Mushka D. V.** 521
 GENESIS OF TECHNOLOGIES AND TOOLS OF DIGITAL
 MARKETING COMMUNICATIONS

95.	<i>Petrenko O. P., Riabovol A. V., Smolovyk A. V.</i>	527
	DEVELOPMENT OF MARKETING IN UKRAINE AND THE WORLD	
96.	<i>Бабич С. М., Алексєєва В. О.</i>	531
	ОСОБЛИВОСТІ БРЕНД-МЕНЕДЖМЕНТУ В ОРГАНІЗАЦІЇ	
97.	<i>Борисенко Д. А., Коляда О. В.</i>	538
	УКРАЇНА НА СВІТОВОМУ РИНКУ РОБОЧОЇ СИЛИ	
98.	<i>Гєєнко М. М., Дмитренко А. Л.</i>	541
	ОПТИМІЗАЦІЯ БІЗНЕС-ПРОЦЕСІВ ЧЕРЕЗ ВПРОВАДЖЕННЯ ЕЛЕКТРОННОГО ДОКУМЕНТООБІГУ	
99.	<i>Гєєнко М. М., Безрук А. В.</i>	544
	ТЕНДЕНЦІЇ ТА ВИКЛИКИ РОЗВИТКУ РОЗДРІБНОГО БАНКІВСЬКОГО БІЗНЕСУ В СУЧАСНИХ УМОВАХ	
100.	<i>Дарушин О. В., Мірошніченко О. В., Григор'єва Ю. С., Москалюк В. І.</i>	547
	УПРАВЛІННЯ КОНФЛІКТАМИ В ОРГАНІЗАЦІЇ	
101.	<i>Додон О. Д., Ткачук А. В.</i>	552
	ТАЙМ-МЕНЕДЖМЕНТ: КЛЮЧОВИЙ ЕЛЕМЕНТ ЕФЕКТИВНОСТІ В УМОВАХ ВОЄННОГО СТАНУ	
102.	<i>Живко З. Б., Родченко С. С., Шегинська А. І.</i>	556
	ОСОБЛИВОСТІ ВИЗНАЧЕННЯ ЛОЯЛЬНОСТІ ПЕРСОНАЛУ	
103.	<i>Залюбінська Л. М., Садченко О. В.</i>	560
	ЗРОСТАННЯ ПОПИТУ – СТИМУЛ ДЛЯ ІННОВАЦІЙ	
104.	<i>Зверєв О. Д.</i>	568
	САНКЦІЙНИЙ МЕХАНІЗМ ЯК ЕЛЕМЕНТ МІЖНАРОДНОГО ВПЛИВУ НА ГЛОБАЛЬНУ ЕКОНОМІЧНУ ПОЛІТИКУ	
105.	<i>Зоїдзе Д. Р.</i>	575
	БІЗНЕС-КРАУДСОРСИНГ: ПЕРЕВАГИ ТА НЕДОЛІКИ	
106.	<i>Зоря О. П., Цапко І. В.</i>	578
	ОСОБЛИВОСТІ ВЕДЕННЯ В БУХГАЛТЕРСЬКОМУ ОБЛІКУ ОСНОВНИХ ЗАСОБІВ ПАТ «ЗАПОРІЖЖЯОБЛЕНЕРГО»	
107.	<i>Калінін О. В., Бібік О. І.</i>	582
	МАРКЕТИНГ СОЦІАЛЬНОГО ВПЛИВУ	
108.	<i>Кретов Ю. О., Глебова Н. В.</i>	587
	ШЛЯХИ УДОСКОНАЛЕННЯ КОМУНІКАЦІЙНОГО КОМПЛЕКСУ ПІДПРИЄМСТВА	
109.	<i>Круглянко А. О., Ляховська О. В.</i>	591
	ФІНАНСОВЕ ЗАБЕЗПЕЧЕННЯ РОЗВИТКУ МАЛОГО ПІДПРИЄМНИЦТВА В УКРАЇНІ: СУЧАСНИЙ СТАН ТА ПЕРСПЕКТИВИ	
110.	<i>Плетньов М. В.</i>	597
	СТРАТЕГІЯ ВІДНОВЛЕННЯ ТА РОЗВИТКУ ОСВІТИ ЛУГАНСЬКОЇ ОБЛАСТІ ДО 2027 РОКУ: ТЕХНІЧНИЙ КОНТЕНТ	

111. *Поколотна М. М., Веденьов О. С.* 600
РОЗРОБКА СТРУКТУРИ ТА КОНТЕНТУ ОСВІТНІХ КОМПОНЕНТ ГЕОГРАФІЧНОЇ СКЛАДОВОЇ ПРОФЕСІЙНОЇ ПІДГОТОВКИ БАКАЛАВРІВ СПЕЦІАЛЬНОСТІ «ТУРИЗМ І РЕКРЕАЦІЯ»
112. *Солоненко Ю. В., Пізюк О. О.* 606
РОЗПОДІЛ РЕКЛАМНИХ РЕСУРСІВ МІЖ ВИДАМИ РЕКЛАМИ ТА ГРУПАМИ ТОВАРІВ ЗА ДОПОМОГОЮ ФУНКЦІЇ ЛАГРАНЖА
113. *Шаповалова Є. В.* 613
ОСОБЛИВОСТІ СТРАТЕГІЧНОГО ПЛАНУВАННЯ НА ПІДПРИЄМСТВАХ В УМОВАХ ВІЙСЬКОВОГО СТАНУ
114. *Шелудько Е. І., Завгородня М. Ю.* 619
МІЖНАРОДНИЙ ДОСВІД ФОРМУВАННЯ ГАЛУЗЕВИХ ДОКУМЕНТІВ СТРАТЕГІЧНОГО ПЛАНУВАННЯ ПРОМИСЛОВОГО РОЗВИТКУ: ОСОБЛИВОСТІ РОЗРОБКИ ТА РЕАЛІЗАЦІЇ

LEGAL SCIENCES

115. *Волик М. М., Савенко В. П.* 627
ОСНОВНІ ДЕТЕРМІНАНТИ ЗЛОЧИННОСТІ У СУЧАСНОМУ УКРАЇНСЬКОМУ СУСПІЛЬСТВІ
116. *Волков Ю. М., Капелюшний О. Є.* 630
ПСИХОЛОГІЧНЕ ЗАБЕЗПЕЧЕННЯ СЛУЖБОВО-БОЙОВОЇ ДІЯЛЬНОСТІ СИЛ БЕЗПЕКИ І ОБОРОНИ УКРАЇНИ В УМОВАХ ВОЄННОГО СТАНУ
117. *Жернаков Д. М., Савенко В. П.* 633
ЗЛОЧИНЦІ І ЖЕРТВИ НЕОБЕРЕЖНИХ ЗЛОЧИНІВ
118. *Григоренко А. В.* 637
ОСОБЛИВОСТІ КРИМІНАЛЬНОЇ ВІДПОВІДАЛЬНОСТІ ЗА НЕЗАКОННИЙ ПЕРЕТИН ДЕРЖАВНОГО КОРДОНУ
119. *Іванчук А. О.* 642
ОСОБЛИВОСТІ ВЧИНЕННЯ ПРАВОЧИНІВ МАЛОЛІТНІМИ ТА НЕПОВНОЛІТНІМИ ОСОБАМИ
120. *Касич Є. Ю., Савенко В. П.* 647
ВОЄННИЙ СТАН, ЯК ДЕТЕРМІНАНТ ПРОЯВУ КОЛАБОРАЦІОНІЗМУ
121. *Колонська В. М., Дибань М. П.* 650
ДОКАЗИ ТА ДОКАЗУВАННЯ У ЦИВІЛЬНОМУ СУДОЧИНСТВІ
122. *Кульбашний Д. С., Корогод С. В.* 656
ВІДМЕЖУВАННЯ ПРЯМОГО УМИСЛУ ВІД НЕПРЯМОГО ЗА ВОЛЬОВОЮ ОЗНАКОЮ
123. *Лініченко Ю. А., Юр'єв Д. С.* 659
СУЧАСНІ ТЕХНОЛОГІЇ ПІД ЧАС ДОСУДОВОГО РОЗСЛІДУВАННЯ В УМОВАХ ВОЄННОГО СТАНУ

124. *Манаков Д. О., Набивач В. В., Плахотний А. П.* 663
ТАКТИКА ДІЙ ПОЛІЦЕЙСЬКОГО ПРИ ЗАГРОЗІ ЖИТТЮ ТА
ЗДОРОВ'Ю
125. *Огілько Є. А.* 671
ДОПУСТИМІСТЬ ВИКОРИСТАННЯ У ДОКАЗУВАННІ
ФАКТИЧНИХ ДАНИХ, ЯКІ БУЛИ ОТРИМАНІ ЗА
ДОПОМОГОЮ ПОЛІГРАФА
126. *Попович А. О., Савенко В. П.* 675
ПРОТИДІЯ ЗРОСТАННЯ РІВНЯ ЗЛОЧИННОСТІ В УКРАЇНІ
127. *Савенко В. П., Коляда Д. В.* 678
ВИКОРИСТАННЯ ПРОФАЙЛІНГУ ДЛЯ РОЗСЛІДУВАННЯ
КРИМІНАЛЬНИХ ПРАВОПОРУШЕНЬ
128. *Савенко В. П., Ямщиков С. О.* 682
ЗАПОБІГАННЯ КОРУПЦІЙНІЙ ЗЛОЧИННОСТІ.
ПРОФІЛАКТИКА КОРУПЦІЇ В ОРГАНАХ ПОЛІЦІЇ
129. *Савенко В. П., Кобелянський Я. А., Тишков В. Р.* 685
ЩОДО ПРОБЛЕМАТИКИ КОРУПЦІЇ В УКРАЇНІ
130. *Таволжанська Ю. С.* 687
РОЗМИТТЯ ЄВРОСУДОМ МЕЖ СТАТТІ 3 ЄВРОКОНВЕНЦІЇ:
ПЕРСПЕКТИВИ ДЛЯ ЗАБОРОНИ КАТУВАННЯ ЗА ПРОЄКТОМ
КК УКРАЇНИ
131. *Чурило К. В., Яковлев Я. Е., Плахотний А. П.* 692
ТАКТИКА КОМУНІКАЦІЇ ПОЛІЦЕЙСЬКОГО
132. *Шаровський Д., Бодирєв Д. А.* 699
ВИКОРИСТАННЯ ІННОВАЦІЙНИХ ТЕХНОЛОГІЙ У
ВОГНЕВІЙ ПІДГОТОВЦІ ПОЛІЦЕЙСЬКИХ
133. *Юр'єв Д. С., Могильний О. С.* 703
СУЧАСНИЙ СТАН ДОТРИМАННЯ ПРАВ ПОТЕРПІЛОГО НА
СТАДІЇ ДОСУДОВОГО РОЗСЛІДУВАННЯ

AGRICULTURAL SCIENCES

УДК 636.2.034

ОЦІНКА ЖИВОЇ МАСИ МОЛОДНЯКУ ВЕЛИКОЇ РОГАТОЇ ХУДОБИ

Куліш Марина Миколаївна

здобувач вищої освіти
другого освітньо-професійного рівня
Миколаївського національного
аграрного університету
м. Миколаїв, Україна

Вступ./Introduction. Тенденція розвитку галузі скотарства спрямована відповідно вимогам новітніх технологій виробництва продукції. Прискорення темпів розвитку молочного скотарства певним чином пов'язано з якістю племінного молодняка та його потенціалом продуктивності. Формування високопродуктивних тварин у молочному скотарстві значною мірою залежить від одержання повноцінного приплоду та наступного вирощування ремонтного молодняка, й особливо в молозивний та молочний період їх життя. Економічна ефективність ведення галузі ґрунтується на ремонті стада міцними і здоровими тваринами, що забезпечується новітніми технологіями їх вирощування, починаючи від народження.

Мета роботи./Aim. Метою роботи було оцінити динаміку живої маси молодняка голштинської та української чорно-рябої молочної порід великої рогатої худоби.

Матеріали і методи./Materials and methods. Матеріалом дослідження був молодняк голштинської та української чорно-рябої молочної порід великої рогатої худоби. Дослідження проводили у СТОВ «Промінь» Первомайського району. Було сформовано дві дослідні групи: молодняк до 6 місячного віку української чорно-рябої молочної породи та молодняк голштинської породи. В

кожній групі було по 20 голів, яких утримували в однакових умовах та мали однаковий раціон годівлі. Молодняк вирощували за «холодним» методом. Матеріал опрацьовували на персональному комп'ютері з використанням програми Microsoft Office Excel.

Результати і обговорення./Results and discussion. Генетично запрограмована продуктивність може бути реалізована тільки за сприятливих умов вирощування, догляду і використання тварин. Результатами досліджень встановлено вплив спадкових факторів на живу масу і прирости тварин української чорно-рябої молочної та голштинської порід (табл. 1). Для дослідження відбирали групи тварин по 20 голів у кожній групі.

Технологія вирощування молодняку великої рогатої худоби полягає в створенні таких умов годівлі та утримання, що сприяють розвитку бажаних якостей, кращому використанню тваринами поживних речовин корму, більш інтенсивному росту і розвитку організму, високій оплаті корму продукцією, одержанню в подальшому високої продуктивності та здатності тварин стійко передавати спадкові якості нащадкам.

Таблиця 1

Характеристика продуктивних ознак корів та їх нащадків

Показник	Порода тварин			
	українська чорно-ряба молочна порода (n=20)		голштинська порода (n=20)	
	$\bar{x} \pm S\bar{x}$	Cv, %	$\bar{x} \pm S\bar{x}$	Cv, %
Надій матерів, кг	7869±212	16,2	9063±258	19,2
Вміст жиру в молоці, %	3,7±0,04	3,8	3,7±0,04	3,7
Кількість молочного жиру, кг	291±7,7	16,7	335,3±9,6	9,4
Вміст білку в молоці, %	3,05±0,01	1,6	3,03±0,01	2,0
Кількість молочного білку, кг	240±6,7	5,3	273,7±7,6	8,3
Жива маса корів, кг	552±14,4	2,2	659±12,8	1,1
Жива маса телят при народженні, кг	35±2,1	9,1	37±1,6	9,1
Жива маса телят при знятті з випойки, кг	74±1,6	9,1	77±1,5	9,1
Тривалість випойки, днів	54±2,2	7,2	56±1,6	2,2
Середньодобовий приріст, г	745±29,1	6,2	795±31,3	9,1

Аналіз даних основних селекційних ознак матерів молодняку досліджуваних порід за надоєм, вказує на деякі відмінності між ними. Так, у матерів української чорно-рябої молочної породи середній надій за лактацію

складає 7869 кг молока, а у матерів голштинської породи – 9063 кг. Різниця невірогідна і становить 1194 кг.

За жирністю молока відхилень у корів-матерів немає, але виявлена за кількістю молочного жиру деяка перевага голштинської породи, порівняно з тваринами української чорно-рябої молочної породи. Різниця склала 44,3 кг, але не вірогідна.

Українська чорно-ряба молочна порода за вмістом білка в молоці переважає голштинську породу, але різниця невірогідна і склала 0,02 %. За кількістю молочного білка тварини української чорно-рябої молочної породи і голштинських порід мали несуттєву різницю, і склала 33,7 кг.

Жива маса корів є одним із важливих показників, які певним чином визначають їх молочну продуктивність. У корів української чорно-рябої молочної породи жива маса становила 552 кг, а голштинської породи 659 кг.

Слід враховувати, що інтенсивність росту тварин визначає їх технологічні якості, зокрема, тривалість періоду вирощування і початок господарського використання. Певним чином це визначається приростом живої маси. Молодняк голштинської породи за показниками середньодобового приросту переважають тварин української чорно-рябої молочної породи на 50 г. Але вказана перевага зумовлена тривалістю випойки телят, яка в голштинської породи триває на два дні більше. Більш подовженим терміном випойки телят можна пояснити і відмінності у них за живою масою при знятті з випойки – 77 кг і 74 кг, відповідно. Різниця склала 3,0 кг на користь молодняка голштинської породи.

Динаміку живої маси досліджуваних тварин різних порід в основні періоди вивчення особливостей їх росту, характеризують дані таблиці 2.

Таблиця 2

Динаміка росту молодняка різних порід

Вік тварин	Жива маса, кг		Середньодобовий приріст, г		Стандарт породи, кг
	$\bar{x} \pm S_x$	$C_v, \%$	$\bar{x} \pm S_x$	$C_v, \%$	
Голштинська порода (n=20)					
Новонароджені	37,0±1,55	9,1	-	-	40
3 місяці	119,0±1,28	12,1	912±6,2	19,1	103
6 місяців	190,1±1,36	10,1	801±5,8	15,1	175

Українська чорно-ряба молочна порода (n=20)					
Новонароджені	35,0±1,97	9,1	-	-	40
3 місяці	114,0±1,84	17,1	879±8,6	16,1	103
6 місяців	178,1±1,76	10,6	721±7,3	13,1	170

Вирощування ремонтного молодняку на племфермі СТОВ «Промінь» ведеться на високому рівні при повноцінній годівлі, що забезпечує досягнення телицями живої маси у 6-місячному віці 190,1 кг (голштинська порода) і 178,1 кг (української чорно-рябої молочної породи), з перевагою стандартного показнику породи становить, відповідно, 15,1% і 8,1%.

Жива маса піддослідних теличок при народженні незалежно від їх породи, характеризувалася відсутністю фенотипової мінливості ($C_v=9,1\%$). Це певною мірою може бути свідченням добре налагодженої технології вирощування ремонтних телиць у господарстві.

Як показано на рисунку 1, голштинська порода за живою масою переважає українську чорно-рябу молочну породу в усі періоди вирощування.



Рис. 2. Показники живої маси молодняку у різні періоди вирощування

Аналіз результатів досліджень вказує на те, що піддослідний молодняк різних порід груп добре росли і розвивалися в ембріональний період. Їх жива маса при народженні була достатньо високою (37,0 кг-35,0 кг).

Виявлено, що молодняк голштинської породи за живою масою при

народженні на 2 кг (5,6 %) переважали молодняк чорно-рябої молочної породи. Однак, за цією ознакою між породами, що вивчаються, вірогідної різниці нами не встановлено.

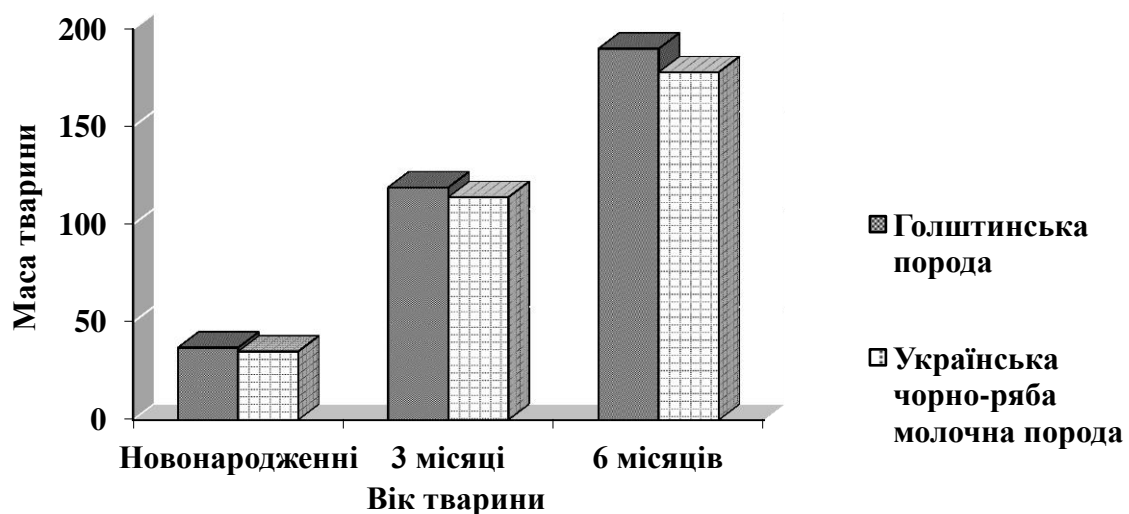
В однакових умовах годівлі та утримання, маючи більшу початкову масу, молодняк голштинської породи мав кращі показники росту. Вони за живою масою в 3-місячному віці перевершували молодняк української чорно-рябої молочної породи відповідно на 5 кг при невірогідній різниці середніх показників. У цей віковий період молодняк піддослідних груп за живою масою, практично відповідали вимогам стандарту породи. У кінці вирощування найбільшу живу масу 190,1 кг мав молодняк голштинської породи. Цей показник у них був вищий, ніж у ровесниць української чорно-рябої молочної породи на 12 кг.

Жива маса молодняку голштинської та української чорно-рябої молочної порід у вікові періоди 0-3 місяців більша вимог стандарту даних порід.

Висновки./Conclusions. В однакових умовах годівлі та утримання молодняк досліджуваних порід не лише добре росли, а й розвивалися. Це вказує на доцільність в умовах Півдня України розводити досліджувані породи. Жива маса молодняку піддослідного молодняку голштинської та української чорно-рябої молочної порід відповідають вимогам стандарту.

BIOLOGICAL SCIENCES

INFLAMMATORY MARKERS DURING THE DEVELOPMENT OF AN INFECTION OF VIRAL ETIOLOGY

Chaika Yanina Oleksiivna,

Student

Educational and Scientific Center

Institute of Biology and Medicine

Taras Shevchenko National University of Kyiv

Zatynatska Iryna Viacheslavivna

Head

Department of Clinical Immunology and AIDS Diagnostics of the CCDL

Communal Non-profit Enterprise of Kyiv Regional Council

Kyiv Regional Clinical Hospital

Kyiv, Ukraine

Introduction. The coronavirus infection COVID-19 is a disease caused by an infection characterized by the severe acute respiratory syndrome coronavirus-2 (SARS-CoV-2). Coronavirus has a high degree of contagiousness, which causes its rapid spread, long incubation period, causes a relatively high mortality rate, and remains an important medical and social problem worldwide [1, 2].

The search for biomarkers, the determination of which makes it possible to predict the course of the disease in case of SARS-CoV-2 infection and prescribe appropriate effective therapy, is relevant today. Namely, the determination of hematological parameters and inflammatory markers such as ferritin, procalcitonin, interleukin-6, C-reactive protein is of prognostic importance in prescribing timely and effective treatment of patients.

The aim of our work was to investigate inflammatory markers in patients with SARS-CoV-2 with different degrees of disease.

The practical importance of this work is the possibility of further application of

the data obtained in clinical and research activities for the treatment of COVID-19.

Materials and methods. The venous blood of 80 patients with coronavirus infection, which was previously confirmed by PCR, was studied. Three groups of patients were formed, depending on the severity of the disease: the first group patients with mild coronavirus infection, the second group - patients with moderate coronavirus infection, the third group - patients in serious condition.

Blood was drawn from patients for the study in vacuum containers with an anticoagulant (EDTA) and a blood clotting activator. Whole venous blood was used for the study of hematological parameters and separated serum for the study of the following markers: ferritin, procalcitonin, interleukin-6 and C-reactive protein.

The following research methods were used in the study:

- cytological - complete blood count (hematology analyzer "ABX Yumizen H550" (HORIBA ABX, France));
- biochemical - C-reactive protein (biochemical analyzer "Beckman Coulter AU680" (USA));
- immunochemical - ferritin, procalcitonin, interleukin-6 (MAGLUMI 2000 ELISA (China) and immunochemical analyzer "Access2" (BECKMAN COULTER, USA)).

Results and discussion. The study of the complete blood count found that patients with mild coronavirus infection had a slight leukocytosis and neutrophilia. Patients also had a slight decrease in the number of red blood cells. This level of indicators indicates that this condition of patients contributes to a rapid recovery and no pronounced inflammatory processes are observed. In the group of patients with moderate disease, an exacerbation of leukocytosis was observed and neutrophilia was noted. The gradual increase in neutrophils is due to the fact that they are the first to react and begin to fight the infection [6]. Patients also experienced a decrease in the number of red blood cells, platelets, lymphocytes, and a decrease in hemoglobin levels, as well as an increase in ESR. In the group of patients with severe disease, severe leukocytosis and neutrophilia and an increase in ESR were observed, as well as a significant decrease in the number of red blood cells, platelets, lymphocytes and

hemoglobin levels. The study of these indicators of infection in different patients is important in order to start drug treatment in advance, because a strong deviation from the norm increases the risk of mortality.

Studies of ferritin levels have shown that in moderate and severe COVID-19 disease, there is a significant increase in serum ferritin levels, especially in men. Measuring this inflammatory biomarker is essential for early and accurate detection of patients with COVID-19 [3]. This infection damages the hemoglobin gene, which results in the blocking of the iron atom. As a result, excess iron is produced in the body, which interferes with oxygen metabolism and leads to hypoxic syndrome [4]. Excess ferritin provokes excessive activity of the immune system, which increases the production of immune cells - a "cytokine storm" [5].

Procalcitonin is a marker of inflammatory processes. In the diagnosis of COVID-19, a procalcitonin test shows the presence of a secondary bacterial infection. It is especially important to determine it in pneumonia to understand the need for antibiotic therapy to treat the patient. The examinations showed that in moderate and severe conditions, patients had elevated procalcitonin levels and were most likely to have pneumonia. It can also be assumed that moderate and severe patients with higher levels developed severe bacterial infections and purulent inflammatory processes.

Interleukin-6 is a proinflammatory cytokine. Its concentration in the blood serum increases in accordance with the severity of the disease. Among the results, one can observe a gradual increase depending on the degree of the disease. The level of this marker is studied to identify the risk of developing complications in the setting of coronavirus infection in combination with the main clinical, biochemical and immunological parameters.

The level of C-reactive protein is directly related to the severity and progression of COVID-19 disease. This is an acute-phase protein that is a marker of the severity of the disease, and determining its level is important during early examinations of patients with coronavirus. While we can observe a slight increase in the amount of C-reactive protein in the mild form of the disease, in severe forms, its

increase is very noticeable. C-reactive protein plays the role of the main laboratory marker of the activity of the process in the lung tissue. The degree of increase in C-reactive protein can determine the extent of lung damage and prescribe the necessary anti-inflammatory therapy.

Conclusions. Thus, the study of hematological parameters and inflammatory markers such as ferritin, procalcitonin, interleukin-6, C-reactive protein is important for the prognostic course of the disease in different groups of patients from mild to severe conditions, because their increase indicates the development of an inflammatory response, respiratory failure and functional state of internal organs.

Timely diagnosis of changes in inflammatory markers reflects the degree of inflammation, is an important prognostic criterion for predicting the course of infection, and makes it possible to prescribe effective treatment in a timely manner and avoid severe consequences of the disease.

REFERENCES

1. Huang, B., Ling, R., Cheng, Y., Wen, J., Dai, Y., Huang, W., Zhang, S., Lu, X., Luo, Y. and Jiang, Y. Z. (2020). Characteristics of the Coronavirus Disease 2019 and related Therapeutic Options. *Molecular therapy. Methods & clinical development*, 18, pp. 367-375.
2. Jiang, F., Deng, L., Zhang, L., Cai, Y., Cheung, C. W. and Xia, Z. (2020). Review of the Clinical Characteristics of Coronavirus Disease 2019 (COVID-19). *Journal of general internal medicine*, 35(5), pp. 1545-1549.
3. Lin, Z., Long, F., Yang, Y., Chen, X., Xu, L., & Yang, M. Serum ferritin as an independent risk factor for severity in COVID-19 patients. *The Journal of infection*. 2020. Vol. 81(4). P. 647–679. <https://doi.org/10.1016/j.jinf.2020.06.053>.
4. Meyer, N. J., Gattinoni, L., & Calfee, C. S. Acute respiratory distress syndrome. *Lancet (London, England)*. 2021. Vol. 398(10300). P. 622–637. [https://doi.org/10.1016/S0140-6736\(21\)00439-6](https://doi.org/10.1016/S0140-6736(21)00439-6).
5. Shoenfeld Y. Corona (COVID-19) time musings: Our involvement in COVID-19 pathogenesis, diagnosis, treatment and vaccine planning. *Autoimmunity*

reviews. 2020. Vol. 19(6). P. 102538. <https://doi.org/10.1016/j.autrev.2020.102538>.

6. Voynow, J. A., & Shinbashi, M. Neutrophil Elastase and Chronic Lung Disease. *Biomolecules*. 2021. Vol. 11(8). P. 1065. <https://doi.org/10.3390/biom11081065>.

EXPRESSION OF MMP9 GENE IN THE BREAST CANCER TISSUE

Mushii Oleksandr Mykhailovych,

PhD student RE Kavetsky Institute
of Experimental Pathology, Oncology and Radiobiology,
National Academy of Sciences of Ukraine, Kyiv, Ukraine

Cherevatenko Alona Vitaliivna,

master's student at the Institute
of Biology and Medicine of Taras Shevchenko National University
of Kyiv, Ukraine

Borikun Tetiana Viktorivna,

research fellow RE Kavetsky Institute
of Experimental Pathology, Oncology and Radiobiology,
National Academy of Sciences of Ukraine, Kyiv, Ukraine

Introduction. Despite the large number of research devoted to the features of tumor microenvironment in breast cancer (BCa), presently there is no consensus on the features of MMP-9 expression in the BCa tumor tissue dependent on patient clinical status.

Keywords. Breast cancer, matrix metalloproteinase 9 expression, pathological features of the tumor process.

The aim of the study was to investigate the relationship between *MMP9* expression at the protein and mRNA levels in BCa tissues and the clinical and pathological features of the tumor process.

Materials and Methods. The study includes the results of the clinical examination and treatment of 60 women in inpatient treatment at the National Cancer Institute during 2017–2019 who gave informed consent for using clinical data for scientific purposes. The expression level of *MMP9* in BCa tissue was studied using real-time polymerase chain reaction and immunohistochemical methods. Statistical analysis was performed using GraphPad Prism v. 8.00 software (GraphPad Software Inc., USA). All data were obtained in triplicates. The values were expressed as means \pm standard deviation. Student's t-test was used to evaluate the significance of

the differences between groups.

Results. While analyzing the correlation of *MMP9* expression indicators in breast cancer tissue depending on the clinical features of the tumor process, the relationship between the expression levels of the studied gene and lymph node involvement and the molecular subtype of neoplasms was revealed. Thus, neoplasms with lymph node metastasis were characterized by 5.6 ($p<0.05$) and 2.7 ($p<0.05$) times higher MMP-9 expression values at the mRNA and protein levels, respectively. In addition, breast cancer tissue of the basal molecular subtype had significantly higher expression rates of MMP9 mRNA (8.6 times and 7,3 times respectively) ($p<0.05$) and protein (3.2 times and 2,9 times respectively) ($p<0.05$), compared to similar values in luminal A and B molecular subtypes. The relationship between the expression of the *MMP9* gene and the stage of the clinical process was not established.

Conclusions. The identified relationship between the expression of the MMP-9 and such indices of BCa malignancy as its regional lymph node involvement and the molecular subtype indicates the need for further research of the mammary gland malignant neoplasms aggressiveness.

Acknowledgment. This work was funded by the program “Features of expression and methylation status of stromal microenvironment remodeling genes in breast cancer tissue” (0123U102991).

СТРУКТУРНО-ФУНКЦІОНАЛЬНІ ПОРУШЕННЯ МЕМБРАНИ ЕРИТРОЦИТІВ ПРИ ЗЛОЯКІСНИХ НОВОУТВОРЕННЯХ

Скорик Олена Денисівна

к. біол. н., доцент

Дніпровський національний університет

імені Олеся Гончара

м. Дніпро, Україна

Вступ. Модифікації структурно-функціонального стану мембран при найрізноманітніших патологічних станах — від атеросклерозу, передраку і раку, інфекційних і психічних захворювань до опікової хвороби та синдрому хронічної втоменості — одне з важливих питань для розуміння механізмів розвитку патології та вибору стратегії терапевтичних заходів [1, 2]. Інтерес до вивчення даної проблеми зумовлений тим, що порушення на мембранному рівні лежать в основі подальших метаболічних змін і відіграють велику роль у патогенезі багатьох захворювань, які супроводжуються збільшенням темпів проліферації та порушенням диференціювання клітин [3].

Незважаючи на те, що клітинні мембрани різних тканин мають специфічні особливості, що проявляється різного ступеня порушенням структурно-функціонального стану під дією пошкоджуючих факторів, у більшості випадків можна встановити подібну спрямованість змін. Для вивчення стану плазматичних мембран, особливо в клінічних умовах, часто використовують мембрани еритроцитів, що, як вважають, достатньо адекватно відображають стан загального пулу клітинних мембран.

Мета. Дослідження порушення структурно-функціонального стану еритроцитарних мембран за умов канцерогенезу.

Матеріали та методи. Аналіз літературних джерел, присвячених дослідженню порушення структурно-функціонального стану еритроцитарних мембран за умов канцерогенезу.

Результати та обговорення. Дослідження еритроцитів периферичної крові у пацієнтів з онкологічним захворюванням є одним із перспективних

шляхів вирішення проблеми пошуку показників, що характеризують загальний стан організму [4]. Наприклад, саме на моделі тіней еритроцитів було встановлено, що порушення фізико-хімічних властивостей плазматичних мембран призводить до змін взаємодії клітин з протипухлинними препаратами [5]. Як свідчить аналіз даних літератури, результати досліджень змін еритроцитарних мембран неповні та суперечливі, але в цілому підтверджують існування залежності між їх станом і вираженістю симптомів онкологічного захворювання та ефективністю лікування.

При онкологічних захворюваннях вивчення стану системи крові тривалий час теж проводилося у межах проблеми «анемія та рак», причому анемію розглядали як вторинну ознаку існування злякисного новоутворення в організмі, особливо за наявності кровотечі [3].

Зменшення кількості еритроцитів у периферичній крові в більшості випадків свідчить про знижене їх утворення кістковим мозком або на збільшену деструкцію при нормальному продукуванні. Поряд зі змінами кількості еритроцитів у периферичній крові можливі зміни їх якісних характеристик (в першу чергу діаметра, об'єму, форми): макро і мікроцитоз, пойкилоцитоз, анізоцитоз.

Зміни форми еритроцитів та пошкодження їх мембран спостерігаються при розвитку злякисних новоутворень в експериментальних та клінічних умовах, але вираженість порушень при різних локалізаціях пухлини варіює.

Порушення поверхневої структури мембран еритроцитів, зміни осмотичної стійкості та періоду напівжиття еритроцитів при злякисних новоутвореннях можуть бути зумовлені хронічним стресовим впливом, який призводить до зниження в мембранах вмісту високомолекулярних білків і посилення перекисного окиснення ліпідів (ПОЛ), зниження активності супероксиддисмутази та змін співвідношення фосфоліпідних компонентів мембрани [1]. Тривалий вплив аномальних продуктів метаболізму призводить до конформації білково-фосфоліпідного бішару мембран еритроцитів, ущільнення їх з різким зниженням трансмембранної транспортної функції і

формуванням так званої жорсткої мембрани [5]. Вірогідно, саме це деякою мірою пояснює той встановлений в експериментальних дослідженнях факт, що резистентність еритроцитарних мембран в організмі, ураженому пухлиною, до дії гіпотонічних розчинів, механічних факторів, гемолітичних речовин тощо перевищує норму [2].

Поряд з підвищенням резистентності мембрани до дії руйнуючих чинників, знижується її здатність до деформації, що призводить до розвитку мікрогемореологічних порушень. Зменшення деформованості мембрани зумовлено не тільки зрушеннями структури ліпід-білкового бішару, але й конформаційними змінами внаслідок зв'язування гемоглобіну з білком спектрином.

На кількісні та якісні показники стану еритроцитів при злоякісних новоутвореннях може суттєво впливати ендокринний дисбаланс, який супроводжує різноманітні біохімічні зрушення. Зокрема, естрогени виявляють виражену гальмівну дію щодо еритропоезу і гемолізуючу — самих еритроцитів [3].

Анемія є найбільш вираженою при поширених формах злоякісних новоутворень, наприклад, у хворих на рак шлунка IV стадії, особливо у разі локалізації пухлини в антральному відділі та змішаній формі росту, але перші ознаки зниження рівня гемоглобіну при використанні сучасних методів дослідження можна встановити і на початкових етапах канцерогенезу.

Дуже важливо вивчати механізми впливу порушень структурно функціонального стану мембран еритроцитів на вираженість анемії, оскільки її корекція за допомогою гемотрансфузій, наприклад, у доопераційний період, супроводжується значною імуносупресією зі зменшенням кількості Т-хелперів і природних кілерів. Застосування власної консервованої крові у пацієнтів цієї категорії з цілком зрозумілих причин не виявляє вираженої антианемічної дії, хоча й не призводить до імуносупресії. Тому при злоякісних новоутвореннях існує нагальна потреба у пошуку інших засобів корекції анемії, що базуються на врахуванні комплексу механізмів її виникнення.

Останнім часом також встановлено, що порушення структурно функціонального стану еритроцитарних мембран здатні призводити до деформації молекул мембранозв'язаного гемоглобіну з частковою втратою його реакційної здатності [5]. Мембранна деформація може спричиняти активацію внутрішньо-еритроцитарного гемолізу, що, в свою чергу, може впливати на процес розвитку пухлини, оскільки ПЧ-кінцеві фрагменти гемолізу гемоглобіну, зокрема, ос-1-31, мають здатність стимулювати проліферацію трансформованих клітин [3].

Збільшення при розвитку злоякісної пухлини фракції мембранозв'язаного гемоглобіну, яке зумовлене зростанням структурованості глікокаліксу, супроводжується зниженням вмісту вільного гемоглобіну [54], що порушує кисневотранспортну функцію еритроцитів з прогресуванням тканинної гіпоксії. Розвиток порушень мікрореології крові і тканинної гіпоксії у хворих онкологічного профілю може бути також обумовлений підвищенням агрегаційної здатності еритроцитів внаслідок змін структурно-функціонального стану їх мембран і величини потенціалу [4].

Сучасні інтенсивні схеми хіміопроменевого лікування негативно впливають на стан системи кровотворення, зокрема на еритрон. Цілком природно, що стан еритроцитарних мембран зрілих червоних клітин периферичної крові теж погіршується. Це є опосередкованим вторинним фактором, який призводить до зниження концентрації реакційноспроможного гемоглобіну в еритроциті. Під час проведення цитостатичної терапії, як свідчать результати експериментальних та клінічних досліджень, значно посилюються процеси ПОЛ, знижується концентрація відновленого глутатіону, тобто виникає дисбаланс у проксидантно-антиоксидантній системі в мембранах еритроцитів. Водночас підвищуються їх сорбційна здатність та проникність, глікокалікс стає більш структурованим, ущільненим. [5].

Слід зазначити, що деформація мембран еритроцитів, які беруть участь у формуванні «тромбогенно-онкогенного» ембола, може прискорювати процеси метастазування. Цей феномен пов'язаний не тільки з посиленням міжклітинної

взаємодії, але й з порушенням функціонального стану протеїназ, фіксованих на мембрані [3].

Висновок. До пошкодження еритроцитів призводить деенергізація, активація ферментативного каталізу ліпідів плазматичної мембрани. Еритроцити стають мішеньоподібними або трансформуються в стоматоцити (клітини з ротоподібною смужкою просвітління в центрі). Коли нагромадження ліпідів у мембрані найбільш, контури мембрани деформуються, утворюючи відростчаті еритроцити. Причина гемолізу мішеньоподібних, відростчатих еритроцитів і стоматоцитів пов'язана з погіршенням їх реологічних властивостей. Знижується проникність і щільність мембран, збільшуються їхня мікров'язкість і співвідношення площа / об'єм клітини. Відбувається гемоліз еритроцитів із втратою мембранного матеріалу. Зміна мембран під впливом вільнорадикальних процесів, які супроводжують канцерогенез, призводить до метаболічної перебудови, може бути розглянута як фактор розвитку анемії при канцерогенезі, і об'єкт терапевтичних заходів та модель вивчення механізму порушення структурно-функціонального стану мембрани.

СПИСОК ЛІТЕРАТУРИ

1. Jeong J.-H., Park S.-H., Kim H., Nam H. Y., Kim S.-H. et al. ZBTB7A suppresses glioblastoma tumorigenesis through the transcriptional repression of EPB41L5. // *Exp Mol Med*, 55(1), 2023. - P.43-54. doi: 10.1038/s12276-022-00908-8.
2. Jilani K, Qadri SM, Zelenak C, Lang F. Stimulation of suicidal erythrocyte death by oridonin.// *Arch Biochem Biophys*, 511(1-2), 2011. – P. 14-20. doi: 10.1016/j.abb.2011.05.001.
3. Khongsti S, Shunyu B.N., Ghosh S. Promoter-associated DNA methylation & expression profiling of genes (FLT 3, EPB41L3 & SFN) in patients with oral squamous cell carcinoma in the Khasi & Jaintia population of Meghalaya, India. // *Indian J Med Res*. 150(6), 2019. – P. 584-591. doi: 10.4103/ijmr.IJMR_620_18.

4. Zbidah M, Lupescu A, Jilani K, Fajol A, Michael D, Qadri SM, Lang F. Apigenin-induced suicidal erythrocyte death.// *J Agric Food Chem*, 60(1), 2012. P.533-8. doi: 10.1021/jf204107f.

5. Yuan X, Piao L, Wang L, Han X, Zhuang M, Liu Z. Pivotal roles of protein 4.1B/DAL-1, a FERM-domain containing protein, in tumor progression (Review).// *Int J Oncol*. 55(5), 2019. – P. 979-987. doi: 10.3892/ijo.2019.4877.

MEDICAL SCIENCES

ДИНАМИКА АНАЛИЗА НЕРВНО-ПСИХИЧЕСКОГО РАЗВИТИЯ РЕБЕНКА В АСПЕКТЕ ФИЗИОЛОГИИ

Ахраров Хабибулла Хамидуллаевич

К.м.н. Доцент кафедры физиологии,
патологической физиологии и фармакологии

Абдумажидов Абдумалик Шухратович

студент

Шервлиева Нилуфар Музаффаровна

студентка

Абдуразакова Нозима Турсунбаевна

студентка

Европейского медицинского университета

г. Ташкент

Нервная система начинает формироваться на 1-й неделе внутриутробного развития плода. К 5-й неделе образуются мозговые пузырьки, из которых в дальнейшем развиваются все отделы мозга. Интенсивное деление нервных клеток происходит в критический период, который наступает на 10–18-й неделе развития плода. Гистологический незрелые нервные клетки на момент рождения имеют овальную форму, зернистые ядра, аксон и не имеют дендритов. Во время 6 дифференцировки они становятся звездообразными, аксон удлиняется, происходит ветвление дендритов, миелинизация и образование синапсов. Дифференциация заканчивается в 6–7 лет. Полное формирование структуры нервных клеток достигается только к 8–12 годам, формирование архитектоники полушарий головного мозга заканчивается к 10-12 годам. Масса мозга у детей относительно велика. У новорождённого это 1/8 веса тела (или 400 г), а у взрослого – 1/40 веса тела. Масса мозга удваивается к 9 месяцам, утраивается к 3 годам, к 20 годам масса мозга

увеличивается в 4–5 раз. При рождении основные бороздки и крупные извилины полушарий головного мозга уже полностью сформированы. Более мелкие борозды образуются только к 5–6 годам. Различные части мозга сформированы не одинаково хорошо, например, височная доля развита лучше, чем другие части мозга. Некоторые клетки головного мозга новорождённого сохраняют эмбриональный характер. В раннем неонатальном возрасте затылочная доля относительно мала, но содержит все борозды и извилины. Полностью доли мозга образуются к 7-му году жизни. Сразу после рождения белое и серое вещество мозга слабо дифференцируются, и их развитие происходит позже. Пирамидные клетки не имеют определённой формы и не содержат пигмента, а пирамидные пути недостаточно развиты. Экстрапирамидная система и подкорковые ядра, регулирующие её, при рождении хорошо развиты. Неоднородность развития пирамидных и экстрапирамидных путей проявляется атетозоподобным характером движений новорождённого ребёнка. Мозжечок при рождении небольшой, его борозды и полушария развиты слабо, окончательное созревание наступает через 2 года. Желудочки головного мозга растянуты, в связи с этим они относительно 7 широки. Менингеальные оболочки более эластичны и тоньше, особенно твёрдая мозговая оболочка (кроме того, она сливается с черепом). Паутинная мозговая оболочка имеет два разделённых листка. Грануляции паутинной оболочки окончательно созревают к 10 годам. Субарахноидальные пространства относительно широки. Кровоснабжение мозга у новорождённого лучше, чем у взрослого человека. Сосуды имеют большое количество анастомозов и так называемых «сифонов», позволяющих обходить места затруднённого кровоснабжения. Кровоток головного мозга у новорождённого относительно равномерный, кроме того, мозг более устойчив к кислородному голоданию. Спинной мозг у новорождённого наиболее морфологически сформирован, что определяет его более развитые функции и наличие спинальных автоматизмов. По сравнению со спинным мозгом взрослого он длиннее. Нижний конец спинного мозга достигает III поясничного позвонка. С

возрастом рост спинного мозга замедляется, и нижний конец постепенно движется вверх и в возрасте 5 лет достигает I-II поясничных позвонков (так называемый «конский хвост»). В 18 лет «конский хвост» достигает уровня II поясничного позвонка. Это необходимо учитывать при проведении спинномозговой пункции и спинальной анестезии. В общей сложности рост спинного и головного мозга заканчивается до 20 лет. К этому периоду масса спинного мозга становится в 8 раз больше по сравнению с массой спинного мозга новорождённого ребёнка. Миелинизация нервных волокон – важный процесс созревания нервной системы. Процесс миелинизации происходит от центра к периферии. Начало приходится на 4-й месяц внутриутробного развития и почти заканчивается к рождению. Двигательные волокна на раннем этапе формирования ребёнка имеют большее значение, поэтому они миелинизируются первыми, чувствительные чуть позже. На 3–4-м месяце миелинизируются черепномозговые нервы, на 5–6-м месяце жизни – аксоны пирамидного пути. Окончательная миелинизация заканчивается к 4 годам. К этому времени созревают структуры, отвечающие за интеллект, двигательную активность и их координацию. Регуляцию деятельности внутренних органов осуществляет вегетативная нервная система. Она подразделяется на симпатическую и парасимпатическую части. Медиатором симпатической нервной системы является норадреналин, парасимпатической – ацетилхолин. Тормозящее влияние на симпатическую часть оказывает эрготамин, а на парасимпатическую – атропин. Вегетативная нервная система включает сегментарные (спинной мозг, вегетативные узлы, симпатический ствол), а также надсегментарные аппараты (лимбико-ретикулярный комплекс, гипоталамус). При преобладании тонуса симпатической части развивается состояние симпатикотонии, парасимпатической – ваготонии. Вегетативная нервная система функционирует у ребёнка с момента рождения. У детей раннего возраста физиологичной является симпатикотония, которая на 3–4-м году сменяется на ваготонию. Далее устанавливается равновесие двух систем с некоторым преобладанием ваготонии, а в пубертатном возрасте нередко

отмечается дисфункция вегетативной нервной системы на фоне активного роста и гормональной перестройки.

Физический рост и развитие организма также требуют нормальной секреции гормона щитовидной железы. Снижение функции щитовидной железы угнетает рост и тормозит развитие костной системы. Особенно важную роль тиреоидные гормоны играют в период развития организма. Это подтверждается наблюдением глубоких и порой необратимых изменений в организме, возникающих в результате гипотиреоза, начавшегося еще во внутриутробном периоде развития. В первую очередь, тироксин влияет на процесс окостенения хрящей. Влияние его распространяется на весь цикл роста, перестройки, рассасывания и конечного окостенения хряща.

Специалистами отмечен тот факт, что психомоторным (нервно психическим) развитием ребенка называется совершенствование, качественное изменение его интеллектуальных и двигательных умений, основанное на совокупности врожденных качеств и имеющее результатом более адекватное взаимодействие ребенка с внешней средой. Непременным условием успешного психомоторного развития являются процессы морфо-функциональной дифференцировки основных элементов ЦНС. Между нервной и мышечной системами в процессе внеутробного развития имеется весьма прочная связь взаимообусловленности и взаимоиндукции, поэтому для нормального развития и функции нервной системы необходима активная мышечная деятельность. Изолированная задержка моторного развития в этот период так или иначе сказывается на психическом развитии и наоборот.

Авторами литературных источников было отмечено, что психомоторное развитие обязательно учитывается при оценке состояния здоровья ребенка первых 6 лет жизни. Его динамика в этот период в целом отражает, наряду с другими показателями (костный возраст, зубная формула, динамика периферического анализа крови и др.), биологический возраст ребенка.

Наиболее отчетливо связь психомоторного развития и биологического возраста ребенка прослеживается до 2-3-летнего возраста.

Осуществляя контроль за основными физиологическими функциям организма путем влияния на обмен веществ и нервную систему, щитовидная железа (ЩЖ) принимает активное участие в приспособительных механизмах к меняющимся условиям внешней и внутренней среды. Общеизвестна первостепенная значимость влияния ее гормонов на практически все органы и системы организма. Особенно важны процессы физиологической продукции гормонов, их полноценного транспорта и адекватной рецепции в периферических тканях-мишенях во время беременности. Состоянием щитовидной железы и ее адаптационно-компенсаторными резервами определяются гестационные сдвиги в организме будущей матери, в еще большей степени – функция фето-плацентарного комплекса и особенно созревание ребенка на эмбриональной и последующих стадиях внутриутробного развития. Именно в это время и только при условии адекватной гормональной регуляции закладываются приспособительные механизмы, во многом определяющие состояние здоровья человека на всех этапах жизни после рождения. Тиреоидные гормоны на этапе внутриутробного развития являются важнейшими регуляторами формирования и созревания головного мозга будущего ребенка.

Следует, однако, отметить, что сведения о последствиях неонатального транзиторного гипотиреоза достаточно фрагментарны и неоднозначны. Приводятся данные об отставании детей в физическом и нервно-психическом развитии, задержке формирования у них речевых навыков, снижении резистентности организма. Вместе с тем, получены данные о том, что соматические аномалии и задержка психомоторного развития на первом году жизни у детей, перенесших неонатальный транзиторный гипотиреоз, диагностируется не чаще, чем в общей детской популяции.

Статистика показала, что существенные нарушения состояния здоровья выявляются у большинства новорожденных с транзиторным гипотиреозом (97,1%), что выражается в высокой частоте заболеваний, специфичных для перинатального периода.

По данным авторов литературных источников можно отметить, что у детей выявляется 7-12% различных нарушений психомоторного развития без учета умственной отсталости, психозов и пограничных нарушений, а выраженные нервно-психические расстройства отмечаются у 6% популяции детей раннего возраста.

Это диктует необходимость детального изучения всех возможных факторов риска развития психических нарушений у детей и их своевременной коррекции. Возможно ТНГ является одним из таких неблагоприятных факторов, обуславливающих изменения психического и физического развития ребенка.

Особенностями первых 6 лет жизни является угасание, безусловно рефлекторной деятельности, возникновение и закрепление множества условно рефлекторных связей, развитие и дифференцировка сенсорного восприятия, становление и развитие речевой функции и мышления, постепенно усложняющаяся моторная деятельность.

Психомоторное развитие ребенка – это сложный процесс, обусловленный генетической программой, которая реализуется в условиях постоянной смены окружающей среды.

В соответствии с концепцией Г. К. Ушакова и Ж. Пиаже, формирование психических функций ребенка начинается со стадии сенсомоторного развития. Сенсомоторные реакции, усложняясь, достигают все более высоких степеней координации и на всем протяжении развития индивидуума продолжают играть ведущую роль.

Сенсомоторные реакции играют роль той матрицы, непрерывное усложнение, формирование, совершенствование которой создает условия для последующего развития сознания, и определяет его.

В совершенствовании сенсо-моторных реакций, как и позднее, развитие происходит в соответствии с законом эмбриогенеза К. М. Бэра - путем преобразования ранее существовавших качеств.

Виды и качество расстройств в случаях патологии характеризуются

расстройствами интенсивности и качества реакций ребенка (крик, плач, двигательное беспокойство, застывание), возникающих в ответ на голод, холод, продолжительное необычное положение.

Оценка уровня нервно-психического развития ребенка позволяет судить о качестве окружающей среды, о характере педагогической работы и о эффективности различных лечебно-оздоровительных приемов, а также о влиянии других факторов.

Как отмечают специалисты, что переход ребенка из горизонтального в вертикальное положение (10-13 месяцев) знаменует собой чрезвычайный скачок в его развитии. Этот переход резко расширяет для ребенка горизонты, подвластного его обзору и познанию пространства, непомерно увеличивая объем его впечатлений. Он создает условия для формирования константности восприятия, усложнения акта перцепции за счет ассоциации раздражений из разных афферентных систем и повышения роли слуховых раздражений; высвобождает, побуждая к бурному развитию, руки ребенка. Конец первого года жизни ребенка – это вместе с тем и период начала пользования сменяющимися лепетными словами (речью), т.е. теми специфическими человеческими категориями, которые создают условия для использования не только личного непосредственного и опосредованного опыта, но и опыта, накопленного человечеством ранее. Усложнение предметной, в первую очередь игровой, деятельности ребенка к началу второго года жизни расширяет объем его познания. Образы представлений уже к началу второго года возникают не только на основе зрительных, но и прогрессивно обогащающихся слуховых впечатлений. Физическое развитие зависит от большого количества факторов и отражает не только наследственную предрасположенность, но и влияние на организм всех средовых факторов (материально-бытовые условия, национальные и региональные особенности уклада и стиля жизни, экологическая обстановка, состояние питания, наличие или отсутствие болезней и т.п.)

Зарубежными и отечественными авторами установлено, что виды

патологических феноменов и реакций в этот период, с одной стороны, представлены однотипными предыдущими: нарушение сна, аппетита, энурез, энкопрез, двигательное беспокойство, повышенная подвижность, суетливость, моторная заторможенность, судороги, тики. С другой – новыми формами расстройств: острые состояния утраты приобретенных психических функций (преходящие и стойкие), протопатические страхи, моторные стереотипии, привычные движения и действия (сосание пальца, ритмические поворачивания головы, раскачивание тела, ощупывания головы, выдергивание волос).

Вредные факторы, которые действуют на мозг в период его интенсивного развития, могут приводить к задержке и нарушению пре- и постнатального онтогенеза. Возрастная незрелость нервной системы ребенка определяет фрагментарность и недифференцированность наблюдаемых у него синдромов.

А также клиницистами отмечено, что онтогенетически наиболее ранним и наиболее дифференцированным по характеру расстройств является соматовегетативный уровень, для которого характерны различные варианты невротического синдрома (повышенное общение и вегетативная возбудимость, склонность к расстройствам пищеварения, питания, сна, навыков опрятности, и т. д.). Появление этого уровня может наблюдаться у детей раннего и преддошкольного возраста в клинике невротических реакций и других пограничных состояний, дезорганизации нервно-психических расстройств, шизофрении и других заболеваниях. Преимущественно соматовегетативный уровень реагирования у детей раннего возраста находит свое объяснение в установленном физиологами факте наиболее раннего завершения формирования регуляции вегетативных функций в онтогенезе, который значительно опережает формирование регуляции моторных функций. Данный уровень реагирования является ведущим на раннем возрастном этапе вследствие его уже достаточной зрелости. Чем меньше ребенок, тем больше на первый план будут выступать явления нарушения развития (дизонтогенеза). При этом, чем раньше произошло поражение мозга, тем чаще в картине дизонтогенеза будет выступать компонент психического недоразвития.

Таким образом, на основании литературных данных можно отметить, что правильная и своевременная диагностика нервно-психического развития ребенка позволяет подойти к раннему выявлению отклонений в здоровье детей, а также в полной мере осуществить необходимый комплекс развивающих, оздоровительных и реабилитационных мероприятий.

ЛИТЕРАТУРА

1. Апанасенко Г. Л. Физическое развитие детей и подростков. Киев: Здоровье, 1985.-78 с.
2. Ариас Ф. Беременность и роды высокого риска: Пер. с англ. М.: Медицина, 1989. - 656 с.
3. Аршанский И. А. Основы возрастной периодизации// Возрастная физиология. -Л., 1975.
4. Афанасьева В. Г. Морфо-функциональные нарушения фето-плацентарного комплекса при плацентарной недостаточности. Новосибирск, 1997. - 87 с.17.
5. Шумлиева Е.О., Матулевич С.А. Оценка эффективности 10-летнего неонатального скрининга на врожденный гипотиреоз в Краснодарском крае // Медицинская генетика. – М., 2005. - №6. – С. 292.
6. Щеплягина Л.А. Проблемы йодной профилактики в современных условиях //Гигиена и санитария. – М., 2000. - №5. – С.49-52.
7. Капитан Т.В. Пропедевтика детских болезней с уходом за детьми: учебник / Т.В. Капитан. – 3-е изд., доп. – М.: МЕДпресс-информ, 2019. – 896 с. 2. 4.
8. Калмыкова А.С. Пропедевтика детских болезней: учебник / под ред. А.С. Калмыковой. – 2-е изд., доп. – М.: ГЭОТАР-Медиа, 2018. – 768 с.
9. Peiris A.N., Oh E., Diaz S. Psychiatric manifestations of thyroid disease // J. South Med. – 2007. – vol.100. – N8. – P. 773-4.
10. Kaplan H., Sadock B. Synopsis of Psychiatry 9th edition // Baltimore: Williams & Wilkins. - 2005. – P.112-115

ВАКЦИНАЛЬНИЙ СТАТУС ТА РІВЕНЬ ПРИХИЛЬНОСТІ ДО ВАКЦИНАЦІЇ СЕРЕД СТУДЕНТІВ-МЕДИКІВ

Бевз Тетяна Ігорівна,
Миронюк-Константинович Кіаріна Даніелівна
PhD, асистенти кафедри інфекційних хвороб ВНМУ ім. М. І. Пирогова
Бондарук Ірина Юрївна
К.м.н., асистент кафедри інфекційних хвороб ВНМУ ім. М. І. Пирогова
Лопушанський Олексій Михайлович
Шевченко Анастасія Вікторівна
Студенти
ВНМУ ім. М. І. Пирогова
м. Вінниця, Україна

Вступ. Вакцинація є найефективнішим методом профілактики низки захворювань шляхом формування імунорезистентності окремого індивіда та соціуму. Недостатній рівень вакцинального статусу та прихильності до вакцинації вже сьогодні становить серйозну загрозу для здоров'я населення та сприяє поширенню інфекційних захворювань з високим ризиком ускладнень. Так, згідно даних Центру громадського здоров'я, за 6 місяців 2022 року з усіх немовлят тільки 36,4% отримали щеплення проти хіб-інфекції і лише 23,1% проти гепатиту В. Це вкотре доводить необхідність проведення просвітніх заходів серед суспільства загалом та зокрема медиків з метою сприяння покращення імунної ситуації в країні з метою зменшення ризику виникнення епідемій. Тому, проведення дослідження серед студентів-медиків є важливим кроком у напрямку підвищення ефективності вакцинаційної політики.

Мета роботи. визначення рівня охопленості вакцинацією серед студентів-медиків та особливостей рівня прихильності до вакцинації, прогнозування оптимальних методів проведення просвітницької роботи

Матеріали та методи. Було проведено анонімне опитування студентів ВНМУ ім. М. І. Пирогова всіх курсів та спеціальностей за зразком анкети створеної самостійно з розрахунком описової статистики. В опитуванні взяли участь 236 вітчизняних (чоловіки 25,0%, жінки 75,0%) та 84 іноземних

студенти (чоловіки 52,4%, жінки 47,6%) 1-6 курсів ВНМУ ім. М. І. Пирогова за зразком анкети створеної самостійно, опираючись на рекомендації ВООЗ та МОЗ України.

Результати та обговорення. Структура за навчальним курсом вибірки вітчизняних студентів виявилась більш однорідною, в той час як у вибірці іноземних респондентів переважали студенти 4 курсу (76,2%). Серед анкетованих, вакцинованими принаймні однією вакциною виявились 98,3% вітчизняних студентів. Усіма вакцинами згідно діючого національного календаря щеплень вакциновані 22,6%, а повний курс вакцинації з них пройшли лише 12,2% анкетованих. Серед іноземців вакцинованими принаймні однією вакциною виявились 97,6% респондентів.

Зазначимо, що усіма вакцинами згідно календаря щеплень вакциновані 22,6%, а повний курс вакцинації за календарем щеплень з них пройшли лише 12,2% анкетованих.

У вибірці респондентів вакцини отримали лише в дитячому віці 29,7% (іноземці - 39,3%), тільки в дорослому – 11,9% (іноземців – 29,8%), і в дитячому, і в дорослому -26,8% (54,1 відповідно). Значна частина вітчизняних студентів продовжує вакцинуватись протягом всього життя (56,8%), в свою чергу серед іноземних студентів більший відсоток осіб, що вакцинувались лише в дитячому віці (39,3%).

Серед причин, по яких вакцинація не проводилась переважали небажання батьків (5,9%), власні переконання (5,5%). Відмітимо, що наявність абсолютних протипоказів (задокументованих) була відмічена лише в 5,4% від загальної кількості респондентів. Серед причин, по яких вакцинація не проводилась серед іноземних студентів переважали наявність задокументованих протипоказів (5,4%), відсутність можливості (4,3%), небажання батьків (3,3%)

В той же час, вакциновані вітчизняні студенти відмічали, що провідними факторами, які вплинули на їх бажання щепитись стали переконання в тому, що вакцинація це добрий спосіб профілактики поширених захворювань (45,4%), а також довіра до медицини та медичних працівників (22,6%). Разом з тим,

близько третини (18,8%) вакциновано через бажання батьків, а ще 12,2 % через необхідність для туристичної подорожі, роботи, тощо. На противагу, серед основних причин відмови від вакцинації вказувались переконання в тому, що вакцини мають багато побічних ефектів (5,9%), а також не викликають достатньо довіри (5,2%). Тенденція серед іноземних студентів аналогічна. Тенденція серед іноземних респондентів виявилась принципово аналогічною.

Так як у вибірці іноземних студентів були представники різних країн, ми не змогли орієнтуватись на якийсь єдиний національний календар, як у випадку з вітчизняними студентами, тож зробили статистику за рекомендаціями рутинних щеплень згідно календаря ВООЗ. Переважали показники вакцинації від поліомієліту (17,2%), туберкульозу (13,5%), гепатиту В (12.1%), кору (11,7%), та АКДП (10,3%).

Структура вакцинації проти інших хвороб у вибірці вітчизняних та іноземних студентів подана в таблиці нижче.

НАЯВНІСТЬ У СТУДЕНТІВ ВНМУ ІМ. М.І.ПИРОГОВА ВАКЦИНАЦІЙ, ЯКІ НЕ ВХОДЯТЬ ДО ПЕРЕЛІКУ НАЦІОНАЛЬНОГО КАЛЕНДАРЯ ПРОФІЛАКТИЧНИХ ЩЕПЛЕНЬ (переважання за курсами):
 відчизняні студенти – ліворуч, іноземні – праворуч.

Таблиця 1

I КУРС	ВІРУС ПАПІЛОМИ ЛЮДИНИ 3,81%	ЛИХОМАНКА ДЕНГЕ 1,19%
II КУРС	ПНЕВМОКОК 1,69% СКАЗ 1,69%	ХОЛЕРА 2,28%
III КУРС	СКАЗ 2,54%	СКАЗ 3,57%
IV КУРС	РОТАВІРУСУ 1,27% ВІТРЯНА ВІСПА 1,27% СКАЗ 1,27% ГЕПАТИТ А 1,27%	ЧЕРЕВНИЙ ТИФ 25%
V КУРС	СЕЗОННИЙ ГРИП 9,32%	ЧЕРЕВНИЙ ТИФ 7,14%
VI КУРС	СЕЗОННИЙ ГРИП 2,54%	ЖОВТА ЛИХОМАНКА 1,19%

У вітчизняних студентів переважає вакцинація проти сезонного грипу, в той час як у іноземних – проти черевного тифу.

В структурі задокументованих протипоказів до вакцинації серед обох груп респондентів превалювали наявність імуносупресії/імунодефіциту (6.7% та 9.5% відповідно), наявність в анамнезі анафілактичної реакції на щеплення

5,5% та 19% відповідно, вагітність (2.6-6%).

Проаналізувавши дані стосовно виникнення побічних реакцій (місцевого та загального характеру) різного ступеню важкості маємо: у 89% вітчизняних респондентів взагалі не виникало жодних небажаних реакцій, анафілактичний шок розвинувся у 0.4% анкетованих, ангіоневротичний набряк Квінке – 0,8%, кропив'янка – 4,7%, вакцино-асоційоване захворювання – 4,7%, сироваткова хвороба – 0.4%, абсцес в місці проведення щеплення – 1,7%, келоїдний рубець – 1,7%, набряк м'яких тканин більше 15 мм – 3,8%, синдром Гісна-Барре- 0,4%. Структура побічних реакцій схожа у іноземних студентів: анафілактичний шок у 3,6%, кропив'янка 3,6%, сироваткова хвороба, абсцес в місці проведення щеплення, келоїдний рубець та остеомієліт по 1,2%.

Звертає увагу те, що вітчизняні студенти значно рідше вакцинуються перед подорожами в інші країни, аніж це роблять їх іноземні колеги. На слайді наведена статистика – 17.4 проти 71,4%.

Більшість анкетованих вітчизняних студентів відзначало, що інформацію стосовно профілактики захворювань вони отримують з навчальних матеріалів університету (24,9%), від свого сімейного лікаря (15.6%), та з мережі Інтернет (15,6%).

Іноземні респонденти переважно отримують інформацію з постів в інтернеті (21,9%), від свого лікаря (9%) та з навчальних матеріалів університету (16%).

Разом з тим, як вітчизняні так й іноземні респонденти відмічають, що найбільш зручно сприймати їм інформацію у вигляді постів в соціальних мережах (52,5% та 43,8% відповідно) та освітніх відеороликів (24,6% та 33,5% відповідно).

Висновки.

Висновок 1: Не зважаючи на високий рівень охоплення вакцинацією серед вітчизняних студентів (94,5%), повний курс вакцинації пройшли тільки у 12%. Дані іноземних студентів суттєво не відрізняються. Це свідчить про недостатнє налагодження зв'язку лікар-пацієнт на довгостроковій перспективі.

Висновок 2: серед вітчизняних студентів на бажання вакцинуватись першочергово впливали власні переконання в тому, що вакцинація є добрим способом профілактики (45%), просвітня робота медичного персоналу (22,6%) та рішення батьків (18,8%). Іноземні студенти мають схожі фактори, однак звертає увагу значно вища частота вакцинації задля туристичних подорожей (41,4%).

Висновок 3: Звертає на себе увагу, що значна частина вітчизняних студентів продовжує вакцинуватись протягом всього життя (56,8%) (акдп та рекомендовані вакцини що не входять до національного календаря профілактичних щеплень, в свою чергу серед іноземних студентів більший відсоток осіб, що вакцинувались лише в дитячому віці (39,3%)

Висновок 4: найбільший відсоток інформації студенти отримують з навчальних матеріалів університету та від свого лікаря, але значний відсоток також займає перегляд інформації в соціальних мережах. Найбільш зручною для сприйняття виявилась інформація у вигляді відеороликів та публікацій в соціальних мережах, саме тому дані форми донесення інформації мають ширше експлуатуватись медичними працівниками.

СПИСОК ВИКОРИСТАНОЇ ЛІТЕРАТУРИ:

1. World Health Organization. Vaccine Position Papers. URL: <https://www.who.int/teams/immunization-vaccines-and-biologicals/policies/position-papers>
2. Наказ Міністерства охорони здоров'я України від 11 жовтня 2019 року № 2070 "Про внесення змін до Календаря профілактичних щеплень в Україні та Переліку медичних протипоказань до проведення профілактичних щеплень"
3. Дорикевич К. І., & Кремінь Ю. І. (2022). Вивчення ставлення громадян України до вакцинації: результати онлайн опитування. *Annals of Mechnikov Institute*, (1), 51. doi: 10.5281/zenodo.6350180.

СУЧАСНІ МЕТОДИ ЛІКУВАННЯ ВІТІЛІГО

Біловол Алла Миколаївна

д.мед.н., професор

Білокінь Павло Олександрович

Шутько Ілля Сергійович

Студенти

Харківський Національний медичний університет

м. Харків, Україна

Вступ: Вітіліго — хронічне аутоімунне захворювання, що призводить до депігментації шкіри та зниження якості життя. Немає схваленого лікування репігментації вітіліго, а поточна терапія не за призначенням має обмежену ефективність, що підкреслює необхідність покращення варіантів лікування. Цілі лікування вітіліго включають зупинку прогресування, репігментацію наявних уражень і підтримку репігментації. Варіанти лікування вітіліго обмежені та часто вимагають тривалого лікування та/або мають обмежену ефективність. Сучасні стратегії репігментації включають вузькосмугову ультрафіолетову фототерапію В, місцеві та системні імунодепресанти та хірургічні процедури.

Мета: Оцінити сучасні клінічні дослідження з приводу лікування вітіліго.

Матеріали та методи: Ми відібрали три клінічні дослідження для оцінки методів лікування вітіліго в період з 2020 по 2023. Дослідження авторів: «Крем з руксолітинібом для лікування вітіліго» автори Девід Росмарін, Аміт Г Пандя, Марк Лебволь, Перл Граймс, Ільтефат Хамзаві, Еліс Б. Готліб, Кетлін Батлер, Фіона Куо, Кан Сун, Тао Джи, Майкл Д Хауелл, Джон Е. Гарріс.[1]

Для дослідження були відібрані пацієнти з депігментацією 0,5% або більше площі поверхні тіла (ПТП) і 3% або більше нелицевої ПТП були розподілені випадковим чином (1:1:1:1) за допомогою інтерактивної відповіді, технологічна система для отримання крему руксолітиніб (1,5% двічі на день, 1,5% один раз на день, 0,5% один раз на день або 0,15% один раз на день) або носія (контрольна група) двічі на день на ураження, що становлять

20% або менше їхньої загальної площі тіла протягом 24 тижнів.

«Ефективність і безпека перорального ритлецитинібу для лікування активного несегментарного вітіліго» автори Халед Еззедин, Олена Пєєва, Юдзі Ямагуті, Лорі Енн Кокс, Аніндіта Банерджі, Джордж Хан, Ільтефат Хамзаві, Ананд К. Ганесан, Мауро Пікардо, Діамант Тачі. [2]

Було відібрано пацієнтів віком 18-65 років із клінічним діагнозом NSV протягом ≥ 3 місяців, ураженням площі поверхні тіла (ППТ) 4%-50%, за винятком долонь, підшов і стоп, ураженням ПТП обличчя $\geq 0,25\%$, за винятком червоних, і ≥ 1 активне ураження, визначене як нове/поширене ураження за останні 3 місяці, підтвержене фотографіями/медичною карткою, конфеттіподібне ураження, трихромне ураження або феномен/явища Кебнера, за винятком анамнезу ізоморфна реакція. Пацієнти отримували ритлецитиніб навантажувальна доза 100 або 200 мг на добу протягом 4 тижнів з наступною підтримуючою дозою 50 мг на добу протягом 20 тижнів (200/50 і 100/50 мг відповідно); 3 групи без навантажувальної дози ритлецитинібу отримували 50, 30 або 10 мг щодня протягом 24 тижнів; або відповідне плацебо протягом 24 тижнів.

«Комбінований мікронідлінг із такролімусом проти монотерапії такролімусом для лікування вітіліго» автори Ховида М Ебрагім, Рехам Елкот, Валід Альбалат. [3]

Сорок вісім пацієнтів з вітіліго були рандомізовані на дві групи: група I застосовувала такролімус один раз на день протягом 6 місяців. Група II отримувала мікронідлінг з місцевим такролімусом з 2-тижневими інтервалами протягом максимум 6 місяців. Оцінка ґрунтувалася на клінічному покращенні та імуногістохімічних змінах. Біопсії шкіри брали на початку та після лікування c-kit + експресією.

Результати: Проаналізувавши взяті нами дослідження ми отримали достовірні результати. В першому дослідження [1] ми з'ясували що лікування кремом з руксолітинібом було пов'язане зі значною репігментацією вогнищ вітіліго до 52 тижнів лікування, і всі дози добре переносилися. Дані свідчать

про те, що крем руксолітиніб може бути ефективним варіантом лікування пацієнтів з вітіліго.

Але у чотирьох пацієнтів спостерігалися серйозні побічні ефекти, пов'язані з лікуванням (у одного пацієнта в групі прийому 1,5% двічі на день розвинулася субдуральна гематома; у одного пацієнта в групі прийому 1,5% один раз на день стався судомний напад; у одного пацієнта в групі прийому 0,5% один раз на день у групі була оклюзія коронарної артерії; і в одного пацієнта в групі, яка отримувала 0,5% один раз на добу, була ахалазія стравоходу), усі вони не були пов'язані з досліджуваним лікуванням.

В другому [2] дослідженні ми спостерігали прискорене поліпшення спостерігалось після лікування ритлецитинібом 200/50 мг у подовженому періоді ($n = 187$). Протягом 48-тижневого лікування не спостерігалось жодних дозозалежних тенденцій у виниклих під час лікування або серйозних побічних ефектах.

В останньому дослідженні [3] ми з'ясували що досягнути репігментації вдалося досягти 50%. Поліпшення було значно вищим у ногах і кінцівках у групі II, ніж у групі I (0,003). Імуногістохімічні результати показали значно вищу експресію c-kit у групі II, ніж у групі I ($p = 0,01$). Про серйозні побічні ефекти не повідомлялося.

Висновки: Отже, ми проаналізували клінічні дослідження з приводу лікування вітіліго. Отримані результати свідчать про позитивну динаміку. Результати свідчать про перевагу комбінованої схеми (такролімус і мікронідлінг) для лікування вітіліго. Пероральний ритлецитиніб був ефективним і добре переносився протягом 48 тижнів пацієнтами з активним несегментарним вітіліго.

Лікування кремом з руксолітинібом було пов'язане зі значною репігментацією вогнищ вітіліго до 52 тижнів лікування, і всі дози добре переносилися. Ці дані свідчать про те, що крем руксолітиніб може бути ефективним варіантом лікування пацієнтів з вітіліго.

ВИКОРИСТАНА ЛІТЕРАТУРА:

1. [https://www.thelancet.com/journals/lancet/article/PIIS0140-6736\(20\)30609-7/fulltext](https://www.thelancet.com/journals/lancet/article/PIIS0140-6736(20)30609-7/fulltext).
2. [https://www.jaad.org/article/S0190-9622\(22\)02989-9/fulltext](https://www.jaad.org/article/S0190-9622(22)02989-9/fulltext)
3. <https://www.tandfonline.com/doi/abs/10.1080/09546634.2020.1716930>

ВПЛИВ ЗАБРУДНЕННЯ НАВКОЛИШНЬОГО СЕРЕДОВИЩА НА СТАН ШКІРИ

Біловол Алла Миколаївна

д.мед.н., професор

Пустова Наталія Олександрівна

к.мед.н., доцент

Цимбал Марина Миколаївна

Москаленко Станіслав Ігорович

Студенти 4 курсу І медичного факультету

Харківського національного медичного університету

м. Харків, Україна

Вступ. Всесвітня організація охорони здоров'я (ВООЗ) підтвердила, що стан здоров'я людини безпосередньо залежить від стану довкілля на приблизно 18-20%. [1] Урбанізація, забруднення навколишнього середовища є актуальними проблемами сучасності, зміна екологічного стану має прямий взаємозв'язок між здоров'ям людини та хворобами. Шкіра - це орган, який тісно взаємодіє з оточуючим середовищем, і, отже, поширеність дерматозів може відображати певні зміни у довкіллі. Важливим завданням сьогодення є виявлення впливу екологічного дисбалансу на різні дерматози, що необхідно для профілактики та лікування цих захворювань. [2]

Мета дослідження. Визначення впливу забруднення довкілля на стан шкіри людей.

Матеріали та методи. Щоб дослідити який відсоток людей зазнає на своїй шкірі вплив чинників навколишнього середовища було проведено опитування. Опитування було добровільним. У ньому взяло участь 50 осіб: 91,3% - віком від 18 до 25-ти років, 87% жінок та 13% чоловіків.

Результати та їх обговорення. У результаті опитування з'ясувалось, що 78,2% респондентів мають проблеми зі шкірою, які, на їх думку, пов'язані із впливом оточуючого середовища. Основними тригерами у виникненні цих проблем вони вважають: смог та інші видимі забруднення повітря (69,6%); на харчові забруднення припадає 65,2%; викиди від автомобілів та промисловості,

хімічні речовини, бактерії у воді, надмірне УФ-випромінювання - по 56,5% відповідно; розмноження шкідливих мікро- та макроорганізмів (наприклад, комах) у навколишньому середовищі - 39,1%; радіація - 17,4%; стресові ситуації - 4,3%. 69,6% опитуваних скаржаться на висипи; 65,2% - сухість шкіри; 39,1% - акне і шелушіння; 34,8% - випадіння волосся, почервоніння; 21,7% подразнення, зуд; 17,4% - алергічні реакції; 17,3% - пігментні плями. Більшість опитуваних (95,7%) мешкає у містах. 47,8% - проводять на вулиці 1-2 години; 30,4% - 2-4 години; 21,7% - менше однієї години. 52,2% респондентів були свідками погіршення стану шкірних покривів у людей, які мешкають у їх регіоні. Для зменшення впливу вище наведених тригерів опитуванні використовують засоби для очищення шкіри щоденно (78,3%); 73,9% застосовують зволожувальні засоби у догляді за шкірою; 60,9% - користуються захисним крему з SPF для захисту від сонця; 56,5% - дотримуються регулярної гігієни шкіри після контакту з забрудненими поверхнями або після виїзду у забруднене середовище; 47,8% - намагаються зменшити вживання косметики з агресивними хімічними складниками; 26,1% - використовують антисептичні засоби; 17,4% - уникають димного середовища та активного тютюнопаління; 13% - застосовують захисний екран (маску) у ситуаціях з високим рівнем забруднення повітря. І лише 4,3% опитуваних людей ніяк не доглядають і не захищають власну шкіру. Також було поставлено питання чи вважають респонденти, що урбанізація та інші антропогенні фактори погіршують стан шкіри загалом, на що 95,7% відповіли «так».

Забруднювачі проникають у шкіру шляхом безпосереднього накопичення на поверхні шкіри, поглинання через волосяні фолікули, вдихання, ковтання та циркуляції забруднюючих речовин у плазмі, яка дифундує в глибші тканини шкіри. Є два шляхи проникнення шкідливих речовин через шкіру: трансепідермальний та поглинання через волосяні фолікули та потові протоки. Поглинання шкірою залежить від відкладення небезпечних речовин на її поверхні, складу та фізичних властивостей епідермальних ліпідів і дифузії через епідерміс до кровоносних судин. Пестициди, розчинники, ртуть,

ізоціанати, поліхлоровані біфеніли, акрилати є одними з основних хімічних груп, які, як було визнано, створюють проблеми для здоров'я через трансепідермальне всмоктування. Інгаляційне поглинання забруднень залежить від двох факторів: альвеолярної концентрації інгаляційних агентів, а також дифузії та розчинності. Усі ці джерела — трансепідермальні, при вдиханні та ковтанні — можуть забезпечити доступ до кровотоку та системний розподіл.

Шкідливі речовини потрапляють у шкіру через наночастинки та утворюють хінони, які є окисно-відновними хімічними речовинами, що виробляють активні форми кисню. Це збільшення кількості активних форм кисню і вільних радикалів у клітині та її мітохондріях долає вроджений антиоксидантний захист шкіри, включаючи виснаження ферментативної (глутатіонпероксидази, глутатіонредуктази, супероксиддисмутази та каталази) та неферментативної (вітамін Е, вітамін С та глутатіон) антиоксидантної здатності. Активні форми кисню і вільні радикали взаємодіють із багатую ліпідами плазматичною мембраною, ініціюючи реакцію перекисного окислення ліпідів, яка активує протеолітичну активність, викликаючи подальше пошкодження тканин. Цей каскад, у свою чергу, викликає збільшення металопротеїназ. Активні форми кисню також стимулюють вивільнення прозапальних медіаторів, що призводить до накопичення нейтрофілів та інших фагоцитуючих клітин, які додатково генерують вільні радикали, що призводить до порочного кола запалення та метаболічних порушень. [3]

Виробництво продовольства для задоволення поточних потреб населення планети залежить від вдосконалення технологій виробництва, і це включає в себе механізацію вирощування сільськогосподарських культур, генну інженерію і використання пестицидів. Відсутність індивідуального захисту при поводженні з цими речовинами сприяє токсичності для шкіри і дихальних шляхів. Професійний або промисловий вплив хлорованих вуглеводнів (динітрофенол, пентахлорфенол) призводить до появи хлоракнеоподібних вугроподібних висипань. Взаємодія з фосфорорганічними сполуками, карбаматами, піретроїдами та дипіридилами призводить до розвитку

алергічного та подразнюючого контактного дерматиту. Вплив пестицидів також може бути фактором ризику для деяких види раку шкіри, включаючи плоскоклітинний рак і меланому.

Великі забудови ,зміна ґрунту сприяє більшому відбиттю ультрафіолетового випромінювання, що потенційно посилює фотоіндуковані дерматози, такі як мелазма, розацеа, червоний вовчак і рак шкіри. Доведено, що забруднення з синергією ультрафіолетового випромінювання та без нього є причиною передчасних ефелідів, лентиґінів та зморшок. Великі міста (особливо мегаполіси) створюють величезні острівці тепла та забруднення повітря, які в першу чергу пов'язані із захворюваннями, пов'язаними з гіперчутливістю, такими як астма, кон'юнктивіт та atopічний дерматит. Вплив надмірного тепла на людей які носять щільний закритий одяг або працюють на погано провітрюваних виробничих лініях сприяє надмірному потовиділенню і підвищеному виробленню шкірного себуму, що сприяє бактеріальним і грибковим інфекціям. Урбанізація, пов'язана з відсутністю контролю за поширенням бродячих домашніх тварин, таких як собаки та коти, паралельно з відсутністю хижаків у міському середовищі, також сприяє появі зоонозів.

Одним з найбільш руйнівних наслідків сучасності є забруднення навколишнього середовища (ґрунту, повітря та води) відходами людського виробництва. На шкіру впливають забруднення повітря частинками і летючими газами, особливо діоксидом азоту, діоксидом сірки, озоном, вуглекислим газом .У дермі забруднення частинками може збільшити синтез металопротеїнів тим самим індукуючи появу мелазми та зменшувати синтез колагену та еластину. Окрім старіння та канцерогенезу, засмічене повітря сприяє розвитку запальних дерматозів, таких як екзема та акне. Відомо, що ароматичні вуглеводні, особливо діоксини, викликають акне, діючи на себоцити, ендотелій та епідерміс. Кадмій, який міститься у виробництві акумуляторів і телевізорів, а також в авіаційній промисловості, є одним із нещодавно виявлених забруднювачів повітря, які впливають на патогенез псоріазу. Забруднення довкілля є одним із факторів, відповідальних за збільшення захворюваності на

атопічний дерматит у Європі, яка спостерігається більш значно в міських центрах, ніж у сільських громадах. Цей фактор також впливає на озоновий шар Землі, у населених регіонах з нижчими концентраціями стратосферного озону, зареєстровані більш високі показники новоутворень шкіри та слизових оболонок (базальноклітинна карцинома, плоскоклітинна карцинома та меланома), що вимагає більшої жорсткості стратегій фотозахисту.

Територіальні обмеження та обмеження біорізноманіття, спричинені вирубкою лісів, впливають на розмноження великих хижаків, які потребують більшого харчового навантаження, які впливають на тварин, і їх вимушеною близькістю до міських центрів. В результаті такого екологічного дисбалансу хвороба Лайма, яка передається через укуси кліщів, вражає як оленів, так і капібар, які поширюють хворобу на домашніх тварин і людей, живучи поблизу міських центрів. Хвороба має ранні шкірні прояви (хронічна мігруюча еритема), яка може спровокувати склеродерміформні реакції та є потенційно важкою. Зменшення кількості опадів сприяє поширенню спалахів пожеж, які, окрім масового забруднення повітря та шкоди біорізноманіттю, сприяють також швидкій міграції диких тварин і переносників хвороб. У цьому контексті зростає ймовірність нещасних випадків із тваринами та передачі зоонозів у містах поблизу згорілих регіонів. [2]

Висновки. Зміни в навколишньому середовищі впливають на зв'язок між здоров'ям і захворюваннями людини. Наразі урбанізація, великомасштабне сільське господарство, забруднення навколишнього середовища та вирубка лісів є екологічними детермінантами, які мають найбільший вплив на захворюваність дерматозами.

ОСОБЛИВОСТІ ПАЛІАТИВНОЇ ДОПОМОГИ ПРИ КО-ІНФЕКЦІЇ ТУБЕРКУЛЬОЗ/ВІЛ

Василенко Марина Юрїївна

Студентка 6 курсу

Харківський національний медичний університет

Голозубова Олена Валерїївна

К.мед.н., асистент Харківський національний медичний університет

м. Харків, Україна

Вступ. Центр громадянського здоров'я інформує, що захворюваність на туберкульоз в Україні має тенденцію до зростання. Тільки за 2022 рік кількість зареєстрованих випадків на 2,5% більше, ніж у 2021. Якщо взяти дані за лютий 2023 року отримаємо такі результати: 11 758 людей знаходяться на лікуванні, серед них 330 мають позитивний статус ВІЛ.

Вірус імунодефіциту людини є пусковим механізмом для розвитку туберкульозної інфекції. Хворі з ВІЛ мають більшу схильність до рецидиву туберкульозу.

Розвиток туберкульозу у ВІЛ-позитивних людей призводить до прогресування інших опортуністичних інфекцій, наприклад, кандидозний езофагіт, пневмоцистна пневмонія, що може спричинити до трагічних наслідків.

Паліативна допомога – це вид допомоги, спрямований для полегшення симптомів та поліпшення якості життя для невиліковних хворих. Ця допомога гарантує не лише симптоматичне лікування та належний догляд, а ще й психологічну та духовну допомогу, допомогу рідним хворого впоратися з тяжкою хворобою та втратою. Люди з ко-інфекцією туберкульозу/ВІЛ мають високі ризики тяжкого перебігу хвороби, фізичного виснаження та смерті. Тому їм як-не-як потрібна узгоджена кваліфікована медична допомога.

Мета роботи. Висвітлення проблем паліативної допомоги у хворих з ко інфекцією туберкульозу/ВІЛ.

Матеріали та методи. Огляд наукової літератури з паліативної допомоги

хворим з ко-інфекцією туберкульоз/ВІЛ. Прийнятий за основу уніфікований клінічний протокол медичної допомоги пацієнтам з ко-інфекцією ТБ/ВІЛ. Проаналізовано статистику за 2020-2023 рр.

Результат та обговорення. Туберкульоз – це основна причина смерті ВІЛ-позитивних людей. Тому необхідно проводити регулярне обстеження ВІЛ-інфікованих на наявність туберкульозу, а хворим на туберкульоз – тест на ВІЛ.

Надання паліативної допомоги – це складний процес, а для хворих на ТБ/ВІЛ створює окремі труднощі. Такі хворі мають бути ізольовані до окремих палат, при виході із якої повинні надягати маску. Це може негативно впливати на їх моральний стан. Лікарі при спілкуванні з пацієнтом використовують респіратори для своєї безпеки. Лікарі з імунодефіцитом не можуть допускатися до пацієнтів з такою ко-інфекцією.

На жаль, більшість хворих на ко-інфекцію ТБ/ВІЛ ведуть асоціальний спосіб життя. Також не треба забувати про те, що коли пацієнт прибуває в хоспіс, його родичі або друзі, які контактували з ним, можуть бути заражені на туберкульоз.

Коли оточуючі дізнаються про такий діагноз, вони можуть казати хворому неприємні речі, що буде підбивати настрій пацієнта. По прибуттю в хоспіс необхідно надати психологічну та духовну допомогу. Це є складовою паліативної допомоги. Лікарі маються чесно та щиро обговорити з пацієнтом його хворобу, ускладнення, підготувати хворого до паліативної допомоги та смерті, обговорити всі питання, які турбують пацієнта. Також психологічна допомога має надаватися родичам хворого. Вони повинні бути готові до втрати близької людини.

Хворі з ко-інфекцією туберкульозу/ВІЛ можуть відчувати нестерпний біль. Важливо розпитати все до дрібниць про больовий синдром та намагатися його усунути. Для цього застосовують такі лікарські засоби: парацетамол або НПЗЗ, опіоїди (морфін, кодеїн). Їх необхідно приймати регулярно, щоб біль не приносив дискомфорт пацієнту.

Багато пацієнтів, яким необхідна паліативна допомога, прикуті до ліжка. Через це в них можуть виникати пролежні. Необхідно надати правильний догляд за пацієнтами. Насамперед, це чиста та суха постіль та одяг, регулярні зміни положення. Якщо пролежні вже утворилися, то треба їх щоденно промивати фізіологічним розчином та накладати сухі пов'язки. Також можна застосовувати генціан для лікування маленьких ранок. Для хворих з ко-інфекцією ТБ/ВІЛ є специфічним виникнення ВІЛ-асоційованих шкірних захворювань, які потребують правильного лікування.

Висновок. Розвиток туберкульозу у ВІЛ-інфікованих утруднює лікування обох захворювань. Так як вірус імунодефіциту знижує здатність організму побороти туберкульоз, а туберкульоз сприяє розвитку опортуністичних інфекцій. Тому лікування ко-інфекції туберкульозу і ВІЛ має розвиватися та покращуватися. Важливо підтримувати пацієнтів зі сторони співробітників хоспісу, медперсоналу, психологу та родичів хворого.

ВИКОРИСТАНА ЛІТЕРАТУРА

1. Паліативна допомога при ко-інфекції туберкульоз/ВІЛ : навч. метод. посіб/ О. С. Шевченко, В. М. Козько, Л. Д. Тодоріко та ін.-Харків : ХНМУ, 2017.-100 с.
2. Уніфікований клінічний протокол первинної, вторинної (спеціалізованої) та третинної (високоспеціалізованої) медичної допомоги ко інфекція (туберкульоз/ВІЛ-інфекція/СНІД : затвердж. Наказом Міністерства охорони здоров'я від 31 грудня 2014 року № 1039.

ЕКГ ЯК МЕТОД РАННЬОЇ ДІАГНОСТИКИ ГОСТРОЇ ДОКСОРУБІЦИНІНДУКОВАНОЇ КАРДІОТОКСИЧНОСТІ У ЩУРІВ

Денисова Майя Володимирівна,
аспірант

Струтинська Наталія Андріївна,
К.б.н., ст.н.с.

Сагач Вадим Федорович,
Д.м.н., проф., зав. відділом
Інститут фізіології ім. О. О. Богомольця НАН України,
м. Київ, Україна

Вступ. Доксорубіцин – протираковий засіб, що найбільш широко призначається у світі і становить основу клінічного протокольного лікування як дітей, так і дорослих з онкологічними захворюванням. Клінічно лімітуючою побічною дією доксорубіцину є токсичний вплив на серцево-судинну систему, а саме: виникнення застійної серцевої недостатності, яка є прямим наслідком токсичної кардіоміопатії. Тому своєчасне виявлення серцевої дисфункції, пов'язаної з хіміотерапією, залишається суттєвою проблемою, яка ускладнюється важкістю ранньої діагностики. Побічні ефекти на серце часто проявляються у вигляді зміни електрокардіограми (ЕКГ). ЕКГ є найбільш доступною методикою через низьку вартість, ефективність та неінвазивність, а також одним з найважливіших методів дослідження в експериментальній кардіології. Патологічні зміни, пов'язані з впливом токсичних речовин, проявляються однаково як на ЕКГ гризунів, так і людей. Саме ранні ефекти доксокардіотоксичності можна виявити за змінами на ЕКГ: елевацією сегмента ST, змінами амплітуди зубців та тривалості комплексу QRS, подовженням інтервалів PR та QT, зміною частоти серцевих скорочень (ЧСС).

Метою нашого дослідження було: виявити ранні ознаки розвитку гострої доксорубіциніндукованої кардіотоксичності у щурів електрокардіографічним методом.

Матеріали та методи. Доксорубіцин вводився тваринам

внутрішньоочеревинно двічі у загальній дозі 15 мг/кг. На 5-ту добу щурів (n=20) вводили в седативний режим уретаном (150 мг/100г ваги). Електричні потенціали з поверхні тіла гризунів реєструвалися за допомогою портативного 12-канального ЕКГ-апарату HEARTSCREEN 80G-L1 Innomed Medical. По II стандартному відведенню визначали зміни ЧСС, тривалості проміжку RR, інтервалів PR, QT, тривалість та амплітуду зубців комплексу QRS, зміни сегменту ST. В аналізі використовувалося значення QTc, що було скориговане за ЧСС і вираховувалося за формулою Sagie (Framingham): $QTc = QT + (0.154(1-RR)) \times 1000$. В нормі на ЕКГ щура відсутні зубець Q, інтервал ST короткий та зливається з асиметричним зубцем T.

Результати та обговорення. За показниками ЕКГ щурів з гострою доксорубіциніндукованою кардіотоксичністю ми досліджували тривалість та амплітуду основних зубців та інтервалів, а також ЧСС тварин контрольної та дослідних груп.

Таблиця 1

Зміни тривалості та амплітуди показників ЕКГ щурів до та після введення доксорубіцину (15мг/кг в/о) (M±m)

Зубці та інтервали	Тривалість, мс						Амплітуда, мВ		Частота, уд/хв
	PR	QRS	ST	RR	QT	QTc	R	ST	
Дорослі щури	50,43 ± 2,07	21,86 ± 1,77	30,24 ± 1,14	129,0 ± 7,40	52,82 ± 1,79	185,5 4± 1,38	0,252 ± 0,028	0,140 ± 0,008	457,33 ± 26,43
Доксорубіцин 15мг/кг	53,71 ± 5,09	27,57 ± 4,50 *	82,41 ± 5,03 **	156,8 0± 8,43 **	110,6 7± 5,22 **	237,1 7± 6,74 **	0,238 ± 0,060	0,242 ± 0,072 *	373,17 ± 28,53

* P<0,05; ** P<0,01 відносно значень у контрольних тварин.

У цьому дослідженні продемонстровано наступну ступінь коливань показників ЕКГ при доксорубіциновій кардіотоксичності в групі дослідних щурів порівняно з контрольними (Рис. 1):



Рис. 1 Зміни тривалості інтервалів PR, QRS,ST,RR,QT,QTc на ЕКГ щурів контрольної групи (control) та групи щурів після введення доксорубіцину (DOX) * P<0,05; ** P<0,01 відносно значень у контрольних тварин.

Інтервал PR відображає поширення деполяризації від передсердь до шлуночків серця і характеризує роботу АВ-з'єднання. У нашому дослідженні на ЕКГ щурів після введення доксорубіцину порівняно з контрольними була продемонстрована пригнічена на 6% АВ-провідність у вигляді розширеного інтервалу PR (табл. 1, рис. 1).

Комплекс QRS відображає збудження шлуночків і клінічно відповідає систолі шлуночків. У нашому дослідженні показано розширення на 26% комплексу QRS у тварин дослідної групи порівняно з контрольними (табл. 1, рис. 1), P<0,05, що свідчить про порушення внутрішньошлуночкової провідності. Також спостерігали зниження на 6% амплітуди зубця R у щурів дослідної групи (табл. 1), що свідчить на дещо знижену інотропну функцію лівого шлуночка після введення доксорубіцину.

Інтервал RR – це час між послідовними піками зубця R, що має значення для обчислення ЧСС. У нашій роботі була виявлена різниця на 22% у збільшенні тривалості інтервалу RR між групами (табл. 1, рис. 1), P<0,01, що зменшило в середньому на 84 уд/хв ЧСС у щурів після введення доксорубіцину (табл. 1). Відомо, що причиною цього явища може бути фіброз сіноатріального вузла та апоптоз його клітин.

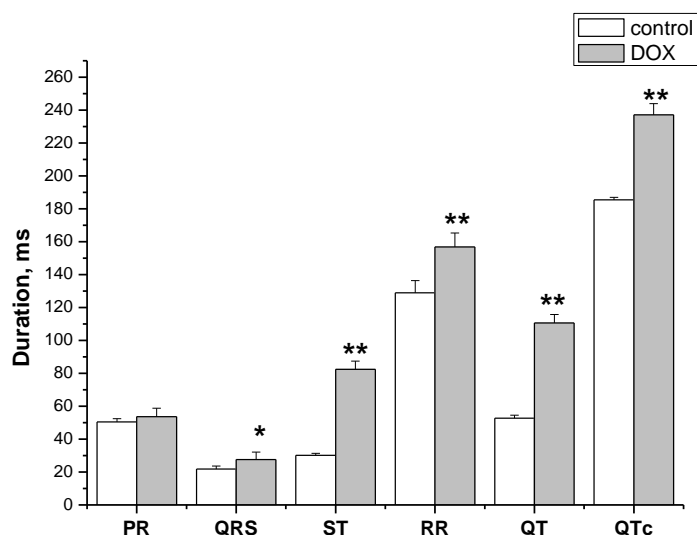
Інтервал QT відображає час деполяризації та реполяризації кардіоміоцитів шлуночків. Для більш об'єктивної оцінки розраховували коригований QTc. Подовження інтервалу QT та QTc внаслідок прийому протипухлинних препаратів, особливо антрациклінів, є величезною проблемою у онкології та є маркером раптової серцевої смерті. У нашому дослідженні показано збільшення тривалості QT вдвічі, $P < 0,01$ та QTc на 30%, $P < 0,01$ на ЕКГ щурів після введення доксорубіцину порівняно з контрольними (табл. 1, рис. 1). Сегмент ST представляє час, коли шлуночки деполяризовані. Відіграє ключове значення у діагностиці ішемії міокарда. В нормі є ізоелектричним. Ми спостерігали виражені зміни елевації сегмента ST у 70% щурів після введення доксорубіцину (табл. 1, рис. 1,2), $P < 0,05$ а також його подовження у 2,5 рази (табл. 1, рис. 1,2), $P < 0,01$. Однією з причин таких патологічних змін у роботі серця можуть бути дисфункції кровопостачання міокарда через ураження доксорубіцином ендотелію коронарних судин.



Рис. 2 Елевація та подовження сегмента ST, подовження інтервалу QT на ЕКГ щурів після введення доксорубіцину (швидкість плівки 50 мм/хв, 1мВ=10мм)

Висновок. Виявлені зміни на ЕКГ дорослих щурів, що виникли на тлі введення доксорубіцину у загальній кумулятивній дозі 15 мг/кг, а саме: порушення провідності, автоматизму та скоротливості, що проявлялись як подовження інтервалів QRS, ST, PQ та PQc, а також елевація сегмента ST. Ці результати свідчать про порушення систоло-діастолічної функції лівого шлуночка, що є раннім проявом розвитку гострої токсичної серцевої недостатності.

ОСОБЛИВОСТІ КЛІНІЧНОГО ПЕРЕБІГУ ХВОРОБИ КРОНА У ДІТЕЙ. КЛІНІЧНИЙ ВИПАДОК В ПЕДІАТРІЇ

Дудник Вероніка Михайлівна

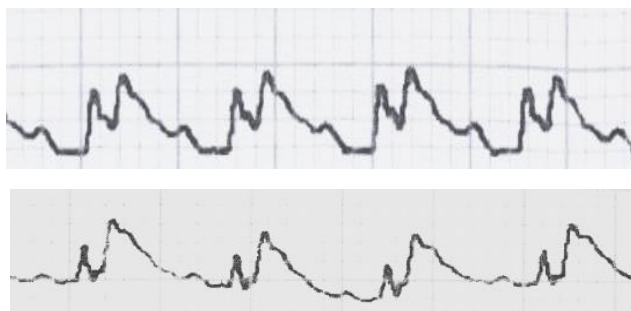
д.мед.н., професор ЗВО, зав. кафедри педіатрії № 2
Вінницького національного медичного університету ім. М. І. Пирогова.

Фурман Валентина Григорівна

к.мед.н., доцент ЗВО
кафедри педіатрії № 2
Вінницького національного медичного університету ім. М. І. Пирогова

Куцак Олеся Володимирівна

к.мед.н., асистент ЗВО кафедри педіатрії № 2
Вінницького національного медичного університету ім. М. І. Пирогова
м. Вінниця, Україна

Вступ. Хвороба Крона (ХК) – це захворювання, що характеризується хронічним запальним ураженням шлунково-кишкового тракту. Етіологія невідома, вражає будь-які або всі відділи ШКТ від ротової порожнини до перианальної ділянки, окрім того, спостерігається процес ураження термінального відділу клубової кишки або перианальної ділянки. На відміну від виразкового коліту (ВК), для ХК характерні сегментарні ураження (здорова слизова оболонка кишечника межує з ураженими ділянками) з трансмуральним запаленням. Це часто призводить до фіброзу і викликає стриктуру кишечника, перфорацію та утворення фістули.

Ціль роботи – ознайомлення фахівців – практиків з особливостями клінічних проявів хвороби Крона у дітей. Клінічний випадок в педіатрії.

Матеріали та методи. Хворий В, 11 років госпіталізований зі скаргами на наявність афтозних виразок на слизовій оболонці ротової порожнини та язика, підвищення температури тіла до фебрильних цифр на протязі останніх 2,5 місяців, біль в животі, втрату ваги, зниження апетиту, періодичне послаблення стільця. Двічі дитина знаходилась на лікуванні в дитячому відділенні за місцем проживання. Отримувала антибактеріальні препарати, місцево антисептики. Тимчасово афтозні виразки та температура зникали, але

потім знову з'являлись. В зв'язку зі збереженням фебрильної температури та болями в животі, направлений в гастроентерологічне відділення. При обстеженні в аналізі крові виявлено анемію 1 ступеня, при гастрофіброскопії ерозивний гастродуоденіт, ерозивний бульбіт, хелікобактер пілорі негативний. Знаходився на дієтотерапії, отримував препарати вісмуту, інгібітори протонної помпи, креон, цефатоксим. Стан дитини тимчасово покращився, але через 3 тижні повторно з'явилися періодичні підйоми температури, біль в животі з переважною локалізацією в правій здухвинній ділянці.

З анамнезу життя відомо, що дитина від 5 вагітності, 4 пологів. До шести років хлопчик часто хворів на вірусні інфекції, часті обструктивні бронхіти, отити, пневмонії. Вакцинація часткова у віці до 1 року, після року не проводилась. Обстеження: Гастрофіброскопія. Заключення: патологічних змін не виявлено. Лапароскопія органів черевної порожнини з біопсією стінки сліпої кишки, апендектомія. Патогістологічне дослідження апендикулярного відростку: апендикулярний відросток потовщений, сіро- білий, щільний. Стінка апендиксу набрякла з нерівномірним повнокрів'ям судин, вогнищевими дрібними крововиливами. Спостерігається незначна лімфоплазмоцитарна інфільтрація, гіпертрофія лімфоїдних фолікулів з формуванням гермінативних центрів у підслизовій основі. У підслизовій основі наявні поодинокі гранульоми з багатоядерними гігантськими клітинами. Серозна оболонка-стази в капілярах та венулах, набряк та вогнищеві крововиливи, крайове стояння лейкоцитів та лейкодіapedез.

Патогістологічне дослідження фрагменту сліпої кишки: фрагменти слизової оболонки товстої кишки з гофрованою поверхнею, з вогнищеву незначно порушеною гістоархітектонікою. Крипти різних розмірів та форм, деякі з нерівномірно розширеним просвітом, клітинний склад крипт представлений колоноцитами та бакаловидними клітинами зі зниженим слиноутворенням, наявність поодиноких крипт-абсцесів. Власна пластинка з фокусами фіброзу, нерівномірно інфільтрована лімфоцитами, плазмоцидами, сегментноядерними нейтрофілами, еозинофілами, відмічається базальний

плазмоцитоз. Мязова пластинка дещо потовщена з нерівномірним повнокрів'ям судин, інфільтрована лімфоцитами, плазмоцидами, сегментноядерними нейтрофілами, з наявністю поодиноких лімфоїдних фолікулів («неповні гранульоми»)

Результати та обговорення. За даними клінічного та лабораторно інструментального дослідження виявлено: клінічний аналіз крові: НЬ -116 г/л, ер - 3,88 *10¹² /л, лейкоцити - 8,24* 10⁹/л, п- 2%, с- 68%, лімфоцити -22%, м-8%, тромбоцити - 208 * 10⁹ /л. ШОЕ - 28 мм/год. Біохімічне дослідження крові: загальний білок - 53 г/л, білірубін загальний -16,2 мкмоль/л, прямий-0 мкмоль/л, непрямий - 16,2 мкмоль/л, АлАТ - 12,0 U/1, АсАТ - 21,4 U/1, сечовина - 1,9 ммоль/л, креатинін - 43,9 ммоль/л, Електроліти: К - 3,8 ммоль/л, Na - 129 ммоль/л, СІ - 97,7 ммоль/л. Клінічний аналіз сечі - без особливостей. Мікроальбумін сечі - 20,17 мкг/мл (норма - 20 мкг/мл). Лужна фосфатаза крові 111,6 Од/л. (Норма - 74-390 Од/л). РНК вірусу гепатиту С та В - не виявлено. Кров на визначення сироваткового імуноглобуліну А - 2,82 г/л (норма 0,53 2,04 г/л). Антитіла до тканинної трансглютамінази Ig G - 0,64/мл (норма більше 70). Антитіла Ig А до ендомізію (ЕМА) метод ПФТ напівкількісний менше 1:10 (негативний) (норма менше 1:10). Рівень сироваткового заліза 8 ммоль\л. Рівень ферритину крові 197,5 нг/мл (норма 30-400 нг/мл). Рівень прокальцитоніну крові 0,126 нг/мл (норма 0 - 0,5 нг/мл). Амілаза крові -32 Од. Кальпротектин фекальний 317,0 мкг/г (норма менше 50 мкг/г). РНК на SARS Cov-2 негативний (метод ПЛР). Бактеріологічний посів калу: патологічна флора не виділена. Копроцитограма: м'язові волокна перетравлені - небагато, нейтральний жир +, місцями клітковина, що неперетравлена. УЗД органів черевної порожнини - печінка не збільшена, ехогенність звичайна. Жовчний міхур - розміри не збільшені, ехо негативний. Підшлункова залоза, селезінка без особливостей. Нирки: ехогенність звичайна, не збільшені. Мезентеріальні л/вузли збільшені до 7,0 мм, поодинокі. СКТ дослідження органів грудної порожнини: змін не виявлено. На СКТ органів черевної ознаки потовщення з набряком та інфільтрацією стінок ілеоцекального

кута кишківника (клубової та сліпої кишок) з лімфаденопатією регіонарних мезентеріальних лімфовузлів. Мієлограма (ліва клубова кістка, права клубова передній та задній гребні) гранулоцитарний, еритроїдний паростки збережені. Нормобластний тип кровотворення. Мегакаріоцитарний паросток збережений. Відносна кількість бластних клітин 0.8- 2,2%. Клітин з ознаками атипії в препаратах не виявлено. Операція: лапароскопія, ревізія органів черевної порожнини, апендектомія, біопсія стінки сліпої кишки. При ревізії органів черевної порожнини виявлено рідину в малому тазу солом'яно-жовтого кольору до 30 мм. Купол сліпої кишки розташований підпечінково, апендикс ретроцекально, слизова його бліда, дещо потовщений, прослідковується ієкція судин. Відмічаються зміни в стінках сліпої та висхідної ободової кишок у вигляді інфільтративного набряку та потовщення. Збільшених лімфатичних вузлів в черевній порожнині не виявлено. Проведена біопсія стінки товстого кишечника в тих ділянках, які найбільш макроскопічно змінені. Проведена апендектомія. Результат біопсії тканин патологічного вогнища. Матеріал фрагмент сліпої кишки, який набрано відкрито. Фрагменти слизової оболонки товстої кишки з гофрованою поверхнею, з вогнищево слабо-порушеною гістоархітектонікою: крипти різних розмірів та форм, деякі з нерівномірно розширеним просвітом, клітинний склад крипт представлений колоноцитами та бакалоподібними клітинами зі зниженим слиноутворенням, наявність поодиноких крипт-абсцесів. Власна пластинка з фокусами фіброзу, нерівномірно інфільтрована лімфоцитами, плазмоцидами, сегментоядерними нейтрофілами, еозинофілами, відмічається базальний плазмоцитоз. М'язова пластинка дещо потовщена, з нерівномірним повнокрів'ям судин, інфільтрована лімфоцитами, плазмоцидами, сегментоядерними нейтрофілами, з наявністю поодиноких лімфоїдних фолікулів («неповні гранульоми»). Матеріал апендикс. Стінка апендиксу дещо набрякла, з нерівномірним повнокрів'ям судин, вогнищевими дрібними крововиливами. В ній спостерігається незначна лімфоплазмоцитарна інфільтрація. Відмічається незначна гіпертрофія лімфоїдних фолікулів з формуванням гермінативних центрів у підслизовій

основі. Також, у підслизовій основі наявні поодинокі гранульоми з багатоядерними гігантськими клітинами. Серозна оболонка - стази в капілярах та венулах, набряк та вогнищеві крововиливи, крайове стояння лейкоцитів та лейкодіapedез.

Базуючись на клінічні дані, показники лабораторного обстеження, дані КТ органів черевної порожнини та лапароскопії органів черевної порожнини з проведенням гістологічного дослідження біоптатів сліпої кишки та апендикса встановлено діагноз: Хвороба Крона, ілеоколіт з позакишковими проявами (афтозний стоматит), період інфільтрації, середнього ступеня важкості, гострий перебіг. Відставання в фізичному розвитку. Дефіцитна анемія 1 ступеню. Основне базисне лікування не проводилось, так як, хворий був переведений до спеціалізованої клініки.

Висновки: Таким чином, хвороба Крона є хронічним рецидивуючим захворюванням з трансмуральним гранулематозним запаленням, яке характеризується сегментарним ураженням різних відділів травного тракту. Розвиток важких системних та локальних запальних реакцій у слизовій оболонці шлунково- кишкового тракту зумовлені аутоімунними процесами.

КОМОРБІДНІСТЬ ПЕРЕБІГУ КОРОНАВІРУСНОЇ ІНФЕКЦІЇ COVID-19 У ПАЦІЄНТКИ НА ТЛІ ЦУКРОВОГО ДІАБЕТУ 1 ТИПУ

Марусик Уляна Іванівна

Доцент кафедри педіатрії та дитячих інфекційних хвороб,
кандидат медичних наук

Ісаєв Олексій Анатолійович,

Сливка Аркадій Вікторович,

Гайдай Андрій Олександрович

Студенти

Буковинський державний медичний університет
Чернівці, Україна

Вступ. COVID-19 — гостра респіраторна інфекційна хвороба, яку вперше було діагностовано у людини у Китаї (грудень 2019 р., м. Ухань). Причиною захворювання став коронавірус SARS-CoV-2. Всесвітні статистичні дані свідчать, що у всьому світі кількість інфікованих складає 698 133 258, у 6 941 840 випадків хвороби вірус став причиною смерті.

Захворювання може перебігати як без ускладнень, так і ускладнено, особливо на негативному преморбідному фоні. І хоча ВООЗ оголосила про завершення пандемії у світі, навіть сьогодні реєструються спалахи коронавірусної інфекції по всій планеті, незважаючи на знання про вірус та вакцинацію проти нього.

Що ще раз доводить його адаптаційні можливості та схильність до мутацій. Під час пандемії було виявлено декілька варіантів вірусу SARS-CoV-2: Alpha, Beta, Gamma, Delta, Omicron.

Цукровий діабет 1 типу – це метаболічне захворювання, яке характеризується гіперглікемією за рахунок руйнування β -клітин автоімунним процесом, індукованих дією тригерних факторів на тлі генетичної схильності

Мета роботи. Вивчити коморбідність перебігу COVID-19 у пацієнтки з цукровим діабетом 1 типу.

Матеріали та методи. Нами проведено аналіз медичної карти дитини з діагностованою коронавірусною інфекцією COVID-19 з цукровим діабетом 1

типу, яка знаходилась на стаціонарному лікуванні в інфекційному відділенні ОКНП «Чернівецька дитяча обласна клінічна лікарня». Вивчено клініко епідеміологічні особливості перебігу хвороби. Проаналізована література щодо перебігу та лікування COVID-19 з вітчизняних та закордонних джерел.

Результати та обговорення. У квітні 2020 року в ОКНП «Чернівецька обласна дитяча клінічна лікарня» було госпіталізовано пацієнтку 12 років з діагнозом гостра респіраторна хвороба COVID-19 легкий перебіг на тлі цукрового діабету 1 типу, важка форма, компенсований.

Дитина поступила зі скаргами на підвищення температури тіла до 38,6°C, болю у горлі, ознобу. Захворювання почалось гостро з появи вищевказаних скарг. Пацієнтка приймала парацетамол для зменшення явищ інтоксикації та усунення міалгій.

З анамнезу життя відомо, що дитина від третьої доношеної вагітності, фізіологічних неускладнених пологів, маса тіла при народженні складала 2250 г. Пацієнтка хворіє цукровим діабетом з 5 років, перебуває на диспансерному обліку в ендокринолога, отримує інсулін.

При об'єктивному стан дитини середньої важкості, що обумовлено значною гіпертермією та інтоксикацією. Слизова оболонка глотки помірно гіперемована, піднебінні мигдалики збільшені, без нашарувань. Шкірні покриви бліді. Дихання везикулярне, хрипів не виявлено. Серцеві тони ритмічні, помірної звучності. Живіт м'який, безболісний.

З метою верифікації збудника, було проведено ПЛР діагностику мазка з носоглотки. За результатами клінічних досліджень було встановлено лімфоцитоз, тромбоцитоз, глюкоза крові становила 12,0 ммоль/л.

За даними рентгенографії органів грудної клітки патології не виявлено. Пацієнтка отримувала лікування нестероїдними протизапальними препаратами (парацетамол), протидіабетичними засобами комбінованої дії (хумалог) таблетки для зменшення болю в горлі (трахисан). На фоні керованості інфекційного процесу та гіперглікемії у дитини спостерігалась позитивна динаміка лікування.

Висновок. Пацієнти з цукровим діабетом мають більш високі ризики ускладненого перебігу коронавірусної інфекції COVID-19, оскільки діабет асоціюється з дисфункцією імунної відповіді та неспроможності контролювати поширення патогенних агентів, а це у свою чергу підвищує ризик розвитку специфічних для цукрового діабету ускладнень. Отже, контроль рівня глікемії стає ключовим завданням для пацієнта, оскільки це зменшує можливість тяжкого перебігу інфекції.

ПЕРЕВАГИ СИМУЛЯЦІЙНОГО НАВЧАННЯ ПРИ ПІДГОТОВЦІ МЕДИЧНИХ КАДРІВ

**Мунтян Ольга Анатоліївна,
Кливак Віталій Васильович,
Михальчук Микола Анатолійович,
Льовкіна Олена Леонідівна,
к.мед.н., доценти
Мунтян Максим Леонідович,
асистент**

Вінницький національний медичний університет
імені М. І. Пирогова
м. Вінниця, Україна

Вступ. Система вищої освіти у світі змінюється відповідно до вимог сучасного суспільства та ринку праці, які потребують максимально адаптованих, конкурентоспроможних фахівців для забезпечення більш ефективного розвитку суспільства [2]. Студентам та молодим лікарям часто не вистачає впевненості в їх підходах до діагностики, лікування та профілактики різних захворювань. Саме це і стало передумовою до впровадження симуляційних технологій в медичну освіту з метою поліпшення якості практичних навичок та вмінь. При цьому в розвинутих країнах світу навчання клінічних навичок завдяки використанню манекенів-симуляторів, тренажерів і стандартизованих пацієнтів є «золотим стандартом» медичної освіти вже понад 10 років.

Мета роботи – проаналізувати значимість та переваги використання симуляційних технологій при підготовці майбутніх лікарів.

Основна частина. Навчальний процес на клінічних кафедрах зазнає суттєвих змін паралельно зі зрушеннями в системі медичної допомоги третинного рівня, зокрема зі скороченням перебування пацієнта на стаціонарному лікуванні [3]. Навчаючись в медичному закладі (вищому або середньому), студенти майже завжди відчувають дефіцит практичної підготовки. Для цього існує низка перешкод — це і неможливість відтворення

більшості практичних маніпуляцій, відсутність тематичних пацієнтів, етико деонтологічні, морально-етичні та законодавчі обмеження у взаєминах між студентами і пацієнтами [14]. Тому найважливішими завданнями сучасної медичної освіти є створення умов для якісної підготовки висококваліфікованих спеціалістів у різних медичних галузях.

Симуляційне навчання (від лат. *simulatio* – імітація, удавання) – метод навчання, в основі якого полягає імітація будь-якого фізичного процесу за допомогою штучної (наприклад, механічної або комп'ютерної) системи [14]. За даними більшості авторів, досвід використання фантомів та симуляторів показав підвищення інтересу до навчання та якості засвоєння матеріалу [1].

Хоча навчання за допомогою манекенів, тренажерів і стандартизованих пацієнтів під наглядом викладачів уже давно увійшло в освітню практику багатьох країн світу, але й досі проводиться велика кількість досліджень щодо визначення ефективності даного методу навчання.

Так, у дослідженні W. C. McGaghie, S. B. Issenberg et al. (2009) [12] було доведено, що симуляційне навчання, яке доповнює клінічне та передує йому, дозволяє досягти більш високого рівня клінічної компетентності. Згідно з дослідженням D. L. Rodgers et al. (2009) [6], використання високотехнологічних симуляційних методів виявилось більш ефективним, ніж традиційне навчання. Р. I. Morgan і D. A. Cleave-Hogg (1999) [4] відмітили, що 71 % медичних шкіл використовують деякі форми манекенів або симуляторів з метою викладання анестезії для студентів-медиків. Близько 80 % цих закладів застосовують симуляцію для післядипломної освіти. Така розповсюдженість користуванням симуляційними технологіями зумовлена можливістю об'єктивної оцінки швидкості прийняття рішень і визначення кількості помилок протягом навчання. Окрім того, було визначено, що використання симуляційних технологій сприяє покращанню особистої й командної компетенції та реального виробництва в клінічних умовах, що стосується ACLS (Advanced Cardiovascular Life Support) протоколів [5].

Навчання на медичних симуляторах допомагає в реальному часі

відпрацювати практичні навички лікаря без наслідків для здоров'я пацієнта. Саме тому, в Україні, дотримуючись світових тенденцій і керуючись Законом України «Про вищу освіту» № 1556-VII від 01.07.2014 р., почали приділяти суттєве значення розвитку симуляційного навчання як одному зі шляхів створення і впровадження нових конкурентоспроможних технологій для забезпечення та підготовки фахівців [13]. Саме тому організація фантомного та симуляційного навчання є необхідним напрямком в освітньому процесі.

Проблемами при проходженні клінічних дисциплін є відсутність індивідуального забезпечення студентів тематичними хворими, вимушеною роботою в групі, і тим більше проблематичним є повний контроль викладача за якістю виконання кожним студентом об'єктивного обстеження пацієнта. Серед факторів, які сприяють погіршенню ситуації, є збільшення кількості студентів у групі з кожним роком, зниження кількості хворих, госпіталізованих у стаціонар, з одночасною зміною контингенту хворих з переважанням тяжкохворих дітей, негативізм батьків хворих дітей по відношенню до медичних працівників, у тому числі і студентів, що пов'язано з економічними та соціальними проблемами. Все це впливає на погіршення комунікативного процесу між тематичним хворим і медичним працівником, відпрацювання практичних навичок та обстеження пацієнта [6].

У більшості країн Європи, Америки та Азії навчання в симуляційних центрах є обов'язковою складовою у професійній підготовці, підвищенні кваліфікації та визначенні компетенцій медичних працівників. Їх діяльність регламентується міністерствами охорони здоров'я та освіти, університетами, коледжами охорони здоров'я, національними інститутами, професійними організаціями, національними установами з питань якості та безпеки пацієнтів, національними органами з акредитації національних регулювальних органів тощо.

У 2009 р. Всесвітнім альянсом за безпеку пацієнтів за підтримки ВООЗ був опублікований Посібник із забезпечення безпеки пацієнтів для вищих навчальних медичних закладів (WHO, 2009), у якому відмічається, що заклади

повинні створити безпечне та надійне освітнє середовище для навчання клінічних вмінь. Сучасний рівень розвитку симуляційного навчання дозволяє реалізувати якісно новий вид практичної підготовки студентів-медиків та лікарів-інтернів, а також дає можливість об'єктивно оцінювати рівень практичних знань та умінь. Саме цей вид підготовки студентів медичних факультетів є найбільш перспективним, порівняно з традиційною системою підготовки, та має свої переваги, а саме:

1. Набуття клінічного досвіду без ризику для пацієнта.
2. Можливість створення та вирішення клінічних ситуацій, максимально наближених до реальних.
3. Відпрацювання та підтримка набутих вмінь з відпрацювання практичних навичок.
4. Об'єктивне оцінювання знань та вмінь.
5. Навчання ефективній командній роботі.
6. Не однократність повторів дій для формування належних вмінь та ліквідації помилок.
7. Тренінг у зручний час.
8. Відпрацювання дій при рідкісних патологіях.
9. Частину функцій викладача бере на себе віртуальний тренажер.
10. Зниження рівня стресу при перших самостійних маніпуляціях [11].

Важливою частиною симуляційного навчання є дебрифінг, який дозволяє вберегти від подальших помилок майбутнього лікаря. Дебрифінг (від англ. debriefing – обговорення після виконання завдання) – подальший за виконанням симуляційної вправи розбір, аналіз плюсів та мінусів дій тих, хто навчається та обговорення набутого ними досвіду [9]. Цей вид діяльності активує рефлексивне мислення у студентів-медиків, забезпечує зворотний зв'язок для оцінки якості виконання симуляційного завдання, закріплення отриманих навичок та знань [9]. Майбутні лікарі мають обмежене уявлення про те, що відбувається з ними, коли вони перебувають в центрі подій [8]. Тому саме завдяки дебрифінгу симуляційне навчання перетворюється в усвідомлену

практику та підготовлює до майбутньої професійної діяльності як емоційно, так і фізично [8, 9].

Довірлива атмосфера під час дебрифінгу є запорукою ефективного проведення симуляційного навчання, тому викладач повинен взяти до уваги унікальність майбутнього лікаря, обумовлену його походженням, культурою, індивідуальністю, навичками та вміннями [8, 9]. Якщо під час заняття ведеться відеозапис, то перед заняттям необхідно отримати згоду студентів через підписи Угоди про конфіденційність [3, 9]. Викладач повинен уважно слухати, давати лише підказки, інструкції, навідні запитання, щоб утримувати увагу та інтерес студентів, а також заохочувати рефлексивне мислення протягом усього процесу дебрифінгу [3, 9].

Структурований дебрифінг є ефективним у здійсненні поглибленого аналізу симуляційного заняття та складається з наступних етапів: пребрифінг, де студентів зручно розташовують, щоб вони могли бачити один одного та викладача, обговорюють питання конфіденційності, повідомляють про навчальні цілі цього симуляційного досвіду, роль викладача та їх очікувань, описують, як буде відбуватися процес дебрифінгу;

- емоційний етап, який пов'язаний з обміном особистих вражень, емоційною розрядкою, виходом з ролі та розслабленням;
- сприйняття та інтеграція, які передбачають перегляд відеозапису, детальний аналіз подій, розбір позитивних моментів та помилкових дій;
- завершальний етап, де узагальнюється отриманий досвід, складається короткий огляд отриманих умінь та навичок, дається завдання для подальшої роботи. Дебрифінг повинен закінчуватися на позитивній ноті [7, 9]. Ефективні методики проведення дебрифінгу суттєво підвищують користь від проведеного навчання, тому їм необхідно приділяти особливу увагу [7, 10].

Висновки. Таким чином, впровадження в освітній процес фантомного і симуляційного навчання у сучасній педагогічній школі підготовки та удосконалення висококваліфікованих медичних кадрів є не просто доцільним, а необхідним.

ЛІТЕРАТУРА

1. Cooper J. B. A brief history of the development of mannequin simulators for clinical education and training / J. B. Cooper, V. R. Taqueti // Qual Saf Health Care. – 2004. – 13 (Suppl. 1). – P. 11–18.
2. Formuvannia profesiinoi osobystosti likaria cherez zastosuvannia v navchanni pryncypiv vnutrishnoi medycyny, informatyky, neliniinoi matematyky. Materialy navch.-metod. konf. Yevropeyskyi vybir – nevidiemna skladova rozvytku vyshchoi medychnoi osvity Ukrainy; 2013 Travm 23; Poltava. Kudria IP, Kulishov SK. Poltava: Ukrainska medychna stomatolohichna akademiia; 2013. s. 101-2. [in Ukrainian].
3. Imlementatsiia symuliatsiinoho treninhu nadannia nevidkladnoi dopomohy dlia studentiv 6 kursu pry vyvchenni dystsypliny «vnutrishnia medytsyna» (ohliad literatury ta vlasnyi dosvid). Khaniukov OO, Yehudina YeD, Hetman MH, Kalashnykova OS. Medychna osvita. 2019;1:124-30. [in Ukrainian].
4. Morgan P. J. A worldwide survey of the use of simulation in anesthesia / P. J. Morgan, D. Cleave-Hogg // Can. J. Anaesth. – 2002. – N 49. – P. 659– 662.]
5. Nishisaki A. Does simulation improve patient safety? Self-efficacy, competence, operational performance, and patient safety / A. Nishisaki, R. Keren, V. Nadkarni // Anesthesiol. Clin. – 2007. – N 25. – P. 225–236
6. Rodgers D. L. Simulation in Health-care / D. L. Rodgers, S. Securo Jr., R. D. Pauley // Journal of the Society for Simulation in Healthcare. – 2009. – Vol. 4, N 4. – P. 200–206
7. Sostoianiiie i napravleniie razvitiia simuliatsionnogo obucheniiia v Vitebskom gosudarstvennom meditsinskom universitete. Shchastnyi AT, Rednenko VV, Konevalova NYu, Fomin AV, Poplavets YeV. Vestnik VGMU. 2015;14(3):107-17. [in Russian].
8. Sovremennye problemy simuliatsionnogo obucheniiia v meditsine. Kosagovskaia II, Volchkova YeV, Pak SG. Epidemiologiiia i infektsionnyie bolezni. 2014;1:49-61. [in Russian].
9. Symuliatsiina medytsyna. Dosvid. Zdobuttia. Perspektyvy. Praktychnyi

poradnyk. Zaporozhan VM, Tarabrin OO. Sumy: Universytetska knyha; 2018. 240 s. [in Ukrainian].

10. Symuliatsiine navchannia u medytsyni – skladova chastyna u protsesi pidhotovky likaria-spetsialista. Korda MM, Shulhai AH, Zaporozhan SY, Kritsak MYu. Medychna osvita. 2016;4:17-20. [in Ukrainian].

11. Дорожня карта віртуальної клініки / М. Д. Бітчук, І. В. Завгородній, Д. П. Перцев, Ж. І. Логвінова // Симуляційне навчання в системі підготовки медичних кадрів: матеріали І навч.-метод. конф., присвяченої 212-й річниці від дня заснування (Харків, 30 листопада 2016 року). – Харків : ХНМУ, 2016.-С. 22–24.

12. Ефективність симуляційних методів навчання / В. В. Артьоменко [та ін.] // Журнал управління закладом охорони здоров'я : Консультаційно довідкове видання. – К. : ТОВ «Міжнародний центр фінансово-економічного розвитку — Україна», 2007– 2015. – № 6. – С. 70–76

13. Корда М. М. Шляхи імплементації закону України «Про вищу освіту» в Тернопільському державному медичному університеті / М. М. Корда, А. Г. Шульгай, І. Кліщ // Медична освіта. – 2015. – № 2. – С. 34–38.].

14. Симуляційне навчання в медицині: міжнародний та вітчизняний досвід / В. В. Артьоменко [та ін.] // Одеський медичний журнал. – 2015. – № 6. С. 67–74.

ЕМБРИОГЕНЕЗ АНАЛІЗАТОРА ЗОРУ

**Негода Юлія Сергіївна,
Нежута Александра Ярославівна,
Бєгунова Марія Сергіївна,**

здобувачі вищої освіти І медичного факультету
Харківський національний медичний університет

Науковий керівник:

Сухонос Роман Олександрович

К.мед.н., доцент кафедри анатомії людини,
клінічної анатомії та оперативної хірургії
Харківський національний медичний університет
м. Харків, Україна

Вступ. Серед захворювань органу зору особливе місце посідає спадкові та вроджені патології. Для правильного розуміння причин виникнення вад, а також особливостей їхнього прояву необхідні знання про розвиток ока в ембріональний період.

Ціль. Розглянути розвиток органу зору людини в ембріональний період.

Матеріали і методи. Проведено огляд та аналіз сучасної науково-медичної літератури.

Результати та обговорення. Зачатки ока у ембріона людини з'являються дуже рано. Вони виникають із тієї самої частини ектодермальної бороздки, з якої потім розвиваються мозкові міхури та формується головний мозок. Ці зачатки отримали назву «очні ямки» [1]. З них утворюються первинні очні міхури, які ростуть, переміщуються і приймають бічне положення на стінці ектодермальної мозкової трубки. Ця стадія визначається наприкінці 3-го тижня розвитку ембріона за його довжини всього 3 мм.

Наприкінці 4-го тижня розвитку ембріона первинні очні міхури перетворюються на вторинні, що складаються з двох шарів. Другий шар (внутрішній) утворюється внаслідок занурення частини зовнішньої стінки всередину очного міхура. Очний келих формується завдяки швидкому зростанню задніх і бічних частин первинного очного міхура. Клітини, що

швидко ростуть, накривають передню і нижню частини очного келиха, внаслідок чого утворюється зародкова щілина ока. У цю щілину входить мезодерма, з якої формуються первинне мезодермальне склоподібне тіло та судинна сітка хоріоїдеї. З ектодерми, що втягується в порожнину очного келиха, утворюється зачаток кришталика.

На 5-6-му тижні розвитку відбувається закриття зародкової очної щілини. Навколо кришталикового міхурця формується судинна сумка, що забезпечує ріст волокон усередині кришталика з подовжених епітеліальних клітин. Первинне мезодермальне склоподібне тіло також пронизується судинами. Виникає закладка рогівки та первинного нейроепітелію.

На 7 тижні розвитку (довжина ембріона приблизно 17-19 мм) нервові волокна, що йдуть від гангліозних клітин периферійних відділів сітківки, входять у канал зорового нерва. Продовжують розвиватися кришталик і райдужка, відбувається закладка повік і поперечно-смугастих м'язів допоміжного апарата ока.

На 8-му тижні в закладці ока ембріона розвивається склера, формуються зоровий нерв, зоровий тракт і часткове перехрещення волокон у хіазмі.

На 10-му тижні розвитку зародка нейроепітеліальні клітини диференціюються на палички та колбочки. Водночас виникає цилиарне тіло його м'яз і відростки.

На 12-му тижні завершується повний період розвитку ембріона.

Вірусні та ендокринні захворювання матері, вживання хімічних речовин (алкоголь, лікарські препарати) у період розвитку ембріона чинять на нього ембріотоксичну й тератогенну дію: виникають типові ураження ока - катаракта (зазвичай двостороння), мікрофтальмія, гідрофтальм, зміни в сітківці [2].

Після 12 тижня організм, що розвивається, називають плодом. Наступні місяці життя плода характеризуються тонким диференціюванням усіх тканин і остаточним формуванням функціональних систем. На час закінчення ембріонального періоду вже є гангліозні клітини в тій ділянці, де пізніше утворюється жовта пляма. Потім виникає шар нервових волокон, з яких

формується центральний пучок зорового нерва, диференціюються внутрішній, без'ядерний і плексиформний шари, з'являються артерії сітківки.

На V місяці виникає зовнішній між'ядерний шар, формуються фоторецептори, визначаються слізні шляхи, що йдуть у носову порожнину.

До кінця VI місяця формується центральна ямка сітківки. До цього терміну шар пігментного епітелію сітківки вже добре розвинений. [3]

На VII місяці зникають мембрана, що закриває зіницю, і артерія склоподібного тіла.

Протягом VIII місяця внутрішньоутробного життя плода відбувається розвиток гратчастої пластинки зорового нерву. Водночас зникає судинна сумка кришталика.

На IX місяці утворюються мієлінові чохли волокон хіазми та зорового нерву і повністю зникають судини склоподібного тіла.

У процесі онтогенезу насамперед вибірково дозрівають ті частини органу або системи, які беруть участь у адаптаційній діяльності плода і новонародженого. Із цим пов'язана гетерохронія (різночасність) у закладенні, темпах розвитку і дозрівання різних систем організму і навіть різних частин однієї системи. У новонародженого найбільш дозрілими є органи, що забезпечують смоктання і хапальний рефлекс. [4]

Остаточний розвиток очного яблука, формування оптичної системи та вдосконалення зорових функцій тривають після народження дитини.

Висновки. Таким чином, розуміння процесів розвитку ока на різних етапах ембріогенезу лежить в основі методів і способів попередження та лікування вад розвитку органу зору.

СПИСОК ЛІТЕРАТУРИ:

1. Кольоровий атлас з офтальмології / І. Дж. Констебль, Т. І. Вон, В. Раджа ; пер. з англ. під ред. Х. П. Тахчіді.: ГЕОТАРМедіа, 2020. – 256 с.
2. Анатомія ока. Методи дослідження в офтальмології: навч. посібник для студентів мед. фак.-тів / Н. Г. Завгородня, Л. Е. Саржевська, О. М. Івахненко [та

ін]. – Запоріжжя, 2017. – 76 с.

3. Анатомія і фізіологія людини. Навчальний посібник. Івано-Франківськ, 2021. – 135 с.

4. Д. М. Голуб, В. М. Дечко, С. А. Козей, С. І. Ладутько, А. Г. Лайков, А. Т. Олешкевич. Розвиток черепних нервів. Атлас. “Наука і техніка” 1977.

РЕЗУЛЬТАТИВНІСТЬ РОЗВИТКУ СУБ'ЄКТІВ ПІДПРИЄМНИЦТВА У СФЕРІ ОХОРОНИ ЗДОРОВ'Я УКРАЇНИ

Остапенко Єлизавета Вадимівна

Студентка

Київського національного університету
імені Тараса Шевченка
м. Київ, Україна

Вступ. Питання розвитку сфери охорона здоров'я є завжди актуальними в контексті визначення суспільної проблематики, що пояснюється безпосереднім зв'язком з рівнем життя та його покращення для людини. Рушійним фактором розвитку сучасної сфери охорони здоров'я є підприємницька діяльність, яка по суті є драйвером розвитку медичних інновацій та основою їх впровадження у реальні практики діяльності медичних закладів. Результативність розвитку суб'єктів підприємництва у сфері охорони здоров'я залежить від багатьох факторів, серед яких ключовими є умови ведення підприємницької діяльності, наявність висококваліфікованого людського капіталу та розвиток відповідної інфраструктури, яка пов'язана, перш за все із сферою НДДКР.

Серед зарубіжних вчених, які досліджували проблематику розвитку підприємництва у сфері охорони здоров'я варто виділити праці W. B. Garner, D. B. Audretsch, J. Hwang, A. McGahan, ін. Досить вагомими у досліджуваному тематичному напрямку є результати досліджень українських науковців таких як А. І. Литвака, І. М. Зуб, Т. Л. Шестаковської, Н. В. Родіонової, В. П. Прасола, Н. Статівки, ін.

Ціль роботи полягає у здійсненні оцінювання результативності розвитку підприємницької діяльності у сфері охорони здоров'я України з метою подальшого визначення тенденцій та перспектив розвитку в сучасних умовах.

Матеріали та методи. Інформаційною базою для оцінювання результативності розвитку підприємницької діяльності у вітчизняній сфері охорони здоров'я використано офіційні дані Державної служби статистики. Основними методами, на основі яких було проведено оцінювання є методи

вертикального, горизонтального, структурного аналізу показників, а також метод причинно-наслідкових зв'язків.

Результати обговорення. Протягом 2010 – 2021 рр. в Україні зростає кількість суб'єктів підприємницької діяльності. Так, якщо у 2010 р. їх кількість була на рівні 18244 суб'єкта, то у 2021 р. цей показник збільшився на 90% і сягнув рівня 34574 суб'єкти (рис. 1) [1, с. 13-16].



Рис. 1. Показники кількості суб'єктів підприємництва у сфері охорони здоров'я та соціального захисту в Україні

Джерело: розраховано та формалізовано за даними [1, с. 13-16]

Якщо проаналізувати структуру суб'єктів підприємництва за розмірами, то слід зазначити, що незважаючи на позитивну динаміку кількісних змін, структура залишається майже незмінною. Так, більше 90% суб'єктів підприємництва припадає на малі підприємства (табл. 1).

Проте, намічається позитивна тенденція щодо збільшення частки середніх підприємств з 1,6% у 2010 р. до 6,8% у 2021 р., або кількісне зростання з 294 підприємств у 2010 р. до 2494 підприємств у 2021 р., тобто у 8,5 рази.

Кількість великих підприємств у 2021 р. зафіксовано на рівні 5, проте у структурі загальної кількості суб'єктів підприємництва така кількість є незначною.

Таблиця 1

Показники структури суб'єктів підприємництва у сфері охорони здоров'я та соціального захисту України у 2010 – 2021 рр.

Роки	Суб'єкти великого підприємництва	Суб'єкти середнього підприємництва	Суб'єкти малого підприємництва
2010	0,0	1,6	98,4
2015	0,0	1,2	98,8
2019	0,0	7,0	93,0
2020	0,0	6,8	93,2
2021	0,0	7,2	92,8

Джерело: розраховано та формалізовано за даними [1, с. 13-16]

Якщо проаналізувати обсяги надання послуг суб'єктами підприємництва у вартісному вимірюванні, то зважаючи на зростаючу динаміку кількості суб'єктів спостерігається аналогічна тенденція і щодо вартісних обсягів послуг. Проте, зростання чистого доходу від реалізації послуг у сфері охорони здоров'я та соціального захисту відбувалося не рівномірно. У 2021 р. спостерігається різке зростання даного показника у 27,5 рази порівняно з 2010 р. (рис. 2.) [1, с. 67-68].



Рис. 2. Вартісні показники надання послуг суб'єктів підприємництва у сфері охорони здоров'я та соціального захисту в Україні

Джерело: розраховано та формалізовано за даними [1, с. 67-68]

Якщо проаналізувати динаміку вартісних результатів у розрахунку на

одну особу, то також можемо констатувати наявність позитивної динаміки. Так, якщо у 2010 р. середній обсяг наданих послуг у розрахунку на особу становив 21,03 дол.США/особу, то у 2019 зростання було у 2,66 рази, у 2020 р. – 5,17 рази, а у 2021 р. цей показник сягнув 8,13 рази (рис. 3) [1].

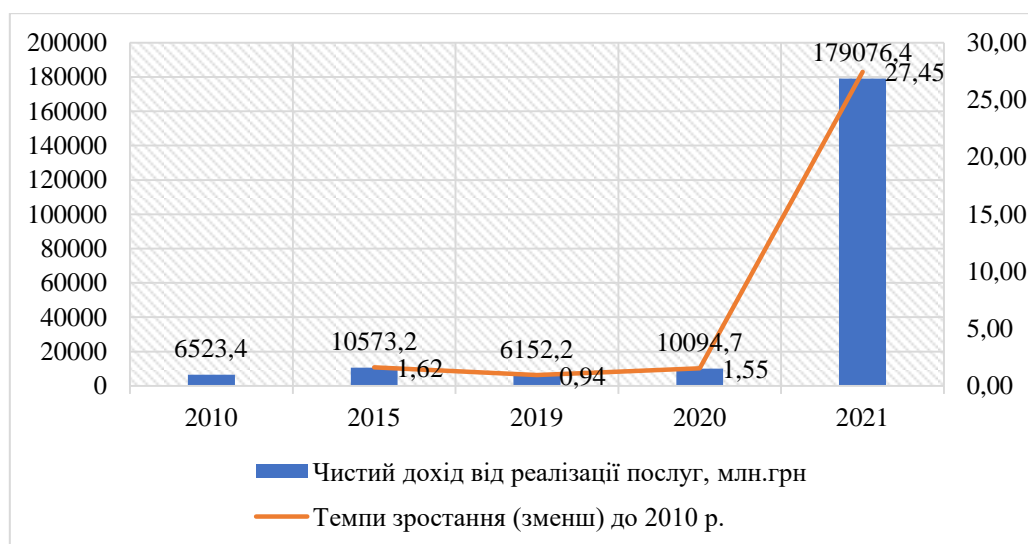

Рис. 3. Питомі вартісні показники надання послуг суб’єктів підприємництва у сфері охорони здоров’я та соціального захисту в Україні

Джерело: розраховано та формалізовано за даними [1]

Результати оцінювання ефективності капіталовкладень, дозволяють зробити висновок що найбільш високими були показники у 2017 р., коли чистий дохід у розрахунку на 1 грн капіталовкладень становив 10,19 грн. У 2021 р. цей показник сягав 8,95 грн/грн (рис. 4) [1]. Якщо характеризувати економічну результативність з точки зору чистого прибутку (збитку) у розрахунку на 1 грн чистого доходу, то можна констатувати наявність позитивної зростаючої динаміки. Так, починаючи з 2016 р. діяльність суб’єктів господарювання у сфері охорони здоров’я та соціального захисту характеризувалися наявністю прибутку.

При цьому темпи зростання прибутку перевищували темпи зростання чистого доходу від надання послуг, що відповідно позитивно відобразилося на показниках коефіцієнту рентабельності реалізації послуг (рис. 4). Так, у 2021 р. порівняно з 2017 р. коефіцієнт рентабельності реалізації послуг збільшився у 5,3 рази, у 2020 р. – у 4 рази.

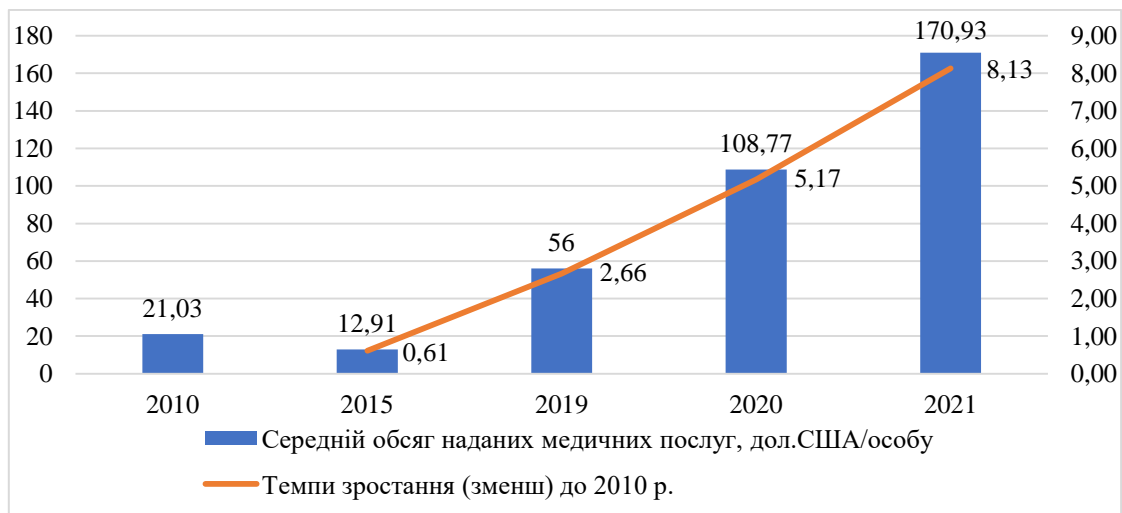

Рис. 4. Економічні результати діяльності суб'єктів господарювання у сфері охорони здоров'я та соціального захисту в Україні

Джерело: розраховано та формалізовано за даними [1]

Висновки. Узагальнюючи представлені результати оцінювання результативності діяльності суб'єктів підприємництва у сфері охорони здоров'я та соціального захисту України можемо зробити висновок про наявність позитивних тенденцій. Так, зростаюча тенденція є характерною для кількості суб'єктів господарювання, обсягів надання послуг, показників результатів інвестування. З 2016 р. суб'єкти підприємництва забезпечують позитивні потоки чистого прибутку, а показники рентабельності характеризуються тенденцією до зростання.

ЛІТЕРАТУРА

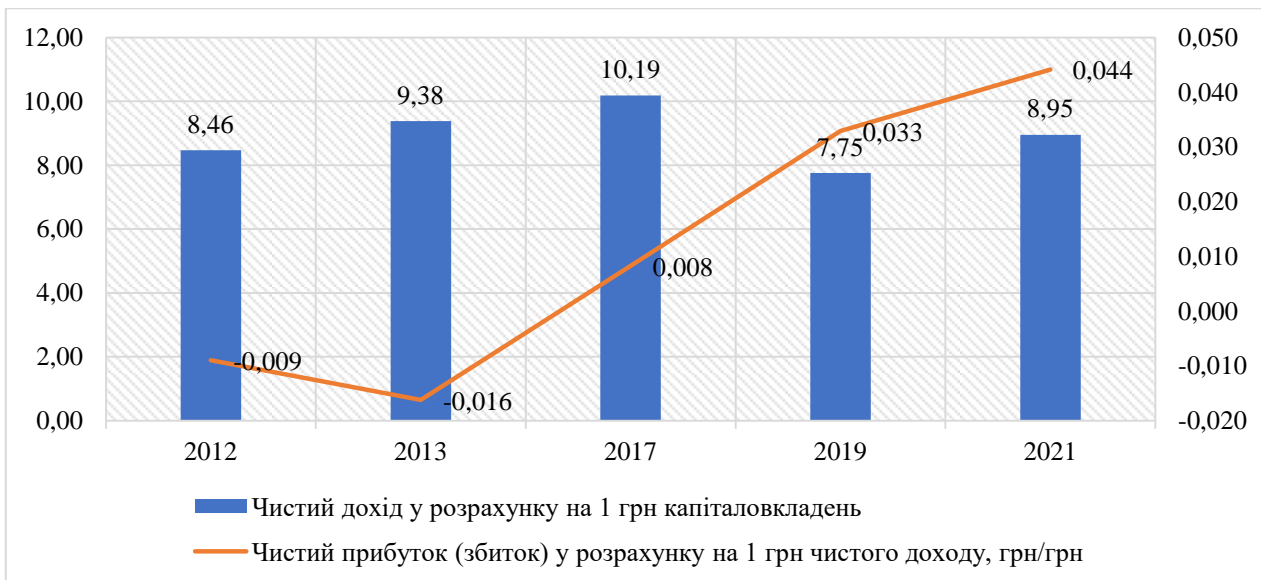
1. Діяльність суб'єктів великого, середнього та малого та мікропідприємництва у 2021 році. Київ : Держстат України, 2022. 119 с. URL: <https://www.ukrstat.gov.ua> (дата звернення: 24.11.2023).

РОЛЬ ВІТАМІНУ D ПРИ СИНДРОМІ ПОЛІКІСТОЗНИХ ЯЄЧНИКІВ

Печеряга Світлана Володимирівна,

к.мед.н., асистент
кафедри акушерства, гінекології та перинатології

Безерко Тетяна Михайлівна,

студентка 5 курсу
Буковинський державний медичний університет
м. Чернівці, Україна

Анотація: Синдром полікістозних яєчників СПКЯ пов'язаний із порушеннями репродуктивної функції та серйозними віддаленими ризиками для здоров'я. СПКЯ - це ендокринне захворювання, яке характеризується ановуляцією, порушенням менструального циклу, аменореєю, гірсутизмом і безпліддям. Відповідно до консенсусного семінару в Роттердамі, щоб діагностувати СПКЯ, мають бути виконані принаймні два з основних симптомів СПКЯ. Жінки з СПКЯ мають вищий ризик розвитку метаболічних і серцево-судинних розладів. Останнім часом увага приділяється ролі вітаміну D у кількох захворюваннях, таких як рак, нейродегенеративні та аутоімунні розлади. У цьому огляді представлено роль вітаміну D, механізм його дії в лікуванні СПКЯ.

Ключові слова: синдром полікістозних яєчників, вітамін D, безпліддя, інсулінорезистентність, ускладнення.

Вступ. Синдром полікістозних яєчників (СПКЯ) - гетерогенне ендокринне захворювання, яке вражає багатьох жінок репродуктивного віку в усьому світі. Цей синдром часто асоціюється зі збільшенням і дисфункцією яєчників, надлишковим рівнем андрогенів, резистентністю до інсуліну тощо [1]. Поширеність СПКЯ становить 5–20% у жінок репродуктивного віку. Відмінності в діагностичних критеріях сприяють широкому діапазону значень поширеності: поширеність на основі критеріїв Національного інституту

здоров'я (NIH) становить $8,7 \pm 2,0\%$; за Роттердамськими критеріями $17,8 \pm 2,8\%$; на основі критеріїв Товариства надлишку андрогенів (AES) поширеність становить $12,0 \pm 2,4\%$. СПКЯ, що характеризується клінічною та/або біохімічною гіперандрогенією, порушеннями менструального циклу, такими як олігоменорея/аменорея та дисфункція яєчників, полікістоз яєчників, є однією з найчастіших причин безпліддя серед жінок репродуктивного віку [2]. Основна причина СПКЯ ще не встановлена; тепер він вважається багатофакторним, де відіграють роль як генетичні, так і екологічні фактори [3]. Статус вітаміну D при СПКЯ пов'язаний з репродуктивною функцією, метаболічними змінами та психічним здоров'ям. Норма вітаміну D для вагітних становить 800-1200 МО на добу [4].

Мета роботи. Метою даного дослідження було провести аналіз сучасних літературних джерел щодо ролі вітаміну D при синдромі полікістозних яєчників.

Матеріали та методи. Пошук джерел здійснено за допомогою науково статистичної бази PubMed. Проведено огляд літературних джерел до жовтня 2023 року. Ключові слова, які використовувалися: «фертильність», «рівень вітаміну D», «дефіцит вітаміну D», «синдром полікістозних яєчників», «ускладнення».

Результати та обговорення. В останні десятиліття були зроблені значні спроби класифікувати типи СПКЯ. Вихідні дані включали хронічну ановуляцію та гіперандрогенію як показники класифікації СПКЯ. Зрештою, зібрані дані були інтегровані в Роттердамські критерії. На основі Роттердамських критеріїв можна визначити чотири різні фенотипи СПКЯ, включаючи гіперандрогенію, хронічну ановуляцію та полікістоз яєчників; гіперандрогенія та хронічна ановуляція, але нормальні яєчники; гіперандрогенія та полікістоз яєчників, але овуляторні цикли; хронічна ановуляція та полікістоз яєчників, але без клінічної чи біохімічної гіперандрогенії [5].

Низка досліджень продемонструвала зв'язок між рівнем вітаміну D і різними симптомами СПКЯ, включаючи резистентність до інсуліну, безпліддя

та гірсутизм.

Вітамін D впливає одразу на декілька ланок патогенезу СПКЯ:

- дефіцит вітаміну D призводить до порушення кальцієвого обміну та атрезії фолікулів;
- через нестачу вітаміну D в організмі знижується рівень глобуліну, що зв'язує статеві гормони (ГЗСГ), й одночасно зростає рівень андрогенів;
- зниження концентрації вітаміну D викликає зменшення рівня кальцитріолу, внаслідок чого порушується секреція інсуліну й виникає інсулінорезистентність (фактор ризику СПКЯ) [6].

Рівень вітаміну D як у чоловіків, так і у жінок відіграє важливу роль у фертильності, а також впливає на результати екстракорпорального запліднення (ЕКЗ). Крім того, вітамін D покращує показники фертильності та ЕКЗ не тільки у здорових жінок, але й у жінок із СПКЯ. І дефіцит вітаміну D, і СПКЯ збільшують ускладнення, пов'язані з вагітністю. Добавки вітаміну D і оптимальний рівень вітаміну D знижують ризик ускладнень і побічних ефектів як для матері, так і для плода під час виношування та після народження [6, 13]. Крім того, добавки вітаміну D можуть полегшити або навіть запобігти зворотній втраті кісткової маси у породіллі, пов'язаній з вагітністю [7].

Терапія вітаміном D знижує рівень андрогенів та антимюллерів гормону (АМГ) у сироватці крові у пацієнтів із СПКЯ, а також зменшує товщину ендометрія [8]. У поєднанні вони позитивно впливають на менструальний цикл і фолікулогенез [9]. Порушення менструального циклу, такі як олігоменорея та аменорея, є досить поширеними при СПКЯ (виявляються в 38% випадків) [10]. 90% пацієток, які страждають на аменорею, мають діагноз СПКЯ [11, 17]. Імовірність овуляції корелює з рівнями вітаміну D при СПКЯ [12]. Патологічна структура ендометрія перешкоджає імплантації, тоді як покращені структури, індуковані добавками вітаміну D, полегшують імплантацію, тим самим покращуючи показники фертильності [13]. Вітамін D впливає на сприйнятливість ендометрія: жінки, які демонструють підвищену експресію рецептора вітаміну D в ендометрії, особливо під час імплантації ембріона,

мають більше шансів завагітніти, ніж жінки зі зниженою експресією рецептора вітаміну D [14, 16]. Сприйнятливість ендометрію також покращується внаслідок прийому добавок вітаміну D у пацієток із СПКЯ [15].

Експресія рецепторів вітаміну D гранульозних клітин і вміст вітаміну D у фолікулярній рідині знижуються при СПКЯ, що також свідчить про те, що добавки вітаміну D можуть допомогти в лікуванні безпліддя при СПКЯ [16].

Основною причиною різноманітних шкідливих наслідків дефіциту вітаміну D може бути зв'язок між вітаміном D і глюкокортикоїдною системою [17]. Під час вагітності рівень глюкокортикоїдів фізіологічно підвищується, оскільки вони допомагають адаптувати метаболізм матері [18]. Однак надмірна експозиція глюкокортикоїдів має серйозні негативні наслідки для ембріона, що призводить до дисфункції плаценти та порушення росту ембріона. Це також може призвести до підвищеного ризику серцево-судинних і нервово-психічних захворювань у дорослому віці [16, 19]. Фермент, відповідальний за розпад глюкокортикоїдів, знижується при дефіциті вітаміну D [20]. Вплив вітаміну D також можна пояснити імуномодулюючими ефектами. При дефіциті вітаміну D можуть спостерігатися наступні зміни: домінування цитокінів Th2 замість Th1 і зниження проліферації медіаторів запалення [21]. Вітамін D пригнічує вироблення фактора некрозу пухлини альфа (TNF- α), інтерлейкіну-6 (IL-6) та інтерферону-гамма (IFN- γ), а також збільшує вироблення хоріонічного гонадотропіну людини (hCG) у трофобласті *in vitro*. Його протизапальна активність була продемонстрована в культурах трофобласта, контамінованих бактеріями *Escherichia coli* — він показав антибактеріальну дію [21].

Дієва стратегія лікування СПКЯ має бути спрямована на терапію головних порушень: овуляторної дисфункції, гіперандрогенії, інсулінорезистентності та безпліддя. Основна мета терапії – не забезпечення фертильності пацієток, а подовження тривалості й покращення якості їхнього життя, адже наявність полікістозу спричиняє появу супутніх хвороб. Наприклад, серед жінок із полікістозом можлива раптова смерть від серцево-судинних захворювань у молодому віці.

Висновки. Підсумовуючи, можна сказати, що дефіцит вітаміну D корелює з тяжкістю СПКЯ. Оскільки на сьогодні існує достатньо доказів того, що порушення D-вітамінного статусу організму зумовлює розвиток СПКЯ, це дає підстави призначати вітаміну D при СПКЯ, що дозволяє гармонізувати роботу органів ендокринної, репродуктивної систем та знизити ризик прогресування захворювання.

СПИСОК ЛІТЕРАТУРИ

1. Thomson RL, Spedding S, Buckley JD. Vitamin D in the aetiology and management of polycystic ovary syndrome. *Clin Endocrinol*. 2012 Sep;77(3):343-50. doi: 10.1111/j.1365-2265.2012.04434.x.
2. Muscogiuri G, Altieri B, Annweiler C, et al. Vitamin D and chronic diseases: the current state of the art. *Archives of Toxicology*. 2017;91:97–107. doi: 10.1007/s00204-016-1804-x.
3. Muscogiuri G, Altieri B, de Angelis C, et al. Shedding new light on female fertility: The role of vitamin D. *Rev Endocr Metab Disord*. 2017 Sep;18(3):273-283. doi: 10.1007/s11154-017-9407-2.
4. Fetahu IS, Höbaus J and Kállay E. Vitamin D and the epigenome. *Front. Physiol*. 2014;5:164. doi: 10.3389/fphys.2014.00164.
5. Lizneva D, Suturina L, Walker W, et al. Criteria, prevalence, and phenotypes of polycystic ovary syndrome. *Fertil Steril*. 2016;106(1):6-15.
6. Булавенко ОВ, Фурман ОВ, Сливка ЕВ. Корекція недостатності лютеїнової фази у жінок із синдромом полікістозних яєчників. *Збірник наукових праць Асоціації акушерів-гінекологів України*. 2014;1-2:54-56.
7. Zhu H, Wang X, Shi H, et al. A genome-wide methylation study of severe vitamin D deficiency in African American adolescents. *J Pediatr*. 2013 May;162(5):1004-9.e1. doi: 10.1016/j.jpeds.2012.10.059.
8. Sparic R, Andjic M, Vergara D, et al. PCOS and vitamin D: a clinical appraisal. *Arch Gynecol Obstet*. 2023 Sep 25. doi: 10.1007/s00404-023-07227-x.
9. Voulgaris N, Papanastasiou L, Piaditis G, et al. Vitamin D and aspects of

female fertility. *Hormones (Athens)*. 2017 Jan;16(1):5-21. doi: 10.14310/horm.2002.1715.

10. Lerchbaum E, Obermayer-Pietsch B. Vitamin D and fertility: a systematic review. *Eur J Endocrinol*. 2012 May;166(5):765-78. doi: 10.1530/EJE-11-0984.

11. Azziz R. Polycystic Ovary Syndrome. *Obstet Gynecol*. 2018 Aug;132(2):321-336. doi: 10.1097/AOG.0000000000002698.

12. March WA, Moore VM, Willson KJ, et al. The prevalence of polycystic ovary syndrome in a community sample assessed under contrasting diagnostic criteria. *Hum Reprod*. 2010 Feb;25(2):544-51. doi: 10.1093/humrep/dep399.

13. Pal L, Zhang H, Williams J, et al. Vitamin D Status Relates to Reproductive Outcome in Women With Polycystic Ovary Syndrome: Secondary Analysis of a Multicenter Randomized Controlled Trial. *J Clin Endocrinol Metab*. 2016 Aug;101(8):3027-35. doi: 10.1210/jc.2015-4352.

14. Goodarzi MO, Dumesic DA, Chazenbalk G, Azziz R. Polycystic ovary syndrome: etiology, pathogenesis and diagnosis. *Nat Rev Endocrinol*. 2011 Apr;7(4):219-31. doi: 10.1038/nrendo.2010.217.

15. History of discovery of polycystic ovary syndrome. *Adv Clin Exp Med*. 2017 May-Jun;26(3):555-558. doi: 10.17219/acem/61987.

16. Han Ff, Lv Yl, Gong Ll, et al. VDR Gene variation and insulin resistance related diseases. *Lipids Health Dis*. 2017;16:157. doi: 10.1186/s12944-017-0477-7.

17. Zadeh-Vakili A, Ramezani Tehrani F, Daneshpour MS, et al. Genetic polymorphism of vitamin D receptor gene affects the phenotype of PCOS. *Gene*. 2013 Feb 15;515(1):193-6. doi: 10.1016/j.gene.2012.11.049.

18. Zhao J, Liu S, Wang Y, et al. Vitamin D improves in-vitro fertilization outcomes in infertile women with polycystic ovary syndrome and insulin resistance. *Minerva Med*. 2019 Jun;110(3):199-208. doi: 10.23736/S0026-4806.18.05946-3.

19. Lerchbaum E, Obermayer-Pietsch B. Vitamin D and fertility: a systematic review. *Eur J Endocrinol*. 2012 May;166(5):765-78. doi: 10.1530/EJE-11-0984.

20. van der Spuy ZM, Dyer SJ. The pathogenesis of infertility and early pregnancy loss in polycystic ovary syndrome. *Best Pract Res Clin Obstet Gynaecol.* 2004 Oct;18(5):755-71. doi: 10.1016/j.bpobgyn.2004.06.001.

21. Yates N, Crew RC, Wyrwoll CS. Vitamin D deficiency and impaired placental function: potential regulation by glucocorticoids? *Reproduction.* 2017 May;153(5):R163-R171. doi: 10.1530/REP-16-0647.

КЛІНІЧНИЙ ВИПАДОК МУКОВІСЦИДОЗУ У ДИТИНИ З ПОЛІЕТИОЛОГІЧНИМ ІНФІКУВАННЯМ

Різник Альона Валеріївна,

Кандидат медичних наук,
асистент кафедри кафедри пропедевтики дитячих хвороб і педіатрії 2

Таран Ольга Миколаївна,

Кандидат медичних наук, асистент кафедри педіатрії 3 та неонатології

Шовкопляс Варвара Вікторівна,

Студентка 6 курсу
Дніпровський державний медичний університет
м. Дніпро, Україна

Введення. Муковісцидоз - це важке генетичне захворювання, яке успадковується за аутосомно-рецесивним типом, характеризується поліорганністю клінічних проявів із ураженням екзокринних залоз органів дихання і травної системи. Щорічно у всьому світі народжується більше 45000 дітей із даним генетичним захворюванням. Дане захворювання спричиняється мутацією гена, котрий кодує білок «трансмембранний регулятор муковісцидозу» (ТРБМ). Найбільш часто серед дитячого населення зустрічається мутація F508del (19-34%). У зв'язку з нездатністю дефектного білка адекватно виконувати роботу хлоридного каналу всередині клітини накопичуються іони хлору, у просвіті вивідних проток змінюється електричний потенціал, а в клітину спрямовується іони натрію. У результаті чого відбувається згущення секрету більшості залоз зовнішньої секреції, ускладнюється евакуація слизу, в органах виникають вторинні зміни, найбільш тяжкі – у бронхолегеневій системі. У стінках бронхіального дерева розвивається хронічне запалення різного ступеню важкості, руйнується сполучнотканинний каркас, формуються бронхіоло- та бронхоектази. Клінічними проявами муковісцидозу у новонароджених є порушення з боку шлунково-кишкового тракту, підшлункової залози та органів дихання. У 20% новонароджених одним із ранніх проявів муковісцидозу є наявність меконіального ілеусу. Одними із найскладніших клінічних проявів

муковісцидозу у пацієнтів раннього віку є прогресуючі захворювання легень. Розвиток прогресуючих захворювань легень у ранньому віці призводить до важкої бронхоектатичної хвороби у дорослому віці та обумовлює прогресування, тяжкість хвороби в подальшому житті. Клінічні та бактеріологічні епідеміологічні дослідження легеневих загострень при муковісцидозі важливі для розуміння перебігу захворювання, прогнозу його ускладнень та пошуку нових методів покращення якості життя пацієнтів.

Мета. Висвітлення проблематики поліетиологічного інфікування легень та важкого перебігу хвороби у дитини з муковісцидозом раннього віку.

Матеріали та методи. Дослідження клінічного випадку муковісцидозу у дитини з хронічним вторинним гнійним бронхітом, поліетиологічним інфікуванням, двобічними бронхоектазами та панкреатичною недостатністю з важким перебігом (генотип F508 del/F508 del).

Результати. Хлопчик Т., 8 років, знаходився під спостереженням в КП "Регіональний медичний центр родинного здоров'я" ДОР" м. Дніпро. Хворий надійшов зі скаргами на малопродуктивний кашель з відкашлюванням слизово гнійного мокротиння. З анамнезу хвороби відомо, що хлопчик знаходиться на диспансерному обліку з клінічним діагнозом «Муковісцидоз з панкреатичною недостатністю» з 6 місяців. Прояви захворювання спостерігались з перших місяців життя у вигляді меконіального ілеусу, синдрому мальабсорбції, поганої прибавки маси тіла, рецидивуючих обструктивних бронхітів. При молекулярно генетичному обстеженні було виявлено мутацію гена - трансмембранного регулятора проводимості при муковисцидозі (ТМБМ) – F508 del/F508 del. Панкреатична еластаза кала в 2016р. – 44,4 мкг/г, що свідчить про тяжку недостатність екзокринної функції підшлункової залози. В квітні 2020 року з мокротиння вперше була виділена *Pseudomonas aeruginosa*. В листопаді 2020 року загострення хронічного бронхіту. В січні 2021 року вперше виникло кровохаркання, яке періодично повторюється. На початку червня 2021 відмічалось загострення гнійного бронхіту, що стало причиною до госпіталізації. В вересні 2021 року відмічалось погіршення стану за рахунок

збільшення частоти кашлю та об'єму гнійного мокротиння. В жовтні 2021 при проведенні планового бактеріального посіву була виявлена *Burkholderia* серасія (*B. серасія*) полірезистентний штам. Проведена ерадикаційна терапія: цефтазидим інгаляційно 6 тижнів та хлорамфенікол внутрішньо протягом 3 тижнів. В грудні 2021 року було останнє (станом на 27.09.2022) загострення хронічного гнійного бронхіту. В подальшому при проведенні планового бактеріального посіву мокротиння повторна була висіяна *B. серасія* (чутлива до меронему та тобраміцину). Хлопчик був госпіталізований в клініку для проведення та корекції терапії.

Об'єктивно при огляді відмічається загальний стан середнього ступеня важкості за рахунок помірних дихальних порушень та інтоксикації на тлі основного захворювання. Т- 36,9°C, ЧСС-108, ЧД-34, SpO₂- 97%, вага – 21кг, зріст – 126 см. Фізичний розвиток середній, дитина виснажена (ІМТ= 13). Шкірні покриви блідо-рожеві, чисті. Слизова ротоглотки блідо-рожева. Дихання через ніс вільне, виділень немає. Задишки в спокої немає. Формуються пальці у вигляді барабанних паличок та нігті у вигляді годинникових скелець. В легенях дихання жорстке, проводиться у всі відділ, одиничні сухі хрипи з обох сторін. Перкуторно - мозаїчний легеневий звук. Тони серця гучні, ритм правильний. Живіт м'який, безболісний. Печінка по краю реберної дуги, селезінка не пальпується. Стілець 2-3 рази на день, кал інколи «жирний». Сечовипускання вільне, безболісне. При бронхоспірометрії – вентиляційна функція легень порушена за рестриктивним типом. FVC – 78%, FEV₁- 86%, FEV₁/FVC- 107%. При ультразвуковому дослідженні органів черевної порожнини відмічаються підвищена ехогенність підшлункової залози, ознаки помірної гепатомегалії та дифузні зміни паренхіми печінки, деформація та дисфункція жовчного міхура. На рентгенограмі органів грудної порожнини ознаки двобічного хронічного бронхіту, ознаки кістозного фіброзу.

Встановлено діагноз: муковісцидоз з панкреатичною недостатністю (генотип F508 del/F508 del) важкий перебіг, ускладнений хронічним вторинним гнійним бронхітом, двобічні бронхоектази.

Призначено лікування за схемою: венталін 2,5 мл через небулайзер 2 рази на добу, 7% NaCl по 3 рази добу через небулайзер, коломіцин по 1 000 000 2 рази на добу через небулайзер, меропенем по 0,8 г 3рази на добу внутрішньовенно струйно, браксон 200 мг + 0,9% NaCl 100мл 1 раз на добу внутрішньовенно крапельно, ацетилцистеїн по 300 мг 2 рази на добу, креон 180 000 Од/добу, урсодезоксихолева кислота (проурсан): 500 мг ввечері, вігантол по 1 таблетці 1раз на добу. Хворий виписаний з поліпшенням стану, були дані рекомендації - спостереження сімейного лікаря, висококалорійне регулярне харчування, зі збільшеним споживанням білків, не обмеженим по жирам (з переважанням рослинних жирів, жиру морських риб), додаткове харчування, додаткове підсолювання їжі, особливо в спекотний час, блювоті, лихоманці, задишці. Сальбутамол (венталін) по 2 вдихи через спейсер 2 рази на добу, 7% NaCl по 3мл 2 рази на добу з подальшим проведенням кінезіотерапії, кінезіотерапія 2 рази на день.

Тобраміцин (брамітоб) по 300 мг 2 рази на добу через небулайзер (після кінезіотерапії), коломіцин по 1 000 000 2 рази на добу через небулайзер 2 місяці, пульмозим по 2,5 мг через небулайзер 1 раз на добу постійно, креон 200 000 Од/добу, урсодезоксихолева кислота 500мг 1 раз на добу після вечері, туалет носу сольовим розчином 2-3 рази на добу постійно, полівітаміни з мікроелементами + солвіт КЕДА по 4 краплі 1раз на добу, постійно, бак. посів мокротиння на флору на чутливість до антибіотиків через 3 тижні, консультація пульмонолога з результатами бак. посіву мокротиння та при погіршенні стану, проведення еластографії печінки в плановому порядку, азитроміцин по 250 мг 1 раз на добу.

Висновок. Рання діагностика за допомогою неонатального скринінгу та подальше проведення потового тесту та генетичного тестування залишаються важливими для раннього виявлення муковісцидозу.

Проведення подальшого якісного медичного супроводу мультидисциплінарною командою спеціалістів значно впливає на якісь та тривалість життя пацієнтів. Дуже важливою складовою в лікуванні пацієнтів з

муковісцидозом є своєчасна санація та профілактика інфекцій легень з використанням високих доз антибіотиків згідно сучасних протоколів лікування.

ЛІТЕРАТУРА

1. Deignan JL, Astbury C, Cutting GR, Del Gaudio D, Gregg AR, Grody WW, et al. CFTR variant testing: a technical standard of the American College of Medical Genetics and Genomics (ACMG). *Genet Med.* 2020;22(8):1288-95. doi: 10.1038/s41436-020-0822-5

2. Scotet V, Gutierrez H, Farrell PM. Newborn Screening for CF across the Globe-Where Is It Worthwhile? *Int J Neonatal Screen* [Internet]. 2020[cited 2022 Sep 25];6(1):18. doi: Available from: <https://www.mdpi.com/2409-515X/6/1/18> doi: 10.3390/ijns6010018

3. Fabie NAV, Pappas KB, Feldman GL. The Current State of Newborn Screening in the United States. *Pediatr Clin North Am.* 2019;66(2):369-86. doi: 10.1016/j.pcl.2018.12.007

4. Уніфікований клінічний протокол первинної, вторинної (спеціалізованої) та третинної (високоспеціалізованої) медичної допомоги хворим на муковісцидоз [Електронний ресурс] / затверджено наказом МОЗ України від 15.07.2016 р. № 723.

5. Clinical Guidelines: Care of Children with Cystic Fibrosis. Royal Brompton Hospital [Electronic resource] / S. Alexander [et al.]; Endorsed by the Medicines Management Board of Royal Brompton & Harefield NHS Foundation Trust, 2014. 6th edition. Access mode : https://www.aamr.org.ar/secciones/fibrosis_quistica/clinical_guidlines_royal_brompton.pdf.

6. Cystic Fibrosis Foundation Evidence Based Guidelines for Management of Infants with Cystic Fibrosis [Electronic resource] / Drucy Borowitz [et al.]. — Access mode : <http://sefq.es/CFF09GuidelinesInf.pdf>.

7. European Cystic Fibrosis Society Standards of Care: Best Practice guidelines [Electronic resource] / Alan R. Smyth [et al.]. — Access mode : <https://www.ncbi.nlm.nih.gov/pubmed/24856775>.

8. The relation between genotype and phenotype in cystic fibrosis: analysis of the most common mutation (delta F508) / E. Kerem, M. Corey, B.S. Kerem [et al.] // N. Engl. J. Med. — 1990. — Vol. 323. — P. 1517—1522.

ЕФЕКТИВНІСТЬ КОМУНІКАЦІЇ З ПАЦІЄНТАМИ ТА ЇХНІМИ РОДИЧАМИ У ПАЛІАТИВНІЙ ТА ХОСПІСНІЙ МЕДИЦИНІ

Ушакова Марія Андріївна

Студентка

Харківський національний медичний університет

Голозубова Олена Валеріївна

К.мед.н., асистент

Харківський національний медичний університет

м. Харків, Україна

Вступ. Розмова з пацієнтами та їхніми родичами є дуже важливою частиною паліативної медицини. Хороша новина полягає в тому, що для цього елемента допомоги нам не потрібні ні лікарські препарати, ні обладнання, ні спеціальні приміщення. Однак нам потрібно набути деяких основних навичок, яким медичних працівників не завжди навчають у процесі їхньої підготовки. Одним людям спілкування дається легше ніж іншим, але основним навичкам та їх практичному використанню може навчитися кожен. Часто вважають, що сказати пацієнтові про те, що у нього невиліковна хвороба, значить лише погіршити його стан. Однак дослідження, проведені в різних місцях, показують, що люди зазвичай хочуть знати правду, і що, знаючи правду, вони краще переносять хворобу, тому може знадобитися час на розмову з родичами, щоб пояснити їм, чому пацієнту важливо знати правду та запропонувати їм нашу допомогу та підтримку під час обговорення важких тем.

Мета роботи. Проаналізувати як саме правильна комунікація між медичним персоналом, пацієнтами та їх родичами може покращити якість взаєморозуміння та емоційної підтримки.

Матеріали та методи. Огляд вітчизняної та зарубіжної літератури. Аналіз статистики.

Результати та обговорення. Слухати пацієнтів так само важливо, як і говорити. Уважне ставлення до розповіді пацієнта не тільки допомагає нам отримати інформацію, але й дозволяє пацієнтам відчувати свою значимість.

Можливість висловити у словах свої тривоги і поставити питання може принести суттєве полегшення та частково позбавити від почуття ізолюваності та страхів, які відчуває пацієнт. По можливості необхідно знайти спокійне місце, де не завадять розмові, якщо пацієнт знаходиться в ліжку, буде краще, якщо ви сядете поруч із пацієнтом, а не стоятимете над ним. Якщо пацієнт не може сидіти, займіть таке становище, щоб бути з ним на одному рівні - можна опуститися на коліна, сісти на підлогу або сісти навпочіпки поряд з ліжком. Будьте уважні та підтримуйте зоровий контакт. Своє розуміння можна висловлювати кивком або короткими фразами, наприклад: “Розумію”, “Так”, “Вам, мабуть, дуже важко переносити це”. Це називається «активним слуханням».

Іноді, якщо в розмові настає пауза, виникає почуття незручності, проте пауза може бути дуже корисною, і нам потрібно навчитися виявляти терпіння і не переривати її. Часто люди роблять паузу перед тим, як розповісти про щось важливе або про те, що завдає їм болю. Перервавши паузу, ви можете так і не дізнатися, що у людини на душі, адже лікарі часто перебивають своїх пацієнтів у середньому за 18 секунд.

Повідомлення про те, що у людини рак чи ВІЛ може її травмувати, а ми не любимо завдавати болю. Необхідно переконатися, що ознайомилися зі всією доступною інформацією про пацієнта, переконатися, що є достатньо часу. Не варто починати повідомлення поганих новин, якщо є лише кілька хвилин. Постарайтеся зробити так, щоб вас не відривали від розмови із пацієнтом. Нам може здаватися, що ми ніколи не зможемо впоратися із реакцією пацієнта, однак, цієї навички можна навчитися.

Зазвичай найкраще повідомляти неприємні новини у присутності близького члена сім'ї, який міг би надати підтримку та розділити отриману інформацію з пацієнтом – у стан тривоги більшість людей запам'ятовують лише малу частину сказаного. Насамперед важливо перевірити кому слід бути присутнім під час розмови – ви можете запитати, наприклад: «Нам необхідно обговорити серйозну тему. Чи бажаєте ви, щоб ваша мама залишилася? або «З

ким ви хочете бути під час нашої розмови?»). Повідомляти інформацію потрібно повільно та обережно, намагаючись уникати слів, які пацієнт може не зрозуміти. Як правило, корисно повідомити, що ви збираєтеся сказати йому щось важливе. Можна попередити його про це, сказавши: «Нам треба сісти та поговорити. Справа досить серйозна». Під час розмови дайте пацієнту час усвідомити сказане вами, та наприкінці перевірте, чи зрозумів вас пацієнт. Може виникнути спокуса дати хибне запевнення: «Не хвилюйтесь, з вами все буде добре», але в глибині душі пацієнт зазвичай знає, що «все добре» не буде і залишається наодинці зі своїми сумнівами, страхами та питаннями таким чином.

Як правило, нерозумно давати точну відповідь. Кожен випадок індивідуальний, і все ж таки корисно дати людині приблизне уявлення про його стан, щоб допомогти йому будувати реалістичні плани. Зазвичай, якщо стан пацієнта погіршується з кожним місяцем, то йому залишилося жити кілька місяців, при щотижневому погіршенні стану, мова може йти про тижні, а при щоденному погіршенні – про кілька днів. Ніколи не можна казати; «Більше ми нічого зробити не можемо». Важливо сказати пацієнтові як про негативні, так і про позитивні аспекти: «Ми не можемо вилікувати вашу хворобу, але у нас є ліки, які знімуть біль», «Ми завжди поруч, щоб допомогти, якщо виникнуть нові проблеми».

Висновки. Нам буває важко дозволити пацієнтам висловити їх почуття. Нам хочеться вгамувати їхню скорботу, нас лякає їхній гнів і розпач. Ми не можемо позбавити пацієнтів від їх переживань, але можемо виявити емпатію тобто постаратися зрозуміти, що вони відчують, як би поставивши себе на їхнє місце.

Ми можемо висловити свою емпатію простими словами. Це нормальна реакція, прояв чутливості. Наші слова не є чудодійним еліксиром, який позбавить від невиліковного недугу, але зцілять від невгамовної тривоги, почуття самотності, та подарують віру у краще.

ВИКОРИСТАНА ЛІТЕРАТУРА

1. <https://www.cambridge.org/core/journals/palliative-and-supportive-care/article/effective-communication-in-palliative-care-from-the-perspectives-of-patients-and-relatives-a-systematic-review/AA24C3B7AE4ECCDE973A0B81562E7A42>
2. <https://bmcpalliatcare.biomedcentral.com/articles/10.1186/s12904-021-00876-2>
3. <https://bmjopen.bmj.com/content/13/6/e065681>
4. https://er.ucu.edu.ua/bitstream/handle/1/1682/Yanovich,%20Krakoviak,%20Pachkovska,%20Sikora_Efektyvna%20komunikatsiia%20yak%20kliuchovyi.pdf?sequence=1 ст.323
5. https://www.migrationgesundheit.bund.de/fileadmin/Dateien/pdfs_neu_2022/pflege/pflegetipps_ukrainisch_16_aufgabe_web.pdf ст.69

МІОКАРДИТ, ПОВ'ЯЗАНИЙ З ВАКЦІНАЦІЄЮ ПРОТИ COVID-19 У ПІДЛІТКІВ

Федорова Єлизавета В'ячеславівна

Кича Ілля Ігорович

студент

Дніпровський державний медичний Університет,

м. Дніпро, Україна

Таран Ольга Миколаївна

к.м.н, асистент

Дніпровський державний медичний Університет,

м. Дніпро, Україна

Вступ. Пандемія COVID-19 виникла через розповсюдження коронавірусної хвороби SARS-CoV-2. ВООЗ оголосила цей спалах захворювання надзвичайною ситуацією в області загального здоров'я і має міжнародне значення. Станом на кінець листопада 2023 року перехворіло майже 771 мільйон людей і 7 мільйонів померло. Вважається, що діти хворіють значно частіше ніж дорослі, тому важливо їх правильно захистити. Основним методом захисту від COVID-19 є вакцинація. В даному огляді ми будемо аналізувати вплив вакцини, а саме Pfizer-BioNTech на виникнення такого побічного явища, як міокардит.

Вакцина Pfizer-BioNTech - це мРНК-вакцина, розроблена німецькою біотехнологічною компанією BioNTech спільно з американським фармакологічним концерном Pfizer. Вакцину внесено до списку вакцин для екстреного використання ВООЗ і дозволено для екстреного використання у США, Великій Британії, Канаді та ЄС. Вакцина Pfizer BioNTech розроблена для того щоб навчити організм виробляти специфічні антитіла для знищення вірусу. Вакцину Pfizer BioNTech від COVID-19 вводять внутрішньом'язово. Для повноцінної імунізації необхідно отримати дві дози вакцини з інтервалом у 21 день.

Мета роботи. Дослідження частоти розвитку міокардиту при проведенні вакцинації проти COVID-19 та підвищення ефективності надання лікарської

допомоги дітям з виниклими ускладненнями.

Матеріали на методи. Системний огляд наукової літератури та аналіз даних, пов'язаних появою міокардиту у дітей після вакцинації від коронавірусу. Під час аналізу опрацьовано найактуальніші статті, пов'язані з вивченням даної теми.

Результати та обговорення. Вже давно відомі факти про випадки міокардиту після вакцинації проти віспи, грипу та правця. Дані про появу у дітей міокардиту, пов'язаного із вакциною проти COVID-19, обмежені. Важливо, що після клінічних випробувань мРНК-вакцин проти COVID-19 не повідомлялося про міокардит.

10 травня 2021 року FDA розширило дозвіл на екстрене використання вакцини Pfizer-BioNTech на підлітків віком від 12 до 15 років. Станом на 6 липня 2021 року було зареєстровано 594 випадки міокардиту та/або перикардиту, що підтверджено як побічні явища вакцин у Системі звітності CDC та FDA. Згідно з повідомленням Консультативного комітету з практики імунізації від 23 червня 2021 року, значення, найвищі показники звітності були серед хлопчиків віком від 12 до 17 та від 18 до 24 років (62,8 та 50,5 зареєстрованих випадків міокардиту на мільйон ін'єкцій мРНК при COVID-19 відповідно). В даний час CDC та FDA продовжують рекомендувати вакцину проти COVID-19 для всіх осіб віком ≥ 12 років.

Недавнє дослідження надає таку інформацію про ризик розвитку міокардиту, пов'язаного з вакциною проти COVID-19:

- 1) міокардит після ін'єкцій мРНК пов'язаний з гострим ураженням міокарда та набряком міокарда, за наявності збереженої функції шлуночків;
- 2) початковий клінічний перебіг і проміжні результати позитивні та обнадійливі;
- 3) не має різниці з кліматичними характеристиками та наслідками серед підлітків 12-15 років;
- 4) клінічні прояви відрізняються від MIS-C (мультисистемного запального синдрому) і здаються менш важкими.

Хоча біопсія ендоміокарда залишається підтверджуючим тестом при діагностиці міокардиту, її інвазійний характер і можливість помилок вибору тканин, наряду з ризиком перфорації серця і аритмії, обмежують її використання, особливо у дітей. МРТ серця стала методом вибору для виявлення міокарда, включаючи міокардит. Діагноз CMR (серцево-судинний магнітний резонанс) міокардиту за критеріями Лейк-Луїза заснований на виявленні набряку міокарда та пошкодження міокарда або його некрозу. Більшість наших пацієнтів можуть бути піддані методам CMR, і останній був класифікований як клінічна підозра міокардиту. Попередні звіти надали обмежене уявлення про результати CMR у C-VAM (заражені на ковід, після вакцинації). Характеристики міокарда наших пацієнтів були схожі з такими, які спостерігаємо при гострому вірусному міокардиті. Практично у всіх хворих діагностовано набряк міокарду. Субепікардіальний LGE (візуально пізніше посилення міокарду), із залученням бічної і нижньої стінки лівого шлуночка, виявлено у всіх пацієнтів. Висока поширеність LGE, у деяких випадках, ступінь, поряд з картиною LGE були неочікуваними, особливо враховуючи легкі клінічні симптоми у багатьох пацієнтів, хоча це відповідало високому рівню тропонінів, який спостерігався у всіх пацієнтів. Відносно легка течія хвороби у пацієнтів, про яких повідомляється, змушує припустити, що багато інших залишаються непоміченими, як це було з вакциною проти віспи.

З іншого боку, пацієнти з мультисистемним запальним синдромом (MIS-C) нерідко в тяжкому стані, і потребують збільшеної уваги. Також у них були більш високі системні маркери запалення і візуальні ознаки кардіодепресії. Пацієнти з C-VAM, з більш легким станом, клінічним перебігом і відносно збереженою функцією шлуночків, мають більше розповсюдження LGE, порівняно з пацієнтами з MIS-C. Це піднімає питання про те, чи має місце різниця патомеханіки серцевої участі C-VAM в порівнянні MIS-C. Однак є пропозиція, що гостра шлуночкова дисфункція MIS-C може бути спричинена системним цитокіновим штормом, який існує під час цього запального стану, механізм серцевого ураження в C-VAM є більш направленим на кардіоміоцит.

Патофізіологія ураження міокарда у цих пацієнтів недостатньо вивчена. Один із можливих механізмів це молекулярна мімікрія: білки міокарда можуть здаватися тими, що виробляється після ін'єкції мРНК, на яку організм реагує антитілами, які можливо, спрямовані на пошкодження міокарда або його запалення. Шип-глюкопротеїн SARS-CoV-2 прикріплюється до рецептору ангіотензинперетворюючого ферменту (ACE2) типу 2, який експресується в кардіоміоцитах, що безпосередньо спричиняє руйнування клітинної мембрани, навіть із низьким вірусним навантаженням.

Отже, ризик пов'язаний з вакциною пацієнтів із C-VAM призводить до ураження міокарда, що може бути спричинене шпильковим білком SARS-CoV-2, який експресується у мРНК-вакцині, та його зв'язуванням з рецептором ACE2 клітини-господаря, навіть за відсутності живого вірусу. Можливо припустити, що білковий комплекс мРНК, індукованої вакциною, і міокардіальні рецептори ACE2 є імунологічною мішенню. У цьому контексті вражаючим є те, що більшість постраждалих - хлопчики, менше 10% наших пацієнтів були жінками. Відомо, що естроген підвищує ACE2³⁵, який слід використовувати як механізм захисту від пошкодження органів SARS-CoV-2, включаючи серце. Оскільки генетична схильність зростає у деяких пацієнтів, це буде розглянуто та може призвести до рецидиву міокардиту у 2 наших пацієнтів із попередніми епізодами та, можливо, у 3 пацієнтів із можливим міокардитом у сімейному анамнезі.

Міокардит після вакцинації проти COVID-19 спостерігався переважно у білих пацієнтів, на відміну від темношкірих та груп етнічних меншин, про які часто повідомляють у MIS-C. Можливі пояснення цієї етнічної невідповідності можуть включати соціально-економічні відмінності, що спостерігаються під час COVID-19 інфекції, варіації в рівнях вакцинації, і сприйнятливість до самої інфекції та/або її ускладнень. Десять відсотків наших пацієнтів первинно лікувались і лікували інфаркт міокарда. Оскільки обізнаність про вакциноасоційований міокардит зростає, ми очікуємо, що більше практикуючих лікарів розглядатимуть C-VAM і діагноз буде встановлено раніше.

У нашому дослідженні не можна виключити зміщення відбору в когорті C-VAM щодо LGE-позитивних пацієнтів, враховуючи, що LGE, ймовірно, використовувався для діагностики міокардиту у деяких осіб. Фактично, подібне упередження відбору, ймовірно, присутнє в більшості, якщо не у всіх, дослідженнях міокардиту на основі CMR. Таким чином, справжня та незалежна поширеність LGE невідома, і ми не можемо припустити, чи LGE частіше зустрічається після вакцинації порівняно з вірусним міокардитом.

Прогностичне значення прогресуючої LGE у безсимптомних пацієнтів із C-VAM наразі неясно. Контрольна CMR у 2 наших пацієнтів показала стійкість LGE, хоча в одного вона була дещо зниженою. Деякі звіти свідчать про зниження LGE під час спостереження за гострим вірусним міокардитом. Отже, контрольна МРТ здається виправданою для відображення ступеня ремоделювання міокарда та шлуночків або зникнення LGE. Через відсутність вказівок щодо повернення до спорту після міокардиту після вакцинації проти COVID-19, наші висновки роблять розумним застосування рекомендацій, доступних для гострого вірусного міокардиту, які включають утримання від спорту протягом принаймні 3–6 місяців та ретельне спостереження та моніторинг будь-яких аритмій. Обмеження нашого дослідження включають його ретроспективний характер, об'єднання пацієнтів із 16 різних закладів, які використовували подібні, але не ідентичні підходи до оцінки та лікування дитячого міокардиту. Наші пацієнти представляють вибрану когорту, яка не обов'язково є репрезентативною для загального педіатричного населення.

Висновки. У цьому огляді ми спробували встановити зв'язок між міокардитом та вакцинацією проти COVID-19. Ми виявили, що під час вакцинації спостерігається збільшення кількості випадків міокардиту. Найбільше постраждали підлітки, причому хлопці страждають більше, ніж дівчата. Вакцини, що викликають міокардит, також спричиняють серйозну тривогу серед молоді. Для кращого дослідження пацієнтів, які отримували лікування від міокардиту після вакцинації проти COVID-19, після виписки з CMR слід ініціювати ефективніші процедури та подальше спостереження.

Високоякісні, великі, рандомізовані дослідження та дані патофізіології можуть бути використані в майбутньому для тісної координації та вивчення поствакцинального міокардиту, щоб надати якісні рекомендації щодо стратегії лікування.

СПИСОК ВИКОРИСТАНОЇ ЛІТЕРАТУРИ.

1. Viral myocarditis--diagnosis, treatment options, and current controversies. Pollack A, Kontorovich AR, Fuster V, Dec GW. *Nat Rev Cardiol.* 2015;12:670–680.
2. Myocarditis. Sagar S, Liu PP, Cooper LT Jr. *Lancet.* 2012;379:738–747.
3. Cardiovascular injury due to SARS-CoV-2. Bugert CL, Kwiat V, Valera IC, Bugert JJ, Parvatiyar MS. *Curr Clin Microbiol Rep.* 2021;8:167–177.
4. Myocarditis following COVID-19 mRNA vaccination. Abu Mouch S, Roguin A, Hellou E, et al. *Vaccine.* 2021;39:3790–3793.
5. Myocarditis following coronavirus disease 2019 mRNA vaccine: a case series and incidence rate determination. Perez Y, Levy ER, Joshi AY, et al. *Clin Infect Dis.* 2022;75:0–54.
6. Myocarditis and pericarditis following mRNA COVID-19 vaccination: what do we know so far? Das BB, Moskowitz WB, Taylor MB, Palmer A. *Children (Basel)* 2021;8
7. Myocarditis With COVID-19 mRNA Vaccines. Bozkurt B, Kamat I, Hotez PJ. <https://doi.org/10.1161/CIRCULATIONAHA.121.056135>. *Circulation.* 2021;144:471–484.
8. Myocarditis following COVID-19 vaccination. Albert E, Aurigemma G, Saucedo J, Gerson DS. *Radiol Case Rep.* 2021;16:2142–2145.
9. Temporal association between the COVID-19 Ad26.COV2.S vaccine and acute myocarditis: A case report and literature review. Sulemankhil I, Abdelrahman M, Negi SI. *Cardiovasc Revasc Med.* 2022;38:117–123.
10. Myocarditis after COVID-19 vaccination in a large health care organization. Witberg G, Barda N, Hoss S, et al. *N Engl J Med.* 2021;385:2132-2139.
11. Myocarditis after BNT162b2 mRNA vaccine against covid-19 in Israel. Mevorach D, Anis E, Cedar N, et al. *N Engl J Med.* 2021;385:2140–2149.

12. COVID-19 vaccine-induced myocarditis: case report with literature review. Nassar M, Nso N, Gonzalez C, et al. *Diabetes Metab Syndr*. 2021;15:102205.
13. Patients With acute myocarditis following mRNA COVID-19 vaccination. Kim HW, Jenista ER, Wendell DC, et al. *JAMA Cardiol*. 2021;6:1196–1201.
14. Myocarditis following immunization with mRNA COVID-19 vaccines in members of the US military. Montgomery J, Ryan M, Engler R, et al. *JAMA Cardiol*. 2021;6:1202–1206.
15. COVID-19 mRNA vaccine and myocarditis. Singh B, Kaur P, Cedeno L, et al. *Eur J Case Rep Intern Med*. 2021;8:2681.
16. COVID-19 vaccination-associated myocarditis in adolescents. Jain SS, Steele JM, Fonseca B, et al. *Pediatrics*. 2021;148
17. Cardiac MRI findings of myocarditis after COVID-19 mRNA vaccination in adolescents. Chelala L, Jeudy J, Hossain R, Rosenthal G, Pietris N, White CS. *AJR Am J Roentgenol*. 2022;218:651–657.
18. Association of myocarditis with BNT162b2 messenger RNA COVID-19 vaccine in a case series of children. Dionne A, Sperotto F, Chamberlain S, et al. *JAMA Cardiol*. 2021;6:1446–1450.
19. Myocarditis cases reported after mRNA-based COVID-19 vaccination in the US from December 2020 to August 2021. Oster ME, Shay DK, Su JR, et al. *JAMA*. 2022;327:331–340.
20. Incidence, clinical presentation, and management of myocarditis following mRNA-based COVID-19 vaccines: a brief report. Saeed S, Käsk L, Rajani R, Larsen TH. *Cardiology*. 2022;147:406–412.
21. Clinical characteristics and prognostic factors of myocarditis associated with the mRNA COVID-19 vaccine. Woo W, Kim AY, Yon DK, et al. *J Med Virol*. 2022;94:1566–1580.
22. Is the mRNA Covid-19 vaccine safe in patients with a prior history of myocarditis? Shahid R, Tang WH, Klein AL, Kwon D, Amdani S. *J Card Fail*. 2022.

PHARMACEUTICAL SCIENCES

PRODUCTION PROSPECTS OF THE GALENIC PREPARATIONS FROM PLUM POPPY (*MACLEAYA MICROCARPA*) RAW MATERIALS WHICH ARE GROWN IN THE CONDITIONS OF THE PODILSK REGION

Bilyk Oksana

associate of HEI of the Pharmaceutical
Chemistry Department National Pirogov Memorial
Medical University, Vinnytsya,

Harnyk Myroslava

assoc. prof.

of HEI of the Pharmaceutical Chemistry Department National
Pirogov Memorial Medical University, Vinnytsya,

Ocheretniuk Anna

assoc. prof.

of HEI of the Pharmaceutical Chemistry Department National Pirogov
Memorial Medical University, Vinnytsya,

Znamirovska Elvira

associate of HEI

of the Pharmaceutical Chemistry Department National Pirogov Memorial
Medical University, Vinnytsya,

Introductions. The genus Plum poppy (*Macleaya*) or *Bocconia* includes five species of poisonous perennial herbs, which the most common is *Macleaya cordata* (Willd.) R. Br and *Macleaya microcarpa* (Maxim.) Fedde, which are widely cultivated in gardens and parks of Europe, North and South America for greening areas, as thanks to their heart-shaped leaves and tall pyramidal inflorescences, they complement any landscape phytocomposition. The leaves are colored in different shades of light green - from grayish-green to olive, the flowers are small, collected in tall, fluffy panicles of grayish-yellow color with a bronze-pink shade, they have a somewhat unpleasant, but not sharp smell.

In addition to decorative qualities, Plum poppy genus is a valuable source of

biologically active compounds, in particular the isoquinoline alkaloids sanguinarine, chelerythrine, protopine, allocryptopine, which are part of the medicinal preparation *Sangvirithrin* (Pharmaceutical Factory, Ukraine), *Sangvirisept* (Zhytomyr Pharmaceutical Factory, Ukraine). This herbal remedy is effective for the prevention and treatment of infectious and inflammatory diseases of the skin and mucous membranes of bacterial and fungal origin in pediatrics, surgery, otolaryngology, dentistry, gynecology and dermatology. Plum poppy alkaloids also have anticholinesterase activity. Another drug containing grass and extract of *Sangrovit* (Phytobiotics, Germany) is used in veterinary medicine to increase appetite and strengthen the immunity of farm animals. It is known from foreign literature sources that the alkaloids of small-fruited Plum poppy show cytotoxic and antitumor activity. Plum poppy extracts are included in a number of cosmetic care products with antifungal, antimicrobial, antiviral and wound-healing effects, they are used for fungal lesions of the interdigital folds of the feet, for acne, cracks, etc.

Special interest is *Macleaya microcarpa* - an alkaloid-containing plant of the poppy family (*Papaveraceae*) widely distributed in Central Asia and Central China. It is known from literature sources that Plum poppy species are grown on an industrial scale in Ukraine (Crimea) and work on the introduction of the species is underway in Georgia.

The plant is cultivated on the territory of Ukraine, but by individual farms on small areas, therefore, during 2016-2019, we conducted a study of the possibility of cultivation and introduction of *Macleaya microcarpa* in the farms of the Podilsk region. In the process of growing plants, rapid reproduction by rhizome shoots was observed, a significant increase in phytomass from the third year of cultivation, which indicates a sufficiently high resource potential of the plant.

In today's conditions, the creation of phytopreparations with antiseptic, antibacterial and antifungal action, which would serve as an alternative to drug therapy (*sangvirithrin*, *sangvicept*) and would be economically beneficial, is an urgent issue. The process of manufacturing such medicines on an industrial scale requires long-term research. One of the main tasks is to conduct experimental

research and develop theoretical material in order to determine the optimal extraction conditions and obtain the maximum amount of BAS.

Therefore, having familiarized ourselves with the prescriptions of traditional medicine and adapting the preparation technology to the requirements of the NTD, we used the *Macleaya microcarpa* herb to prepare an alcohol tincture for external use in a ratio of 1:5 by the maceration method.

Thus, the **aim** of our research was to obtain and study the component composition of *Macleaya microcarpa* tinctures grown in the conditions of the Podilsk region.

Materials and methods. To obtain tinctures and detect alkaloids, we used the *Macleaya microcarpa* herb, which was grown at the research plot of the National Pirogov Memorial Medical University, and water-alcohol solutions of various concentrations of 40%, 70%, and 95%. The raw material was collected during budding and dried in the triple-shade method at a temperature of 25-30 C⁰, crushed to particles that pass through the holes of a sieve with a size of 7 mm. The required volume of the extractant was calculated taking into account the absorption coefficient of the solution by the raw material ($V = V_c + mK$). Infusion was carried out for 5, 7 and 60 days. Extraction was carried out by the following methods:

- maceration according to the International Pharmacopoeia. The prepared raw materials were filled with 3/4 of the extractant in a tightly closed container and infused for 5 days. The mixture was stirred periodically. The extract was drained, squeezed and washed with fresh extractant in the amount necessary to obtain the specified amount of tincture. It stood for two days in a cool place and filtered.

- the classic type of maceration. Crushed raw materials with a certain amount of extractant were infused at a temperature of 15-20 °C, periodically stirring for 7 days. After the infusion, the extract was drained, the remaining raw material was squeezed out, washed with a small amount of extractant, squeezed again, the extracted extract was added to the first merged extract, after which the combined extract was brought to the required volume with the extractant.

- maceration according to the prescription of folk medicine. 10 g of raw

material was infused in 100 g of alcohol solution for 60 days in a dark place, stirring every 5 days, after which it was squeezed and brought to the original volume with an extractant.

In order to confirm the presence of sanguinarine and chelerythrine alkaloids, qualitative chemical analysis was performed by thin-layer chromatography using the solvent system toluene-96% ethyl alcohol-concentrated ammonia solution (10:2:0.5). In UV light at a wavelength of 365 nm. orange and yellow zones (Rf 0.8 and 0.7) indicate the presence of the alkaloids.

Results and discussion. The obtained tinctures are transparent orange-brown tinctures with a characteristic smell of alcohol and a pleasant herbal aroma. The quality of the obtained extracts was evaluated according to the following parameters: description, density, ethyl alcohol content, dry residue, presence of alkaloids. The presence of alkaloids was confirmed by thin layer chromatography in all samples, but the highest percentage of dry residue was obtained during extraction with 70% ethyl alcohol.

Conclusions. Therefore, the obtained results can be used in the future for the study of tinctures with the aim of identifying the most effective extraction method for the production of preparations based on the grown raw material of *Macleaya microcarpa* in the conditions of the Podilsk region.

This, in turn, will make it possible to manufacture large batches of tinctures with different concentrations of the extractant for use in the field in the form of a spray for treating wounds, skin, mucous membranes of the mouth and for the prevention of fungal diseases of the skin of the feet, which in the special conditions of wartime is also economical expedient on the basis of the pharmaceutical chemistry department National Pirogov Memorial Medical University, taking into account the work of the department's employees on a volunteer basis, which is practically impossible to do in the conditions of industrial production.

ДОСЛІДЖЕННЯ МОРФОЛОГО-АНАТОМІЧНОЇ БУДОВИ РОЗТОРОПШІ ПЛОДІВ

Водославський Василь Мирославович,

к. фарм. н., доцент

Кузів Іванна Романівна,

студентка

Івано-Франківський національний медичний університет

м. Івано-Франківськ, Україна

Вступ. Розторопша плямиста – надзвичайно цінна лікарська рослина, її препарати застосовуються у медицині близько 2000 років, а також в Старому та Новому Світах використовують її суцвіття в їжу як артишок.

Здавна в народній медицині використовували водні відвари і порошок плодів розторопші при хворобах печінки і селезінки, запаленні жовчних протоків, при жовчокам'яній хворобі, геморої і колітах із запорами, від меланхолії і депресії, як молокогінний засіб тощо [1]. У багатьох країнах розторопша плямиста введена до державних фармакопей.

Silybum marianum Gaertn. – дворічна (в культурі однорічна) трав'яниста рослина. Вона гола, часто біля суцвіть білопостисто опушена. Корінь довгий, веретеноподібний. Рослина в основному зростає в Південній Європі, Північній Африці, Західній Азії, Австралії, на південі Західного Сибіру, майже по всій Україні. Найбільш розповсюджена в Середземноморських країнах, де утворює значні зарості.

Розторопша плямиста помічена на засмічених місцях, на покинутих полях і городах, уздовж доріг, на пустирях і звалищах, на сухих кам'янистих та засолених ґрунтах. Часто розводиться на городах і в садах як декоративна та лікарська рослина [1, 2, 3].



Рис. 1. Зовнішній вигляд розторопші плямистої.

Унікальні гепатопротекторні властивості препаратів на основі плодів розторопші плямистої пов'язані з високим вмістом особливого класу фенольних сполук – флаволігнанів (силібін, ізосилібін, дигідросилібін, силідіанін, силіхрестин, ізосиліхрестин, силімонін, силандин). Флаволігнани плодів розторопші плямистої відрізняється від відомих флавоноїдів, особливо це проявляється в здатності їх нейтралізувати дію найсильніших для печінки отрут. Встановлено і підтверджено високу терапевтичну ефективність силімарину при лікуванні метаболічних розладів, цирозу печінки, хронічних гепатитів, запалення жовчних шляхів, які спричинені алкоголем, психотропними та знеболювальними засобами, хімічними речовинами, біологічними отрутами тощо. [1, 3]

Мета роботи. Макроскопічне та мікроскопічне вивчення *Silybi mariani fructus*.

Матеріали і методи. Об'єктом дослідження була повітряно-суха сировина розторопші плямистої. Вивчення ознак морфологічної будови плодів

проводили за методиками Державної фармакопеї України 2.0 [4, 5]. Анатомічні дослідження проводили за загальновідомими методами з використанням мікроскопу Delta Optical Genetic Pro (Польща). Отримані дані фіксували за допомогою фотографій, зроблених цифровою камерою Delta Optical DLT – Cam PRO 3 MP.

Результати та обговорення. Діагностичні ознаки морфологічної будови *Sylibi mariani fructus*: плід видовжено-обернено-яйцеподібний, дуже сплющений; завтовшки 1,5 мм, завдовжки від 6 мм до 8 мм та завширшки 2-4 мм. Зовнішня поверхня гладенька та блискуча, сірого або світло-коричневого основного кольору, мінливого через видовжені, темно-коричневі прожилки. Сім'янка сплюснена до основи; на верхівці з світло-жовтим, блискучим чубком, який формує комірець заввишки до 1 мм, що оточує залишки стовпчика (рис. 2).



Рис. 2. Морфологічні особливості будови розторопші плямистої плодів.

На поперечному зрізі плода помітна вузька, коричнева зовнішня зона та 2 великі, щільні, білково-олійні сім'ядолі.

Запах відсутній. Смак гіркуватий.

- Анатомічні діагностичні ознаки сировини розторопші плямистої: екзокарпій із безбарвних палісадних багатокутних клітин із порожниною, приблизно 25 - 75 мкм завдовжки, із загостреним зовнішнім кінцем просвіту клітини та дуже товстою зовнішньою стінкою;

- субепідермальний шар тонкостінних безбарвних клітин, які чергуються

з паренхімними клітинами із пігментного шару, деякі з них заповнені яскраво-червоною речовиною (рис. 3, 4);



Рис. 3. Палісадні клітини екзокарпію, червоний пігментований шар під ним та мезокарпій.



Рис. 4. Палісадні клітини екзокарпію з гострими верхівками просвітів у вигляді щілин.

- мезокарпій з округлих виїмчастих клітин;
- клітини ендокарпію часто стиснуті, тонкостінні з великими призматичними кристалами оксалату кальцію (рис. 5);

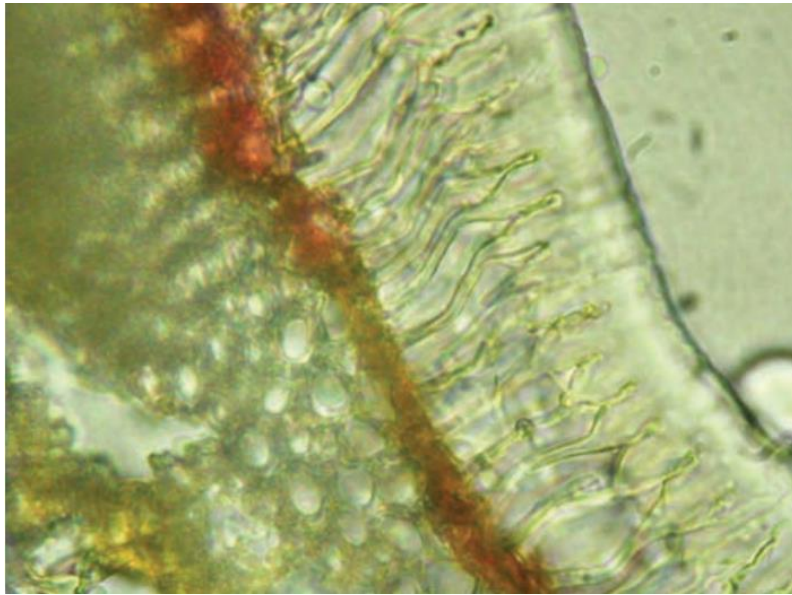
- групи великих склереїд із насінної шкірки із яскраво-жовтими пористими оболонками та вузькою порожниною;

- тонкостінні клітини паренхіми сім'ядолей із краплями олії та розсіяними друзами кальцію оксалату.

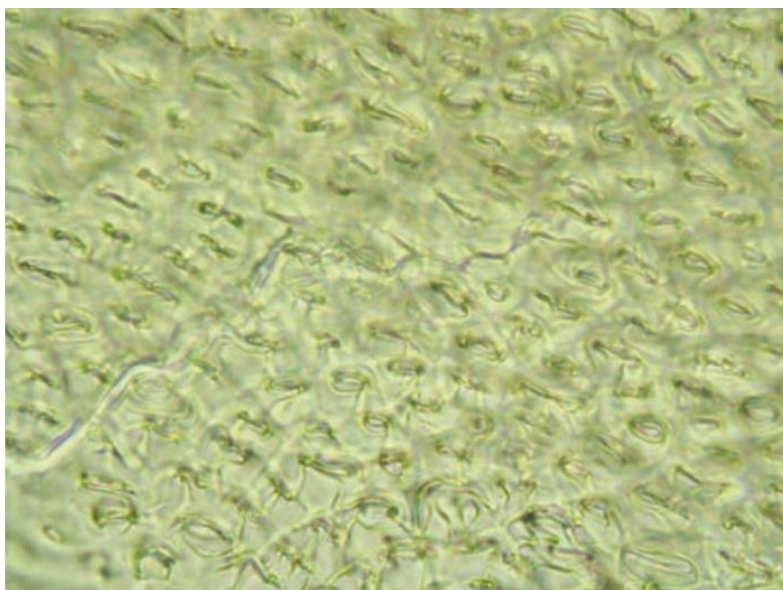

Рис. 5. Один шар ендосперму, на якому видно краплини жирної олії зверху та з тканиною сім'ядолей внизу.

Висновок. В результаті проведених досліджень вивчено морфолого-анатомічні особливості розторопші плямистої плодів, встановлено основні діагностичні ознаки, які будуть використані для стандартизації сировини.

ЛІТЕРАТУРНІ ДЖЕРЕЛА:

1. Лікарська рослинна сировина та фітопрепарати / Н. М. Солодовніченко, М. С. Журавльов, В. М. Ковальов. – Х.: МТК - Книга. – 2003. – 277 с.
2. Харчові лікарські рослини в медицині та кулінарії. Фітодовідник / Л. В. Бензель, П. В. Олійник, В. Є. Бабій, І. Л. Бензель. – Львів: Галицька видавнича спілка, 2004. – С. 263.
3. Гарбарець О. М. Лікарські рослини для вашого здоров'я: Довідник. – 3-є вид., виправ. і доповн. – Тернопіль: Навчальна книга – Богдан, 2010. – 376 с.
4. Державна Фармакопея України: в 3 т. / Державне підприємство «Український науковий фармакопейний центр якості лікарських засобів». – 2-е

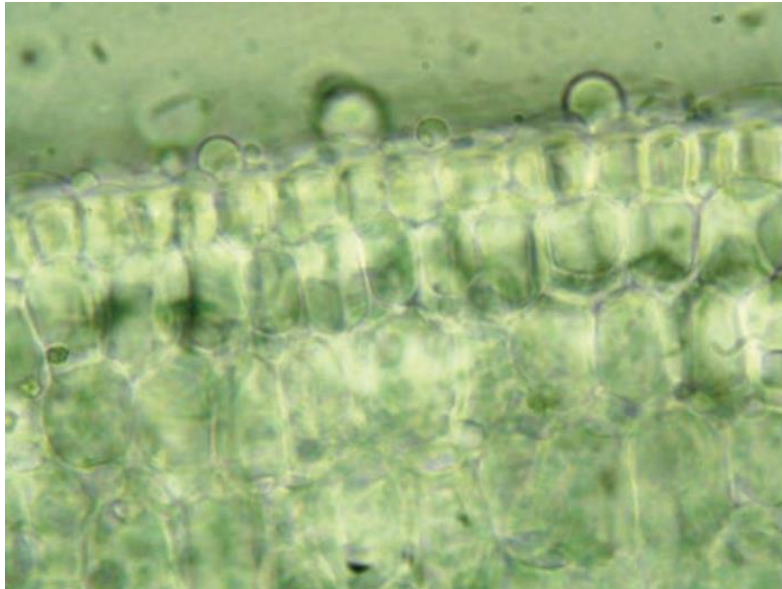
вид. – Х.: Державне підприємство «Український науковий фармакопейний центр якості лікарських засобів», 2015. – Т. 1. – 1128 с.

5. Державна Фармакопея України: в 3 т. / Державне підприємство «Український науковий фармакопейний центр якості лікарських засобів». – 2-е вид. – Х.: Державне підприємство «Український науковий фармакопейний центр якості лікарських засобів», 2014. – Т. 3. – 732 с.

CHEMICAL SCIENCES

SYNTHESIS AND CHEMICAL TRANSFORMATIONS OF METHYL ESTER OF ADAMANTAN-1-THIONACETIC ACID IN REACTION WITH PIPERIDINE

Klimko Yurii Evgenovitch

Koshchii Iryna Volodymyrivna

Levandovskii Igor Anatoliyovych

PhD, Ass.Prof

Levandovskii Svyatoslav Ihorovych

student

National Technical University of Ukraine "Kyiv Polytechnic Institute"

Kiyv. Ukraine

Introduction.

When adamantane-1-acetic acid methyl ester reacted with phosphorus pentasulfide in dioxane, adamantane-1-thioacetic acid methyl ester was synthesized for the first time. As a result of its reaction with piperidine, the corresponding thiolester, adamantane-1-acetic and thioacetic acid N-piperidylamides, and N-methylpiperidine are formed. Based on the comparison of the obtained results with those similar to the esters of adamantane-1-thionecarboxylic and thionpivalic acids, a variant of the mechanism of this reaction is proposed.

Aim. It is known that the presence of bulk adamantyl radical significantly affects the course of chemical reactions [2]. In [1] we described the synthesis of the methyl ester of adamantane-1-thionecarboxylic acid (13) and showed that when interacting with piperidine instead of thionamide formation it is isomerized to the ester of thiorcarboxylic acid (16) and converted into the piperidine salt of the same acid (14), accompanied by N-methylation of piperidine.

Results and discussion. In order to study the spatial effect of the carbon radical on the direction of the reaction of thionesters with piperidine, the behavior of

adamantyl-1-thioacetic (2) and thionpivalic (9) methyl esters in this process was studied in the present work. In other words, those substrates in which steric factors play, respectively, a smaller or larger role.

Thionesters (2) and (9) were synthesized in dioxane by the method developed by us [1] and isolated by column chromatography on silica gel with yields of 72 and 69%, respectively. The reaction was monitored by GLC. The IR spectrum of compound (2) contains an absorption band at 1250 cm^{-1} , which corresponds to the valence oscillations of the $\text{C} = \text{S}$ bond, and the PMR spectrum in the region of 3.9 ppm. there is a singlet of protons of the methyl group. The corresponding signal for the thionester (9) is observed at 3.95 ppm.

As a result of half an hour of heating the thionester (2) in anhydrous piperidine, taken in large excess, after distillation of the latter was isolated a mixture of compounds (Table 1).

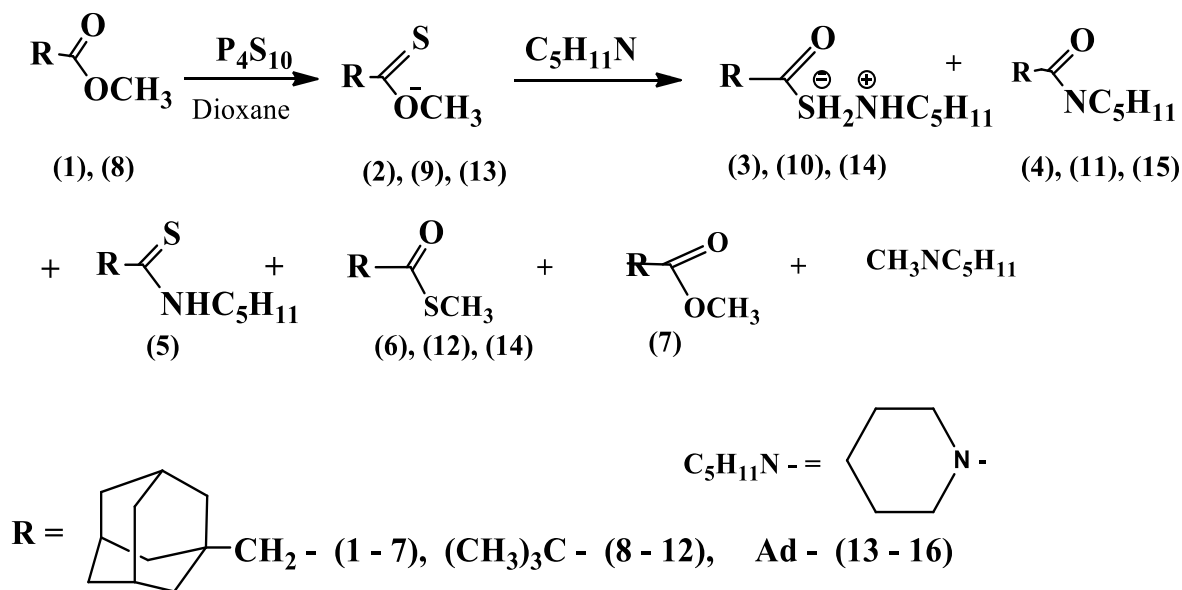

The presence of adamantane-1-acetic (4) and thionoacetic (5) acids in this mixture of N-piperidylamides was determined by GC and PMR methods by comparison with samples obtained from adamantane-1-acetic acid chloride.

Thus, in the PMR spectrum of thioamide (5), the proton signals of the α -methylene groups of the piperidine ring are observed in the form of two broad singlets at 3.63 and 4.20 ppm, apparently due to the inhibition of rotation around the bond $=\text{C} - \text{N}$. shear of these protons in a weak field in comparison with amide (4) (δ 3.43 ppm), in which these protons are equivalent.

Thiolester (6) was isolated by column chromatography as a sample with a content of 57% in a mixture with the original thionester (2) and ester (7). In the IR spectrum of this mixture, the absorption band of carbonyl groups is observed at 1680 and 1730 cm^{-1} , which corresponds to their absorption in thionester (6) and ester (7). In the PMR spectrum there is a signal of protons of the SCH_3 group at 2.05 ppm, which is shifted to a strong field in comparison with esters (2) and (7) by 1.85 and 1.4 ppm, respectively. Assuming that amide (4), as in the case of adamantane-1-carboxylic acid N-piperidylamide (15) [1], is formed from salt (3), we tried to detect it by lowering the reaction temperature. However, only amide (4) and thioamide (5) were detected in the synthesis at 20 °C in quantities of 9 and 91%, respectively. Obviously, the formation of salt (3) slows down as the reaction temperature decreases. This is confirmed by the data of the experiment conducted in an airtight container at 160 and 220 °C (Table 2).

Table 1

Properties of thionesters (2), (9) and products of their reaction with piperidine

No Comp.	Yield ^a , %	Melting point, °C ^b (retention time,s)	PMR spectrum, δ , ppm	IR spectrum, cm^{-1}
2	72	(900)	2.44 (2H), 3.88 (3H)	1250 (C = S)
4	48	46-48 (828)	1.88 (2H), 3.43 (4H)	1610 (C = O)
5	32	91-93 (1332)	2.73 (2H), 3.63, 4.20 (4H)	1250 (C = S)
6	10	(468)	1.13 (2H), 2.05 (3H)	1680 (C = O)
7	3	(306)	3.45 (3H)	1730 (C = O)
9	7	-	1.03 (9H), 3.95 (3H)	-
10	54	-	2.93 (4H), 8.30 (2H)	-
11	27	38-40 (144)	1.10 (9H), 1.45 (6H), 3.35(4H)	-
12	18	-	2.10 (3H)	-

Note. At ^a106 ° C. ^b For compounds derived from acid chlorides.

Table 2

Yields^a of reaction products of thioester (2) with piperidine at different temperatures, %

No Compound	20°C	106°C ^b	160°C	220°C
4	9	48	69	89
5	91	31	19	5
6	-	10	11	5

Note. ^a Submit GLC. ^b The boiling point of piperidine at atmospheric pressure.

As can be seen from table 2, an increase in temperature leads to an increase in the amount of amide (4) and a decrease in the amount of thioamide (5). Salt (3) was not found in any experiment. However, in the distillation of piperidine, as in the case of the reaction with a carboxylic acid thioester [1], N-methyl piperidine was detected in an amount corresponding to the amount of amide (4). This confirms the assumption of the formation of amide (4) from the piperidine salt (3).

The reaction between thionester (9) and piperidine was performed under similar conditions (30 minutes, boiling piperidine). A mixture of compounds was formed (Table 1), in the PMR spectrum of which signals at 3.35 and 2.93 ppm were observed, which apparently belong to the α -protons of the piperidine ring in amide (11) and salt (10), respectively. compare with [1]). In addition, the formation of salt (10) indicates the presence of a signal of protons of the group NH_2^+ at 8.3 ppm The shift of α -protons in the PMR spectrum of amide (11), obtained from pivalic acid chloride, completely coincides with the above. The signal of protons of the SCH₃ group in the thiolester (12) was observed at 2.1 ppm. (2.05 ppm for thiolester (6)).

Thus, as a result of the reaction of the thioester (9) with piperidine, as in the case of adamantyl-containing thionesters, the formation of the piperidinium salt and isomerization to the thiolester occur. The yield of N-methylpiperidine was not determined in this experiment.

It is known that the first stage of the reaction of the nitrogenous base with carbonyl or thiocarbonyl compounds is the addition of a carbonyl or thiocarbonyl group and the formation of adducts (17). Further transformations of these intermediates are possible in several ways. In the reaction under study, the usual decomposition of intermediate (17) with the formation of thioamide (5) occurs only in the case of ester (2). Unusual ways of decay of the adduct (17) will be realized for all thionesters, including thionester (14), the properties of which are described in [1]. Isomerization of thionesters to thiolesters occurs, in our opinion, by converting the adduct (17) into an intermediate (18) through the transition state (A). It is known from the literature [3] that thermal isomerization of thionesters to thiolesters proceeds strictly intramolecularly and obeys first-order kinetic laws. In some cases, it is

explained by the participation of ion pairs [4]. Based on these data, we proposed structure (A) as a transition state. This transition state is an ionic vapor whose anion is stabilized by delocalization of the charge between oxygen and sulfur atoms.

As can be seen from table. 3, in the case of the most bulky tert-butyl radical, the yield of thiolester (12) is not the lowest. However, as the volume of the substituent decreases, ie with the transition to adamantyl (thiolester (16)) and adamantylmethyl (thiolester (6)) radicals, the yield of thiolester should increase. In the latter case, it becomes possible to realize the transition state (B), which leads to the formation of thioamide (5), because the transition states (A) and (B) are similar. Taking into account the total yield of compounds (5) and (6), the yield of thiolester (12) having a tert-butyl radical will be the lowest.

To understand the causes of this phenomenon, it is necessary to take into account that in the ion pair the anion is more solvated than the cation [5]. Therefore, the reduction of anion energy due to solvation will be crucial to stabilize the transition state (A). As the volume of the radical increases in the series of adamantylmethyl, adamantyl, tert-butyl, steric barriers to the solvation of the anion increase, which increases the energy of the transition state and, thus, leads to a decrease in the rate of thiolester formation.

Conclusions. The formation of piperidinium salts from intermediate (17), accompanied by N-alkylation of the piperidine molecule, involves the participation of another piperidine molecule in this process. Therefore, structure (B) was proposed as a transition state, in which the transition of a methyl group to a nitrogen atom occurs without charge separation. In this case, the influence of steric factors must be offset by the neutrality of the transition state. However, due to the importance of such an effect on the competitive directions of the reaction (isomerization, thioamidation), the salt yield during the transition from tert-butyl to methyladamantyl substituent decreases (Table 3).

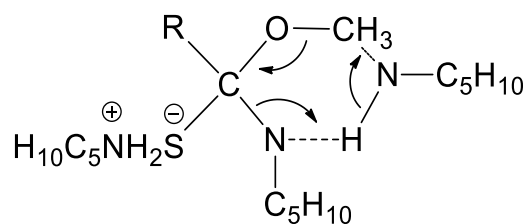
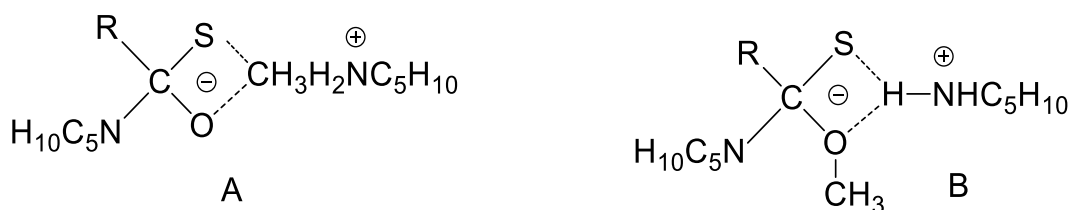
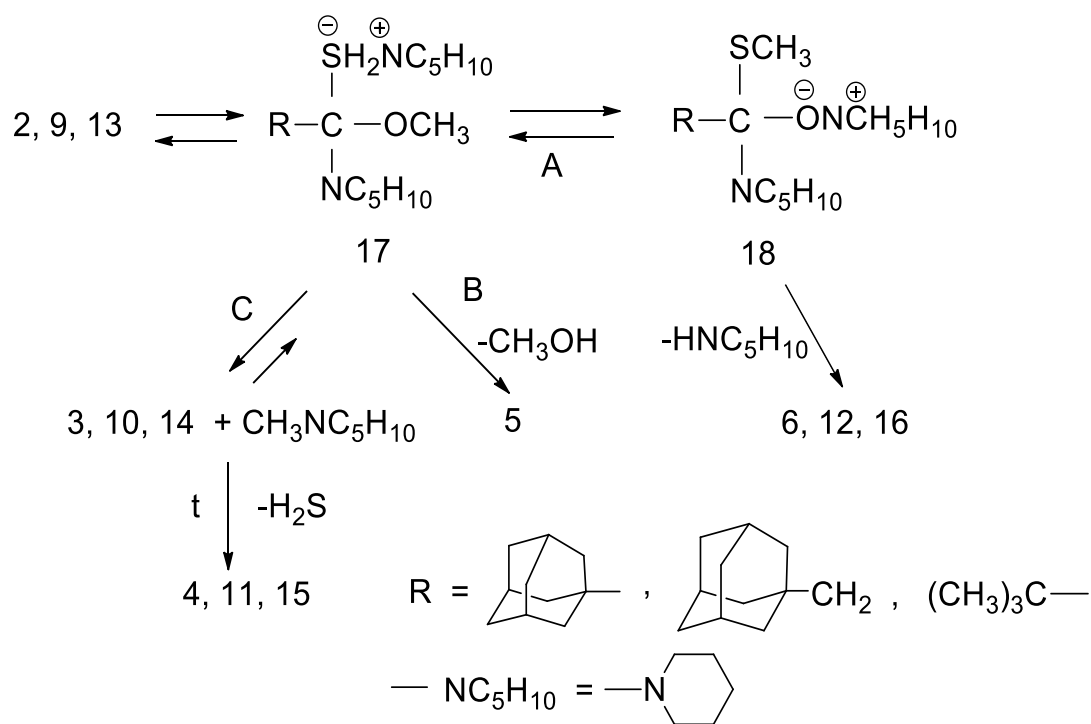

Table 3

Yields of reaction products of thioesters (2), (9) and (13) with piperidine, %

No Compound	Solt tiolacide+ Amide	Thiolester	Thioamide
9	82 (10 – 11)	18 (12)	-
13 ^a	57 (14)	29 (16)	-
2	48 (4)	10 (6)	32 (5)

Note. ^a Data from [1].

LITERATURE

1. *Климко Ю. С., Исаев С. Д., Юрченко А. Г.* // ЖОрХ. 1994. Т. 30. Вып. 11. С. 1688-1695.
2. *Строганов В. Ф., Батог А. Е., Петько И. П.* // Тезисы докладов научной конференции по химии органических полиэдранов. Волгоград, 1981. С. 122.
3. *Varmeer P., Meijer J., Bob H.J.T., Brandsma L.* // Rec. trav. chim. 1974. Vol. 93. N 1. P. 51-62.
4. *Smith S.S.* // Tetrahedron Lett. 1962. N 25. P. 979-981.
5. *Шмид Р., Сапунов В. Н.* Неформальная кинетика. М.: Мир, 1985. 263 с.
6. *Stetter H., Schwarz M., Hirshhorn A.* // Angew. Chem. 1959. Bd 71. S. 429-435.

ЕЛЕКТРОХІМІЧНІ ТА АНАЛІТИЧНІ ХАРАКТЕРИСТИКИ РІДИННОГО ІОНОСЕЛЕКТИВНОГО ЕЛЕКТРОДА З МЕМБРАНОЮ НА ОСНОВІ НІТРОБЕНЗЕНУ І ОБЕРНЕНОГО ДО КАТІОНА ДИОКТИЛДИМЕТИЛАМОНІЙ ХЛОРИДА

Луганська Ольга Василівна
к. х. н., доцент кафедри хімії
Тоцький Данило Сергійович
Студент 2-го курсу магістратури
Запорізький національний університет
м. Запоріжжя, Україна

Для прямого отримання інформації про хімічний склад різних об'єктів в промисловості, сільському господарстві, медицині, довкіллі, в ряді галузей наукових досліджень знаходять застосування хімічні сенсори, одним з основних класів яких є іоноселективні електроди [1].

На сьогоднішній день ІСЕ з рідинними пластифікованими мембранами знайшли велике застосування в потенціометричному титруванні та іонометрії, загалом для визначення різних аніонів та катіонів. Особливо інтенсивно розвивається застосування ІСЕ для визначення різноманітних органічних сполук.

У світлі глобального виробництва та постійно зростаючого попиту на застосування синтетичних четвертинних амонієвих сполук (ЧАС) виникають проблеми, пов'язані як з навколишнім середовищем, так і здоров'ям людей. До ЧАС належить і катіон диоктилдиметиламоній хлорида. Тож, важливо розробити швидку, ефективну та зручну методику для кількісного визначення даного катіону у будь-якому середовищі.

Об'єктом дослідження є катіон диоктилдиметиламоній хлорида.

Предметом дослідження є електрохімічні та аналітичні характеристики плівкового іоноселективного електрода на основі нітробензена, оберненого до катіона диоктилдиметиламоній хлорида.

Актуальність роботи полягає у розробці селективної, швидкої та

практичної методики для визначення однієї з небезпечних ЧАС диоктилдиметиламонію хлорида (рис. 1) [2, 3].



Рис. 1. 2D та 3D моделі диоктилдиметиламоній хлорида

Диоктилдиметиламоній (рис. 1) хлорид відноситься до ЧАС. Його синтезують з октилдиметиламіна та октилхлорида шляхом нагрівання етилацетатного розчину суміші при температурі 350 К. Октилдиметиламін отримують реакцією фракційної дистиляції октиламіна з метановою кислотою та метаналем у етанолі, а потім фракційною дистиляцією при 3 мм рт. ст. (температура кипіння $\approx 401\text{--}403$ К). Одержаний диоктилдиметиламоній хлорид чотири рази перекристалізовується з розчину етилацетата [4].

Диоктилдиметиламоній хлорид використовується в таких засобах: біоциди (наприклад, дезінфікуючі засоби, засоби боротьби з шкідниками), засоби для миття та очищення, регулятори рН, засоби захисту рослин та хімікати для очищення води. [5].

Результати експериментальних досліджень кваліфікаційної роботи (проєкту) магістра можуть бути використані в освітньому процесі під час викладання навчальних дисциплін:

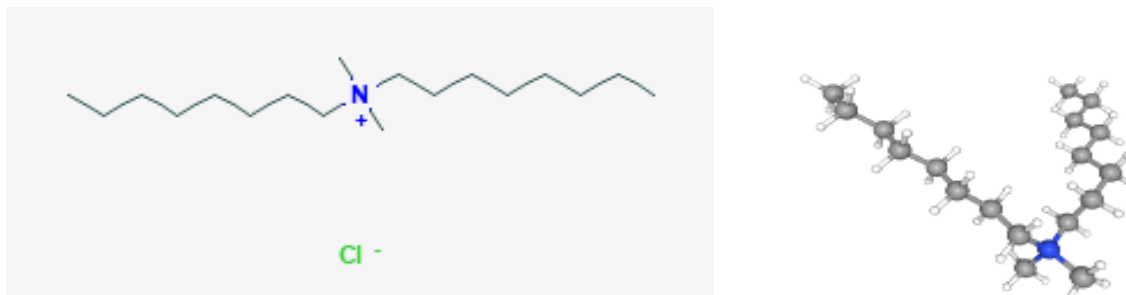
– для здобувачів ступеня вищої освіти «бакалавра»: «Аналітична хімія», «Електрохімія», «Фізична хімія», «Теоретичні основи аналітичної хімії», «Хімічні фактори забруднення навколишнього середовища», «Великий практикум з аналітичної хімії».

– для здобувачів ступеня вищої освіти магістра: «Сучасні проблеми хімічної науки», «Сучасні методи досліджень в хімії».

СПИСОК ЛІТЕРАТУРИ:

1. Шевчук И. А., Симонова Т. Н. Ионоселективные электроды в анализе природных и промышленных объектов : учебное пособие. Донецк : Норд-компьютер, 2017. 271 с.
2. Zhang C., Cui F., Zeng G. M. Quaternary ammonium compounds (QACs): a review on occurrence, fate and toxicity in the environment. *Science of the Total Environment*. 2015. Vol. 518-519. P. 352-362.
3. Kaj L., Wallberg P., Brorström-Lundén E. Quaternary ammonium compounds. Analyses in a Nordic cooperation on screening. Denmark : Rosendahls-Schultz Grafisk, 2014. 79 p.
4. Dimethyldioctylammonium chloride. Compound summary. National center for biotechnology information, u.s. national library of medicine. URL: <https://pubchem.ncbi.nlm.nih.gov/compound/62581> (дата звернення: 24.11.2023).
5. Dimethyldioctylammonium chloride. Substance Information. European Chemicals Agency. URL: <https://echa.europa.eu/substance-information/-/substanceinfo/100.024.456> (дата звернення: 24.11.2023).

МАГНІЙ І БІЛЬ

Лук'янова Лариса Володимирівна,

к. фарм. н., доцент, доцент

Жиденко Богдан Валерійович,

Молож Микита Володимирович,

Головатюк Софія Андріївна,

студенти І медичного факультету

м. Харків, Україна

Харківський національний медичний університет

Вступ. З точки зору антиноцицептивної дії, основний спосіб дії магнію включає його антагоністичну дію на рецептор N-метил-d-аспартат (NMDA), що запобігає центральній сенсibilізації та послаблює існуючу гіперчутливість до болю. Враховуючи ключову функцію NMDA-рецепторів у передачі болю, магній досліджували при різних больових станах. Пероральне та парентеральне введення магнію шляхом внутрішньовенного, інтратекального або епідурального шляху може полегшити біль і потребу в періопераційній анестезії та анальгетиках. Про ці сприятливі ефекти терапії магнієм також повідомлялося у пацієнтів із невропатичним болем, таким як неврологічні симптоми, пов'язані зі злоякісними новоутвореннями, діабетична нейропатія, постгерпетична невралгія та периферична нейропатія, спричинена хіміотерапією. Крім того, як повідомляється, лікування магнієм може полегшити фіброміалгію, дисменорею, головні болі та гострі напади мігрені. Незважаючи на те, що магній відіграє все більшу роль у боротьбі з болем, краще розуміння механізму, що лежить в основі його антиноцицептивної дії, і додаткові клінічні дослідження необхідні для з'ясування його ролі як ад'ювантного анальгетика.

Мета роботи. Розглянути фармакологічні аспекти використання магнію для полегшення болю та його антиноцицептивної дії.

Матеріали і методи. Проведено всебічний огляд сучасної наукової літератури.

Результати та обговорення. Перше використання магнію в медицині відноситься до 17 століття. Англійська сіль, основний інгредієнт сульфату магнію, використовувалася для лікування болю у животі, запору і розтягнення м'язів. У сучасній медицині магній також широко використовується для профілактики та лікування болю. У цьому огляді описано фармакологічну основу полегшення болю за допомогою іонів магнію, а також огляд доклінічних і клінічних випробувань, які досліджували його антиноцицептивну дію.

Рецептори NMDA вже давно є об'єктом досліджень щодо ініціації та підтримки центральної сенсibiliзації після ноцицептивної стимуляції. Магній і кетамін є двома основними антагоністами рецепторів NMDA. Магній може регулювати надходження кальцію в клітини шляхом антагонізму NMDA-рецепторів, багато досліджень вивчали його використання як допоміжного анальгетика. Останні дослідження запропонували використовувати антагоністи рецепторів NMDA для лікування післяопераційного болю та різноманітних гострих і хронічних больових станів.

Хоча магній не має прямого антиноцицептивного ефекту, він перешкоджає проникненню іонів кальцію в клітини шляхом блокування NMDA-рецепторів, що призводить до знеболюючого ефекту, завдяки запобіганню центральної сенсibiliзації, спричиненої пошкодженням периферичних тканин. Центральна сенсibiliзація виникає внаслідок посилення нейрональних властивостей у ноцицептивних шляхах ЦНС. Він викликається повторюваними ноцицептивними аферентними введеннями і, зрештою, проявляється у вигляді тривалого зниження больового порогу. Це призводить до підвищеної чутливості до болю, включаючи тривале потенціювання болю; він викликає біль, навіть коли периферичні подразники не є інтенсивними, і продовжує спричиняти біль навіть після зникнення ініціюючих подразників.

Збільшення внутрішньоклітинного кальцію, очевидно, відіграє важливу роль у ініціації центральної сенсibiliзації, і його накопичення пов'язане з різними рецепторами на постсинаптичних нейронах спинного рогу спинного мозку, такими як NMDA, α -аміно-3-гідрокси-5-метил-4-ізоксазол пропіонат і

каїнатні рецептори. Показано, що активація NMDA-рецепторів має важливе значення для індукції та підтримки центральної сенсibilізації. NMDA-рецептори є мембранними іонними каналами, які експресуються в ЦНС; відіграють критичну фізіологічну роль у синаптичній функції: синаптична пластичність, навчання та пам'ять; регулюють надходження в клітину Na^+ і Ca^{2+} і відтік K^+ . Цей керований лігандом іонний канал неконкурентно блокується в стані спокою іонами магнію та кетаміном (блокада фенциклідинового сайту), МК-801, мемантином та інш. Навпаки, канали рецепторів NMDA відкриваються деполяризацією мембрани, індукованою тривалим вивільненням глутамату та нейропептидів, включаючи субстанцію Р та пептид, пов'язаний з геном кальцитоніну. Позаклітинний магній блокує рецептори NMDA, залежно від напруги – може запобігти розвитку центральної сенсibilізації та скасувати встановлену гіперчутливість. Інші конкурентні або неконкурентні антагоністи рецепторів NMDA, такі як D-CPP і МК801, також запобігають і усувають гіперзбудливість нейронів, утворену ноцицептивними аферентними входами. Кальцієві канали є терапевтичними мішенями при нейропатичних больових станах. Оскільки магній є природним антагоністом кальцію, антиноцицептивний арсенал магнію повинен включати блокаду кальцієвих каналів.

Опіоїди вже давно використовуються для контролю гострого післяопераційного та постпроцедурного болю. Однак у нещодавньому звіті, в якому розглядалися клінічні та адміністративні дані 135 379 дорослих пацієнтів, які отримували опіоїди після госпітальних операцій або ендоскопічних процедур, у 10,6% пацієнтів спостерігалися побічні ефекти, пов'язані з опіоїдами. Ці побічні явища були пов'язані з поганими результатами, включаючи підвищений рівень смертності, тривале перебування в лікарні та більш високі показники повторної госпіталізації протягом 30 днів. Протягом останнього десятиліття зросла залежність від сильних опіоїдів для контролю гострого та хронічного болю під впливом зростаючої епідемії зловживання рецептурними опіоїдами, їх неправильного використання та

смертей, пов'язаних із передозуванням. Це явище, яке називають «опіюдною кризою», є очевидним у багатьох країнах, а саме Канаду, Австралію, Сполучені Штати Америки та Європу. Хірургія та вплив опіюдів є визначеними факторами, що сприяють стійкій опіюдній залежності після операції та процедури. Таким чином, розробка специфічних для процедури стратегій знеболення та мультимодальних методів збереження опіюдів є важливою для зменшення післяопераційної опіюдної залежності.

Анестезіологи до недавнього часу не були знайомі з сульфатом магнію. Магній – важливий учасник різноманітних фізіологічних процесів організму. Тому велика увага приділяється анестезіології, що призвело до багатьох клінічних досліджень, оглядів і мета-аналізів. Зокрема, було досліджено ефект послаблення болю магнієм для покращення результатів у хірургічних пацієнтів. Перше клінічне дослідження щодо застосування сульфату магнію під час операції було опубліковано в 1996 році. З тих пір численні дослідники повідомляли про ефект послаблення болю магнієм. Дослідження показали, що періопераційна безперервна інфузія або одноразова болюсна внутрішньовенна доза сульфату магнію може забезпечити ефективне знеболення після операції. Звичайний режим інфузії складається з навантажувальної дози 30-50 мг/кг з наступною підтримуючою дозою 6-20 мг/кг/год.

Нещодавній систематичний огляд, проведений зарубіжними науковцями, проаналізував дані 27 рандомізованих контрольованих досліджень (РКД) 1504 пацієнтів (з 1966 по вересень 2014), припустив, що системне введення магнію під час загальної анестезії значно послаблює інтенсивність післяопераційного болю без збільшення ризику побічних ефектів. Крім того, було показано, що введення магнію значно зменшує використання анальгетиків у пацієнтів, які перенесли операції на сечостатевої, ортопедичній та серцево-судинній системі; поліпшує інтраопераційну гемодинаміку; і скорочує час екстубації у пацієнтів, яким проводять серцево-судинні операції. Також було проведено кілька систематичних оглядів і мета-аналізів, щоб оцінити користь магнію для контролю післяопераційного болю під час різних операцій. Чен та інш.

досліджували вплив сульфату магнію на аналгезію після лапароскопічної холецистектомії за допомогою мета-аналізу з чотирма РКД 263 пацієнтів і повідомили про зменшення раннього післяопераційного болю та потреби в анестезії після операції. Проаналізувавши 11 РКД, Peng et al. описав періопераційне системне застосування сульфату магнію, що зменшує кількість анальгетиків і неприємні відчуття, включаючи нудоту, блювоту та тремтіння.

Сульфат магнію може не тільки зменшити кількість споживання опіоїдів, але й зменшити інтенсивність болю після операції. Ці ефекти магнію були продемонстровані в різних видах хірургії. Джарахзаде та інш. повідомили, що внутрішньовенне застосування сульфату магнію (50 мг/кг) може забезпечити ефективну аналгезію та зменшити потребу та побічні ефекти морфіну після абдомінальної гістеректомії під загальною анестезією. В інших дослідженнях із залученням пацієнтів із ожирінням, які перенесли відкриту або лапароскопічну рукавну гастректомію, післяопераційний біль і потреба в опіоїдах були значно нижчими у пацієнтів, які отримували сульфат магнію. Дослідження трансплантації печінки показало, що внутрішньовенне введення сульфату магнію може зменшити потребу в трамадолі та потребу в штучній вентиляції легень. Абдельгаліл та інш. припустили, що введення комбінованої передопераційної одноразової дози прегабаліну (300 мг) та інфузії сульфату магнію (50 мг/кг) може бути ефективним методом для посилення післяопераційної аналгезії, зниження загального використання морфіну після торакотомії.

Сульфат магнію іноді зменшує кількість анестетика, що використовується під час операції. Рю та інш. порівняли застосування реміфентанілу та сульфату магнію як агентів для методів індукованої гіпотензії в хірургії середнього вуха та спостерігали, що обидва препарати адекватно контролюють гіпотензію; однак пацієнти, яким вводили сульфат магнію, відчували кращу аналгезію. Крім того, сульфат магнію продемонстрував щадну дію на севофлуран. Знеболювальний ефект магнію стабілізує життєво важливі ознаки в період одужання. Сульфат магнію може зменшити ризик індукованої реміфентанілом

гіпералгезії після збалансованої анестезії реміфентанілом.

Переваги магнію також можна застосовувати до хірургічних пацієнтів для контролю післяопераційного болю після спинномозкової анестезії. Пацієнти, які перенесли тотальне ендопротезування кульшового суглоба за допомогою спінальної анестезії, показали меншу інтенсивність післяопераційного болю після системного введення сульфату магнію. Додавання навіть невеликої дози сульфату магнію в інтратекальний простір разом з місцевим анестетиком подовжувало дію спинномозкової анестезії та покращувало ефективність післяопераційної аналгезії. Сульфат магнію, який вводили інтратекально та епідурально, зменшував кількість анальгетика, необхідного після операції.

Магній також потенціював ефекти внутрішньовенної регіонарної анестезії (блок Бір) у поєднанні з місцевими анестетиками. Туран та інш. показали покращення ефекту сульфату магнію на якість анестезії та аналгезії після його додавання до лідокаїну для блоку Біра. Тривалість блокування подовжувалася при додаванні сульфату магнію.

Пероральний магній також впливає на контроль болю. Ефект ослаблення болю перорально введеного магнію спостерігали Jerkovic та інш. у пацієнтів, які перенесли хірургічне видалення нижнього третього моляра. Пацієнти, які отримували пероральний магній до та після операції, показали меншу інтенсивність болю та ступінь тризму. Післяопераційна ангіна є частим ускладненням після інтубації трахеї. Частота післяопераційної ангіни зменшувалася з достатньою глибиною анестезії, меншим використанням ендотрахеальної трубки, мінімальною площею контакту манжета-трахея та належним тиском манжети, який забезпечував досвідчений анестезіолог. Боразан та інш. провели рандомізоване дослідження пероральних пастилок з магнієм і повідомили, що передопераційне введення одноразової дози магнію для перорального прийому може зменшити захворюваність і послабити тяжкість післяопераційної ангіни. Нещодавно повідомлялося, що полоскання горла, що містить сульфат магнію, ефективно полегшує післяопераційну ангіну. Крім того, коли магній перед операцією застосовували за допомогою

небулайзера, частота та тяжкість післяопераційної ангіни зменшилися.

Очевидно, що правильне лікування болю є важливим аспектом післяопераційної анестезіології та хірургічного лікування. Гострий хірургічний біль у найближчому післяопераційному періоді є значним фактором ризику розвитку хронічного болю та ключовою метою втручання для зниження ризику хронічного післяопераційного болю. Щоб зменшити частоту розвитку хронічного болю, рекомендується використання агресивних мультимодальних методів лікування шляхом поєднання регіонарної анестезії, аналгезії та інш. анальгетичних препаратів протягом періопераційного періоду. О та ін. повідомили, що періопераційне введення сульфату магнію зменшувало як гострий, так і хронічний післяопераційний біль. Рівень стійкого післяопераційного болю через рік після тотального ендопротезування колінного суглоба був на 62% нижчим у пацієнтів, яким застосовували сульфат магнію.

Висновки. Позитивні дослідження ролі магнію в анальгетичних ад'ювантах проти різних гострих і хронічних болів накопичувалися протягом десятиліть. Механізм антиноцицептивного ефекту магнію в основному пояснюється його інгібіторною дією на NMDA-рецептори та центральною сенсibiliзацією. Крім прямої дії магнію на знеболювання, слід звернути увагу на його непряму дію на захворювання. Будучи важливою мінеральною поживною речовиною, підвищене споживання або добавки магнію можуть покращити перебіг деяких захворювань, таких як остеоартрит, неврологічні розлади і серцево-судинні захворювання, що призводить до покращення аналгезії. Цілком можливо, що ця роль магнію є набагато важливішою, ніж покращена аналгезія, оскільки магній може бути корисним для профілактики та лікування захворювань. Ін'єкції та препарати магнію будуть частіше використовуватися в повсякденній клінічній практиці, оскільки накопичуватимуться більш послідовні та переконливі докази їх позитивної дії.

TECHNICAL SCIENCES

УДК 621.1

MODEL STUDY OF THE AUTOMATED ELECTRICAL DRIVE OF THE BOILER UNIT

Ivanov Ivan

Master's student

National university of shipbuilding
name of admiral Makarov

Zapalskyi Volodymyr

PhD, deputy director

SSU Mykolaiv building professional
college of KNUCA

Logvinov Mykola

Director

RUC «Mykolaivoblteploenergo»

Mykolaiv, Ukraine

Abstract. The article examines the modern layout of the boiler unit and performs a model study in the *Matlab/Simulink* software product of the air supply fan control system under different operating modes.

Keywords. Boiler unit, automation, control system, frequency electric drive.

Introduction. A boiler plant is a complex combination of machines and mechanisms that work as a single technological flow. All modules are either aimed at creating uninterrupted operation of the boiler unit and thermal power plant (TPP) turbines, or are devices that distribute the energy produced by the cogeneration system.

A modern powerful boiler unit is a highly technological engineering structure with a complex of high-tech devices and mechanisms, fig. 1. In fig. 1, the following designations are accepted: 1 – steam boiler; 2 – computerized control system SPS, 3 –

integrated economizer, 4 – thermal deaerator, 5 – continuous purging separator; 6 drain cooler; 7 – chemical water treatment; 8 – feed water pumps; 9 – dosing station; 10 – flue gas damper; A – steam (to the consumer); B – purge line (safety valve); C - gas discharge line and emptying line; D – steam outlet line; E – condensate supply; F fuel supply; G – raw water supply; H - softened water; I – feed water; K - line of continuous purging; M - is a periodic purge line [1].

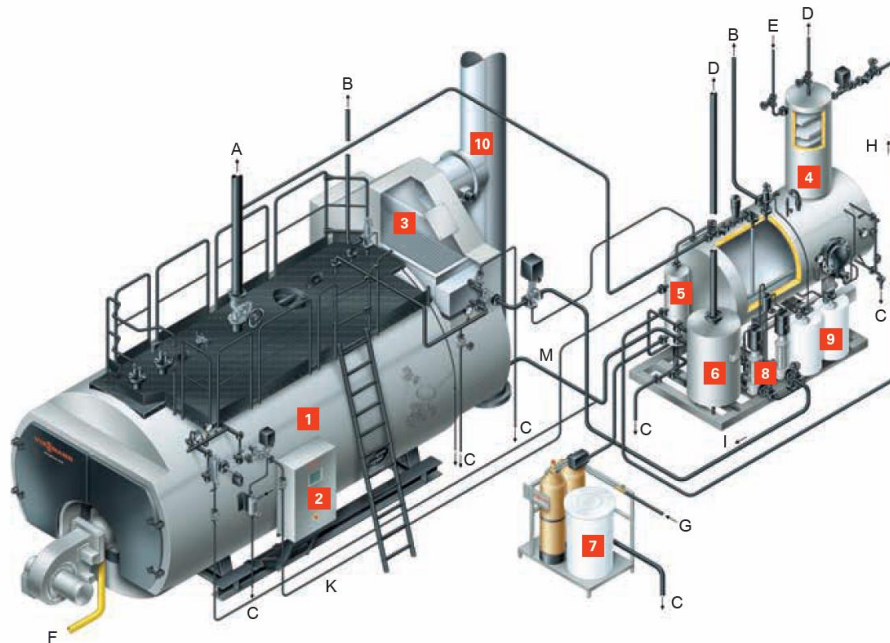

Fig. 1. Modern layout of the Viessmann boiler unit. It is being implemented in the city of Mykolaiv, Ukraine

The complexity and diversity of the equipment, the dimensions of the building, the cost, the achievement of energy efficiency and the complexity of operation determine the important role of boiler plants in modern Ukraine.

Objective. The purpose of the work is to improve the automation system of the electric drive of the boiler unit. This will significantly improve control quality indicators, which will lead to an increase in system reliability, energy efficiency and a decrease in operating costs. Obtaining the results of the analysis is achieved due to the study of transient processes of the system functioning in different modes and operating conditions

Materials and methods. OKP "Mykolaivoblteploenergo" is one of the three best thermal energy enterprises in Ukraine.

The main direction of the enterprise's work is the implementation of automation systems and modern engineering equipment as one of the energy-saving directions. Today, the company is a participant in the project "Increasing energy efficiency in the district heating sector of Ukraine", which is financed by loans provided by the International Bank for Reconstruction and Development (IBRD) and the Clean Technologies Fund (CTF) [2].

The results of modernization carried out with the help of foreign partners are shown in fig. 1.

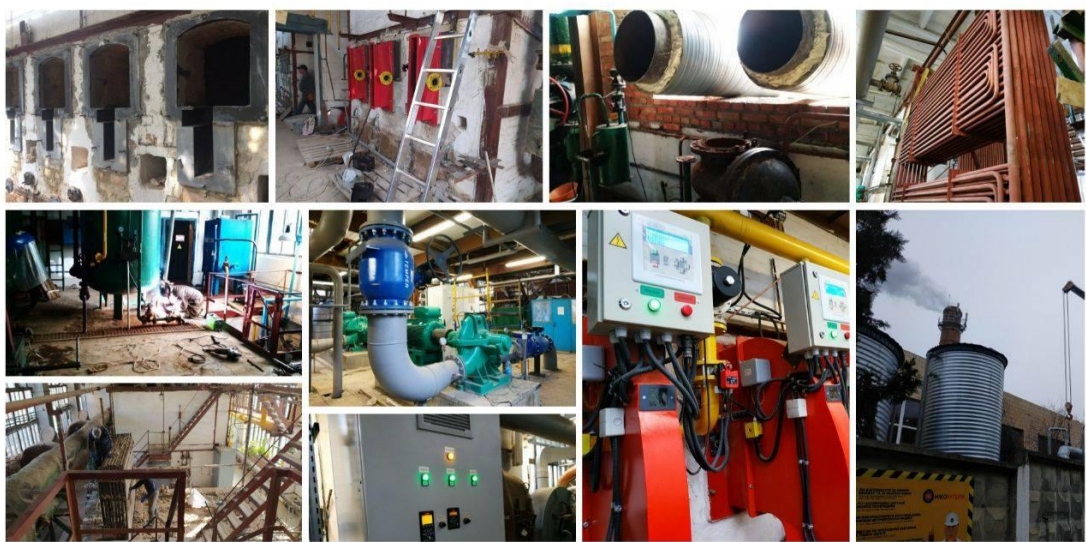

Fig. 2. Stages of implementation of modernization of facilities with the help of international donors.

As practice shows, real tests of complex systems are associated with large expenditures of time and money. Especially in today's situation in Ukraine, when the entire economy is focused on the state's defense capability.

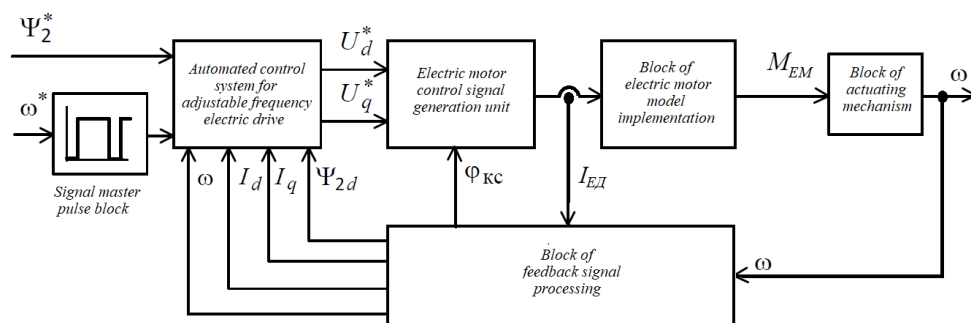

Fig. 3. Functional diagram of a simulation model of an asynchronous electric drive with frequency vector control and a model of a two-phase motor without flux and speed sensors.

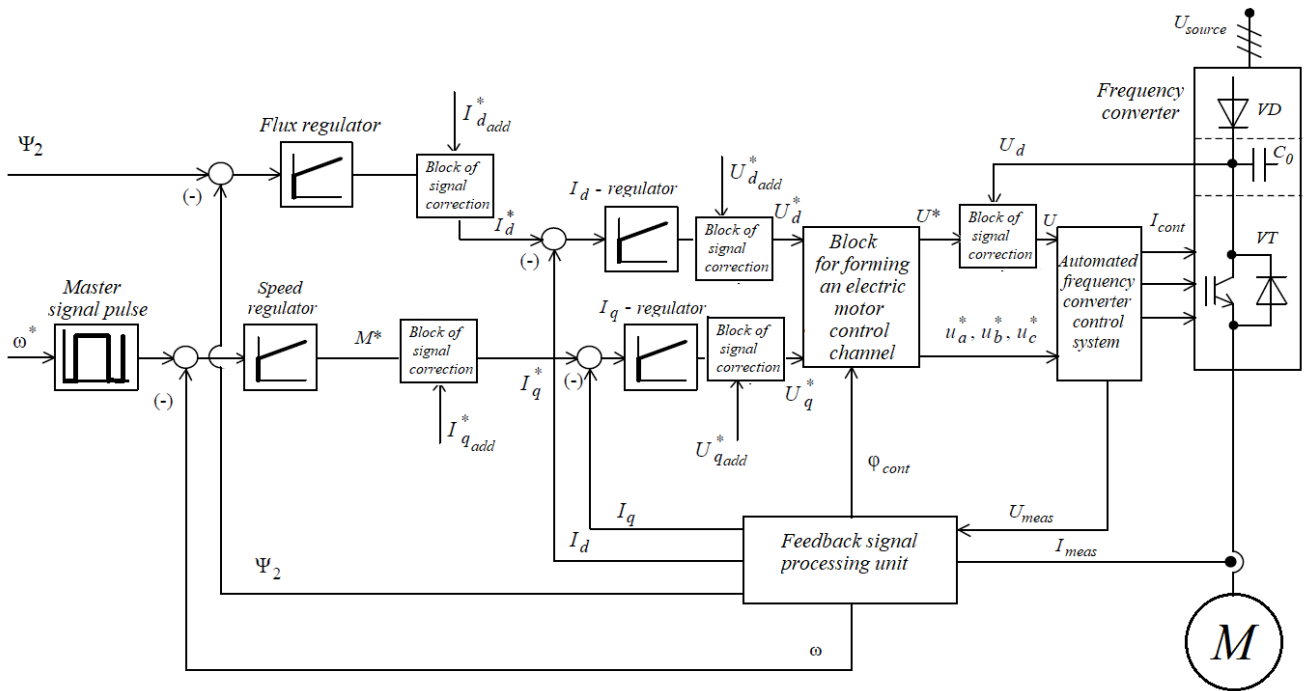

Fig. 4. Functional diagram of an asynchronous electric drive with vector type control and a model of a three-phase voltage inverter with PWM without flux and speed sensors.

The implementation of simulation modeling tools into the energy sector will solve controversial issues at the design stage, thereby reducing the cost of the full complex functioning range of works.

In the work, the model of the adjustable asynchronous electric drive with frequency vector control is implemented on the basis of functional schemes - with the model of the two-phase electric motor, fig. 3; diagrams with a model of a three-phase voltage inverter with PWM, fig. 4.

The synthesis of the modal controller of the control system of the power part in electric drive begins with the compilation of the system of differential equations of the control object:

$$\begin{cases} J_1 \cdot p \cdot \omega_1 = M - M_{12} ; \\ J_2 \cdot p \cdot \omega_2 = M_{12} - M_C ; \\ p \cdot M_{12} = C_{12} \cdot (\omega_1 - \omega_2) ; \\ (T_e \cdot p + 1) \cdot M = \beta_e \cdot (K \cdot U_y - \omega_1) . \end{cases} ;$$

To work out the programming task, let's adjust this system to the modular

optimum. Let's enter the notation:

$$k_{oc1} = U_{3C_{HOM}} / \omega_{max}, K_y = U_{HOM} / U_{3C_{HOM}}, q_3 = \Omega_B^3 \cdot D_3 / D_0, q_2 = \Omega_B^2 \cdot D_2 / D_0,$$

$$q_1 = \Omega_B \cdot D_1 / D_0$$

Let's determine the dependence of the engine speed on the level of the consumed voltage:

$$\omega_2 = \frac{\beta_e \cdot K_y \cdot K_\delta \cdot U_{3C} - \beta_e \cdot K_y \cdot K_\delta \cdot k_{om} \cdot B - B}{\beta_e \cdot K_y \cdot K_\delta \cdot k_{oc1} + A + \beta_e + \beta_e \cdot K_y \cdot K_\delta \cdot k_{om} \cdot A} = 4,4356 \cdot U_{3C} - 0,3149.$$

Let's determine the dependence of the ideal idle speed on the task:

$$\omega_{02} = \frac{K_y \cdot K_\delta \cdot U_{3C}}{1 + K_y \cdot K_\delta \cdot k_{oc1}} = 4,5382 \cdot U_{3C}.$$

We will model the electric drive in the MATLAB/Simulink software environment, under different operating conditions of the complex.

Boiler units function in different modes and operating conditions. This is due to the constantly changing load of consumers, climatic changes and etc. As a result,

we implement the variable control law - $\omega_{hay} = \frac{\omega_{max} + \omega_{min}}{2} = 29,5310 \text{ pad/c}$, which is shown in fig. 5, as a model of the control object with a modal controller in the MATLAB/Simulink environment.

The results of a model study of the object of control the completion of the task at, are shown in Fig. 6.

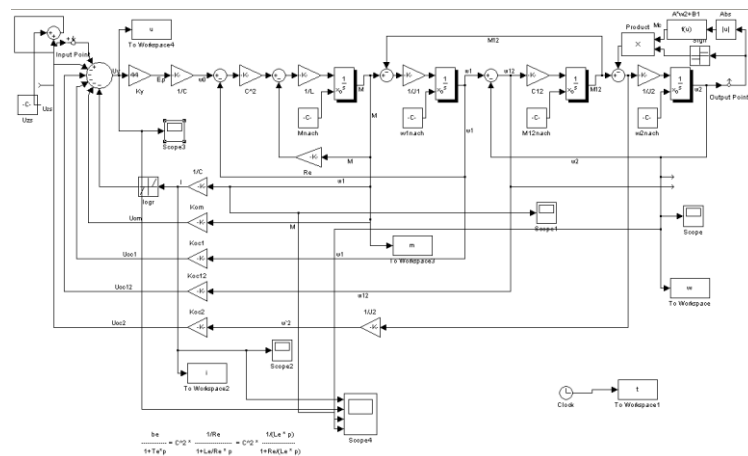

Fig. 5. Model of the control object with a modal regulator in the

MATLAB/Simulink environment, with $\omega_{hay} = \frac{\omega_{max} + \omega_{min}}{2} = 29,5310 \text{ pad/c}$

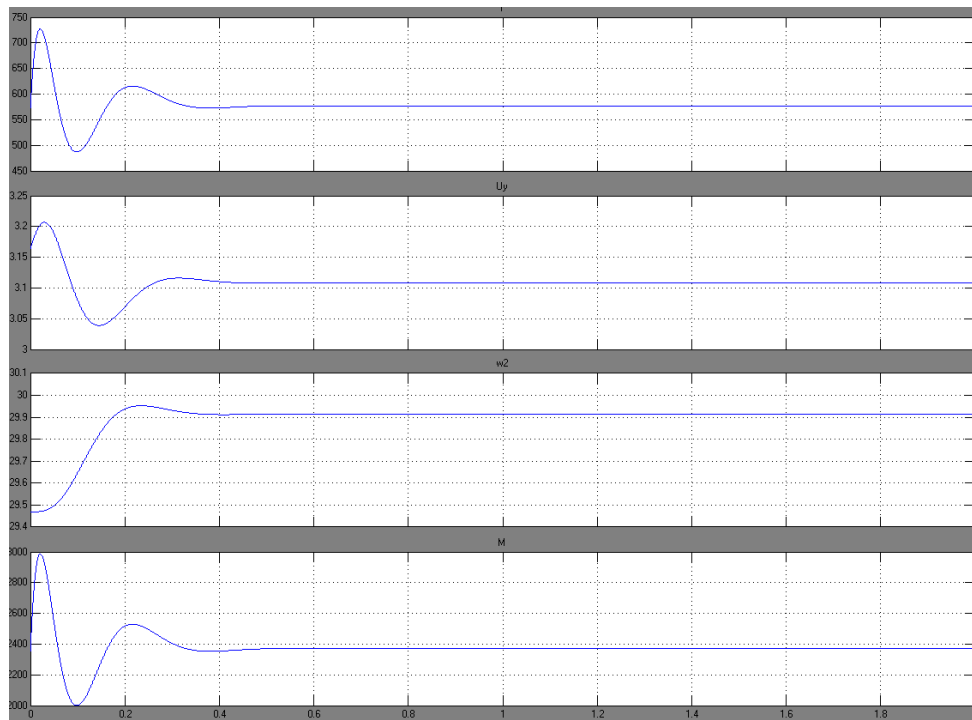

Fig. 6. The results of a model study of the object of control the task at

$$\omega_{\text{нач}} = \frac{\omega_{\text{max}} + \omega_{\text{min}}}{2} = 29,5310 \text{ рад/с}$$

Conclusions. A model research of the control system of the power part of the electric drive confirmed that the system frequency converter - asynchronous motor provides the necessary parameters of the static and dynamic load of the electric drive. The proposed principle of vector control ensures the support of technological parameters in the start-up mode and the appropriate response of the control system to disturbing influences in all operating modes.

As a result of the research in the *Matlab/Simulink* software environment, transient processes of the air supply fan control system were obtained in different operating modes in the rotation frequency ranges ω_{min} - ω_{max} . At the same time, the value of the dynamic error is 6.89 - 8.98%, with a permissible value of 10%, and the static error is within 5%, with a permissible value of 7%.

REFERENCE.

1. Gerd Sattler, Tilman Schibel Design Guide steam boiler plant/ Textbook - Viessmann Werke, 2011 – 343 p.

2. За матеріалами компанії ОКП «Миколаївоблтеплоенерго» [Електронний ресурс] – Режим доступу: www.nikoblteplo.com.ua.
3. Державні будівельні норми України до котельні, ДБН В.2.5.-77:2014
4. Демішонкова, С. А.; Терещенко, О. В. Векторне керування трьохфазним асинхронним двигуном. In: Мехатронні системи: інновації та інжиніринг. Київський національний університет технологій та дизайну, 2018.
5. Перетворювачі частоти *Danfoss*, технічний опис правила експлуатації. [Електронний ресурс] – Режим доступу: <https://www.danfoss.com/uk-ua/>.
6. Бобух, А. О. Автоматизовані системи керування технологічними процесами: Навч. посібник. 2006.
7. Ротач В. Я. Теория автоматического управления теплоэнергетическими процессами: Учебник для вузов. – М.: Энергоатомиздат. 1985. – 296 с., ил.
8. Дьяконов В. П. MATLAB 6/6.1/6.5 + Simulink 4/5: Основы применения : Полное руководство пользователя. – М. : СОЛОН-Пресс, 2002. – 768 с.
9. Черных И. В. Моделирование электрических устройств в *MATLAB*, *SimPowerSystems* и *Simulink* – СПб. ; М. : Питер : ДМК Пресс, 2008. — 288 с

РОЗРОБЛЕННЯ ДЕСЕРТНОЇ ПРОДУКЦІЇ ЗА ПРИНЦИПОМ «FREE FROM»

Андрєєва Світлана Сергіївна,

к.т.н., доцент;

Пивоваров Євген Павлович,

д.т.н., професор

Чижанов Кирило Віталійович

Студент

Державний біотехнологічний університет

м. Харків, Україна

Вступ. Принцип «Free from», у харчуванні людини, зумовлює відсутність у раціоні рафінованого цукру, молочного цукру – лактози, рослинного білка глютену, а також цей принцип можуть входити ще такі обмеження як заборона на м'ясо, желатин, жирів тваринного походження та спредів (рис. 1). Даних обмежень дотримуються люди, які стежать за своєю фігурою, зокрема ті, хто дотримується активного фізичного навантаження (фітнес), а також позиціонує своє харчування як "правильне харчування".



Рисунок 1. Модель харчування за принципом «Free from»

Досліджуючи ринок десертної продукції, найпопулярнішими є кремові або мусові десерти. За соціологічними дослідженнями, виявлено, що будь-який споживач незалежно від того який вид харчування він вибирає (вегетаріанство, флекситаріанство, фітнес-харчування та ін.), завжди організм вимагає солодке блюдо, оскільки воно дозволяє відчути радість, задоволення, і заряд глюкозою. Незважаючи на це, із асортименту солодких страв сьогодні лідирує попит на мусове тістечко. По-перше воно представляє вигляд легкого повітряного десерту, яке підвищує апетит, по-друге, за рахунок його збитої маси, воно здається легким для сприйняття смаку і що не мало важливого легким по перетравленню. Виходячи з цього, нами запропоновано розробити саме десерти, які складатимуться з двох основ: тістова основа; мусова основа.

Мета роботи. Метою роботи є обґунтування та розроблення десертної продукції «мусовий десерт» із повною заміною цукру білого рафінованого та молочної продукцією із вмістом лактози

Матеріали та методи. Піноутворюючу здатність рецептурних сумішей визначали за формулою:

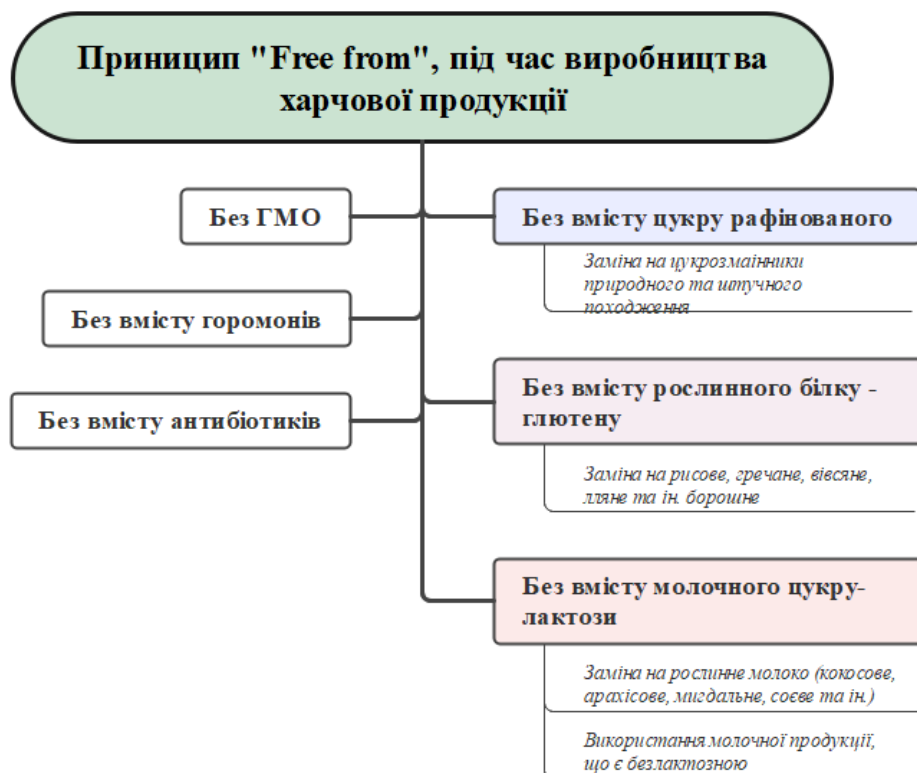
$$ПЗ = \frac{V_n}{V_p} \cdot 100, \quad (1)$$

де ПЗ – піноутворююча здатність, %;

V_n – об'єм піни, м³;

V_p – об'єм зразка до збивання, м³.

Стійкість піни рецептурних сумішей визначали за формулою:

$$СП = \frac{B_n^{15}}{B_n} \cdot 100, \quad (2.)$$

де СП – стійкість піни, %;

B_n^{15} – висота піни після (15·60) с вистойки, м;

B_n – початкова висота піни, м.

Математична обробка результатів відпрацювань здійснюється наступним чином. Спочатку обчислювали середнє арифметичне значення результатів спостережень за наступною формулою:

$$\bar{X} = \frac{X_1 + X_2 + X_3 + \dots + X_N}{n} = \frac{1}{n} \times \sum_{i=1}^n X_i, \quad (3)$$

де \bar{X} – середнє арифметичне значення втрат (виробничих втрат, втрат при тепловій обробці, втрат при остиганні або загальних втрат), або маси напівфабрикату, маси готової страви (виробу) після теплової обробки чи маси остиглої готової страви (виробу);

X_i – результат і-го спостереження;

n – кількість спостережень.

Результати і обговорення. На перевагу сучасного споживача, найбільш затребуваним сьогодні є йогуртові муси. Вони мають певну кисломолочну кислоту, яка не забиває солодкий смак десерту. Однак, всі йогуртові муси, мають консистенцію, м'якого гелю ніж пінної структурованої маси. Виходячи з цього, головну роль відіграє гелеутворювач, в основному для мусів використовують желатин, оскільки він максимально загущує, гелеутворює та стабілізує структуру мусу, проте нами переглянуто вибір на карагінан.

Аналізуючи наукові публікації, для стабілізації молочної піни, необхідно використовувати карагінани, які відносяться до під типу «*каппа*». Сьогодні на ринку продажу харчових добавок, підібрати з потрібним під типом, не завжди є точним. Однак, у пропозиціях можна зустріти сумісність із видами продуктів, або функціональні властивості.

Торговим представництвом «Prod servis», запропоновано до використанням карагінан очищений «Prodamul SW-09» із дозуванням 0,3 -0,5%, для десертів із пінною структурою.

Для дослідження фізико-хімічних властивостей карагінану «Prodamul SW-09», нами підготовлено модельні системи (табл. 1), в які вводили розчин карагінану за вмісту 0,3; 0,5; 0,7%. В якості, контролю використовували желатин за вмісту 2,0%. Для визначення раціональної концентрації карагінану, модельні системи підвергали збиванню, й визначали піноутворюючу здатність (ПЗ, %), а також стійкість піни (СП, %) (рис. 2).

Склад модельних систем

Найменування сировини	Витрати сировини на 100 г МС «Мус», г			
	Контроль	МС 1	МС 2	МС 3
Молоко питне, безлактозне (2,5%)	21,0	22,0	22,0	21,5
Сир «Маскарпоне», безлактозний	64,5	65,0	65,0	65,5
Цукрозамінник «Zusto»	4,0	4,0	4,0	4,0
Ванілін	0,5	0,5	0,5	0,5
Карагінан «Prodamul SW-09»	–	0,3	0,5	0,7
Желатин	2,0	–	–	–
Вода питна	12,0	14,0	14,0	14,0
Вихід мусу	100	100,0	100,0	100,0



Рисунок 2. Залежність піноутворюючої здатності та стійкості піни МС, від концентрації карагінану

В ході спостереження, виділена МС 2, яка мала високу піноутворюючу здатність, також під час витримування протягом однієї години, мус не змінив своїх органолептичних показників (без ознак розшарування і осідання). Для МС 3 також спостерігалися стабільні показники піноутворюючої здатності, проте пористість піни була з мінімальними камерами повітря, і після зберігання, вона мала більш щільну і клейку текстуру. Таким чином, підбираємо концентрацію карагінану для мусу 0,5%. Також, слід зазначити, що процес загущення маси

спостерігався вже при змішуванні компонентів, а також вже на 5 хвилині збивання маса піднімалася в об'ємі вдвічі більше, ніж з контрольним зразком.

Під час приготування мусового десерту, з н/ф "Бісквіт випечений на основі рисового борошна", в охолодженому стані вирізали форму кола. Бісквіт обвертали ацетатною плівкою, з метою формування форми. На центр кола бісквіту за допомогою кондитерського мішка викладали малиновий наповнювач із використанням цукрозаміннику і пектину, і рівномірно розподіляли. Бісквіт з малиновим наповнювачем охолоджували при температурі 0°C протягом 30 хвилин, з метою повного гелеутворення малинового наповнювача. Зверху на малиновий наповнювач, викладали мус, відразу ж охолоджували з температури 0°C, протягом 15 хвилин. Після повного структуроутворення мусовий десерт викладають на десертну тарілку, звільняють від ацетатної плівки, зверху десерт прикрашають свіжою малиною та листям м'яти.

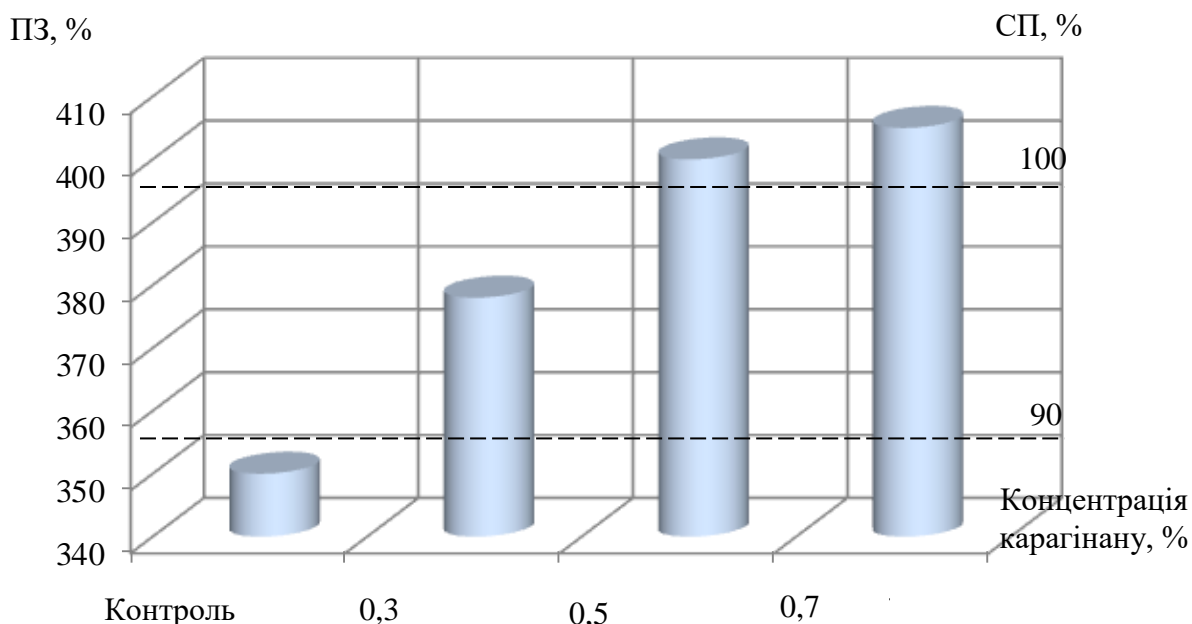
Висновки В ході технологічних відпрацювань, розроблено технологію мусового десерту, із використанням шару бісквіту на основі борошна рисового, шару малинового наповнювача, та фінішним шаром є мус. На підставі експериментальних досліджень, визначено, що використання карагінану для мусів на основі безлактозної молочної сировини є оптимальним. Так, за вмісту карагінану 0,5% в складі мусу, стабілізує повітряну збиту масу, та не дає їй осідати протягом однієї години.

ПРОЕКТУВАННЯ КОНЦЕПТУАЛЬНОЇ МОДЕЛІ СИСТЕМИ А/В ТЕСТУВАННЯ ВЕБ САЙТІВ

Белз Олександра Григорівна

к.е.н., доцент

Бекетов Віталій Дмитрович

магістрант

Львівський національний університет імені І. Франка

м. Львів, Україна

Вступ. Ця робота присвячена розробці та аналізу системи А/В тестування для веб-сайтів, з акцентом на теоретико-методологічні основи, мультिवаріантне тестування, а також проектування концептуальної моделі та схеми бази даних для такої системи. А/В тестування є ключовим елементом в процесі прийняття рішень у веб-дизайні та розробці, що дозволяє оптимізувати взаємодію з користувачем і підвищити ефективність веб-сайтів.

Результати А/В-тесту показують, яке рішення дасть більшу конверсію в потрібну цільову дію. Наприклад, у якому разі більше користувачів перейде за посиланням, зареєструється на сайті або в додатку, підпишеться на розсилку, заповнить форму зворотного зв'язку. Є і складніші тести, спрямовані на дослідження довгострокових метрик, як-от середній чек чи вплив змін у продукті з прибутку.

Ціль. Головною метою дослідження є розробка ефективної системи А/В тестування, яка дозволить оптимізувати веб-сайти, забезпечуючи краще розуміння поведінки користувачів і їх вподобань. Система має бути гнучкою, масштабованою та легко інтегрованою з існуючими веб-ресурсами.

Матеріали і методи. Дослідження включає аналіз літератури та існуючих рішень у сфері А/В тестування, розробку концептуальної моделі тестування, а також проектування схеми бази даних, яка підтримуватиме збір та аналіз даних тестування. Використані методи аналітики даних включають статистичний аналіз, машинне навчання та алгоритми обробки даних.

Результати і обговорення. Було розроблено концептуальну модель системи A/B тестування (Рис. 1), яка включає ключові компоненти, такі як вибір аудиторії, варіанти тестування, збір та аналіз даних. Також була створена схема бази даних, яка забезпечує ефективний збір і обробку даних тестування. Обговорюється вплив A/B тестування на прийняття рішень у веб-дизайні та розробці.

Ключові компоненти:

- Web-сайт для адміністрування (ASP.NET MVC)
 - Модуль управління експериментами: Додавання, видалення, редагування експериментів, варіацій та конфігурації сторінки.
 - Модуль перегляду метрик: Візуалізація результатів, аналіз конверсій, порівняння варіацій.
- Web API сервіс для трекінгу користувачів (.net 6)
 - Модуль збереження даних: Запис дій користувачів, таких як кліки, переходи по сторінках, покупки та інше.
 - Модуль ідентифікації користувачів: Визначення, чи брав користувач участь у попередніх експериментах, та ідентифікація його для поточного сеансу.
- Web API сервіс («проxy-router») для визначення участі в експерименті (.net 6)
 - Фільтрація користувачів: Застосування критеріїв вибору для визначення, чи буде користувач учасником експерименту.
 - Randomizer: Вибір варіації для користувача на основі випадкового розподілу або інших критеріїв.
- Сервіс взаємодії з користувачем (Client-side)
 - JavaScript бібліотека (або SDK): Цей компонент забезпечує динамічну зміну контенту на сторінці в залежності від варіації експерименту. Також відправляє дані про дії користувача на Web API для трекінгу.



Рисунок 1. Концептуальна модель системи А/В тестування зі зміною веб контенту за допомогою JavaScript коду. Розроблено автором.

Висновки. А/В тестування є потужним інструментом для оптимізації веб-сайтів. Результати роботи вказують на значний вплив А/В тестування на процеси прийняття рішень у веб-дизайні та розробці. Розроблена система дозволяє точно визначати, які зміни на веб-сайті найбільш ефективно впливають на користувацький досвід, що сприяє розробці більш привабливих та функціональних веб-сайтів. Інтеграція системи А/В тестування з іншими технологіями, такими як машинне навчання та штучний інтелект, відкриває перспектив для ще більшої персоналізації та оптимізації користувацького досвіду на веб-сайтах.

РЕКОМЕНДАЦІЙНА СИСТЕМА ПОШУКУ НЕРУХОМОСТІ

Верес Олег Михайлович,

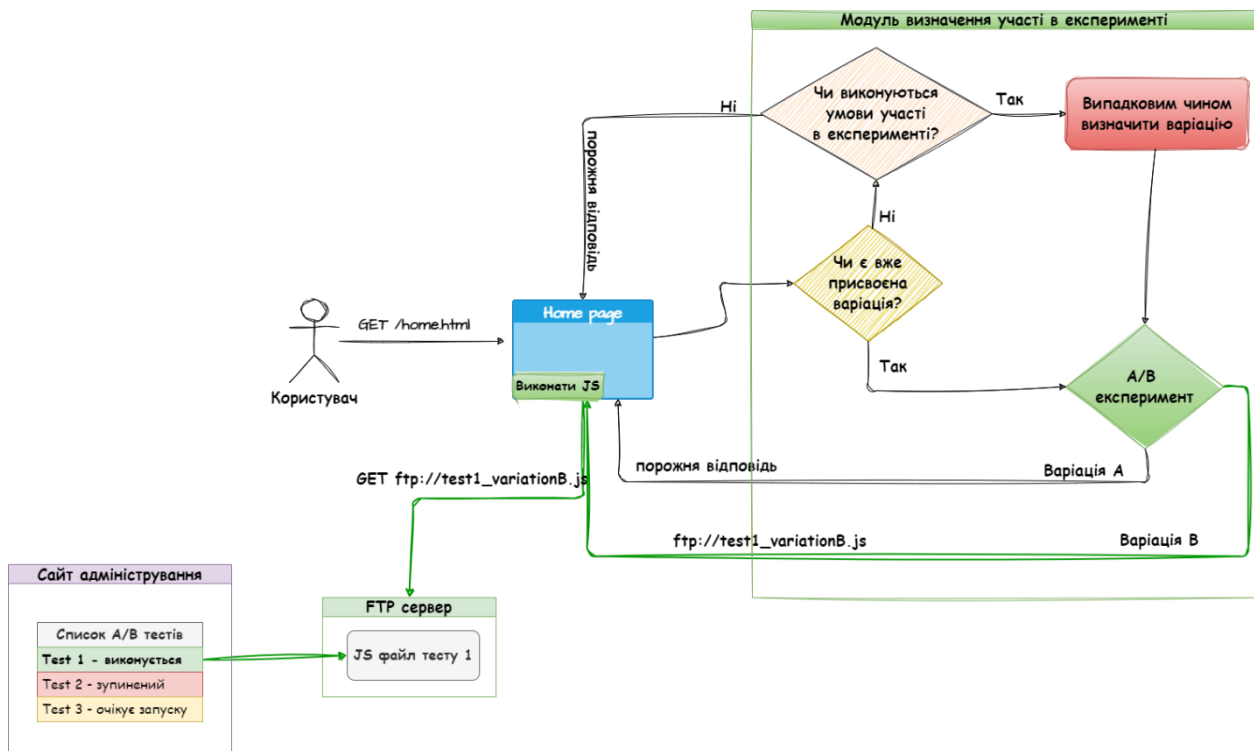
к.т.н., доцент

Міненко Максим Олександрович,

студент

Національний університет «Львівська політехніка»

м. Львів, Україна

Вступ. Пошук нерухомості, як житлових чи комерційних об'єктів, є важливим етапом в процесі прийняття рішень щодо купівлі або оренди майна. Проте, у більшості випадків цей процес виявляється складним та виснажливим, супроводжується численними проблемами та викликами. Зростаюча популярність ринку нерухомості, постійна мінливість цін та різноманітність об'єктів нерухомості роблять пошук оптимального варіанту вибору вкрай важливим завданням. Якщо додати до цього складність з питань визначення розташування, інфраструктури, бюджету тощо, ми у підсумку отримуємо те, як різноманітні аспекти можуть ускладнити процес вибору нерухомості, що відповідає б потребам та очікуванням пошуковців.

Ціль роботи. Створення системи пошуку нерухомості за встановленими користувачем критеріями, що здатна вирішити проблему формування прийнятних рекомендацій на основі ґрунтового аналізу поточного стану ринку та наявних на ньому пропозицій.

Матеріали та методи. В основу досліджень наявних програмних рішень покладено їх порівняльний аналіз з метою встановлення проблем пов'язаних з виконанням процесу пошуку нерухомості. Для визначення поточного стану рекомендаційних систем-аналогів обрано провідні застосунки, серед яких: OLX-нерухомість (olx.ua), ЛУН (lun.ua), Dom.Ria (dom.ria.com), – що надають можливості для розміщення оголошень купівлі та оренди майна, а також генерують варіанти вибору на основі вивчення поведінки користувачів. Дослідження містить описи підходів до генерування рекомендацій: фільтрації за вмістом, колаборативної фільтрації і сегментації аудиторії, – та їх аналіз в

контексті формування для користувача саме оптимальних пропозицій серед наявних на ринку.

Результати та обговорення. Дослідження наявних програмних рішень показують, що дані системи відзначаються застосуванням інноваційних підходів для покращення процесу вибору об'єктів та генерування рекомендацій, сприяючи оптимізації пошуку та полегшенню прийняття рішень користувачами. Однак, недоліки впливають безпосередньо на множину пропонованих варіантів вибору, шляхом розміщення неактуальних пропозицій, їх врахування під час формування рекомендацій, а також просування оголошень із замовленою рекламою, що в комплексі спотворюють уявлення клієнта про оптимальне рішення.

Основні проблеми пошуку об'єктів нерухомого майна полягають у низькій якості генерування рекомендацій та втраті актуальності результатів дослідження, що спричинені повільним виконанням пошуковцями комплексного завдання з аналізу поточного стану ринку та визначення оптимальних варіантів вибору, вирішення яких полягає у накопиченні даних з різних джерел в єдиний реєстр та їх ґрунтовному аналізі за вказаними критеріями користувача, результатом виконання якого має бути звіт із згенерованими рекомендаціями щодо найбільш релевантних пропозицій на ринку.

Реалізована рекомендаційна система пошуку нерухомості - це технологічний інструмент, який використовує алгоритм підбору релевантних варіантів вибору на основі побудови статистичних моделей поточного стану ринку з метою забезпечення користувачів персоналізованими пропозиціями щодо об'єктів нерухомості з урахуванням їх індивідуальних потреб та уподобань. У рамках проектування даної системи було розроблено діаграми в нотації UML з метою відтворення концептуальної моделі застосунку (рис. 1). Дана система створена з використанням інструментарію, який надається розробнику в інтегрованому середовищі MS Visual Studio для реалізації програмних систем мовою C# на базі WinForms, та включає новий підхід до

інформаційного наповнення системи пошуку нерухомості, шляхом накопичення вхідних даних з різних джерел в єдиний реєстр, з метою підвищення якості отримуваних результатів дослідження, забезпечуючи повне та чітке розуміння поточного стану ринку і генеруючи на основі цього лише перелік найбільш релевантних пропозицій, якими користувач керується в процесі прийняття рішень щодо купівлі чи оренди майна.



Рис. 1. Діаграма варіантів використання

Висновки. У ході проведення досліджень в межах виконання кваліфікаційної роботи було відібрано наявні системи-аналоги, описано підходи до генерації ними рекомендацій та ступені персоналізації пропозицій, що впливають на формування індивідуальних варіантів вибору.

Спроектовано та реалізовано рекомендаційну систему пошуку нерухомості (передбачену першою цільовою версією), яка включає такий комплекс функціональних модулів, що відповідає базовим потребам та вимогам учасників ринку кінцевим користувачами розроблюваного застосунку, особливо тих, хто бажає приймати рішення щодо купівлі чи оренди нерухомості на основі оптимальних варіантів вибору.

СПИСОК ВИКОРИСТАНИХ ДЖЕРЕЛ:

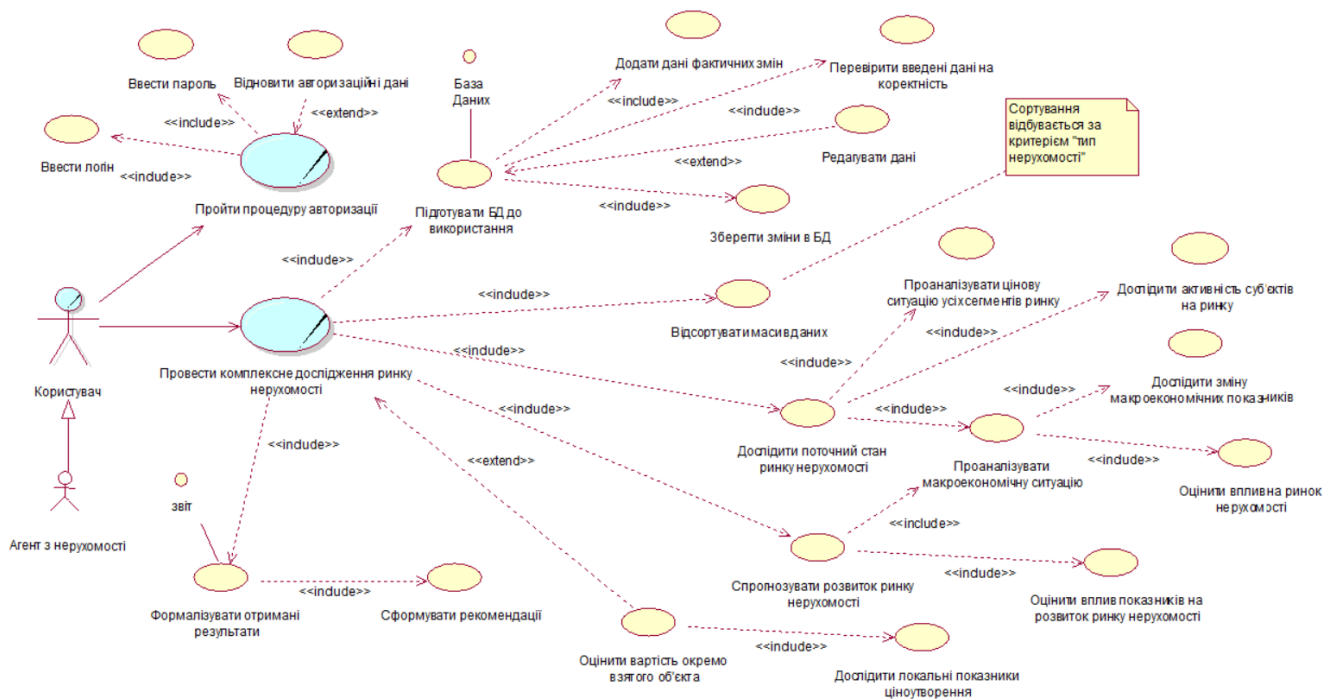
1. Корпорація нерухомості Ріел. Які критерії важливі для вибору квартири в новобудові. Ріел – блоги. URL: <https://riell.ua/blogs/yaki-kriteriyi-vazhlivi-dlya-viboru-kvartiri-v-novobudovi>
2. Міжнародна компанія Ria.com. Етапи купівлі нерухомості від пошуку до укладання угод. Ria.com – статті з порадами. URL: <https://dom.ria.com/uk/articles/etapy-pokupki-nedvizhimosti-ot-poiska-do-zaklyucheniya-sdelki-254750.html>
3. Meleshko Y. ПРОБЛЕМИ СУЧАСНИХ РЕКОМЕНДАЦІЙНИХ СИСТЕМ ТА МЕТОДИ ЇХ РІШЕННЯ. Системи управління, навігації та зв'язку. Збірник наукових праць. 2018. Т. 4, № 50. С. 120–124. URL: <http://journals.nupp.edu.ua/sunz/article/view/1211>
4. Margaret Rouse. What does filter bubble mean? Scientist's article URL: <https://www.techopedia.com/definition/28556/filter-bubble>
5. Інтернет-видання Marketer.ua. Сайти нерухомості, огляд ТОП-20. Market – статті. URL: <https://marketer.ua/ua/property-sites-top-20-review/>
6. М. Даниленко, І. Колесник, «МЕТОДИ РОЗРОБКИ РЕКОМЕНДАЦІЙНИХ СИСТЕМ», ІТКІ, вип. 52, вип. 3, с. 10–15, Груд 2021. URL: <https://itce.vntu.edu.ua/index.php/itce/article/view/831/547>
7. Oleh Veres , Pavlo Ilchuk , Olha Kots, Yana Levus and Olha Vlasenko. Intelligent information system for remote customer service // CEUR Workshop Proceedings. – 2022. – Vol. 3312 : MoMLLeT+DS 2022: 4th International Workshop on Modern Machine Learning Technologies and Data Science, November, 25-26, 2022, Leiden-Lviv, The Netherlands-Ukraine. Volume I: main conference. – P. 263-282. URL: <https://ceur-ws.org/Vol-3312/paper22.pdf>
8. Aljemazi M. A., Khder M. A. Octobot - Web Scarping towards retrieving Google Scholar Data. 2022 ASU International Conference in Emerging Technologies for Sustainability and Intelligent Systems (ICETSIS), Manama, Bahrain, 22–23 June 2022. 2022. URL: <https://ieeexplore.ieee.org/document/9888872>
9. Visual Studio Community 2019. Microsoft Corporation: [Веб-сайт].

2023. URL:<https://apps.microsoft.com/detail/visual-studio-community-2019/XP8CDJNZKFM06W?hl=uk-ua&gl=UA>

10. Офіційний сайт проекту Eclipse. Eclipse Foundation: [Веб-сайт]. 2023. URL:<https://www.eclipse.org/>

11. Офіційний сайт проекту MonoDevelop. MonoDevelop Team: [Веб-сайт]. 2023. URL: <https://www.monodevelop.com/>

12. Офіційний сайт продуктів Oracle. Oracle Corporation: [Веб-сайт]. 2023. URL: <https://www.mysql.com/products/workbench/>

НАПРЯМИ ЗАСТОСУВАННЯ МАШИННОГО НАВЧАННЯ ДЛЯ БОРОТЬБИ З КІБЕРЗАГРОЗАМИ

**Карась Віталій Володимирович,
Піць Дмитро Олександрович,
Заєць Богдан Вікторович,
Студенти
Галюк Сергій Дмитрович,
к.т.н., асистент
Чернівецький національний університет
імені Юрія Федьковича,
м. Чернівці, Україна**

Вступ. В останні роки відзначається зростання застосування машинного навчання для розробки роботизованих систем, які здатні ідентифікувати складні патерни в інформаційних даних та формулювати точні висновки в режимі реального часу. Машинне навчання, що включає технології штучного інтелекту, показало ефективність для фільтрації спаму та виявлення шкідливих програм, а також вирішення складних завдань, таких як розпізнавання мови, обличчя, застосування в робототехніці та автопілотованих автомобілях [1, 2].

Нейромережі, представляючи окремий тип моделей машинного навчання, намагаються відтворити структуру та поведінку людського мозку. Особливий успіх за останні роки спостерігається у використанні глибоких нейромереж, які складаються з численних шарів штучних нейронів, і виявились ключовим чинником у рішенні завдань машинного навчання з високою ефективністю.

Сьогодні штучний інтелект та машини навчання є передовими технологіями в кіберзахисті, що уможливають неперервну еволюцію для боротьби із мінливими загрозами.

Додатки на основі штучного інтелекту використовують величезний об'єм даних згенерованих цифровими системами та мережами для виявлення патернів, аномалій, і потенційних загроз з високою точністю та ефективністю. До того ж такі засоби здатні виявляти проактивні загрози та запобігати їм в режимі реального часу [3, 4].

Мета роботи. Незважаючи на доволі широке впровадження штучного інтелекту в антивіруси, мережеві екрани та інші аналітичні системи, інформація про принципи, методи, переваги та недоліки є доволі розрізною та неоднозначною. Зважаючи на це, метою роботи є систематизація та порівняльний аналіз застосування штучного інтелекту та машинного навчання для боротьби з кіберзагрозами.

Основна частина. Багатоаспектна і постійно еволюціонуюча природа шкідливого програмного забезпечення (ПЗ) породжує безліч нових форм, які творчо використовують попередні методи атак або адаптують принципово нові стратегії, використовуючи специфічні характеристики об'єкта атаки. Обмеження визначається лише фантазією зловмисника. З метою розкриття оптимальних заходів протидії зловмисному ПЗ визначаються наступні типи зловмисних програм:

1. Троянські програми, що непомітно потрапляють в систему, чи то шляхом легітимного введення, чи зловмисного проникнення, і можуть довгий час залишатися без проявлення. Виконання зловмисного коду, як правило, здійснюється в фоновому режимі.

2. Ботнети, призначені для компрометації максимальної кількості вузлів мережі з метою забезпечення зловмиснику доступу до обчислювальних ресурсів.

3. Завантажувачі, що завантажують бібліотеки із шкідливим кодом з мережі та виконують їх на комп'ютері жертви.

4. Руткити — шкідливі програми, що компрометують систему на рівні операційної системи, часто маскуючись під драйвери, ускладнюючи своє виявлення та нейтралізацію.

5. Програми-вимагачі зашифровують файли на комп'ютері і вимагають винагороду за ключі розшифрування.

6. Розвинені сталі загрози використовуючи специфічні вразливості комп'ютера жертви, обходять захист та залишаються непомітними для систем виявлення загроз. Зазвичай спрямовані на великі організації, включаючи

державні структури, з метою забезпечення довготривалого доступу.

7. Вразливості "нульового дня", д яких належать невідомі користувачам або розробникам вразливості, проти яких ще не створені механізми захисту. Зловмисне ПЗ, що використовує такі вразливості, залишається невиявленим до моменту атаки.

8. Поліморфне та метаморфне зловмисне програмне забезпечення представляють собою категорії шкідливих програм, які систематично модифікують свою структуру та характеристики для уникнення виявлення та протидії заходам безпеки. Ця особливість є основною відмінністю цього типу ПЗ і обумовлює його високий рівень загрози для інформаційних систем.

Потенційні застосування так і рішення на основі штучного інтелекту та машинного навчання, що вже використовуються спрямовані на детектування та реагування на кіберзагрози в реальному часі через детектування аномалій у великих об'ємах даних. Найчастіше серед типових застосувань виділяють такі:

1. Виявлення зловмисного ПЗ. Алгоритми штучного інтелекту можуть швидко аналізувати характеристики, мережевий трафік та поведінкові патерни для ідентифікації та класифікації зловмисного ПЗ. Модель машинного навчання можна натренувати на основі великої бази даних відомих зловмисних програм.

2. Виявлення фішингу. Це одна з областей де машинне навчання вже давно широко впроваджено. Величезні бази даних дозволяють натренувати ефективні моделі виявлення фішингу, що можуть аналізувати вміст, адресу та ряд інших ознак, що свідчать про зловмисний чи рекламний характер електронного листа.

3. Виявлення та запобігання втручанням систему, мережевий захист та аналіз трафіку, веб та DNS-фільтрація. Штучний інтелект та алгоритми машинного навчання ефективні для аналізу трафіку, системних логів та поведінки користувача з метою детектування кіберзагроз.

4. Виявлення шахрайських операцій. Фінансове шахрайство зустрічається в банківській сфері та онлайн торгівлі. В цій області машини навчання корисне для вивчення характеристик поведінки зловмисників,

виявлення останніх та перешкоджанню їх діяльності.

5. Розвідка та полювання на загрози. Засоби машинного навчання можуть опрацьовувати величезні обсяги даних з різних цифрових джерел. Це уможлиблює виявлення загроз та джерел їх розповсюдження. Враховуючи, що кожний день виявляється більше 450 000 зловмисних та потенційно небажаних програм, автоматизація такої діяльності критично необхідна [5].

6. Аналітика поведінки користувачів. Відомо, що найбільшу небезпеку для комп'ютеризованих систем становлять користувачі з легальними правами доступу. Штучний інтелект може відслідковувати та виявляти потенційну небезпечну чи аномальну активність через аналіз поведінки користувача. Порівнюючи типову поведінку та виявлені відхилення можна запідозрити користувача в нелегальних діях та повідомити відповідальних за безпеку осіб.

Варто додати, що застосування штучного інтелекту в описаних галузях створює можливості для дружнього до користувача середовища, полегшення комунікації та розширення розуміння програми [6].

Висновки. Застосування штучного інтелекту кібербезпеці поступово переходить від експериментальної області досліджень до прикладного застосування. Незаперечним є факт, що отримані на сьогоднішній день результати є багатообіцяльними, і в найближчому майбутньому методи аналізу стануть звичайною практикою, що матиме позитивний вплив у галузі кібербезпеки в розумінні як нових можливостей працевлаштування, так і нових викликів. Проте варто відзначити, що предмет застосування штучного інтелекту в кібербезпеці все ще супроводжується суперечливими відгуками. Скептицизм здебільшого пов'язаний з консерватизмом і зумовлений боязню, що машини замінять людину, незважаючи на її високі технічні та професійні якості, здобуті впродовж років важкої роботи.

СПИСОК ВИКОРИСТАНИХ ДЖЕРЕЛ

1. Emmanuel Tsukerman. Machine Learning for Cybersecurity Cookbook. Packt Publishing Ltd, 2019. ISBN 978-1-78961-467-1.

2. Alessandro Parisi. Hands–On Artificial Intelligence for Cybersecurity. Packt Publishing Ltd, 2019. ISBN 978-1-78980-402-7.
3. Applications of AI and Machine Learning in Cybersecurity URL: <https://zvelo.com/ai-and-machine-learning-in-cybersecurity/> (дата звернення 19.11.2023 р.)
4. Do Antivirus Programs use Machine Learning? URL: <https://www.analyticssteps.com/blogs/do-antivirus-programs-use-machine-learning> (дата звернення 19.11.2023 р.)
5. Malware URL: <https://www.av-test.org/en/statistics/malware/> (дата звернення 20.11.2023 р.)
6. Machine Learning URL: <https://oem.avira.com/en/technology/machine-learning> (дата звернення 20.11.2023 р.)

ДОСЛІДЖЕННЯ ЕФЕКТИВНОСТІ МЕТОДІВ ПОШУКУ ФАЙЛІВ

Кожевніков Володимир Сергійович

магістрант

Романюк Оксана Володимирівна

к.т.н., доцент

Вінницький національний технічний університет

м. Вінниця, Україна

Вступ. Покращення ефективності методів пошуку та впорядкування файлів є актуальною задачею в сучасному цифровому середовищі, де обсяг і різноманітність даних стрімко зростають. В середньому, кожен день створюється 328,77 мільйонів терабайт даних [1]. Це по 42 гігабайти в день на кожного жителя землі. І щоб не загубитись у цьому об'ємі даних необхідні ефективні засоби для пошуку та впорядкування даних. Усі сучасні операційні системи мають засоби для пошуку та роботи з файлами. Зокрема командний інтерфейс Windows PowerShell містить команду (cmdlet) Get-ChildItem, яка використовується для пошуку файлів. Але розробники операційних систем очікують від користувачів, що ті будуть дотримуватись "чистоти" у своєму файловому сховищі. На практиці часто можна побачити нагромадження папок з незрозумілими назвами та дублікатів файлів. А якщо робота з файлами відбувалась раніше, то взагалі користувач забуває, що і де було збережено. Варто також згадати, що більшість системних утиліт використовують рекурсивний пошук, що є надійним методом, але його швидкість можна покращити за рахунок індексування.

Ці проблеми спонукали до дослідження ефективності пошуку та впорядкування файлів. Тому розробка комплексного методу пошуку файлів, що базується на використанні індексів та міток властивостей файлів, та порівняння ефективності пошуку запропонованого методу з аналогом є досить актуальною задачею.

Мета роботи. Метою роботи є дослідження ефективності розробленого методу пошуку файлів у порівнянні з командою (cmdlet) Get-ChildItem, що

входить у фреймворк Windows PowerShell.

Матеріали та методи. Найчастіше при здійсненні пошуку файлів використовується рекурсивний метод пошуку [2]. Рекурсивний метод пошуку файлів – це підхід, при якому пошук починається у заданій директорії, а потім рекурсивно виконують пошук у всіх піддиректоріях цієї директорії та їхніх піддиректоріях. Процес продовжується до тих пір, поки не буде перевірено всі файли в структурі каталогів та знайдено ті, які відповідають вказаним критеріям пошуку. Цей метод дозволяє включити в результат пошуку всі файли, включаючи ті, які розташовані у глибоких піддиректоріях. Процес рекурсивного пошуку використовує функцію або процедуру, яка викликає саму себе для обробки кожної директорії, знаходячись в процесі пошуку. Це ефективний метод, але при обробці великої кількості файлів та вкладених папок він може призвести до більшого використання ресурсів та часових затримок [2].

З метою підвищення продуктивності пошуку застосовують індексний метод пошуку [3], в рамках якого під час пошуку файлів створюється індекс, що містить інформацію про різні атрибути файлів. Правильне налаштування індексування дає можливість суттєво прискорити процес пошуку, оскільки немає потреби кожен раз читати чи аналізувати кожен файл. Дані індексів містять усю необхідну інформацію для виконання пошуку. Для підтримання актуальності індексу слід регулярно виконувати завдання для перевірки змін у файлах або використовувати механізми слухачів подій змін файлів. На рис. 1 представлено схему пошуку файлів за допомогою міток та індексів пошуку.

Швидкий пошуку – важлива складова, але її часом недостатньою для організації невпорядкованих даних. В роботі [4] було представлено метод пошуку файлів, що використовує інструменти для довготривалого зберігання даних. Цей метод сприяє зменшенню часу пошуку файлів порівняно з традиційними методами. Проте його недоліком є потреба в додатковому середовищі для тривалого збереження даних, зокрема списку файлів. Спочатку до цього списку вносяться відомості про всі файли з бази даних, і лише потім алгоритми обробки запиту користувача працюють із зазначеним списком

файлів.



Рис. 1. Схема методу пошуку файлів за допомогою міток та індексів

Ще варто згадати про створення пошукового запиту, коли користувач не знає з якими даними має справу. Для можливості надання користувачу короткої інформації про дані, пропонується розробити комплексний метод пошуку файлів, що автоматично визначатиме зв'язки між файлами та створюватиме мітки (теги) [5]. Мітки будуть зберігатися в окремих індексах та пропонуватися користувачеві при формулюванні запиту для пошуку. Індеси міток також використовуватимуться для покращення пошуку.

Результати та обговорення. В якості аналога для порівняння ефективності пошуку розробленого методу було вибрано використання команди `Get-ChildItem` з фреймворку PowerShell. Команда (cmdlet) `Get-ChildItem` є однією з базових та потужних команд в оболонці Windows PowerShell. Ця команда використовується для отримання переліку об'єктів (файлів, папок, інших об'єктів) в зазначеній директорії. Також було відібрано декілька папок з вкладеними папками та різноманітними файлами, загальна кількість файлів у папках складала приблизно: 200, 1500, 5000, 20000, 60000, 200000, 600000 файлів.

Запропонований комплексний метод пошуку файлів реалізовано в програмному застосунку. Для зручності пошуку застосунок має графічний інтерфейс. Перед початком пошуку необхідно виконати індексування папок, в

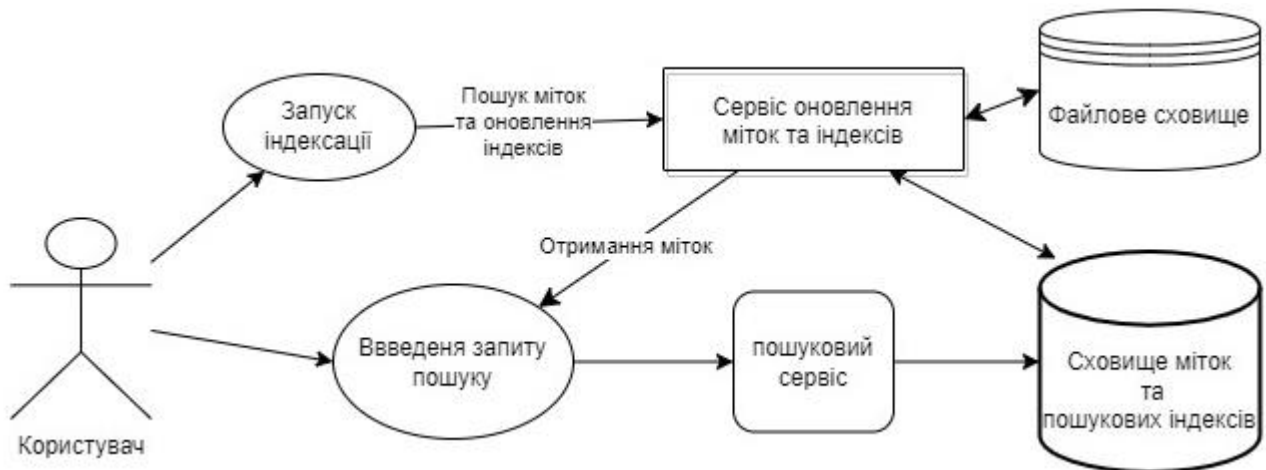
яких необхідно виконувати пошук. Під час індексування обробляються метадані файлів, такі як назва, розмір, дата створення, дата останньої зміни, тип файлу, автор, гео-теги. Після процесу індексування, алгоритм пошуку може взаємодіяти з індексами властивостей та міток, уникнувши прямого доступу до файлової системи.

Порівняння швидкості пошуку файлу (групи файлів) виконувалось послідовно, в один і той самий час. Запит пошуку містив частину імені файлу та початкову папку для пошуку. Проводилось кілька замірів, обраховувалось середнє значення. Результати вимірювання наведено на рис.2, де вісь «Х» відображає кількість файлів, а вісь «Y» – час витрачений на пошук відображає.



Рис. 2. Порівняння часу пошуку файлів

На рис. 2 можна поміти, що запропонований метод пошуку доцільніше використовувати, коли загальна кількість файлів досить велика. При кількості файлів менше 1000, запропонований метод працює на рівні команди (cmdlet) Get-ChildItem. При виконанні пошуку у папці з загальною кількістю файлів більше 1000, час пошуку запропонованого методу в середньому втричі менший за конкурента. Коли загальна кількість файлів перевищує 50000 файлів, час пошуку стає в 10 разів менший за PowerShell. Це стосується випадків, коли результат запиту містить тільки один унікальний файл.

У випадках, коли результат пошуку містить групу файлів,

запропонований метод стає ефективнішим за конкурента. Так, коли загальна кількість файлів більша 100000, час пошуку у 1,5-2 рази менший за пошук командою Get-ChildItem. До цієї межі пошук запропонованим методом виконується у 3-5 разів повільніше за конкурента.

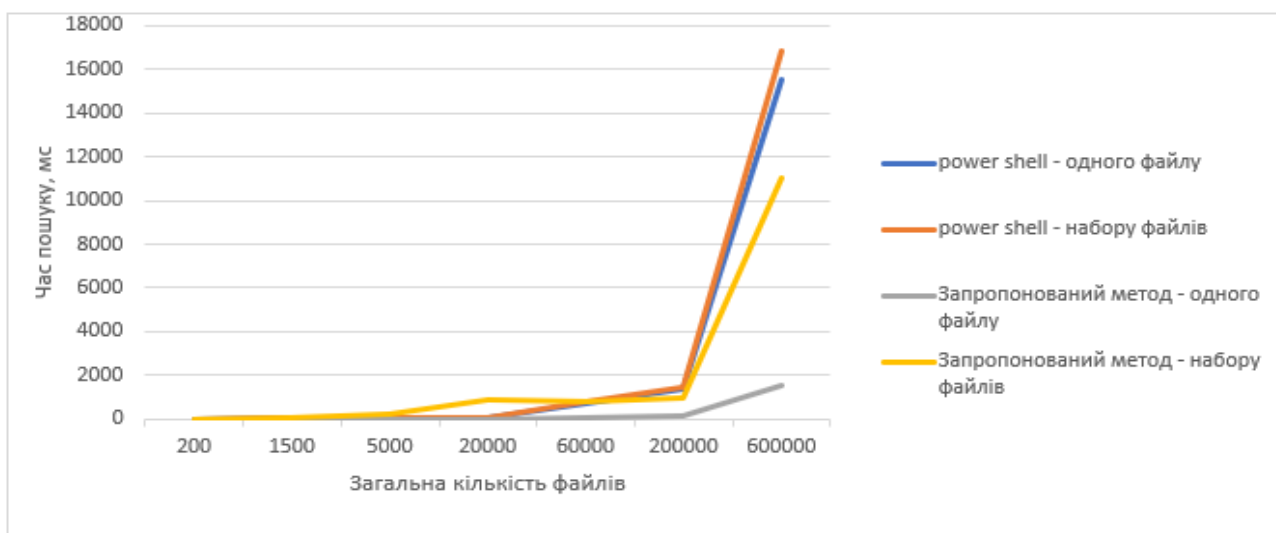
Висновки. Комплексний метод пошуку файлів об'єднує переваги рекурсивного та індексного пошуку, а також переваги використання міток (тегів). Індесування метаданих файлів дозволяє зробити процес пошуку більш ефективним. А використання автоматично створених міток підкаже користувачу про те, з якими даними він має справу, що, в свою чергу, допоможе покращити продуктивність та організацію робочого процесу.

Проаналізувавши результати порівняння запропонованого методу та команди (cmdlet) Get-ChildItem, можна зробити висновок, що комплексний метод пошуку, що базується на використанні індексів та міток властивостей файлів, є доцільний до застосування, особливо при великій кількості файлів. Запропонований метод зменшує час пошуку у 3 – 10 разів в залежності від загальної кількості файлів. Якість пошуку при цьому не зменшується.

СПИСОК ВИКОРИСТАНИХ ДЖЕРЕЛ:

1. Duarte F. Amount of Data Created Daily (2023) – Exploding topics. URL: <https://explodingtopics.com/blog/data-generated-per-day> (date of access: 21.11.2023)

2. Aprilliant A. How to Find a File System Efficiently Using Breadth-First Search and Depth-First Search - Medium.com URL: <https://audhiaprilliant.medium.com/how-to-find-a-file-system-efficiently-using-breadth-first-search-and-depth-first-search-3881ec26320a> (date of access: 20.11.2023)

3. Гаврилюк Р. О. Розробка методу пошуку файлів на жорсткому диску, використовуючи інструменти для довготривалого зберігання даних [Електронний ресурс] / Р. О. Гаврилюк, О. В. Романюк // Матеріали міжнародної науково-практичної інтернет-конференції «Молодь в технічних науках: дослідження, проблеми, перспективи», м. Вінниця, 12-17 червня 2017 р.

2017. – Режим доступу: <http://conf.inmad.vntu.edu.ua/fm/index.php?page=materials&line=29&mat=354>.

4. Гаврилюк Р. О. Дослідження ефективності методів пошуку файлів на жорсткому диску [Електронний ресурс] / Р. О. Гаврилюк, О. В. Романюк // Матеріали XLVII науково-технічної конференції підрозділів ВНТУ, Вінниця, 14-23 березня 2018 р. – Електрон. текст. дані. – 2018. – Режим доступу: <https://conferences.vntu.edu.ua/index.php/all-fitki/all-fitki-2018/paper/view/4945>.

5. Orosz A. Why I'm still using TagSpaces and so should you - Medium.com URL: <https://attilaorosz.medium.com/why-im-still-using-tagspaces-and-so-should-you-b384bc2d6f9b> (date of access: 20.11.2023)

УНІВЕРСАЛЬНА ЛАБОРАТОРНА УСТАНОВКА: БАЗОВИЙ КОМПЛЕКТ

Козуб Павло,

Кандидат технічних наук, доцент
Харківський національний університет радіоелектроніки
Харків, Україна

Дейнеко Жанна,

Кандидат технічних наук, доцент
Харківський національний університет радіоелектроніки,
Харків, Україна

Їлмаз Наталія,

Кандидат технічних наук, науковець EPFL,
Швейцарський федеральний технологічний інститут у Лозанні Лозанна,
Швейцарія

Білець Дарія,

Кандидат технічних наук, доцент
Харківський національний університет радіоелектроніки,
Харків, Україна

Зелений Олександр,

кандидат технічних наук, доцент
Харківський національний університет радіоелектроніки,
Харків, Україна

В роботах [1, 2] було запропоновано концепцію створення універсальної лабораторної установки на основі простих та доступних мікроконтролерів Arduino, яка згідно запропонованої концепції повинна відповідати цілій низці вимог:

- мати мінімальну кількість частин;
- складатись тільки з універсальних частин;
- не мати небезпечних частин;
- бути зручною для учнів та викладачів;
- мати можливість адаптації до змін планів навчання.

Але з точки зору технічної реалізації цих вимог вони є більш конкретними. Так серед всіх різновидів мікроконтролерів найбільш

універсальним є Arduino UNO, який має найбільшу кількість плат розширення, найбільшу кількість сумісних датчиків та виконавчих механізмів. Він має велику кількість сумісних клонів різних виробників, які доступні майже у всіх країнах.



Рис. 1 Різні модифікації основної плати

Його технічні характеристики достатні для виконання більшості простих лабораторних завдань без додаткових вдосконалень, а при необхідності можуть бути розширені за рахунок одночасного використання двох пристроїв.

Мінімальна необхідна кількість додаткових частин залежить від необхідних функцій, але з точки зору навчального процесу вони повинні:

- забезпечувати відображення поточної інформації в необхідному для навчальних цілей об'ємі;
- впливати на хід лабораторної роботи;
- мати просту можливість підключати необхідні датчики;
- мати можливість збереження інформації;
- мати можливість синхронізації інформації при одночасному використанні декількох пристроїв;
- не залежати від наявності зовнішніх джерел струму.

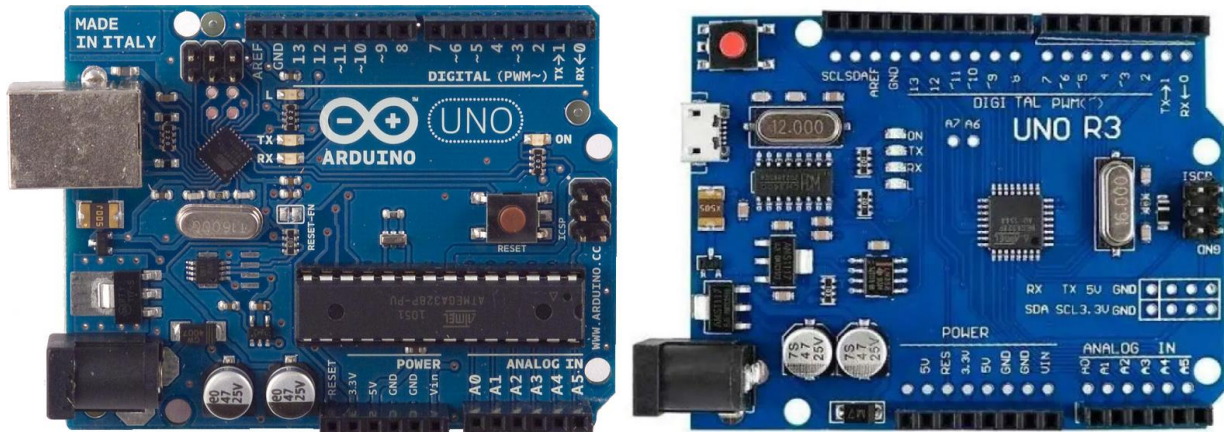
Безпека використання та автономність лабораторної установки забезпечується використанням блоку живлення на основі стандартної літієвої батареї, якої вистачає для безперервної роботи пристрою на протязі 8-10 годин, і яка може бути заряджена стандартним мережевим адаптером на 5В.

Тестування різних видів дисплеїв, показало, що використання темних, маленьких за розмірами, графічних, з багатою кількістю символів дисплеїв для учнів є недоцільним, оскільки відволікає увагу від головної інформації, призводить до виникнення помилок при зчитуванні даних. Маленькі літери та графічні символи викликають проблеми у учнів та вчителів з вадами зору.

При роботі з учнями та вчителями було встановлено, що ефективна робота з установкою забезпечується не більше ніж 2 кнопками. Більша їх кількість призводить до як до ненавмисних, так і до навмисних хибних дій учнів.

При тестуванні різних методів підключення датчиків до установки було визначено, що вони повинні підключатись як можна більш простим способом, навіть на шкоду надійності з'єднання, з використанням різного роду запобіжників неправильного розташування контактів.

Таким чином, на практиці було виявлено, що цим умовам відповідають три додаткових плати розширення, які також відповідають умовам універсальності та доступності, та декілька додаткових частин:

- Sensor Shield V4 - дозволяє підключати пристрої до всіх аналогових портів;



Рис. 2 Платата розширення для підключення датчиків

- Keyboard LCD Shield - забезпечує комунікацію з користувачем;

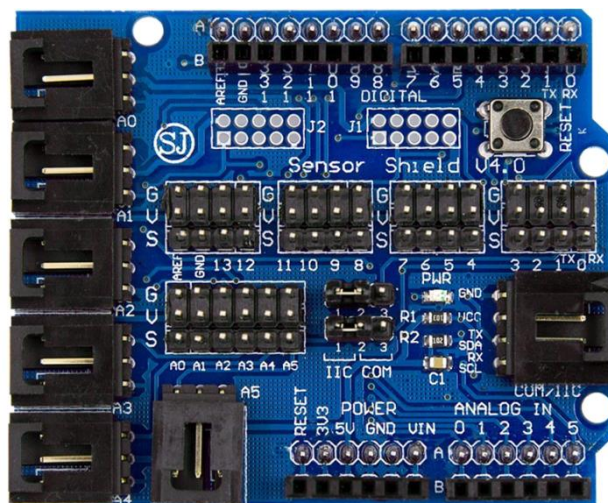

Рис. 3 Платата розширення для відображення даних та керування

- Data Logging Shield - має годинник та карту пам'яті для збереження даних;



Рис. 4 Платата розширення для запису інформації

- SD карта пам'яті;

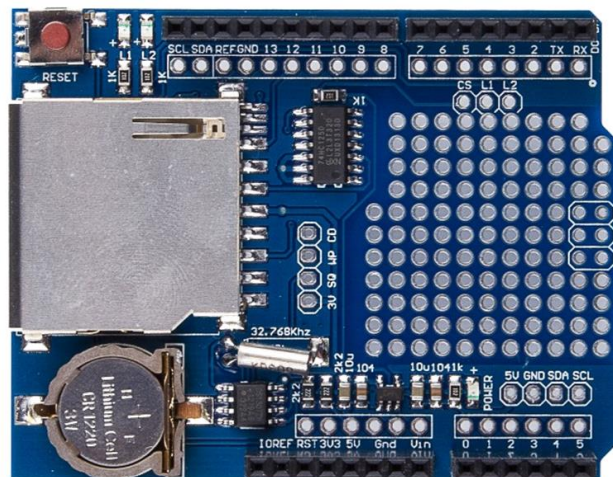

Рис. 5 Карта пам'яті для збереження інформації

- автономний блок живлення (для учнів);



Рис. 6 Автономний блок живлення

- зарядний пристрій для блока живлення (тільки для вчителя);



Рис. 7 Мережений адаптер для зарядки блока живлення

- USB кабель для підключення автономного блока живлення, його зарядки та перепрограмування установки



Рис. 8 Кабель мікро-USB для зарядного пристрою та USB type-B для підключення до блока живлення

Слід зазначити, що використання плат розширення дисплею, клавіатури, карти пам'яті та децю знижує кількість доступних портів вводу-виводу, але є достатньою для реалізації більшості завдань лабораторного практикуму. Така комплектація дозволяє організувати без використання додаткових модулів

одночасне підключення 3-х аналогових датчиків, лінії 1-wire датчиків, 2-х I2C датчиків, пристрою з послідовним протоколом.

Ще однією перевагою такої комплектації є універсальність всіх частин, їх доступність у всіх країнах світу де є доступ до електронних маркетплейсів, сумісність між собою та додатковими платами розширення і відсутність додаткової доробки їх для використання.

Висновки. Таким чином, в результаті проведеної роботи є обґрунтування вибору комплекту частин універсальної лабораторної установки та практична реалізація цього рішення. Тестування комплектації показало вірність вибору та перспективність використання універсальної лабораторної установки для навчального процесу.

СПИСОК ВИКОРИСТАНИХ ДЖЕРЕЛ:

1. P. Kozub, S. Kozub, V. Lukianova, L. Borysova, D. Taraduda, T. Kachur, The new concept of laboratory support for educational institutions and scientific establishments, Archives of Materials Science and Engineering 107/1 (2021) 32-41. DOI: <https://doi.org/10.5604/01.3001.0014.8192>

2. Козуб П. А., Козуб С. М., Лук'янова В. А. КОНЦЕПЦІЯ МОБІЛЬНОЇ ЛАБОРАТОРНОЇ БАЗИ НАВЧАЛЬНИХ ЗАКЛАДІВ ТА НАУКОВИХ УСТАНОВ. // The world of science and innovation. Abstracts of the 6th International scientific and practical conference. Cognum Publishing House. London, United Kingdom. 2021. Pp. 626-636. URL: <https://sci-conf.com.ua/vi-mezhdunarodnaya-nauchno-prakticheskaya-konferentsiya-the-world-of-science-and-innovation-14-16-yanvary-2021-goda-london-velikobritaniya-arhiv/>.

БІОЛОГІЧНИЙ СПОСІБ ОЧИЩЕННЯ СТІЧНИХ ВОД ПІДПРИЄМСТВ ХАРЧОВОЇ ГАЛУЗІ УКРАЇНИ

**Корецька Єлизавета,
Гудков Олександр,
Семенова Олена,
Тогачинська Ольга**

Національний університет харчових технологій

Вступ. Харчова промисловість – одна з найбільших галузей української економіки. Вона забезпечує населення продуктами харчування, створює робочі місця та робить значний внесок у розвиток країни. Однак, виробництво харчових продуктів передбачає утворення великої кількості стічних вод, що містять велику кількість органічних речовин, жирів, мінеральних солей та інших забруднювачів.

Неналежне очищення стічних вод на підприємствах харчової промисловості є однією з основних причин забруднення навколишнього середовища. Скидання неочищених стічних вод може призвести до забруднення водних об'єктів.

Забруднення водою знегативним впливом на екосистеми; поширення хвороб потворних мікроорганізмів. Погіршення якості повітря та ґрунту.

Тому очищення стічних вод, що скидаються підприємств харчової промисловості, є важливою екологічною проблемою, яка повинна бути пріоритетною для країни. Біологічне очищення стічних вод є одним з найбільш ефективних та економічно вигідних методів.

Він базується на використанні біологічних процесів, які здатні розщеплювати органічні речовини до більш простих сполук, щоне становлять загрози для навколишнього середовища.

У цій статті розглядаються біологічні методи очищення стічних вод на підприємства харчової промисловості України.

Обговорюються основні етапи біологічного очищення, його переваги та недоліки, а також перспективи розвитку цього методу в Україні.

Мета. Розглянути біологічний спосіб очищення стічних вод підприємств харчової галузі України.

Завдання. Вивчення основних принципів біологічного очищення стічних вод та визначення його ефективності для підприємств харчової промисловості. Дослідити придатність біологічного способу очищення стічних вод та характеристику стічних вод. Вивчити обладнання яке використовується при концентрованих та не концентрованих стічних водах. стічні води характеристика.

Матеріали і методи. були використані для виконання завдань тези, є достатніми для досягнення поставлених цілей. Вони дозволяють отримати всебічну інформацію про біологічне очищення стічних вод підприємств харчової галузі України.

Характеристика стічних вод

Стічні води - це води, що утворюються в результаті господарсько побутової діяльності людини, а також в результаті промислового виробництва. Вони містять в собі різноманітні забруднення, які можуть негативно впливати на навколишнє середовище.

Стічні води характеризуються такими основними показниками:

1. Хімічний склад. Стічні води містять в собі органічні і неорганічні речовини. Органічні речовини складаються з вуглецю, водню, азоту, фосфору та інших елементів. Вони можуть бути розчиненими, завислими або у вигляді біологічних організмів. Неорганічні речовини представлені солями, кислотами, основами та іншими сполуками.

2. Фізичні властивості. Стічні води мають певну температуру, колір, запах, прозорість, в'язкість та інші фізичні властивості.

3. Біологічні властивості. Стічні води містять в собі різні мікроорганізми, які можуть бути як корисними, так і шкідливими.

За походженням стічні води поділяються на:

1. Побутові. Вони утворюються в результаті господарсько-побутової діяльності людини. До них відносяться води з каналізації, пралень, громадських

туалетів та інших місць.

2. Промислові. Вони утворюються в результаті промислового виробництва. До них відносяться води з технологічних процесів, оборотного водопостачання, водоохолодження та інших джерел.

3. Зливні. Вони утворюються в результаті змішування побутових і промислових стічних вод.

Забруднення стічних вод

Стічні води можуть забруднюватися різними речовинами, які потрапляють в них в результаті господарсько-побутової діяльності людини і промислового виробництва.

До основних забруднюючих речовин відносяться:

1. Органічні речовини. Вони є найпоширенішими забруднювачами стічних вод. До них відносяться білки, жири, вуглеводи, органічні кислоти та інші сполуки. Органічні речовини можуть викликати забруднення водойм, зниження їхньої прозорості, загибель риб і інших живих організмів.

2. Неорганічні речовини. До них відносяться солі, кислоти, основи та інші сполуки. Неорганічні речовини можуть викликати підвищення жорсткості води, помутніння, зміну кольору та інших властивостей.

3. Бактеріальні забруднювачі. До них відносяться патогенні мікроорганізми, які можуть викликати захворювання у людей і тварин.

4. Хімічні забруднювачі. До них відносяться пестициди, важкі метали, органічні розчинники та інші сполуки. Хімічні забруднювачі можуть викликати токсичні ураження у людей і тварин, а також завдати шкоди навколишньому середовищу.

Концентровані стічні води - це стічні води, що містять велику концентрацію забруднюючих речовин. Вони утворюються в результаті промислового виробництва, а також в результаті деяких видів господарсько побутової діяльності.

Концентровані стічні води відрізняються від звичайних стічних вод наступними характеристиками:

1. Вміст забруднюючих речовин. Концентровані стічні води містять в собі велику концентрацію забруднюючих речовин, яка може досягати кількох десятків і навіть сотень грамів на літр.

2. В'язкість. Концентровані стічні води мають підвищену в'язкість, що ускладнює їх транспортування і очищення.

3. Запах. Концентровані стічні води можуть мати сильний неприємний запах.

Концентровані стічні води становлять більшу загрозу для навколишнього середовища, ніж звичайні стічні води. Вони можуть викликати такі негативні наслідки:

4. Забруднення водойм. Концентровані стічні води можуть призвести до загибелі риб і інших живих організмів, а також до погіршення якості води.

5. Забруднення ґрунту. Концентровані стічні води можуть проникати в ґрунт і забруднювати його, що може призвести до забруднення підземних вод.

6. Забруднення атмосфери. Концентровані стічні води можуть викидатися в атмосферу разом з відходами, що може призвести до забруднення повітря.

Неконцентровані стічні води - це стічні води, що містять невелику концентрацію забруднюючих речовин. Вони утворюються в результаті господарсько-побутової діяльності людини, а також в результаті деяких видів промислового виробництва. Неконцентровані стічні води відрізняються від концентрованих стічних вод наступними характеристиками:

1. Вміст забруднюючих речовин. Неконцентровані стічні води містять в собі невелику концентрацію забруднюючих речовин, яка зазвичай не перевищує декількох грамів на літр.

2. В'язкість. Неконцентровані стічні води мають низьку в'язкість, що полегшує їх транспортування і очищення.

3. Запах. Неконцентровані стічні води зазвичай не мають сильного запаху.

Неконцентровані стічні води становлять меншу загрозу для

навколишнього середовища, ніж концентровані стічні води. Вони можуть викликати такі негативні наслідки:

1. Забруднення водойм. Неконцентровані стічні води можуть призвести до погіршення якості води, а також до загибелі деяких видів живих організмів.

2. Забруднення ґрунту. Неконцентровані стічні води можуть проникати в ґрунт і забруднювати його, що може призвести до забруднення підземних вод.

3. Забруднення атмосфери. Неконцентровані стічні води можуть викидатися в атмосферу разом з відходами, що може призвести до забруднення повітря.

За ступенем мінералізації стічні води розподіляють на: з мінералізацією до 3 г/дм³, для знесолення яких використовують методи іонного обміну; з мінералізацією від 3 до 15 г/дм³, які знесолюють мембранними методами; з мінералізацією понад 15 г/дм³, знесолення яких доцільно здійснювати лише термічними методами.

Із концентрацією органічних домішок промислові стічні води розподіляють на чотири категорії:

I — до 500 мг/л,

II — 500–5000 мг/л,

III — 5000–30 000 мг/л,

IV — понад 30 000 мг/л.

За ступенем агресивності поділяються на:

1. неагресивні (рН 6,5–8,0),

2. слабо агресивні (рН 6,0–6,5 та 8–9),

3. дуже агресивні (рН<6,0 та рН>9,0).

Очищення стічних вод біологічним способом

Для забезпечення нормального стану довкілля стічні води перед скиданням у водойми слід очищати.

Оскільки промислові стічні води харчової промисловості переважно

містять біохімічно легкоокиснювані забруднення білки, жири та вуглеводи, то найбільшого поширення для очищення таких вод набув біохімічний метод, який вдало поєднує в собі технологічну простоту з добрими техніко-економічними показниками. Методи біохімічного (біологічного) очищення ґрунтуються на застосуванні різних мікроорганізмів. Розрізняють аеробний процес, який здійснюється за наявності кисню, й анаеробний без доступу кисню. Анаеробне очищення застосовують як перший ступінь для підготовки до подальшого аеробного очищення стічних вод з високою концентрацією органічних забруднень. Для біологічного очищення концентрованих стічних вод використовують: двоступінчасті аеротенки, окситенки, метантенки, анаеробно-аеробне очищення, а для очищення неконцентрованих стічних вод: біофільтри, одноступінчасті аеротенки.

Найпоширенішим методом біологічного очищення є біохімічне окиснення стічних вод в аеротенках за допомогою активного мулу. Мікроорганізми живляться органічними речовинами стоків, руйнуючи їх за допомогою вироблення ферментів, що розкладають вуглеводи, білки та жири. Органічні домішки стічних вод слугують матеріалом для побудови тіла мікроорганізмів та отримання потрібної енергії для забезпечення життєдіяльності. На початку руйнування органічних речовин інтенсивно розмножуються бактерії активного мулу. Потім починають розвиватися складніші організми інфузорії, коловертки, нематоди. Усі штами бактерій, які виділені з різних мулів, застосовують ту чи іншу форму мінерального азоту і багато з них здатні до денітрифікації. Найчастіше спостерігаються такі види бактерій: псевдомонас (50- 50%), бацилусбактеріум (8-33%), сарцина і мікрококус. У видовому відношенні бактерії, виділені з різних намулів, однакові. Трапляється багато спільних видів, що свідчить про те, що гетеротрофні бактерії мають різні типи обміну речовин.

Це зумовлює швидку адаптацію активного мулу під час очищення різних стічних вод. Водночас кількість мікроорганізмів активного мулу може значною мірою змінюватися за лежно від складу стічних вод. Основними сприятливими

умовами зовнішнього середовища для руйнування органічних речовин стічних вод активним мулом є аерація, температура від 15 до 25-30°C, наявність потоку і рН середовища в межах 7,0-8,0. Проте в окремих випадках біохімічне очищення стічних вод можливе за величини рН-6 і 9-11 та за температур 2-3°C.

Біологічне аеробне очищення здійснюють у біофільтрах, аеротенках, на зрошувальних полях та у біологічних ставках. Біофільтри будують у вигляді залізобетонних резервуарів діаметром до 30 м і заввишки, м: низькі 1,5-2; високі 2-4; баштові 10-20. На дірчасте днище резервуару накладають щебінь, гальку, керамзит або ґратчасті блоки з пластмаси.

На поверхні укладених матеріалів поселяють мікроорганізми, для яких живленням слугують органічні домішки стічних вод. Мікроорганізми перетворюють органічні речовини на неорганічні (переважно вуглекислий газ і воду або метан, аміак та ін.). Біофільтри доцільно застосовувати у районах із теплим кліматом для стічних вод з БСК не більш як 400-500 мг О₂/дм³.

При очищенні стічних вод харчової промисловості, які відрізняються зазвичай великим умістом легкоокиснюваних органічних речовин, невисокими концентраціями мінеральних солей і достатнім умістом біогенних елементів (Нітроген, Фосфор, Калій), основними технологічними елементами очисних споруд є аеротенки.

Аеротенки це резервуари завдовжки до 100 м і більше, завширшки до 10 м і завглибшки до 5 м, куди постійно нагнітають повітря. Стічні води очищають методом «чистих культур» або за допомогою активного мулу. «Чиста культура» це вирощені популяції мікроорганізмів, які живляться певними речовинами (переважно органічного походження). Приріст активного мулу періодично виводиться з апарата і після знезаражувальної обробки може використовуватися як добриво.

Стічні води надходять в аеротенки, як правило, після споруд механічного очищення. Концентрація завислих речовин у них не повинна перевищувати 150 мг/дм³, а допустиме БСКпов залежить від типу аеротенка. У разі очищення суміші промислових побутових стічних вод мають зберігатися вимоги за

активною реакцією середовища, температурою, сольовим складом, наявністю шкідливих речовин, масел, умісту біогенних елементів. Для забезпечення нормального перебігу процесу біологічного окиснення в аеротенки потрібно подавати повітря, що досягається за допомогою пневматичної, механічної або пневмомеханічної системи аерації.

Аеротенки можуть бути одно- і двоступінчастими. При цьому в тому і другому випадках їх застосовують як з регенерацією, так і без.

Одноступінчасті аеротенки без регенерації застосовують за БСК_{пов} стічної води не більше ніж 150 мг O₂/дм³, а регенерацією більш 150 мг O₂/дм³ і за наявності шкідливих виробничих домішок. Двоступінчасті аеротенки застосовують для очищення висококонцентрованих стічних вод.

У практиці очищення стічних вод використовують також багатокамерні аеротенки і окситенки. Багатокамерний аеротенк це звичайний аеротенк, поділений за довжиною на кілька камер (зазвичай, п'ять дев'ять) однакового об'єму, що надає змогу запобігти повздовжньому перемішуванню. Окиснювальна потужність окситенків у кілька разів більша, ніж у звичайних аеротенків, а доза мулу досягає 6-10 г/дм³.

За структурою руху потоків очищуваної стічної води й оборотного активного мулу розрізняють:

- Аеротенки-витискувачі стічна вода й оборотний активний мул подаються зосереджено з одного із торцевих боків аеротенка, а випускаються також зосереджено з протилежного торцевого боку;

- Аеротенки-змішувачі - подача і випуск стічної води та мулу здійснюються рівномірно вздовж довгих боків коридору аеротенка;

- Аеротенки з розосередженою подачею стічної води стічна вода підводиться в кількох точках за довжиною аеротенка, а відводиться зосереджено з його торцевої частини;

- Оборотний мул подається зосереджено на початку аеротенка. Аеротенки застосовують у надзвичайно широкому діапазоні витрат стічних вод від кількох сотень до мільйонів кубічних метрів за добу.

Аеротенки-витискувачі доцільно застосовувати за БСКповочищеної води до 300 мг О₂/дм³, а аеротенки-змішувачі за БСКпов до 1000 мг О₂/дм³.

Для очищення стічних вод з великим умістом забруднювальних речовин (БСК пов > 2000 мг О₂/дм³) за допомогою аеробних біохімічних процесів потрібні великі дорогі очисні споруди. З метою економії стічні води доцільно попередньо очищати за допомогою аеробного зброджування в метантенках. Його субстратом можуть бути практично будь-які речовини рослинного і тваринного походження. При цьому видаляється значна частка органічних забруднень. Завдяки поєднанню цих двох методів (анаеробного та аеробного) можна досягти 95-98 %-го очищення.

Процес анаеробного очищення води, який здійснюється в бактеріальній масі, включає конверсію складних органічних речовин полісахаридів, ліпідів і білків у метан та діоксид карбону. Крім природних субстратів анаеробні популяції руйнують феноли і сірковмісні сполуки, що є в стічних водах.

Продукти бродіння можуть змінюватися залежно від виду і штаму бактерій, складу і кількості поживних речовин (забруднень води) та інших параметрів культивування: величини рН, температури і редокс-потенціалу середовища. Достатність елементів живлення для бактерій в очищуваній воді визначають співвідношенням БСК : N : P, яке має становити не менш як 100:5:1. Оптимальне значення активної реакції середовища має перебувати в межах рН = 6,7-7,5.

У процесі метанового бродіння газоподібним продуктом є метан, який використовують як паливо. Одночасно метанова ферментація характеризується накопиченням певної кількості вітамінів кобаламінової групи, що дає можливість використовувати активний мул як кормову домішку для корму тварин або добриво.

Незначна кількість проміжних метаболітів, що утворюється в процесі бродіння, може бути ліквідована аеробним окисненням (доочищенням). Отже, використання метанової ферментації для очищення концентрованих стоків харчових виробництв є доцільним, оскільки дає змогу поряд з очищенням їх

значно підвищити ефективність процесу за рахунок використання біогазу для енергетичних потреб та біомаси, збагаченої біологічно активними речовинами. Кількість біогазу може досягти 6-7 дм³/дм³. Енергії виділеного біогазу вистачає на повне або часткове покриття енергетичних витрат для здійснення процесу бродіння.

Поля зрошення і фільтрації та біологічні ставки належать до ґрунтових методів біологічного очищення. На полях зрошення одночасно з очищенням стічних вод вирощують різні культури рослин. Якщо на ділянках не вирощують рослини, а тільки очищують стічні води, то їх називають полями фільтрації. Цей спосіб застосовується обмежено, оскільки потребує рівних ділянок ґрунтів, які добре фільтрують, а також особливого санітарного догляду.

Біологічні ставки облаштовують каскадом із 3-5 водойм завглибшки 1-1,5 м. У зв'язку з повільністю процесу біологічного очищення вода в ставках має перебувати не менше ніж 20 діб. Біологічні ставки частіше використовують після попереднього очищення іншими методами ми як буфер перед водоймою, в яку скидають очищену воду.

Висновок. Біологічне очищення стічних вод на українських підприємствах харчової промисловості зарекомендувало себе як ефективний та екологічно чистий метод, спрямований на зменшення негативного впливу на водні ресурси. Однією з переваг цього методу є те, що він є природним і може імітувати природні процеси самоочищення води.

Слід враховувати особливості кожного підприємства та впроваджувати нові технології біологічного очищення води для досягнення максимальної ефективності процесу. Подальший розвиток та вдосконалення біологічних методів очищення стічних вод допоможе захистити водні ресурси та підтримати сталий розвиток української харчової промисловості.

ЛІТЕРАТУРА:

1. Запольський А. К. Екологізація харчових виробництв / А. Запольський, А. Українець. – К.: Вища школа, 2005. – 423 с.

2. Шестопалов О. В. Сучасні методи очищення стічних вод харчової промисловості / Шестопалов О. В., Гетта О. С., Рикусова Н. І. // Екологічні науки. – 2019. – № 2. – С. 20-27.
3. Гіроль М. М., Гіроль А. М., Гіроль А. М. Технології водовідведення промислових підприємств: Навчальний посібник. – Рівне: НУВГП, 2013.-625 с.
4. Запольський А.К. Водопостачання, водовідведення та якість води. К.: Вища школа, 2005. - 671 с.
5. М. Д. Волошин, О. Л. Щербак, Я. М. Черненко, І. М. Корнієнко. Удосконалення технології біологічної очистки стічних вод. Дніпродзержинськ: Дніпродзержинський державний технічний університет, 2009. — 230 с.

СУЧАСНІ ЗАСОБИ ІНДИВІДУАЛЬНОГО ЗАХИСТУ ПРАЦІВНИКІВ ІЗ ВИКОРИСТАННЯМ ШТУЧНОГО ІНТЕЛЕКТУ

Крайнюк Олена Володимирівна

к.т.н., доцент, доцент кафедри метрології та безпеки життєдіяльності
Харківський національний автомобільно-дорожній університет

Буц Юрій Васильович

д.т.н., професор, професор кафедри метрології та безпеки життєдіяльності
Харківський національний автомобільно-дорожній університет

Богатов Олег Ігорович

к.т.н., доцент, завідувач кафедри метрології та безпеки життєдіяльності
Харківський національний автомобільно-дорожній університет

Барбашин Віталій Валерійович

к.т.н., доцент, доцент кафедри охорони праці та безпеки життєдіяльності
Харківський національний університет міського господарства
імені О. М. Бекетова,

Вступ. В сучасному світі, де технології стрімко розвиваються, питання безпеки на робочому місці набувають особливої актуальності та значущості. Індивідуальний захист стає важливою складовою і впливає на ефективність та продуктивність виробництва. Приріст обсягу даних, зростання автоматизації та поширення нових технологій вимагають від нас ефективного використання ресурсів, а також постійного оновлення методів індивідуального захисту. Забезпечення безпеки на робочому місці стає важливим елементом не лише з точки зору здоров'я та благополуччя працівників, а й забезпечення стабільності та неперервності виробничого процесу.

У цьому контексті, використання штучного інтелекту (ШІ) у сфері індивідуального захисту відкриває нові перспективи. Впровадження ШІ-технологій дозволяє створити більш ефективні та гнучкі системи безпеки, які враховують індивідуальні потреби та специфіку робочих умов [1, 2]. Розгляд та вирішення питань індивідуального захисту, особливо з використанням ШІ, має велике значення для підвищення безпеки на робочому місці і для створення інноваційних та продуктивних умов праці у сучасному технологічному світі [3, 4].

Мета дослідження полягає у систематизації даних та висвітленні важливості застосування штучного інтелекту в сфері індивідуального захисту; розкритті різноманітних аспектів використання ШІ для поліпшення безпеки працівників, виявленні його ключових переваг та ролі у створенні безпечних та продуктивних робочих умов у різних галузях промисловості та виробництва.

Матеріали та методи включають аналіз наукової літератури з публікацій у галузі індивідуального захисту та штучного інтелекту. Методологія включала пошук і вивчення актуальних наукових статей, оглядів, технічних звітів, аналіз та узагальнення інформації з різних джерел. Також використовувалися відомості про використання конкретних технологій у великих компаніях зі списком застосувань та вигодами від їхнього впровадження.

Результати та обговорення. Роль штучного інтелекту (ШІ) у сфері індивідуального захисту на сьогоднішній день виявляється у використанні передових технологій для покращення ефективності та безпеки застосування засобів індивідуального захисту (ЗІЗ). ШІ впроваджується для розробки та вдосконалення ЗІЗ, що дозволяє створювати інтелектуальні системи, спроможні адаптуватися до конкретних умов роботи. Наприклад, у сфері медицини створюються екзоскелети з вбудованими ШІ-алгоритмами, які аналізують рухи людини та надають допомогу у важких фізичних роботах, зменшуючи тим самим ризик травматизму. Екзоскелети наділяють людину додатковою силою та підтримкою під час фізично важких завдань. Вони зазвичай складаються з механічних частин або гнучких матеріалів та можуть підтримувати або підсилювати рухи.

Відомі світові компанії використовують екзоскелети для полегшення фізичної праці та забезпечення безпеки працівників у різних сферах:

1. Ford Motor Company використовує екзоскелети на своїх заводах для підтримки працівників на лінії зборки автомобілів. Екзоскелети допомагають працівникам під час підняття важких предметів, зменшуючи ризик травм.

2. Lockheed Martin використовують екзоскелети для підтримки працівників, які виконують завдання зі складними рухами та підняттям важких

деталей, особливо у сфері виробництва аерокосмічних систем.

3. Компанія BMW використовує екзоскелети для зменшення тиску на м'язи працівників, особливо під час монтажу частин автомобілів, оскільки виробництво автомобілів є фізично вимогливим процесом.

4. Daewoo Shipbuilding & Marine Engineering (DSME). У суднобудівній промисловості екзоскелети використовують для підтримки працівників при роботі з важкими металевими конструкціями та під час монтажу обладнання на судах.

У сфері автомобільного виробництва, окрім BMW, компанія Hyundai використовує екзоскелети для підтримки працівників на лініях зборки. Ці екзоскелети спрямовані на зменшення напруги у м'язах та підтримку правильної позиції під час монтажу деталей. Також, General Motors (GM) впроваджує екзоскелети, спрямовані на зменшення стресу на спині працівників під час підняття важких предметів, що сприяє зменшенню травматичних ситуацій на робочих місцях.

Технології ІІІ також використовуються для моніторингу та аналізу оточуючого середовища. Наприклад, сенсори з ІІІ можуть виявляти небезпечні рівні токсичних речовин у повітрі та автоматично активувати системи захисту працівника. Спеціалізовані компанії, такі як Honeywell та RAE Systems використовують технології штучного інтелекту для розробки сенсорів та систем моніторингу, спрямованих на виявлення токсичних речовин у повітрі робочої зони на робочих місцях. Honeywell Analytics випускає ряд продуктів, таких як монітори газу та системи виявлення отруйних (токсичних) речовин, які використовують сучасні алгоритми штучного інтелекту для аналізу та ідентифікації небезпечних речовин у повітрі. Ці системи автоматично сповіщають про небезпеку та можуть активувати системи захисту, наприклад, вентиляційні системи або аварійні сигнали, щоб запобігти потенційним загрозам для здоров'я працівників.

Крім Honeywell, інші компанії, такі як RAE Systems, також спеціалізуються на розробці портативних датчиків газів та сенсорів для

виявлення різних видів небезпечних речовин у повітрі. Їхні системи використовують алгоритми інтелектуального аналізу для швидкого та точного виявлення і сповіщення про потенційні небезпеки. Ці технології ШІ відіграють ключову роль у забезпеченні безпеки працівників у промислових умовах, де існує ризик впливу токсичних речовин на здоров'я людей.

Технології штучного інтелекту також використовуються для виявлення диму та попередження пожеж у різних сферах [5]. Наприклад, компанія Vizsafe використовує аналіз зображень за допомогою штучного інтелекту для виявлення диму на місцях або об'єктах, де це може бути ознакою пожежі або іншої небезпеки. Ця технологія дозволяє оперативно виявляти потенційні загрози та сповіщати відповідні служби чи персонал про можливість пожежі або інших небезпек у реальному часі.

Також, деякі системи «розумного будинку» використовують сенсори, які виявляють дим та зміни у рівні концентрації шкідливих газів у повітрі. Штучний інтелект може бути застосований для аналізу даних від цих сенсорів та виклику аварійних служб у випадку виявлення шкідливих або небезпечних чинників.

У більш промислових середовищах, системи виявлення диму і попередження пожеж також можуть використовувати технології штучного інтелекту для аналізу даних від різних сенсорів, включаючи відеоспостереження, температурні сенсори та інші пристрої, для виявлення незвичайних або підозрілих змін в оточенні, які можуть вказувати на пожежу. Це дозволяє оперативно реагувати та вживати необхідні заходи для попередження розповсюдження вогню й захисту людей.

Ще однією сферою застосування ШІ є вдосконалення систем відслідковування та аналізу даних про безпеку працівника. ШІ-алгоритми можуть виявляти тенденції та прогнозувати ризики травматичних ситуацій на робочому місці, що дозволяє передбачати і запобігати можливим небезпекам.

Такі застосування ШІ у ЗІЗ дозволяють створювати більш адаптивні та ефективні системи безпеки, які не лише реагують на поточні обставини, а й

можуть прогнозувати та уникати потенційних загроз здоров'ю працівників.

В останні роки на ринку з'явилися навушники для захисту від шуму, які використовують технологію штучного інтелекту. Ці навушники зазвичай мають здатність активним шумозаглушенням, яке використовує мікрофони для сприймання звуків навколишнього середовища та штучний інтелект для аналізу й фільтрації цих звуків.

Штучний інтелект у цих навушниках може аналізувати оточуючий звук та виявляти шуми, такі як механічні шуми, гучні мотори або навіть голоси, і активно приглушати або прибирати ці звуки, щоб забезпечити кращий комфорт і захист від шуму. Наразі деякі великі компанії, особливо ті, де працівники стикаються з шумними або небезпечними умовами, досліджують та впроваджують навушники з активним шумозаглушенням для захисту своїх співробітників. Наприклад, Boeing, виробник літаків, використовує навушники з активним шумозаглушенням для пілотів та інженерів під час роботи на аеродромах і виробничих площах. Ці навушники допомагають знизити вплив гучних моторів літаків та іншого обладнання на слух працівників.

У сфері виробництва автомобілів, як наприклад General Motors або Ford, також використовують подібні навушники для захисту працівників, особливо тих, хто працює на виробничих лініях, де можуть бути гучні процеси або механічні шуми.

У сучасних системах безпеки ШІ займає важливе місце, впливаючи на ефективність та точність цих систем. Нижче подано основні області використання ШІ у цих системах (рис. 1).

Це лише загальний опис різних способів, які ШІ використовує в системах безпеки та контролю доступу. Ці підходи можуть варіюватися залежно від конкретних систем та їх функціональності.

Складена схема надає огляд різноманітних застосувань ШІ в системах безпеки і контролю доступу, підкреслюючи ключові аспекти його впливу на ці системи.



Рис. 1. Використання ШІ в системах безпеки і контролю доступу

Таким чином, нами запропоновано комплексний огляд застосувань штучного інтелекту в системах безпеки та контролю доступу, включаючи важливий аспект – протипожежний захист. Це відображає ключові напрямки використання ШІ для підвищення безпеки та ефективності заходів безпеки.

Висновки. Використання штучного інтелекту у сфері індивідуального

захисту визначається не лише як інноваційний крок уперед, а й як необхідна складова сучасних систем безпеки. Завдяки ШІ досягається підвищення ефективності захисту працівників, адаптація до змінних умов роботи та вчасна реакція на потенційні небезпеки. Ці технології не лише полегшують фізичні навантаження, а й забезпечують передбачення та запобігання можливим загрозам, що робить їх критичними для створення безпечних робочих середовищ у різних галузях виробництва.

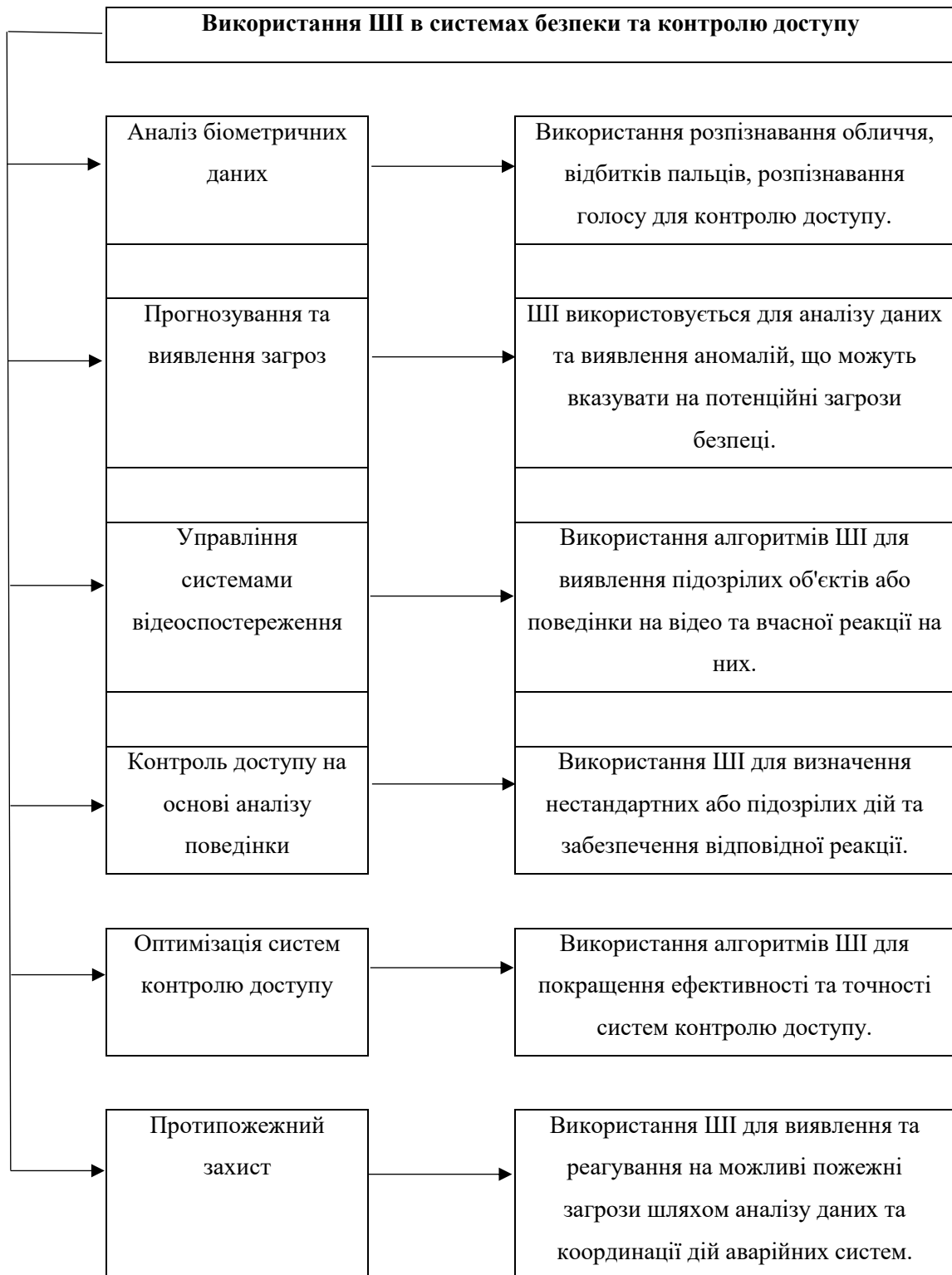
СПИСОК ЛІТЕРАТУРИ

1. Крайнюк, О. В., Буц Ю. В., Барбашин В. В. SWOT - Аналіз впровадження цифрових технологій для забезпечення безпеки праці // Комунальне господарство міст. 2021. Т. 3. № 163. С. 234-238.
2. Крайнюк О. В., Буц Ю. В., Барбашин В.В., Северинов О.В. Використання технологій віртуальної та доповненої реальності для забезпечення безпеки праці // Комунальне господарство міст. 2022. Т. 4, № 171. С. 165-172.
3. Крайнюк О. В., Буц Ю. В., Барбашин В. В., Діденко Н. В. Перспективи диджиталізації у сфері охорони праці // Комунальне господарство міст. 2020. Т. 6. № 159. С. 130-138. <https://doi.org/10.33042/2522-1809-2020-6-159-130-138>
4. Крайнюк О. В., Буц Ю. В., Богатов О. І., Барбашин В.В. Цифрова трансформація системи управління охороною праці: можливості та протиріччя. The 10th International scientific and practical conference «Modern methods of applying scientific theories» (March 14 – 17, 2023) Lisbon, Portugal. International Science Group. 2023. PP. 470-474.
5. Крайнюк О. В., Буц Ю. В., Богатов О. І., Северинов О. В. Цифрова трансформація систем небезпечних виробничих об'єктів The 2nd International scientific and practical conference «Science and innovation of modern world» (October 26-28, 2022) Cognum Publishing House, London, United Kingdom. 2022. PP. 259-263.

ЗАСТОСУВАННЯ ДИФЕРЕНЦІЙНИХ РІВНЯНЬ У ЧАСТИННИХ ПОХІДНИХ ЗМІШАНОГО ТИПУ ПРИ ДОСЛІДЖЕННІ НАПРУЖЕНОГО СТАНУ АНІЗОТРОПНОГО МАСИВУ

Мануйленко Р. І.

К.т.н

ІПММ НАН України, Слов'янськ, Україна

Вступ. Останнім часом доля нафти і газу серед енергоресурсів знижується. Шантаж монополістів і війна Росії в Україні змусили світ шукати інші джерела енергії. Поряд з дослідженням і розробкою альтернативних джерел енергії багато країн повернулися до видобування твердих корисних копалин.

ЄС має повернутися до виробництва вугілля, щоб не залишатися без тепла взимку. У червні 2022 року Нідерланди, Австрія та Німеччина – головні прихильники Зеленої угоди – зняли обмеження на виробництво електроенергії на вугіллі. Польща є однією з тих країн, які не хочуть остаточно відмовлятися від вугілля; вони намагаються збільшити видобуток. Уряд Великої Британії вперше за 30 років надав дозвіл на розробку твердих корисних копалин. Китай свою вугільну галузь розвивав завжди [1]. Так само багато уваги приділяються іншим твердим копалинам, таким, як торф, сланці тощо.

Останнім часом популярним джерелом електроенергії стає сланцевий газ і шахтовий метан та етан. Лідерами з розробки цих ресурсів є США та Канада [1]. В Україні цей напрям розвиватися став наприкінці минулого століття, але потім роботу було згорнуто [2, 3]. Зараз питання розробки газових родовищ в Україні стає актуальним і нагальним.

Мета роботи—встановлення закономірностей процесу перерозподілу напружень і фільтрації газу у вуглепородному масиві і створення умов для збільшення видобутку газу

Матеріали і методи. При розробці корисних копалин відбувається перерозподіл напружень і деформацій у масиві. Для дослідження стану

корисної копалини і навколишніх порід використовуються методи теорії пружності, пластичності та повзучості.

Система диференціальних рівнянь стану корисної копалини має гіперболічний тип, а рівняння для навколишніх порід мають еліптичний тип.

При розкритті пласта і при гідророзриві корисна копалина під дією навантажень переходить у пластичний стан. Для встановлення механічного стану корисної копалини система рівнянь теорії пластичності зводиться до рівнянь рівноваги, зв'язку між напруженнями та зміщеннями та рівняння нестисливості. При умові пластичності Мізеса [3] система рівнянь має гіперболічний тип в усій зоні пластичних деформацій. Було розроблено як аналітичні методи розв'язання задач, так і чисельні методи характеристик. При аналітичному розв'язанні крайові умови задовольняються не точно через розривність. Чисельні методи з високою точністю визначають напруження та зміщення в пласті будь-якої форми і при змінній межі пластичності по падінню пласта. Метод характеристик дозволяє встановити лінії поширення деформацій і стан порід для різних коефіцієнтів пластичної анізотропії. Розподіл напружень у пластичній зоні дозволяє сформулювати крайові умови на межі розроблюваного пласта і навколишніх порід.

Результати і обговорення. При визначенні напружень, деформацій та зміщень у породах використовуються рівняння теорії пружності анізотропного тіла. Для двовимірного випадку система рівнянь пружності і повзучості має еліптичний тип, завдяки чому при розв'язанні використовуються методи теорії функцій комплексної змінної. Напруження та зміщення вираховуються через функції узагальнених комплексних координат [3, 4]. Узагальнені комплексні області перетворюються з заданої області афінним перетворенням, при розв'язанні можна скористатися тим, що півплощина при подібному перетворенні залишається півплощиною. Розв'язання системи рівнянь еліптичного типу відбувається на основі інтегральних методів Сіньоріні Келдиша—Седова [5]. На початку розв'язання межа зони пластичних деформацій невідома. Через розкладання функції напружень у ряд Лорана і

задовільнення крайових умов ітераційними методами знаходяться координати меж зони непружних деформацій і остаточно визначити напруження, деформації та зміщення.

Для визначення напружено-деформованого стану масиву з тріщиною гідророзриву використовується метод послідовних наближень алгоритм Шварца [3]. Доведено, що в задачі теорії пружності для вугільного пласта і навколишніх порід слід використовувати принцип суперпозиції полів. Алгоритм у 2 наближенні дає розв'язок задачі з високою точністю.

При розробці корисної копалини відбувається перехід з копалини до порід і фільтрація газу [3, 5]. Закономірності руху газу визначаються на підставі закону Дарсі, рівняння стану Менделєєва-Клапейрона, залежності проникності середовища від деформацій, викликаних гідророзривом і напруженим станом порід. Система рівнянь фільтрації має еліптичний тип і розв'язується методом теорії функцій комплексної змінної.

Показано, що газ з пласта може вийти в тріщину як безпосередньо, так і через породи, які мають меншу проникність, ніж розроблювана корисна копалина. Дано оцінку кількості метану і швидкості фільтрації залежно від часу роботи свердловини. Кількість газу в масиві суттєво залежить від напружено деформованого стану гірничого масиву, від посування пластів копалини і від попереднього стану вугілля та порід. За допомогою інтегралу Крістофеля Шварца дано розподіл дебіту в тріщину і побудовано лінії течії. Розроблені методи дозволяють спрогнозувати дебіт газу в свердловину, час збільшення і зменшення кількості видобутого газу.

ЛІТЕРАТУРА.

1. Bhatt G. (2022) Energy Security and the Path to Green. *Finance & Development*, 2022, no.4, p.3.
2. Токар А. В., Вакуленко А. В.(2023) Квантово-хімічні дослідження особливостей електронного стану атомів карбону у системі «метан-вугілля» в умовах ефективної сорбційної взаємодії ТАСХ-2023: Матеріали II Міжнародної

наукової конференції. Теоретичні та експериментальні аспекти сучасної хімії та матеріалів., м. Дніпро. С.143--146

3. Мануйленко Р. І., Гранченко Є. О. (2021) Задача фільтрації газу в тріщину при випадковому характері проникливості середовища. Конференція молодих учених «Підстригачівські читання – 2021», 26–28 травня 2021 р., м.Львів

4. Мельник Т. А. (2015) *Комплексний аналіз* Київ: ВПЦ «Київський університет»,. 192 с.

5. Мануйленко Р. І. (2019) Моделювання та дослідження напружень, зміщень і фільтрації метану у масиві з розроблюваним вугільним пластом і допоміжною виробкою *Математичні проблеми механіки неоднорідних структур* Збірник наукових праць Випуск 5, с.64 Інститут прикладної математики і механіки НАН України, Слов'янськ, Україна

ЗАСТОСУВАННЯ ТЕОРІЇ ХАОСУ В КРИПТОГРАФІЇ

**Мар`янчук Ілля Володимирович,
Оридчук Олександр Миколайович,
Зверінський Ростислав Іванович,**

Студенти

Круліковський Олег Валерійович,

к.т.н., асистент

Галюк Сергій Дмитрович,

к.т.н., асистент

Чернівецький національний університет

імені Юрія Федьковича,

м. Чернівці, Україна

Вступ. Останнім часом наукова спільнота звертає свою увагу на відповідність між хаотичними системами та криптографією з метою розробки алгоритмів шифрування на основі хаосу, які можуть захищати інформацію, зокрема, зображення та зв'язок, в умовах можливої дії злоумисників.

Основна відмінність між хаотичною криптографією та класичними алгоритмами шифрування полягає в тому, що хаотичні системи визначені на множині дійсних чисел, в той час як класичні криптосистеми використовують відображення в множині цілих чисел. Це відкриває нові перспективи для створення більш ефективних та безпечних методів шифрування, особливо в контексті розвитку криптографії в умовах постійного технологічного прогресу та росту загроз кібербезпеки [1].

Основна частина. Хаотичні системи розглядаються як набір динамічних рівнянь, що змінюються в часі, де час може мати як дискретний, так і неперервний характер. Унікальні властивості хаотичних систем, такі як детермінованість, ергодичність і чутливість до початкових умов, роблять їх привабливим вибором для проектування криптосистем. Ці характеристики є аналогічними властивостям дифузії та перестановок, які є ключовими для ефективної криптосистеми.

Детермінованість визначається внутрішнім порядком у системі,

ергодичність передбачає різноманіття станів системи та можливість знаходження її в будь-якому з цих станів, а чутливість до початкових умов підкреслює невеликі відмінності у вихідних умовах, що призводять до великих змін у подальшому розвитку системи.

Такі властивості роблять хаотичні системи потенційно ефективними у створенні надійних та стійких криптосистем, оскільки вони можуть забезпечити необхідний ступінь складності та непередбачуваності, який важливий для забезпечення конфіденційності та безпеки інформації [1].



Рис. 1. Шифрування зображення хаотичним алгоритмом

Архітектура криптосистеми шифрування зображень на основі хаосу зазвичай включає дві основні кроки: перемішування і дифузії. Схема архітектури відображена на рис. 1. Перемішування, також відоме як перестановка пікселів, передбачає перестановку позицій пікселів у всьому зображенні, залишаючи значення пікселів незмінними і перетворюючи зображення в неідентифіковану форму. Після цього застосовується фаза дифузії, оскільки перемішування може бути недостатньо безпечним і може бути легко зламане зловмисником. Таким чином, за допомогою хаотичного відображення виконується дифузія, під час якої значення пікселів у всьому зображенні послідовно змінюються відповідно до послідовності, що генерується хаотичною системою. Процес перемішування-дифузії повторюється протягом

кількох ітерацій, поки не досягнуто задовільного рівня безпеки.

Крім шифрування зображень, хаотичні системи перспективні для застосування у функціях хешування, алгоритмах цифрового підпису та алгоритмах шифрування загального призначення [2].

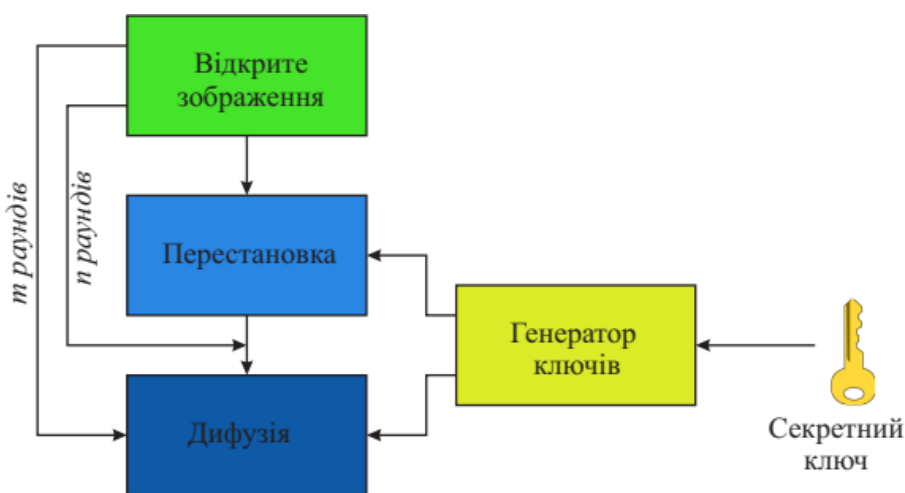
Серед недоліків шифрування з використанням хаосу найчастіше виділяють такі:

1. Втрата хаотичності. Обмеження на потужність множини станів призводить до отримання псевдохаотичних реалізацій. Отримані чисельні розв'язки зберігають властивості атрактора, розмірності, ергодичності, спектру тощо, але вони можуть бути циклічними [3].

2. Низька швидкодія. Швидкість програмного генерування хаотичних коливань обмежена апаратним і програмним забезпеченням. Велика кількість математичних операцій сповільнює процес порівняно зі звичайними алгоритмами шифрування, наприклад, AES. Рекурентні дискретні системи можуть бути більш швидкодійними для програмної реалізації.

3. Неповна відповідність платформ. Різні програмно-апаратні платформи можуть призводити до неможливості відтворення ідентичних псевдохаотичних реалізацій через різноманітність операційних систем, мов програмування, компіляторів та апаратного забезпечення.

До переваг програмної реалізації можна віднести можливість рознесення точного відтворення хаотичних сигналів з довільними затримками, що необхідно для розробки криптографічних алгоритмів. Очевидно, що багатомірні дискретні відображення, такі як кільцеві структури на основі генераторів Лозі, Тратаса та інших, можуть бути перспективними для шифрування інформації.

Висновки. Хаотичні системи володіють властивостями, які роблять їх потенційно придатними для криптографічних застосувань. Незважаючи на значний прогрес у використанні цих властивостей, розробка практичної криптосистеми на основі хаосу все ще є нетривіальною задачею. Хоча теорія хаосу має потенціал стати корисною для криптографії у майбутньому, наразі

вона залишається переважно обмеженою академічними дослідженнями. Перед тим як криптосистеми на основі хаосу зможуть перейти з теоретичних концепцій до реальних застосувань, необхідно вирішити виклики, такі як підвищення практичності, доведення і перевірка безпеки та стандартизація. Постійні дослідження і прогрес є ключовими для розкриття повного потенціалу теорії хаосу у сфері криптографії.

СПИСОК ВИКОРИСТАНИХ ДЖЕРЕЛ

1. Zhang B, Liu L. Chaos-Based Image Encryption: Review, Application, and Challenges. *Mathematics*. 2023; 11(11):2585. URL: <https://doi.org/10.3390/math11112585> (дата звернення 19.11.2023).
2. Chaos Theory and its Potential for Cryptography. URL: <https://www.section.io/engineering-education/chaos-cryptography/> (дата звернення 15.11.2023).
3. Je Sen Teh, Moatsum Alawida, You Cheng Sii, Implementation and practical problems of chaos-based cryptography revisited, *Journal of Information Security and Applications*, Volume 50, 2020, 102421, URL: <https://doi.org/10.1016/j.jisa.2019.102421>.
4. Чорний А. О. Періодичність розв'язків хаотичних систем при обчисленнях з фіксованою комою / А. О. Чорний, С. Д. Галюк. // Проблеми інформатики та комп'ютерної техніки: Праці IV-ї Міжнародної науково-практичної конференції, 26 – 29 травня 2015р.: тези доп. – Чернівці, 2015.-С. 157-158.

ІНДУСТРІАЛІЗАЦІЯ КОСМОСУ

Плясунова Олена Олегівна,
викладач
Гапотченко Андрій Артемович,
Куруджи Поліна Родіонівна,
Лабунський Олександр Юрійович,
Мельник Дар'я Анатоліївна
Студенти

ВСП Одеський автомобільно-дорожній фаховий коледж
Національного університету "Одеська політехніка"
м. Одеса, Україна

Вступ. В найближчому майбутньому людство може зіткнутися із викликами планетарного масштабу. Насамперед це проблема глобального потепління та проблема обмеженості існуючих земних ресурсів. Одним із очевидних варіантів вирішення цих проблем є індустріалізація спочатку ближнього, а в майбутньому – далекого космосу та небесних тіл. Одним із етапів індустріалізації космосу є створення на орбіті Землі космічних індустріальних платформ (КІП). На даному етапі розвитку космічної науки і технологій розробка КІП знаходиться на стадії розробки концепції. Із загальної схеми КІП, яку приведено автором, відомо, що КІП складається з несучих конструкцій, бортових систем, бортового комплексу керування, бортових сервісних пристроїв, приймальних доків, модулів первинної та вторинної переробки сировини, промислового та складального модулів. Наступним етапом розробки концепції КІП є математичний опис її функціонування, що дозволить виявити взаємозв'язок між параметрами технологічних процесів та параметрами основного та допоміжного технологічного обладнання КІП. Для цього необхідно розробити класифікатор і класифікувати технологічні процеси, які можуть бути реалізованими на КІП.

Ціль роботи. Проблема створення КІП є багатогранною і потребує залучення інформації різної спрямованості. В даний час існують роботи, які пов'язані з реалізацією низки технологічних процесів в умовах космічного

простору, що досліджуються відповідними вченими та розробниками.

Матеріали та методи. Центром космічної вакуумної епітаксії Університета Х'юстона, США запропоновано ідею створення напівпровідникових матеріалів в умовах космічного простору, яку успішно реалізовано в проєкті Wake Shield Facility (WSF). Головною метою проєкта WSF було створення сприятливих умов, а саме надглибокого вакууму порядку $9 \cdot 10^{-10}$ Па на орбіті висотою 300 км. Надглибокий вакуум вдалося досягти за допомогою спеціального молекулярного екрану, який тильною стороною було орієнтовано перпендикулярно до потоку розрідженої атмосфери, що набігає. На лицьовій стороні було створене металеве дзеркало за рахунок полірування екрану із нержавіючої сталі. Після закриття проєкту «Space Shuttle» роботи щодо вдосконалення космічного молекулярного екрану для виробництва напівпровідникових матеріалів в умовах космічного простору методом молекулярно-променевої епітаксії продовжилися сумісно з вченими Інституту фізики напівпровідників ім. А. В. Ржанова під керівництвом Пчелякова О. П.

Результати та обговорення. Шведська космічна корпорація під керівництвом Lockowandt Chr. розробила і успішно випробувала в умовах мікрогравітації установку рідинно-фазової епітаксії для виробництва карбїду кремнію в умовах мікрогравітації. Установка мала такі характеристики: максимальна температура 2173 К; градієнт температури (0 – 5) К/мм; час нагріву з 1473 К до 2073 К 60 с; час охолодження з 2073 К до 1473 К 100 с; середовище камери: інертний газ з тиском 2,5 Бар; середовище охолоджувача: інертний газ; максимальна споживана потужність обох нагрівачів 3 кВт; потужність нагрівача при досягненні температури 2073 К 900 Вт. Європейське космічне агентство під керівництвом Reibaldi G. Проводило дослідження щодо вирощування кристалів методами зонної плавки та методом Бріджмена. Печі для виплавки розміщено на модулі лабораторії матеріалознавства Міжнародної космічної станції. Зонна плавка забезпечувалася піччю з характеристиками: максимальна температура дифузора гарячого обігрівача 1673 К; максимальний градієнт температури 150 К/см; швидкість технологічного процесу $52 \cdot 10^{-10}$)

мм/с; наявність обертового магнітного поля з магнітним потоком (0 – 3,5) мТ; максимальна потужність 600 Вт. Плавка методом Бріджмена проводилася в печі з низьким градієнтом температури, що має ідентичні характеристики, які відрізняються лише величиною максимального градієнта температури до 40 К/см.

При плавленні кремнію застосовуються різні методи. Для їх розробки проведені експерименти з метою відпрацювання цих методів в умовах космічного простору для поліпшення якості напівпровідникових матеріалів. Такі експерименти було проведено під час космічних місій «SpaceLab-1». При цьому використовувався пристрій з дзеркально-променевим нагріванням, який мав наступні характеристики: тип нагрівача – випромінювання галогенних ламп; максимальна потужність нагрівача 800 Вт, середня – 150 Вт; робоча атмосфера – вакуум; діапазон робочих температур 700 К – 1770 К; швидкість затвердіння 4 (10 ± 1) см/хв; частота обертання підкладки (0 – 20) обертів/хвилину.

Унікальні умови космічного простору дозволяють вирощувати кристали з покращеними характеристиками. Центром дослідження мікрогравітації та матеріалів (Алабамський університет, Натсвіль, США) проводилися дослідження щодо вирощування кристалів із парової фази. Відпрацювання даної технології в умовах космічного простору проводилося під час місії «SpaceLab-3» (США), де використовувалася піч з наступними характеристиками: тип нагрівача: резистивний; потужність нагрівача 650 Вт; робоча атмосфера – інертний газ або вакуум; діапазон робочих температур 1000 К – 1200 К; градієнт температури 10 К/см.

Умови навколоземного простору сприяли розвитку космічної металургії, а саме способам отримання унікальних сплавів та композиційних матеріалів з покращеними характеристиками, які в наземних умовах неможливо досягти.

Напівпровідникові матеріали. Кластер виробництва напівпровідникових матеріалів за критерієм «тип агрегатного стану сировини» ділиться на класи: розплав та газ. Отримання напівпровідників із розплаву є найбільш

розповсюдженим технологічним процесом отримання монокристалів. Розплавлення заготовки або її частини пов'язане зі значними витратами енергії. Даний технологічний процес за критерієм «метод кристалізації» ділиться на класи: безтигельна зонна перекристалізація, спрямована кристалізація. Процес безтигельної зонної перекристалізації використовується при плавленні тугоплавких сплавів, температура плавлення яких більша або дорівнює температурі плавлення основних матеріалів для виготовлення тигля.

Особливістю даного технологічного процесу є те, що на КІП необхідне одночасне використання індуктивних і електромагнітних пристроїв нагрівання, що в свою чергу призведе до збільшення енергозатрат, тому що в пристрої індуктивного нагрівання (ПІН) необхідно забезпечувати діапазон температур 700 К – 1700 К, а в пристрої електромагнітного нагрівання (ПЕМН): 1700 К – 3000 К. Діапазон споживання енергії складає 600 Вт/с – 900 Вт/с. При плавленні магнітних матеріалів левітацію зразка можна забезпечити електромагнітними пристроями, які одночасно виконують функцію і нагрівача. Що стосується плавлення немагнітних матеріалів, то в цьому випадку левітація забезпечується за допомогою спеціальних акустичних засобів. При реалізації цього технологічного процесу використовуються основні модулі КІП (рис. 1) та наступний перелік допоміжних модулів: ПІН; ПЕМН; модуль подачі розплаву з камери індуктивного до камери електромагнітного нагрівання; пристрій забезпечення левітації розплаву.

Сировина з космічного сміття. В даний час на космічних орбітах за різними оцінками знаходиться близько 7000 тонн космічних об'єктів, що містять у своїх конструкціях дорогі матеріали. За відомими оцінками, вартість виведення одного кілограма маси на високу орбіту може перевищувати 10 тис. доларів. У зв'язку з викладеним в роботах пропонується розглянути існуюче космічне сміття (КС) як один з видів ресурсів ближнього космосу. Передбачається, що частина КС може бути складована і перероблена прямо на орбіті. Запропонований погляд на КС призводить до необхідності його утилізації для подальшого використання. Запропоновано спосіб переробки

фрагментів космічного сміття (ФКС) в сировину для подальшого використання. Спосіб реалізується наступним чином: після захоплення ФКС розміщується на спеціалізованому стапелі для фіксації та транспортування; за допомогою бортової рухової установки сервісного космічного апарата (СКА) виконується орбітальний маневр зі зближення з КПП; після стикування СКА та КПП, ФКС за допомогою дистанційно керованого маніпулятора поміщається на стапель, який міститься в приймальних доках, де здійснюється його первинна дефрагментація. Далі ФКС переміщуються у відповідні модулі первинної переробки, де ФКС ідентифікуються, сортуються, піддаються подальшій дефрагментації до заданих габаритів, далі останні переміщуються в модуль вторинної переробки, де відбувається їх переробка. На початковій стадії може бути використане техногенне космічне сміття, що базується на низьких навколоземних орбітах.

Висновки. Реалізація унікальних технологічних процесів в умовах космічного простору дозволяє отримувати матеріали з якісно новими характеристиками. Для реалізації цих процесів на космічній індустріальній платформі необхідно розміщення основного та допоміжного технологічного обладнання.

ШТУЧНИЙ ІНТЕЛЕКТ У КІБЕРБЕЗПЕЦІ: ВІД ІМІТАЦІЇ ЛЮДСЬКОЇ ПОВЕДІНКИ ДО АДАПТИВНИХ СИСТЕМ

Сліжевський Олексій Миколайович,
студент другого року навчання освітнього ступеня «магістр»
Державний університет інфраструктури та технологій
м. Київ, Україна

Вступ./Introduction. Сучасний кіберпростір стає ареною нескінченних інновацій та викликів, в якому хакерські атаки стають дедалі складнішими через широке використання зловмисниками можливостей ШІ для досягнення своїх цілей. В цьому контексті, важливо розглянути, як ШІ використовується в хакерських атаках, зокрема фокусуючись на імітації людського поведінки та ролі нейронних мереж та адаптивних систем.

Ціль роботи./Aim. Мета статті передбачає проведення детального дослідження використання Штучного Інтелекту (ШІ) у хакерських атаках, з основним акцентом на аспектах імітації людського поведінки та значущості глибокого навчання у цьому контексті. Основна мета полягає в розкритті нового рівня складності та ефективності хакерських атак, що використовують ШІ, а також визначенні важливої ролі, яку відіграють нейронні мережі та адаптивні системи в цьому процесі.

Матеріали та методи./Materials and methods. Аналіз методів і технік, які використовуються хакерами для імітації поведінки користувачів. Зокрема, розглядається широкий спектр прийомів, включаючи, але не обмежуючись, глибоким навчанням, соціальним інженерінгом, та аналізом великих обсягів даних, що дозволило систематизувати та проаналізувати важливі аспекти, пов'язані із застосуванням ШІ у хакерських атаках, з фокусом на імітації поведінки, а також визначити конкретну роль нейронних мереж та адаптивних систем у цьому контексті.

Імітація поведінки користувачів у кіберпросторі визначає новий рівень викликів для сфери кібербезпеки, роблячи їх інтелектуальними та

вдосконаленими, оскільки однією з ключових стратегій цих атак є використання алгоритмів, які не просто копіюють технічні риси поведінки користувачів, але й ефективно імітують їхні психологічні характеристики, такі як реакції та звички. Цей підхід може використовувати різні техніки та інструменти, включаючи штучний інтелект, глибоке навчання та соціально інженерні аспекти, наприклад: *спостереження та аналіз поведінки, створення профілів користувачів, генерація атак, адаптація до змін, використання соціально-інженерних методів, маскування атак, зменшення підозрливості*.

Здатність алгоритмів максимально наближатися до реальної поведінки користувача робить їх менш передбачуваними та більш складними для виявлення і наділяє сучасні атаки можливістю відбуватися в контексті реальних сценаріїв, таких як періоди активності та інтереси, ускладнюючи завдання їх встановлення, оскільки це вимагає постійного вдосконалення методів виявлення та розвитку адаптивних захисних систем, здатних розпізнавати відмінності в поведінці, що не помітні за звичайних обставин.

Отже, необхідним вбачається, по-перше, інтеграція високорівневих алгоритмів машинного навчання та аналізу поведінки для розпізнавання імітації, що сприяють адаптації захисних стратегій до найновіших загроз, по-друге, регулярне тестування та модернізація заходів кібербезпеки.

Як видно, еволюція хакерських атак досягла нового рівня також завдяки використанню нейронних мереж і глибокого навчання [3; 4; 5], що здатні вирішувати складні завдання виявлення вразливостей, імітації поведінки та адаптації до захисних стратегій. Однією з ключових областей застосування глибокого навчання є аналіз великих обсягів даних, де глибокі нейронні мережі, такі як глибокі згорткові мережі (CNN) та рекурентні нейронні мережі (RNN), дозволяють атакуючим не лише ефективно аналізувати дані, але й виявляти приховані патерни та прогнозувати майбутні загрози.

У світлі хакерських атак, нейронні мережі використовуються для створення систем виявлення та експлуатації кіберзагроз, оскільки здатні не лише проаналізувати технічні аспекти систем, але і враховувати психологічні

особливості користувачів, зробивши атаки менш передбачуваними та ефективними.

Застосування нейронних мереж є ефективним і в створенні інтелектуальних систем імітації людського мислення та прийняття рішень, де атаки, здійснені за допомогою таких систем, стають менш розпізнаваними, адже можуть адаптуватися до змін в захисних стратегіях та швидко аналізувати нові варіанти атак. Наприклад, глибоке навчання використовується для створення атак, спрямованих на обхід систем вирішення капчі та інших захисних механізмів, дозволяючи хакерам автоматизувати та ускладнювати процес взлому та зменшувати ймовірність виявлення їхніх дій, задля протистояння яким вимагається використання аналітичних інструментів на основі штучного інтелекту та машинного навчання.

Особливо важливу роль у протистоянні атакам відіграють адаптивні системи виявлення вторгнень (IDS), що базуються на глибокому навчанні та нейронних мережах, і успіх яких полягає в здатності аналізувати великі потоки даних у реальному часі, виявляючи тонкі відмінності від типового поведінкового шаблону користувачів та виявляючи характеристики, що можуть свідчити про імітацію [2].

Сучасні адаптивні системи IDS використовують високопродуктивні аналітичні методи, засновані на штучному інтелекті, включаючи машинне та глибоке навчання, для аналізу величезних обсягів даних, що охоплюють широкий спектр векторів атак та сприяють розробці нових стратегій виявлення, ефективність яких збільшується завдяки їхній інтеграції з іншими заходами безпеки, де спільна робота з мережевими файрволами, системами моніторингу та іншими компонентами створює надійний кіберзахист, який охоплює не лише технічні, але й поведінкові та контекстуальні аспекти.

Важливо враховувати, що технології в цій області постійно розвиваються, і адаптивні IDS здатні пристосовуватися до змін в кіберзагрозах, використовуючи широкий спектр підходів та методів для забезпечення ефективного виявлення та захисту від кіберзагроз, серед яких: *машинне*

навчання та аналітика великих даних, аналіз поведінки користувача, детектори аномальної діяльності, глибоке навчання, системи реакції на загрозу, системи вивчення на основі загроз [1].

Слід наголосити, що необхідною умовою для успішного функціонування адаптивних систем IDS є не тільки своєчасне оновлення і підтримка аналітичних методів, але й застосування новітніх методів аналізу даних, навчання на реальних та симульованих даних, а також адаптація до найсучасніших загроз є ключовими факторами для ефективного виявлення імітованих атак.

Результати та обговорення./Results and discussion.

У ході дослідження були отримані результати, що вказують на важливість та розповсюдженість використання ШІ в хакерських атаках. Встановлено, що атаки, які використовують методи імітації поведінки користувачів за допомогою нейронних мереж та адаптивних систем, демонструють новий рівень складності та ефективності. Різноманітність варіантів імітації, включаючи соціальний інженеринг та глибоке навчання, стають ключовими факторами, ускладнюючи завдання їх виявлення та захисту.

Обговорення результатів підкреслює, що використання ШІ у хакерських атаках значно підвищує їхню інтелектуальність та адаптивність, а методи імітації, такі як аналіз поведінки, генерація автентичних профілів користувачів та адаптація до захисних стратегій, роблять атаки менш передбачуваними та більш складними для виявлення, тому важливо розглядати нові підходи до забезпечення кібербезпеки, спрямовані на розпізнавання психологічних характеристик атак.

Висновки./Conclusions.

Використання ШІ в хакерських атаках стає суттєвим викликом для кібербезпеки, де захист від імітованих атак вимагає інтеграції високорівневих алгоритмів машинного навчання та аналізу поведінки. В свою чергу, адаптивні системи IDS виявляються ключовим компонентом у реальному часі виявлення імітованих атак, здатним аналізувати великі потоки даних та реагувати на тонкі

відмінності в поведінці.

Необхідність постійного вдосконалення методів захисту визначається, з одного боку, стрімким розвитком технологій ШІ у хакерських атаках, та, з іншого боку, постійним удосконаленням адаптивних систем IDS. Спільна робота з мережевими файрволами, системами моніторингу та іншими компонентами кіберзахисту визначається як ключовий фактор у створенні ефективного інфраструктурного захисту, що охоплює технічні, поведінкові та контекстуальні аспекти.

Отже, взаємодія інтелектуальних захисних стратегій та постійне вдосконалення систем безпеки можуть забезпечити ефективний захист від високоінтелектуальних імітованих хакерських атак, що використовують ШІ.

ЛІТЕРАТУРА./REFERENCES:

1. Alazab A., Hobbs M., Abawajy J., Alazab M. Using feature selection for intrusion detection system. *Proceedings of the 2012 International Symposium on Communications and Information Technologies (ISCIT)*. (Gold Coast, Australia, 2012): 296–301.

2. Nguyen T., Armitage G. A survey of techniques for internet traffic classification using machine learning. *IEEE Communications Surveys & Tutorials* 10 (4) (2008): 56–76.

3. Vinayakumar R., Soman K. P., Poornachandran P. Detecting malicious domain names using deep learning approaches at scale. *Journal of Intelligent & Fuzzy Systems* 34 (3) (2018): 1355–1367.

4. Vinayakumar R., Soman K. P., Poornachandran P. Evaluating deep learning approaches to characterize and classify malicious URLs. *Journal of Intelligent & Fuzzy Systems* 34 (3) (2018): 1333–1343.

5. Vinayakumar R., Soman K. P., Poornachandran P., Sachin Kumar S. Evaluating deep learning approaches to characterize and classify the DGAs at scale. *Journal of Intelligent & Fuzzy Systems* 34 (3) (2018): 1265–1276.

**РАДІАЦІЙНИЙ ФОРСИНГ І СУЧАСНА ГЛОБАЛЬНА ЗМІНА
КЛІМАТУ ЗЕМЛІ**

Фіалко Наталія Михайлівна,
докт. техн. наук, професор, чл.-кор. НАН України, зав. відділу,
Тимченко Микола Петрович
к. т. н., ст. наук. співр.,
Шеренковський Юлій Владиславович
к.т.н., ст. наук. співр., пров. наук. співр.,
Інститут технічної теплофізики НАН України, м. Київ, Україна

Вступ. Розгляд основних тенденцій сучасної зміни клімату в форматі глобального потепління потребує особливої уваги з огляду на що певні кліматичні зміни наблизилися до передкритичних станів. Важливим індикатором зміни клімату поряд з енергетичним дисбалансом Землі є, як відомо, аномалія глобальної середньої температури поверхні Землі. На картину зміни цієї аномалії впливає ряд факторів, одним з яких є радіаційний форсинг, що є головним рушієм зміни клімату в форматі глобального потепління.

Ціль роботи. Аналіз взаємозв'язку радіаційного форсингу і зміни клімату Землі в форматі глобального потепління і вплив на нього низки складових радіаційного форсингу.

Результати досліджень. Радіаційний форсинг і показник енергетичного дисбалансу Землі (ЕДЗ) безпосередньо пов'язані між собою. На основі даних інструментальних спостережень у 60-х роках минулого століття найбільш вірогідним вважалося, що значення показника буде $ЕДЗ < 0$ і далі реалізовуватиметься сценарій глобального похолодання. Однак, впродовж двох десятиріч (50-і - 60-і роки минулого століття) кліматична система Землі перебувала в стані відносної рівноваги і показник $ЕДЗ \approx 0$. Далі, починаючи з 70-х років, намітилась чітка зміна енергетичного дисбалансу Землі у бік його позитивних значень ($ЕДЗ > 0$). Процес підвищення аномалії глобальної середньої температури поверхні Землі триває останні приблизно 50 років. При цьому

сучасне потепління характеризується високим темпом.

Відносно енергетичного дисбалансу Землі і накопичувачів надлишкової енергії слід зазначити, що головним накопичувачем є Океан, де її зберігається 89%. При цьому на сушу припадає 6 %, кріосферу – 4 %, атмосферу – 1 % [3]. Танення льодовиків, крижаних покривів і морського льоду відбувається за колом позитивного зворотного зв'язку: збільшення площі з великим альбедо приводить до подальшого її збільшення за рахунок додаткового танення, зменшення площі зледеніння, і як наслідок, підвищення середньої температури Землі. Виходячи з аналізу інструментальних спостережень, слід відзначити, що ці процеси відбуваються з прискоренням.

Щодо впливу низки складових радіаційного форсингу, то у відносно невеликому часовому масштабі (кілька сотень років) динамічним впливом таких його складових (а саме, зміною надходження сонячного випромінювання, альбедо, астрономічними факторами за циклами М. Міланковича, вмістом аерозолів) можна нехтувати через їх квазістаціонарний, а часто практично сталий характер.

Треба відзначити, що відносно аерозольного навантаження мають місце деякі застереження. За певних умов вулканічні виверження можуть привести до позитивних ЕДЗ. Про це свідчать дані щодо підводного виверження вулкана Хунга. Його наслідком стала поява великої кількості стратосферної водяної пари, в результаті чого відбулося збурення стану КСЗ. Це виверження ймовірно збільшило нетто-радіаційний форсинг-фактор, так що негативний ЕДЗ змінився на позитивний.

Висновки. Виконано аналіз даних щодо радіаційного форсингу в контексті глобального потепління. Показано вплив низки складових радіаційного форсингу на показник енергетичного дисбалансу Землі.

УДК 004.42 : 004.89

ІНТЕГРАЦІЯ ЕКСПЕРТНОЇ СИСТЕМИ ДЛЯ СТВОРЕННЯ ПРОГРАМИ ТРЕНУВАНЬ В СЕРЕДОВИЩЕ ВИКОНАННЯ CLR

Шелестюк Максим Ігорович

магістрант кафедри комп'ютерних наук

Шелестюк Богдан Ігорович

магістрант кафедри комп'ютерних наук

Яровий Андрій Анатолійович

доктор технічних наук, професор,

завідувач кафедри комп'ютерних наук,

Козловський Андрій Володимирович

кандидат технічних наук, доцент,

доцент кафедри комп'ютерних наук,

Вінницький національний технічний університет,

м. Вінниця, Україна

Вступ. За останні десятиліття проблема необхідності регулярних фізичних навантажень та тренувань стала досить актуальною у суспільстві. Причиною стрімкого росту зацікавленості тренувань є кардинальна зміна способу життя більшості людей цивілізованого світу. Особливої актуальності набули веб-застосунки та мобільні застосунки для організації та проведення тренувань. Впровадження експертної системи для створення програми тренувань у веб-застосунок дозволить підвищити якість створення програми тренувань та задовольнити зростаючі потреби користувачів щодо інтелектуалізації даного процесу.

Мета роботи. Інтеграція експертної системи для створення програми тренувань в загальномовне середовище виконання CLR для її подальшого використання при розробці веб-застосунку.

Матеріали та методи. Методи та моделі подання знань, теорія експертних систем, теорія та методи нечіткої логіки, методи та підходи до розробки веб-орієнтованих програмних застосунків, методи об'єктно-орієнтованого програмування.

Результати та обговорення. Інтеграція розробленої експертної системи до веб-застосунку відбувається за допомогою бібліотеки CLIPSCLRWrapper.dll. Вона слугує обгорткою базового коду CLIPS, написаного на C++, для успішного розгортання цього коду в загальномовному середовищі виконання CLR [1]. Таким чином код CLIPS стає керованим ресурсом, що дозволяє середовищу CLR [2]:

- автоматично виділяти пам'ять при роботі системи;
- очищати виділену пам'ять за допомогою Garbage Collector;
- запускати процеси виконання операцій;
- керувати ресурсами операційної системи.

Отже, усі необхідні об'єкти для роботи експертної системи в CLIPS скомпільовані в бібліотеку CLIPSCLRWrapper.dll. Головним об'єктом бібліотеки є клас Environment, який інкапсулює головний функціонал [1]. Розглянемо структуру цього класу (рис. 1). Він містить статичні поля для збереження фактів і слотів неупорядкованих фактів, правил та активацій правил, функцій, методів, об'єктів та усіх інших необхідних для роботи експертної системи сутностей.

```
namespace CLIPSNET
{
    public class Environment : IDisposable
    {
        public static string FACTS = "facts";
        public static string RULES = "rules";
        public static string DEFFUNCTIONS = "deffunctions";
        public static string COMPILATIONS = "compilations";
        public static string INSTANCES = "instances";
        public static string SLOTS = "slots";
        public static string ACTIVATIONS = "activations";
        public static string STATISTICS = "statistics";
        public static string FOCUS = "focus";
        public static string GENERIC_FUNCTIONS = "generic-functions";
        public static string METHODS = "methods";
        public static string GLOBALS = "globals";
        public static string MESSAGES = "messages";
        public static string MESSAGE_HANDLERS = "message-handlers";
        public static string NONE = "none";
        public static string ALL = "all";
        private unsafe CLIPSCPPEnv* m_Env;
        private LoadParserErrorCallback errorCallback;
        private List<CLIPSLineError> errorList;
    }
}
```

Рис. 1. Структура класу Environment

Важливим методом класу Environment для роботи з експертною системою є метод LoadFromResource (рис. 2) для завантаження файлів баз знань з

розширенням «.clr» [1]. В цих файлах містяться факти, правила та інші складові експертних систем.

```
public unsafe void LoadFromResource(string A_0, string A_1)
{
    Assembly assembly = null;
    Stream stream = null;
    StreamReader streamReader = null;
    string text = null;
    byte[] array = null;
    CaptureRouter captureRouter = null;
    assembly = Assembly.Load(A_0);
    stream = assembly.GetManifestResourceStream(A_1);
    if (stream == null)
    {
        throw new FileNotFoundException(string.Concat("Could not
load file '" + A_1, "'."), A_1);
    }

    streamReader = new StreamReader(stream);
    text = streamReader.ReadToEnd();
    sbyte* a_ =
_003CModule_003E.CLIPS_002ECLIPSCPPEnv_002EGetParsingFileName(m_Env);
    array = Encoding.UTF8.GetBytes(A_1);
    if (array.Length != 0)
    {
        fixed (byte* a_2 = &array[0])
        {
            _003CModule_003E.CLIPS_002ECLIPSCPPEnv_002ESetParsingFileName(m_Env,
(sbyte*)a_2);

            captureRouter = CaptureStart();
            StringLoader(text);
            CaptureEnd(captureRouter, A_1: false);

            _003CModule_003E.CLIPS_002ECLIPSCPPEnv_002ESetParsingFileName(m_Env, a_);
            CheckForErrors("LoadFromResource");
        }
    }
}
```

Рис. 2. Фрагмент лістингу для методу LoadFromResource класу Environment

Видалення всіх активацій правил з мети (agenda), всіх фактів зі списку фактів та всіх екземплярів класів відбувається за допомогою методу Reset (рис. 3). Це дозволяє скинути результат роботи експертної системи перед її наступним використанням [3].

```
public unsafe void Reset()
{
    CaptureRouter captureRouter = null;
    captureRouter = CaptureStart();
    _003CModule_003E.CLIPS_002ECLIPSCPPEnv_002EReset(m_Env);
    CaptureEnd(captureRouter, A_1: true);
}
```

Рис. 3. Фрагмент лістингу для методу Reset класу Environment

Після виконання даного методу відбувається встановлення значень за замовчуванням для глобальних змінних, додаються факти з конструкторів

deffacts і задається фокус виконання на модуль MAIN [3]. Запуск виконання правил відбувається за допомогою методу Run (рис. 4).

```
public unsafe long Run()
{
    CaptureRouter captureRouter = null;
    captureRouter = CaptureStart();
    long result = _003Module_003E.CLIPS_002ECLIPSCPEEnv_002ERun(m_Env, -1L);
    CaptureEnd(captureRouter, A_1: true);
    return result;
}
```

Рис. 4. Фрагмент лістингу для методу Run класу Environment

До того ж, якщо стек фокусу виконання пустий, то фокус автоматично переходить до модуля MAIN. Додавання одиничного факту до списку фактів забезпечує метод AssertString, який приймає впорядкований або невлпорядкований факт як вхідний параметр (рис. 5).

```
public unsafe FactAddressValue AssertString(string A_0)
{
    FactAddressValue factAddressValue = null;
    byte[] array = null;
    CaptureRouter captureRouter = null;
    factAddressValue = null;
    if (A_0 == (string)null)
    {
        throw new ArgumentNullException("factString");
    }

    if (A_0.Length == 0)
    {
        throw new ArgumentException("String cannot have zero length.",
            "factString");
    }

    CLIPS.FactAddressValue* ptr = null;
    array = Encoding.UTF8.GetBytes(A_0);
    captureRouter = CaptureStart();
    CLIPS.FactAddressValue* ptr2;
    if (array.Length != 0)
    {
        fixed (byte* a_ = &array[0])
        {
            ptr = _003Module_003E.CLIPS_002ECLIPSCPEEnv_002EAssertString(m_Env, (sbyte*)a_);
            CaptureEnd(captureRouter, A_1: true);
            if (ptr == null)
            {
                return null;
            }
        }
        factAddressValue = new FactAddressValue(ptr);
        GC.KeepAlive(this);
        return factAddressValue;
    }
}
```

Рис. 5. Фрагмент лістингу для методу AssertString класу Environment

Для того, щоб додані факти не звільнялись з виділеної пам'яті протягом всієї роботи з експертною системою, було використано метод KeepAlive автоматичного очищувача пам'яті Garbage Collector [2].

Описані вище методи класу Environment використовуються сервісом ExpertProviderService, який відповідає за логіку взаємодії веб-застосунку з об'єктами та функціями експертної системи в CLIPS. У конструкторі даного сервісу відбувається створення екземпляру класу Environment та передача об'єкта UnitOfWork, який забезпечує необхідний набір репозиторіїв з сутностями бази даних (рис 6). Шаблон проектування Unit of work дозволяє взаємодіяти різним сервісам застосунку з єдиним об'єктом, що містить весь необхідний набір репозиторіїв з даними. Таким чином, реалізується підхід транзакцій, коли виконується одразу ряд дій з даними, а не постійне звернення до бази даних при будь-якій потребі [4].

```
public class ExpertProviderService : IExpertProviderService
{
    private CLIPSNET.Environment _clips;
    private IUnitOfWork _db;
    public ExpertProviderService(IUnitOfWork db, UserProfile userProfile)
    {
        _db = db;
        _clips = new CLIPSNET.Environment();
        _clips.LoadFromResource("CLIPSExpertSystem",
            "CLIPSExpertSystem.HealthIndicators.clp");
        _clips.LoadFromResource("CLIPSExpertSystem",
            "CLIPSExpertSystem.Exercises.clp");
        _clips.LoadFromResource("CLIPSExpertSystem",
            "CLIPSExpertSystem.Recomendations.clp");
        _clips.Reset();
        AssertExercises(_db.Exercises);
        AssertDailyPlans(_db.DailyPlans);
        AssertUserProfile(userProfile);
        _clips.Run();
    }
}
```

Рис. 6. Конструктор сервісу ExpertProviderService

Після створення екземпляру класу Environment відбувається завантаження баз знань з файлів HealthIndicators.clp, Exercises.clp та Recomendations.clp за допомогою методу LoadFromResource. Потім виконується очищення середовища від попереднього сеансу викликом методу Reset. Після очищення відбувається заповнення бази знань експертної системи фактами про вправи для тренувань, програми тренувань на добу та профіль користувача з бази даних. Цей процес реалізується методами AssertExercises, AssertDailyPlans та AssertUserProfile (рис. 7). Після завантаження усіх необхідних фактів, виконується метод Run, який запускає процес виконання правил бази знань.

```

public void AssertExercises(IEnumerable<Exercise> exercises)
{
    foreach (var exercise in exercises)
    {
        _clips.AssertString($"(exercise(id {exercise.ExerciseId}))(name
{exercise.Name})"+"$(target_muscle_group
{exercise.TargetMuscleGroup}))(priority {exercise.Priority})"+"$(jointness
{exercise.Jointness}))(support_muscle_groups
{exercise.SupportMuscleGroups})"+"$(equipment {exercise.Equipment}))");
    }
}
public void AssertUserProfile(UserProfile user)
{
    _clips.AssertString($"(user_profile (name {user.Name}))(gender
{user.Gender}))(weight {user.Weight})"+"$(height {user.Height}))(age
{user.Age}))(restriction {user.Restrictions})"+"$(available_days
{user.AvailableDays}))(goal {user.Goal}))");
}
public void AssertDailyPlans(IEnumerable<DailyPlan> dailyPlans)
{
    foreach (var plan in dailyPlans)
    {
        _clips.AssertString($"(daily_plan(id_d {plan.DailyPlanId}))(age_group
{plan.AgeGroup})" + $"(goal {plan.Goal}))(days {plan.AvailableDays}))(day_n
{plan.DayNumber})" + $"(exercice_organizatoin_type
{plan.ExerciseOrganizationType}))(exercices_id {plan.Exercises}))");
    }
}
}

```

Рис. 7. Фрагмент лістингу методів для завантаження фактів в базу знань

В результаті виконання правил створюється ряд фактів, які являють собою логічне виведення експертної системи. Щоб використати ці факти для подальшого виведення інформації користувачу, необхідно вивантажити їх з бази знань. Активація правил бази знань призводить до створення факту, який містить рекомендовану програму тренувань на тиждень. Для отримання цієї програми розроблено метод GetWeekPlan (рис. 8).

```

public Tuple<int, int, string, string, List<int>> GetWeekPlan()
{
    var weekPlanFact = _clips.FindFact("weekly_plan");
    int weekId = (int)(NumberValue)weekPlanFact["id_w"];
    int days = (int)(NumberValue)weekPlanFact["days"];
    string restDays = ((LexemeValue)weekPlanFact["rest_days"]).Value;
    string weekPlanType = ((LexemeValue)weekPlanFact["week_plan_type"]).Value;

    List<int> dayPlansIds = new List<int>();
    var dayPlans = ((MultifieldValue)weekPlanFact["daily_plans_id"]).Value;
    foreach (var id in dayPlans)
    {
        dayPlansIds.Add((int)(NumberValue)id);
    }
    return new Tuple<int, int, string, string, List<int>>(weekId, days, restDays,
weekPlanType, dayPlansIds);
}

```

Рис. 8. Фрагмент лістингу для методу GetWeekPlan

Даний метод виконує пошук потрібного факту за допомогою функції FindFact, вхідними параметрами якої є назва шаблону факту та додаткові параметри. Знайдений факт приводиться до типу даних NumberValue, якщо

потрібно отримати числове значення, або до типу даних LexemeValue, якщо отримується символічне значення [1].

Висновки. Отже, в результаті проведених досліджень інтегровано експертну систему до веб-застосунку за допомогою бібліотеки CLIPSCLRWrapper.dll, яка слугує обгорткою базового коду CLIPS, для загальнономовного середовища виконання CLR та містить усі необхідні об'єкти для роботи експертної системи. Розроблено сервіс для взаємодії з експертною системою, де відбувається створення екземпляру середовища CLIPS, завантаження баз знань, очищення середовища від попереднього сеансу, а також заповнення бази знань експертної системи фактами про вправи для тренувань, програми тренувань на добу та профіль користувача з бази даних. В результаті виконання правил бази знань створюється ряд фактів, які являють собою логічне виведення експертної системи.

ПЕРЕЛІК ПОСИЛАНЬ

1. Riley G. Reference Manual – CLIPS [Електронний ресурс] / Gary Riley. – 2021. – Режим доступу до ресурсу: <https://clipsrules.sourceforge.io/documentation/v640/ig.pdf>. (20.11.2023)
2. Common Language Runtime (CLR) in C# [Електронний ресурс]. 2023. – Режим доступу до ресурсу: <https://www.geeksforgeeks.org/common-language-runtime-clr-in-c-sharp/>. (20.11.2023)
3. CLIPS Documentation [Електронний ресурс]. – 2022. – Режим доступу до ресурсу: <https://www.clipsrules.net/Documentation.html>. (20.11.2023)
4. Unit Of Work in Repository Pattern [Електронний ресурс]. – 2019. Режим доступу до ресурсу: <https://dotnettutorials.net/lesson/unit-of-work-csharp-mvc/#:~:text=The%20Unit%20of%20Work%20Pattern,will%20roll%20back%20the%20transaction> (20.11.2023)

ЗАБЕЗПЕЧЕННЯ КІБЕРБЕЗПЕКИ У КОРПОРАТИВНИХ МЕРЕЖАХ

Юрченко Юрій Юрійович

асистент кафедри комп'ютерних наук та інформаційних систем

Красковська Анастасія Олександрівна,

Тимошенко Володимир Назарійович,

Римарович Павло Олегович,

Трутень Дмитро Віталійович,

Сақун Владислав Олександрович

студенти

Державний торговельно-економічний університет

м. Київ, Україна

Вступ./Introduction. У сучасному світі, де відбувається швидкий та нестримний розвиток технологій, безпека корпоративних мереж стала однією з найважливіших проблем для підприємств у всьому світі. Цифрові технології та зв'язана з ними збільшена залежність від мережевих ресурсів створили нові можливості для бізнесу, але разом з цими можливостями виникають і серйозні загрози для конфіденційності, цілісності та доступності даних.

Кібератаки стали більш складними та хитрощами, вони можуть призвести до серйозних фінансових втрат, втрати довіри клієнтів, а також негативно вплинути на репутацію підприємства. Тому забезпечення кібербезпеки в корпоративних мережах стало критично важливою задачею для будь-якої компанії, незалежно від її розміру та галузі.

У цьому контексті, важливо розглянути не лише загрози, що існують, але й стратегії, що можуть бути використані для забезпечення захисту корпоративних мереж. Також детальніше буде розкрито основні аспекти цієї проблеми, включаючи методи виявлення загроз, заходи для захисту від витоків даних та ефективне управління інцидентами, спрямовані на підтримку безпеки корпоративних мереж у глобальному цифровому середовищі.

Ціль роботи./Aim. Ця стаття спрямована на ретельний аналіз та систематизацію стратегій та заходів, необхідних для надійного захисту корпоративних мереж від кібератак.

Основна мета цієї статті полягає у виявленні критичних аспектів кібербезпеки, а також у визначенні найбільш ефективних стратегій та методів для запобігання та мінімізації можливих загроз. Дослідження також спрямоване на аналіз важливості проактивних підходів до кібербезпеки, враховуючи постійно змінюючийся пейзаж кіберзагроз та технологій. Додатковою метою є виклик до дії для підприємств у впровадженні комплексних стратегій захисту, адже кібербезпека має бути не лише частиною стратегії ІТ-відділу, але й стати пріоритетом для всіх рівнів організації, від верхнього керівництва до кожного співробітника. Розглянемо детальніше обґрунтовану базу знань для підприємств у сфері кібербезпеки, надати рекомендації щодо найкращих практик у захисті корпоративних мереж та створити усвідомлення про важливість цього питання у сучасному цифровому середовищі.

Матеріали та методи./Materials and methods. У цьому розділі буде розглянуто розширену детальнішу інформацію про джерела, методи та інструменти, використані для аналізу кібербезпеки корпоративних мереж. З методів поговоримо про наступні:

1. Аналіз статистичних даних.
2. Літературний огляд.
3. Експертні консультації.
4. Аналіз технологічних рішень.
5. Створення кейсів
6. Огляд законодавства та стандартів.

Опис кожного з методів та детальніше обґрунтування буде розглянуто у таблиці 1.

Таблиця 1

Методи та інструменти для аналізу кібербезпеки корпоративних мереж

Методи та інструменти	Опис
Аналіз статистичних даних.	Цей підхід використовує дані, зібрані з різних джерел, щоб оцінити частоту та характер кібератак, витоків даних та загроз для кібербезпеки. Шляхом аналізу статистики можна виявити основні тренди, методи атак, що найчастіше використовуються зловмисниками, а також визначити найбільш уразливі сектори та системи. Це допомагає організаціям створювати ефективніші

	стратегії захисту, зосереджені на найбільш критичних аспектах кібербезпеки.
Літературний огляд.	Передбачає аналіз наукових статей, книг та публікацій, що містять інформацію про кращі практики та стратегії захисту. Він дозволяє отримати доступ до накопиченого досвіду та експертних думок, що вже існують у галузі кібербезпеки. Такий огляд може виявити нові технології, підходи або важливі аспекти, які можуть бути корисними для розробки стратегій захисту.
Експертні консультації.	Цей метод полягає у зверненні до експертів у сфері кібербезпеки для отримання інсайтів та рекомендацій з практичного досвіду. Це може бути корисним для отримання персоналізованих порад та розуміння найновіших тенденцій у цій галузі.
Аналіз технологічних рішень.	Оцінка доступних технологічних рішень для захисту мереж, таких як брандмауери, системи виявлення вторгнень та управління доступом, спрямована на вибір належних інструментів для запобігання та виявлення кіберзагроз.
Створення кейсів	Аналіз конкретних кейсів кібератак дозволяє вивчити їхні причини, виявити слабкі місця та розробити ефективні стратегії захисту, враховуючи реальні сценарії атак.
Огляд законодавства та стандартів.	Дослідження вимог законодавства та стандартів у сфері кібербезпеки спрямоване на забезпечення відповідності організації з урахуванням регулюючих нормативів та підвищення рівня захисту даних.

Результати та обговорення./Results and discussion. У даному розділі буде розглянуто: аналіз загроз та трендів у кібербезпеці та рекомендації щодо заходів захисту.

Аналіз загроз та трендів у кібербезпеці є важливим етапом для розуміння сучасних кіберзагроз та розвитку ефективних стратегій захисту. Основна мета цього аналізу - виявлення потенційних загроз та ризиків для корпоративних мереж, а також визначення популярних тенденцій у цій сфері.

Таблиця 2

Ключові аспекти аналізу загроз та трендів у кібербезпеці

Аспект	Опис
Типи кіберзагроз	Огляд різноманітних типів кібератак, включаючи фішинг, розповсюдження вірусів, DDoS-атаки, рейтинговий витік даних та інші. Аналіз типів атак допомагає розуміти їхні характеристики, механізми та потенційні наслідки.
Уразливі точки та вектори атак	Виявлення слабких місць у системах та мережах, які можуть стати точкою входу для зловмисників. Це може бути застаріле програмне забезпечення, недоліки в конфігурації мережі, нестача або неефективна захисту даних тощо.
Секторовані загрози	Аналіз загроз, специфічних для певних галузей (фінансова, медична, технологічна тощо). Розуміння унікальних аспектів кібербезпеки у різних галузях дозволяє визначити потреби та пріоритети захисту.
Оцінка імпаку загроз	Визначення потенційних наслідків кібератак на організацію, у тому числі фінансових втрат, порушення репутації, втрати даних та можливість перерв у роботі.

Цей аналіз надає повніше уявлення про актуальні загрози та тенденції у світі кібербезпеки, допомагаючи розробити стратегії захисту, які краще відповідають поточним викликам та ризикам.

Рекомендації щодо заходів захисту у кібербезпеці можуть бути різноманітними та включати різні аспекти захисту мережі. Також вони відіграють важливу роль у корпоративних мережах.

Таблиця 3

Рекомендації щодо заходів захисту у кібербезпеці

Захід	Опис
Апаратне та програмне забезпечення.	Оновлення апаратного та програмного забезпечення регулярно. Важливо мати останні версії програм та патчі для виправлення виявлених уразливостей.
Створення сильних паролів та мультифакторна аутентифікація.	Встановлення строгих політик паролів та використання мультифакторної аутентифікації може значно підвищити безпеку мережі.
Шифрування даних	Застосування шифрування для захисту конфіденційної інформації в мережі, особливо при зберіганні та передачі даних.
Захист від шкідливих програм	Використовуйте антивірусне програмне забезпечення та програми для виявлення загроз, щоб запобігти виникненню шкідливих програм.
Навчання персоналу	Проведення навчання та освіти персоналу щодо кібербезпеки, щоб підвищити їхню свідомість про потенційні загрози та способи їх уникнення.
Регулярні аудити та моніторинг	Проведення регулярних аудитів безпеки мережі, а також постійний моніторинг активності для виявлення аномалій або незвичайних подій.
Резервне копіювання даних	Регулярне створення резервних копій важливих даних для відновлення інформації в разі кібератак або витоку даних.
Керування доступом	Використання систем керування доступом для обмеження прав доступу до систем та даних тільки для необхідних користувачів.

Висновки./Conclusions. Результати аналізу загроз та трендів у кібербезпеці вказують на постійну зростаючу складність і різноманітність кіберзагроз, які ставлять під загрозу безпеку корпоративних мереж. Виявлені

загрози, такі як фішинг, розповсюдження вірусів, DDoS-атаки та витоки даних, вимагають уважного підходу та постійного удосконалення заходів захисту.

Аналіз показав, що ключові вразливі точки системи включають застаріле програмне забезпечення, слабкість конфігурації мережі та недоліки в управлінні доступом. Ці аспекти вимагають уваги та негайних заходів для запобігання можливим атакам.

Рекомендації з покращення захисту мережі включають оновлення програмного забезпечення, впровадження строгих політик паролів та мультифакторної аутентифікації, використання шифрування даних та регулярне навчання персоналу з питань кібербезпеки.

Узагальнюючи, важливо зазначити, що зростаюча складність кіберзагроз вимагає постійного вдосконалення стратегій та заходів захисту, а також постійного моніторингу та вдосконалення систем у відповідності зі змінюючимся ландшафтом кібербезпеки.

PHYSICAL AND MATHEMATICAL SCIENCES

ЗАДАЧА КОШІ ДЛЯ СИСТЕМ ЗАКОНІВ ЗБЕРЕЖЕННЯ В КУТОВИХ ОБЛАСТЯХ

Казмерчук Анатолій Іванович

к. ф.-м. н., доцент

Прикарпатський національний
університет імені Василя Стефаника

м. Івано-Франківськ, Україна,

Анотація. Для системи квазілінійних рівнянь першого порядку у вигляді законів збереження запропоновано підхід розв'язання задачі Коші у кутових областях. При цьому узагальнені розв'язки отримано за допомогою методу зникаючої в'язкості.

Ключові слова. Системи законів збереження, задача Коші.

Методи. Використовуються методи теорії рівнянь з частинними похідними, теорії узагальнених розв'язків рівнянь з частинними похідними дивергентного вигляду і методи функціонального аналізу.

Для системи квазілінійних диференціальних рівнянь першого порядку у вигляді законів збереження розглянемо задачу Коші

$$u_t^j + \varphi^j(u^j)_x + \psi^j(u^1, \dots, u^N) = 0, j = 1, \dots, N, \quad (1)$$

$$u^j|_{t=0} = u_{0,+}^j(x), x > 0, u^j|_{t=ax} = u_{0,-}^j(x), x < 0, j = 1, \dots, N, \quad (2)$$

де $u = (u^1, \dots, u^N)$, $u = u(t, x)$, $\varphi^j(v) \in C^{2,\alpha}$, $\left| \frac{d\varphi^j}{dv} \right| \leq K_1$, $\psi^j(u^1, \dots, u^N) \in C^{1,\alpha}$,

$$u_{0,\pm}^j(x) \in L_\infty(R_\pm), j = 1, \dots, N.$$

Припустимо, для функцій $\zeta_j(v) \in C^1(R)$, $j = 1, \dots, N$, виконуються

нерівності $\zeta_j(v) > 0, \frac{d\zeta_j(v)}{dv} v \geq 0$, і $\zeta_j(v) \rightarrow +\infty$ при $|v| \rightarrow +\infty$, а при

$C = const > 0$ справджується нерівність

$$-\sum_{j=1}^N \frac{d\zeta_j(u^j)}{du^j} \psi^j(u^1, \dots, u^N) \leq C \sum_{j=1}^N \zeta_j(u^j)$$

Означення 1. Обмежена вимірна вектор-функція $u(t, x)$ називається узагальненим розв'язком задачі (1), (2), якщо

$\forall k \in R^1 \forall f(t, x) \in C^{0, \infty}(t > \alpha \chi(-x)), f(t, x) \geq 0$ при кожному $j = 1, \dots, N$ виконуються нерівності

$$L_j(u, k, f) = - \iint_{R^2} \left\{ |u^j - k| f_t + \text{sign}(u^j - k) (\varphi^j(u^j) - \varphi^j(k)) f_x - \text{sign}(u^j - k) \psi^j(u^1, \dots, u^N) f \right\} dx dt \leq 0,$$

а початкові умови (2) приймаються у сильному сенсі.

Будемо вивчати апроксимації задачі (1), (2), які будуються як класичні розв'язки такої задачі Коші

$$(u^\varepsilon)_t^j + \varphi^j((u^\varepsilon)^j)_x + \psi^j((u^\varepsilon)^1, \dots, (u^\varepsilon)^N) = \varepsilon D^{(0,2)}(u^\varepsilon)^j, \\ j = 1, \dots, N, (3)$$

$$(u^\varepsilon)^j|_{t=0, \alpha x} = (u_0^j(x))^\varepsilon, u_0^j(x) = u_{0, \pm}^j(x), x \geq 0, j = 1, \dots, N, (4)$$

зі згладженою початковою вектор-функцією за допомогою оператора усереднення. Після заміни змінних, яка дозволяє перейти до стандартної задачі Коші, існування такого розв'язку впливає з класичних результатів.

Такий наближений метод довільній обмеженій вектор-функції $u_0(x)$ і скалярному параметру $\varepsilon > 0$ ставить у відповідність сім'ю функцій $\{u^\varepsilon(t, x)\}$.

При цьому якщо $var(u_0(x)) < +\infty$, то

$$L_j(u^\varepsilon, k, f) \leq \varepsilon \|\nabla^1 f\|_C \underset{supp f}{var} u^\varepsilon(t, x).$$

Зауважимо також, що наближений метод стійкий за початковими даними, і для вектор-функцій $u^\varepsilon(t, x)$ стійкими в $L_{1,loc}(R)$ є модулі неперервності $\lambda(h)$ за змінною x і $v_t(\tau)$ — за змінною t .

Отримано оцінки збіжності наближених розв'язків до узагальненого розв'язку задачі (1),(2) у наступному сенсі.

Теорема 1. Нехай $\text{var}(u_0(x)) < +\infty$ і $\text{var}(v_0(x)) < +\infty$. Тоді для розв'язків системи (3),(4) $u^\varepsilon(t, x)$ і $v^\varepsilon(t, x)$ при $\varepsilon_{1,2} > 0$, і таких, що відповідають початковим вектор-функціям $u_0(x)$ та $v_0(x)$, справджується оцінка

$$\|u^{\varepsilon_1}(t, \cdot) - v^{\varepsilon_2}(t, \cdot)\|_{L_{1,loc}(R)} \leq \|u_0(\cdot) - v_0(\cdot)\|_{L_{1,loc}(R)} + C(\varepsilon_1 + \varepsilon_2)^\delta,$$

де $\delta \in (0,1)$ залежить від параметрів системи (3).

Теорема 2. Для розв'язків системи (3),(4) $u^\varepsilon(t, x)$ і $v^\varepsilon(t, x)$ при $\varepsilon_{1,2} > 0$, і таких, що відповідають початковим вектор-функціям $u_0(x)$ та $v_0(x)$, справджується оцінка

$$\|u^{\varepsilon_1}(t, \cdot) - v^{\varepsilon_2}(t, \cdot)\|_{L_{1,loc}(R)} \leq \|u_0(\cdot) - v_0(\cdot)\|_{L_{1,loc}(R)} + \mu((\varepsilon_1 + \varepsilon_2)),$$

де функція $\mu(\sigma) \rightarrow 0, \sigma \rightarrow 0$ залежить від сумісного модуля неперервності $\lambda(\sigma)$ в $L_{1,loc}(R)$ початкових функції $u_0(x)$ і $v_0(x)$ та від параметрів системи (3).

Як наслідок з теорем 1, 2 отримаємо такі результати.

Теорема 3. Нехай $\text{var}(u_0(x)) < +\infty$. Тоді існує узагальнений розв'язок задачі (1),(2), і для наближених розв'язків $u^\varepsilon(t, x)$, отриманих за методом в'язкості, справджується оцінка

$$\|u^\varepsilon(t, \cdot) - u(t, \cdot)\|_{L_{1,loc}(R)} \leq C\varepsilon^\delta$$

де $\delta \in (0,1)$ залежить від параметрів системи (3).

Теорема 4. Існує узагальнений розв'язок задачі (1),(2). Причому для наближених розв'язків $u^\varepsilon(t, x)$, отриманих за методом в'язкості, справджується оцінка

$$\|u^\varepsilon(t, \cdot) - u(t, \cdot)\|_{L_{1,loc}(R)} \leq \mu(\varepsilon)$$

Отримані результати є поглибленням і узагальненням результатів робіт [1-3].

ЛІТЕРАТУРА

1. Казмерчук А. І. До обґрунтування наближених методів розв'язання квазілінійних законів збереження з негладкими даними задачі/ //Вісник національного університету “Львівська політехніка”, Прикладна математика. 2000.-№411.-с.147-151
2. Казмерчук А. І. Наближення параболічними системами рівнянь вищих порядків систем квазілінійних диференціальних рівнянь з частинними похідними першого порядку/ // “Veda a vznik – 2016”.-D.10.-S.95-97. Розміщена: Проблемы научной мысли.-Т.12-№10-2016-с.095-097.
3. Казмерчук А. І. Оптимізація швидкості збіжності в методах наближеного розв'язування задачі Коші для системи квазілінійних рівнянь з частинними похідними першого порядку/ // Прикарпатський вісник НТШ. Число. – 2018. – № 2(46)-с.47-51

РОЗВИТОК ЛОГІЧНОГО МИСЛЕННЯ УЧНІВ НА УРОКАХ МАТЕМАТИКИ В СТАРШІЙ ШКОЛІ

Хохлова Лариса Григорівна

к. ф.-м. н., доцент

Прийдун Галина Василівна

магістрантка

Тернопільський національний педагогічний
університет імені Володимира Гнатюка
м. Тернопіль, Україна

Актуальність теми.

Психологічні дослідження підтверджують, що найкращі результати у навчальному процесі отримуються при активних формах пізнання, коли знання здобуваються самостійно. Вчитель не повинен подавати учням готовий матеріал. Він має вчити школярів самостійно шукати істину, робити власні висновки, застосовувати свої знання на практиці, тобто розвивати логічне мислення, яке є важливим складником математичної підготовки учнів. Особливе місце у розвитку логічного мислення учнів займають уроки математики. Це зумовлено тим, що серед задач переважають завдання на доведення та дослідження, які створюють сприятливі умови для його формування та розвитку.

Ціль роботи. Проблематиці формування логічного мислення учнів присвячені роботи О. Пометун, О. Савченко, Н. Бібік, О. Овчарук, С. Ракова. Відсутні поки що праці, в яких аналізується процес формування логічного мислення школярів при розв'язуванні одного з видів нестандартних задач некоректних задач. Предметом нашого дослідження є методика формування логічних знань при вивченні теми «Некоректні задачі», яка на сьогодні є досить актуальною.

Мета статті – продемонструвати процес формування логічної компетентності учнів при розв'язуванні некоректно поставлених задач.

Матеріали та методи. Теорія некоректних задач є однією з незвичних за

стилем математичної діяльності галуззю сучасних математичних досліджень, адже більшість практичних проблем вимагають прийняття рішень в умовах невизначеності або суперечностей в системі даних.

Вперше поняття даного означення «некоректно поставлена задача» з'явилося у 1943 році. Сьогодні до некоректно поставлених задач відносять і задачі з нестійким розв'язком.

"Практично всі математичні задачі полягають у тому, що за вихідними даними (u) шукається розв'язок (z). При цьому вважається, що u і z пов'язані залежністю $z=R(u)$. Задача називається коректною або коректно поставленою, якщо виконуються умови:

1. Задача має розв'язок при будь-яких допустимих вихідних значеннях змінної (u) (існування розв'язку).

2. Кожним вихідним даним (u) відповідає тільки один розв'язок (z) (єдиність розв'язку).

3. Розв'язок стійкий. Задача називається некоректною або некоректно поставленою, якщо не виконується хоча б одна з цих умов".

Перша умова полягає в тому, що серед вихідних даних не повинно бути суперечливих, тобто таких, які б виключали можливість розв'язування задачі.

Друга умова означає, що вихідних даних достатньо для однозначного розв'язування задачі. Вимога однозначності розв'язку задачі виключає існування надлишкових даних, зокрема й несуперечливих.

Третя умова полягає у наступному. Якщо u_1 і u_2 – два різних набори вихідних даних, міра відхилення яких один від одного достатньо мала, то міра відхилення розв'язків z_1 і z_2 менша будь-якої наперед заданої точності. При порушенні третьої вимоги як завгодно малі зміни вихідних даних можуть викликати великі відхилення у розв'язку. Відповідно до даного означення, некоректними задачами можна вважати ті, які не мають розв'язку, або мають більше одного розв'язку (невизначені задачі) або процедура знаходження розв'язку нестійка.

Отже, некоректними задачами можна вважати ті, які мають більше одного

розв'язку(невизначені задачі) або які не мають розв'язку.

Визнання задачі некоректною не означає, що неможливо її розв'язати в подальшому. Задачі такого типу часто дають поштовх до розвитку мислення і приводить до певних відкриттів.

У шкільних підручниках і посібниках некоректні задачі ми зустрічаємо рідко. Із певних досліджень, можемо зробити висновок, що в загальній масі задачного матеріалу вони не перевищують 5-6% з алгебри, а з геометрії цей показник – 7-8%.

Розглянемо приклади некоректних задач.

Задача 1.

В прямокутнику сторони дорівнюють 8,4 см і 3,9 см, а периметр 24,6 см. Знайти площу прямокутника.

Зайвими даними можна вважати одну з сторін прямокутника або його периметр, оскільки учням для обчислення площі прямокутника потрібні довжини суміжних сторін, а вони дані в умові. Знаходимо площу за формулою

$$S = a \cdot b = 8,4 \cdot 3,9 = 32,76 \text{ см}^2.$$

Периметр є зайвим даним. Перевіримо, чи його значення задовольняє умову задачі, бо в іншому випадку задача не мала б розв'язку.

$$P = (8,4 + 3,9) \cdot 2 = 24,6 \text{ см.}$$

Отже, дана задача некоректно поставлена.

На певному етапі запропоновані учням задачі з зайвою умовою стають суперечливими. Використання таких задач поступово повинно привчити школярів до того, що виявлене в умові зайве не слід ігнорувати, а необхідно перевіряти умову на суперечливість.

Задача 2.

В паралелограмі сторони 3 см і 5 см, а висота 4 см. Знайти площу паралелограма.

Провівши висоту до кожної зі сторін паралелограма отримаємо дві різних відповіді:

$$S = a \cdot h_a = 3 \cdot 4 = 12 \text{ см}^2,$$

$$S = b \cdot h_b = 5 \cdot 4 = 20 \text{ см}^2.$$

Тобто, розглядаємо два випадки розв'язку задачі. Між іншим, висота довжиною 4 см може бути опущена лише на сторону паралелограма довжиною 3 см, тому що в іншому випадку перпендикуляр до прямої виявляється довшим за похилу, проведеної до цієї ж прямої з тієї ж точки. Інакше кажучи, при розгляді другого випадку умова задачі стає суперечливою.

Відповідь одна: 12 см^2 .

Результати досліджень та їх обговорення. Некоректні задачі, які ми розглянули, є одним із засобів розвитку логічної компетентності учнів. Адже вони вчать спостерігати, використовувати порівняння, робити висновки. Такі задачі формують стійкий інтерес до математики, творче ставлення до навчальної діяльності.

Висновки. Важливим фактором якісного викладання шкільної математики є процес формування логічного мислення учнів. Розв'язування некоректних задач допомагає створити стимулююче та динамічне навчальне середовище, де учні мають можливість розвивати свої здібності та формувати навички, а також навчитися працювати в команді та використовувати математичні знання при розв'язуванні нестандартних задач.

СПИСОК ЛІТЕРАТУРИ:

1. Бачинська Р. С. Задача як засіб формування логічної складової математичної компетентності учнів базової школи / Р. С. Бачинська // Сучасні інформаційні технології та інноваційні методики навчання у підготовці фахівців: методологія, теорія, досвід, проблеми // Зб. наук. пр. – Випуск 51 / редкол. – Київ-Вінниця: ТОВ фірма «Планер», 2018. С. 29–33.

2. Воевода А. Л. Місце та роль некоректних задач в шкільному курсі математики. Science and Education a New Dimension. Pedagogy and Psychology, 2014. II(18). Issue: 37. С.45–48.

3. Істер О. С. Геометрія. 10 клас : підруч. для загальноосвіт. навчальн. закладів/ О. С. Істер. О. В. Єргіна. Київ: Генеза, 2018.368 с.

GEOGRAPHICAL SCIENCES

СУЧАСНИЙ СТАН САНАТОРНО-КУРОРТНОЇ БАЗИ ЛЬВІВСЬКОЇ ОБЛАСТІ

Клапчук Володимир Михайлович,

д.і.н., професор

Бегмета Вадим Володимирович,

студент

Прикарпатський національний університет

імені Василя Стефаника

м. Івано-Франківськ, Україна

Вступ. Післявоєнне відновлення України буде потребувати потужної оздоровчої та реабілітаційної інфраструктури. Серед таких своєрідних «ядер росту» відбудови країни пріоритетне місце займатиме рекреаційна сфера. Тому важливим науково-практичним завданням залишатиметься пошук раціональних методів та способів активізації розвитку тих видів діяльності, які сприятимуть відновленню як суспільства так і економік країни в цілому. Дослідження курортно-рекреаційних систем та їх ресурсної бази необхідне в першу чергу для теоретичного підґрунтя в розробках планів туристичних програм чи будівництва комплексів.

Територія Львівщини багата на родовища мінеральних вод, завдяки чому тут можна оздоровлювати мільйони осіб. На жаль, різні методики та джерела інформації, за якими здійснювалась оцінка мінеральних вод, не дають уніфікованої інформації про особливості їх складу та можливості сприяти покращанню здоров'я.

Тому, узагальнення досліджень мінеральних вод, їх застосування та перспективи розвитку рекреаційних територій Львівської області як курортів є актуальним науково-практичним завданням з різним подальшим застосуванням.

Метою статті є узагальнення досліджень мінеральних вод Львівської області з метою обґрунтування перспективних напрямків розвитку бальнеологічної галузі Львівщини.

Методи досліджень, які були використані для досягнення мети характеристика, аналіз, аналогій, статистичний, картографічний, також метод порівняння, абстрагування та структурного аналізу, метод періодизації, історико-генетичний метод – послідовне розкриття зародження курортів, використання їх природних ресурсів з лікувальною метою, порівняльно історичний метод – порівняння мінералізації джерел на окремих родовищах.

Результати дослідження. Сучасний стан санаторно-курортної бази Львівської області визначений загальними тенденціями розвитку українського ринку лікувально-оздоровчого туризму. Вітчизняний ринок лікувально-оздоровчого туризму поки що перебуває у стадії формування, тому актуальним є виявлення особливостей функціонування санаторно-курортної бази в умовах сьогодення, а також пропонування заходів, спрямованих на вдосконалення організації надання санаторно-курортних та оздоровчих послуг. Варто зазначити, що питома вага санаторіїв у загальній структурі засобів розміщення лікувально-оздоровчого туризму становить приблизно 10%, а їхня частка в одноразовій місткості – близько 22%. Дана обставина пояснюється досить великим обсягом номерного фонду санаторіїв порівняно з іншими засобами розміщення. Так, середня місткість санаторіїв України в розрахунку на один заклад становить 320 місць, тоді як баз відпочинку (яких більшість у структурі засобів розміщення) – 116 місць, тобто майже в три рази менше. Це пояснюється тим, що для функціонування подібних закладів не потрібно мати власну лікувальну базу, а також особливі природні ресурси. Разом із тим для санаторіїв і пансіонатів із лікуванням обов'язковою умовою є наявність ресурсної бази, здатної в сукупності з апаратним і медикаментозним видами лікування здійснювати надання таких послуг [1].

Аналіз регіональної структури санаторно-курортної бази Львівської області зроблено на підставі офіційних статистичних даних про санаторії.

Протягом 2011-2020 рр. Львівська область залишалася лідером в Україні за кількістю санаторіїв, хоча кількість закладів зменшувалася. Так, у 2011 році функціонувало 42 санаторії, у 2013 – 41 заклад санаторно-курортного типу, у 2015 році – 38 закладів. Станом на 2017 рік на території Львівської фіксуємо 46 заклади із загальною місткістю 13415 ліжко-місць і це найбільша кількість санаторно-курортних закладів в Україні [3].

Незважаючи на період карантинних обмежень, на території Львівської області в 2020-2022 рр. продовжувала функціонувати та розвивалася мережа санаторно-курортних та інших оздоровчих закладів. За підрахунками Мороз С.Р., сьогодні у регіоні функціонує понад 311 санаторно-курортних та оздоровчих закладів, з них 54 санаторії, 10 пансіонатів з лікування та відпочинку, 15 дитячих санаторіїв, закладів санаторного типу та оздоровчих таборів, 130 баз відпочинку, готелів, оздоровчих комплексів та інших закладів відпочинку, які надають оздоровчі послуги [2]. Найбільшу частку складають невеликі приватні заклади готельного типу, які надають оздоровчі послуги, функціонують на основі бальнеологічних ресурсів та спеціалізуються як на наданні спеціалізованих санаторно-курортних послуг, так і оздоровчих та рекреаційних послуг, однак не можуть вважатися спеціалізованими засобами розміщення. В організації санаторно-курортного господарства регіону основне місце належить бальнеологічним курортам – Трускавець, Східниця, Моршин, Шкло, Немирів та Великий Любінь.

Санаторно-курортне господарство регіону характеризується значними просторовими диспропорціями. Загалом, у Львівській області є три основні райони, які спеціалізуються на наданні лікувально-оздоровчих послуг населенню – Дрогобицький, Стрийський та Яворівський (рис. 1). Лідером санаторно-курортного господарства регіону є Дрогобицький район, де зосереджена основна частина функціонуючих оздоровчих закладів – 60% від загальної кількості, які входять до числа найкращих спеціалізованих закладів країни (санаторій «Стожари» смт. Східниця, санаторії «Кришталевий Палац» та «Віктор» м. Трускавець). Район має найвищі показники з-поміж інших за

кількістю та місткістю оздоровчих закладів. Територія району охоплює Бориславську, Дрогобицьку, Трускавецьку, Меденицьку та Східницьку територіальні громади. До основних мінеральних вод району належать: «Нафтуся», «Софія», «Юзя», «Броніслава», «Марія», слабомінералізовані води та лужні (содові) мінеральні води за типом «Боржомі». Головними бальнеологічними курортами району є Трускавець та Східниця на території яких знаходяться понад 186 оздоровчих закладів, з яких 42 санаторії, 7 пансіонатів, 46 готелів, які надають оздоровчі послуги, 6 дитячих оздоровчих заклади та понад 85 приватних закладів (вілли, приватні садиби, котеджі), які надають оздоровчі послуги.



Рис. 1. Структура та територіальна організація санаторно-курортної сфери Львівської області (за даними [2])

До прикладу, у 2017 році загальна кількість місць (ліжок) у місяць максимального розгортання склала 8 885 одиниць, що становить 61% від загальної кількості, було оздоровлено 76 887 осіб, або 86% від загальної кількості оздоровлених у Львівській області. Варто зазначити, що характерною перевагою району є значна частка іноземних туристів – 82% (14505). На підставі чого можна стверджувати, що на території району знаходиться розвинена мережа санаторно-курортних закладів міжнародного рівня та високий рівень надання лікувально-оздоровчих послуг. Загалом на території Дрогобицького району знаходяться найсучасніші оздоровчі заклади регіону, такі як: Три сини та донька 4*, Три сини та донька 5* (Східниця); Mirotel Resort and Spa 5*, Rixos Prykarpattya 5*, Шале Грааль 5*, Роял Гранд 5*, Женева 4*, Royal Hotel and SPA Resort Цезар 4* (Трускавець), де надається широкий спектр лікувально-оздоровчих послуг на базі сучасних медичних центрів. Оздоровчі заклади району характеризуються впровадженням інновацій, нових методів лікування та розширенням асортименту додаткових послуг (трансфер, організація екскурсій, аквапарк, СПА, басейни та ін.). На базі оздоровчих закладів району активно розвивається оздоровчий туризм, що робить його ще більш привабливим з-поміж інших районів. Таким чином, на території Дрогобицького району сформувалась розвинута мережа закладів санаторно-курортного спрямування: санаторії, пансіонати з лікуванням, готелі, готельні оздоровчі комплекси, дитячі оздоровчі заклади та приватні заклади (вілли, садиби, котеджі), які надають лікувально-оздоровчі послуги.

Стрийський район посідає друге місце в структурі районів Львівської області за показниками розвитку санаторно-курортного господарства. Основною рекреаційною територією району є відомий бальнеологічний курорт Моршин. Тут функціонують 12 санаторіїв загальною місткістю 2190 місць. Спеціалізовані заклади розміщення характеризуються високими показниками діяльності: кількість ліжок у місяць максимального розгортання – 3666 одиниць (25%), оздоровлено 7382 осіб (8%), кількість оздоровлених іноземців – 3240 (18%). Очевидно, що перевагами Стрийського району є наявність провідного

лікувального фактору – природних мінеральних вод (розсоли). На курорті Моршин розташовані чотири джерела мінеральних вод: Боніфацій, Магдалена, Людмила та Моршинка. Можемо зробити висновок, що Стрийський район володіє значними рекреаційними можливостями, отже є перспективним місцем для розвитку санаторно-курортного господарства.

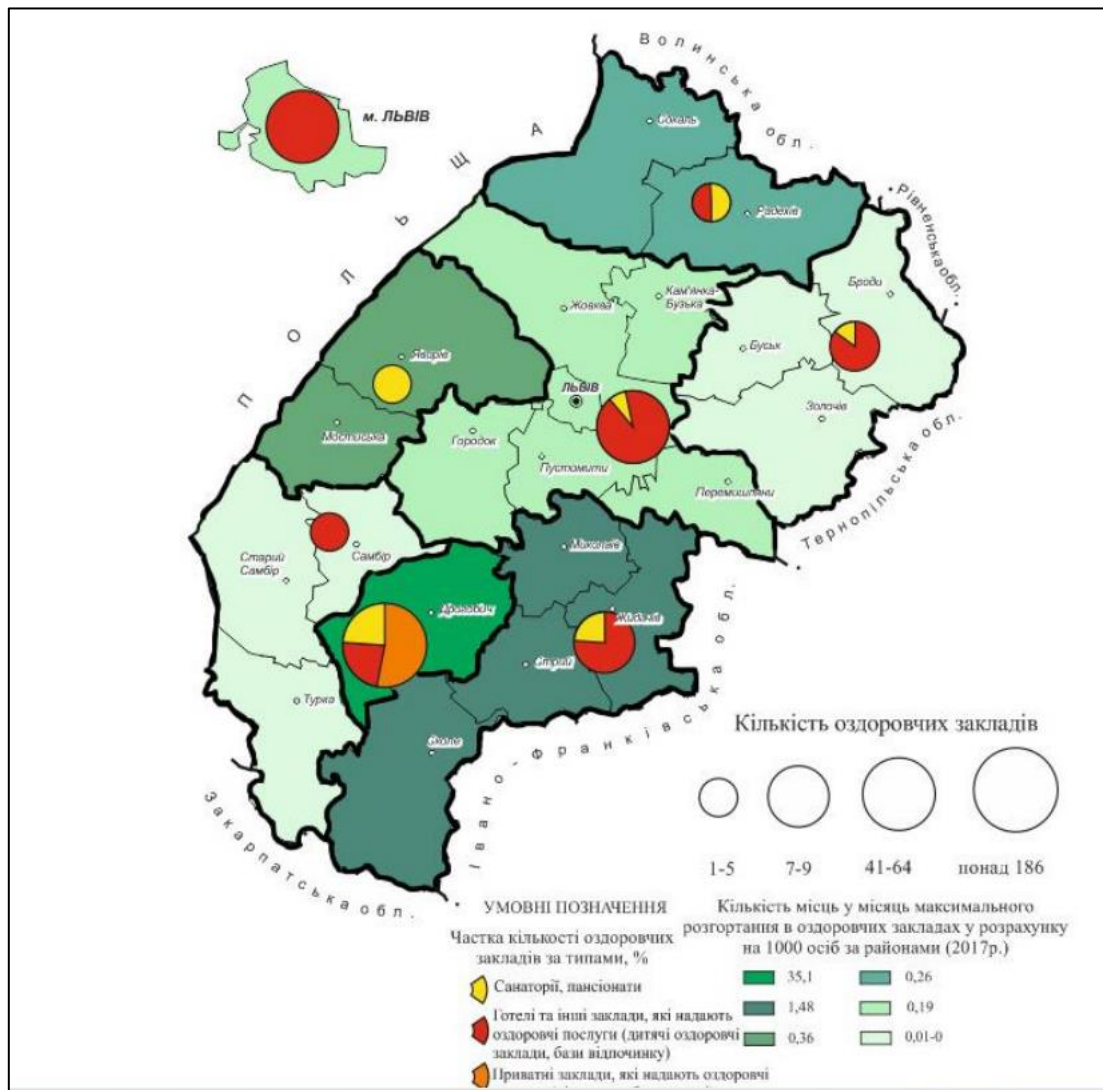
До трійки лідерів серед районів, які спеціалізуються на санаторно-курортному лікуванні належить Яворівський. Конкурентні переваги Яворівського району забезпечуються завдяки наявності природних лікувальних ресурсів – мінеральних вод та грязей. До складу району входять одні з найстаріших курортів України – Шкло та Немирів. На території району знаходяться лише 2 санаторії («Шкло», Львівський обласний протитуберкульозний санаторій, санаторій «Немирів» тимчасово призупинив свою діяльність) та пансіонат з лікуванням («Бадьорість») загальною кількістю 905 місць. Попри це, район вносить вагомий внесок у формування санаторно-курортного господарства регіону. Також до переваг курортів району можемо віднести зручне транспортне сполучення та безпосередню близькість до Львова. Останні позиції в розвитку санаторно-курортного господарства регіону займають Червоноградський та Львівський райони. На території цих районів розташовано 2 найстаріші санаторії – «Великий Любін» (курорт Великий Любін) та «Ровесник» (м. Червоноград). Санаторії володіють потужною лікувально-оздоровчою базою, гордістю закладів є родовища природних мінеральних вод та торф'яних грязей на основі яких здійснюється лікування (пелоїдотерапія, озокеритотерапія, інгаляції, лікувальні душі, ванни).

3 лютого 2022 року санаторно-курортна сфера переживає чи не найскладніші часи, які пов'язані із повномасштабним вторгненням росії на територію України. Велика частка суб'єктів туристичної діяльності припинили свою діяльність або перепрофілювалися на волонтерську роботу. Однак, готелі та аналогічні заклади розміщення продовжують працювати на повну силу та приймати внутрішньо переміщених осіб, наповненість номерного фонду із початку війни у Моршині та Трускавці становить близько 85%, карпатські

території, зокрема Славське, 60-70% завантаженості. Перелік санаторно-курортних закладів регіону, які надають путівки військовослужбовцям: санаторій «Смерічка» (Східниця); санаторії «Лаванда», «Дністер», «Перлина Прикарпаття», «Черемош» та «Світанок» (Моршин); санаторій «Алмаз» та «Кристал», готельно-курортний комплекс «Дніпро-Бескид» (Трускавець); санаторій «Джерельний», «Нафтуся Прикарпаття» та «Карпатські Зорі» (село Модричі, Дрогобицький р-н). В майбутньому, у зв'язку з необхідністю відновлення здоров'я після війни значної кількості громадян України, роль санаторно-курортної галузі зросте. Розглянемо деякі аспекти інтенсифікації галузі в розрізі використання ресурсного потенціалу.

Висновки. Встановлено, що сучасне санаторно-курортне господарство регіону характеризується значними територіальними диспропорціями, що передусім пов'язано із природно-ресурсним потенціалом, який відіграє вирішальну роль в організації санаторно-курортного господарства. Визначено, що у Львівській області є три основні адміністративні райони, які спеціалізуються на наданні бальнеологічних послуг населенню Дрогобицький, Стрийський та Яворівський.

СПИСОК ВИКОРИСТАНОЇ ЛІТЕРАТУРИ

1. Галасюк С. С. Сучасний стан розвитку санаторно-курортної бази в Україні. Глобальні та національні проблеми економіки. Вип. 15. 2017. С. 197-202.

2. Мороз С. Р. Модернізація санаторно-курортного господарства у структурі регіональних туристичних систем. Кваліфікаційна наукова праця на правах рукопису. Дисертація на здобуття наукового ступеня доктора філософії за спеціальністю 242 «Туризм». Львівський державний університет фізичної культури імені Івана Боберського. Львів, 2022. 214 с.

3. Туристична діяльність та колективні засоби розміщування у Львівській області. Статистичний збірник. Головне управління статистики у Львівській області, 2018. С. 40–57.

ARCHITECTURE

СУЧАСНІ ТЕХНОЛОГІЇ ПІДВОДНОГО БУДІВНИЦТВА

Матієнко Аліна Віталіївна

студентка

Одеська державна академія будівництва та архітектури

м. Одеса, Україна

Вступ. Підводна архітектура, будучи сегментом будівельної промисловості, виділяється особливим масштабом технологічного прогресу, що з експлуатацією морських просторів. Починаючи з ранніх наукових експериментів першопрохідців і до сучасних інженерних рішень у галузі підводного будівництва, дана сфера не тільки є відображенням технічного розвитку, а й є ключовим фактором у контексті еволюції людської цивілізації.

Дане дослідження має на меті висвітлити сучасні технології підводного будівництва, їх сфери застосування, а також систематизувати виклики та перспективи, що стоять перед інженерним співтовариством у цій галузі. Від підводних міст та тунелів до інтеграції роботизованих систем та екологічно стійких рішень — підводна архітектура вселяє до розгляду новаторських горизонтів, надаючи оригінальні відповіді на актуальні виклики сучасності. Пропонується провести детальний аналіз того, як інновації у підводній архітектурі формують ландшафт технологічного прогресу та взаємодії з навколишнім середовищем.

Мета роботи. Метою дослідження є всебічне та глибоке дослідження сучасних технологій підводного будівництва з акцентом на їх інноваційні аспекти, сфери застосування, а також аналіз викликів, що стоять перед інженерною спільнотою. У ході роботи передбачається систематизація та висвітлення ключових аспектів підводної архітектури, включаючи, але не обмежуючись, технічними нововведеннями, екологічним впливом та

перспективами розвитку. Основний акцент робиться на виявленні технологічних та інженерних рішень, що сприяють ефективному використанню підводних ресурсів та розробці стійких будівельних проектів.

Матеріали та методи. Сучасні технології підводного будівництва знайшли застосування у різних галузях. Підводні тунелі з'єднують материки, полегшуючи транспортне сполучення. Підводні міста надають унікальні можливості для життя та роботи на морському дні. Системи для видобутку корисних копалин та будівництва підводних енергетичних установок активно розробляються, відкриваючи нові перспективи для енергетики майбутнього. Однак, незважаючи на технологічні досягнення, існують виклики, з якими стикаються інженери з підводного будівництва. Це включає проблеми безпеки для працівників на глибинах, складності у підтримці та ремонті підводних конструкцій, а також екологічні питання, пов'язані з впливом на морське середовище.

Сучасні технології підводного будівництва неухильно розвиваються і в майбутньому очікується посилення цього тренду. Перспективи включають подальше вдосконалення роботизованих систем, більш ефективні методи будівництва підводних інфраструктурних об'єктів і поглиблення екологічно стійких підходів.

Підводне будівництво включає різноманітні методи і технології, що дозволяють проводити будівельні роботи під водою. Деякі основні методи підземного будівництва:

1. Занурення труб:

- Принцип роботи: цей метод включає занурення сталевих чи бетонних труб у морське дно. Труби можуть бути використані для створення основ підводних конструкцій, трубопроводів чи підводних кабельних ліній.

- приклад застосування: укладання труб для підводних газопроводів або транспортних тунелів.

2. Пірнаючі будівельні роботи:

- Принцип роботи: спеціалісти у скафандрах або дайвінг-роботи

безпосередньо здійснюють будівельні роботи під водою.

- Приклад застосування: роботи з ремонту підводних трубопроводів або структур підводних платформ.

3. Гідравлічне наповнення:

- Принцип роботи: спеціалізоване обладнання використовується для гідравлічного наповнення заглиблень підводного дна спеціальними матеріалами, такими як пісок або гравій, для створення стійкої основи для підводних конструкцій.

- Приклад застосування: створення фундаментів для підводних станцій або платформ.

4. Використання підводних роботів:

- Принцип роботи: автономні підводні роботи оснащуються маніпуляторами та інструментами для виконання різних завдань, включаючи зварювання, різання та встановлення конструкцій.

- Приклад застосування: будівництво та обслуговування підводних трубопроводів, а також виконання складних завдань на значних глибинах.

5. Використання плавучих споруд:

- Принцип роботи: плавучі конструкції, такі як понтонні платформи, використовуються для підйому та встановлення підводних елементів, таких як фундаменти, стовпи або плити.

- Приклад застосування: будівництво мостів або підводних трубопроводів з використанням плавучих будівельних установок.

6. Системи накопичення та відкачування води:

- Принцип роботи: для проведення будівельних робіт у сухому стані на певній глибині вода відкачується, а робоча зона залишається сухою.

- Приклад застосування: будівництво тунелів під водою, роботи з ремонту підводних конструкцій.

7. Пневматичні системи:

- Принцип роботи: використання стисненого повітря для створення простору без води, дозволяючи працівникам виконувати будівельні завдання у

сухих умовах.

- Приклад застосування: ремонт підводних станцій або гідротехнічних споруд.

Кожен із цих методів має свої переваги та обмеження, і вибір конкретного методу залежить від характеристик конкретного будівельного проекту, глибини води, типу підводного ґрунту та інших факторів.

Результати та обговорення. Серед ключових інновацій виділяються роботизовані підводні системи. Вони включають підводні дрони і роботи, обладнані передовими системами дослідження та маніпулювання, які дозволяють проводити складні будівельні та обслуговуючі роботи на глибинах, недоступних для людини. Застосування автономних систем управління значно покращує ефективність підводних будівельних проектів та зменшує ризики для людської праці на значних глибинах.

Основні приклади підводного будівництва:

1. Підводні тунелі:

- Приклад: проект тунелю "Сі-Берт" між Фінляндією та Естонією, що з'єднує залізничну систему Фінляндії з європейською мережею залізниць та сприяє розвитку транспортної інфраструктури.

2. Підводні міста:

- приклад: підводний готель "Посейдон" на Мальдівах пропонує унікальний досвід проживання під водою, використовуючи передові технології підводного будівництва (рис.1).



Рис 1. Підводний готель "Посейдон" на Мальдівах

3. Підводні енергетичні системи:

- Приклад: підводні електростанції морського припливу, такі як установка «MeuGen» у Шотландії, використовують підводні технології для ефективного отримання енергії з припливів (рис 2).



Рис 2. Проект найбільшої приливної електростанції у Шотландії

4. Інфраструктура для видобутку корисних копалин:

- Приклад: підводні копальні на морському дні, де автономні підводні апарати здійснюють видобуток корисних копалин в умовах, недоступних для людської праці.

Безперечні технологічні досягнення у підводному будівництві несуть у собі свої виклики. Безпека праці на значних глибинах, обслуговування та ремонт підводних конструкцій, а також мінімізація впливу на морську екосистему потребують постійної уваги та інновацій.

Висновки. Сучасні технології підводного будівництва є важливою сферою інженерної діяльності, що відкриває нові можливості для розвитку людської інфраструктури у світовому океані. Активне використання інноваційних методів та технологій у цій галузі сприяє сталому розвитку, вирішенню складних інженерних завдань та подоланню обмежень, пов'язаних з роботою у водному середовищі .

У перспективі сучасні технології підводного будівництва продовжуватимуть еволюціонувати, надаючи унікальні можливості для

розвитку інфраструктури у світовому океані. Удосконалення роботизованих систем, розробка екологічно стійких підходів та постійне прагнення інновацій відіграватимуть ключову роль у довгостроковому успіху цієї унікальної галузі інженерії. Підводне будівництво не тільки відображає технологічний прогрес, але і служить прикладом того, як людина може адаптуватися і розширювати свої можливості в середовищі, яке тривалий час залишалося недоступним.

THE PRESENT AND PAST OF UKRAINIAN ARCHITECTURE

Мироненко Андрій Олександрович

Студент 1 курсу магістратури,
факультету харчових технологій,
Київський Кооперативний
Інститут Бізнесу і Права
м. Київ, Україна

Люлько Михайло Євгенович

Викладач англійської мови, кафедри
соціально-гуманітарних дисциплін.
Київський Кооперативний
Інститут Бізнесу і Права
м. Київ, Україна

Introduction

Ukrainian architecture is a mirror of the country's centuries-old history and culture, reflecting the diversity of eras and styles, from ancient times to modern times. It is a fascinating mosaic that reproduces a rich palette of historical eras and cultural influences. From ancient times to modern times, Ukrainian towns and villages have preserved an architectural heritage that spans a wide range of styles from baroque churches with their graceful domes to Stalinist empire and modernist audacity. This story reveals the unique architectural treasures of Ukraine, reflecting the spirit of a nation that over the centuries has built its identity at the crossroads of Europe and Asia. Let's embark together on this journey to discover for ourselves how history and culture were reflected in the stone, creating the majestic architectural heritage of Ukraine.

Aim

The main objectives of work in this field may include:

- 1.** Preservation and restoration of historical architectural monuments: This is an important work for the preservation of unique architectural objects that reflect the history and culture of Ukraine.
- 2.** Development of modern architecture: Modern architecture plays an

important role in creating the modern face of cities and regions of Ukraine. This may include the design of new buildings, infrastructure and housing developments.

3. Ensuring the functionality and efficiency of buildings and infrastructure: Architects work to create structures that meet the needs of society and provide convenience to users.

4. Promotion of Ukrainian architecture in the world: Encouraging the study and recognition of Ukrainian architecture at the international level, cooperation with other countries in the field of architecture.

5. Consideration of environmental aspects: Development of ecological architecture to reduce the impact of construction on the environment.

6. Study and research of architectural heritage: Study and research of the history and development of architecture in Ukraine to enrich knowledge in this area.

Depending on specific tasks and interests, architects, researchers and professionals in the field of architecture can define their own goals and objectives for work in Ukraine. Architecture is important in creating a conducive and aesthetic environment for people's lives and reflecting the country's cultural wealth.

Materials and methods

I chose several methods of studying the architecture of Ukraine. Such as the Internet, archival documents, literary sources, photographs and, of course, own acquired knowledge of the history and art of Ukraine. In my opinion, the research methods listed above are the most accessible and simplest. Therefore, I was guided by these methods and materials.

Results and discussion

OLD RUSSIAN PERIOD

The Old Russian period is marked by magnificent examples of church architecture, consisting of elements of Byzantine and local traditions. The domes of these churches, as a symbol of heavenly light, have become a hallmark of Ukrainian architecture.

The Old Russian period in the architecture of Ukraine means the time from the foundation of Kievan Rus in the IX century to its fall in the XII-XIII centuries. This

era is marked by the growth of urban life and the development of monumental construction.

Sophia of Kyiv, built by order of Yaroslav the Wise in 1037, is an example of ancient Russian architecture. This cathedral expresses its monumentality, with gilded domes and a rich interior with mosaics and frescoes that reflect Byzantine influences. It was Byzantine masters who took part in the creation of these unique decorations, which later became an integral part of Orthodox church architecture in the region.



Picture. 1 St. Sophia Cathedral of Kyiv

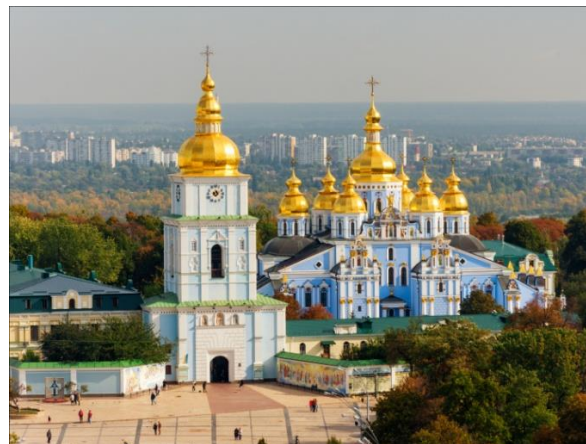

**Picture. 2 Michael's Golden
Domed Monastery**

Another significant monument is the St. Michael's Golden-Domed Monastery, founded in the first half of the XII century. Its feature was gilded domes that glowed in the sun and were visible from afar, symbolizing heavenly grace.

The architecture of this period was marked not only by religious functionality, but also by striving for harmony with the natural surroundings, as well as the use of

local materials such as wood and stone. These buildings were not just a reflection of faith, but also symbols of political opportunity and cultural flourishing of Kyivan Rus.

GOTHIC

The Gothic style in the architecture of Ukraine appeared in the XIII century, but it did not develop as massively as in Western Europe, due to the historical and cultural features of the region. Gothic in Ukraine was mainly represented in the west of the country, in particular in such cities as Lviv, which had close trade and cultural ties with Europe.

Lviv, founded in the 13th century, became an important center of Gothic development. Lviv's architecture of this period includes St. George's Cathedral, the Latin Cathedral, and numerous tenements and monasteries. These buildings are characterized by high and steep spiers, emphasized by vertical lines, smooth arches and stained glass windows.



Picture. 3 Cathedral of St. George Picture. 4 Latin Cathedral

In addition to religious buildings, the Gothic style also influenced urban architecture, particularly the development of town halls, city walls, and residential buildings. The city gates, in particular the High Castle and the Black Tower in Lviv, also reflect Gothic architectural elements.

Over time, many Gothic buildings were rebuilt or modernized, which led to the combination of Gothic with other styles, such as Renaissance or Baroque. Nevertheless, the remains of Gothic architecture in Ukraine continue to fascinate with

their elegance and historical significance.

BAROQUE

The revival of Baroque architecture in Ukraine dates back to the end of the XVI and mainly the XVII-XVIII centuries. Ukrainian Baroque, often also called "Cossack Baroque", appeared during the formation of the Cossack state and its struggle for independence. This style is a unique combination of Western European baroque trends with traditional Ukrainian architectural motifs.

One of the most striking examples of Ukrainian Baroque is the Kyiv-Pechersk Lavra, whose architectural complex was significantly rebuilt in the Baroque style in the XVIII century. This rebuilding included the addition of lavish decorative elements typical of the Baroque, such as statues, carvings, and elaborate icons.

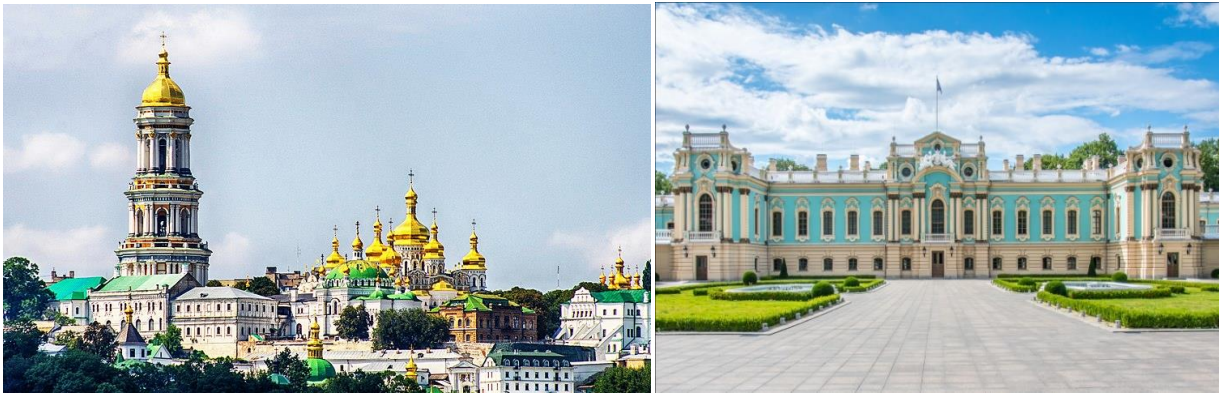

Picture. 5 Kyiv-Pechersk Lavra Picture. 6 Mariinsky Palace in Kyiv

Ukrainian Baroque also influenced the development of civil architecture, especially in the form of magnate residences and aristocratic palaces, which can be found throughout the country, including the Mariinsky Palace in Kyiv.

Baroque architecture in Ukraine played an important role in the formation of national identity, becoming an expression of the nation's cultural identity and historical memory.

CLASSICISM

Classicism in the architecture of Ukraine gained popularity in the late XVIII and early XIX centuries, especially in such cities as Odesa, Kherson, Dnipro, Poltava, and of course, Kyiv. This style strove for purity of form, symmetry and harmony, paying homage to ancient art and architecture.

One of the culminations of classicism in Ukraine is Odesa, a city that was

founded at the end of the 18th century and quickly became an important cultural and commercial center on the Black Sea coast. The projects of such architects as Jean-Francois Thomas de Thomont, who developed the plan of the port, and Francesco Boffo, who created the famous Potemkin Stairs, serve as vivid examples of the classicist style in Odessa.



Picture. 7 Potemkin stairs created by Francesco Boffo

Classicism in Ukrainian architecture played a key role in the formation of the national architectural face and emphasized Ukraine's integration into the pan-European cultural space.

MODERNISM

Modernism, which appeared in the architecture of Ukraine at the turn of the XIX and XXcenturies and quickly became popular in many cities, giving them a special charm and uniqueness. Art Nouveau avoided the strictness and symmetry of classicism, offering instead smooth lines, asymmetry, natural motifs and innovative designs.

In Lviv, which at that time was one of the cultural centers of Europe, modernism was reflected in the architecture of residential buildings, public buildings and even churches. Lviv Art Nouveau can be recognized by ornamental decor, the use of wrought iron, mosaics and glass in the design of facades.

Kyiv can also boast impressive examples of modernism, in particular such as the house with chimeras by the architect Vladyslav Horodetskyi, who used fantastical and mythological figures in his projects. This style was also distinguished by the luxury and detail of the interiors.



Picture. 8 The house with chimeras by the architect Vladyslav Horodetskyi



Picture. 9 Odesa

Odesa also adopted Art Nouveau, which was reflected in the architecture of large city villas and apartment buildings. The Odesa Philharmonic stands out, the building of which is a vivid example of this style.

Kharkiv, which experienced an industrial boom at the beginning of the XX century, also preserved a number of examples of modernism, which is reflected in the form of residential buildings and public buildings.

Modernism in the architecture of Ukraine enriched the urban landscape, introducing elements of elegance, dynamics and experimentation with form. This style in architecture seems to reflect the spirit of a new era, the era of industrialization and cultural changes taking place in society.

SOVIET PERIOD

The Soviet period in Ukrainian architecture, which lasted from 1922 to 1991, was a time of significant change and diversity in architectural style, reflecting the political and social ideologies of the time.

At the beginning of the Soviet period, avant-garde architecture dominated,

which sought to create a new form of art that would correspond to socialist ideals. Buildings were constructed with unusual geometric shapes, large gathering spaces and a lack of ornamentation that embodied functionalism and reflected new technologies and materials.

In the 1930s, a style known as the Stalinist Empire emerged, characterized by monumentality and grandeur, intended to demonstrate the power and majesty of the socialist state. High towers, heavy columns, large sculptures and abundant decorative details became characteristic elements. An example of such architecture is the building of the Ministry of Foreign Affairs and the main building of Kyiv University.

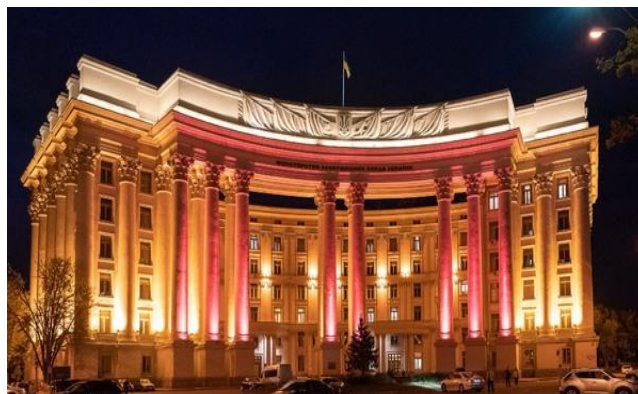

Picture. 10 Building of the Ministry of Foreign Affairs



Picture. 11 Main building of Kyiv University

The 1970s and 1980s saw the development of more experimental forms, including the style known as Soviet Modernism. It was distinguished by concise forms, the use of new building materials and technologies. Examples of this style are the Verkhovna Rada of Ukraine in Kyiv and the Salyut Hotel.



Picture. 12 Verkhovna Rada of Ukraine Picture. 13 Hotel "Salyut" in Kyiv

The Soviet architecture of Ukraine left a noticeable mark on the urban landscape, reflecting the history and cultural changes that took place in the country during the XX century.

CONTEMPORARY ARCHITECTURE

The contemporary architecture of Ukraine reflects the rapid development and rapid inclusion of the country in global architectural trends after gaining independence in 1991. It is characterized by experimentation with new materials, technologies and ecological approaches, which reflect the growing attention to sustainable development and the need to take into account climate change.

One of the defining trends of modern Ukrainian architecture is the mixing of traditional styles with modernist and postmodernist elements. For example, in many cities you can see modern glass office buildings that contrast with historical buildings, and multifunctional complexes that integrate with the urban environment.

In Kyiv and other large cities, such as Lviv, Odesa, Dnipro, high-rise buildings with innovative design are appearing. For example, the residential complex "Chicago Central House" with its characteristic glass facades.



Picture. 14 Residential complex "Chicago Central House"

The latest approaches to residential architecture are also becoming prominent, with an emphasis on comfort, energy efficiency and innovation. Concepts of "smart houses" with automation systems and ecological technologies that minimize the impact on the environment are being developed.

Special attention is also paid to public spaces and objects of cultural heritage, where modern architectural solutions are used to update and adapt historical buildings to the needs of today.

In general, the modern architecture of Ukraine is evidence of the country's creative search and desire to implement the latest world trends, while maintaining its unique identity and cultural traditions.

Conclusions

The architecture of Ukraine is a multi-layered history that spans from ancient Russian times to modern times. Each period left a unique mark on the country's cultural landscape, from majestic cathedrals and monasteries reflecting Byzantine influence to elegant works of Baroque architecture that demonstrate the ability of Ukrainian craftsmen to adapt European styles to local traditions. Classicism brought with it strict harmony and symmetry, and modernism brought expression of forms and organic lines. The Soviet period with its diverse styles showed a wide range of architectural approaches from monumental to functionalist. Modern architecture, with its rapid technological development and the influence of global trends, continues to embody the creativity and adaptability of the Ukrainian architectural spirit.

Ukrainian architecture has preserved the best from each historical stage, while continuing to develop and transform to meet modern aesthetic and functional needs. Ukrainian architecture is a reflection not only of the past, but also of an incessant desire for the future, absorbing the spirit of innovation and the boldness of imagination, which makes it a living artifact of national identity and cultural pride.

REFERENCES:

1. <https://rubryka.com/article/architecture-of-ukraine/>
2. <https://uk.wikipedia.org/wiki/%D0%A3%D0%BA%D1%80%D0%B0%>

D1%97%D0%BD%D1%81%D1%8C%D0%BA%D0%B0_%D0%B0%D1%80%D1%85%D1%96%D1%82%D0%B5%D0%BA%D1%82%D1%83%D1%80%D0%B0

3. <https://bud.arsel.com.ua/arkhitektorni-styli-v-ukraini/>

4. <https://ukrainer.net/ukrainska-arkhitektura/>

5. <https://naurok.com.ua/prezentaciya-arhitektura-ukra-ni-48157.html>

6. https://vue.gov.ua/%D0%A3%D0%BA%D1%80%D0%B0%D1%97%D0%BD%D0%B0:_%D0%B0%D1%80%D1%85%D1%96%D1%82%D0%B5%D0%BA%D1%82%D1%83%D1%80%D0%B0

7. <https://suchasna-arkhitertura0.webnode.com.ua/novini/suchasna-arkhitektura-v-ukrajini/>

PEDAGOGICAL SCIENCES

IMPLEMENTATION OF THE STUDY OF ARTIFICIAL INTELLIGENCE SYSTEMS IN THE MEDICAL UNIVERSITY

Rysovana Liubov

Associate of Professor, Candidate of Technical Science,
Department of Medical Biophysics and Medical Informatics
Kharkiv National Medical University, Kharkiv, Ukraine

Alekseienko Roman

Associate of Professor, Candidate of Medical Science, Physiology Department
Kharkiv National Medical University, Kharkiv, Ukraine

Bulynina Oksana

Magistr of Medicine, Associate of Professor, Physiology Department
Kharkiv National Medical University, Kharkiv, Ukraine

Introductions. The implementation of artificial intelligence systems in education allows you to personalize education, that is, artificial intelligence allows you to adjust the educational process taking into account the individual needs and abilities of each student, ensuring more effective learning of the material and the development of unique skills. Also, artificial intelligence systems help generate intellectual content that meets the needs of the modern educational process and promotes the active involvement of students in active learning. Artificial intelligence makes it possible to create innovative methods that provide access to education for different categories of students, including those with specific needs (inclusive education) [1].

Today, medical education is forming its own, newest path of development, and therefore, this particular direction does not bypass modern opportunities in its changes.

The tasks of implementing artificial intelligence systems in a medical university are: improving the quality of education, that is, artificial intelligence helps

to create innovative teaching methods and simulations that contribute to improving the medical training of students using realistic clinical scenarios; optimization of diagnosis and treatment, i.e. the implementation of artificial intelligence systems at the medical university contributes to the development and improvement of intelligent algorithms for diagnosing diseases and choosing optimal treatment methods; development of new possibilities in diagnosis and treatment, artificial intelligence allows combining ideas and technologies for the development of modern medical technologies and improvement of diagnosis and treatment of any diseases; impact on doctor-patient interaction, i.e. research on the impact of artificial intelligence on doctor-patient communication and interaction to create more efficient work of the health care system [1, 2].

Aim. The goal of introducing artificial intelligence systems into medical education is to successfully introduce artificial intelligence systems into the educational process of a medical university in order to improve learning and provide medical students and teachers with new opportunities in studying and teaching the educational component "Medical Informatics".

Materials and methods. Within the framework of this project, the expediency and necessity of introducing artificial intelligence systems into the educational process was carefully considered, special attention was paid to the training of future doctors and teachers.

An important competence that needs to be developed is the ability to work with the latest technologies, in particular with intelligent technologies. From this follows the key competence - "to master the skills of working with modern intelligent systems", which was previously difficult to achieve.

The implementation of artificial intelligence systems in the educational process is especially relevant for teachers of the department of medical and biological physics and medical informatics, who already have a theoretical basis for teaching the proposed subject. The introduction of studying the operation of artificial intelligence systems in the medical field becomes an effective solution to the problems of training a modern, capable and competitive doctor. Therefore, as an example, it is suggested

to master the skills of working in ChatGPT.

ChatGPT opens up a number of opportunities for students: this includes getting help in solving tasks, explaining complex concepts and improving their knowledge in various educational components; and generating ideas, writing creative works, or even for help in creating scientific texts and essays; and for language practice, facilitating communication and improving communication skills; and for quickly obtaining information, answers to questions and clarifications in various fields of knowledge, etc.

For university teachers, ChatGPT opens other opportunities [3]. This is to use ChatGPT to quickly create didactic materials and tasks, which contribute to more effective planning and preparation; and to automate task checking and feedback, freeing up time for more individualized learning; and to improve communication skills; and to create individualized materials and tasks, taking into account the needs of different students, etc.

Results and discussion. For the implementation of innovative solutions aimed at the use of artificial intelligence systems in the educational process, the following tasks and goals were formed:

- development of a specialized thematic chat-bot;
- development of exercises and scenarios;
- development of a system for evaluating completed tasks;
- conducting trainings for teachers and students;
- conducting a sociological survey;
- elimination of identified deficiencies.

Monitoring of the project "Introduction of artificial intelligence systems in medical education" allows you to determine how new technologies affect education.

The assessment includes an analysis of the quality of learning the material and improvement of diagnostic and problem-solving skills among medical university students.

The project monitoring and evaluation procedure will be based on the following criteria [4]:

- technical testing;
- assessment of user experience;
- activity analysis;
- evaluation of the impact on educational results.

Indicators of success are the stable operation of the system, a high satisfaction rating from both university teachers and future medical professionals.

After the testing, analysis of the obtained results, elimination of shortcomings, conducted sociological research on the need to introduce the use of ChatGPT technology into the educational process, as well as, after discussion with all interested parties, the introduction of artificial intelligence systems into the educational process will be continued when studying the educational component "Medical Computer Science".

In order to improve the quality of education, a detailed plan will be developed and proposed for the introduction of ChatGPT technology to other educational components of a general and clinical orientation.

Conclusions. Based on the results of development and test implementation, some conclusions can be drawn. The implementation of artificial intelligence systems in medical education has a high potential for success and importance in improving the quality of education, and the acquired skills of working with the artificial intelligence system allow students to be in demand and competitive in the international labor market.

ChatGPT technology acts as an integral tool for students in acquiring knowledge and practical skills when studying the educational component "Medical Informatics" at the Department of Medical and Biological Physics and Medical Informatics, providing them with access to a variety of information, contributing to the assimilation of material and the development of comprehensive medical thinking.

During the testing process, positive feedback was received from teachers and students, which testify to the usefulness, impartiality and effectiveness of the presented technology.

Thanks to the received plans, the possibility of expanding the use of artificial

intelligence systems to other educational components was created, which will contribute to the further development of medical education.

REFERENCES:

1. Yann LeCun Professor, New York University. AI in Education: How to Transform Learning Experience. URL: jellyfish.tech

2. AI In Education: Use Cases, Real-Life Examples. URL: itransition.com

3. ChatGPT: перспективи та ризики інтеграції в сферу освіти. URL: ukrinform.ua

4. Методика і технології оцінювання діяльності загальноосвітнього навчального закладу: посібник/ав.: Ляшенко О. І., Лукіна Т. О., Булах І. Є., Мруга М. Р. – К.: Педагогічна думка, 2012.– 160 с

ШЛЯХИ ФОРМУВАННЯ ТА РОЗВИТКУ МОТИВАЦІЇ ДО НАВЧАЛЬНО-ПІЗНАВАЛЬНОЇ ДІЯЛЬНОСТІ ЗДОБУВАЧІВ ОСВІТИ З ФІЗИКИ

Зарудний Віктор,

студент

Бричка Марія Петрівна

викладач фізики

ВСП «Фаховий коледж економіки, права

та інформаційних технологій ЗУНУ»

м. Тернопіль, Україна

Вступ. Сучасна вітчизняна освіта переживає процес інтеграції в загальноєвропейський простір. Вимоги сьогодення диктують вектори розвитку в освіті з метою отримання у вигляді результату цього процесу компетентного, всебічно розвиненого, гнучкого в своїй життєдіяльності, духовно-культурного індивіда. Відповідно, змінюються і пріоритети сучасної освіти. Вони зумовлюють перехід від традиційних типових педагогічних технологій навчання до особистісно-орієнтованих.

З метою входження в світовий освітній простір, Україна долучилася до одного з найбільш масових європейських проєктів – PISA (Programme for International Student Assessment), STEM- освіта (S – science, T – technology, E-engineering, M – mathematics – природничі науки, технології, інженерія та математика.). Кінцевим результатом науково-пізнавальної діяльності здобувачів освіти, не залежно від форми навчання, є формування готовності індивіда до життєдіяльності, реалізації власного становища в соціумі та професійного потенціалу. Науково – природнича компетентність є однією з ключових в цьому процесі, а реалізація ефективного навчання фізики являється його важливою складовою.

Ціль роботи. Важливо взяти до уваги наступне: сучасний навчально пізнавальний процес не має достатньої кількості спрактикованого технологічно - методичного інструментарію, який би забезпечував всебічний,

якісний, прогнозований кінцевий результат вивчення фізики, як засобу тотальної науково-природничої грамотності здобувачів освіти, а, отже, як наслідок, вітчизняний освітній процес не готовий до європейської інтеграції.

Тому ціллю даної наукової роботи є висвітлення важливих методологічних аспектів в контексті вивчення фізики, зокрема таких, які сприяють стимулюванню мотиваційних процесів суб'єктів навчання.

Матеріали і методи. Вплив фізики на освітній процес загалом, та на формування тотальної науково-природничої грамотності індивіда зокрема, є надзвичайно важливим для розвитку сучасного суспільства. Фізика в освітньому процесі не лише надає знання про фундаментальні закони природи, а й формує аналітичне мислення, розвиває критичне мислення та навички проблемного мислення, що є важливими для подальшого життя у суспільстві.

Сучасна фізика охоплює широкий спектр знань: від класичних законів, які допомагають розуміти рух та взаємодію об'єктів у нашому світі, до високо інтенсивних областей, таких як квантова теорія та астрономія, які пояснюють явища на найдрібніших та найбільших масштабах у Всесвіті:

- *Класична фізика.* Ця галузь включає в себе закони Ньютона про рух та гравітацію, електродинаміку, термодинаміку та інші основні концепції, які використовуються для розуміння руху тіл, електромагнетизму та теплових процесів.

- *Квантова фізика.* Виникнення квантової теорії змінило наше розуміння світу на найдрібніших рівнях. Вона описує поведінку частинок на мікроскопічному рівні, де класичні закони втрачають свою силу. Квантова механіка пояснює такі явища, як квантові скачки, хвильова природа частинок та принципи неозначеності Гейзенберга.

- *Астрономія.* Ця галузь фізики вивчає походження та розвиток Всесвіту в цілому. Астрономи досліджують структуру, еволюцію та природу Всесвіту, використовуючи теорію великого вибуху, темну матерію, темну енергію та інші концепції.

Сучасне уявлення про фізику об'єднує ці галузі та використовує їх для

створення комплексних моделей та теорій, які допомагають нам краще розуміти природу Всесвіту на всіх рівнях – від найменших частинок до найбільших космічних структур.

Фізика на сьогоднішній час є дуже важливою наукою. Вона допомагає розвивати різноманітні навички та готує нас до розв'язування реальних проблем.

Можна виділити декілька складових, які розвиває фізика:

- Аналіз та розв'язання проблем (*фізика навчає шукати рішення на основі об'єктивних даних, використовуючи логіку та математику для вирішення проблем*).
- Мотивація через дослідження (*заняття фізикою заохочують суб'єктів навчання до власних досліджень, що розвиває їхню творчість та ініціативу*).
- Формування критичного мислення (*фізика вчить критично оцінювати інформацію, визначати правильність та достовірність отриманих результатів*).
- Розвиток комунікаційних навичок (*вивчення фізики має важливе значення для формування здатності висловлювати ідеї, роз'яснювати складні концепції та спілкуватися з іншими людьми*).

Навчально-пізнавальна діяльність – основний вид діяльності здобувача освіти. Учень, або ж студент зайнятий нею щодня по кілька годин на заняттях, удома, виконуючи домашні завдання, а також беручи участь у позакласних освітніх заняттях. При правильній педагогічній організації навчально-пізнавального процесу, індивід розвиває розумові здібності і допитливість, загартовує свою волю, формує світогляд, моральність, сприяє власному естетичному розвитку і т. д.

В останні роки проведено ряд досліджень, присвячених формуванню в суб'єктів освітнього процесу інтересу до навчання, потреби в знаннях. У цих дослідженнях показано, що на формування і розвиток пізнавальних інтересів і потреби в знаннях впливає змістовність і новизна знань, ознайомлення учнів з

досягненнями сучасної наукової та технічної думки, показ громадської та особистої значущості знань, різноманіття методів навчання, самостійних робіт, особливо робіт творчого характеру, емоційність викладу знань учителем, використання творів мистецтва, переживання радості успіху від самостійних маленьких відкриттів, бадьора, інтелектуальна атмосфера в класі при колективному пошуку вирішення проблеми і інше. Саме тому так важливо зародити, зберегти, підтримати мотиваційні потуги до вивчення фізики зі сторони юного здобувача освіти.

Отже, доцільно повести мову саме про мотиваційну діяльність. Мотивація індивідів у вивченні фізики є також важливою для їх успішного навчання та розвитку. Для багатьох учнів, чи студентів ключовими факторами мотивації у фізиці є практичність фізичних знань та їх застосування в реальному житті, а також можливість вирішення складних проблем.

Фізичні знання є дуже практичними, адже їх можна застосувати у медицині, інженерії та багатьох інших сферах життя. Окрім цього їх можна використовувати в поясненні реальних явищ у житті.

Основною метою фізичної освіти є підготовка здобувачів освіти до реалізації своїх можливостей у суспільстві, забезпечення ними креативності, готовності до постійного навчання та розвитку, а також надання інструментів для розв'язання реальних проблем. Також ці знання можна буде використати у побудові кар'єри у сфері зв'язаній з фізикою, а можливо і для вивченні нових аспектів науки «фізика».

Кінцевий результат вивчення фізики в освітньому процесі полягає в формуванні учня, чи студента глибокого розуміння природи, розвитку аналітичного мислення та здатності застосовувати фізичні принципи до практичних ситуацій. Такі знання не лише розширюють світогляд, а й створюють можливості для подальшого розвитку у наукових, технологічних та інженерних сферах.

Безперечно, якісно мотивує здобувача освіти до освоєння наукових фізичних глибин і грамотне викладання навчального предмету, бо якщо не буде

достовірно та доступно поданий матеріал, то, відповідно, і хороших знань також не буде. Сьогодні, у епоху стрімкого розвитку технологій, викладання фізики має бути не лише передачею теоретичних знань, але й створенням захопливого та інтерактивного досвіду для студентів.

Фізика – експериментальна наука, тому, безсумнівно, кожен етап її вивчення має включати як теоретичну, так і практичну компоненту. Стимулює мотиваційну діяльність і можливість індивіда використати здобуті теоретичні знання на практиці, зокрема у вигляді лабораторних та практичних робіт, проєктів, експериментів та дослідів. Такий вид роботи гарантує якісний досвід, який в подальшому зможуть впливати на розвиток та навчання суб'єкта навчання. Доцільно навести певну аргументацію:

- фізичні досліді допомагають учню, або ж студенту розуміти основні принципи природи та фізичні закони, що лежать в основі багатьох явищ у навколишньому світі.

- виконання дослідів навчає учнів, або ж студентів збирати дані, аналізувати результати та робити висновки. Це сприяє розвитку наукового мислення та критичного аналізу.

- фізичні досліді стимулюють здобувачів освіти до уважного спостереження навколишнього світу, що розвиває їхні навички сприйняття та аналізу інформації.

- досліді дозволяють студентам застосовувати теоретичні концепції у практичних ситуаціях, що поліпшує їх розуміння та засвоєння матеріалу.

- інтерактивні та захоплюючі фізичні досліді можуть викликати цікавість індивіда до науки та стати вихідною точкою для подальшого вивчення фізики та інших наук.

- групові досліді сприяють розвитку навичок співпраці, комунікації та обміну ідеями, що є важливими в будь-якій сфері життя.

- позитивний досвід з фізичними дослідями може впливати на вибір майбутньої кар'єри та заохочувати людей досліджувати світ навколо себе.

Також важливим чинником для стимулювання пізнавального інтересу в

контексті вивчення фізики є використання сучасних технологій. Відомо, наскільки привабливим є проведення часу в гаджеті для сучасного молодого покоління. Тому доцільно такі прагнення направити у вірне русло. Комп'ютерні симуляції та віртуальні лабораторії роблять можливим вивчення фізики, її складних концепцій, лабораторних робіт у безпечному та контрольованому середовищі, а також роблять навчання більш доступним для всіх.

Щоб якомога більше заохотити учнів, чи студентів до навчання треба також використовувати різні засоби, наприклад запрошення вчених чи фахівців для вражаючих лекцій або дискусій. Це може допомогти здобувачам освіти побачити, якою захоплюючою та важливою галуззю є фізика. Розповідати про великі наукові досягнення та внесок вчених, особливо вітчизняних, у світовий науковий розвиток. Це може надихнути суб'єктів навчання та показати, як фізика може змінювати світ.

Варто дозволяти здобувачам освіти обирати теми для вивчення чи дослідження, які вони вважають цікавими. Це стимулює мотиваційну діяльність, проектує індивідуальний підхід у навчанні та враховує їхні особисті інтереси.

Результати та обговорення. Навчальна мотивація – це бажання, прагнення здобувача освіти до усвідомлення, накопичення, здобуття навиків та використання знань із царини фізики. Мотиваційний процес є складним, динамічним, індивідуальним та до кінця не забезпеченим якісним педагогічним інструментарієм. Потребує глибокого осмислення, обговорення, апробації шляхів його реалізації. Адже, робота з фізики в освітньому процесі має на меті не лише передачу знань, а й формування особистості, яка може використовувати ці знання для вирішення реальних завдань та розвитку суспільства. Здатність застосовувати фізичні принципи для розв'язання складних задач може бути мотивуючою, оскільки це викликає відчуття досягнення та впевненості у власних здібностях. Стимулювання діяльності суб'єктів навчально-пізнавального процесу через практичність фізичних знань, їх застосування в реальному житті та можливість вирішення складних проблем

є важливими аспектами, які сприяють мотивації до вивчення фізики.

Висновки. Резюмуємо: сучасне викладання фізики – це не лише передача знань, але й відкриття дверей до унікального світу досліджень та можливостей. Воно покликане виховувати нове покоління індивідів нашого суспільства, готових до викликів та відкриттів у цьому захоплюючому шляху розуміння природи.

ОСОБЕННОСТИ ИННОВАЦИОННОГО НАПОЛНЕНИЯ МУЗЫКАЛЬНО-ОБРАЗОВАТЕЛЬНОЙ СИСТЕМЫ КАЗАХСТАНА

Ковалев Дмитрий Александрович
Заслуженный деятель РК,
к.п.н., ассоциированный профессор;
Педагогический колледж
Международного университета “Астана”
г. Астана, Казахстан

Одной из концептуальных задач казахстанской высшей музыкально-образовательной системы – научить будущего музыканта-педагога нестандартно мыслить, творчески решать проблемы, владеть научными, профессиональными навыками, которые позволят адаптироваться без стрессов и потрясений к быстрым переменам в социальной, информационной, технологической и всей профессиональной среде. Особое значение на нынешнем этапе придаётся целенаправленной ориентации на процесс формирования профессиональной креатосферы будущих специалистов музыкального образования как сферы полихудожественного взаимодействия личности обучающегося, культуры и общества на основе синергетики национальных культур. Ей подчинены все элементы учебного процесса, в том числе научно-исследовательская работа преподавателей, основывающаяся на данных зарубежных и казахстанских психолого-педагогических исследований во всей области высшей музыкально-образовательной системы.

В ходе данных исследований актуализируются следующие личностные качества будущих бакалавров и магистров музыкального образования, обеспечивающие развитие их инновационно-профессиональной креатосферы:

- самостоятельное приобретение необходимых знаний и их умелое применение на практике;
- умение критически мыслить;
- способность гибко адаптироваться к профессиональным и жизненным ситуациям;

- способность аналитически мыслить;
- быть контактными в общении с сокурсниками и преподавателями;
- трудиться над развитием профессионального интеллекта и мастерства.

Качества личности будущих музыкантов-педагогов связаны с формированием их интеллектуально-профессионального потенциала в процессе обучения, способствующего получению широкой эрудиции, владения методологией научного творчества, современными информационными технологиями, подготовленностью к производственно-педагогической, научно-исследовательской, творческо-исполнительской, консультационной, аналитической деятельности в сфере непрерывного музыкального образования.

Инновационное наполнение музыкально-образовательной системы, основанное в Казахстане на модульно-кредитной технологии обучения, ориентировано на применение следующих образовательных технологий в контексте евроинтеграционных процессов:

- технология моделирования и управления знаниями (формирование профессионально-ценностных позиций через знание будущим бакалавром музыкального образования специфики и этикета предметной сферы деятельности учителя музыки в школе, музыкально-педагогических принципов, методов работы в образовательных учреждениях современного типа);

- технология взаимодействия, трансформации и творческой самореализации обучающихся (личностная составляющая в задачах профессионально-ориентированного обучения и воспитания будущего учителя музыки, призванная обеспечить процессы самоутверждения, самоосуществления, самовоспитания и творческой самореализации студента музыкально-образовательной специальности);

- инновационные мультимедийные технологии (подготовка и показ учебных презентаций, использование электронно-образовательных ресурсов и программ, использование Интернет ресурсов);

- знаниево-ориентированные технологии (кейс-стади, дискуссии на основе реферирования профессионально-ориентированных периодических

изданий музыкально-образовательного направления);

- творческие конструктивные технологии (мастер-классы, лабораторное решение проблем, исполнительские состязания, конкурсы музыкально педагогического мастерства);

- тренинговые технологии (трансформативное обучение через анализ передового педагогического опыта; психологическая диагностика; формирование у будущих педагогов-музыкантов знаний, умений и навыков на основе организованных профессионально-ориентированных тренингов, спецпрактикумов);

- проектные технологии на основе социально-образовательного заказа (возможности формирования индивидуальных траекторий учебной деятельности будущих музыкантов-педагогов через решение возникающих в ходе обучения и по результатам прохождения всех видов практик профессионально-педагогических «проблемных узлов»);

- технология, ориентированная на компетентностный подход по Б. С. Блуму: знание-понимание-применение-анализ-синтез-оценка;

- интерактивные технологии на основе новых форм оценки учебных достижений будущих педагогов-музыкантов (организация процессов самооценки, сооценки, гетерооценки, автооценки обучающихся студентов и магистрантов);

- технология управления знаниями (создание знаний, захват знаний, перспективное знание на основе культуры и социализации личности обучающихся);

- технология дидактических стратегий (стратегия «чувствительности», усвоения информации, визуализации, внимания, последовательности усвоения знаний, интерпретации, взаимообмена знаниями, сотрудничества, самооценки, пользы в реальном мире, приближения к студенту и гибкости в общении, восстановления знаний, продвижения действий студента, взаимообмена и облегчения передачи знаний через обучение студентов и магистрантов).

УДК: 62:374:004.231.3

ТЕНДЕНЦІЇ РОЗВИТКУ ТА ВИМОГИ ДО НАСТУПНОГО ПОКОЛІННЯ ШКІЛЬНОГО ЛАБОРАТОРНОГО ОБЛАДНАННЯ

Козуб Павло,

Кандидат технічних наук, доцент
Харківський національний університет радіоелектроніки
Харків, Україна

Дейнеко Жанна,

Кандидат технічних наук, доцент
Харківський національний університет радіоелектроніки,
Харків, Україна

Їлмаз Наталія,

Кандидат технічних наук, науковець EPFL,
Швейцарський федеральний технологічний інститут
у Лозанні Лозанна,
Швейцарія

Білець Дарія,

Кандидат технічних наук, доцент
Харківський національний університет радіоелектроніки,
Харків, Україна

Лук'янова Вікторія,

Кандидат педагогічних наук, доцент
Харківський національний університет радіоелектроніки
Харків, Україна

При всій очевидності необхідності оновлення лабораторного обладнання для освітніх установ виникає велика кількість питань як технічного так і концептуального характеру, які визначаються особливостями освітнього процесу.

Викладачі хімії, фізики, біології, матеріалознавства знають що ніякий інтерактивний, віртуальний хімічний експеримент не може замінити реальні дослідження у колбах та пробірках, проведені власноруч. Віртуальна електронна схема стає зрозумілою після порівняння її з реально зібраним приладом, а закони оптики стають зрозумілими після дослідів з простою

лінзою та дзеркалом.

Слід зазначити, що проста заміна застарілого обладнання на таке ж нове не буде оптимальним рішенням, оскільки воно не буде враховувати технологічні, інформаційні та ментальні зміни у суспільстві. Тому воно повинно проводитись на принципово нових засадах з урахуванням тенденцій розвитку технологій та суспільства.

Серед таких тенденцій можна виокремити декілька основних напрямків

- дистанційність, мобільність, індивідуалізація освіти
- використання електронних технічних засобів (приладів)
- використання електронних комунікаційних засобів
- інтеграція засобів в мережеві структури
- використання інформаційних технологій (програмування, штучний інтелект)

Для більшості людей це виглядає як наступний логічний крок розвитку суспільства, але при цьому майже не звертається увага на негативні наслідки цих тенденцій, що особливо помітно для лабораторного обладнання природничих дисциплін.

Дистанційність, мобільність та індивідуалізація (децентралізація) освітнього процесу призводить до комунікаційних проблем між учнем та викладачем, віддаляє учнів від лабораторного обладнання. І особливо сильно це ускладнює проведення лабораторних робіт, які в більшості випадків вимагають фізичного поєднання об'єкту спостереження.

Дистанційна лабораторна робота в традиційному її вигляді вимагає одночасного зібрання учнів та викладача в єдиному місці що принципово не співпадає з тенденцією децентралізації освіти. І цей процес неможливо змінити простою заміною обладнання. Єдиною альтернативною є використання лабораторних приладів окремо для кожного з учнів з дистанційним контролем за їх роботою.

Але це в свою чергу призводить до технічних проблем з обладнанням, кількість якого повинна бути на порядок більша ніж традиційного обладнання.

Так при наявності в Україні біля 2000 шкіл і кількості одночасно зайнятих на уроці 30 учнів (1 клас) кількість подібних лабораторних установок потрібна досягати до 20000 шт. Це при тому, що зараз навіть наявність одного STEM комплекту на школу є дуже проблематичним з фінансового боку.

Виходом з цього положення може стати відносно недороге обладнання яке може використовуватись для проведення великої кількості демонстрацій без значних змін. Наприклад стандартні мікро контролери із стандартними датчиками фізичних величин (платформа Arduino).

Використання електронних технічних засобів (приладів) є ще однією з тенденцій розвитку суспільства яке виглядає як прогрес в його розвитку. Ця ж тенденція стосується і освіти у вигляді заміни застарілих лабораторних приладів на надсучасні автоматизовані. Але призводить до того, що для учнів реальні фізичні, хімічні, біологічні, механічні процеси віртуалізуються, стають незрозумілими і відірваними від дійсності у вигляді набору символів на дисплеї. В результаті виникають проблеми у вивченні майже всіх природничих наук, а особливо тих що пов'язані з безпосереднім контактом з реальними об'єктами - фізики, хімії, інженерних та технічних наук.

З одного боку це видається не суттєвим для більшості населення яке залучено у сферу обслуговування (фінанси, культура, мистецтво, управління), але це дуже сильно впливає на наявність фахівців які створюють інструменти та засоби для цих людей. Так навіть дуже професійний програміст не зможе змоделювати складну механічну систему (наприклад розумний пиросмок) без знань з механіки та фізики.

Одним із варіантів вирішення цієї проблеми можна розглядати використання в освітньому процесі приладів які дозволяють бачити їх частини, дозволяють їх змінювати при необхідності, проводити досліди одночасно з традиційними приладами (термометр, ваги). Це також можна зробити на основі стандартних мікро контролерів на платформі Arduino.

Наступною тенденцією розвитку освіти є використання електронних комунікаційних засобів, які дозволяють швидше передавати інформацію між

приладами, учнями та викладачами. Але у той же час вони призводять до того, що після навчання люди не здобувають навички формування інформації для передачі іншим та обробки отриманої інформації.

Саме тому використання електронних лабораторних приладів повинно навчати не тільки автоматичним вимірюванням, але й роботі з необробленими даними – зняття даних з дисплею або екрану, створення таблиць, графіків. Така послідовність використання лабораторного обладнання в освітньому процесі дозволить сформувати розуміння можливостей професійного складного обладнання і у спеціалістів конструкторів і користувачів такого обладнання.

Тому лабораторне обладнання для учнів повинно включати в себе різні рівні відображення інформації та передачі її користувачу. Від найбільш простих (світлова індикація, текстовий дисплей) до найбільш складних BT, WiFi, GPRS. І такі можливості також можна забезпечити використовуючи стандартні модулі платформи Arduino.

Інтеграція в мережеві структури (наприклад хмарні сервіси) є також однією з останніх тенденцій розвитку технологій, але як і попередні тенденції вона має свої недоліки – залежність від наявності глобальних інформаційних каналів зв'язку (із хмарним сервісом) та значне ускладнення обладнання за рахунок частин прийому/передачі даних.

Це означає, що нове лабораторне обладнання яке замінить традиційне повинно орієнтуватись на мережеву структуру зв'язків між частинами, але в той же час мати можливість працювати автономно. Під'єднання до мережі не повинно змінювати або занадто ускладнювати немережеві частини обладнання. Вони також повинні вносити розуміння розвитку технологій і усвідомленої необхідності нових рішень.

З технологічної точки зору оптимальним рішенням є поєднання мікро контролерів на основі платформи Arduino через стандартні BT та WiFi модулі з мікрокомп'ютерами типу Raspberry Pi. Це дозволить забезпечити створення локальної мереженої структури з виходом до глобальної мережі за допомогою стандартних засобів та залучити до цього проекту учнів та вчителів на уроках

інформатики.

Використання інформаційних технологій (програмування, штучний інтелект) призводить до того, що учні вже на раніх стадіях навчання мають проблеми при використанні простих предметів та обладнання. В них виникає відчуття обов'язкової наявності штучного інтелекту у будь якому приладі і не виникає досвіду вирішення простих завдань простими засобами.

Вирішення цієї проблеми може бути за рахунок поступового ускладнення технічних засобів навчання та безпосередній участі у процесі створення таких технічних заходів. Наприклад розробці програмного коду для мікро контролерів, програмного забезпечення для обробки даних або керування виконавчими механізмами. І тут також оптимальним рішенням є використання мікро контролерів платформи Ардуіно, які мають дуже велику бібліотеку програмних рішень. Вони використовують стандартну мову програмування, та мають достатні ресурси для створення значних за розмірами програмних проєктів. Реалізація всіх поставлених завдань перед лабораторним обладнанням нового покоління можлива тільки при врахуванні освітніх та вікових особливостей користувачів (учнів).

Так для учнів молодших класів потрібне якомога просте обладнання з можливістю дослідження його внутрішньої будови. У той же час для студентів більш важливим буде практичне використання обладнання як моделі більш професійного обладнання. Тому більш правильним буде використання більш складного інтерфейсу з більшою кількістю можливостей, за формою більш наближеною до професійного обладнання. Це також можна забезпечити за рахунок спеціального зовнішнього дизайну та інтерфейсних модулів (наприклад TFT монітори), використанням менших за розмірами мікроконтролерів (міні замість уно), створенням приладів на більш швидких STM контролерах, створенням нових датчиків та ін.

Підсумовуючи все вищезгадане нове лабораторне обладнання повинно відповідати наступним критеріям:

- бути доступним для кожного учня на протязі багатьох років;

- відображати останні тенденції у розвитку технологій;
- бути інтегрованим в локальну інформаційну систему навчання;
- мати можливість швидкої інтеграції до глобальної інформаційної системи обміну даних при необхідності;
- мати можливості змін внутрішнього змісту як частини навчального процесу;
- мати широкі можливості для адаптації до учнів різного рівня знань без значних змін.

ЛІТЕРАТУРА:

1. New trends in school science equipment. Printed by Presses Universitaires de France, Vendbme, France, Unesco, 1983

2. di Fuccia, D.-S., Ralle, B. Lab Experiments as a tool of an everyday assessment. In I. Eilks & B. Ralle (eds.), Towards research-based science teacher education, 2006, pp. 149-159.

3. S. Margoum¹, L. Daadaoui, K. Berrada Laboratory-Based STEM Education: Micro-computer Based Laboratories and Virtual Laboratories// ICESD 2022, AHSSEH 5, pp. 197–209, 2023.

4. J. Bernhard, “Physics learning and microcomputer based laboratory (MBL) learning effects of using mbl as a technological and as a cognitive tool,” in Science education research in the knowledge-based society, Springer, 2003, pp. 323–331.

5. G. P. Thomas, P. F. Man-wai, and E. T. Po-keung, “Students’ perceptions of early experiences with microcomputer-based laboratories (MBL),” Br. J. Educ. Technol., vol. 35, no. 5, pp. 669–671, 2004.

6. Niklas Gericke a, Per Högström b and Johan Wallin A systematic review of research on laboratory work in secondary school // STUDIES IN SCIENCE EDUCATION, 2023, VOL. 59, NO. 2, 245–285

7. Martyniuk, O. O., Martyniuk, O. S., Pankevych, S. and Muzyka, I., 2021. Educational direction of STEM in the system of realization of blended teaching of physics. Educational Technology Quarterly [Online], 2021(3), pp.347–359.

МЕТОДИ МУЗИЧНО-ВИХОВНОЇ РОБОТИ В ЗЗСО

Коржавих Іраїда Миколаївна,

доцент кафедри вокально-хорової підготовки вчителя,

Ульянов Микита Русланович

здобувач 3 курсу

Харківська гуманітарно- педагогічна академія

м. Харків, Україна

Вступ/Introductions. Важлива роль у вихованні учнів, розширенні й поглибленні їхніх знань, розвиткові творчих здібностей належить спеціально організованій виховній роботі у позанавчальний час. Позакласна робота спрямована на задоволення інтересів і запитів дітей, організована в позаурочний час педагогічним колективом школи. Позакласна робота сприяє створенню певних умов для набуття соціальної компетентності школярів, закріпленню, збагаченню та поглибленню знань, набутих у процесі навчання, застосуванню їх на практиці. Позакласна виховна робота – це організація педагогом різних видів діяльності школярів у позанавчальний час, які забезпечують необхідні умови для соціалізації особистості дитини. Позашкільною роботою називають освітньо-виховну діяльність позашкільних закладів для дітей та юнацтва. Сутність позакласної освіти та виховання як складової частини системи освіти України визначають специфічні умови її функціонування, а саме: диференційованість, динамічність, гнучкість, мобільність, варіативність, доступність тощо. Позакласна освіта та виховання - процес безперервний. Він немає фіксованих термінів завершення і послідовно переходить із однієї стадії в другу від створення умов, сприятливих для творчої діяльності дітей і підлітків, до забезпечення їх співробітництва у творчому процесі та самостійній творчості, яка і формує потребу особистості в подальшому творчому сприйнятті світу. Особливість позакласної виховної роботи полягає в проектуванні таких педагогічних методик та технологій, що могли б якнайповніше допомогти дітям зорієнтуватися і самореалізуватися у складній багатогранній соціокультурній ситуації. Позакласна робота

передбачає самостійний вибір і використання її суб'єктами доступних для сприйняття різноманітних форм і методів роботи. Виховна робота в школі базується на історично обумовлених традиціях виховання особистості, створених представниками різних національних спільнот України, суспільних та родинних цінностях, ідеалах і реалізується в позаурочний час у спільній роботі педагогічного та учнівського колективу загальноосвітнього навчального закладу. Головна мета позакласної роботи в загальноосвітньому навчальному закладі – створення умов для творчого інтелектуального, духовного та фізичного розвитку дітей та учнівської молоді у вільний від навчання час, підготовка підлітків до життя в умовах переходу до ринкової економіки, задоволення їх потреб шляхом залучення до науково-експериментальної та дослідницької діяльності. Мета позакласної виховної роботи – поглиблення й розширення знань, формування практичних навиків і світоглядних переконань. Цілеспрямована позаурочна діяльність сприяє виробленню звичок поведінки, що відповідають нормам загальнолюдської культури і моралі. Позакласна виховна робота тісно пов'язана з навчальною діяльністю школярів, та, не дивлячись на це, являє собою автономну область навчально-виховного процесу. У цій сфері діяльність школярів відзначається більшою самостійністю, творчістю, індивідуальністю тощо. Творче джерело є основною рисою, яка визначає життєздатність і результативність вчинків і дій людей в умовах реальної дійсності. У зв'язку з цим мета освіти і виховання пов'язується з формуванням творчої особистості, котрій притаманне гостре почуття нового, повна самореалізація сил і здібностей в діяльності і спілкуванні; всебічне пізнання і самопізнання власного “Я”, інтенсивний розвиток духовного потенціалу в цілому, а не лише у сфері покликання; гармонія між самопізнанням, самовираженням, самоутвердженням і саморозвитком.

Мета роботи/Aim. Основні принципи, які визначають зміст, форми і методи виховання учнів засобами позакласної роботи повинні відповідати завданням української освіти, відображати закономірності розвитку української педагогіки, вимоги державних документів. Принцип гуманізації виховної

діяльності передбачає гуманне ставлення до кожної особистості зокрема, гуманізації взаємин між вихователями і вихованцями, повагу до особистості, розуміння її запитів, інтересів, гідності, довір'я до неї. Важливим є сприйняття особистості вихованця як вищої цінності, визначення її права на свободу, розвиток здібностей і виявлення індивідуальності. Принцип демократизації процесу виховання передбачає усунення зі спілкування і співробітництва авторитарних стосунків, забезпечення співробітництва на правах суб'єктів, формування глибокого усвідомлення взаємозв'язку між ідеями свободи, правами людини, її громадянською відповідальністю. Багатоукладність та варіативність передбачає можливість широкого вибору змісту, форм і засобів освіти і виховання у вільний від навчання час, альтернативність у задоволенні духовних запитів особистості, її пізнавальних та інтелектуальних можливостей та інтересів. Дотримання цього принципу дає можливість молодій людині застосувати свої здібності керуючись внутрішніми мотивами і особистими потребами та інтересами, не зважаючи на рамки навчального процесу у школі чи іншому закладі. Принцип єдності вимог і поваги до особистості вихованця вимагає від учителя поряд з високою вимогливістю також і належної поваги до нього. Поважати вихованця і ставити вимоги до нього - це означає уважно ставитись до нього, знати його сильні і слабкі сторони і створювати необхідні умови для його зростання та вдосконалення. Вихователь повинен враховувати бажання і прагнення особистості, рахуватися з думкою школяра, поважати його вибір, надавати свободу щодо вибору форм, змісту та окремих деталей в організації спільної позаурочної діяльності. Поряд з цим, учень, виявивши бажання займатися спільною діяльністю, цим самим бере на себе обов'язок сумлінно виконувати доручення, які покладаються на нього. В цьому випадку учитель повинен добиватися ретельного виконання спільної справи, яка стала тепер не лише бажанням і прагненням, але й обов'язком школяра, від виконання якого залежатиме спільна справа. Тому учитель повинен об'єктивно оцінювати громадську діяльність своїх вихованців, відноситись до них з довір'ям і в той же час розумно контролювати їх поведінку і суворо, без

прискіпливості, карати за невиконання добровільно взятих на себе обов'язків. Таке ставлення вихователя мобілізує сили і прагнення учнів до самовдосконалення. Принцип добровільності і доступності передбачає право вибору та доступність у забезпеченні потреб особистості у творчій самореалізації, духовному самовдосконаленні, здобутті додаткових знань, умінь та навичок, підготовки до активної професійної та громадської діяльності.

Принцип природовідповідності виховання передбачає врахування вікових та індивідуальних особливостей учнів, багатогранної і цілісної природи людини, її анатомічних, фізіологічних, психологічних, національних і регіональних особливостей, визначення вчителем змісту діяльності відповідно до віку, сил та можливостей дітей. Безумовно, принцип природовідповідності у організації позаурочної виховної роботи тісно пов'язаний із змістом такого принципу у народній педагогіці. Його обґрунтував відомий дослідник української етнопедагогіки академік М. Г. Стельмахович. Він вважав, що принцип природовідповідності вимагає будувати процес виховання з урахуванням особливостей природи.

Принцип природовідповідності застосовується в організації форм позаурочної діяльності і активного залучення до їх проведення самих учнів. Якщо у середніх класах в переважній більшості роботу по організації заходів проводить сам учитель, то в старших класах вихователі довіряють проведення бесід, вечорів, диспутів самим учням. З урахуванням вікових особливостей дітей учитель підбирає і методи виховання. При проведенні позакласної роботи по вихованню учнів потрібно враховувати індивідуальні особливості дітей. Вчителю слід уміти визначати межі кругозору і давати дітям посильні індивідуальні завдання.

Матеріали і методи./ Materials and methods. Принцип самодіяльності, ініціативи, диференціації, індивідуалізації виховного процесу та громадської активності школярів під педагогічним керівництвом учителів. Людина за своєю природою внутрішньо активна. Її громадська активність виявляється в

різноманітних формах і має різну спрямованість. Для українського школяра поряд із пізнавальною активністю велике значення має і громадська активність. Участь школярів в житті колективу свого класу, загальношкільного колективу і виробничих колективів значною мірою розвиває їх самодіяльність, ініціативу і громадську активність.

Великі можливості для розвитку самодіяльності, ініціативи і громадської активності надає їх участь в роботі самодіяльних клубів, учнівських гуртків, в організації роботи суспільних молодіжних організацій і об'єднань. Керівництво самодіяльністю і творчістю молоді по усвідомленню процесів, які відбуваються в суспільстві – обов'язкова умова успішного досягнення мети позакласного виховання учнів. Учитель повинен його здійснювати так, щоб залучати всіх без винятку школярів до активної співпраці, щоб розвивати їх самоуправління, зацікавленість в справах свого колективу, свого міста, області, країни.

Методи художньо-естетичного виховання можна об'єднати в три групи. Перша група включає методи стимулювання і збагачення сприймання та інтерпретації творів мистецтва. Застосування методів цієї групи викликає у школярів прагнення до опанування цінностями мистецтва, сприяє формуванню естетичної свідомості, світосприймання, що ґрунтується на свідомій рефлексії. Емоційне стимулювання художнього сприймання учнів, зміцнення і розвиток їх здібностей передбачає введення різноманітних прийомів, передусім інтригування, ігрових ситуацій, де акцент робиться не на раціональні способи трансляції художньої інформації, а на процеси її емоційного переживання. Реалізація ігрових прийомів у виховному процесі здійснюється з урахуванням вікових особливостей школярів. В ігровій діяльності розвивається здатність учнів співвідносити художні предмети та явища з навколишнім світом, продуктивно конструювати їх за допомогою уяви, випробовувати себе в різних ролях.

Другу групу методів виховання складають методи сприяння творчості в художньо-практичній діяльності, які здійснюються опосередковано за допомогою прийомів емоційного впливу. Головним їх змістом є спрямованість

на створення сприятливих, позитивних емоційно-психічних станів учнів у процесі художньої діяльності, створення атмосфери творчого пошуку, емоційної активності і захопленості. До числа прийомів належать: ігрові імпровізації, обговорення у формі бесіди чи дискусії, самохарактеристики та взаємні характеристики, критика і самокритика, переключення уваги школяра на різноманітні завдання тощо.

Третя група об'єднує методи, спрямовані на стимулювання і регулювання соціокультурної діяльності. Один із механізмів становлення особистості ідентифікація із значущою особистістю. Оточивши школярів "золотим фондом" людських життів, відображених у художніх образах, педагог тим самим допомагає їм у засвоєнні кращого досвіду людства, накреслюючи естетичні та моральні орієнтири на їхньому шляху, мистецтво вчить розрізняти добро і зло, красу і потворність, надає яскраві приклади – моделі поведінки у світі. Для виконання цих завдань педагог використовує методи обговорення й дискусії, аналізу конкретних соціально значущих ситуацій. За допомогою цих методів активізуються соціокультурні зусилля школярів, стимулюється їх самоорганізація, соціальна активність, ініціативність та свідомість у ставленні до різних явищ культури. Здобувачі повинні розмірковувати, об'єктивно оцінювати художні явища, знаходити в них позитивні або негативні сторони, співвідносити із своїми морально-естетичними позиціями; це вчить відчувати переходи від "позиції поза мною" до "моєї позиції" і до "позиції, яку я змінюю відповідно до обставин".

Результати та обговорення/Results and discussion. Мета і завдання позакласної виховної роботи надають специфічного характеру функціям цілісного педагогічного процесу освітній, виховний і розвивальний. Навчальна функція позакласної роботи, наприклад, не має такого пріоритету, як в навчальній діяльності. У позакласній роботі вона виконує роль допоміжної для більш ефективної реалізації виховної і розвивальної функції. Освітня функція позакласної роботи зосереджується у навчанні дітей певним навичкам поведінки, колективного життя, навичок спілкування і інше. Розвивальна

функція міститься в розвитку психічних процесів, а також в розвитку індивідуальних здібностей здобувачів. Зміст позакласної роботи – це адаптований соціальний досвід, емоційно пережиті і реалізовані у власному досвіді дитини різноманітні аспекти людського життя: наука, мистецтво, література, техніка, взаємодія між людьми, мораль і ін. Специфіка змісту виховної позакласної роботи характеризується: по-перше привалюванням емоційного аспекту над інформаційним; по-друге, у змісті позакласної роботи визначальне значення має практична сторона знань, тобто зміст позакласної роботи спрямовано на вдосконалення найрізноманітніших умінь і навичок.

Висновки/Conclusion. Ми розібрали сутність музично-виховної роботи її принципи та методи, зміст. З цього можна зробити висновок, що музично виховної робота це великий та складний компонент в формуванні та розвитку майбутніх людей. а від її проведення залежить їх ставлення та поведінка в світі в їх майбутньому житті.

**МЕТОДИКА ВПРОВАДЖЕННЯ ПЕДАГОГІЧНИХ УМОВ
ФОРМУВАННЯ ПРОФЕСІЙНОЇ РЕФЛЕКСІЇ МАЙБУТНІХ ОФІЦЕРІВ**

Лашта Руслан Богданович,
старший викладач кафедри поведінкових наук та
військового лідерства
Національна академії сухопутних військ
імені гетьмана Петра Сагайдачного
м. Львів, Україна

Теоретичне узагальнення психолого-педагогічних джерел, наукової літератури та підходів науковців до поняття «педагогічні умови» та проблеми формування професійної рефлексії фахівців загалом, її мети, принципів, особливостей, умов та наявного досвіду професійної підготовки майбутніх офіцерів у ВВНЗ, дозволяє висунути припущення, що ефективність формування професійної рефлексії майбутніх офіцерів забезпечить реалізація таких педагогічних умов: формування рефлексивного освітньо-виховного середовища ВВНЗ; запровадження освітніх програм розвитку професійної рефлексії та активних рефлексивно-діяльнісних технологій навчання майбутніх офіцерів; налагодження та підтримання суб'єкт-суб'єктної взаємодії суб'єктів освітньої діяльності ВВНЗ.

Реалізація першої педагогічної умови, а саме формування рефлексивного освітньо-виховного середовища вищого військового навчального закладу, передбачає створенням умов формування в освітньому просторі ВВНЗ такого освітньо-виховного середовища, яке сприятиме формуванню професійної рефлексії майбутніх офіцерів.

Погоджуємось із поглядами Т. Гури, на думку якої рефлексивне середовище – це «система умов розвитку особистості, що відкривають для неї можливість самодослідження та самокорекції соціально-психологічних та професійних ресурсів, основною функцією якої є сприяння виникненню потреби особистості у рефлексії – базового механізму саморозвитку» [2], тоді

як В. Желанова вказує, що рефлексивне середовище є багаторівневою педагогічно організованою системою умов та можливостей, а також засобів освіти, які забезпечують упровадження професійного контексту в систему підготовки фахівців [3].

З урахуванням специфічних особливостей професійної підготовки майбутніх офіцерів, до ключових особливостей рефлексивного освітньо виховного середовища вищого військового навчального закладу ми відносимо такі: створення умов формування у курсанта усвідомленої потреби у рефлексії процесу та результатів навчальної та квазіпрофесійної діяльності; наявність потреби у рефлексії одержаних результатів формування професійної рефлексії іншими суб'єктами вищого військового навчального закладу – адміністративно командним складом та науково-педагогічними працівниками; використання потенціалу контекстного навчання до стимулювання суб'єктів освітньо виховного середовища вищого військового навчального закладу до корегування діяльності за результатами її аналізу та переосмислення; суб'єктність адміністративно-командного складу вищого військового навчального закладу, науково-педагогічних працівників та майбутніх офіцерів.

Реалізація другої педагогічної умови формування професійної рефлексії є запровадження освітніх програм розвитку професійної рефлексії та активних рефлексивно-діяльнісних технологій навчання майбутніх офіцерів. Оновлення змістового наповнення процесу навчання курсантів та включення аналітичного осмислення свого професійного досвіду та досвіду інших суб'єктів освітньо виховного процесу передбачають опанування майбутніми офіцерами знаннями щодо сутності і структури професійної рефлексії, ефективних способів її формування та розвитку, розробку та впровадження інноваційних навчальних та навчально-методичних посібників, що передбачають створення умов для здійснення курсантами самоконтролю та рефлексії освітніх результатів під час самостійної роботи над навчально-методичною літературою.

Третя педагогічна умова формування професійної рефлексії майбутніх офіцерів передбачає налагодження та підтримання суб'єкт-суб'єктної взаємодії

суб'єктів освітньої діяльності вищого військового навчального закладу.

Академіком В. Кременем суб'єкт-суб'єктні відносини характеризується як «міжособистісна педагогічна взаємодія, що реалізує базову потребу дитини в залученні її до соціуму і культури суспільства на основі рівноправного партнерства з учителем (викладачем), характеризує готовність суб'єктів виховання до взаєморозуміння і взаємоповаги у процесі спілкування і діяльності» [4, с. 883].

Щодо особливостей суб'єкт-суб'єктної взаємодії в освітньо-виховному середовищі, розділяємо погляди Н. Волкової, яка виокремлюємо такі її види: «суб'єкт – середовище», де педагог чи студент є проінформованими та підготовленими, самостійно знаходять інформацію, її опрацьовують та використовують з метою саморозвитку; «суб'єкт – консультант», тобто отримання суб'єктом необхідної підтримки в роботі з інформацією від компетентного консультанта або безпосередньо (через спілкування), або опосередковано (через керівництва, приписи, пам'ятки, інструкції) [1].

Суб'єкт-суб'єктна взаємодія суб'єктів освітньої діяльності, на наше переконання, є найвищим рівнем їхньої взаємодії, обумовлює взаємне сприйняття та визнання себе та інших як повноцінних суб'єктів навчальної та військово-професійної діяльності, в результаті чого через комунікацію, співпрацю та спільну діяльність відбувається взаємообмін смислами, формування та корегування професійного світогляду.

Реалізація в освітньо-виховному процесі вищого військового навчального закладу виокремлених педагогічних умов сприятиме підвищенню ефективності формування професійної рефлексії майбутніх офіцерів.

СПИСОК ЛІТЕРАТУРИ

1. Волкова Н. П. Професійно-педагогічна комунікація: навч. посіб. Київ: ВЦ «Академія», 2006. 256 с.
2. Гура Т. Є. Рефлексивне середовище як чинник розвитку професійної компетентності практичних психологів у системі післядипломної

освіти / електронний ресурс : режим доступу: http://virtkafedra.ucoz.ua/el_gurnal/pages/vyp7/konf3/GuraTE.pdf

3. Желанова В. В. Динаміка середовищеутворення в технології контекстного навчання майбутнього вчителя початкових класів / Педагогічний процес і практика : зб. наук. праць. – К.: ТОВ «ЕДЕЛЬВЕЙС», 2014.–Вип. 4.– С. 27–32.

4. Кремень В. Енциклопедія освіти / Акад. пед. наук України; головний ред. В. Кремень. – К.: Юрінком Інтер, 2008. – 1040 с.

АКТУАЛЬНІ ПРОБЛЕМИ ФІЗИЧНОГО ВИХОВАННЯ КУРСАНТІВ У ВИЩИХ НАВЧАЛЬНИХ ЗАКЛАДАХ МВС УКРАЇНИ

Марков Роман Анатолійович
Викладач кафедри
Спеціальної фізичної підготовки
Дніпропетровського державного
університету внутрішніх справ
м. Дніпро

Фізична підготовка працівників правоохоронних органів - це педагогічно спрямований процес, який забезпечує професійну придатність фахівців до професійної діяльності з урахуванням специфічних професійних особливостей. Фізична підготовка працівників правоохоронних органів повинна забезпечувати збереження здоров'я, творчої та трудової активності, загальний розвиток фізичної підготовленості працівників, а також важливих професійних навичок і вмінь, необхідних для виконання службових обов'язків і робочих завдань [2]. Метою занять з фізичного виховання є виконання освітнього завдання раціонального формування необхідних рухових знань, умінь і навичок індивідуального фонду до відповідного рівня досконалості та навчити кожну людину застосовувати набуті знання і навички в повсякденному житті.

Відповідно до вимог навчального плану та робочої навчальної програми зі спеціальної фізичної підготовки у вищих навчальних закладах МВС, поліцейські зобов'язані опанувати не тільки зміст навчання на практичних заняттях, а й здійснювати самостійні особисті тренування. Метою цих курсів є поглиблення теоретичних знань та вдосконалення методичних навичок з фізичної підготовки. Студенти за власною ініціативою вивчають літературу та методичні посібники з фізичного виховання і спорту, визначають завдання і зміст практичних занять, виконують вправи та набувають методичних навичок організації таких занять.

Набуття теоретичних знань з фізичної підготовки має важливе значення для ефективного виконання службових обов'язків поліцейських. Під останньою

пропонуємо розуміти результат набуття поліцейськими спеціальних знань, умінь і навичок з фізичної підготовки, необхідних для виконання службових обов'язків та життєдіяльності людини.

Методичні знання з фізичної підготовки - це система даних про концептуальні основи методики викладання у сфері фізичного виховання, вміння застосовувати їх в освітньому процесі та передавати досвід рухової активності (навички та вміння) учасникам цього процесу. Теоретико-методологічні знання відображаються у здатності проектувати, адаптувати, організовувати, мотивувати, вивчати та контролювати процес фізичного виховання. Загалом проаналізовані знання з фізичної підготовки поліцейських можна поділити на базові та додаткові, необхідні під час фізичної підготовки та виконання службових обов'язків.

До базових знань, необхідних для ефективного вдосконалення фізичної підготовленості поліцейських, належать методи, форми та засоби вдосконалення основних фізичних якостей, а також нормативно-правові акти щодо організації фізичної підготовки в органах Національної поліції України.

Також включено базові теоретичні знання з особистої гігієни, контролю та самоконтролю під час виконання фізичних вправ.

Комплексне застосування знань з основних та додаткових теорій і методик фізичної підготовки дозволяє досягти максимальної ефективності у навчанні майбутніх поліцейських та у підготовці правоохоронців до виконання службових обов'язків. Озброївшись цими знаннями, можна правильно оцінювати ситуації та індивідуальні умови обстановки і підбирати оптимальне поєднання рухів, прийомів і навичок [4, с. 94-95]. Тому не випадково навчальні програми підготовки поліцейських передбачають певну кількість годин не лише для практичних занять зі спеціальної фізичної підготовки, а й для теоретичного матеріалу. Однак, на відміну від курсів підготовки поліцейських, у пояснювальній записці до програми підготовки бакалаврів права зазначено, що є окремі дисципліни, які потребують посиленої практичної складової підготовки і на які необхідно виділити більше аудиторного часу. Це стосується

таких дисциплін, як вогнева підготовка, тактико-спеціальна підготовка, спеціальна фізична підготовка, де навчальне навантаження збільшується до 70-80% [5].

Варто зазначити, що збільшення навчального часу на спеціальну фізичну підготовку є не зовсім виправданим, хоча вона дійсно покращує практичні навички слухачів для майбутньої професійної діяльності. При цьому відсутні такі предмети, як "фізичне виховання" або "фізична культура". Основні предмети фізичного виховання, хоча і є спеціалізованими, але викладаються як загальна частина спеціальних видів спорту. Тому ми вважаємо, що обов'язковий предмет "Комплексна фізична підготовка" повинен бути доданий до навчального плану курсантів МВС України. Це не тільки краще підготує майбутніх офіцерів до практичної роботи, але й дасть можливість диференціювати навантаження та види робіт курсантів з урахуванням спеціалізації та специфіки їхньої майбутньої діяльності. Наприклад, у "загальній фізичній підготовці" для всіх спеціалізацій та всіх дисциплін має бути однакова кількість аудиторних годин, тоді як навантаження у "спеціальній фізичній підготовці" має відповідати навчальній дисципліні. Наприклад, навантаження для слухачів карного розшуку має бути більшим, ніж для слухачів, які в майбутньому стануть слідчими.

Слід також приділяти увагу більш практично-орієнтованій підготовці за дисциплінами, тобто спеціальній фізичній підготовці з урахуванням сучасних тенденцій у "розвитку" злочинності. Фізична підготовка поліцейських має бути адаптована до викликів, з якими вони стикаються на практиці, та підтримувати погляди О. М. Зільмана, який звертає увагу на важливість поєднання теоретичного та практичного навчання у формуванні та розвитку професійно психологічної підготовки слухачів до правоохоронної діяльності. На сучасному етапі реформування академічної освіти недоцільно обмежуватися викладанням окремих предметів, таких як право, тактика, спеціалізація, вогнева підготовка та фізична підготовка. Необхідно забезпечити всебічну та комплексну підготовку курсантів, раціонально використовувати міждисциплінарні зв'язки

та поєднувати їх у конкретних навчальних заняттях для формування найбільш якісного рівня професійної підготовки поліцейських, необхідного для виконання відповідних завдань [6, с. 191; 7].

Використання міждисциплінарних зв'язків у курсі "спеціальної фізичної підготовки" для моделювання життєвих ситуацій, які можуть виникнути в оперативно-службовій діяльності поліцейських, забезпечить слухачам більш практико-орієнтовану підготовку.

Шляхи вдосконалення спрямованості фізичного виховання в системі вищих навчальних закладів МВС України передбачають запровадження двох напрямів фізичного виховання. "загальна фізична підготовка", яка спрямована на розвиток фізичних здібностей та навичок студентів, та "спеціальна фізична підготовка", яка спрямована на спеціалізовану підготовку поліцейських/поліцейського персоналу.

ВИКОРИСТАНІ ДЖЕРЕЛА:

1. Селюков В. С., Кушніренко Р. О., Константинов Д. В. Фізичне виховання як напрям підготовки поліцейських в Україні. Порівняльно аналітичне право. 2018. № 4. С. 338–340. URL: http://www.pap.in.ua/4_2018/100.pdf (дата звернення: 28.10.2023).

2. Основи спеціальної фізичної підготовки працівників органів внутрішніх справ : навч. посібник / за заг. ред. Я. Ю. Кондратьєва, Є. М. Моїсєєва. Київ : Нац. акад. внутр. справ України, 2020. 338 с.

3. Шиян Б. М. Теорія та методика фізичного виховання школярів : у 2 ч. Тернопіль : Богдан, 2021. Ч. 1. 272 с. URL: http://www.studmed.ru/view/shiyan-bm-teorya-ta-metodikafzichnogo-vihovannya-shkolyarv_8f6442dca65.html (дата звернення: 28.10.2023).

4. Мартишко А. Ю., Рябуха О. С. Особливості формування теоретичних і методичних знань із фізичної підготовки поліцейських. Юридична психологія. 2016. № 2. С. 91–99. URL: http://nbuv.gov.ua/j-pdf/urpp_2016_2_10.pdf (дата звернення: 28.10.2023)

5. Пояснювальна записка Департаменту кадрового забезпечення Міністерства внутрішніх справ України до навчального плану підготовки фахівців ступеня вищої освіти бакалавр за спеціальністю «Право».

6. Пасько О. Ф. Система підготовки майбутніх працівників для національної поліції. Національний юридичний журнал: теорія і практика. 2016. № 10. С. 191–194.

7. Цільмак О. М. Психологічна структура слідчої діяльності. Науковий вісник Львівського державного університету внутрішніх справ. Серія психологічна. 2012. № 2 (1). С. 330–337

УКРАЇНСЬКА ВИШИВАНКА ЯК СИМВОЛ НАЦІОНАЛЬНОЇ СВІДОМОСТІ

Мироненко Оксана Василівна,
к.філол.н., доцент
Херсонський державний університет
м. Херсон, Україна

Вступ./Introduction. Вишиванка як феномен української культури репрезентує вірування, традиції, звичаї, яких дотримувалися наші пращури протягом багатьох років. Вона не втратила своєї актуальності і у сучасні часи, де є не тільки національною прикрасою, у ній відображається слава історія та своєрідна природа України.

Мета роботи./Aim. Аналіз лексикографічних джерел дає змогу стверджувати, що вишиванка – це «вишита сорочка» [1, с. 161], а вишитий вживається на позначення: «1. Дієприкм. пас. мин. ч. до вишити 1. 2. *прикм.* Оздоблений вишивкою» [1, с. 161]. Вишивка – це не тільки символічне відображення світоглядних поглядів українців, а й неперевершене творіння золотих рук майстринь, які викарбовують національні орнаментальні зображення, що передаються від покоління до покоління. В Україні у кожній області, кожному районі від матері до дочки передавалося вміння оздоблювати вишиванку своєрідними візерунками, барвами. За рослинним, тваринним орнаментом, за кольором, геометричними візерунками на виробках, стилем вишивки можна з'ясувати місце її виготовлення.

Матеріали та методи./Materials and methods. На вишиванках Херсонщини широко представлений рослинно-квітковий орнамент. Ним почали оздоблювати жіночі і чоловічі сорочки ще з середини XIX століття. Надзвичайно поширеним символом було «Світове дерево», що характеризувало праобраз Матері-Землі. «Світове дерево» або «Дерево життя» складається з квітчастих мотивів, що поділені на три частини: нижня (минуле), середня (теперішній час) і верхня (майбутнє). Дерево репрезентує не тільки історію

певного роду, а й особливості різних поколінь.

Орнаментальні зображення лілій та маків на сорочках херсонців стверджують, що наші пращури обожнювали їх, опоетизовували природу не лише у літературних творах, а й декоративному мистецтві. Лілія вважається одним із головних жіночих візерунків, що є уособленням дівочої чарівності, цнотливості, краси. У давнину вірили, що лілія має сакральне значення, оскільки оберігає від хвороб. Вишивка квітки маку відображає пам'ять про рід, молодість, красу та безсмертя. Мак, як і лілія, має також чарівну силу, а тому глибоко вірили в те, що він захищає від лиха. На Херсонщині вишивали також виноградні грона, що символізують красу, радість, сімейний затишок.

В українській вишиванці важливу роль відігравав не лише орнамент, а й колір ниток. Старовинні херсонські сорочки переважно вишивали чорними та червоними нитками, але спочатку використовували сині та червоні нитки, але згодом чорне витісняє синє. Чорний колір символізує землю, її плодючість, що є надзвичайно важливою складовою Херсонщини. Червоний колір, то символ любові, життєвої сили, нерідко червоний колір символізував кров, яку проливали воїни у битвах за українську незалежність. Синій колір символізує єдність і духовну сполучуваність жіночої і чоловічої стихій, затишок та спокій.

Для вишивання на Херсонщині зазвичай використовували лляне та конопляне полотно. Використовували також вишивку білим по білому, де білий колір ниток є символом духовної чистоти особи, чистоти думок та душевної енергії. Відомо, що коли шили білим по білому, то на комірці та манжеті намагалися вишити хоч рядок червоною ниткою, що є оберегом від злих людей та тяжких думок. Вишивали на Херсонщині вишиванки хрестиком.

Вишиванкам також характерні різні геометричні фігури: ромб, що символізує плодючість, засіяної землі; ромб із крапкою усередині відображає засіяне поле, що для Херсонщини є показником добробуту і достатку; закручені вужики, що символізували благополуччя, гармонію, захист від негативної енергії; вишивали хвилясті лінії, що характеризували життєдайну силу та безперервність життя.

Часто на вишиванках зображували і тваринний світ: півнів, коней, оленів, зозуль, що захищали людину від злих сил. Вишивка півнів символізувала сонце та вогонь, оскільки півень є провісником початку дня, захисником господарства, достатку та заможності. За народними віруваннями, голос півня відганяє та відлякує злі сили. Коні символізують родючість, могутність, вірність, багатство. Для Херсонщини коні у господарстві відігравали велику роль, тому їх шанували та оберігали. Олені символізують схід Сонця, оновлення, початок нового, світлого та чистого у духовному житті. Зозуля як провісниця весни, довголіття, а також символ суму за минулим і вдівства, теж зображувалася на вишиванках Херсонських майстринь.

Результати та обговорення./Results and discussion. Свою любов до тваринного світу як магічних та сакральних символів українці відобразили у прислів'ях та приказках: «Гладь коня вівсом, а не батогом. На чужому коні далеко не поїдеш. Не той кінь, що в болото увезе, а той, що витягне. Коневі овес не тяжкий» [3]. На думку О. Мироненко, специфіка «використання прислів'їв та приказок як фразеологічних одиниць характеризується тим, що саме у них зібрані педагогічні зерна українського народу та його багатовіковий досвід» [2, с. 113].

Висновки./Conclusions. Отже, створені народною фантазією рослини, птахи, геометричні фігури на вишиванках засвідчують споконвічне прагнення українців до миру, добра й милосердя. Херсонські майстрині у вишиванках за допомогою орнаментів відображали традиції, вірування, які зберіглися і до сучасних часів.

СПИСОК ЛІТЕРАТУРИ

1. Великий тлумачний словник сучасної української мови /Уклад. і голов. ред. В. Т. Бусел. К.; Ірпінь: ВТФ «Перун», 2009. 1736с.
2. Мироненко О. В. Прислів'я та приказки як ціннісні орієнтири формування особистості у педагогічному вимірі М. Г. Стельмаховича. *Етнопедagogіка М. Г. Стельмаховича в сучасному освітньому вимірі:*

матеріали Всеукраїнської науково-практичної конференції (26-27 березня 2019 року, м. Херсон)/ за ред. І. Я. Жорової. Херсон: КВНЗ «Херсонська академія неперервної освіти», 2019. С.112- 115.

3. Українські традиції. URL: <https://traditions.in.ua/usna-narodna-tvorchist/pryslivia-ta-prykazky/165-pryslivia-ta-prykazky-pro-tvaryn>

СТАН РОЗВИТКУ ЦИФРОВИХ ТЕХНОЛОГІЙ В ОСВІТІ В УКРАЇНІ

Новікова Юлія Сергіївна

Студентка

Одеський національний університет

ім. І. І. Мечникова

м. Одеса, Україна

Введення/Introductions З кожним роком зростають технологічні можливості у всіх галузях науки. Не винятком є освітня діяльність. Швидкий розвиток технологій дозволяє нам розширювати доступ для різних груп людей та у різних ситуаціях за допомогою гнучкості, доступності та інноваційності у навчальному процесі.

Інновації в освіті пов'язані з процесами в суспільстві в цілому. Існує багато чинників для її розвитку: наявність ефективної інфраструктури в галузі освіти, достатнього фінансування, зміни в глобальних та соціокультурних змінах. Одним з важливіших поштовхів у інноваційності стала пандемія COVID-19.

Контекст освіти значно змінився та вимагав швидкої адаптації та освітніх інновацій у всьому світі. Закриття усіх учбових закладів призвів від традиційного навчання до інноваційного онлайн навчання.

На сьогоднішній день існує багато різних визначень стосовно терміну “онлайн навчання” але всі вони наголошують на тому, що онлайн навчання – це проведення уроків вчителя з його учнями з залученням великої кількості електронного матеріалу (онлайн книжок, статей, навчальні відео, онлайн тестування) за допомогою різноманітних онлайн платформ. Цей освітній метод має велику кількість можливостей для навчання та може бути адаптованим під будь яку ситуацію.

Але онлайн навчання не є новим методом освіти, він лише вдосконалювався останні роки. Початок історії свого розвитку онлайн навчання почитає ще у XVIII столітті. Першим закладом освіти який почав використовувати нам відомий метод був Берлінський інститут з вивчення

іноземних мов. Але метод отримав назву кореспондентського навчання через сам спосіб навчання: відбувалася навчання листам які відправлялись поштою. Трохи пізніше цей метод навчання стали використовувати у Лондонському університеті.

З розвитком індустріальних галузей у світі розпочало з'являтися багато освітніх закладів які пропонували так названу заочну форму навчання. Сам В. Вишнівський ствержує, що це є дистанційним навчанням ,або як зараз його називають онлайн-навчанням. Саме завдяки тенденціям розвитку технічних та історичних факторів, сьогодні ми маємо інноваційно розвинену форму навчання. Заочна (дистанційна) форма навчання набувала популярності та набуло юридичного визнання та підтверджувались офіційними документами о набутті освіти.

Мета/Aim Мета включає наступні завдання: аналіз поточного стану сучасного етапу розвитку цифрових технологій в Україні, оцінити рівень їх впровадження в різних сферах освіти.

Матеріали та методи/Materials and methods. Поняття дистанційного або онлайн навчання вже активно використовувалось у багатьох країнах світу. Таку освіту вже приймали на рівно рівні з заочною освітою та впроваджували в університетах. В Україні розвиток онлайн освіти відбувався пізніше. На початку 2000-х років в Україні вже спостерігалася активність щодо розвитку онлайн навчання, особливо щодо використання інформаційних технологій у освіті. Цей напрям був розроблений багатьма вченими та експертами. Важливо зазначити, що використання Інтернету в вищій освіті було обмеженим порівняно з сучасними реаліями.

Концепція розвитку дистанційної освіти в Україні була схвалена новою МОН 20 грудня 2000 року. «Дистанційна освіта — це форма навчання, рівноцінна з очною, вечірньою, заочною та екстернатом, що реалізується, в основному, за технологіями дистанційного навчання», — говорить концепція.

Національна доктрина розвитку освіти, «Концепція розвитку дистанційної освіти в Україні», «Національна програма інформатизації», закони

України «Про освіту», «Про вищу освіту», наказ Міністерства освіти і науки України «Про затвердження Положення про дистанційне навчання» та інші документи регулюють дистанційну освіту в Україні.

Одним із найбільш важливих і постійних тенденцій розвитку освітнього процесу у всьому світі зараз є використання «цифрових» технологій в освіті. Вони дозволяють покращити процес навчання, збільшити якість сприйняття, розуміння та засвоєння інформації. За допомогою медіа та інтерактивних ресурсів вчителям легше використовувати інноваційні підходи до викладання, такі як «кейси», дослідницько-пошукова робота, методи проєктів, розвивальні навчальні ігри тощо. Як наслідок, коли студенти перебувають у емоційно комфортному середовищі, вони краще засвоюють інформацію та продовжують прагнути до навчання та інновацій. «Цифрові» технології дозволяють зробити навчання мобільним, індивідуальним і диференційованим. Таким чином, технології не є заміниками, а лише доповнюють професію викладача. У таких заняттях є багато переваг, включаючи необмеженість часу, поєднання роботи в групі та індивідуальної, інтерактивність і адаптивність.

Починаючи з 2020 року було проведено велику кількість опитувань стосовно використання онлайн платформ. Найточнішу інформацію надає джерело Preply (рис.1.1). На діаграмі 2020 року ми можемо чітко відстежити, що онлайн платформи найбільше використовують для вивчення іноземних мов (43 %) та для вивчення шкільної програми (24 %). Але ситуація кардинально змінилась в Україні у 2022 році через вторгнення повномасштабне воєнного вторгнення Російської федерації на території України.

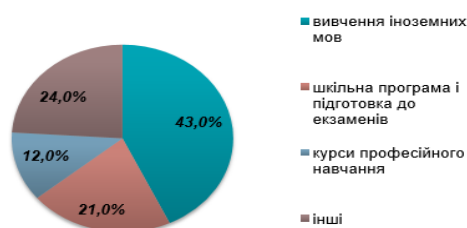

Джерело: дані Preply

Рис. 1.1

25 лютого Міністерство освіти і науки України запропонувало припинити навчання та оголосити канікули, щоб забезпечити безпеку всіх учнів. Освіта в більшості областей України була відновлена після двотижневих канікул з 14 березня по 1 квітня (МОН України, 2022b). З іншого боку, багато студентів стикаються з необхідними для них умовами або взагалі припиняють навчання. Інститут обдарованої дитини НАПН України розпочав опитування педагогів, здобувачів освіти та батьків, щоб дослідити вплив війни на систему освіти.

Згідно з Указом Президента № 64/2022 «Про введення воєнного стану в Україні» всі навчальні заклади в Україні отримали дозвіл на використання дистанційної освіти. Хоча за останні роки через введення карантинних обмежень, спричинених пандемією COVID-19, дистанційне навчання набуло значного поширення. Однак у наш час це ускладнюється тим, що вчителі та викладачі фізично розташовані в різних містах або за кордоном. У найближчі роки дистанційне чи змішане навчання має переважати в більшості регіонів України, оскільки більше 84 заклади освіти були зруйновані та 928 пошкоджено (7 мільйонів, 2022). Крім того, необхідно враховувати особливості кожного навчального закладу, стиль роботи вчителів і рівень воєнних дій у різних регіонах України.

У «Плані Відновлення України» 2022 році Україна поставила намір пришвидшити стійке економічне зростання, і це передбачає кілька національних програм для досягнення важливих результатів. У рамках національної програми «Розвиток системи освіти» планувалось створити державну дистанційну школу, подібну до Uber «SUN», яка буде названа «Школою для української нації». Проект «Всеукраїнська школа онлайн», розроблений Міністерством освіти і науки, Українським інститутом розвитку освіти та Міністерством цифрової трансформації України, є платформою для дистанційного та змішаного навчання. Основною метою цього проекту є надання учням 5–11 класів широкого доступу до високоякісної середньої освіти.

Сайт «Всеукраїнська школа онлайн» дуже простий у використанні і доступний для вчителів та і для учнів. На платформі представлена велика

кількість матеріалу для будь якого предмету (18 основних шкільних предметів) та для усіх класів, розпочинаючи з початкових класів. Онлайн платформа містить навчальні відеоуроки, самостійні роботи, матеріал для самостійного опрацювання, для проведення уроку онлайн. Слід зазначити, що платформа легка у користуванні, так як доступна на всі електронні засоби (ноутбуки, планшети, телефони).

Увесь навчальний контент який представлений на сайті повністю відповідає чинним державним освітнім програмам. Якість освітніх програм оцінений Інститутом розвитку освіти України. Міністерство освіти і науки України запропонувало список курсів і їхні теми.

Окрім платформи «Всеукраїнська школа онлайн» використовується велика кількість допоміжних джерел, які стали загальновідомими починаючи з 2008 року коли вперше було вжите поняття MOOC (масовий онлайн курс). Туди входять такі платформи як: Coursera, Khan Academy, Udacity, Stanford Open Edx, Codecademy, Prometheus, EdEra, EdX ,Future Learn ,Canvas Network , OpenupEd. Саме ці онлайн простори які використовують більш ніж у 800 закладах освіти по всьому світу.

Результати та обговорення/Results and discussion. Незважаючи на ці проблеми, дистанційне навчання в Україні має свої перспективи. Впровадження сучасних інформаційних технологій у освітній процес може покращити доступність освіти та забезпечити більш гнучкі форми навчання. Це може бути особливо корисним для учнів, які не можуть відвідувати традиційні навчальні заклади з різних причин, таких як географічна відстань або фізичні обмеження. Крім того, дистанційне навчання може сприяти розвитку навичок самоорганізації та самодисципліни у студентів. Вони мають навчитися планувати свій час, виконувати завдання вчасно та організовувати свою навчальну діяльність самостійно. Ці навички є важливими у сучасному світі та можуть бути корисними у майбутній професійній діяльності. Таким чином, незважаючи на проблеми, з якими стикаються викладачі та учні, дистанційне навчання в Україні має потенціал для розвитку та покращення якості освіти.

Важливо продовжувати дослідження в цій галузі та розробляти стратегії, які допоможуть подолати труднощі та ефективно використовувати можливості дистанційного навчання.

Висновки/Conclusions. Можна визначити, що розвиток цифрових технологій є стратегічно важливим завданням для України, яке може значно підвищити конкурентоспроможність країни в глобальному контексті. Реалізація рекомендацій та ініціатив у цьому напрямку стане важливим кроком у забезпеченні сталого та інноваційного розвитку України в епоху цифрових можливостей.

СТРЕС У ПІДЛІТКІВ ТА СПОСОБИ ЙОГО ПОДОЛАННЯ В УМОВАХ ВОЄННОГО СТАНУ

Очеретнюк А. О.,

доцент ЗВО кафедри фармацевтичної хімії
Вінницького національного медичного університету
ім. М. І. Пирогова,

Паламарчук О. В.

доцент ЗВО кафедри фармації
Вінницького національного медичного університету
ім. М. І. Пирогова

Актуальність. Воєнний конфлікт в Україні та соціально-політична криза мають негативний вплив на усі аспекти життєдіяльності населення. Ця кризова ситуація надає постійний вплив на людину, особливо на підлітків, які і без того переживають кризовий етап розвитку особистості. Підліткам, які знаходяться в зоні воєнного конфлікту, притаманне специфічне переживання ситуації, бо їм недостає досвіду, а також зрілості, як психологічної так і соціальної. При травмуючих подіях з високою інтенсивністю переживань, особистість стає досить вразливою, суттєво змінюється її поведінка, відбувається загострення психологічних проблем, що в свою чергу підвищує рівень напруження, наслідком чого є постійна тривожність, що породжує стрес. Тому, тема дослідження є актуальною як в теоретичному, так і практичному плані, і потребує розробки ефективних методів підвищення стресостійкості підлітків в сучасних умовах військового часу.

Мета нашого дослідження полягає у визначенні тенденцій розвитку і ресурсів підвищення стресостійкості підлітків в умовах воєнного стану.

Завдання дослідження : 1- провести теоретичний аналіз наукової літератури з проблеми стресостійкості підлітків; 2- підібрати методичну базу для дослідження рівнів сформованості стресостійкості у підлітків; 3- визначити рівні сформованості стресостійкості підлітків в умовах військового часу; 4- розробити психокорекційну програму формування стресостійкості у

підлітків в умовах військового часу; 5- розробити практичні рекомендації для підлітків щодо боротьби зі стресом в екстрених ситуаціях життєдіяльності.

Матеріали та методи. Для дослідження рівня стресостійкості, рівня тривожності та рівня настрою було проведено експериментальне дослідження, учасниками якого стали 70 респондентів 16-17 років – здобувачі ЗВО ВНМУ ім. М. І. Пирогова. В процесі дослідження ми використовували методи теоретичного аналізу наукової літератури, спостереження та метод тестування. Статистичний аналіз отриманих результатів був проведений із застосуванням пакету програм Microsoft Office Excel 2014. Для дослідження рівня стресостійкості, рівня тривожності та рівня настрою ми використовували анкету, що спеціально розроблена та апробована на різних групах студентів ВУЗів. В процесі дослідження було проведене анонімне анкетування 70 студентів першого курсу фармацевтичного факультету ВНМУ. Анкета складалась з 90 твержень, що ґрунтуються на висловлюваннях про людину, її стилі життя: переживаннях, думках, звичках, поведінці та способі життя у різних стресових ситуаціях. Анкетування респондентів здійснювалось

за допомогою наступних методик: шкала ситуативної та особистісної тривожності Спілбергера-Ханіна для визначення реакцій підлітка на різні соціально-психологічні стресори; шкала тривожності Тейлор для вимірювання особистісної тривожності; тест на визначення стресостійкості особистості та рівень схильності до стресу у підлітків; методика диференціальної діагностики депресивних станів В. Зунга для визначення ступеня вираження зниженого настрою – субдепресії.

Етапи дослідження: I етап - теоретичне дослідження феномену стресостійкості у підлітків в умовах воєнного стану та підбір методик для визначення рівня тривожності, депресії та стресостійкості у підлітків; II етап-діагностика рівнів стресостійкості, тривожності та депресії за анкетуванням в онлайн-форматі через Google Form; III етап - впровадження тренінгової програми для зниження рівня тривожності та підвищення рівня стресостійкості та контрольне опитування для порівняння результатів «до» та

«після»; IV етап - розробка практичних рекомендацій щодо підвищення рівня стійкості до стресу у підлітків в умовах воєнного стану.

Результати: Проаналізувавши результати за методикою Спілбергера Ханіна можна констатувати, що за поданими шкалами особистісної та ситуативної тривожності більша кількість респондентів має: середній рівень тривожності – а саме 60% - ситуативна тривожність, 43% - особистісна; високий рівень тривожності - а саме 30% - ситуативна тривожність, 42% особистісна; низький рівень тривожності - а саме 10% - ситуативна тривожність, 15% - особистісна. На високому рівні ми спостерігаємо рівну кількість респондентів жіночої та чоловічої статі, що свідчить про схожість переживання гострих стресових ситуацій, але високий рівень особистісної тривожності більше проявляється у респондентів жіночої статі.

Згідно з методикою «Шкала тривожності» Тейлора можна констатувати, що більшій кількості респондентів притаманна тривожність у вираженій формі. Були отримані наступні результати – низький рівень тривожності мають 10%, нижче середнього – 10%, середній- 35%, вище середнього рівня – 30% і високий рівень тривожності притаманний 15%. Спираючись на результати можна констатувати, що в стресових ситуаціях підлітки не можуть дати об'єктивну оцінку тому, що відбувається, через підвищений рівень тривожності, що, в свою чергу може призвести до стресу.

Кількісні показники за методикою Зунга «Тест на визначення стресостійкості» показали: у більшості респондентів середній рівень стресостійкості- 35%, або нижче середнього рівня -27,5% стійкості до стресу. Низький рівень -17,5%, дуже низький рівень - 10%, вище середнього - 5% високий рівень - 5% Згідно з цим можна констатувати, що підлітки стикались у своєму житті з проблемними ситуаціями і мають можливість без критичних наслідків вийти з важкої ситуації, але самостійно вони не зможуть повноцінно оцінити екстремальну ситуацію і діяти обдуманно.

Висновки.

1. В умовах воєнного стану у багатьох підлітків спостерігається низький

рівень стійкості до стресу та високі рівні тривожності, знижений настрій.

2. Більша схильність до депресії та підвищений рівень тривоги саме у респондентів жіночої статі.

3. За результатом тесту на стресостійкість на низьких рівнях в процентному співвідношенні підлітки обох статей, але більше дівчат, адже підлітку не вистачає життєвого досвіду, психологічної та соціальної зрілості, щоб усвідомити ситуацію стресу та адекватно її оцінити і правильно зреагувати.

4. Відповідно отриманих результатів для підвищення стресостійкості у підлітків було розроблено та впроваджено тренінгову програму, яка буде представлена у наступному розділі.

Перспективи дослідження. Результати дослідження можуть бути використані: практичними психологами при роботі з підлітками, які знаходились в умовах воєнного стану; - соціальними працівниками при психодіагностичній роботі і при наданні психологічної допомоги; - викладачами для ознайомлення студентів з поняттями «стрес» та «стресостійкість», а також з можливостями подолання стресу у підлітків і формування стресостійкості в умовах воєнного стану; - студентами-підлітками, які зможуть протидіяти стресогенним факторам, якими наповнене сучасне життя, адже важливим аспектом є і залишається підтримка зі сторони соціуму, оточення підлітка.

У наш час стрес прийняв характер епідемії через інформаційне перевантаження, що є причиною хронічних форм стресу. Майже неможливо контролювати кожну стресову ситуацію у нашому житті, але можна контролювати більшість наших реакцій на стрес.

Так що основний принцип боротьби зі стресами – постійний самоконтроль та аутотренінг.

Завдання тренінгової програми:

1. Розвинути відчуття внутрішнього контролю, щоб підлітки навчилися в екстремальних або критичних ситуаціях не впадати в паніку, а тверезо

оцінювати умови, в яких вони опинились.

2. Підвищення самооцінки, щоб підлітки могли об'єктивно оцінити свої можливості і потреби та не сумнівались в своїх силах і здібностях.

3. Зниження рівня тривожності для запобігання тривожних станів, які можуть перерости в патологічні і серйозно псувати життя підлітку.

4. Навчитись адаптуватись до нових умов середовища та існуючих вимог в колективах та позбавляти негативних станів.

5. Проінформувати підлітків про феномен стресу і те як можна його подолати, які існують стресогенні фактори – для того, щоб підліток розумів, що може з ним відбуватись і за яких умов.

Існує дуже багато методик по боротьбі зі стресами. Ми можемо навести декілька простих порад, притримуючись яких можна навчитися подолати неприємні життєві ситуації.

Практичні рекомендації.

1. Намагайтесь бути в житті філософом (а коли це необхідно, згадуйте про почуття гумору, через його призму життя бачиться набагато легше).

2. Намагайтесь дивитись на все зі сторони. Так легше тримати себе в руках.

3. Ніколи не скаржтесь – від цього не стане легше. Але проте це не означає, що не треба розповідати про свої проблеми близьким, тим, хто Вас розуміє та підтримує. Розмова допомагає зняти напруження та проаналізувати ситуацію оповідачу.

4. Не марнуйте дарма часу на тривоги та побоювання, шукайте позитивні сторони подій.

5. Намагайтесь любити себе більше, ніж Ви до цього робили.

6. Не залишайтеся у стані нерухомості, шукайте вихід. Крім Вас нікому не вирішити вашу проблему.

7. Допомагайте іншим. Життєвий досвід може стати вам у пригоді.

8. Не покладайте рук і не переставайте боротися.

9. Подивіться на ситуацію по-новому, з іншої точки зору, ніж та, котра

була у Вас до цього.

10. Вчіться відпочивати, знаходячись у стресових ситуаціях. Фізичні навантаження допомагають на деякий час «відключитись» від проблем. Це дуже добрий метод відпочинку для мозку.

11. Просто чудово, якщо у вас є хобі. Зазвичай улюблені захоплення допомагають розслабитися та приносять багато приємних емоцій.

12. Думайте позитивно. Налаштовуйте себе на позитивний результат, підсумок.

13. Кричіть та плачте. Іноді це буває дуже корисним і необхідним.

14. Злегка натисніть на скроні. Масажування нервів полегшує біль і усуває різноманітні недомагання.

15. Слухайте музику. Ніщо так не розслаблює і не заспокоює, як позитивна музика.

16. Лічіть до десяти. Перед тим, як зреагувати на ситуацію, полічіть до десяти про себе. Така пауза дає змогу взяти себе в руки.

17. Прийміть гарячу ванну. Гаряча вода дуже гарно розслаблює.

18. Прогуляйтеся по місцевості з гарним краєвидом. Картина, яка радує око, розслаблює та згладжує негатив.

19. У тяжких стресових випадках краще звернутися за допомогою до психолога чи, хоча б, зателефонувати до телефону довіри чи екстреної психологічної допомоги.

20. Підтримку краще всього шукати серед тих, кому Ви дійсно довіряєте. Тільки такі люди зможуть стати для людини опорою в тяжкій життєвій ситуації.

ДИФЕРЕНЦІАЦІЯ НАВЧАННЯ НА УРОКАХ УКРАЇНСЬКОЇ МОВИ ТА ЛІТЕРАТУРНОГО ЧИТАННЯ В ПОЧАТКОВІЙ ШКОЛІ НУШ

Правова Нінель Володимирівна,
магістр початкового навчання,
асистент кафедри філологічних дисциплін
ДЗ «Луганський національний університет
імені Тараса Шевченка»
м. Полтава, Україна

Вступ. З 2018/2019 навчального року почалось реформування початкової освіти в Україні, що пов'язано із реалізацією концепції Нової української школи (НУШ). Визначено новий зміст навчання у початкових класах: затверджено Державний стандарт початкової освіти, яким запроваджено компетентнісний підхід та інтеграцію освітніх галузей в початковій школі, типові освітні програми для 1-4 класів закладів загальної середньої освіти.

Новими реформами та концепціями розвитку початкової школи забезпечено єдиний освітній простір в країні, тобто певний гарантований рівень підготовки молодших школярів, та передбачено навчання кожної дитини відповідно до її індивідуальних особливостей, здібностей, інтересів. Сучасна початкова освіта НУШ розглядається як варіативна та особистісно-орієнтована.

Однак реалії війни в Україні не дозволили у певній мірі реалізувати усі завдання реформування початкової освіти. На сьогодні дослідники говорять про освітні втрати учнів початкової школи, пов'язані із психологічним станом дітей (діти пережили значне психологічне і фізичне навантаження), значною нерівністю у можливостях доступу учнів до дистанційного навчання, неможливістю організації систематичних занять, труднощами підготовки та здійснення процесу навчання самими вчителями.

У 2023/2024 навчальному році освітній процес у 1 – 4 класах спрямовують на подолання викликів, зумовлених особливостями освітнього процесу в умовах воєнного стану, зокрема і подолання освітніх втрат. Пріоритетності набуває організаційне забезпечення такого напрямку освітньої

діяльності, як «підвищення результатів навчання учнів 1-4 класів засобами компетентнісно орієнтованого навчання на засадах індивідуального й диференційованого підходів» [2, с. 1].

Підсилення уваги до проблеми диференціації навчання пов'язано і з процесами інтеграції України у європейську освітню систему, де ця модель досить поширена і забезпечує якісну освіту. З рішенням питань диференційного підходу до навчання пов'язуються оновлення і подальший розвиток української початкової школи, подолання застарілих методів навчання і виховання, розвиток індивідуальності дітей на засадах гуманізації та демократизації [7, с. 153].

Питання диференціації навчання, впровадження диференційованого підходу не є новими для організації шкільної початкової освіти. Різні аспекти проблеми диференціації навчання знайшли своє відображення в історії філософської та психолого-педагогічної думки. Особливості організації диференційованого навчання у початковій школі на сучасному етапі досліджували О. Вашуленко, Л. Давидюк, Н. Кінах, Т. Куліш, І. Лапшина, С. Логачевська, О. Малихін, Н. Рудницька, О. Савченко, Т. Суржук, С. Фельдман, Л. Шевчук та ін. Але й дотепер зберігають актуальність питання практичного втілення диференціації навчання, зокрема на заняттях мовно літературного циклу.

Мета розвідки – розглянути шляхи реалізації диференціації навчання на уроках української мови та літературного читання у початковій школі НУШ.

Матеріали і методи. Теоретичні методи: вивчення освітніх нормативних документів, аналіз і синтез лінгвістичної, лінгводидактичної, психолого педагогічної літератури для визначення теоретико-методологічних засад дослідження; зіставлення різних поглядів на проблему для виявлення стану її розробленості; класифікація, систематизація – для уточнення базових понять. Емпіричні: спостереження за освітнім процесом у початкових класах.

Результати та обговорення. Методологічною основою сучасного диференційованого навчання є така організація навчальної діяльності, за якої

кожному учню створюються умови для максимального розвитку його здібностей, нахилів, уподобань, задоволення пізнавальних потреб та інтересів у засвоєнні змісту навчального матеріалу [3, с. 211].

Мета диференційованого підходу – пристосувати умови навчання до особливостей різних груп учнів та забезпечити кожному учневі оптимальний характер пізнавальної діяльності у процесі навчальної роботи на кожному етапі уроку [4, с. 35].

Диференційоване навчання - це ефективний засіб здійснення індивідуального підходу до організації освітньої діяльності. Головне його завдання, на думку С. Логачевської, полягає в тому, щоб визначити для кожного школяра найпродуктивніший вид роботи на уроці та вдома.

Ураховуючи вищезазначене, можемо стверджувати, що вчитель повинен чітко усвідомлювати важливість і необхідність систематичної диференціації навчання (особливо в умовах дистанційного /змішаного навчання), яка не може бути епізодичною, необхідною тільки для розв'язання того чи іншого дидактичного завдання.

Внутрішня диференціація на уроках мовно-літературного циклу передбачає освітню діяльність учнів на різному рівні для оволодіння єдиним програмовим матеріалом з мови та літературного читання в залежності від індивідуальних особливостей і рівня підготовленості, а не роботу за різними програмами і підручниками, розрахованими на декілька рівнів інтелектуального розвитку учнів. Окрім того, такий підхід забезпечує оптимальну мовленнєву діяльність учнів на всіх етапах уроків української мови та літературного читання. О. Вашуленко, висвітлюючи питання методики навчання грамоти, зазначає, що «реалізація диференційованого підходу дає можливість створити комфортні умови навчання, за яких кожен учень матиме рівні можливості для успішного формування й удосконалення навички читання, відчуватиме свою успішність, інтелектуальну спроможність, що зробить продуктивним сам процес навчання» [1, с. 15].

Н. Рудницька зауважує, що диференціація навчання здійснюється за

допомогою чітко продуманої системи фронтальної, групової (парної) та індивідуальної форм роботи й зводиться до таких способів і прийомів: диференціація за ступенем складності завдань; диференціація за ступенем самостійності учнів; диференціація за обсягом [5, с. 19]. О. Вашуленко підкреслює, що «учитель повинен планувати поєднання різних форм роботи: фронтальну, групову, парну, індивідуальну» [1, с. 10].

Для диференційного навчання основним організаційним завданням вчителя є об'єднання школярів у групи. Як свідчить аналіз педагогічної літератури, основним показником створення груп є інтегрований, за яким враховуються індивідуально-психологічні особливості та реальні навчальні можливості кожного учня [6, с. 128]. Це дає можливість не допустити відставання учнів, запобігти труднощам, підтримати слабших, поступово переводячи їх від колективних форм роботи до самостійних – частково і повністю.

Основним засобом реалізації диференційованого підходу у початкових класах на уроках мови та літературного читання є система диференційованих завдань, що дає можливість вчителю враховувати рівні попередньої підготовки школярів, «діапазон групових та індивідуальних відмінностей».

При диференціації за ступенем самостійності, на думку Н. Рудницької, пропонуються «завдання однакової складності, але при цьому диференціюється міра допомоги різним групам дітей, зокрема, кількість інформації про хід виконання можна дозувати від найбільш повної до найменш повної» [5, с. 20].

Наведемо приклад завдань.

Українська мова. 3 клас. Тема «Текст».

Завдання. Розташуй речення так, щоб утворився текст. Добери заголовок і запиши. Який це тип тексту?

Наша столиця відома в усьому світові чудовими історичними пам'ятками, архітектурними спорудами. А ще - славними людьми.

На крутих берегах Дніпра височить стародавнє місто Київ - столиця незалежної України.

Кияни дбають про те, щоб Київ став справжнім європейським містом, красивим і затишним.

1 група. Розташуй речення так, щоб утворився текст. Добери заголовок і запиши. Який це тип тексту?

2 група. Прочитай речення. Склади із них текст. Придумай заголовок. Який це тип тексту?

Пригадай, з яких частин складається текст?

Знайди речення, яке може бути зачином.

Пригадай, за якою ознакою добирається заголовок?

3 група. Прочитай речення. Знайди речення, яке може бути зачином. Знайди речення, які можуть скласти основну частину тексту. Знайди речення, яке може бути кінцівкою тексту або У якому реченні автор зробив висновок?

З'ясуй, про що цей текст? Пригадай, що має виражати заголовок?

Диференційовані завдання різного рівня складності розраховані на різний ступінь теоретичного засвоєння мовно-літературного матеріалу та сформованості мовних, мовленнєвих умінь, навичок читання; завдання, які вимагають репродуктивної та творчої діяльності.

Приклад різнорівневих завдань для групової навчальної діяльності.

Українська мова. 3 клас. Тема «Час дієслова»

1 група. Поставте питання і визначте час дієслів: *ходив, прийшов, іде, бігає, побіг, набіжить, ріс, росте, виросте*. Над дієсловами скорочено запишіть час.

2 група. Продовжіть записи:

Теп. час Мин. час Майб. час

що робить? що робив? що зробить?

Читає читав читатиме, буде читати

Пише

Малює

Шие

3 група. Працюють з учителем.

Можливі різні варіанти таких завдань: одне для всього класу з додатковими вправами із нарощуванням складності; індивідуальні диференційовані завдання;

вправи із зазначенням мінімальної і максимальної кількості завдань для обов'язкового виконання.

Висновки. Таким чином, диференціація на уроках української мови та літературного читання в початковій школі має стати одним із основних способів подолання освітніх втрат в умовах воєнного стану в Україні. Диференційований підхід у навчанні мови та читання здійснюється за допомогою чітко продуманої фронтальної, групової (парної) та індивідуальної форм роботи на уроці із застосуванням системи диференційованих завдань, що сприяє індивідуалізації навчання.

СПИСОК ЛІТЕРАТУРИ

1. Вашуленко О. Диференційований підхід до формування навички читання у букварний період навчання грамоти. Учитель початкової школи. 2015. № 9. С. 14-19.
2. Інструктивно-методичні рекомендації щодо викладання навчальних предметів у закладах загальної середньої освіти у 2023/2024 навчальному році URL: <https://mon.gov.ua/storage/app/media/zagalna%20serednya/metodichni%20recommendazii/2023/09/12/IMR-2023-2024-Pochatkova.osvita.12.09.2023.pdf>
3. Енциклопедія освіти / Акад. пед. наук України; гол. ред. В.Г. Кремень. К.: Юрінком Інтер, 2008. 1040 с
4. Кінах Н. Принципи диференційованого навчання в початковій школі. Диференціація роботи учнів початкової школи з навчальними текстами: від читання до текстотворення: зб. матеріалів Всеукраїнської науково-практичної онлайн-конференції, м. Київ, 20-21 квітня 2021 року (електронне видання) / за наук. ред. докт. пед. н., проф. О. В. Малихіна, канд. пед. н., старш. наук. співр. Л. М. Шевчук. Київ – Харків: АССА. 119 с.
5. Рудницька Н. Використання диференційованого навчання на уроках

математики в початковій школі / Актуальні проблеми та перспективи дошкільної освіти в сучасному освітньому просторі: зб. науково - метод. праць/ за заг. ред. О. О. Максимової, М. А. Федорової. – Житомир: ФОП Левковець, 2019. С. 17 -21.

6. Суржук Т. Б. Індивідуально-диференційоване навчання читати молодших школярів: дис. ...канд. пед. наук :13.00.02 / Суржук Тетяна Борисівна. – Рівне, 2005. 211 с.

7. Шпарик О. М. Проблема диференціації навчання у дослідженнях українських учених та науковців ближнього зарубіжжя. *Український педагогічний журнал*. 2015, № 4.

ОРГАНІЗАЦІЯ ЛОГОПЕДИЧНОЇ ДОПОМОГИ, ДІТИ З ООП, МОЛОДШИЙ ДОШКІЛЬНИЙ ВІК

Притиковська Світлана Дмитрівна,

доцент педагогічних наук

Лапіна Ірина Леонідівна

Студентка

Південноукраїнський державний педагогічний університет

ім. К. Д. Ушинського

м. Одеса, Україна

Ключові слова: рання логопедична допомога, діти з особливими освітніми потребами, програми розвитку, діти дошкільного і шкільного віку.

Рання логопедична допомога представляє собою комплексний підхід до підтримки розвитку мовлення дітей з ризиком або порушеннями комунікативного розвитку. Основна мета ранньої логопедичної допомоги полягає в ранньому виявленні, діагностиці та інтервенції в порушеннях мовлення з метою покращення комунікативних навичок дитини.

Мовленнєві труднощі є найпоширенішими типами особливих освітніх потреб у багатьох країнах. Загалом, у світі близько 4-10% дітей дошкільного віку (5-6 років) вважаються такими, що мають труднощі мовлення як основну специфічну проблему [1].

Існують програми, які допомагають покращити розвиток та адаптацію дітей з особливими освітніми потребами, підвищити здатність сім'ї доглядати та такими дітьми.

Їх називають Програмами раннього втручання (EIP – Early intervention programme). Це низка різних програм, які включають різні типи терапії та навчання, які спрямовані на допомогу та підтримку дітей із затримкою розвитку або іншими специфічними захворюваннями.

В даній статті було розглянуто декілька наукових досліджень різних вчених. Наприклад, у дослідженні «Заняття з особливим навчанням для дітей з

мовленнєвими труднощами» автори Свен-Ерік Хансен та інші (2018) досліджували, як проводяться заходи з організації спеціального навчання в доступному фізичному просторі для дітей дошкільного віку з мовленнєвими труднощами. Були використані концепції Мюллера та Бернштейна для визначення стратегії формування знань та навичок у дітей з ООП засобами спеціальної освіти.

Одним із аспектів цієї роботи є саме подолання вищезгаданих труднощів мовлення, які теоретично, клінічно та практично не розглядаються як окремий медичний синдром. Натомість цю проблему розглядають як різноманітне та складне явище, що охоплює біологічні та екологічні фактори, які впливають на мовленнєвий розвиток дитини.

Мовленнєві розлади як діагноз включено до Міжнародної класифікації хворіб (МКХ-11), яка була видана Всесвітньою організацією здоров'я [3].

Концепція Мюллера аналітично розрізняє два види узгодженості між формами та організацією спеціального навчання за допомогою понять концептуального та контекстуального [4].

Концептуальна узгодженість пов'язана з науковою основою, ієрархічними структурами абстрактних понять, отриманих з дисциплін, що забезпечують дуже чіткі ілюстративні та оцінні вказівки знань і регулюються логікою, де адекватність гарантується зовнішніми вимогами.

Контекстуальна узгодженість забезпечує сегментарний зв'язок, де кожен сегмент безпосередньо орієнтований на реалії різноманітних практичних аспектів та регулюється контекстною адекватністю, де адекватність внутрішньо забезпечена, а прогрес і хороші відповіді менш важливі.

Концепція Бернштейна визначає характеристики вертикального та горизонтального дискурсів або трактатів, які можуть стати корисними засобами для відповідного регулювання, планування, організації та оцінки діяльності дітей з особливими освітніми потребами [5, 6].

Вертикальний дискурс застосовується до знань, які є чіткими, видимими, явними. Він має дисциплінарне ядро і основу, систематично структуроване та

ієрархічно організоване. Даний дискурс має серйозні правила розподілу, що регулюють доступ, передачу та оцінку.

Горизонтальний дискурс відноситься до знань, таких як усні, локальні, неявні, нечіткі та не створені шляхом наукового аналізу чи закріплені в рамках спеціалізованої комунікації, в залежності від контексту.

До досліджень, які мають на меті визначення причин виникнення мовленнєвих порушень, належить і наукова праця «Діти з мовленнєвими труднощами» авторів Маріт Алвестад та інші (2022).

Розмежувальна лінія між типовим мовленнєвим розвитком і труднощами навчання нечітка, і діти, які схильні до ризику виникнення мовленнєвих розладів, є гетерогенною групою, вразливою до впливу біологічних факторів та факторів середовища [7].

Говорячи про досвід України, треба звернути увагу на проект Національної стратегії розвитку інклюзивної освіти на 2020-2030 роки, розроблений Міністерством освіти і науки України. Він буде гарантувати здобувачам освіти можливість вчитися на всіх рівнях освіти протягом усього життя.

Слід зазначити, що базовим документом для впровадження інклюзивної освіти в Україні є концепція «Нової української школи», реалізація якої передбачається до 2029 року [8].

Стосовно рівнів надання підтримки, можна сказати, що їх всього налічують п'ять. Вони визначаються в результаті комплексної оцінки фахівців ІРЦ (2–5 рівні) чи шкільної команди супроводу (1 рівень). Нині, під час адаптаційного періоду, коли треба визначити рівні підтримки для всіх дітей, які вже мають висновки ІРЦ, центри та школи працюють спільно.

Ключовим моментом є те, що для визначення рівня підтримки фахівці тепер мають відштовхуватися від потреб дитини, а не від її діагнозу (нозології).

На першому рівні підтримки дитині розробляється та надається індивідуальна програма розвитку (ІПР) за рахунок внутрішніх ресурсів закладу. На цьому рівні не передбачено обмежень на кількість дітей та додаткове

фінансування відсутнє.

Починаючи з другого рівня, з'являються підстави для створення інклюзивного класу та введення посади асистента вчителя. Слід зазначити, що з цього рівня обов'язково потрібно складати не лише індивідуального плану розвитку, як і на першому рівні, але й індивідуальну навчальну програму. Діти на другому рівні можуть потребувати додаткового обладнання та матеріалів (дозволяється витратити 10% від загальної суми фінансової підтримки), а також додаткових корекційних занять (не більше 2 на тиждень). У класі може бути не більше 3 дітей із другим рівнем підтримки.

Третій рівень вважається помірним ступенем прояву труднощів, тому в класі може бути не більше двох таких дітей. Окрім асистента педагога, спеціалісти можуть рекомендувати забезпечити асистента дитини. На закупівлю додаткового обладнання використовується до 20% фінансування, а корекційних занять таким дітям призначають до 4 на тиждень. Тут, як і на другому рівні, дитина може потребувати адаптації навчальної програми.

Четвертий та п'ятий рівні – найскладніші. У класі може навчатися лише одна дитина з труднощами тяжкого (4-й) або найтяжчого (5-й) ступенів. В обидвох випадках дитина потребує асистента дитини, а також адаптації чи модифікації навчальних програм, а іноді – і результатів навчання. На додаткові засоби навчання можна витратити до 35% коштів.

На 4-му рівні передбачено до 6 корекційних занять на тиждень. На п'ятому – 8, до того ж тут дозволено використовувати альтернативні та спеціальні методи навчання, проводити заняття із самообслуговування тощо.

Школа, за рішенням команди супроводу із залученням представника ІРЦ та погодженням із батьками, може змінювати рівень підтримки в межах одного суміжного рівня, якщо вирішить, що це піде на краще дитині. Першого рівня це не стосується.

Важливо пам'ятати, що якщо дитина показує результати на певному рівні підтримки – не можна у подальшому надавати їй менший набір послуг, ніж потребується на певному етапі її розвитку.

Сьогодні багато вітчизняних науковців досліджують протікання адаптації дітей з ООП до навчальних закладів. Такими науковцями є О. В. Кривонога, М. С. Чайка, Г. В. Усатенко, Г. В. Кукуруза тощо [9, 10, 11].

Отже, можна сказати, що всі перелічені вище в статті програми раннього втручання, концепції та рівні надання підтримки дітям з особливими освітніми потребами мають на меті одне – це не лише допомога дітям в необхідному розвитку, а і спрощення для педагогів розуміння потрібного обсягу зусиль для досягнення позитивного результату розвитку дітей. Таким чином, дані програми та рівні розвитку є також путівником для колег педагогів.

СПИСОК ВИКОРИСТАНИХ ДЖЕРЕЛ

1. Natallia Bahdanovich Hanssen, Sven-Erik Hansén. Special education needs activities for children with language difficulties. *Education Inquiry* (2018), vol.9, No.2, 172-192. URL: <https://www.tandfonline.com/doi/epdf/10.1080/20004508.2017.1380486?needAccess=true&role=button>
2. World Health Organization (2023). URL: <https://www.who.int/>
3. World Health Organization. International Classification of Diseases 11th Revision (ICD-11). *International Statistical Classification of Diseases and Related Health Problems* (2023). URL: <https://www.who.int/standards/classifications/classification-of-diseases>
4. Muller, J. (2009). Forms of knowledge and curriculum coherence. *Journal of Education and Work*, 22(3), 205–226.
5. Bernstein, B. (1999). Vertical and horizontal discourse: An essay. *British Journal of Sociology of Education*, 20(2), 157–173.
6. Bernstein, B. (2000). *Pedagogy, symbolic control, and identity: Theory, research, critique*. Oxford: Rowman & Littlefield Publishing.
7. Maya Dybvig Joner, Elin Reikerås and Marit Alvestad. Children with language difficulties: identification and adapted language provision in Early Childhood Education and Care, and subsequent assessment by the Educational Psychological Service. *European Early Childhood Educational Research Journal*

(2022), No.5, 758-772. URL: <https://www.tandfonline.com/doi/epdf/10.1080/1350293X.2022.2046829?needAccess=true&role=button>

8. Нова Українська Школа (НУШ). Рівні підтримки для дітей ООП: що змінюється та які виклики (2022). Смарт Освіта. URL: <https://nus.org.ua/articles/rivni-pidtrymky-dlya-ditej-z-oop-shho-zminuyetsya-ta-yaki-vyklyky/>

9. О. В. Кривонога. Труднощі протікання адаптації до умов дитячої дошкільної установи в дитини зі СДУГ (2012). URL: <http://dspace.pdpu.edu.ua/bitstream/123456789/13788/1/Kryvonohova.pdf>

10. М. С. Чайка, Г. В. Усатенко, О. В. Кривонога. Теорія та практика використання альтернативної комунікації для осіб з особливими освітніми потребами (2021). URL: <http://library.megu.edu.ua:8180/jspui/bitstream/123456789/3495/1/2021Vikoristannya-alternativno-komunkats-dlya-osb-z-osoblivimi-osvtnmi-potrebami.pdf>

11. A. V. Kukuza. Modern approaches to identifying developmental delays of young children in medical practice (2022). Modern Pediatrics. URL: <http://mpu.med-expert.com.ua/article/view/267921/263695>

ФОРМУВАННЯ ФАХОВОСТІ МАЙБУТНІХ УЧИТЕЛІВ У ЗАКЛАДАХ ВИЩОЇ ОСВІТИ ЄВРОПИ ТА СВІТУ

Сембрат Алла Леонтіївна

к.пед. н., доцент

Шершун Олена Юріївна

магістрантка

Терпило Антон Володимирович

магістрант

Університет Григорія Сковороди у Переяславі

Переяслав, Україна

Вступ. Проведення реформ, обумовлених цивілізаційними і соціально економічними змінами у світі, інтеграція України в європейський освітній простір, модернізація системи вищої педагогічної освіти висувають нові вимоги до особистості педагога, передусім вчителя початкових класів, рівень професійної готовності якого має відповідати вимогам часу. Держава потребує підготовки вчителя, здатного працювати в умовах інноваційних змін, що відбуваються в освітній сфері, адекватно реагувати на виклики часу, реалізовувати нові освітні стандарти на засадах педагогіки співробітництва, інноваційності; якому під силу формувати цілісну особистість в умовах цифрової трансформації освіти.

Актуальність дослідженої проблеми пояснюється низкою чинників. По-перше, оновлення змісту освіти, докорінне переосмислення технологій навчання і виховання. По-друге, істотно розширилися професійні функції вчителя Нової української школи як суб'єкта інноваційної діяльності, котрий повинен змінити підхід до навчання, запропонувати модель, яка сприятиме формуванню компетентностей, яких вимагають сучасні реалії. По-третє, інноваційна діяльність вчителя – це безперервне удосконалення праці, пошук нових інноваційних форм і методів навчання і виховання, на який орієнтують основні напрями модернізації освіти; уміння вибудувати концептуальні засади педагогічних нововведень, які включають діагностику, прогнозування, корекцію

і рефлексію інноваційних дій. Загальновідомо, що нині сучасні заклади вищої освіти не лише повинні забезпечувати освітній процес, а й стати майданчиком для створення інновацій, реалізації проєктів, створення науково-освітніх online платформ, персоніфікованих освітніх траєкторій. Перед сучасною системою вищої освіти України стоїть ціла низка стратегічних завдань, що потребують нагального вирішення, а саме: визначення пріоритетів вищої освіти; контроль якості освіти; зв'язок із виробництвом; активна інтеграція науки та освіти; економічна підтримка напрямів наукової та освітньої діяльності; налагодження механізму раціонального фінансування; ефективного впровадження новітніх освітніх технологій тощо.

Мета роботи. Проаналізувати та теоретично обґрунтувати формування фаховості майбутніх учителів у закладах вищої освіти Європи та світу.

Матеріали та методи. Для вирішення поставлених у дослідженні завдань було використано низку методів, а саме теоретичні методи: аналіз, синтез, порівняння, моделювання, узагальнення наукових джерел з проблеми дослідження.

Результати та обговорення. Сучасні тенденції розвитку освіти України та входження її до світового освітянського простору призводять до стрімких змін ролі та функції керівника навчального закладу та педагогічного працівника, постійно зростаючих вимог до їх професійної компетентності.

Накопичений європейськими країнами досвід організації підготовки майбутніх педагогів, без сумніву, є цінним для осмислення і творчого використання українськими педагогами в умовах оновлення системи вищої освіти в Україні. Потреби інтеграції України до світового освітніх простору зумовлюють необхідність розв'язання ряду складних проблем щодо модернізації сфери вищої освіти. Суттєвою складовою необхідних змін є реалізація міжнародних зобов'язань України щодо інтеграції в загальноєвропейський освітній простір та забезпечення якості освіти європейського рівня [1].

Розглянемо досвід професійного розвитку вчителів країн близького та

далекого зарубіжжя.

Про підготовку нового вчителя для об'єднаної Європи ХХІ століття наголошувалось у ході Форуму міністрів Європейських країн (Київ, жовтень 2011 року). Як наголошувалось учитель повинен стати основним провідником гуманістичних цінностей, що змінює історичну місію вчителя. “Головним у його діяльності є не тільки залучення учнів до певної суми знань або формування їх життєвих позицій, а й плекання цінностей, які забезпечують мирне, демократичне, безпечне і комфортне майбутнє для всіх і для кожного” [3]. У доповіді, виголошеній В. Андрущенком, президентом Асоціації, ректором Національного педагогічного університету імені М. П. Драгоманова на Другому форумі ректорів педагогічних університетів Європи, ідеться про те, що:

по-перше: найближчим часом ми повинні сформувані творчі колективи з представників педагогічної спільноти різних країн Європи і підготувати рекомендації-доповнення до існуючих програм підготовки вчителя відповідно до аксіології, запропонованої Педагогічною Конституцією Європи;

по-друге: протягом трьох наступних років міжнародні дослідницькі колективи можуть підготувати і видати підручники нового покоління, своєрідні «Книги для читання» для майбутніх учителів, в яких дискусійні та суперечливі питання мають бути представлені в науково обґрунтованій, цілісно узгодженій та дискурсно упорядкованій формі;

по-третє: слід заснувати вищий педагогічний заклад нового типу «Європейський педагогічний університет», який буде готувати дійсно нових учителів, носіїв сучасних, гуманістичних європейських цінностей [2].

Отже, виходячи з висловленого, підготовка вчителя покладається на педагогічні університети Європи і світу за єдиною європейською системою цінностей, основними серед яких є “толерантність, демократія, миролюбство, справедливість і солідарність” [4].

На основі документа робимо висновок, що найважливішою компетентністю педагога ХХІ століття є створення навчального середовища спрямованого на благополуччя кожної дитини, формування її духовного світу

(Педагогічна конституція Європи) [5].

Вітчизняні і зарубіжні науковці виокремили спільні тенденції розвитку педагогічної освіти у країнах Західної Європи, виходячи з культурно-національних традицій, поглядів стосовно вчителя, його професійних функцій; сучасних міжнародних педагогічних ідей: інтеграції, професіоналізації, фундаменталізації, універсалізації [6, с. 383–384].

Таким чином, студенту педагогічного ЗВО слід готуватись до роботи у новому просторі – європейському. Він повинен у процесі навчання пройти через різні моделі, задекларовані у “Педагогічній конституції Європи”.

Спробуємо проаналізувати для здійснення порівняльного аналізу процес підготовки майбутнього вчителя у вищій освіті різних країн на основі характеристики цього процесу у праці В. Андрущенка “Ефективність європейського вчителя (Проблема впровадження “Педагогічної конституції Європи”)” [1].

Як вважають науковці, такими моделями в університетах країн Європейського Союзу слугують паралельна, інтегрована та послідовна. Кожна з них побудована на певних принципах. Так, паралельна модель означає паралельне вивчення всіх складових навчальної програми впродовж усього терміну підготовки вчителя.

Інтегрована модель передбачає освоєння навчальної програми в інтеграції теорії, практики.

Вивчення загальних і спеціальних дисциплін відбувається на першому етапі навчання, коли йдеться про послідовну модель. Дисципліни психолого педагогічного напрямку і навчальна практика здійснюються на завершальному етапі. Найбільш поширеною є “цюріхська модель”, специфіка якої полягає насамперед у психолого-педагогічній підготовці студента, що передуює вивченню спеціальних дисциплін і методик їх викладання.

Використання у підготовці студента модульних програм за принципом циклічної структури посприяло зростанню числа структурних модифікацій у країнах Західної Європи. Принцип циклічності – це розподіл курсів навчання на

самостійні періоди, коли студент опановує певну систему знань, умінь та навичок з майбутнього фаху. Є і країни, де студенти самостійно вибирають порядковість навчальних модулів. Пройшовши підготовку за однофазною моделлю, молодий фахівець (учитель) може обіймати педагогічну посаду. В іншому випадку його теоретична підготовка відбувається у ЗВО, а друга, тобто практична, у закладі загальної освіти. Саме тому практична підготовка в школі поєднується з навчанням на спеціальних курсах, під час яких подаються методики викладання спеціальних дисциплін і вивчаються питання психолого педагогічної підготовки. Відповідно до двофазної моделі статус учителя можна одержати лише після успішного завершення другої фази навчання, захисту диплома та складання державного іспиту [7, с. 41].

Таким чином, на основі аналізу процесу підготовки студента у європейських країнах ми отримуємо картину європейської освіти у вищій школі: підготовка педагогів у ЗВО, двоступенева освіта, розвиток у студентів навичок працювати з учнями з урахуванням соціокультурних особливостей, формування у них готовності до професійної мобільності, до навчання впродовж усієї професійної діяльності, створення умов для стажування за кордоном [4, с. 311–312].

З погляду І. Гамерської, «Європа знань» тепер широко визнана як незамінний чинник соціального і людського зростання і як обов'язковий компонент для об'єднання і збагачення європейського громадянства, що сприяє наданню необхідної компетентності для гідної зустрічі проблем і викликів нового тисячоліття, а так само, розуміння загальних цінностей і приналежності до загального соціального і культурного простору [5, с. 127].

Вітчизняними вченими докладно досліджено системи освіти найбільших розвинених країн, зокрема: США, Великобританії, Франції Німеччини, Канади, й інших. Маємо на увазі Н. Абашкіна, Л. Зязюн, К. Корсак, М. Лещенко, Н. Авшенюк, Л. Пуховська, А. Парінов, А. Сбруєва, І. Тараненко та інші. Неабиякий інтерес щодо вивчення досвіду функціонування освітньої галузі, підготовки вчителя становить Швеція. Згідно з Актом про вищу освіту у цій

країні підготовка вчителя побудована на науковому підґрунті, що передбачає дослідницьку роботу. Таким чином розвивається професіоналізм майбутніх вчителів. Тому у Швеції особливі акценти зміщуються саме на формуванні професіоналізму, освіті впродовж життя; науково-дослідницькій роботі; використанні сучасних інформаційних засобів.

Досліджуючи освіту Швеції, Коган Г. В. розглядає професійну підготовку студента як головну складову освіти вчителя, включаючи професійні знання, навички та уміння, якість виконання роботи, здатність до рефлексії, уміння зв'язати теорію з практикою. Далі науковець все більшої значущості надає технологічному підходу в підготовці вчителя, виділяючи такі технології навчання: навчання “зі студентом в центрі”; підготовка вчителя, яка базується в школі; рефлексивне планування навчання; навчання, яке базується на вирішенні проблеми; проектна діяльність.

Згідно з Актом про вищу освіту у Швеції ступінь бакалавра або магістра освіти можна отримати після завершення курсу навчання, отримавши певну кількість кредитних одиниць.

Подаємо програму підготовки, що вміщає три інтегровані освітні сфери, які пов'язують теорію освіти, дидактику, дисциплінарні компетентності і практику:

1) сфера загальних знань включає вивчення педагогічних дисциплін, дисциплін споріднених з педагогікою, дисципліни психологічного циклу, а також міждисциплінарні курси. Ця складова розрахована на отримання 60 кредитних одиниць та відповідає за розвиток та формування окремих ключових компетентностей вчителя.

2) сфера орієнтації містить дисциплінарні та міждисциплінарні курси релевантні до вікової групи та типу школи, які обрав студент, глибоке вивчення одного чи двох предметів, методики їх викладання у школах певного типу, тощо, і передбачає здобуття до 160 кредитних одиниць. Сфера орієнтації націлена на розвиток базових компетентностей учителя шведської школи. До неї входять: три / чотири незалежні педагогічні дисципліни: теорія педагогіки,

психологія, загальна дидактика (філософія освіти), соціологія освіти; предметна дидактика, що відповідає профільній спеціалізації: шведській мові, фізиці/хімії, математиці (з віковою спеціалізацією) та природничим наукам/технічним предметам; методологія основного предмету. Перед курсом педагогічних дисциплін, що викладаються у шведських вищих навчальних закладах педагогічного спрямування, стоять особливі завдання, пов'язані з формуванням у майбутніх вчителів навичок:

- планування, проведення та оцінки власної педагогічної діяльності (з точки зору загальної педагогічної науки);

- вивчення психології розвитку дітей та молоді, їх поведінки та соціальної взаємодії (з точки зору психології);

- викладання предмету, формування особистості, виховання та соціалізації у соціальному контексті (з точки зору поєднання теорії з практикою).

3) сфера спеціалізації. У ході вивчення дисциплін спеціалізації, студенти розвивають компетентності та поглиблюють знання, отриманні раніше. Загальна кількість кредитних одиниць – 20. Вона спрямована на розвиток у майбутнього вчителя:

- поглибленого розуміння суті та теоретичних основ предметів, які будуть викладатись учителем у школі;

- уміння мислити про академічний предмет з точки зору власної рефлексії, а також з позиції учнів;

- методичної компетентності цікаво та ефективно презентувати предмет учням та націлювати їх на самостійний пошук шляхів розширення власних знань та ключових компетентностей;

- організаційної компетентності при плануванні власної діяльності та створенні освітніх траєкторій учнів.

Важливим елементом педагогічної освіти у Швеції є поєднання теоретичної та практичної підготовки майбутнього вчителя. Саме це передбачено проходженням педагогічної практики, оскільки відбувається

закріплення та поглиблення теоретичних знань студента, відпрацювання його професійних компетентностей через самостійне вирішення задач у роботі з учнями.

На основі викладеного доходимо висновку, що фахова підготовка студентів у Швеції до виконання майбутньої діяльності відіграє важливу роль у навчальному процесі ЗВО.

Висновки. Як бачимо, теоретичним підґрунтям професійної підготовки майбутніх учителів у західноєвропейських країнах є ідеї європейського виміру компетентнісної освіти. Серед ключових компетентностей, які необхідні майбутнім поколінням для забезпечення особистісного розвитку і творчого потенціалу, вказана культурологічна компетентність, на формування якої має спрямовуватися професійна діяльність учителя в початковій школі. На основі вивчення досвіду функціонування означеної нами категорії в майбутніх учителів Європи та світу, аналізу базових компетентностей педагогічних працівників Нової української школи ми дійшли висновку, що маємо багато спільного в освітніх парадигмах. Однак даний напрям у підготовці майбутніх учителів у ЗВО потребує змін і напрацювань, чим активно займаються вчені світу та України.

СПИСОК ВИКОРИСТАНОЇ ЛІТЕРАТУРИ

1. Андрущенко В. Ефективність європейського вчителя (проблема впровадження «Педагогічної конституції Європи») // Вища освіта України. 2020. № 3. С. 7.
2. Зайцев В. В. Пути развития отечественного педагогического образования в условиях Болонского процесса // Педагогическое образование и наука. 2005. № 1.
3. Звернення Європейського Форуму ректорів педагогічних університетів, інститутів, вищих педагогічних шкіл Європи до Президентів, Урядів та Парламентаріїв країн європейського простору //Гірська школа Українських Карпат. 2010–2011, 6–7, С. 37.

4. Матвієнко О. Тенденції розвитку професійної підготовки майбутніх учителів початкової школи в Україні в контексті інтеграції до світового педагогічного простору // Психолого-педагогічні проблеми сільської школи. 2015. Вип. 53.

5. Нос Л. С. Сучасні підходи до професійної підготовки вчителів початкової школи в країнах Європи // Молодий вчений. 2017. № 7.

6. Педагогічна Конституція Європи. Взято з <http://www.alla-kolomyitseva.kh.sch.in.ua/Files/downloadcenter.pdf>

7. Про підготовку нового вчителя для об'єднаної Європи XXI століття. педагогічна конституція Європи. Взято з <https://vnu.edu.ua/uk/articles/pro-pidgotovku-novogo-vchitelya-dlya-obiednanoyi-ievropi-xxi-stolittya-pedagogichna>.

ПСИХОЛОГІЧНІ ОСОБЛИВОСТІ ДІТЕЙ З РАННІМ ДИТЯЧИМ АУТИЗМОМ

Семеряк Еліза Олександрівна

магістр

Студентка

Херсонський державний університет

м. Івано-Франківск, Україна

Вступ. / Introductions. Досить часто батьки, вихователі, вчителі зустрічаються із розладами емоційно-вольової сфери дітей. Одним із таких випадків є ранній дитячий аутизм (РДА) – складний вид дизонтогенезу, пов’язаний із порушенням стосунків дитини зі світом. Основною особливістю РДА є порушення або затримка розвитку вищих соціалізованих форм поведінки, які передбачають взаємодію з іншою людиною, відсутність урахування її думок, почуттів, поведінкових реакцій. При цьому діяльність, не пов’язана із соціальною взаємодією (гра, конструювання, фантазування, розв’язання інтелектуальних задач), може відбуватися на високому рівні. Ці діти потребують спеціальної психолого-педагогічної, медичної допомоги.

На сьогоднішній день стрімко зростає кількість і різноманітність дітей з порушеннями розвитку, в тому числі з парціальними та комплексними порушеннями.

За даними Всесвітньої організації охорони здоров’я за останні 3 роки на 160 немовлят 1 хворий на РАС, при чому, серед хлопчаків цей показник вищий, ніж серед дівчат: 1 випадок на 42 дитини. Така страшна статистика пов’язана з ураженням центральної нервової системи, що зазвичай, виникає під час внутрішньоутробного розвитку, пологів або протягом перших 3 місяців життя.

Дитина з розладами аутистичного спектру відчуває специфічні труднощі не лише у процесі комунікації, а і в розумінні самої ситуації, умінні адекватно реагувати на неї. Як зазначає Я. Багрій, такі труднощі є наслідком зниженої, або повної відсутності, потреби у спілкуванні, посиленому прагненні уникати контактів, зокрема тактильних та зорових. Це відбувається через те, що

оточуючі люди постійно вимагають від дитини більшої активності, ніж та, на яку здатна малеча у силу свого порушення.

За Б. Монделаерсом РДА - ранній дитячий аутизм, це психопатологічний синдром, основу якого складають стійкі порушення соціальної взаємодії з навколишнім світом, психологічні та мовленнєві порушення, які мають специфічні особливості. У дітей з РДА відмічаються особливості пам'яті, мислення, сприйняття, уяви, емоційно-вольової сфери та комунікативні функції, що є наслідком порушення функцій ковтання, смоктання і жування.

Цією проблемою опікувались Г. Костюк, Л. Каннер, Т. Скрипник, Р. Немов, В. Омеляненко, В. Башинов, Н. Симашкова, А. Макаренко, О. Атемасова, та інші.

Великий внесок у вивчення психологічних особливостей дітей з РДА зробила О. Нікольська, яка у співпраці зі своєю командою вчених-дослідників, розробила підручник для психологів і педагогів, включивши теоретичну частину, методи та принципи навчання та виховання дітей з раннім дитячим аутизмом [8, с. 112].

Мета роботи. / Aim. З'ясувати психологічні особливості дітей з раннім дитячим аутизмом.

Матеріали та методи./Materials and methods. На сучасному етапі розвитку теорії та практики психіатрії, психології та корекційної педагогіки, провідне місце відводиться вивченню психологічному та фізіологічному розвитку особливих дітей. Особливої уваги заслуговують діти з розладами аутистичного спектру, що маніфестують в ранньому дитячому віці і супроводжують людину протягом всього життя, зумовлюючи певні обмеження її соціального функціонування.

Французький психіатр Жан Ітар провів ретельне обстеження рівня розвитку уваги, пам'яті та імітаційних здібностей дітей з розладами аутистичного спектру, що дозволило дійти таких висновків:

1. Діти з РАС-це діти з інтелектуальним мутизмом;
2. Аутисти асоціальні або, в деяких випадках, малосоціальні,

практично не здатні налагоджувати контакти з однолітками;

3. Діти з проявами РАД використовують дорослих лише як інструмент для задоволення власних потреб;

4. Діти-аутисти мають значне відставання у мовленнєвому розвитку за рахунок ненормального функціонування всієї центральної нервової системи;

Окрім вище перерахованого, Жан Ітар запропонував диференціювати і відокремлювати дітей з РАС від дітей з порушеннями інтелектуального розвитку;

Проте, ідеї дослідника були оцінені лише у 1910 році швейцарським психіатром Юджином Блейером, який працював над діагностикою шизофренії. Вчений вважав прояви РДА одними з симптомів шизофренії, адже фактично означає «занурення у власний фантастичний світ».

У 1943 році австрійський педіатр Лео Каннер провів дослідження, у якому взяло участь одинадцять пацієнтів з непоборною тягою до самотності, стереотипністю поведінки і нав'язливим прагненням до постійності знаходження найближчого оточення.

Саме Лео Каннер ввів поняття «ранній дитячий аутизм», яке пізніше, чимало педагогів, лікарів-педіатрів, психіатрів назвуть «класичним».

Вчений встановив, що цей розлад слід вважати «самостійним за виникненням і потребуючим лікування».

Ранній дитячий аутизм (РДА) - це відхилення у психічному розвитку дитини, визначальними ознаками якого є аутистичні форми контактів, розлади мовлення, її комунікативної функції, порушення соціальної адаптації, розлад загальної та мілкої моторики, стереотипна діяльність, прагнення до потійності середовища, захоплення певними діями які постійно повторюються, порушення розвитку. В умовах дизадаптації може проявлятися агресія або самоагресія [3, с. 41].

Як стверджує статистика, що наводить Всесвітня організація охорони здоров'я, з 160 немовлят 1 страждає розладом аутистичного спектру. Однак, ВООЗ наголошує: ця цифра є середньостатистичною. Проте, за останні 3 роки

спостерігається стійка динаміка до збільшення числа аутистів у всьому світі.

Чимало важливих відкриттів зустрічаються в працях вітчизняних вчених Я. Багрій, І. Марценківського, К. Островської, О. Романчук, В. Тарасун, Г. Хворової, А. Чуприкова, Д. Шульженко та ін.

Згідно провідних досліджень, перші прояви аутизму з'являються у дитини протягом перших двох років життя. Особливо яскравою картина аутизму проявляється у віці 3-5 років і супроводжується страхами, негативізмом, немотивованою агресією [9, с. 123].

У своїх працях К.Островська ствержує, що в ранньому віці, можливо, декілька типів реакції ставлення до рідного дорослого (перш за все до матері):

Діти не реагують на присутність або відсутність матері, не тягнуться до неї.

1. У немовлят відсутній «комплекс поживлення», що характеризується відсутністю фіксації погляду на обличчі людини, посмішки та відповіді реакції у вигляді сміху [2, с. 100].

2. Можлива негативна форма реакції при контакті з мамою: ставлення дитини до неї недоброзичливе, малюк відганяє мати від себе і не тільки не обіймає, а навіть, прагне вдарити [4, с. 102].

3. Існує також симбіотична форма контакту, що спостерігається у більш старших дітей, коли малюк відмовляється залишатися без матері, стурбований її відсутністю (при цьому він може проявляти до неї ласку та ніжність) [6, с. 105].

Т. Галах розглядає розлади аутистичного спектру, як певні порушення розвитку, що характеризується втратою інтересу до реальності та пізнання довкілля, вираженим дефіцитом соціальної взаємодії.

В. Тарасун, розглядає поняття аутизму як явища небажання спілкуватися, що може спостережатись при сенсорних порушеннях інтелекту, тяжких умовах виховання. Але існує особлива патологія РДА, що обумовлена порушенням головного мозку в наслідок якої змінюється характер обробки інформації і значно ускладнюється її соціальний розвиток [1, с. 19].

Н. Пахомова звертає нашу увагу на те, що «аутизм» - це перш за все медичний діагноз, і первинна діагностика повинна проводитися медичними робітниками, ціль яких - диференціювати РДА від інших порушень розвитку (наприклад, олігофренії, алалії, шизофренії) [7, с. 11].

За класифікацією DSM-IV, дитині виставляється ступінь тяжкості, визначається: є розумова відсталість чи ні.

О. Нікольська (1985-1987) виокремила чотири головні групи дитячого аутизму. Критеріями класифікації було обрано: характер і ступінь порушень взаємодії із зовнішнім середовищем, а також тип самого аутизму [5, с. 135].

Результати та обговорення./Results and discussion. Виявлено, що страхи займають одне з провідних місць у формуванні аутичної поведінки цих дітей. Під час налагодження контакту виявляється, що багато звичайних предметів і явищ (певні іграшки, побутові предмети, шум води, вітру та ін.), а також деякі люди викликають у дитини постійне почуття страху. Навіть невеликі зміни у розташуванні меблів, режимі дня викликають бурхливі емоційні реакції.

У дітей із РДА спостерігається порушення почуття самозбереження поряд зі збереженими елементами самоагресії. Вони можуть несподівано вибігти на дорогу, по якій їдуть машини, у них відсутнє «почуття краю», погано закріплюється досвід небезпечного контакту з гострим і гарячим.

Під час контактів із ровесниками спостерігають пасивне ігнорування або активне неприйняття спілкування; діти не відгукуються на власне ім'я, є дуже вибірково під час соціальних взаємодій. Постійна заглибленість у внутрішні переживання, відгородженість аутичної дитини від зовнішнього світу ускладнює розвиток її особистості.

Надзвичайно обмеженим у дитини із аутизмом є досвід емоційної взаємодії з іншими людьми, вона не вміє співпереживати, їй не передається настрій оточуючих людей. Усе це заважає формуванню у дітей адекватних моральних орієнтирів, зокрема, понять «добре» і «погано» стосовно ситуації спілкування.

Активні форми пізнання починають виразно проявлятися у дітей з

другого півріччя першого року життя. Саме з цього часу особливості дітей із РДА стають помітними. Одні з них проявляють загальну млявість і бездіяльність, інші - підвищену активність: їх приваблюють сенсорні властивості предметів (звук, колір, рух), маніпуляції із ними мають характер стереотипних повторень.

Висновки./Conclusions. У сучасній практиці розлади аутистичного спектру розглядаються не лише як медико-соціальна проблема, але і як психологічна.

Аутичну дитину необхідно вчити практично всьому. Змістом занять може бути навчання комунікації і побутовій адаптації, шкільним навичкам, розширення знань про навколишній світ, інших людей. У початковій школі це читання, природознавство, історія, потім - предмети гуманітарного і природничого циклів. Особливо важливими для такої дитини є заняття літературою, спочатку - дитячою, а потім – класичною.

Чим більше така дитина засвоює різних навичок, тим більш адекватною, структурно розробленою стає її соціальна роль, у тому числі й поведінка у школі. Програми навчання мають бути індивідуальними, обумовленими незвичайними інтересами, інколи - вибірковою обдарованістю таких дітей.

Підняти активність дитини й зняти патологічну напругуможуть спеціальні, індивідуально підібрані фізичні вправи. Уроки праці, малювання, співів теж сприятимуть адаптації такої дитини до школи, адже саме на цих уроках вона може отримати перші враження від того, що працює разом з усіма, зрозуміти, що її дії дають реальний результат.

ЛИТЕРАТУРА

1. Абрамова Г. С. Возрастная психология: Учеб. пособие для студ. вузов. - 4-е изд., стереотип. - М.: Издательский центр «Академия», 1999. - 672 с.
2. Аутичный ребенок: пути помощи Никольская О.С., Баенская Е.Р., Либлинг М. М. : Теревинф, 1997.- 341,[1] с.
3. Бакушева В. Ю. Коррекционно-воспитательная работа с аутичными

детьми. М.: Лотос. 2004. С.215.

4. Бакушева В. Ю. Коррекционно-воспитательная работа с аутичными детьми. М.: Лотос. 2008.

5. Борисоглебская Н. И. Основы психологической диагностики детей дошкольного возраста. М.: Гуманитарное образование. 2007.

PSYCHOLOGICAL SCIENCES

PSYCHOLOGICAL ASPECTS OF DEPRESSIVE DISORDERS IN THE POSTPARTUM PERIOD

Zamula Alina,
master's student,
Taras Shevchenko National University of Kyiv,
Kyiv, Ukraine

Introductions. Recent studies show that depressive disorders in the postpartum period have a serious impact on women's quality of life and their ability to become mothers. The psychological aspects of such disorders include not only the impact of hormonal changes, but also sociocultural and psychosocial factors.

One of the most relevant topics is the study of the relationship between the mother's mental state and the child's development in early childhood. Insufficient attention to the psychological aspects of postpartum depressive disorder can lead to further problems in the child's development and family relationships.

Studying and understanding the psychological aspects of postpartum depressive disorders is critical to developing effective diagnostic and treatment methods. This can be complemented by studying the role of psychotherapy and family support in overcoming these difficulties.

The aim of the study of psychological aspects of depressive disorders in the postpartum period is to reveal and understand the impact of these disorders on the mental state of the mother and the development of the newborn child. In addition, the goal includes the study of possible factors that cause depressive symptoms in this period and the development of effective diagnostic and treatment strategies.

Materials and methods. Various methods and materials were used to study the psychological aspects of depressive disorders in the postpartum period. Using non-verbal observation techniques, such as analysing gestures, facial expressions,

body language and other non-verbal expressions, to gain additional insight into the emotional state. Conducting structured or semi-structured clinical interviews to gain a detailed understanding of the symptoms and context of depressive disorders in specific cases.

Results and discussion. Traditionally, pregnancy and motherhood are understood as the best period in a woman's life, but Z. Antonova and S. Savitska note that when the sense of bliss and happiness expected under the influence of stereotypes does not arise, a woman develops a false negative self-esteem of herself as a bad mother, which becomes the basis for the development of depressive disorders and argues for the need to identify them in time and implement appropriate preventive and psychocorrectional measures [1, p. 5].

Researchers M. Wilcox, V. A. McGee, D. F. Ionescu et al. note that postpartum depression is a special case of perinatal depression that can occur at any time from conception to several months after delivery, creating a risk of adverse consequences for both mother and child [2, p. 119]. According to epidemiological data provided by Z.O. Antonova, S.P. Savytska, up to 40% of women experience depression during pregnancy and in the postpartum period, and dysthymia and increased anxiety are observed twice as often [1, p. 5]. At the same time, despite the high prevalence of postpartum depression, there is still a lack of a systematic approach to providing the necessary clinical and psychological care for pregnant women and women in labor [1, p. 5].

Usually, the developed symptoms of postpartum depression, which are denoted in ICD-10 by code 10-F53.0 and occur in about 1% of women in labor, meet the general diagnostic criteria for clinical depression and are characterized by development in the first 6 weeks after childbirth [1, p. 5]. Among the typical symptoms of postpartum depression are short-term mood states with anxiety, fear, indifference, and even hostility to the newborn child, sleep disturbances, and general exhaustion. Such symptoms are accompanied by impaired social adaptation, decreased quality of life, and the emergence of suicidal thoughts against this background [1, p. 5]. Manifestations of postpartum depression in women can be:

pessimistic thoughts; feelings of dissatisfaction, depression, hopelessness, devastation and overload; increased irritability; exhaustion; frequent crying for no apparent reason; excessive anxiety and anxiety [1, p. 5]. There are cognitive disorders in the form of decreased concentration, difficulty remembering and making decisions. Emotional disorders are manifested by feelings of anger and rage, difficulties in establishing an emotional connection with the child. Interest in activities that were previously enjoyed is lost, avoidance of communication with family members and friends, and withdrawal from them is observed [1, p. 5]. A woman suffers from paradoxical negative thoughts and urges, doubting her own ability to take care of her child and at the same time being afraid of hurting him, which leads to obsessive thoughts about harming herself or her child and trying to avoid contact with the child. Irritation is caused by everything related to the child, so the woman loses the ability to fully care for him or her [1, p. 5].

According to Z. O. Antonova and S. P. Savitskaya, the increased risk of developing clinical postpartum depression may be indicated by the appearance of usually transient moderate symptoms called postpartum melancholy or "baby blues". Savytska, may be evidenced by the appearance of usually transient moderately severe symptoms called postpartum melancholy or "baby blues", which occurs in more than 80% of women in labor, lasts from the first 1-2 days to 2 weeks after delivery and is manifested by mood lability, tearfulness, fatigue, sleep disturbance, feelings of helplessness, anxiety, and sadness [1, p. 5]. The most severe manifestation of postpartum depressive disorders is postpartum psychosis, which occurs in 0,1% of cases and reaches its maximum expression within 1-3 weeks after delivery. This condition is characterized by paradoxical labile mood, delusions, hallucinations, and behavioral changes that require immediate psychiatric inpatient treatment [1, p. 5]. A significant problem is the socio-psychological consequences of postpartum depression, the stigmatization of women in society, the fear of which keeps them from seeking help in a timely manner [1, p. 5].

The risk factors for postpartum depression include, in particular: depression during or after a previous pregnancy; a diagnosis of bipolar disorder; a past clinical

depressive episode; the presence of depressive or other mental illnesses in family members; experiencing severe stress during pregnancy and after the birth of a child; unfavorable intra-family situation [1, p. 5]. Changes in the social situation due to motherhood and a woman's new social role can trigger the development of reversible subdepressive symptoms, which are manifested by anxiety, conflict, self-doubt, hypersensitivity, and a tendency to self-recrimination, but are prone to self-reduction and have a positive prognosis. In such cases, there is often a quick recovery from the state of depression, normalization of family relationships, development of a positive attitude towards the child and a happy relationship with him or her, harmonization of the woman's personality and establishment of optimal relationships with others [1, p. 5]. Z. O. Antonova and S.P. Savitskaya suggest that an excessively high level of subjective control can lead to depressive moods. A high locus of control in family and interpersonal relationships is considered a risk factor, but its combination with low values of general internality and success internality can, on the contrary, help reduce the negative effects of postpartum depression due to the need to establish contacts with people around them who are able to provide the necessary psychoemotional support [1, p. 5].

Anxiety during pregnancy, according to L. M. Osborne, K. Voegtline, L. R. Standeven and others, is considered one of the most significant risk factors for the development of postpartum depression [3, p. 701]. Depressive symptoms in mildly depressed pregnant women are characterized by dysphoric mood. When the depression deepens to moderate and severe levels, they manifest confusion, anxiety, expectation of danger, anticipation of catastrophic events, attention span instability, a sense of helplessness, uncritical perception of simple situations and changes in their mental state. Such women, according to X. H. Zhao and Z. H. Zhang, such women are characterized by an intense expectation of a tragic outcome, accompanied by psychomotor arousal, agitation, anxious cries [4].

Symptoms of postpartum depression, as noted by S. R. Vloch, R. I. Bilobryvka, L. Y. Markin and A. B. Zimenkovsky, are more common in women who have previously had depressive disorders. Data from scientific literature sources indicate

that more than half of women with postpartum depression had depressive symptoms in the early period of pregnancy [5, p. 111]. According to the observations of M. Yu, N. Li and D. R. Xu, such women experienced anxiety and were dissatisfied with family relationships [6, p. 149]. J. Banasiewicz, K. Zaręba, M. Bińkowska consider women who give birth for the first time or have a premature birth to be the most prone to postpartum depression [7]. According to M. Chrzan-Dętkoś, T. Walczak Kozłowska, and M. Lipowska, situations of deprivation and social exclusion associated with restrictions during the COVID-19 pandemic have contributed to the increase in the number of first-time mothers. Lipowska, contributed to the emergence of a sense of fear, uncertainty, which reduced the psychosocial resources of the mother and child, slowed down the process of a woman's psychological transition to the status of motherhood and thus contributed to the development and aggravation of depressive symptoms both during pregnancy and in the postpartum period [8, p. 1]. Also, as noted by E.A. Rataky and U. Ehlert, the risk of postpartum depression increases if there is a history of PMS syndrome [9, p. 391]. Therefore, E. Sahin and M. Seven recommend that when teaching young couples about family planning, attention should be paid to psychoprophylaxis of depression [10]

Data from scientific literature sources indicate that a mother experiencing depression is unable to provide adequate communication with her infant at the non-verbal level, to understand his or her needs, so it is difficult for her to take care of her child [11, p. 120; 12, p. 54]. A mother with manifestations of depression does not respond to the child's crying, rarely picks him up and refuses to breastfeed, which negatively affects the formation of immunity and the development of the infant's bone system. The emotional separation of the mother from the infant, especially in the case of a long and severe psychopathological process, can lead to delays in the child's psycho-emotional, speech and cognitive development, induction of negative emotions, loss of a sense of security, disruption of internal mechanisms of self-defense and the formation of insufficient self-esteem [12, p. 54].

The most serious complication of psychopathological postpartum conditions, according to A. Perry, K. Gordon-Smith, L. Jones and I. Jones, is postpartum

psychosis, which, according to scientific literature, occurs in 1-2 cases for every 1000 births and manifests itself in the first weeks after delivery either as acute mania or psychotic depression. Psychotic depression poses a danger to the mother, child, and family as a whole, requiring inpatient psychiatric treatment, so assessing the risk of its occurrence is important for timely and effective implementation of psychoprophylactic measures [13, p. 47].

Postpartum depression, as indicated by D. L. Putnick, R. Sundaram, E. M. Bell and others, can occur in several types of course [14]. They describe four main trajectories of postpartum depression: low-stable, in which symptoms are quite mild; mildly increasing, when initially mild symptoms gradually increase; moderate, when symptoms of depression are initially moderate but capable of remission; highly persistent, when there are very pronounced significant symptoms in all waves [14]. The risk of unfavorable outcome of postpartum depression, according to D. L. Putnick, R. Sundaram, E. M. Bell, et al. is increased in the presence of premorbid mood disorders or diabetes mellitus [15].

Depressions that occur in the late postpartum period, according to M. M. Batt, K. A. Duffy and A. M. Novick, are more similar to endogenous depression than those that develop in the first 8 weeks after childbirth [15, p. 106]. Among the risk factors for postpartum depression, researchers X. H. Zhao and Z. H. Zhang call: violence and abuse against women; immigration status of women; development of gestational diabetes; cesarean delivery; history of depression; vitamin D deficiency; obesity and overweight; postpartum sleep disorders and lack of sleep; lack of social support; peculiarities of traditional nutrition (Japanese, Indian, British and Brazilian diets); multiple births; preterm births, births of premature and low birth weight children; development of postpartum anemia; negative experience of previous births; endocrine disorders [16, p. 1].

Among the causes of depressive disorders after childbirth is the withdrawal syndrome due to a sharp postpartum decrease in hormone levels [15, p. 106]. Endocrine changes affect the psychoemotional states of women during pregnancy, childbirth and the postpartum period, which, as emphasized by S. Trifu, A. Vladuti

and A. Popescu emphasize, should be taken into account in relation to psychoprophylaxis and treatment of postpartum depression [17, p. 410]. This dependence of mental health on the state of the endocrine system is due, in particular, to the fact that the reproductive hormones estradiol and progesterone are able to model a woman's behavioral, emotional and cognitive reactions, increasing her body's vulnerability to postpartum disorders [17, p. 410]. The neuroendocrine theory of postpartum depression is supported by the abnormality of nervous reactions of women with endocrine disorders in the postpartum period. Therefore, maintaining the hormonal balance of estradiol, progesterone, oxytocin, cortisol, and thyroid hormones is considered as a biochemical and pharmacotherapeutic basis for the psychoprophylaxis of postpartum depression [17, p. 410]. Anxiety that occurs in women during pregnancy is usually associated with thoughts about the possible adverse effects of childbirth on mothers and babies. However, anxiety cannot be equated with depression, as emphasized by S. Araji, A. Griffin, L. Dixon emphasize that these are phenomena of a different order [18]. Usually, anxiety during pregnancy as a critical assessment of birth risk factors is normal, but in case of excessive anxiety, it can negatively affect the mother's behavior, which increases the risk of potential harm to both the mother and the fetus and therefore requires timely detection and psychocorrection [18].

In case of a woman's traumatic perception of the childbirth situation, the risk of developing postpartum depression, as shown by the research of N. Türkmen, H. Yalniz Dilcen and F. A. Özçoban, significantly increases [19, p. 422]. The traumatic perception of childbirth by pregnant women is characterized by the fact that they do not trust their abilities and strength, they are afraid that they will not be able to cope with labor pain. A high level of traumatic perception of childbirth and a woman's anxiety about her health lead to the development of depression, anxiety and stress [19, p. 422]. The triad characterized by a combination of depression, stress, and anxiety is called "psychological distress" and can occur both in the prenatal and postpartum periods. At the same time, as shown by the research of C. A. Obrochta, S. Chambers and G. Bandoli, prenatal negative mental states cause similar

postpartum ones, which indicates the need for early psychoprophylactic interventions [20, p. 583].

Conclusions. In conclusion, the study of the psychological aspects of depressive disorders in the postpartum period has revealed important findings about the impact of these disorders on the mental state of the mother and the development of the child.

The analysis of the results showed that factors such as hormonal changes, sociocultural and psychosocial factors have a significant impact on the occurrence of depressive symptoms in this period. A relationship between maternal mental health and child development has been identified, which underscores the importance of understanding and managing these aspects to create optimal conditions for motherhood and childhood. The introduction of psychotherapeutic approaches and family support proved to be effective in overcoming mental difficulties during this period. This study will contribute to the further development of strategies for diagnosing and treating depressive disorders in the postpartum period, as well as to improving programmes and recommendations to support women's mental health and ensure optimal conditions for child development.

REFERENCES

1. Antonova Z. O. Psychological features of postnatal depressive disorders in women and factors of their occurrence / Antonova Z.O., Savitska S.P. // *Kyiv Scientific and Pedagogical Bulletin*, 2020. - № 21. – P. 5.-11.
2. Wilcox M., McGee, B. A., Ionescu D. F., et al. (2021). Perinatal depressive symptoms often start in the prenatal rather than postpartum period: results from a longitudinal study. *Archives of women's mental health*, 2021, –24, P. 119-131.
3. Osborne, L. M., Voegtline, K., Standeven, L. R., et al. (2021). High worry in pregnancy predicts postpartum depression. *Journal of affective disorders*, 294, P. 701-706.
4. Zhao, X. H., & Zhang, Z. H. Risk factors for postpartum depression: An evidence-based systematic review of systematic reviews and meta-analyses. *Asian*

journal of psychiatry, 2020, – P. 53.

5. Postpartum depression in women with depression and anxiety during pregnancy / Vloch SR, Bilobryvka RI, Markin LB, Zimenkovsky AB // *Clinical Pharmacy, Pharmacotherapy and Medical Standardisation*, 2015, - No. 1-2, P. 111-117.

6. Yu M., Li, H., Xu, D. R., et al. (2020). Trajectories of perinatal depressive symptoms from early pregnancy to six weeks postpartum and their risk factors—a longitudinal study. *Journal of Affective Disorders*, 2020, – 275, P. 149-156.

7. Banasiewicz, J., Zaręba K., Bińkowska M., et al. Perinatal predictors of postpartum depression: Results of a retrospective comparative study. *Journal of clinical medicine*, 2020, – 9(9), – P. 29-52.

8. Chrzan-Dętkoś M., Walczak-Kozłowska T., & Lipowska M. The need for additional mental health support for women in the postpartum period in the times of epidemic crisis. *BMC pregnancy and childbirth*, – 21(1), – P. 1-9.

9. Pataky, E. A., & Ehlert, U. (2020). Longitudinal assessment of symptoms of postpartum mood disorder in women with and without a history of depression. *Archives of women's mental health*, 2020, – 23, – P. 391-399.

10. Sahin E., & Seven M. (2019). Depressive symptoms during pregnancy and postpartum: a prospective cohort study. *Perspectives in Psychiatric Care*, 2019, 55(3).

11. Grabchak O. V. Features of social and psychological work with women suffering from postnatal depression / Grabchak O.V. // Collection of scientific works of the Khmelnytsky Institute of Social Technologies of the University of Ukraine, 2019. - № 17. - P. 120-123.

12. Savitska S. P. Features of the behaviour of women with postnatal depressive disorders / Savitska S. P. // Professional development and personality formation of a modern specialist in the educational space. Proceedings of the Xth All-Ukrainian Student Scientific and Practical Conference (Khmelnyskyi, 19-20 November 2020) / Edited by Assoc. Prof. R.P. Popelushko - Khmelnytskyi,

2020. 146 p.

13. Perry A., Gordon-Smith K., Jones L., & Jones I. Phenomenology, epidemiology and aetiology of postpartum psychosis: a review. *Brain sciences*, 2021, 11(1), – P. 47.

14. Putnick D. L., Sundaram R., Bell E. M., et al. Trajectories of maternal postpartum depressive symptoms. *Pediatrics*, 2020, – 146 (5).

15. Batt M. M., Duffy K. A., Novick A. M., et al. Is postpartum depression different from depression occurring outside of the perinatal period? A review of the evidence. *Focus*, 2020, – 18(2), – P. 106-119.

16. Zhang Y., Wang S., Hermann A., et al. Development and validation of a machine learning algorithm for predicting the risk of postpartum depression among pregnant women. *Journal of affective disorders*, 2021, – 279, – P. 1-8.

17. Trifu S., Vladuti A., & Popescu A. The neuroendocrinological aspects of pregnancy and postpartum depression. *Acta Endocrinologica (Bucharest)*, 2019, 15(3), – P. 410.

18. Araji S., Griffin A., Dixon L., et al.. An overview of maternal anxiety during pregnancy and the post-partum period. *Journal of Mental Health & Clinical Psychology*, 2020, – 4(4).

19. Türkmen, H., Yalniz Dİlçen, H., & Özçoban, F. A. Traumatic childbirth perception during pregnancy and the postpartum period and its postnatal mental health outcomes: a prospective longitudinal study. *Journal of Reproductive and Infant Psychology*, 2021, – 39(4), – P. 422-434.

20. Obrochta, C. A., Chambers, C., & Bandoli, G. Psychological distress in pregnancy and postpartum. *Women and Birth*, 2020, – 33(6), – P. 583-591.

КОПІНГ-СТРАТЕГІЇ ТА СИТУАЦІЙНІ ПРИЧИНИ ВИНИКНЕННЯ САМОТНОСТІ

Артеменко Владлена Віталіївна

магістр

Харківський національний педагогічний університет

ім. Г. С. Сковороди

м. Харків, Україна

Вступ./Introduction.

Феномен самотності має складний зміст і включає в себе безліч форм, що робить непростим його науковий аналіз.

Самотність визначають як «один з факторів, які впливають на емоційний стан і психічне здоров'я людини. Загалом, усі відомі підходи до визначення самотності можна розподілити на три групи. Перша група – сприйняття самотності як соціальної ситуації, що породжує певний емоційний стан. Друга група – визначення самотності як психічного стану. Третя група – самотність як механізм адаптації та регуляції особистості.

У кожної людини є «своя самотність», яку вона носить глибоко всередині. Самотність може «прокинутися» у ті моменти життєвих криз, переходів з одного етапу життя в інший, що виникають у будь-якому віці. Зараз, під час війни, це питання часто стає особливо актуальним.

В якості теоретико-методологічної основи нашого дослідження ми приймаємо інтеракціоністський підхід Р. Вейса та когнітивний Л. Пепло та Д.Перелмана. Самотність трактуємо як результат взаємодії особистості та ситуаційних чинників, що може допомогти краще зрозуміти її причини та наслідки.

Ціль роботи./Aim: виявити особистісні та ситуаційні причини самотності.

Матеріали та методи./Materials and methods. Для визначення схильності до самотності та її рівня ми використовували опитувальник «Діагностика рівня суб'єктивного відчуття самотності» Д. Рассела,

М. Фергюсона. Показники за цією методикою зіставлялися з показниками копінг-стратегій (методика Р.Лазаруса) та з ситуаційними змінними, які ми вивчали за допомогою авторської анкети про соціальний контекст, життєві події, оточення та ін. Ми дослідили, що відрізняє особистість з низьким рівнем відчуття самотності від особистості з високим рівнем.

Дослідження відбувалося дистанційно, в онлайн форматі за допомогою гул-форм. У дослідженні взяли участь жінки та чоловіки віком від 24 до 60 років. Середній вік: 43 роки. 60% досліджуваних знаходилися вдома, 40%-вимушено переїхали (з яких 15% в межах в Україні, а 25% – закордон), 47 осіб (72%)– перебувають наразі в стосунках, 18 осіб (28%)– одинаки.

Математико-статистична обробка результатів виконувалася на комп'ютері за допомогою пакету програм SPSS 29.0.

Результати та обговорення./Results and discussion.

Під час проведення діагностики суб'єктивного відчуття самотності було виявлено 13 осіб, схильних до високого рівня самотності (понад 40 балів, 20% вибірки) та 41 особа із середнім рівнем (від 20 до 40 балів, 63% вибірки). 11 осіб мають низький рівень самотності (до 20 балів, 17 % вибірки). Вибірка має показники нормального розподілу.

1. Зв'язок відчуття самотності та ведучої копінг-стратегії (за Річардом Лазарусом)

Копінг – спеціальні зусилля, які проявляються в поведінці при взаємодії з ситуацією та іншими людьми, що дозволяють суб'єкту впоратися з труднощами способами, адекватними особистісним особливостям і ситуації. Копінг-стратегії забезпечують відповідність людини вимогам середовища, а з іншого збереження його внутрішньої стабільності та рівноваги.

Копінг-поведінка реалізується за допомогою застосування допінг стратегій на основі особистісних і середовищних копінг-ресурсів. Так, розглядаючи копінг-стратегії як спосіб управління стресом, Р. Лазарус виділив наступні види копінг-механізмів:

- конструктивні (самоконтроль, планування вирішення проблеми,

пошук соціальної підтримки);

- відносно конструктивні (прийняття відповідальності, позитивна переоцінка);

- неконструктивні (дистанціювання, втеча-уникнення, конфронтація).

Опитувальник складається із 8 шкал. Нижче коротке пояснення кожної із шкал.

1) *Конфронтація*. Агресивні зусилля по зміні ситуації. Передбачає певну ступінь ворожості, готовності до ризику.

2) *Дистанціювання*. Когнітивні зусилля відокремитися від ситуації і зменшити її значимість.

3) *Самоконтроль*. Зусилля по регулюванню своїх почуттів і дій.

4) *Пошук соціальної підтримки*. Зусилля з пошуку інформаційної, дієвої та емоційної підтримки.

5) *Прийняття відповідальності*. Визнання своєї ролі в проблемі з супутньою темою спроб її розв'язання.

6) *Втеча-уникнення*. Уявне прагнення і поведінкові зусилля, спрямовані до втечі або уникнення проблеми.

7) *Планування вирішення проблеми*. Довільні проблемно-фокусування зусиль щодо зміни ситуації, що включають аналітичний підхід до проблеми.

8) *Позитивна переоцінка*. Зусилля щодо створення позитивного значення з фокусуванням на зростанні власної особистості. Включає також релігійний вимір.

За даними нашого дослідження рівень відчуття людиною себе самотньою позитивно корелює з такими копінг-стратегіями, як «втеча-уникнення» (0,372**), «дистанціювання» (0,344**), «прийняття відповідальності» (0,280**), а зворотньо з «пошуком соціальної підтримки» (-0,262*) та «плануванням рішення» (-0,296*) (див. Таблиця 1). Таким чином, люди з унікаючим типом реагування на стрес почуваються більш самотніми, а люди, зорієнтовані на інших, пошук підтримки – менш самотніми. Конструктивні копінг-стратегії допомагають людині подолати стрес та зменшити відчуття самотності. Тобто

свідомий розвиток конструктивних копінг-стратегій, внутрішня психологічна активність, спрямована на усунення негативних переживань та встановлення стану психологічного комфорту, допоможе подолати і проблему самотності.

Таблиця 1

Кореляційний аналіз показників самотності та копінг-стратегій у групі досліджуваних (N = 65)

	Копінг-стратегії	Рівень відчуття самотності
1	Конфронтація	0,132
2	Дистанціювання	0,344**
3	Самоконтроль	0,240
4	Пошук соціальної підтримки	-0,262*
5	Прийняття відповідальності	0,280*
6	Втеча-уникнення	0,372**
7	Планування рішення проблеми	-0,296*
8	Позитивна переоцінка	-0,072

Примітка: «*» – $p < 0,05$, «**» – $p < 0,01$

2. Ситуаційні чинники та рівень почуття самотності

З метою вивчення ситуаційних чинників самотності, ми дослідили, які травмувальні події відбулися у учасників з різним рівнем самотності (див. Таблиця 1).

Як ми бачимо у групи з високим рівнем самотності практично за всіма подіями частота згадувань вище ніж у груп з середнім та низьким рівнем. Крім обстрілів, пошкодження та втрати житла. Майже усі учасники досліджування мали такий досвід.

Таблиця 2.

Наявність травмувальної події та рівень почуття самотності

	Назва травмувальної події		Рівень самотності за тестом Рассел			Усього згадувань
			низький	середній	високий	
	розлучення з партнером	кількість	1	8	3	12
		%	8,3%	20,0%	23,1%	
	звільнення/ втрата роботи	кількість	1	7	6	14
		%	8,3%	17,5%	46,2%	
	зміна робочого місця	кількість	4	14	7	25
		%	33,3%	35,0%	53,8%	
	ізоляція за станом здоров'я	кількість	2	2	2	6

		%	16,7%	5,0%	15,4%	
	необхідність догляду за лежачим родичем	кількість	1	3	2	6
		%	8,3%	7,5%	15,4%	
	смерть близького родича	кількість	2	4	4	10
		%	16,7%	10,0%	30,8%	
	зміна мовного, культурного середовища (переїзд до іншого регіону, країни)	кількість	4	14	8	26
		%	33,3%	35,0%	61,5%	
	обстріли, пошкодження, втрата житла, майна	кількість	9	29	10	46
		%	75,0%	72,5%	77,0%	
	інше	кількість	1	3	2	6
		%	8,3%	7,5%	15,4%	

Також ми дослідили яким чином відрізняється рівень відчуття самотності в залежності від місця перебування учасників (Мал. 1)

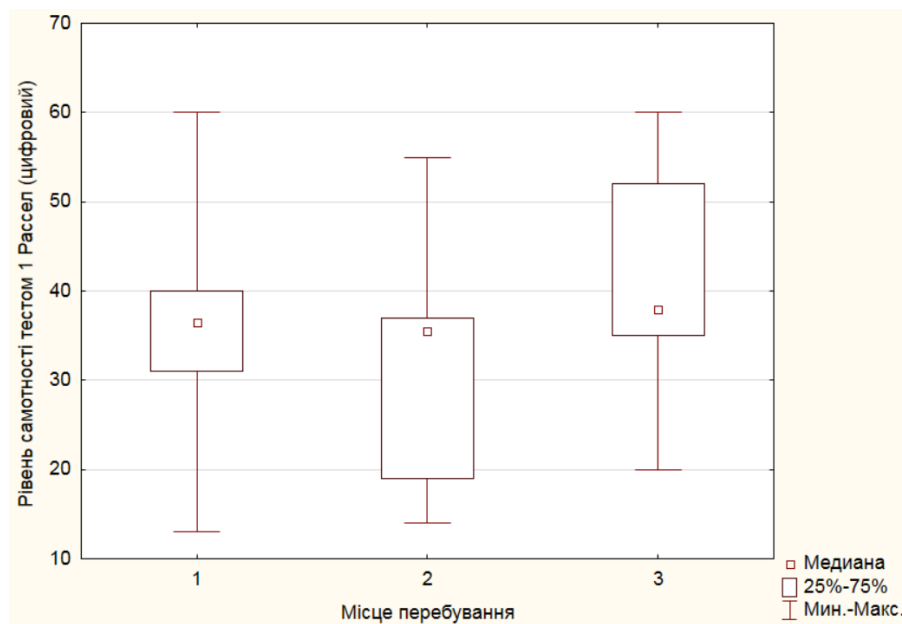

Мал. 1. Рівень самотності в залежності від місця перебування досліджуваних

- 1- Знаходжусь вдома, у рідному місті (в Україні)
- 2- Переїхав (-ла), перебуваю на території України
- 3- Тимчасово за кордоном

Люди, що знаходяться на території України відчувають себе менш

самотніми, ніж ті, що покинули країну (більшість значень в інтервалі від 30 до 40 балів – середні значення на відміну від тих, хто знаходиться наразі за кордоном – більшість значень в інтервалі від 35 до 50 балів – високий рівень відчуття самотності). А ті, що переїхали до більш безпечних місць відчувають себе менш самотніми, ніж ті, що залишилися вдома, але в несприятливих умовах.

Таким чином можна припустити, що наявність реальної загрози негативно впливає на відчуття самотності. Але оточення – культурне та мовне те ж має значення. Учасники, що вимушено поїхали з України відчувають інтерперсональну ізоляцію, тобто відокремленість від інших. Наразі вони знаходяться далеко від своїх близьких. Втрата соціального статусу, мовний, культурний (інша форма спілкування, взаємодії, бачення світу) та емоційний бар'єр, коли оточення не розуміє, як це коли в країні війна. Все це перешкоджає соціальній взаємодії та адаптації на новому місці. Та є причиною самотності.

Висновки./Conclusions.

1. Самотність виступає продуктом комбінованого впливу особистості та ситуації.
2. Конструктивні копінг-стратегії, такі як «пошук соціальної підтримки» (-0,262*) та «планування рішення» (-0,296*) допомагають подолати відчуття самотності.
3. Стресові події негативно впливають на особистість та підвищують ймовірність виникнення самотності. Особливо, якщо ці події пов'язані з втратою близьких чи партнера.
4. Еміграція закордон підвищує ризик виникнення самотності. Успішна інтеграція в інше мовне та культурне середовище допоможе відчувати себе менш самотнім. Людина – істота соціальна та оточення важливий чинник психічного здоров'я та подолання відчуженості.

ОСОБЛИВОСТІ АДАПТАЦІЇ ПЕРШОКУРСНИКІВ ДО НОВИХ УМОВ НАВЧАННЯ В ЗАКЛАДАХ ПРОФЕСІЙНО-ТЕХНІЧНОЇ ОСВІТИ

Дідик Катерина Григорівна

Студентка

Міжрегіональна академія управління персоналом

м. Київ, Україна

Анотація. Стаття розкриває особливості адаптації першокурсників до нових умов навчання в закладах професійно-технічної освіти. Вступаючи до освітнього закладу, здобувачі освіти-першокурсники стикаються з низкою проблем, що пов'язані з недостатньою психологічною готовністю до нових умов навчання, з руйнуванням роками вироблених установок та навичок спілкування у шкільному середовищі та формування нових установок, а також невміння здійснювати психологічну саморегуляцію власної діяльності та поведінки. Проведення та аналіз діагностичних досліджень в роботі психолога з першокурсниками.

Ключові слова: адаптація, вибір професії, здобувачі освіти, освітній процес, робота психолога, стрес.

Вступ. Вибір професії – складний і відповідальний крок у житті людини. Зробити правильний професійний вибір – значить знайти своє місце в житті. Відповідно до своїх здібностей та нахилів, професійно визначившись, кожного року до закладів професійної (професійно-технічної) освіти вступають нові здобувачі освіти. З початком повномасштабного вторгнення російської федерації в Україну більшість закладів професійної (професійно-технічної) освіти, долаючи нові виклики, продовжують працювати. Для здобувачів освіти першого курсу доцільно розпочинати освітній процес за очною формою навчання, так як специфіка професійної підготовки, особливо професійно практичної, для них є новою.

З перших днів навчання першокурсникам необхідно засвоїти нові вимоги

щодо освітнього процесу та поведінки, роками сформовані цінності нового освітнього закладу, увійти до складної системи міжособистісних і групових взаємин, посісти своє місце в житті групи, самоствердитися, виявити свої інтереси, навчальні, професійні й творчі можливості. Одним словом адаптуватися до нових умов навчання, групи, майбутньої професії.

Юнаки та дівчата на початку навчання відчують задоволення від досягнення важливої мети і покладають серйозні надії на те, що зможуть отримати важливі знання та оволодіти професійними навичками, а отже - бути готовими в подальшому до здійснення професійної діяльності. Проте через деякий час після вступу до закладу професійної (професійно-технічної) освіти значна кількість першокурсників починає відчувати певні труднощі, пов'язані з перебуванням в новому для них освітньому середовищі.

Цей період для абсолютної більшості здобувачів освіти завершується, здавалося б, цілком успішно – дискомфортні дезадаптаційні стани минають, і першокурсники продовжують більш – менш успішно своє навчання. Виняток становлять лише окремі юнаки та дівчата, які так і не можуть адаптуватися до нових умов і залишають навчання в освітньому закладі.

Аналіз наукової літератури, присвяченої вивченню проблеми адаптації здобувачів освіти в освітньому процесі, засвідчує той факт, що означений феномен займає провідне місце у дослідженнях зарубіжних та вітчизняних науковців, зокрема: Б. Ананьєва, А. Асмолова, Абульханова-Славської, Г. Балл, О. Венгер, К. А. Деркач, В. Зінченко, А. Крупнова, Є. Клімова, Б. Ломова, С. Максименко, В. Моляко, Ж. Піаже, Є. Рибалко, Г. Сельє, В. Семиченко, Т. Яценко, А.Фурмана, В. Ягупов та інші.

В умовах реалій війни до закладів професійної (професійно-технічної) освіти можуть вступати на навчання молоді люди вибір професії, конкретної спеціалізації якими зроблено не свідомо і не самостійно.

Через випадковість професійного вибору і вибору освітнього закладу у першокурсників виникають безліч проблем, до яких додаються ще й проблеми, пов'язані із викликами війни, зокрема: відчуття хронічного стресу,

невизначеність, відсутність бачення позитивного майбутнього, відчуття повної безпеки (2, с.58).

У період адаптації першокурсника до нових умов професійного навчання, в першу чергу важливо з'ясувати, чи має відповідні професійні схильності та задатки, чи готовий підліток опанувати професійними знаннями, які психологічні умови слід створити для його безпечного та ефективного навчання. Відповіді на вищезазначені питання допоможуть окреслити коло завдань, які має вирішити психолог під час своєї діяльності, щоб допомогти першокурснику успішно адаптуватися до нових умов освітнього процесу і зорієнтувати його на оволодіння обраною спеціальністю (5, с. 262).

Мета роботи. Теоретично вивчити та емпірично дослідити особливості адаптації першокурсників до умов навчання в закладах професійно-технічної освіти.

Матеріали та методи. Для вивчення особливостей адаптації першокурсників в умовах професійно-технічного навчання в процесі проведення експериментального дослідження мною були використані такі методики:

- анкета «Твій професійний вибір». Анкета складається із трьох основних запитань. Робота з анкетним матеріалом розпочинається з бесіди психолога, розкривається зміст кожного із питань. Потім учасникам пропонується дати відповідь на поставлені в анкеті запитання, обравши один або декілька варіантів. Надається можливість написати свій варіант відповіді;

- методика «Діагностика професійних уподобань», передбачає визначити професійні уподобання та рівень професійного вибору особистості. Випробуваням пропонується прочитати запропоновані висловлювання та оцінити їх за трьома критеріями. Перший критерій характеризує підготовленість, уміння щось робити або наявність здібності; другий ставлення до певного виду діяльності; третій намір присвятити себе цій професії (4, с. 16);

- методика «Мотиви вибору професії (В. Семиченко)» передбачає визначити ступінь значущості мотиваційних спонукань вибору професії.

Опитуваним пропонується низка тверджень, що характеризують рівень важливості мотиваційних спонукань щодо вибору професії.

Результати та обговорення. Проведене дослідження серед здобувачів освіти першого курсу вказує, що серед першокурсників є такі, які відчувають труднощі процесу адаптації до нових умов навчання. Отримані результати використаних у дослідженні методик, таких як: анкета «Твій професійний вибір», діагностичні методики: «Діагностика професійних уподобань», «Мотиви вибору професії» (В. Семиченко), дали можливість виявити причини дезадаптивної поведінки здобувачів освіти 1-го курсу.

За результатами проведеного анкетування за анкетною «Твій професійний вибір» було визначено, що 34% першокурсників зробили вибір відповідної професії не самостійно і не усвідомлено, за порадою інших. У 18% респондентів відсутня мотивація щодо навчання з обраної професії. 32% респондентів не змогли дати чіткої інформації про обрану професію.

Результати дослідження за методикою: «Діагностика професійних уподобань» вказали на те, що є такі здобувачі освіти у яких обрана професія не співпадає з провідною сферою професійної діяльності та такі, у яких виявлена відсутність виразності професійних здібностей взагалі.

За результатами дослідження за методикою «Мотиви вибору професію» (В. Семиченко) було встановлено, що у 15,9% респондентів переважають зовнішні мотиви вибору професії і їх вибір був зроблений через такі мотиви як: професія, яку вони обрали є престижною, в майбутньому допоможе матеріально утримувати себе, передбачає можливість кар'єрного зростання.

Висновки. Отже, емпіричним дослідженням було доведено, що адаптація першокурсників залежить від їх професійного самовизначення, мотивації вибору професії, наявності професійних уподобань та здібностей, емоційної стабільності та характерологічних особливостей. Щоб період входження в навчально-виробничий процес закладу освіти для здобувачів освіти був більш успішним, потрібно проводити психологічну роботу щодо полегшення адаптації першокурсників до нового колективу, освітнього середовища. За

результатами діагностичного дослідження психолог проводить в групах першого курсу консультації з надання рекомендацій щодо усвідомлення нового статусу здобувача освіти та подолання труднощів процесу адаптації.

Досить ефективною формою корекційної роботи є проведення тренінгів. Робота практичного психолога з адаптації здобувачів освіти першокурсників до нових умов професійного навчання дає можливість створити у закладі професійної (професійно-технічної) освіти такі умови, які б забезпечували для першокурсника: підвищення інтересу до навчання з обраної професії, формування значущості мотиваційних спонукань до оволодіння відповідними знаннями, уміннями і навичками; формування навичок конструктивного спілкування з однолітками, ефективної взаємодії з педагогічними працівниками. В таких умовах здобувач освіти легко включається в соціально освітній простір освітнього закладу, адаптується до учнівського колективу, зможе успішно навчатись з обраної професії.

СПИСОК ВИКОРИСТАНИХ ДЖЕРЕЛ

1. Андрєєва Г. М. Соціальна психологія // М. : Аспект Пресс, 2001.
2. Блинова О. Є. Соціально-психологічні засади адаптації вимушених мігрантів /О. Є. Блинова // Актуальні проблеми психології: збірник наукових праць Інституту психології імені Г.С. Костюка НАПН України. Том ІХ: Загальна психологія. Історична психологія. Етнічна психологія. Випуск 9. – К.: Талком, 2016. – С.58-66.
3. Маслоу А. Психология бытия: Пер. с англ. – М.: Рефлбук, К.: Ваклер, 1997. – 304 с.
4. Методика «Діагностика професійних уподобань» // Газета Психолог №30, 2006 р. ст..16-18.
5. Налчяджан А. А. Психологічна адаптація. Механізми та стратегії. – 2-е вид., пер. и доп. – Москва: Ексмо, 2010, с.262.
6. Панок В. Основи практичної психології. // Підручник для студентів вищих закладів освіти. Київ: «Либідь». 1999 р.

УЯВЛЕННЯ ПРО СІМЕЙНІ ЦІННОСТІ СТУДЕНТСЬКОГО ПОДРУЖЖЯ ІЗ НОРМАТИВНОЮ ТА КВАЗІСІМЕЙНОЮ МОДЕЛЯМИ ШЛЮБНО-СІМЕЙНИХ СТОСУНКІВ

Крамченкова Віра Олександрівна

д. психол.н., професор, професор кафедри психології

Кондратенко Дар`я Юрївна

магістрантка

Харківський національний педагогічний університет

імені Г. С. Сковороди,

м. Харків, Україна

Вступ. Сім'я виступає основним та первинним середовищем формування у людини моральних та культурних цінностей. Під її виховним впливом формується характер, самооцінка, творчий потенціал та відбувається самореалізація особистості.

Міжособистісні взаємини серед яких шлюбно сімейні стосунки посідають центральне місце, складають психологічний простір життєвого світу особистості, визначаючи якість життя людини, обумовлюючи її суб'єктивне відчуття (Мушкевич М. І. із спів., 2017; Федоренко Р. П., 2007; Berlin G., 2004.).

Дослідження сімейної проблематики у психології мають довгу історію та не втрачають своєї актуальності.

Так, наукові розробки подружніх взаємин представлені дослідженнями шлюбно-сімейних настанов, задоволеності шлюбом, рольового розподілу, подружнього спілкування й конфліктів, подружньої сумісності та адаптації, тому числі й в молодій сім'ї та ін. (Захарченко В. Г. , 2004; Зверко Т., 2011; Ільчишин Н. М., 2015; Магдисюк Л. І., 2020; Потьомкіна К. В., Шестеро Ю. В., 2017; та ін.). В той же час, більшість цих досліджень стосується традиційного шлюбу та потенційних шлюбних взаємин, інші ж форми шлюбно-сімейних стосунків залишилися поза увагою дослідників.

У сучасному суспільстві поряд з офіційним шлюбом існує визнання серед молоді квазісімейних моделей, зокрема незареєстрованого шлюбу як такого, що

задовольняє партнерів своєю «полегшеною» неофіційною формою взаємозобов'язань. Проте, уявлення подружжя про сімейні цінності у залежності від моделі шлюбно-сімейних стосунків залишаються недостатньо вивченими.

Мета

Здійснити порівняльний аналіз уявлень про сімейні цінності чоловіків та жінок із нормативною та квазісімейною моделями шлюбно-сімейних стосунків.

Матеріали та методи.

Дослідження сімейних цінностей та рольових установок в подружній парі проводилося за допомогою методики РОД (Волкова А. Н.), що дозволило визначити уявлення подружніх пар про значущість в сімейному житті таких сімейних цінностей як сексуальні відносини, особиста сфера чоловіка і дружини, батьківські обов'язки, професійні інтереси кожного з подружжя, господарсько-побутова сфера, моральна та емоційна підтримка, зовнішня привабливість партнера.

У дослідженні приймали участь 50 студентських сімей, що відрізняються за моделлю шлюбно-сімейних стосунків. Відповідно до цього критерію було виділено 2 дослідницькі групи: група 1 – студенти, що перебувають в офіційному шлюбі (25 пар) та група 2 – студенти, що перебувають у незареєстрованій формі співжиття (25 пар).

Результати та їх обговорення.

Результати дослідження сімейних цінностей представлено на рис.1. Отримані дані свідчать, що важливе значення в ієрархії сімейних цінностей як в офіційному шлюбі так й у незареєстрованій формі співжиття відіграють такі сфери як: особистісна ідентифікація зі шлюбним партнером, батьківсько виховна сфера, соціальна активність, емоційно-психотерапевтична сфера та зовнішня привабливість. Середню значимість має інтимно-сексуальна та господарсько-побутова сфера.



Рис. 1. Показники сімейних цінностей у подружній парі

Аналіз результатів дослідження уявлень про сімейні цінності чоловіків у залежності від моделі шлюб-сімейних стосунків показує достовірні відмінності за показниками інтимно-сексуальної (6,3 та 5,0, $p < 0,05$) та господарсько-побутової сфер (10,3 та 12,2, $p < 0,05$). Так, інтимно-сексуальна сфера має більш високі значення у чоловіків в офіційному шлюбі порівняно з незареєстрованою формою співжиття. Отже, чоловіки із традиційною моделлю шлюбно-сімейних стосунків вважають сексуальну гармонію важливою умовою подружнього щастя, ставлення до дружини істотно залежить від оцінки її як сексуального партнера. За шкалою «господарсько-побутова сфера» встановлено вищі показники у чоловіків з незареєстрованою формою співжиття, що свідчить про вищу значущість побутової організації сім'ї за умов квазісімейної моделі подружніх стосунків.

Аналіз результатів дослідження сімейних цінностей у жінок в залежності від моделі шлюбно-сімейних стосунків показує достовірні відмінності за значущістю інтимно-сексуальної сфери, що має нижче значення у жінок в офіційному шлюбі порівняно з незареєстрованою формою співжиття (4,5 та 5,7, $p < 0,05$). Тобто, для жінок за умов незареєстрованої форми співжиття сексуальна гармонія подружжя виявляється більш важливою ніж при

офіційному шлюбі.

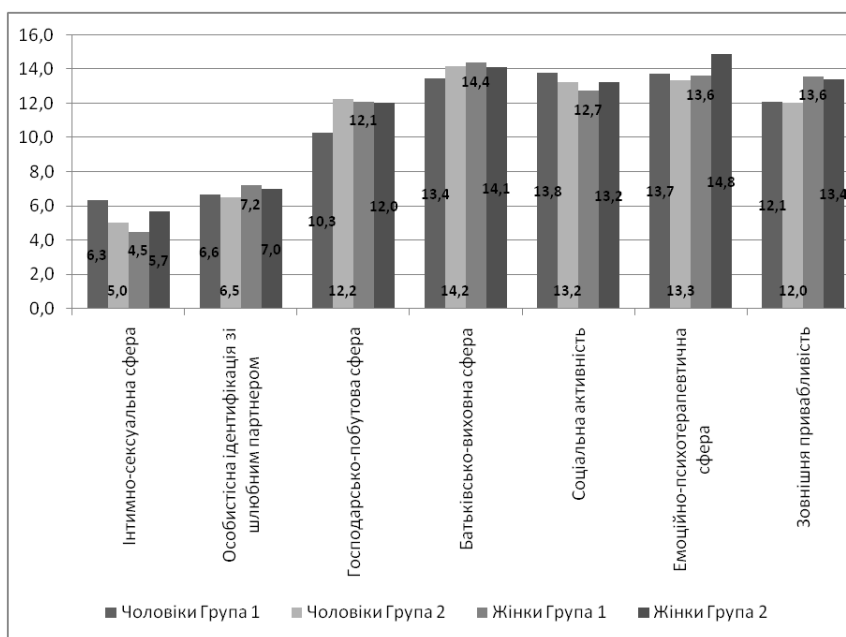
Порівняння установок щодо сімейного життя у чоловіків та жінок, які перебувають у офіційному шлюбі свідчить про достовірні відмінності за цінностями інтимно-сексуальної сфери, господарсько-побутової сфери та зовнішньої привабливості. Так, чоловіки порівняно з жінками більш значущо вважають інтимно-сексуальну сферу подружнього життя (6,3 та 4,5, $p < 0,01$), жінки - господарсько-побутову (10,3 та 5,0, $p < 0,05$) та зовнішню привабливість (12,1 та 13,7, $p < 0,05$).

Порівняння установок щодо сімейного життя у чоловіків та жінок із неофіційною формою співжиття дозволило визначити достовірні відмінності лише за цінністю емоційно-психотерапевтичної сфери, яка виявляється більш значущою для жінок (13,3 та 14,8, $p < 0,05$).

Висновки. Незалежно від моделі шлюбно-сімейних стосунків важливе значення в ієрархії сімейних цінностей набувають особистісна ідентифікація з подружжям, батьківсько-виховна сфера, соціальна активність, емоційно-психотерапевтична сфера та зовнішня привабливість. З умов офіційного шлюбу сімейні цінності чоловіків відрізняються більшою значущістю інтимно-сексуальної та меншою значущістю господарсько-побутової сфери, а сімейні цінності жінок відрізняються більш низькою оцінкою інтимно-сексуальної сфери порівняно із відповідною подружньою роллю при квазісімейній моделі взаємин. Ціннісні настанови чоловіків та жінок, які перебувають в офіційному шлюбі, відрізняються більшою значущістю інтимно-сексуальної сфери у чоловіків та перевагою важливості зовнішньої привабливості і господарсько-побутової сфери у жінок. За умов квазісімейної моделі стосунків емоційно-психотерапевтичній сфері більше значення надають жінки ніж чоловіки.

УДК: 159.947.3

ПРОЯВ СИЛИ ВОЛІ У ДОРΟΣЛИХ ЛЮДЕЙ НА ОСОБИСТІСНОМУ РІВНІ САМОКОНТРОЛЮ

Кузнєцов Марат Амїрович,

д.пс.н., професор

Власова Наталія

Студентка

Харківський національний педагогічний університет
імені Г. С. Сковороди, м. Харків, Україна

Вивчалися прояви сили волі у структурі самоконтролю особистісного рівня у досліджуваних середньої дорослості. Особливості особистісного рівня самоконтролю оцінювалися за показниками завзятості, життєстійкості та захопленості професійною діяльністю. Виявлено, що досліджувані із сильною волею демонструють більш виражену завзятість (у аспектах цілеспрямованості і стійкості інтересів), вищу життєстійкість (за параметрами залученості і контролю) і більшу захопленість роботою. При цьому завзятість у досліджуваних середньої дорослості більшою мірою обумовлено стійкістю інтересів, ніж у досліджуваних ранньої дорослості.

Ключові слова: рівні самоконтролю, особистісний самоконтроль, завзятість, життєстійкість, захоплення роботою, середня дорослість.

Вступ. Теоретичний аналіз психологічних досліджень із проблеми самоконтролю показує, що доцільно виділяти як мінімум три рівні самоконтролю поведінки – діяльнісний, мотиваційний та особистісний.

Діяльнісний самоконтроль забезпечує узгоджене та впорядковане виконання людиною окремих сенсорно-перцептивних, інтелектуальних, моторних та емоційно-оцінних операцій у взаємопов'язану послідовність дій, спрямованих на вирішення конкретних перцептивних, мнемічних, розумових та рухових завдань. Тут використовуються ресурси *суб'єкта* діяльності – знання, навички, вміння, інтелектуальні властивості, емоції і почуття, здатність до

концентрації уваги, прототипи, схеми та сценарії довгочасної пам'яті, оперативні можливості робочої пам'яті, креативність тощо [5; 10; 12].

Мотиваційний рівень самоконтролю необхідний для саморегуляції енергії людини, яка використовується у процесах опредметнення потреб, формування мотивів і для побудування цільових систем [3; 4]. Тут переважно важливі ресурси людини як *індивіда* (енергетична складова темпераменту тощо).

На *особистісному* рівні самоконтроль використовується людиною для регуляції системних, інтегральних процесів у своїй психіці. Наприклад, для прояву життєстійкості у важких життєвих ситуаціях, для наполегливості та завзятості при виконанні складної та відповідальної діяльності. Самоконтроль цього рівня потребує актуалізації *особистісних* ресурсів – системи особистісних смислів, цінностей, переконань, наявності життєвої перспективи, готовності до Вчинку тощо [6; 7; 8; 11].

Про ефективність особистісного самоконтролю можна судити з того, наскільки активно людина занурюється у вирішення життєвих завдань, чи готова вона приймати рішення (особливо такі, що містять у собі елементи ризику), чи може вона зберігати психологічну стійкість за умов стресу, виявляти цілеспрямованість і наполегливість у досягненні цілей. Однак, ця теза потребує подальшої конкретизації і деталізації. Актуальною науково-дослідною проблемою є, на наш погляд, уточнення психологічних параметрів і предикторів особистісного рівню самоконтроля.

Мета нашого дослідження – виявити специфіку прояву сили волі на особистісному рівні самоконтролю у досліджуваних середньої дорослості.

Гіпотези дослідження. Ми припустили, що:

1) прояв сили волі в самоконтролі особистісного рівня у досліджуваних середньої дорослості матиме певну специфіку порівняно з досліджуваними ранньої дорослості;

2) особистісні параметри самоконтролю у досліджуваних з більш вираженою силою волі матимуть більш високі значення, ніж у досліджуваних зі слабкою волею.

Матеріали та методи. Ми оцінювали особистісний рівень самоконтролю за трьома параметрами: 1) за завзятістю 2) за показником життєстійкості та 3) за показником захоплення роботою. Усі три параметри мають яскраво виражений системний характер і потребують задля свого забезпечення ресурсів саме особистості.

Особистісний рівень самоконтролю вивчався за допомогою наступних методик:

- україномовної версії Шкали завзятості А. Дакворт [2]; визначалися показники цілеспрямованості, стійкості інтересів та сумарний показник завзятості особистості;
- короткої версії опитувальника життєстійкості В. О. Олефіра, М. А. Кузнецова, А. В. Павлової [9]; визначалися показники включеності, контролю, прийняття ризику та сумарний показник;
- україномовної версії Утрехтського опитувальника захопленості роботою В. Шауфелі та А. Бекера (UWES) [13].

Для дослідження сили волі використовувалась україномовна версія Короткої шкали самоконтролю Дж. Тангні, Р. Баумайстера та А. Л. Бун [13]. З її допомогою у вибірці досліджуваних було виділено групу з підвищеною силою волі (27 осіб) та групу зі зниженою силою волі (32 особи).

Досліджувані – 59 осіб (20 чоловіків та 39 жінок) віком від 18 до 60 років (Mean – 38,47 років; Median – 40,00 років); це студенти, підприємці, вчителі, поліцейські, лікарі, робітники. Усі мають або середню спеціальну, або вищу освіту. До групи представників ранньої дорослості увійшло 29 осіб, а до групи середньої дорослості – 30. Для математико-статистичної обробки даних використовувалися кореляційний аналіз (лінійна кореляція за Пірсоном), аналіз відмінностей між незалежними вибірками (за Стьюдентом).

Обговорення результатів.

У таблиці 1 подано коефіцієнти кореляції показників сили волі з показниками особистісного рівня саморегуляції. Коефіцієнти обчислені окремо для групи середньої та ранньої дорослості.

Таблиця 1

Коефіцієнти лінійної кореляції r_{xy} Пірсона між показниками сили волі за Р. Баумайстером та показниками особистісного рівня самоконтролю

Показники особистісного рівня самоконтролю	Групи досліджуваних	
	Група середньої дорослості (n = 30)	Група ранньої дорослості (n = 29)
ЗАВЗЯТІСТЬ		
цілеспрямованість	0,577; p<0,001	0,502; p<0,01
стійкість інтересів	0,628; p<0,0005	0,397; p<0,05
сумарний показник	0,671; p<0,0001	0,512; p<0,005
ЖИТТЄСТІЙКІСТЬ		
залученість	0,630; p<0,0005	0,600; p<0,001
контроль	0,472; p<0,01	0,661; p<0,0001
прийняття ризику	0,109; –	0,364; –
сумарний показник	0,515; p<0,005	0,649; p<0,0005
ЗАХОПЛЕННЯ РОБОТОЮ		
сумарний показник захоплення роботою	0,478; p<0,01	0,392; p<0,05

Виявлено, що і структури кореляцій в обох групах досліджуваних дуже схожі. Майже за всіма шкалами трьох тестів отримано статистично значущі позитивні кореляції з показником сили волі.

Сила волі вища у тих досліджуваних, які демонструють більш високі показники за шкалами опитувальника завзятості А. Дакворт (кореляції від 0,397 до 0,671 при рівнях статистичної значимості від 0,05 до 0,0001), більш високі показники за шкалами тесту (кореляції від 0,472 до 0,661 при рівнях статистичної значущості від 0,01 до 0,0001), а також за тестом захопленості роботою (у групі ранньої дорослості – $r = 0,392$; $p < 0,05$, а у групі середньої дорослості – $r = 0,478$; $p < 0,01$).

Можна припустити, що здатність ініціювати та підтримувати вольове зусилля може спиратися на різні особистісні механізми, серед яких:

- завзятість як цілеспрямованість,
- завзятість як стійкість інтересів,
- життєстійкість як залученість до життєво значущих відносин зі світом,

- життєстійкість, як здатність контролювати своє життя та події, що відбуваються в ньому,
- здатність максимально концентруватися на роботі як провідному виді діяльності, тобто бути захопленим нею.

І в період ранньої дорослості, і на етапі середньої дорослості вольовий самоконтроль реалізується людиною саме через ці особистісні елементи та структури.

Тільки один випадок становить виняток. Так, і в групі «молодих дорослих», і в групі «дорослих дорослих» сила волі не корелює з показниками життєстійкості за шкалою ризику. Очевидно, психологічні механізми регуляції ризикованої поведінки та сама готовність ризикувати до структури вольової поведінки не входять. Можливо, вони обумовлені особливостями темпераменту, специфікою індивідуальної історії та властивостями емоційності людини.

Тим не менш, певні вікові відмінності виявлені в мірі тісноти кореляцій. Так, досліджувані середньої дорослості порівняно з досліджуваними ранньої дорослості продемонстрували значно тіснішу кореляцію сили волі з таким аспектом завзятості як стійкість інтересів. «Дорослі дорослі» відрізняються від «молодих дорослих» у своїй вольовій поведінці більш впевненою та частою опорою на такий особистісний механізм, як стійкість інтересів. Це означає, що період ранньої дорослості все ще несе в собі відбиток ранньої юності з її незавершеною ідентичністю, коливаннями у сфері професійних намірів та переваг. Стійкість інтересів з'являється на пізніших етапах онтогенезу, при досягненні професійної, психосоціальної, ідейно-моральної, ціннісної та духовної автономії.

Привертає увагу ще одна помітна відмінність «дорослих дорослих» від «молодих дорослих». У групі середньої дорослості сила волі корелює з показником життєстійкості за шкалою «контроль» менш тісно, ніж у групі ранньої дорослості (відповідно, 0,472 лише на рівні значимості 0,01 і 0,661 – на рівні значимості 0,0001). Це означає, що до середнього віку багато

психологічних механізмів вольового самоконтролю автоматизуються і стають звичними. Ці механізми самоконтролю у представників середньої дорослості, звичайно, можуть деавтоматизуватися в екстрених випадках та нестандартних ситуаціях (наприклад, через хворобу, різку зміну способу життя тощо). Деавтоматизація, безперечно, відбуватиметься у період пізньої дорослості внаслідок процесів психофізіологічного особистісного та соціального старіння [1]. У період ранньої дорослості багато процесів підтримки життєстійкості через контроль ще тільки починають автоматизуватися (наприклад, на початкових стадіях професійної кар'єри, або в перші роки сімейного життя молодими батьками маленьких дітей тощо).

У таблиці 2 представлені дані про відмінності за показниками самоконтролю особистісного рівня між досліджуваними зі зниженою та підвищеною силою волі (без урахування віку).

Майже за всіма показниками, за винятком показника життєстійкості за параметром прийняття ризику, виявлено значні відмінності на користь досліджуваних із сильною волею.

Ці дані доводять важливість функціонування у структурі вольового зусилля таких механізмів, як завзятість (цілеспрямованість та стійкість інтересів), життєстійкість (залученість та контроль), а також захопленість роботою. Ці дані корисні тим, що можуть прояснити напрям і специфіку організації консультативної і психотерапевтичної роботи, і навіть процесів виховання і самовиховання сильної волі.

Поняття сильної волі є погано операціоналізованим та багато в чому метафоричним, образним.

Його зміст часто передається через життєвий досвід, за допомогою наочних прикладів вольової поведінки конкретних людей у праці, спорті, на війні, у побуті, через літературні описи (романи, повісті, оповідання, притчі, легенди, міфи, билини тощо), художньо-сценічні образи у кіно та театрі, а також засобами живопису.

**Відмінності у показниках особистісного рівня самоконтролю між
досліджуваними з підвищеною та зниженою
(за Р. Баумайстером) силою волі**

Показники особистісного рівня самоконтролю	Групи досліджуваних		t Стьюдента	p
	З підвищеної силою волі (N = 27)	Зі зниженої силою волі (N = 32)		
ЗАВЗЯТІСТЬ				
цілеспрямованість	15,93±2,79	13,97±2,33	2,94	0,005
стійкість інтересів	13,33±2,80	11,31±2,42	2,98	0,004
сумарний показник	29,26±5,13	25,28±4,03	3,33	0,001
ЖИТТЄСТІЙКІСТЬ				
залученість	10,74±2,96	8,09±2,44	3,77	0,0004
контроль	9,56±2,15	8,00±2,41	2,59	0,01
прийняття ризику	8,44±2,87	8,03±2,74	0,56	–
сумарний показник	28,74±6,65	24,13±6,13	2,77	0,007
ЗАХОПЛЕННЯ РОБОТОЮ				
сумарний показник	37,33±8,93	29,87±9,21	3,141	0,003

Наші емпіричні дані свідчать, що силу волі можна вивчати через її психорегулятивні прояви (завзятість, життєстійкість, захопленість роботою).

Висновки. Отже, обидві частини нашої гіпотези підтвердилися. Дорослі люди з сильною волею відрізняються від слабовільних ровесників більш розвиненою завзятістю (у аспектах цілеспрямованості і стійкості інтересів), більш високої життєстійкістю (у аспектах залученості та контролю) і схильністю захоплюватися своєю професійною діяльністю. Завзятість, зумовлена стійкістю інтересів, як фактор вольового самоконтролю, більшою мірою проявляється у період середньої дорослості порівняно з ранньою дорослістю.

ЛІТЕРАТУРА

1. Бочелюк В. Й., Черепехіна О. А. Геронтопсихологія. Навчальний посібник. К.: КНТ, 2023. 436 с.
2. Дакворт А. Крок за кроком. Як ентузіазм і наполегливість ведуть до мети. Київ: Наш формат, 2018. 320 с.
3. Еттінген Г. Перегляд позитивного мислення: на основі нової науки про мотивацію. К.: Наш формат, 2015. 208 с.

4. Іллін Є. П. Мотивація і мотиви. Тернопіль: Навчальна книга Богдан, 2013. 512 с.
5. Клименко В. В. Психофізіологічні механізми праксису людини. Монографія. К.: Видавничий дім «Слово», 2013. 640 с.
6. Кузнецов М. А., Зотова Л. Н. Жизнестойкость и образ здоровья у студентов. Монография. Харьков: Діса Плюс, 2017. 398 с.
7. Кузнецов М. А., Діаб Н., Підбуцька Н. В. Цінність власного життя у студентів. Структура, чинники, особливості переживання. Монографія. Харків: Діса Плюс, 2022. 304 с.
8. Людина. Суб'єкт. Вчинок. Філософсько-психологічні студії. За заг. ред. В. О. Татенко. К.: Либідь, 2006. 360 с.
9. Олефір В. О., Кузнецов М. А., Павлова А. В. Коротка версія тесту життєстійкості. *Вісник Харківського національного педагогічного університету імені Г. С. Сковороди. Психологія. Випуск 45, частина II*. Харків: ХНПУ, 2013, С. 158-165.
10. Фельдман Барретт Л. Як народжуються емоції. Харків: Клуб сімейного дозвілля, 2018. 480 с.
11. Фоменко К. І., Кузнецова М. М. Саморегуляція навчально-професійної діяльності у оптимістичних та песимістичних студентів. Монографія. Харків: Діса Плюс, 2019. 328 с.
12. Sergienko E. A., Vilenskaya G. A., Vetrova I. I. A New Method for Assessing Mental Regulation – the Questionnaire “Behavioral Control”. *Experimental Psychology*, 2023, vol. 16, № 1.
13. Schaufeli W., Bakker A. Utrecht Work Engagement Scale: Preliminary Manual. Utrecht, Netherlands: Occupational Health Psychology Unit. 2003.
14. Tangney J. P., Baumeister R. F., Boone A. L. High Self-Control Predicts Good Adjustment, Less Pathology, Better Grades, and Interpersonal Success // *Journal of Personality*. 2004. Vol. 72(2). P. 271-324. doi: 10.1111/j.0022-3506.2004.00263.x

ОСОБЛИВОСТІ ІНТЕРПЕРСОНАЛЬНОЇ ПОВЕДІНКИ У ЗАЛЕЖНОСТІ ВІД ХАРАКТЕРУ ПРОФЕСІЙНОЇ ДІЯЛЬНОСТІ

Машинська Марина Володимирівна

магістрантка

Харківський національний педагогічний університет
імені Г. С. Сковороди,
м. Харків, Україна

Вступ. У сучасному світі підвищуються соціальні вимоги до професіоналізму та конкурентоспроможності. Так, ступінь розвитку соціально комунікативної компетентності та конструктивність стилю взаємодії все частіше відзначаються як фактор успішності в професійній діяльності та прогнозування професійного розвитку (Блинова О. Є., 2013; Лякішева А. В., 2012, 2015; Орбан-Лембрик Л., 2009, 2019 та ін.). Для ефективної реалізації будь-якої професійної діяльності необхідна наявність специфічних комунікативних умінь, які формують комунікативний стиль особистості, її особливу систему поглядів та дій, що виступають моделлю орієнтації для задоволення потреб у самоактуалізації і самореалізації та способом досягнення цілей під час професійної взаємодії (Татенко В. О., 2008; Лемак Т., 2017). В той же час, характер професійної діяльності виявляється пов'язаним із характеристиками стилю інтерперсональної взаємодії, оскільки вимоги щодо практичних навичок взаємодії в професійному середовищі суттєво відрізняються у системах "людина-людина", "людина-художній образ" або "людина-техніка". Отже, доцільним виявляється визначення особливостей інтерперсональної поведінки у залежності від характеру праці.

Мета - визначити стильові характеристики інтерперсональної поведінки у залежності від характеру професійної діяльності

Матеріали та методи. В дослідженні використовувалася методика діагностики міжособистісних стосунків Т. Лірі, що спрямована на визначення базових психодинамічних особистісних властивостей, що проявляються в стильових характеристиках інтерперсональної поведінки за полярними

шкалами домінування-підпорядкування та дружелюбність-ворожість (агресивність). У дослідженні прийняли участь 60 осіб, що є співробітниками виробничого підприємства. Оскільки дослідження спрямоване на виявлення особливостей міжособистісного спілкування у залежності від характеру професійної діяльності, за цим критерієм було сформовано 3 дослідницькі групи працівників. 1 група включала адміністративних працівників (20 осіб, з яких 12 жінок та 8 чоловіків) та була умовно позначена "Управлінці", 2 група складалася з працівників відділу дизайну (20 осіб, з яких 14 жінок та 6 чоловіків) та була умовно позначена "Креативні", 3 група утворена з числа робітників друкарського відділу (20 осіб, з яких 11 жінок та 9 чоловіків) та була умовно названа "Робітники".

Результати та обговорення. Схема Т. Лірі дозволяє визначити рівень та співвідношення інтегральних показників соціальної поведінки у досліджуваних групах, а саме домінування-підпорядкування та дружелюбність-ворожість (Рис. 1).



Рис. 1. Типи соціальної поведінки у залежності від характеру професійної діяльності

Як показують отримані дані, респонденти Групи 1 "Управлінці" виявилися ворожими та домінантними у міжособистісних стосунках, тобто

мало місце виражене прагнення людини до лідерства в спілкуванні при агресивно-конкурентної позиції особистості.

Досліджувані Групи 2 "Креативні" проявляють себе у соціальних контактах як дружелюбні та домінантні, що вказує на виражене прагнення людини до лідерства в спілкуванні та прагнення до встановлення доброзичливих стосунків і співпраці з оточенням.

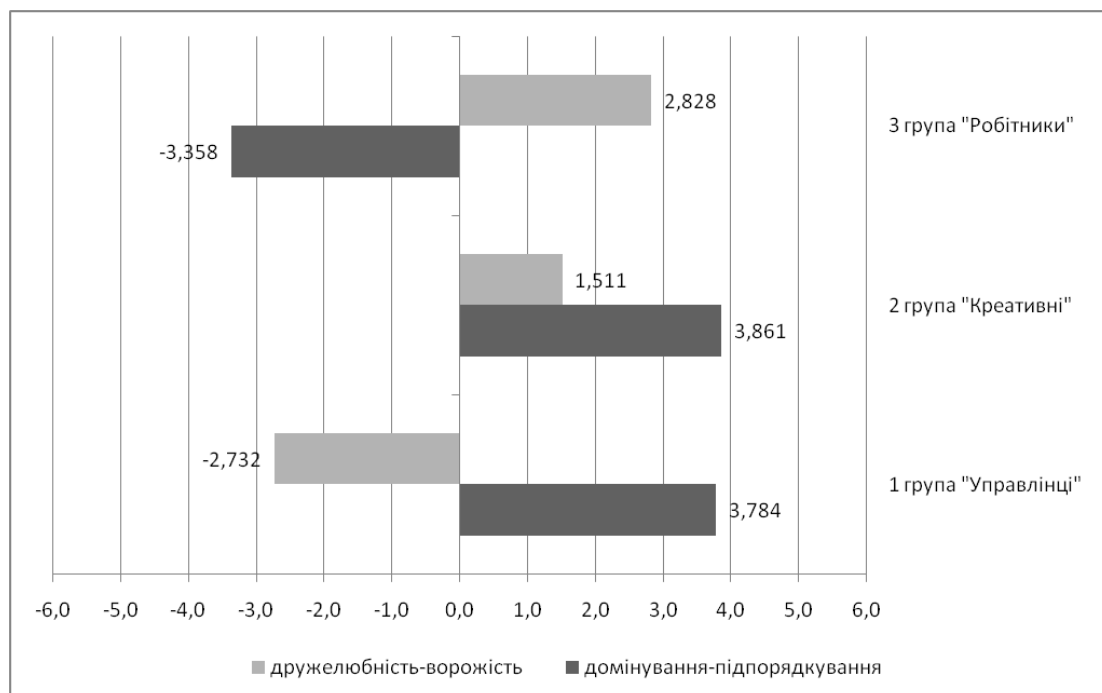
Досліджувані Групи 3 "Робітники" у соціальній поведінці є дружелюбними та підпорядкованими, тобто виявляє тенденцію до підпорядкування, відмови від відповідальності і позиції лідерства та тенденцію до прояву залежної позиції у співпраці та спільній діяльності.

Висновки. Характерними рисами інтерперсонального стилю поведінки "Управлінців" є агресивно-конкурентна позиція із прагненням до лідерства; "Креативних" - дружелюбність із прагненням до домінування у взаємодії; "Робітників" - залежно-дружелюбна позиція у соціальної поведінки.

ОСОБЛИВОСТІ НАВЧАННЯ ВНУТРІШНЬО ПЕРЕМІЩЕНИХ УЧНІВ

Руденок Алла Іванівна,

кандидат психологічних наук,
доцент кафедри психології та педагогіки
Хмельницький національний університет

Поплавська Богдана Миколаївна

Магістрантка ППмз-22-1
Хмельницький національний університет
м. Хмельницький, Україна

Досліджено важливий аспект освіти - між стосунками серед учнів, які пережили внутрішнє переміщення. Внутрішньопереміщені учні, або діти біженців, переселенців або інших міграційних категорій, стикаються з унікальними викликами та можливостями під час навчання в новому середовищі.

Стаття аналізує вплив таких факторів, як культурні відмінності, мовні бар'єри, психологічний стрес та інші аспекти, на розвиток відносин між внутрішньопереміщеними учнями та їхніми однолітками.

Ключові слова: міжособистісні відносини, підтримка, стрес, учень, індивідуальний підхід, внутрішньопереміщений.

Актуальність теми. У сучасному світі все більше дітей і підлітків є внутрішньопереміщеними особами, особливо в реаліях, у яких знаходиться наша держава. Вони змушені змінювати місце проживання через різні обставини, включаючи війну. Це може бути дуже важким періодом для цих дітей, оскільки вони позбавлені знайомого оточення, друзів, педагогічної та соціальної підтримки, яку вони мали раніше.

Це також впливає на їхнє навчання, оскільки деякі з цих учнів стикаються зі значними проблемами, адаптуючись до нових класів і налагоджуючи стосунки з однокласниками. У таких особливих обставинах міжособистісні стосунки в класі стають особливими.

Метою роботи є дослідження особливостей міжособистісних стосунків у класі, в якому внутрішньо переміщені учні.

Виклад основного матеріалу. Для початку варто зазначити, що психосоціальна та освітня допомога є важливою складовою роботи для внутрішньо переміщених осіб та для всіх громадян України, які пережили війну та її наслідки. Навчальні заклади були, є і залишаються основою організації психосоціальної та виховної роботи дітей. Травматичні обставини позбавляють дітей стабільного, безпечного та сприятливого середовища, необхідного для нормального розвитку. А тому у даному випадку вирішальним є фактор міжособистісних стосунків таких дітей у нових школах із однолітками.

Згідно до вимог Закону України «Про освіту», всі учні обов'язково мають здобути загальну середню освіту. Це правильно, що діти повинні бути освіченими, щоб вони могли бути повною мірою свідомими в суспільстві. Навіть під час війни в країні вдалося налагодити освітні процедури. Кожен з батьків має право вибирати форму навчання для своєї дитини. За можливості вони можуть продовжити навчання на заняттях у дистанційному форматі [3, с. 81]. А також діти можуть перевестися у нові школи та старатися будувати стосунки із новими однокласниками.

Зазначимо, що міжособистісні стосунки — це відносини за характером і способом взаємовпливу між людьми, що об'єктивно виявляються в процесі спільної діяльності та взаємодії. Розвиток міжособистісних стосунків у будь якій групі (до якої можна віднести і учнів у класі) проходить кілька етапів. Перший етап - це етап знайомства між учнями із внутрішньо переміщеними дітьми: виникнення контакту один з одним, їх взаємне сприйняття і оцінка, що, як правило, позначається на характері їх відносин один з одним. Другий етап-етап взаєморозуміння між ними: зародження міжособистісних стосунків, формування внутрішнього ставлення учнів один до одного. Третій етап — етап дружніх стосунків: консенсусу, взаємопідтримки, довіри. Цей етап розвитку відносин характеризується високим ступенем згуртованості, солідарності, близькості поглядів, оцінок і позицій.

По-перше, для побудови стосунків між однокласниками має бути повне розуміння та толерантність у класі з боку учнів, які не мають досвіду внутрішнього переміщення. Вони повинні розуміти, що діти, які переїхали з небезпечної території, можуть мати психологічні та емоційні проблеми. Важливо пам'ятати, що внутрішньо переміщені учні можуть відчувати стрес або травму внаслідок обставин, які вони пережили. Варто зазначити, що «За даними американської організації «Національна мережа дитячого стресу» (NCTSN), діти або підлітки, які зазнали впливу травмивних подій та/або насильства, з більшою ймовірністю можуть страждати від булінгу або виступати у ролі кривдника щодо однолітків. Однак, важливим є уникнення «таврування» та поширення припущення, що всі діти, які стали свідками військових дій, є потенційними кривдниками чи піддаються булінгу» [1, с. 41].

Такі діти можуть відчувати тривогу, депресію або почуватися відчуженими від свого нового середовища. Це слід враховувати в процесі побудови стосунків у класі. Тому необхідно виховувати у нових учнів розуміння і прийняття відмінностей, підтримувати їх і допомагати адаптуватися до нових умов навчання. Наприклад, вчителі та шкільні психологи можуть працювати разом, щоб створити безпечне середовище, де учні можуть ділитися своїм досвідом та емоціями. Сприяння шкільній культурі поваги, взаєморозуміння та толерантності також допоможе побудувати здорові стосунки між усіма учнями, включаючи ВПО.

Варто зазначити, що однією з характеристик міжособистісних стосунків у класі, в якому навчається внутрішньо переміщені учні є відсутність повсякденного спілкування та емоційних зв'язків, які розвиваються під час тривалого спільного навчання. Внутрішньо переміщені учні можуть почуватися некомфортно в класі та незнайомими з однокласниками та вчителями. Це може призвести до почуття відчуженості та соціальної ізоляції. Щоб вирішити цю проблему, важливо створити хорошу атмосферу в класі, де кожен учень відчуватиме себе прийнятим і зрозумілим. Цього можна досягти шляхом розробки різноманітних інтеграційних заходів, які допоможуть учням будувати

нові стосунки, розвивати взаєморозуміння у класі. Наприклад, це можуть бути групові проекти, партнерська робота, спільна діяльність, яка сприяє спілкуванню та взаємодії між учнями. «Практика свідчить, що найбільш доцільними формами групової роботи, що сприятимуть соціальній адаптації дітей-переселенців до умов нового поселення, є такі: творча майстерня, квестгра, казкотерапія, перегляд мультиплікаційних фільмів» [5, с. 75].

Іншою характеристикою міжособистісних стосунків у класах внутрішньо переміщених осіб є мовні бар'єри. Внутрішньо переміщені учні можуть не дуже добре розмовляти мовою предметів, які викладаються в їхній новій школі. Зазначимо, що у сьогоднішніх реаліях є такий момент, оскільки багато внутрішньо переміщених учнів зі Сходу України, де не завжди в родині розмовляли українською, а тому можуть бути із цим труднощі, оскільки це може викликати додаткові труднощі у спілкуванні та взаєморозумінні з однокласниками та вчителями. Дуже важливим аспектом у цьому є проявлення толерантності щодо помилок у тому чи іншому слові такого учня, щоб він і надалі намагався розмовляти цією мовою, а не закривався у собі не пробуючи далі.

Г. М. Розлуцька доцільно зазначає на рахунок цього: «Механізм формування толерантності вимагає від учнів уміння розуміти один одного на основі точок зору різних груп, які взаємодіють на тому чи іншому етапі, а також здатності допускати, порівнювати та зважувати думки, які відрізняються від їхніх власних або навіть протилежні їм позиції. Необхідною умовою є створення атмосфери толерантності, яка потребує відкритості, взаємоповаги та єдності» [4, с. 164]. Також для того, щоб подолати цей мовний бар'єр, можна запровадити додаткові програми підтримки для внутрішньо переміщених учнів. Це можуть бути, наприклад, інтенсивні мовні курси, додаткові курси, які викладають викладачі з досвідом роботи з внутрішньо переміщеними особами, або репетиторські програми, де внутрішньо переміщені учні вивчають мову зі учнями, які вже добре володіють мовою, що також сприятиме налагодженню взаємопідтримки та розуміння.

Діти та підлітки змушені повністю змінювати звичний спосіб життя, оточення та систему виховання. Адже в більшості випадків перехід до нового навчального закладу тісно пов'язаний зі стресом, страхом змін, нового колективу та нового місця навчання. Діти дуже крихкі психологічно, створювати нові стосунки в нових місцях важко і страшно, а рухатися в звичному руслі часто практично неможливо [2, с. 23]. Саме тому важливою складовою міжособистісних стосунків у класі, де навчаються внутрішньо переміщені учні є сприяння дружньому, безпечному середовищу. Учні повинні мати можливість взаємодіяти один з одним і ділитися своїми думками, почуттями та досвідом. Варто зазначити, що саме вчителі відіграють важливу роль у цьому процесі і повинні створити атмосферу діалогу та підтримки.

Також організація ВПО в кілька класів може позитивно вплинути на формування міжособистісних стосунків у класі. Поділ внутрішньо переміщених учнів на різні класи допоможе їм знайти спільну мову з новими однокласниками, засвоїти нові правила та норми поведінки, знайти своє місце в новому колективі. Відокремлюючи цих учнів, школи роблять їх частиною кількох мікросередовищ, де вони можуть знайти друзів, відповідні групи за інтересами та підтримку. Такі учні повинні адаптуватися до нового середовища, нової школи та нових друзів. Для цього може знадобитися деякий час і підтримка з боку вчителів і однокласників, щоб допомогти їм налагодити нові соціальні зв'язки та побудувати стабільні стосунки.

Висновки. Отже, хоча присутність внутрішньо переміщених учнів у класі може становити певні труднощі, це також може бути можливістю для всіх студентів навчитися створювати інклюзивні, співчутливі та розуміючі спільноти.

ЛІТЕРАТУРА

1. Арцимеєва Д., Терентьєва Г., Зав'ялова Т., Паньків Н. Коли світ на межі змін: школа, чутлива до психічного здоров'я – посібник для освітян закладів загальної середньої освіти, розроблений Громадською організацією

«ГО ГЛОБАЛ» у межах проєкту гуманітарного реагування, що впроваджується в Україні міжнародною неурядовою організацією Finn Church Aid (FCA). 64 с.

2. Герило Г. М., Гніда Т. Б., Корнієнко І. О., Луценко Ю. А. Організація соціально-психологічного супроводу дітей, сімей, які постраждали внаслідок військових конфліктів. Київ : УНМЦ практичної психології і соціальної роботи, 2018. 128 с.

3. Пугачова О. О. Соціалізація внутрішньо переміщених осіб. Дебют: Збірник тез доповідей студентів історичного факультету МДУ за результатами участі у Декаді студентської науки 2023. Київ, 2023. С. 80-83.

4. Розлуцька Г. М., Сокол М. О. Ранкові зустрічі як засіб формування полікультурного виховання молодших школярів. *Науковий вісник Мукачівського державного університету. Серія «Педагогіка та психологія»*. 2020. Випуск 1 (11). С. 163-166.

5. Силкіна С. А. Соціальна адаптація дітей внутрішньо переміщених осіб в умовах нового поселення. *Освіта та педагогічна наука*. 2022. №3 (181), С. 69-79.

МЕТОДИ РОЗВИТКУ ЕМОЦІЙНОЇ САМОРЕГУЛЯЦІЇ У ПІДЛІТКІВ

Шпак Марія Мирославівна,

д. психол. н., професор

Заплітна Анна Ярославівна,

магістрантка

Тернопільський національний педагогічний університет

імені Володимира Гнатюка,

м. Тернопіль, Україна

Вступ. В умовах війни в Україні діти підліткового віку особливого гостро емоційно переживають стресові ситуації, воєнні конфлікти, екстремальні події суспільного буття. У таких складних життєвих ситуаціях вони відчують увесь спектр негативних емоцій – від страху, підвищеної тривожності, гніву, злості до емоційного виснаження. Через вплив стресу здатність підлітків до емоційного самоконтролю та управління емоціями суттєво знижується. Саме тому, щоб стабілізувати свій емоційний стан та опанувати тривогу, необхідно навчити підлітків використовувати різні методи емоційної саморегуляції, які дають змогу повернути здатність контролювати свої емоції та володіти собою.

Мета роботи – теоретично проаналізувати та охарактеризувати методи розвитку емоційної саморегуляції у підлітків, які допомагають керувати власним психоемоційним станом.

Виклад основного матеріалу. Проблема емоційної саморегуляції була предметом дослідження багатьох вітчизняних (І. Ф. Аршава, В. К. Гаврилькевич, С. П. Дерев'янка, В. В. Зарицька, Н. В. Коврига, І. М. Матійків, Е. Л. Носенко, І. Г. Павлова, О. Я. Чебикін та ін.) і зарубіжних (Д. Гоулман, Д. Карузо, Дж. Мейєр, П. Селовей та ін.) психологів. Аналіз наукових джерел показав, що здебільшого дослідження емоційної саморегуляції здійснюється в контексті вивчення проблеми психологічного благополуччя особистості, розвитку емоційного інтелекту, забезпечення успішності життєдіяльності людини загалом [2; 6]. При цьому вчені зазначають, що уміння контролювати емоції, особливо вияв негативних емоцій,

здатність емоційно гнучко реагувати і пристосовуватися до мінливих ситуацій навколишньої дійсності, сприяє, з одного боку, збереженню психоемоційного здоров'я особистості, з іншого – забезпечує ефективну комунікацію та соціальну взаємодію з іншими людьми.

Особливо важливого значення набуває проблема розвитку емоційної саморегуляції у підлітковому віці. Результати досліджень свідчать, що для підлітків характерними є такі емоційні реакції на стресові ситуації: підвищена тривожність та хвилювання, почуття пригніченості та смутку, роздратованість, агресія, конфліктність, відчуття безпорадності, апатія [5; 7]. Звичайно, подолання наслідків стресових ситуацій, залежить від індивідуально психологічних особливостей кожної дитини, внутрішніх ресурсів організму. Водночас для підлітків дуже важливою є соціальна підтримка, зокрема любов, розуміння і прийняття зі сторони значущих для них осіб. Емоційна підтримка батьків, друзів, вчителів допомагає підліткам пережити травмуючі ситуації. Дорослі повинні помічати і вчасно реагувати на тривожні симптоми, які проявляє дитина у стані стресу. Головне у стресовій ситуації – допомогти їй заспокоїтися і почуватися в безпеці. У процесі спілкування необхідно обговорити з дитиною її емоційний стан, самопочуття, з'ясувати, що викликає у неї тривогу чи неспокій. Це дозволить виявити можливі емоційні розлади на ранньому етапі. Під час розмови необхідно застосовувати стратегії активного та емпатійного слухання.

Спостереження за поведінкою, емоційними реакціями, настроєм, ставленням підлітків до навчання чи однокласників – дасть змогу батькам і вчителям визначити необхідність звернення за допомогою до практичного психолога чи психотерапевта. Завдання спеціалістів полягатиме у віднаходженні методів і способів виходу дитини з кризового стану, пошуку та підтримці її внутрішніх ресурсів, відновленні емоційного самоконтролю та появи нового когнітивного осмислення ситуації. Для вирішення емоційних проблем підлітків будуть ефективними індивідуальні психологічні консультації, у процесі яких можна ознайомити підлітка з різними методами і

техніками регуляції емоцій.

Результати та обговорення. З метою розвитку емоційної саморегуляції дослідники пропонують використовувати різні методи, зокрема: дихальні вправи, арттерапію, танцювально-рухову терапію, медитацію, соціально психологічний тренінг та ін. [1; 3; 4]. Зазначені методи спрямовані на формування практичних навичок та умінь гармонізувати свій емоційний стан за допомогою слів, уявних образів, управління м'язовим тонусом і диханням.

Дихальні вправи – найпростіший спосіб впоратися із негативними емоціями. Вони не займають багато часу, їх можна виконувати будь-де та адаптувати відповідно до власних потреб та умов життєдіяльності. Серед найбільш відомих – вправа «Дихання по квадрату», «Свічка і квітка» та ін.

Використання арттерапевтичних технік у роботі з дітьми підліткового віку дає змогу насамперед активізувати творчу уяву, креативність, водночас допомагає зняти емоційну напругу та вивільнити накопичені емоції, знизити рівень стресу і тривожності. З цією метою можна використовувати різні арттерапевтичні техніки: малювання, ліплення, створення колажів, музикотерапію, танцювально-рухову терапію, казкотерапію. Ці арттерапевтичні техніки сприяють не лише творчому самовираженню підлітків, приносять їм емоційне задоволення, а й допомагають стабілізувати емоційний стан дитини. Їх можна використовувати і в процесі діагностичної роботи, для того, щоб визначити емоційні переживання підлітків, особливо в ситуаціях, коли їм важко словесно описати свій емоційний стан, вербалізувати емоції, так і в корекційно розвивальній роботі. Адже арттерапія дає можливість для вираження негативних емоцій в соціально прийнятній формі, дозволяє працювати з почуттями, які здаються підліткові незрозумілими і нездоланими, сприяє емоційному самоусвідомленню.

Психоемоційному розвантаженню сприяє також заняття улюбленою справою. Дорослі мають підтримувати і заохочувати підлітків займатися тим, що заспокоює та відновлює їхню емоційну рівновагу: заняття спортом, слухання музики, перегляд фільмів, спілкування з друзями чи прогулянки на

природі. Важливим завданням дорослих є створення безпечного середовища, як в закладі освіти, так і в сім'ї, в якому підліток буде відчувати себе захищеним.

З метою підвищення емоційної обізнаності підлітків, опанування психологічними техніками регуляції емоцій необхідно проводити для підлітків заняття у вигляді практикумів, майстер-класів, групових соціально психологічних тренінгів.

Як показали результати наших емпіричних досліджень, дієвим засобом розвитку емоційної саморегуляції у підлітків є тренінгова технологія сукупність різних прийомів, способів і вправ, спрямованих на розвиток у людини певних навичок та умінь. Зокрема, тренінг сприяє розвитку здатності підлітків управляти своїми емоціями, формуванню умінь і навичок емоційного самоконтролю. Підлітки поступово навчаються контролювати інтенсивність власних емоцій та експресивність їх вираження; оволодівають здатністю довільно стримувати прояв різних емоційних переживань, особливо негативних емоцій, адекватно до умов соціальної ситуації та етичних норм поведінки, чи викликати їх. Це, своєю чергою, сприяє формуванню емоційно адекватної поведінки підлітків, і сприяє відновленню емоційної стійкості дитини після пережитого стресу.

Висновки. Таким чином, оволодіння підлітками методами емоційної саморегуляції допоможе їм відновити емоційний баланс, ефективно контролювати свої емоції, зберегти психічне здоров'я загалом.

ЛІТЕРАТУРА

1. Гура Т. В. Тренінгові технології як засіб розвитку емоційного інтелекту. *Теорія і практика управління соціальними системами: філософія, психологія, педагогіка, соціологія*. 2022. № 1. С. 17–29.
2. Зарицька В. В. Саморегуляція емоцій в структурі емоційного інтелекту. *Вісник ХНПУ ім. Г. С. Сковороди. Психологія*. Харків : ХНПУ, 2010. Вип. 35. С. 66–77.
3. Матійків І. М. Тренінг емоційної компетентності: навч.-метод.

посіб. Київ : Педагогічна думка, 2012. 112 с.

4. Маляр О. І. Психологічний тренінг формування позитивної довільності емоційної регуляції у дітей молодшого шкільного віку. *Гуманітарний вісник ДВНЗ «Переяслав-Хмельницький державний педагогічний університет імені Григорія Сковороди». Тематичний випуск «Проблеми емпіричних досліджень у психології»*. Київ : Гнозис, 2014. Додаток 3 до Вип. 31. С. 234–240.

5. Матохнюк Л. О., Шпортун О. М. Психологічні особливості прояву тривожності у підлітковому віці. *Габітус*. 2020. Вип. 19. С. 157–163.

6. Носенко Е. Л., Четверик-Бурчак А. Г. Емоційний інтелект як чинник досягнення життєвого успіху : монографія. Київ : Вид-во «Освіта України», 2016. 182 с.

7. Савчин М. В., Василенко Л. П. Вікова психологія : навч. посіб. Київ : Академвидав, 2005. 360 с.

ОСОБЛИВОСТІ ФОРМУВАННЯ АСЕРТИВНОСТІ У ПІДЛІТКОВОМУ ВІЦІ

Яценко Тетяна Володимирівна

к.психол.н., доцент кафедри ППДО

Обласного коледжу

Кременчуцька гуманітарно-технологічна академія

імені А. С. Макаренка

Полтавської обласної ради м. Кременчук, Україна

Гасан Ірина Русланівна

учениця

Наукового ліцею “Політ”

при Обласному коледжі

Кременчуцька гуманітарно-технологічна академія

імені А. С. Макаренка

Полтавської обласної ради

м. Кременчук, Україна

Вступ./Introduction. Підлітковий вік – це період, коли зміни у людини відбуваються як на фізіологічному рівні, так і психологічному. У дітей в цей час з’являються нові обов’язки, що спонукає проявляти власну самостійність та доводити власну думку [1]. Цю навичку науковці назвали асертивністю.

Через недостатній рівень розвитку асертивності у людей можуть виникнути серйозні проблеми із самоповагою, що призведе до підвищення тривоги, гніву, демотивації. З іншого боку, занадто висока асертивність може призводити до агресивної поведінки та порушення прав інших людей. Тому важливо знати рівень асертивності у підлітків та підтримувати її адекватний рівень [2].

Проблему прояву та розвитку асертивності вивчали багато дослідників, такі як М. Джаннантоніно, Т. Демчук, В. Білоущенко, Л. Бултузова, Т. Козиренко, В. Лучків та інші.

Ціль роботи./Aim. Дослідити особливості прояву асертивності у підлітковому віці.

Матеріали та методи./Materials and methods. Під час написання роботи

були використані методи теоретичного аналізу психолого-педагогічних джерел, синтезу, узагальнення інформації з даної теми, абстрагування, описовий метод.

Результати та обговорення./Results and discussion. Поняття “асертивність” походить від англійського дієслова “to assert”, що в перекладі означає наполягати на своєму, стверджувати, заявляти про свої права. У соціально-психологічному словнику подано таке визначення: “Асертивність риса особистості, що виявляється в самоствердженні, свідомому прийнятті вимог інших людей без власного страху, невпевненості, напруги, іронії тощо. Таким особам властиві позитивне ставлення до людей і адекватна самооцінка” [3].

На думку Т. Демчука, асертивністю є демонстрація ввічливої наполегливості, здатність вести себе впевнено і доброзичливо. Дослідник вважає, що людина, якій притаманний високий рівень асертивності, вміє конструктивно відстоювати свої права, поважаючи інших, брати на себе відповідальність за свою поведінку й прийняті рішення, адекватно реагувати на критику, впевнено говорити собі та іншим “ні”, якщо цього вимагає ситуація [4].

Варто зазначити, що, окрім асертивності, виділяють поняття неасертивності. Основні прояви цього психологічного явища такі:

- людина дозволяє іншим ухвалювати за неї рішення;
- погоджується з іншими, проте думає та відчуває інакше;
- намагається зняти з себе відповідальність за рішення, дії, в цілому своє життя або зовсім не бере її;
- завдає шкоди та незручності собі, щоб не завдати незручності іншим людям;
- під час розмови уникає зустрічатися поглядом із співрозмовником, щоб якомога менше привертати до себе уваги;
- вважає себе слабшою і менш здібною за інших;
- не вміє висловлювати свої істинні потреби і почуття;
- орієнтується на інших людей у спробах зрозуміти власні потреби,

що призводить до розчарування, адже людина не може досягти бажаного;

– має напружені стосунки з оточуючими та відчуває, що ці стосунки обтяжують її.

У свою чергу, поняття “асертивність” передбачає наявність у людини особистісної та соціальної готовності до створення власного життя, здатності актуалізувати та реалізувати власні прагнення. Важливо зазначити, що асертивність є складним явищем, що має свою структуру і володіє змістовними характеристиками. Перш за все, асертивність проявляється у асертивній поведінці.

Асертивна поведінка – це спосіб дій, за якого людина активно і послідовно відстоює свої інтереси, відкрито заявляє про свої цілі і наміри у суспільстві, поважаючи при цьому інтереси оточуючих. Закономірно, асертивна поведінка сприяє досягненню цілей, реалізації особистості тощо [5].

Науковці, досліджуючи тему асертивності з’ясували, що умови, за яких у особистості формується дане явище поділяються на зовнішні та внутрішні. До зовнішніх умов відносять особливості впливу на людину мікросоціуму: сім’ї, школи, найближчого оточення, та макросоціуму: культури, національного менталітету, світогляду тощо. До внутрішніх умов формування асертивності відносять індивідуально-особистісні риси: самооцінку, цілеспрямованість, схильність до ризику, толерантність до зовнішніх впливів, а також установки, базові потреби, цінності, мотивацію. Окрім цього, варто не забувати, що для прояву асертивної поведінки людині необхідно поважати та враховувати інтереси іншого, відчувати його потреби або намагатися зрозуміти його цінності [6].

Асертивна поведінка може бути сформована психологічними і соціальними факторами. Серед психологічних передумов асертивної поведінки виділяють:

– впевненість в собі: люди, які мають високу самооцінку, частіше виявляють асертивну поведінку;

– невпевненість: низька самооцінка недостатня впевненість у власних

силах можуть призводити до неасертивної поведінки, яку, втім, можливо змінити на асертивну за свідомого підходу і бажання людини;

- страх критики: багато людей не виявляють асертивну поведінку, тому що вони бояться нерозуміння та відторгнення з боку інших людей;
- потреба в схваленні від іншої людини або соціальної групи.

Соціальні причини:

- соціальний тиск: багато людей можуть відчувати складність у виявленні асертивної поведінки в соціальних ситуаціях, де є високий соціальний тиск;
- культурні стереотипи, характерні для того чи іншого суспільства, також можуть мати вплив на те, які типи поведінки вважаються прийнятними в різних культурах;
- соціальні “ярлики” – деякі люди можуть боятися виявляти асертивну поведінку через соціальне неприйняття, яка пов'язана з цим типом поведінки в їх культурі [7].

Підлітковий вік характеризується особливими переживаннями, труднощами і кризами. У цей період формуються стійкі форми поведінки, риси характеру, способи емоційного реагування. Також це час для досягнень, побудови власної системи цінностей, і в цих процесах часто відбуваються зіткнення з вчителями, однолітками, батьками, соціальним середовищем, розширення “особистісного простору”, переживання стресів. Водночас у період підлітківства зникає дитяче світовідчуття, натомість з'являється почуття тривожності, психологічного дискомфорту, невпевненості в собі, неадекватної самооцінки. Ці явища та почуття, у свою чергу, сприяють меншій та повільнішій адаптації підлітка в соціальному середовищі, що є причиною порушень міжособистісних відносин в групі однолітків, можуть формувати поведінку, що відхиляється від загальноприйнятої норми.

Різноманітні психологічні та соціологічні дослідження і опитування часто показують, що підлітки не мають стійких навичок орієнтування в соціальних ситуаціях, уміння визначати особистісні властивості й емоційні стани інших

людей, вибирати адекватні способи поведінки та реалізовувати їх у процесі взаємодії. Також підлітки часто проявляють безкомпромісність у своїх вчинках, а інколи і нездатність ефективно й адекватно поводитися у соціумі. Водночас із цим, нездатність індивіда коректно проявляти, а потім втілювати в життя власні цілі, потреби, бажання, прагнення, інтереси й почуття призводить до підвищеного рівня невдоволення життям, неспроможності планувати власне майбутнє, появи соціального страху.

Існує шість основних параметрів, що характеризують асертивність у підлітків:

- емоційність мовлення;
- відкритість і експресивне вираження почуттів у невербально;
- вміння протестувати і висловлювати свою думку без страху щодо засудження від інших;
- уникнення використання нечітких формулювань, натомість комунікація від першої особи;
- виключення самоприниження і готовність вислуховувати похвалу на свою адресу.

Оскільки досвід, отриманий в підлітковому віці, впливає на формування і прояв упевненості, ми вважаємо, що є сенс робити акцент на розвитку асертивності саме у підлітків.

Розвиток асертивності підлітків передбачає:

- формування вміння володіти спонтанними реакціями, розумним проявом емоцій;
- вміння прямо говорити про свої бажання і вимоги;
- здатність висловлювати власну точку зору;
- вміння заперечувати за потреби, використовуючи аргументацію;
- спроможність спокійно і впевнено наполягати на своєму в ситуаціях, коли будь-яка аргументація виявляється зайвою;
- володіння тактиками задоволення справедливих вимог і відмови у відповідь на неприпустимі прагнення таким чином, аби при цьому не

порушувалися права інших людей.

Окрім цих навичок особливий акцент варто робити на розвитку рефлексії (умінь бачити й розуміти ситуацію), критичності мислення підлітків (виділення ситуацій ризику, вироблення навичок роботи з інформацією: її аналіз, переробка, технології прийняття незалежних рішень) у підлітків [8].

Висновки./Conclusions. Отже, асертивність є важливою навичкою сьогодення, оскільки передбачає вдалу комунікацію, уміння відстоювати власну думку без агресії та шкоди іншим, а значить – сприяє досягненню людиною важливих цілей. Враховуючи це, ми вважаємо, що розвиток цієї навички є необхідним, перш за все, у підлітків, адже цей період життя характеризується зміною світогляду і часто ускладненою комунікацією з оточенням. У разі неасертивної або агресивної поведінки підліток може спровокувати негативні події у своєму житті та свого оточення через відсутність здатності висловлювати свою власну точку зору та вміння говорити про власні бажання без страху засудження. Рівень асертивності у підлітків може бути підвищений за рахунок розвитку критичного мислення, емоційного інтелекту та навички рефлексії.

СПИСОК ВИКОРИСТАНИХ ДЖЕРЕЛ

1. Що таке підлітковий вік? Які зміни в організмі підлітків спонукають їх до ризику та бунтарства? І як знайти з ними спільну мову? Марина Довбиш. 2020. URL: <https://nauka.ua/card/hto-taki-pidlitki> (дата звернення 11.11.2023).
2. Особливості асертивності студентів з різним рівнем емоційного інтелекту. Некрасова А. 2023. URL: https://essuir.sumdu.edu.ua/bitstream-download/123456789/92351/1/Nekrasova_bak_rob.pdf;jsessionid=50A6F34BE2DA04D4FCF167978AF4675F (дата звернення: 08.11.2023).
3. У.М. Галіцький, О. В. Мірошник, В. В. Синявський. Соціально-психологічний словник. 2004. 250 с.
4. Демчук Т. П. Формування асертивності підлітків методом тренінгу

в умовах воєнного стану. Матеріали Міжнародної науково-практичної конференції (КЗВО «ДАНО» ДОР, 24.11.2022). 116 стор., с. 94-97.

5. Білоущенко В. В. Асертивність як комплексна характеристика особистості. Зб. наук. праць студентів, аспірантів та молодих вчених. Херсон. 2015. Вип.12. С.41–45.

6. В.З. Лучків. Емпатія як чинник асертивних поведінкових стратегій. *Science and Education a New Dimension. Pedagogy and Psychology*, IV (43). 2016. С. 72-76.

7. Дріга Т. Г. Асертивність як чинник оптимізації соціальнопсихологічної оптимізації адаптації студентської молоді. *Актуальні проблеми психології*. 2013. Том 1. Вип. 39. С. 100–105.

8. Марценюк М. О. Розвиток асертивної поведінки у підлітків засобами тренінгу. *Україна-Цивілізація*. Том 5. 2016. С. 304-312.

JOURNALISM

УДК 316.77 : 004.738.5

КОНЦЕПТ «СЦЕНИ» В СУЧАСНОМУ ОНЛАЙНОВОМУ ПРОСТОРИ

Девятко Валерія Олексіївна,
магістрантка спеціальності 061 Журналістика,
Кирилова Оксана Вікторівна,
кандидатка філологічних наук, доцентка,
виконувачка обов'язків декана факультету
систем і засобів масової комунікації
Дніпровський національний університет імені Олеся Гончара
м. Дніпро, Україна

Анотація. Наукова розвідка присвячена дослідженню особливостей концепту «сцени», як середовища, яке впливає на сприйняття та розуміння інформації під час відкритої комунікативної взаємодії. Описано роль віртуального спілкування, а також проаналізовано емотивні аспекти, що здатні поляризувати повідомлення.

Ключові слова: відкрита комунікація, опосередкована відкрита комунікація, концепт «сцени», онлайн комунікація.

Вступ.

Сьогодні, коли комунікація визначає ефективність взаємовідносин, сцена стала фундаментальним елементом в організації та полегшенні спілкування. Сцени створюють сприятливий контекст для розвитку ініціатив і досягнення спільних цілей, забезпечуючи форум для обміну ідеями, співпраці та обміну думками. Вони вирішують проблеми комунікації, дозволяючи людям легко і ефективно взаємодіяти, даючи можливість кожному учаснику зробити свій внесок у досягнення спільної мети.

У цьому контексті сцена є не лише елементом заходу, але й

інструментом, який зміцнює зв'язки, розширює комунікаційні мережі та заохочує до творчого обміну ідеями. Такий підхід до організації заходів стає важливою ланкою в розвитку сучасного суспільства, де комунікація визначає успіх не тільки окремих людей, а й цілих команд.

Реалізація нової концепції сцени у сфері онлайнової комунікації виявляється у використанні віртуальних платформ та технологій взаємодії [3]. Важливими аспектами є використання віртуальної платформи для проведення заходу, взаємодія з віртуальною аудиторією, використання фону для створення відповідного візуального середовища і застосування мультимедійних елементів для додання ідеям доповідача інтерактивності та наочності.

Такі засоби комунікації, як електронна пошта, соціальні мережі та інші віртуальні платформи, виступають у ролі віртуальних сцен, на яких відбувається обмін інформацією. Замість фізичного простору для виступів, спілкування відбувається у віртуальному оточенні, де партіципанти можуть взаємодіяти через відео- та аудіо-засоби. На віртуальних сценах можуть з'являтися і спілкуватися учасники, а також є можливість створення віртуальних аудиторій, що імітують присутність глядачів. Так, завдяки використанню інтерактивних засобів, як-от чат і запитання-відповіді, посилюється взаємодія і створюється ефективно віртуальне середовище для спілкування.

Використання засобів опосередкованої комунікації має розглядатися в контексті впливу технологічних аспектів на динаміку взаємодії. Електронні засоби комунікації стають важливим каналом обміну інформацією, адаптованим до вимог сучасної віртуальної комунікації. Текстові, графічні та мультимедійні елементи можуть використовуватися для візуалізації контексту та створення віртуальної атмосфери спілкування.

Дослідження вказують на те, що електронні канали можуть впливати на рівень взаєморозуміння, а також на виникнення непорозумінь та перешкод у віртуальному спілкуванні [2]. Зокрема, обмеження в передачі невербальних сигналів, які зазвичай є важливим елементом взаєморозуміння в обличчя в

обличчя спілкуванні, може відбуватися у засобах електронного спілкування, таких як електронна пошта чи текстові повідомлення [1]. Також важливим є відсутність повного контексту у віртуальному середовищі, що може призвести до непорозумінь через обмеженість інформації. Затримка в обміні інформацією та її непередбачуваність також є факторами, які впливають на динаміку взаємодії.

Загалом різноманітні технології в царині опосередкованої відкритої комунікації не тільки відкривають можливості для ефективного обміну інформацією, а й створюють умови для індивідуалізації та персоналізації комунікаційних процесів, сприяючи зростанню гнучкості та адаптивності в цифровому суспільстві.

Анонімність надає користувачам віртуального середовища відчуття захищеності та свободи вираження своєї думки без страху перед можливими наслідками у реальному житті [4]. Це може призводити до більш відкритого та часто спрямованого на самовираження спілкування, оскільки аудиторія відчуває більшу свободу у виборі та висловленні своїх думок. З іншого боку, анонімність може також стимулювати негативну поведінку, таку як кібербулінг чи випадки ворожості, через відсутність відповідальності за власні висловлювання.

Таким чином, сцена в сучасних онлайн-просторах – це абстрактна арена, на якій відбувається взаємодія між користувачами через Інтернет. Це може бути віртуальне середовище або платформа, де люди обмінюються інформацією, взаємодіють, створюють і споживають контент. В онлайн-середовищі люди можуть взаємодіяти з глядачами в режимі реального часу за допомогою таких віртуальних інструментів, як чат, коментарі та опитування. Глядачі можуть впливати на перебіг заходу, ставити запитання і взаємодіяти з промовцями.

СПИСОК ЛІТЕРАТУРИ:

1. Joinson A. N. Self-disclosure in computer-mediated communication: The role of self-awareness and visual anonymity. *European Journal of Social Psychology*.

2001. Vol. 31, no. 2. P. 177–192. URL: <https://doi.org/10.1002/ejsp.36>

2. Osler L. Taking empathy online. *Inquiry*. 2021. P. 1–28. URL: <https://doi.org/10.1080/0020174x.2021.1899045>

3. O’Sullivan P. B., Flanagin A. J. Reconceptualizing ‘flaming’ and other problematic messages. *New Media & Society*. 2003. Vol. 5, no. 1. P. 69–94. URL: <https://doi.org/10.1177/1461444803005001908>

4. Qian H., Scott C. R. Anonymity and Self-Disclosure on Weblogs. *Journal of Computer-Mediated Communication*. 2007. Vol. 12, no. 4. P. 1428–1451. URL: <https://doi.org/10.1111/j.1083-6101.2007.00380.x>

ART

ПОДОЛАННЯ ПСИХОЕМОЦІЙНИХ БАР'ЄРІВ В ПРОЦЕСІ ПІДГОТОВКИ ДО ПУБЛІЧНОГО ВИСТУПУ

Мазур Олександра Володимирівна,

Студентка

Науковий керівник:

Кириченко Дар'я Олександрівна,

Викладач вокалу,

Київська муніципальна академія естрадного та циркового мистецтва,

м. Київ, Україна

Вступ./Introduction. Психологічна готовність до спілкування з публікою та успішність концертного виступу повною мірою залежать від емоційного стану співака, його внутрішніх переживань, тому необхідно виділити багато часу до вивчення існуючих видів та форм емоцій, а також розглянути можливі шляхи та методи уникнення та подолання емоційної напруги, знайти методи психоемоційної підготовки до публічного виступу для успішної діяльності артиста.

Публічний виступ – це своєрідне випробування для артиста-вокаліста. Розуміння природи виникнення сценічних стресів дещо послаблює їх дію в процесі концертного виступу. Регулярність сценічних виступів також забезпечує стабілізацію передконцертного стану. Утримання в свідомості вдалого виступу, відчуттів, які його супроводжували, емоційних реакцій, які виникали при цьому дозволяють відтворити цю інформацію при наступному концерті [4, с. 243].

Ціль роботи./Aim. Проблема психологічної підготовки артиста-вокаліста до концертного виступу – одна з найважливіших у музикально-виконавському мистецтві. Не існує співака, який жодного разу не постраждав би від негативних форм сценічного хвилювання. Для забезпечення успішної творчої

діяльності артисту-вокалісту необхідно оволодіти оптимальним концертним станом, оскільки сценічне, творче хвилювання ніколи не повинно виходити за свої естетичні межі й переходити в сферу повсякденного «переживання».

Матеріали та методи./Materials and methods. Серед вітчизняних і зарубіжних науковців, які досліджували проблему психології музично виконавської діяльності: Л. Бочкар'юв, Г. Коган, В. Петрушин, С. Савшинський, Р. Сулейманов, Б. Теплов, Г. Ципін. Дослідниками також розроблено корисні поради з психологічної підготовки виконавця до концертного виступу. Ціннісні здобутки у дослідженні емоційної сфери відображено в наукових працях Б. Додонова, Є. Ільїна, Е. Клапареда, О. Ковальова, А. Леонт'єва, Р. Немова, К. Платонова, С. Рубінштейна та інших.

Результати та обговорення./Results and discussion. Спілкування з публікою, глядацькою аудиторією – завжди творчий процес, який передбачає взаємозв'язок артиста й слухача, причому не тільки виконавець здійснює вплив на аудиторію, але й відчуває на собі її вплив. Музика, пісня для співака є проміжною ланкою й, одночасно, засобом взаємодії з публікою. Подолання естрадного хвилювання повинно відбуватися шляхом творчого бажання спілкування зі слухачами. Повне втілення сценічного образу, безперервний процес відкриття прекрасного у виконуваному творі, прагнення донести все це до аудиторії – саме це є шляхом подолання сценічного страху й хвилювання.

Отже, для уникнення чи подолання концертної напруги артиста-вокаліста, потрібно ретельно підібрати відповідний інструментарій для виявлення та корекції сценічного хвилювання, у разі виникнення проблем, залучити психотерапевта.

Емоційна напруга може значно зашкодити успішності концертної діяльності, тому що відчуття невдалого виступу надовго запам'ятовуються артистом і провокують страх перед кожним наступним виступом. Тому важливо подолати всі перешкоди ще до початку концерту – зняти м'язові зажими, перевірити звучання мікрофона та моніторів, прослухати фонограмму, відчути сцену та уявити майбутній виступ. Це сприятиме впевненості в тому,

що номер буде вдалим [2, с. 11].

Прийоми та способи оптимізації концертного стану співака не повинні бути спрямованими на емпіричні пошуки подолання стресових ситуацій публічного виступу. Професійні форми подолання сценічного хвилювання артиста-вокаліста можна сформулювати наступним чином: завжди потрібно враховувати індивідуальні особливості виконавця, його сильні та слабкі сторони, аналізувати відчуття, які передували успішному виступу, задля успішного їх відтворення перед наступними виступами.

Є певні шляхи і засоби уникнення, а то й повної нейтралізації різноманітних «витрат» естрадних стресів. Уміло і старанно проведена підготовка музиканта до публічного виступу, володіння механізмами психологічної саморегуляції, сценічний досвід минулого та інші – усе це має досить велике значення, дозволяючи стверджувати, що спроби покінчити з проблемою сценічного хвилювання зовсім не безперспективні.

Артисту-вокалісту під час концертного виступу доводиться пережити різні емоційні стани. При цьому важливо відчутти їх повною мірою та вдостань передати глядачеві. Саме у цьому полягає мистецтво сценічного перевтілення. Кожен виконавський образ має бути ретельно продуманим, викликати довіру у слухача. Досягнення оптимальних результатів у процесі підготовки можливе, на думку Ген Цзинхена, при забезпеченні наступних умов [4, с. 243]:



Рис. 1. Умови для досягнення оптимальних результатів у процесі підготовки

Робота на сцені також має власну специфіку. Іноді доводиться виступати у незручних, стримуючих рух, костюмах, що нерідко призводить до перегріву тіла, посиленому потовиділенню, тяжкому подиху. Це негативно впливає на якість співу. У ході спектаклю співакові найчастіше доводиться співати сидячи, лежачи, іноді у незручній позі. У цьому порушується постановка співочого дихання, від співака потрібно більше, і, задля забезпечення звуку, достатньої сили та яскравості. І це вимагає додаткових витрат фізичної і нервової енергії.

Формування психологічної стійкості артиста-вокаліста відбувається ще в процесі навчання. Простежено, що ті виконавці, які успішно та часто виступали у дитячі роки, зберігають більш стійкий емоційний стан та здатні легше долати естрадне хвилювання. Оптимальний сценічний стан виконавця формується під дією чотирьох підструктур: психологічної установки на музично-виконавську діяльність, потреби в такій діяльності; творчого досвіду артиста-вокаліста, його професійних знань, умінь та навичок; особливостей психічних процесів (уваги, волі, слухових уявлень, оптимального для творчості рівня емоційного збудження, гнучкості психологічної адаптації та ін.); типологічних властивостей вищої нервової діяльності, темпераменту [3, с. 207].



Рис. 2. Основні форми подолання перед концертного стресу

У будь-якому випадку, виконавець повинен уміти усвідомити свій стан, охарактеризувати його та дати йому назву. Нервово-емоційний рівень

виконавця формується тоді, як він відтворює голосом почуту музику.

Серед інших розробок, які допомагають позбутися емоційної напруги варто зазначити наступні:

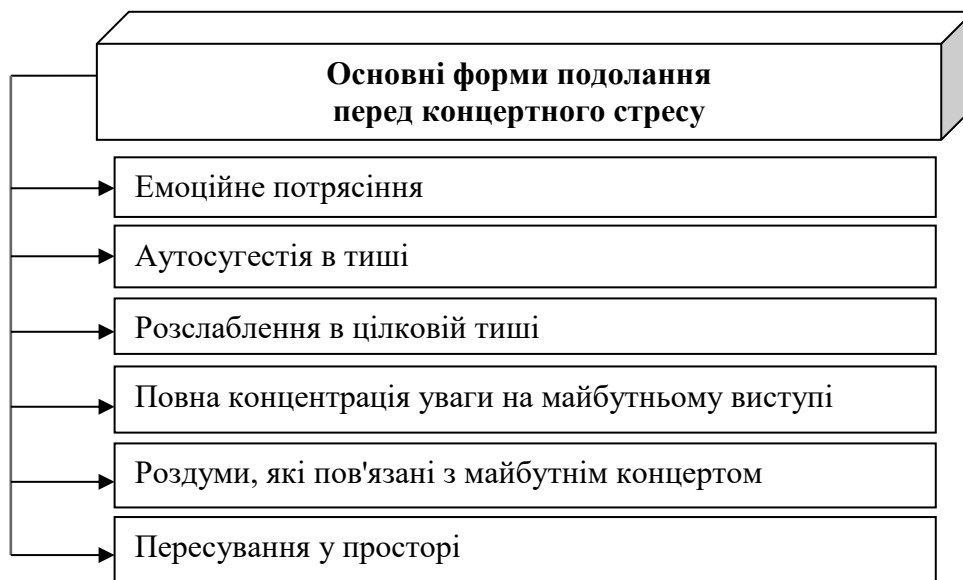
1. Тренування навичок копіngu – цей вид тренінгу розроблений М. Голфрідом і полягає в тому, що людина уявляє собі певну стресову ситуацію і тут же – спосіб подолання тривоги (копінг). При чому візуалізуються найстрашніші образи, які особистість навчається долати завдяки м'язовій релаксації.

2. Тренінг самоінструктування – проводиться для розвитку поведінкових навичок. Такий тренінг був створений Д. Мейхенбаумом, який вважав, що всі інструкції знаходяться на рівні свідомості людини, тому якщо вони неповні чи незавершені, вони викликають тривогу. Подолати страх можна шляхом створення нових, завершених інструкцій, які людина навчається застосовувати у своїй новій поведінці.

3. Тренінг контролю тривоги – будується на уяві, людина подумки прокручує ситуації, які викликають у неї тривогу і використовує сигнали тривоги для того, щоб застосувати м'язову релаксацію, спрямовану на успішну діяльність [2; с. 21].

Зняття психологічних бар'єрів та затисків – це подолання почуття сорому, надмірного хвилювання, стресового стану. Багато артистів не можуть повністю розкрити свій потенціал, оскільки всі ці перешкоди та страхи переважають над бажанням виступати. Найвищого результату можна досягнути при оптимальній концертній готовності, розглянутої нами у попередньому розділі. Тому потрібно виховувати свою нервову систему, вчитися розуміти свої внутрішні відчуття, доброзичливо ставитися до оточуючих.

Аналізуючи етапи підготовки артиста-вокаліста до концертного виступу, необхідно виокремити основні: перш за все, це репетиція, адже саме на ній закладаються основні відчуття стосовно виконуваного твору, примірюється майбутня роль. Сюди відносять і психоемоційну підготовку виконавця, виявлення моментів, які можуть зашкодити успішному виступу. Обов'язково

потрібно враховувати рівень стресостійкості у критичних ситуаціях, рівень тривожності кожного індивіда-виконавця, стан нервової системи та тип темпераменту.



Рис. 3. Правила-рекомендації для артистів-вокалістів

В процесі проведеного теоретичного дослідження треба звернути увагу на причини сценічного хвилювання. Це, перш за все, перебільшена паніка бути критично засудженим під час виступу, що не тільки перевищує ступінь хвилювання, але й погіршує стан виконавця, так як у нього з'являється надмірна відповідальність за свій виступ. Варто відмітити також боязнь співака забути текст, причому такі провали в пам'яті не означають, що матеріал погано вивчений. Більшу роль відіграє страх публічної невдачі.

Висновки./Conclusions. Враховуючи суть поняття оптимального концертного стану, можна сказати, що сценічний стан виконавця формується під дією чотирьох підструктур: психологічної установки на музично виконавську діяльність, потреби в такій діяльності; творчого досвіду артиста вокаліста, його професійних знань; особливостей психічних процесів (в тому числі, виконавської уваги, волі, слухових уявлень, оптимального для творчості рівня емоційного збудження, гнучкості психологічної адаптації та ін.);

типологічних властивостей вищої нервової діяльності, темпераменту. З'ясувалось також, що елементами оптимального концертного стану є компоненти фізичної, розумової та емоційної підготовки.

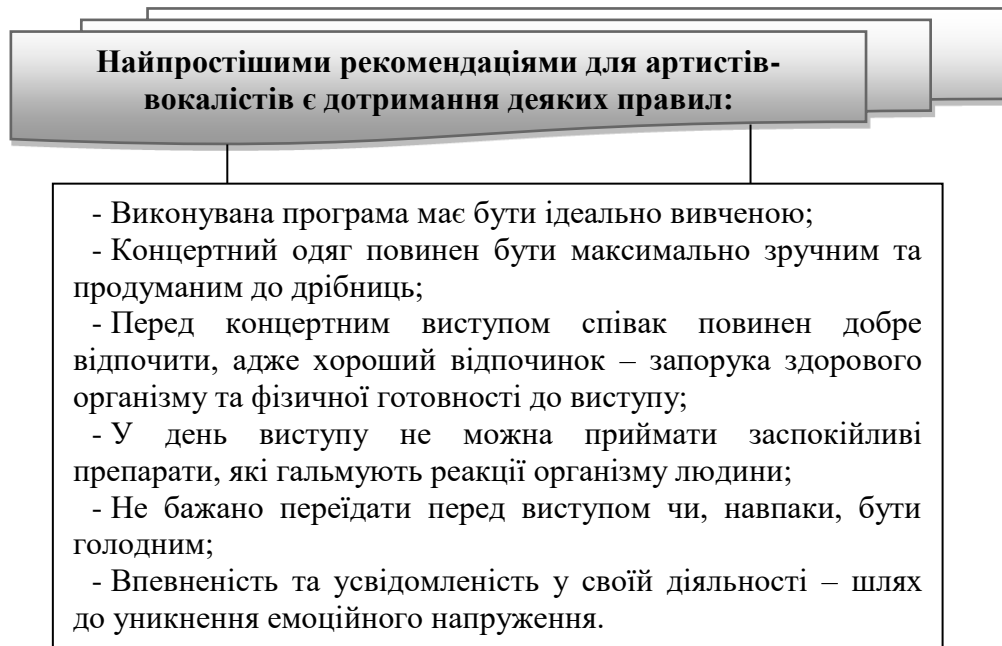
А потенційними помилками при підготовці до публічного виступу є, за переконанням деяких дослідників, не «чиста» совість, яка буває у випадках упевненості виконавців у високій якості засвоєння матеріалу і при наявності того, що під час роботи над ним усе почуто, продумано, подолано технічні труднощі. Саме недостатня готовність до виступу призводить до емоційного стресу.

Наявність досвіду публічних виступів, уміння оцінювати свої можливості та перспективи, пошук власного іміджу та стилю – фактори, які дозволять успішно подолати будь-які труднощі концертного виступу.

СПИСОК ЛІТЕРАТУРИ

1. Білоус В. П. Психологічні аспекти формування виконавської художньої майстерності: *автореф. дис. на здобуття наук. ступеня канд. мистецтвознавства: спец. 17.00.03 «Музичне мистецтво»*, К.: 2005. 20 с.
2. Гребенюк Н. Є. Вокально-виконавська творчість. *Автореф. дис... д-ра мистецтвознав.: 17.00.03. Нац. муз. акад. України ім. П. І. Чайковського*. К., 2000. 39 с.
3. Откидач В. Естрадний спів і шоу-бізнес: навч.-метод. посіб. Вінниця: Нова Книга, 2013. 368 с.
4. Цзинхен Г. Формування сценічної культури у майбутніх естрадних співаків. *Проблеми підготовки сучасного вчителя*. №8 (Ч. 1), 2013. С. 239-244., с. 243

ПОЕТАПНІСТЬ РОБОТИ З ХОРОМ НАД РОЗУЧУВАННЯМ НОВОГО ВОКАЛЬНОГО ТВОРУ

Морозюк Людмила Василівна,
Підгаєцька Іванна Василівна,
Викладачі
Поліщук Владислав Ігорович,
Концертмейстер
Житомирський державний
університет ім. Івана Франка
м. Житомир, Україна

Вступ. У вітчизняній музичній культурі традиція вокально-хорового виконавства завжди залишалася актуальною. Хоровий спів виступає одним із напрямів відродження національної духовності, досягнення високого рівня загальної культури й освіченості нації, психічного й фізичного здоров'я молоді. Організаційна і змістовна робота з вокально-хоровим колективом сьогодні здійснюється досить ефективно та успішно, в той же час, кожен її етап є важливим для досягнення високого рівня виконавської майстерності кожного учасника хору. І одним з таких важливих етапів є розучування хором нових творів.

Мета роботи – дослідити поетапність роботи з хором над розучуванням нового твору.

Матеріали та методи. Матеріалом для дослідження стали праці вітчизняних музичних педагогів, статті у фахових наукових виданнях, інформаційні бази мереж Інтернет. Методологія дослідження включала пошуковий, аналітичний та описовий методи.

Результати та обговорення. Шляхи розучування творів у кожному хоровому колективі можуть бути різними, але основні принципи їх розучування залишаються завжди загальними. Головний з них – єдність художніх і технічних прийомів.

Знайомство співаків з новим твором, призначеним для виучування, може

бути організоване по-різному. Одні хормейстери програють його на інструменті й проспівують основну мелодію; інші дають прослухати його в записі. Треті вважають достатнім розповісти про образ твору, повідомити про особливості творчості композитора, який його написав [5, с. 18].

У дитячому й дорослому аматорському хорі, учасники якого не мають можливості систематично вивчати нотну грамоту, виучування твору відбувається «з голосу», тобто шляхом повторення хором або групою хору невеликих музичних фраз після безпосереднього проспівування їх хормейстером. Такий спосіб освоєння репертуару вкрай обмежений, він сковує технічний і творчий ріст колективу, унеможливує вивчення цікавих і більш складних хорових творів. У хорі, учасники якого слабо володіють навичкою читання нот з аркушу, на першому етапі вивчення твору доцільно проводити заняття окремо з кожною партією. Хори досить високого виконавського рівня можуть вивчати твори без роздільних репетицій. Проте останні необхідні для скорочення строків підготовки нових концертних програм, а також для систематичної роботи над чистотою, рівністю й злагодженістю звучання унісону в партіях. Загальним для всіх хорів повинне бути правило: будь-який твір слід вивчати по нотах [5, с. 18].

Поетапність роботи з хором над розучуванням нового твору наступна:

Етап 1. Виспівування хору. Як показує хорова практика, доцільно починати репетицію з налаштування й виспівування хору. Виспівування хору слід проводити перед початком репетиції, відводячи на нього не більше 10-15 хвилин, бажано в режимі а'cappella або за мінімальної підтримки інструменту. Час виспівування може бути збільшений, що визначається загальним тонусом учасників колективу [4, с. 26].

Хорове виспівування, по-перше, це підготовка голосового апарату співаків, його «розігрівання»; по-друге, – формування й розвиток певних співочих навичок; по-третє, це налаштування хору як «інструменту» за мелодійним та гармонійним ладом, по ансамблем (унісонним, тембровим), за балансом звучання хорових партій, за режимом співочого дихання тощо, що

готує хоровий колектив до репетиційної роботи над хоровими творами.

Вправи для виспівування продумуються й підбираються хормейстером заздалегідь, у певній послідовності й націлені на вирішення конкретних вокально-хорових завдань. За допомогою систематично розроблених вокально-хорових вправ диригент має можливість спрямовувати і покращувати звучання, як окремих хорових партій, так і всього хору. Кількість вправ, використовуваних у виспівуванні, і ступінь їх складності залежать від рівня вокальної підготовки колективу, конкретного типу репетиції, технічних труднощів розучуваних творів. Недоцільно часто змінювати вправи, тому що їх постійна присутність у роботі дозволяє виробляти й закріплювати необхідні співочі навички [2, с. 87].

На початковому етапі роботи з хоровим колективом вокальні вправи націлені на вирішення вузьких завдань, у які входять: освоєння навичок співочого дихання, правильне формування вокально-хорового звучання, усунення вокальних недоліків у хористів, освоєння різних видів вокальної техніки. При формуванні вокальних навичок в умовах колективного виспівування, в першу чергу, звертається увага на тембральні властивості звучання голосів співаків. Критерієм правильного звукоформування для кожного хориста є відчуття «зручності» співу, свободи голосового апарату, здатність «протягнути» звук, однотембровість звучання голосу на всьому діапазоні. У цей період необхідно звертати увагу хористів на свідоме ставлення до набуття і фіксації вокальних навичок. На наступних етапах роботи з хоровим колективом ведеться системна робота з постановки співочого голосу й розвитку комплексу вокально-хорових навичок [4, с. 27].

Виспівування можна здійснювати у різних варіантах:

- спільне виспівування хорового колективу;
- виспівування груп голосів;
- виспівування окремих хорових партій;
- індивідуальне виспівування [4, с. 28].

Процес виспівування починається з демонстрації (програвання або

проспівування) вокально-хорової вправи хормейстером, потім докладно пояснюється її будова (інтервалика, розмір, ритм), ставляться вокально-технічні завдання, після цього задається тон і під керівництвом хормейстера хор приступає до співу.

Хорове виспівування може включати в себе такі види вправ [2, с. 73]:

1) вправи унісонно-октавного порядку. Хорові виспівування унісонного й унісонно-октавного порядку рекомендується починати із середнього регістру хорових партій, як такого, що є найбільш сприятливим для природного нормального утворення звуку, і поступово вести їх у хроматичному висхідному порядку до верхнього регістру, а потім у спадному – до нижнього. Спів повинен здійснюватися в заданому динамічному відтінку;

2) дво- та триголосні вправи. До них варто переходити після того, як буде проведене унісонне або унісонно-октавне виспівування. Дво- та триголосні вправи дозволяють поступово включити кожного співака хору в гармонійне загальнохорове звучання;

3) гармонійні вправи. Якщо вправи унісонного й унісонно-октавного порядку є горизонтальним налаштуванням хору, то гармонійні вправи спрямовані на налаштування хорової вертикалі. Практика показує особливу доцільність гармонійного хорового виховання тільки *a'cappella*.

Кожен вид вправ має свої певні цілі та завдання, тому при виспівуванні хору рекомендується використовувати усі види вправ. Вокально-хорові вправи націлені, в першу чергу, на розвиток певних технічних навичок, але при цьому необхідно усвідомлювати, що кожна вправа є фрагментом музики й повинна виконуватися інтонаційно виразно й музично [2, с. 73].

Етап 2. Задавання тону. Правильно задати тон – це ввести хоровий колектив у тональність твору й організувати допомогу в «прийомі» тону кожної з хорових партій. Інтонаційно чисте, спокійне й упевнене вміння хормейстера задавати тон визначає інтонаційну точність подальшого виконання хором твору. Задавати тон можливо такими способами – голосом хормейстера за допомогою камертону або за допомогою фортепіано або іншого інструменту.

При виконанні хором творів а'cappella бажано задавати тон голосом, користуючись камертоном. Камертон використовується як на репетиціях, так й на концертному виступі [6, с. 34].

Етап 3. Розучування хорового твору з хором. Варто відзначити, що репетиційний процес є досить тривалим і складним, він охоплює різні сторони вивчення вокально-музичного матеріалу. Репетиційний режим, форми й методи репетиційної роботи з хором можуть бути різноманітними і вибираються залежно від особливостей досліджуваного репертуару, від індивідуальності й кваліфікації хормейстера, від умов праці хорового колективу, від рівня підготовки хору й інших обставин.

В організації системної репетиційної роботи над творами хормейстер може використовувати різні види репетицій, які класифікуються [1, с. 28]:

а) за складом виконавців: репетиції за голосами хорових партій (сопрано, альти, тенори, баси); репетиції за групами (жіночий склад, чоловічий склад або перші голоси, другі голоси); зведені репетиції (загальнохорові, з концертмейстером, з оркестром або іншими складами виконавців);

б) за етапами роботи над репертуаром: репетиції попереднього розбору (знайомство з твором, читання з аркушу, первинний аналіз); репетиції детальної роботи над хоровим твором; репетиції по «вспівуванню» хорового твору;

в) за характером діяльності: робочі; прогонні; генеральні.

Слід зауважити, що репетиційна робота ґрунтується на результатах попередньої роботи хормейстера над хоровою партитурою. Весь багатобічний і різноманітний репетиційний процес умовно ділиться на наступні основні фази репетиційної роботи:

- 1) ескізна або початкова;
- 2) технологічна або підготовча;
- 3) художня або заключна [6, с. 36].

Так, метою ескізної або початкової фази є загальне ознайомлення хорового колективу з твором. Хормейстер попереджує початок музикування вступною короткою та інформативною бесідою, у якій повідомляє про зміст

твору, розкриває основний художній образ, музичні й текстові особливості даного твору тощо. Далі – виконання хорової партитури на фортепіано самим хормейстером або аудіо-демонстрація. Після цього твір «читається з аркуша» усім хоровим колективом 1-2 рази. Таким чином хоровий колектив одержує первинне уявлення про твір [6, с. 36].

Друга технологічна фаза передбачає кропітку, детальну, трудомістку роботу з вивчення хорової фактури. Спочатку рекомендується сольфеджування за хоровими партіями. Хормейстер звертає свою увагу та увагу виконавців на правильну й точну інтонацію, ритмічну чіткість.

Провівши детальну роботу з партій, хормейстер переходить до «склеювання» усіх елементів в єдину загальнохорову звучність, регулюючи її у співвідношенні з виконавським задумом, переходячи до художньої фази розучування твору. На даному етапі роботи хормейстер веде ретельну роботу над мелодійним і гармонійним ладом, працює над усіма видами хорового ансамблю (метроритмічним, темповим й агогічним, динамічним, штриховим, тембровим, ансамблем хору й супроводу, ансамблем хору й соліста). Одночасно здійснюється робота з налагодження взаємозв'язків між змістом хорового твору і формою його виконання [6, с. 37].

Завершується увесь репетиційний процес заключною або генеральною репетицією, де підводяться підсумки, перевіряються досягнуті результати технічної підготовки й художня зрілість виконання. Мета заключної репетиції це репетиція концертного виступу, так званий «прогон», на якому визначається хронометраж кожного твору та усієї програми, затверджується порядок хорових творів у концертній програмі, визначається точне місце розташування хорового колективу й інших виконавців (солістів, концертмейстера, ансамблю, оркестру) на сцені, спрацьовується вхід і вихід виконавців [6, с. 38].

Висновки. У підсумку відзначимо, що увесь процес розучування хором нового твору є цікавим, творчим, але й відповідальним одночасно. Починаючи від виспівування хору і закінчуючи «прогоном», хормейстер разом з хором створюють такий своєрідний художній образ, у якому розкриваються «розум і

душа» вокального твору у процесі його виконання.

ЛІТЕРАТУРА

1. Антонюк В. Г. Постановка голосу: навчальний посібник для студентів вищих музичних навчальних закладів. Київ: Українська ідея, 2010. 68с.
2. Бондар А. Хорове виспівування: основні принципи. *Наукові записки Дрогобицького державного педагогічного університету імені Івана Франка*. 2017. Вип. 152. С. 71-75.
3. Карпось В. А. Основні положення з теорії співу: навч.-метод. посібник. Луцьк: Вежа, 2003. 202 с.
4. Микиша М. В. Практичні основи вокального мистецтва. Київ: Муз. Україна, 2002. 90 с.
5. Пляченко Т. М. Методика викладання вокалу: навч.-метод. посібник. Кіровоград: КДПУ, 2005. 80 с.
6. Прядко О. М. Розвиток співацького голосу. *Наукові записки Кам'янець-Подільського національного університету ім. Івана Огієнка*. 2016. №8. С. 33-38

HISTORICAL SCIENCES

ОСНОВНІ НАПРЯМИ, ТЕНДЕНЦІЇ І ЗАКОНОМІРНОСТІ РОЗВИТКУ ВОЄННОГО МИСТЕЦТВА З ПІДГОТОВКИ І ЗАСТОСУВАННЯ ВІЙСЬК (СИЛ) В ЕВАКУАЦІЇ МОРЕМ У ВОЄННИХ КОНФЛІКТАХ ХХ – ПЕРШОЇ ЧВЕРТІ ХХІ СТОРІЧЧЯ

Чіркалов Олексій Сергійович,

к. істор. н.,

професор кафедри історії війни і воєнного мистецтва

навчально-наукового інституту воєнної історії

Національний університет оборони України

м. Київ, Україна

Вступ./Introduction. В сучасних умовах супротиву України широкомасштабній збройній агресії російської федерації особливою важливим аспектом боротьби залишається розуміння та усвідомлення військовими фахівцями воєнно-історичного досвіду, уміння творчого його впровадження у бойову діяльність. В цьому контексті актуального значення має накопичений досвід підготовки і застосування військ (сил) у міжвидових (міжвидомчих, коаліційних) операціях (діях), до яких відноситься евакуація військ (сил) морем. При цьому професійне вирішення поставлених завдань вимагає від військових фахівців відповідних спроможностей щодо прогнозування можливого розвитку подій, які складно розвинути без чіткого розуміння ними тенденцій та закономірностей розвитку воєнного мистецтва.

В той же час вивчення тенденцій та закономірностей з розвитку воєнного мистецтва, пов'язаних з евакуацією військ (сил) морем, залишилося поза увагою дослідників та не стало предметом цілісного, ґрунтовного й об'єктивного воєнно-історичного дослідження. У підсумку, вивчення зазначеної проблематики має як практичне, так і науково-теоретичне значення.

Ціль роботи./Aim. Метою роботи автор вважає виявлення основних напрямів, тенденцій і закономірностей розвитку воєнного мистецтва з підготовки і застосування військ (сил) в евакуації морем у воєнних конфліктах ХХ – першої чверті ХХІ сторіччя.

Матеріали та методи./Materials and methods. Методологічну основу дослідження складають принципи історизму, об'єктивності та всебічності, науковості, системності і конкретності. Мета роботи обумовила застосування таких загальнонаукових методів дослідження, як аналіз, синтез, індукція, дедукція, узагальнення, класифікація, порівняння, а також історичний, термінологічний, системний методи.

Результати та обговорення./Results and discussion. Аналіз досвіду евакуації військ (сил) морем у воєнних конфліктах ХХ – першої чверті ХХІ сторіччя дозволив констатувати, що розвиток воєнного мистецтва з підготовки і застосування військ (сил) в таких операціях (діях) залежав від змін, що відбувалися переважно у соціально-політичній, воєнно-економічній сферах, а також зростання рівня науково-технічного прогресу. Одночасно на цей процес впливали низка об'єктивних і суб'єктивних факторів зокрема, воєнно-стратегічні та військово-технічні, загальна спрямованість державної політики та воєнної доктрини країни, її геополітичне положення та фізико-географічні умови театру воєнних дій, стан воєнної науки і науково-виробничих технологій, рівень розвитку засобів збройної боротьби, спроможності збройних сил.

Проведений аналіз евакуації військ (сил) морем у воєнних конфліктах ХХ– першої чверті ХХІ сторіччя дозволив виявити такі основні напрями розвитку воєнного мистецтва з підготовки і застосування військ (сил) в таких операціях (діях):

- удосконалення існуючих та створення нових елементів оперативної побудови та бойових порядків у результаті появи та широкого застосування нових бойових сил та засобів;

- удосконалення існуючих та створення нових видів оперативного (бойового) забезпечення у результаті появи нових та модернізації існуючих

зразків озброєння і військової техніки та їх широкого застосування;

- удосконалення системи управління військами (силами) в евакуації морем у результаті поглиблення її інтеграції, децентралізації та адаптивності.

Опираючись на результати аналізу евакуації військ (сил) морем у період, що досліджується, і напрямів їх трансформації автором були виявлені наступні тенденції:

– посилення взаємозв'язку між розвитком воєнно-стратегічної та воєнно-політичної обстановки і метою евакуації військ (сил) морем;

– посилення раціонального поєднання принципів централізації та децентралізації в системі управління військами (силами) в евакуації морем;

– підвищення спроможностей органів управління армії та флоту, частини (підрозділи) яких залучалися до евакуації, у результаті поглиблення різноманітного (міжвидового, міжвідомчого, коаліційного) характеру застосування військ (сил) в евакуаційних заходах морем;

– трансформація характеру (різноманітного, міжвидового, міжвідомчого, коаліційного) застосування військ (сил) в евакуації морем;

– підвищення захисних спроможностей сил евакуації за рахунок удосконалення існуючих та створення нових елементів оперативної побудови та бойових порядків у результаті появи та широкого застосування нових бойових сил та засобів;

– розширення обсягу завдань, що виконували війська (сили) під час евакуації, та ускладнення їх змісту;

– перехід від самостійних дій різноманітних угруповань сил флоту до спільних операцій з евакуації військ (сил);

– збільшення перевізних спроможностей морських плавзасобів, залучених до евакуації військ (сил) морем;

– підвищення ефективності оперативного (бойового) забезпечення за рахунок удосконалення існуючих та появи нових її видів (протимінного, протичовнового та інш.) у результаті створення та широкого застосування нових і модернізованих зразків озброєння та військової техніки;

- підвищення ролі забезпечуючих дій (розвідки, радіоелектронної боротьби, маскування, оперативного прикриття, логістичного забезпечення);
- посилення впливу (активного та пасивного) контрєвакуаційних дій противника на підготовку, хід та результати евакуації військ (сил) морем.

Закономірності розвитку воєнного мистецтва з підготовки і застосування військ (сил) в евакуації морем в означений період проявлялися у вигляді тенденцій, що становлять основну лінію її розвитку та пізнавалися переважно через аналіз виникаючих ситуацій у ході протиборства сторін із застосуванням військової сили в таких операціях (діях). За результатами аналізу евакуації військ (сил) морем у воєнних конфліктах ХХ – першої чверті ХХІ сторіччя автором виявлені наступні закономірності:

- залежність мети евакуації військ (сил) морем від воєнно стратегічної та воєнно-політичної обстановки;
- залежність ефективності управління військами (силами) у ході підготовки та проведення евакуації морем від рівня централізації військово політичного керівництва, реалізації принципу єдиноначальності на всіх рівнях та оптимального поєднання централізації та децентралізації управління військами (силами)
- залежність ходу і результатів евакуації морем від якості підготовки військових керівників, органів військового управління та рівня координації й об'єднання зусиль видів і родів збройних сил, що входили до складу міжвидового (міжвідомчого, коаліційного) угруповання військ (сил), та залучалися до її підготовки та проведення
- залежність оперативної побудови та бойових порядків сил евакуації від обсягу та змісту завдань
- залежність способу проведення евакуації від часу та необхідних сил і засобів для перевезення військ (сил) морем
- залежність підготовки, проведення та результатів евакуації військ (сил) морем від її всебічного забезпечення
- залежність перебігу та результатів евакуації військ (сил) морем від

ефективності контревакуаційних заходів противника.

Висновки./Conclusions. Таким чином, автором виявлено основні напрями, найбільш значущі тенденції та закономірності розвитку воєнного мистецтва з підготовки і застосування військ (сил) в евакуації морем у воєнних конфліктах ХХ – першої чверті ХХІ сторіччя, що в подальшому дозволить сформулювати рекомендації щодо напрямків використання зазначеного досвіду у теорії воєнного мистецтва і практиці підготовки Збройних Сил України, сприяти більш цілеспрямованій науково-досліджувальній діяльності щодо обґрунтування форм та способів застосування військ (сил) у таких операціях (діях). В той же час, з урахуванням появи на озброєнні сучасних армій новітніх систем озброєння та військової техніки, змін форм та способів ведення збройної боротьби, вищевказані тенденції та закономірності залишаються відкритими для корегувань, уточнень і доповнень.

CULTUROLOGY

ВПЛИВ ТЕАТРАЛЬНИХ ІГОР НА РОЗВИТОК ДИТИНИ

Аніщенко Вікторія Віталіївна

Здобувачка другого(магістерського) рівня освіти
за спеціалізацією «Сценічне мистецтво»
Харківська Державна Академія Культури

Вступ. Розвиток дитини в будь-який час є актуальним питанням. Батьки дедалі частіше віддають перевагу вихованню на базі театральних гуртків, де діти мають можливість отримати творчий досвід. Він, у свою чергу, допомагає чіткіше висловлювати свої почуття та керувати ними. Творчий досвід сприяє розумовому розвитку, надаючи можливості випробувати нові ідеї, способи мислення та вирішення проблем. Набути таких навичок дають змогу певні інструменти театральної діяльності, серед яких і акторська майстерність, і сценічна мова, і пластична культура. Театральні ігри допомагають покращити креативність дітей та розвивати соціальні навички. З огляду на сучасне мистецтвознавство, можемо стверджувати, що тема безумовно актуальна та потребує нагальної уваги та дослідження. Адже майбутнє будь-якої нації першочергово залежить від розвитку та реалізації потенціалу кожної дитини.

Мета роботи. Визначити та проаналізувати механізми впливу театральних ігор на виховання та розвиток дитини.

Матеріали та методи. Методологія дослідження вибудована відповідно до системи мистецтвознавчого підходу та міждисциплінарного, адже до роботи залучені супутні дисципліни, такі як психологія мистецтва, етика та естетика. Ми часто керувалися аксіологічним методом, для визначення ціннісного аспекту явища. На основі матеріалів праць М. Загреби, А. Костенка, Т. Графіна, Н. Кравченка, які розробляли теоретико-методологічні аспекти досліджуваного питання, ми мали змогу здійснити аналіз.

Результати та обговорення. Акторська майстерність - одна з найефективніших методик розвитку особистості. Інакше кажучи, граючи ролі, людина вчиться краще розуміти і висловлювати себе, керувати власним тілом та емоціями, тренувати когнітивні здібності — пам'ять, увагу, мову, і здобуває навички, що дозволяють підвищити самооцінку, впевненість. Майстерність актора базується на трьох основних складових — сценічній пластиці, мові та безпосередньо здатності перетілюватися. Кожна з них — це окремий розділ знань та навичок, які потребують постійної роботи та посиленої уваги. Освоєні на заняттях з акторської майстерності правила залишаються з індивідом на все життя, знаходячи застосування в різних її сферах.

Проаналізувавши деякі театральні ігри можемо зазначити, що вони комплексно впливають на розвиток дитини. По-перше, такого роду діяльність дозволяє виразити дітям свої почуття, емоції через сценічну роль та розуміти настрої інших гравців. А також, покращують уміння комунікації один з одним.

Крім того, театральні ігри розвивають уяву, адже саме під час дії, виконуючи різні ролі можна фантазувати без обмежень та створювати щось нове. Також підключається креативність. У театральних іграх діти мають змогу вільно виражати свої ідеї та думки, тим самим розвивати свій творчий потенціал. Тут є можливість вигадувати різні правила, події і т.п.. Прослідковується розвиток проблемного мислення у розв'язанні задач.

Під час театральних ігор розвивається мовлення. Діти починають вдосконалювати вимову, розширюють свій запас слів, та чіткіше формулюють свої думки. Розвивають вміння слухати та реагувати на висловлювання інших гравців. Це допомагає не тільки під час ігрової діяльності, а й в житті дитини. Займаючись систематично, поступово набуваючи нових навичок, кожен учасник групи вже швидше опановує новий матеріал, формує свої думки чіткіше та влучніше.

Слід звернути увагу на те, що театральні ігри гарно розвивають емпатію, комунікацію та світогляд. Взаємодіючи один з одним, підтримуючи, допомагаючи в процесі виконання ролей, діти мають можливість опанувати

вищезазначені навички. Світогляд це складне поняття, ми не будемо заглиблюватися в філософію, але в дискурсі нашого дослідження, цей термін пояснює зміну мислення та світосприйняття дитини в процесі гри та після неї. Наприклад, усім відома гра «доньки-матері». Дівчатка найчастіше починають годувати, перевдягати, колихати ляльку, це щоденні обов'язки мами. Така гра допомагає дитині зрозуміти свою неньку, а отже й розширити свій світогляд. Після такого досліду донька може переосмислити свою поведінку та змінити її в кращий бік, адже спробувала поставити себе на місце іншої людини, зрозуміти її почуття та емоції.

Висновки. Театральні ігри мають великий вплив на розвиток дитини. Вони виховують, формують та покращують психофізичні навички дитини. Через виконання різноманітних ролей, діти розвивають мовлення, креативність, увагу, увагу, розширяють світогляд, комунікацію та проявляють власну особистість. Театральні ігри потрібно поширювати в загальноосвітніх навчальних закладах, активізувати роботу театральних гуртків, аби діти мали можливість розвиватися через творчий ігровий процес. Таким чином, уможлиблюється підвищення загального позитивного, якісного рівня освіти та виховання.

ЛЮДСЬКІ ХИМЕРИ В УКРАЇНСЬКІЙ ДЕМОНОЛОГІЇ

**Бітюкова Є. В.,
Гордієнко В. В.,
Свирид А. С.,
Демочко Г. Л.**

Харківський національний медичний університет,
м. Харків, Україна

Найпоширеніших в українській демонології образів відьом, чортів, русалок та інших істот почали формуватися задовго до приходу християнства. На початку їх існування, вони не мали такої негативної репутації, яку ми пов'язуємо з ними зараз. Початково, язичницькі божества не несли в собі властивостей «злого», а вірування людей спиралося на уособлення сили стихій, як позитивних так і негативних. Але за часів поширення християнства ці образи стали розглядати як «нечиста сила».

Як відомо, в українській демонології однією з ключових фігур була відьма. За віруваннями українців – жінка, якій приписували чаклунські здібності з народження або яка навчилася магії, вважалася відьмою. Термін «відьма» виник від давньослов'янського слова «відати», що означало «знання», і використовувався в сенсі «особа, яка все знає». В малоруських етнографічних збірниках відьму часто описували, як жінку зі страшними рисами, а саме: гачкуватий ніс, червоні очі, які зазвичай були спрямовані вниз.

Відьми поділяються на дві групи: «родимі» та «вчені». До першої групи відносяться жінки народженні від матерів, які також мали чаклунські здібності та вважалися особливо потужними, здатними до власних знань і магічних здібностей. Існують певні ознаки, які є особливими для «родимих» чаклунок, а саме: невеликий хвіст, зрощені пальці, досить великі пігментні плями на шкірі.

«Вчені» відьми набувають свої знання шляхом вивчення «чорної магії» або шляхом навчання від досвідчених чаклунок ще за їхнього життя чи при їхній агонії. Ці відьми є більш небезпечними, оскільки набувають свої знання усвідомлено і можуть використовувати їх для злих цілей.

Існує безліч методів для розпізнавання відьми. Найпоширеніший з них плюнути через плече на вулиці, де проживає чаклунка, після цього вона негайно вибіжить зі свого двору. Інше повір'я стверджує, що відьми не можуть потонути у воді. Для захисту від них раніше використовували вербу, вважаючи, що вона може перешкодити зловісним силам у входженні в дім. Серед українців панувала віра в те, що відьми можуть викликати різні природні катастрофи, наприклад, град, пожежі, повені.

Наступна демонічна істота про яку ми поговоримо – чорт. Чортом називають міфічну істоту слов'янської культури. В різних регіонах України виникли альтернативні назви цього персонажа, такі як: «біс», «сатана», «диявол», «нечистий», «мара», «лукавий», «рогатий» тощо.

Чорт, зазвичай, постає у людській зовнішності, як худорлява, рухлива, гола істота невеликого зросту, але видають його коротенькі роги, свиняче рило, тіло вкрите густою шерстю, хвіст та копита. За народним повір'ям ця істота блискавично переміщається у просторі та здатна миттєво перевтілюватися в людей, звірів і навіть неживі предмети.

Український народ вірив, що начебто свист – це звук, який пов'язаний із нечистою силою та сприяє появі біса. Люди різноманітними оберегами захищали себе та свої оселі. Для власної безпеки – носили натільний хрест, а в оселю на Водохреще та Чистий четвер ставили хрести та ікони.

Є одне повір'я, яке дуже добре показує як християнство поєднується з українськими віруваннями. Говорять, що саме чорт придумав горілку. За легендою, одного разу до нього зайшли Ісус Христос зі святыми Павлом і Петром. На знак поваги він вирішив пригостити їх горілкою. Ісус Христос горілку не пив, а ось апостолам вона дуже сподобалась і вони випили не одну чарку. Коли вони зібралися йти, то чорт викрав у Петра шапку та закричав: «перша чарка – приїзна, друга чарка – виїзна, а за третю – заплати». Оскільки грошей в них не було, вони домовилися, що котрі люди будуть помирати від горілки, то їх душі будуть належати чорту. То ж від того часу він постійно сидить у корчмах та спонукає людей випити.

Не зважаючи на той факт, що чорт є уособленням зла та нещастя, його часто описують як невдачу, якій не вдається обдурити людей та перетягнути їх на темну сторону.

Русалка — один із найколеритніших міфологічних образів української демонології. Вона може поставати як божество води чи потопельниця. Русалками ставали або молоді дівчата, які втопилися або маленькі діти, які померли незадовго до хрещення. Показувалися потопельниці переважно в білому одязі. Цей колір використовували в обрядах поховання. У певних регіонах України білий означав символ жалоби. Гуцули вивішували білу перемітку над вікном для того, щоб оповістити про небіжчика і підготовку до похорону. На Поліссі молодих дівчат, які померли до заміжжя, одягали в білий одяг, а голову прикрашали зеленим вінком. Волосся люди описували густим та довгим, обличчя — блідим, а очі — кольором морської води. В українській демонології русалками не обов'язково виступають жіночі персонажі. Особливістю русалки є красивий голос, за допомогою якого вони заманюють до себе. Спів наділений силою, що може вплинути на волю людини. Описуються у джерелах і їх особливий сміх.

Здавна русалкам приписують певні функції. Люди вірили, коли ці істоти йдуть у танець, то починає рости жито, а трава — зеленіти. Тому русалок називали охоронцями посівів, бо від них залежала родючість у майбутньому. Часто русалок прирівнюють до істот, які можуть управляти стихією води. Тому крім користі вони могли нашкодити насилаючи стихійні явища: град, бурі, сильні дощі.

Русалок описували як мстивих істот з належністю до сил потойбіччя. Зустрічі з ними були переважно біля кладовищ, хоча основним місцем існування вважається вода та берегові зони. Вони надають перевагу озерам, колодязям, малим водоймам через відсутність стрімкого потоку води. Ще однієї з особливостей стала відсутність їх сліду, що підсилює думку про їхню загадковість та містичність.

Досліджуючи історію української народної демонології можна дійти

висновку, що її пізнання дозволяє більше зрозуміти уявлення наших пращурів, їх традиції, звичаї та світогляд.

ЛІТЕРАТУРА:

1. Милорадович В. П. Українська відьма: Нариси з української демонології [26 червня 2020 у Wayback Machine.] / В. П. Милорадович ; упоряд., передмова: О. М. Таланчук. – К. : Веселка, 1993.- 48 с.

2. Відьма // Словник української мови : у 20 т. – К. : Наукова думка, 2010 2022.

3. Відьми (чарівниці) // Нарис української міфології / Володимир Гнатюк; іл. О. Кульчицька; [підгот. Та опрац. Тексту, вступ. Ст. і прим. Р. Кирчів]. Львів: Інститут народознавства НАН України, 2000. — 263 с.

4. Енциклопедія українознавства : Словникова частина : [в 11 т.] / Наукове товариство імені Шевченка ; гол. Ред. Проф., д-р Володимир Кубійович. Париж Нью-Йорк : Молоде життя, 1955—1995.

5. Чорт // Українська мала енциклопедія : 16 кн. : у 8 т. / проф. Є. Онацький. — Накладом Адміністрації УАПЦ в Аргентині. — Буенос Айрес, 1967. — Т. 8, кн. XVI : Літери Уш — Я. — С. 2061-2062. — 1000 екз.

6. Галайчук В. В. Прозовий фольклор Київського Полісся. Полісся України : матеріали історико-етнографічного дослідження. Львів : ІН НАН України, 1997. Вип. 1 : Київське Полісся. 1994. С. 229–244.

7. Давидюк В. Русалки і русальці. Реліктові форми русальної звичаєвості. Давидюк В.Ф. Крокове Колесо : нариси з історичної семантики українського фольклору. Київ : Наукова думка, 2002. С. 118–138.

8. Фісун В. Демонологія центрального регіону Українського Полісся. Берегиня : Всеукраїнський народознавчий часопис. Київ, 1999. № 2 (21). С. 8-22.

ІДЕНТИФІКАЦІЯ ЗОБРАЖЕНЬ НА ДАРОХРАНИЛЬНИЦІ КИЇВСЬКОГО МАЙСТРА XVIII СТ. ІВАНА РАВИЧА

Костюченко Катерина Іванівна,
аспірантка 3 курсу
спеціальності «034. Культурологія»
Київського національного університету культури і мистецтв
м. Київ, Україна

Вступ. / Introduction. В українському ювелірному мистецтві XVII-XVIII ст. був популярним вплив архітектурних форм на предмети золотарства. Дарохранильниця 1743 р. київського майстра Івана Равича не виняток, оскільки нагадує дзвіницю храму. Дарохранильниця – це напрестольний предмет у храмі, вмістилище у вигляді церкви, яке призначене для зберігання Напередосвячених і запасних Святих Дарів. Святі Дари – це хліб та вино після переосунення в Тіло й Кров Христа, яке відбувається в Таїнстві Євхаристії.

У XVII-XVIII ст. в основному виконували вироби на замовлення церкви та відповідно під її впливом. Церква здавна була осередком ювелірної справи. Ідентифікування зображень на ювелірних виробах церковного вжитку є надзвичайно важливим для духовної культури народу.

Мета роботи. / Aim. Ідентифікувати зображення на дарохранильниці 1743 р. київського майстра Івана Равича задля подальшого визначення стильових особливостей київських золотарів та типології їхніх виробів, а також для дослідження розвитку українського золотарства в цілому.

Матеріали та методи. / Materials and methods. При ідентифікуванні зображень на дарохранильниці 1743 р. київського майстра Івана Равича було застосовано такі наукові методи, як: аналітичний, логічний, індукції, дедукції. Важливим аспектом при дослідженні стало використання такого автентичного джерела, як Біблія, що є обов'язковим при дослідженні ювелірних виробів церковного вжитку, оскільки без початкового ознайомлення Біблії ідентифікування зображень на виробах такого типу є неможливим.

Результати та обговорення. / Results and discussion.

На щойнозгаданому ювелірному виробі зображено 8 персонажей. Голову Христа підтримує *Йосип Аримафейський* — юдейський старійшина, у гробниці якого був похований Ісус Христос. Про те, що він брав одним із перших участь у похованні Ісуса свідчать всі чотири Євангелісти. (Мт. 27:57-60; Мрк. 15:42-47; Лк. 23:53; Ів. 19:38).

В Євангелії від Іоанна йде мова про те, що у покладенні Христа до гробу брав участь фарисей і таємний учень Христа на ім'я Никодим. (Ів. 19:39). Тож, тримає за ноги Ісуса саме *Никодим*. Примітно, що і на Никодимі, і на Йосипу Аримафейському одягнутий головний убір першосвященника – завій. Поряд з Никодимом – *посудина для ароматичних речовин*. Згідно з Євангелієм від Іоанна тіло Христа було перед покладенням до гробу загорнуто у похоронні пелена – плащаницю, просякнуту ароматичними речовинами. (Ів. 19:40). Ліворуч від Никодима – *один із 12 учнів*, який точно не відомо, а праворуч – це сама *Богородиця*, яка жестом лівої руки благає Никодима про допомогу, права рука Богородиці - розпростерта над тілом Христа у співчутті до нього. Цікаво, що жоден євангеліст в своєму Євангелії, описуючи детально цю подію, взагалі про Богородицю та євангелістів нічого не згадує. Згадуються лише Йосип Аримафейський, Никодим, Марія Магдалина, одна із жінок – мирносиць, які змащували тіло Христа перед похованням; і Марія – сестра матері Ісуса. Євангеліст Лука додатково свідчить про участь у покладенні Христа до гробу жінок – мирносиць. (Лк. 23:55). На цьому все. Але не важко припустити, чому зображували часто поряд з Христом його учнів та мати, тому що вони завжди, згідно з Євангеліє, брали активну участь у житті Ісуса Христа. Тож, на дарохранильниці зображено: Йосипа Аримафейського; Никодима; Марію Магдалину, одну із жінок – мирносиць, які змащували тіло Христа перед похованням; Марія – сестра матері Ісуса; Богородицю; позаду Богородиці зліва *Іоанна Богослова*, оскільки, згідно Євангелія від Іоанна, саме Іоанн був поруч з Богородицею, біля хреста, де Ісус йому заповідав піклуватися про Свою Матір. (Ів. 19:26-27). Справа від Богородиці зображено – *одного із 12 учнів Христа*.

Точне ідентифікування імені учня не можливе із-за великої кількості самих учнів та відсутності ідентифікаційних символів.

Висновки. / Conclusions. Ювелірні вироби церковного вжитку – це продукт духовної культури людства. Для того, щоб створити такий виріб майстрам необхідно було володіти не лише ювелірним мистецтвом, але й розумітися на богослов'ї. Київський майстер Іван Равич – не був виключенням. Досліджуючи його вироби, можна прослідкувати не лише розвиток ювелірної справи, але й церкви, як духовної установи в цілому.

Під час дослідження дарохранильниці київського майстра Івана Равича було вперше ідентифіковано 7 зображень біблійних персонажів. Це: Йосип Аримафейський; Никодим; Марія Магдалина; Марія – сестра Матері Ісуса; Богородиця; Іоанн Богослов та один із 12 учнів Христа.

ЖІНОЧІ ВІЗУАЛЬНІ ПРАКТИКИ В ІСТОРИЧНІЙ РЕТРОСПЕКТИВІ

Луценко Олена Анатоліївна,

к.філос.н., доцент

Сумський державний педагогічний університет,

м. Суми, Україна

Вступ. / Introductions. Жіночий образ формувався в суспільстві всю культурну історію людства. До постаті жінки зверталися і звертаються митці різних епох та напрямлень, демонструючи свої власні переживання та погляди на жіночу сутність. Образ жінки в візуальному мистецтві – вічна тема, до якої постійно звертаються автори. Однак, під впливом історико-культурних змін спостерігаємо певну трансформацію поглядів на жіноче.

Кожен із митців відтворює власну символіку, розкриває потаємний зміст створених образів, що засвідчують естетичну та духовну цінність жіночого в культурі та мистецтві. Актуальність даного дослідження обумовлена необхідністю аналізу співвіднесення жіночих образів із символічним її баченням.

Мета роботи. / Aim. Мета статті полягає в аналізі та узагальненні в історичній ретроспективі панівних тенденцій у формуванні жіночих образів в візуальній культурі.

Матеріали та методи./Materials and methods. Розуміючи важливість присутності жінки в суспільному житті людства, проблему візуальних зображень жінки в культурі підіймають Бевзенко Л., Біла О., Гентош Л., Головей В., Злобіна Т., Захарова Н., Кісь О., Кириллова Н., Олешко С., Откович К., Скржинська М., Цебрій І. та ін.

На окрему увагу заслуговують погляди таких видатних митців живопису як Дж. Берніні, П.П. Ван дер Вейден, Л. да Вінчі, С. Далі, А. Джентілескі, Г. Клімт, К. Малевич, Е. Мунк, А. Модільяні, Я. Робусті (Тінторетто), О. Ренуар, Ж. Р. Санті, П. Пікассо, М. Шагал, Ф. фон Штук та ін.

Науковці зазначають, що перші жіночі зображення спостерігаються за

часів первісної культури. Первісне суспільство здебільшого виявляє матриархальні погляди. Це пов'язано з тим, що від праці та здатності народжувати залежить існування племені. На міфологічному етапі розвитку суспільства зображення жінки відбувається переважно в її родових якостях, які обмежуються переважно візуалізацією дітородних жіночих органів.

Жінка сприймається як Матір-земля, берегиня вогнища. Ідею родючості уособлюють в жіночих божествах (Голан А. Миф и символ, 1994). Доступними способами відображення навколишнього середовища та жіночого начала, зокрема, були наскальні розписи, виготовлення примітивних прикрас та кісткових статуеток. Найбільш відомою формою зображення жіночого є «палеолітичні Венери». Зазвичай, «Венери» - це зображення вагітної жінки, висотою не більше 10-11 сантиметрів.

В часи Античності образ жінки сприймається інакше, ніж за первісного суспільства. В Стародавній Греції жінку сприймають як дружину, мати, домогосподарку. Виразником класичного розуміння статі був один з найбільших філософів Греції Аристотель, який стверджував: чоловік і жінка, так само, як раб і вільний, мають різну природу і не можуть бути рівні, чоловік дає дитині «форму», тобто душу, а жінка – тільки «матерію», тобто тіло.

Давньогрецькі філософи асоціюють жіноче з емоційним, тоді як чоловіче з раціональним. Суспільні настрої щодо жінок відображаються в мистецтві. Вважається, що Антична грецька культура є однією із найбільш гендерно нерівних. Образ Жінки-Матері широко поширений в Античній культурі: міфи про Деметру, Кібелу й Аттісу зображують різні архітипи жінок (Юнг К. Г. Душа и миф : шесть архетипов, 1996). Часто використовують асоціації з анімалістичним та рослинним, природним світом, що символізує материнство, родючість та достаток: сад, поле, джерело, дерево, корова тощо. Прикладом може слугувати давньогрецька фреска у склепі із зображенням Деметри в оточенні рослинного орнаменту. Оскільки давньогрецький живопис не зберігся до наших днів, можемо дослідити античний вазопис, яскравими прикладами якого є роботи Ахіла «Посейдон і Амімона», «Геракл і Афіна», «Викрадення

Персефони».

Середньовічний погляд на жінку повністю підпорядкований релігійним уявленням. Оскільки панує думка, що чоловік створений за подобою Бога, а жінка – ні, вона повинна підкорятися більш досконалій істоті, себто чоловіку.

Ідеологія Середньовіччя та християнства в цілому передбачає протиставлення образів Єви, як первородного гріха, і Богородиці, як непорочності і святості. Вважається, що кокетство, легковажність, мінливість, хитрість, заздрісність – це виключно жіночі риси, які передались кожній жінці від Єви (Щебрій І. Ідейно-художні напрями в культурному житті країн Західної Європи в добу Середньовіччя, 2014). Середньовічна книжкова графіка передає нам візуальні образи жінок, приклади ілюстрацій можемо бачити в «Дзеркалі напівлюдського спасіння», що зберігається в бібліотеці Ньюберрі, в роботі Августина ла Сіте «Dieu Vol. II. Paris Virgil Master».

Натомість образ Діви-Марії вшановується, в її честь встановлюються свята, освячуються храми та ікони. Образ Богоматері асоціюється у середньовічних філософів з чистотою та благодаттю: бездоганний образ жінки художники втілювали в образі Мадонн, який уособлює ніжність та духовність, божественну велич та материнську тривогу (ікони «Мадонна делла Мізерікордія» Сімоне Мартіні та «Мадонна смирення» Ніколетто Семітеколо).

У цей період актуальним стає змалювання жінки у взаємозв'язку з природою. Митці, використовуючи рослинну символіку, поряд із жіночими образами, додають власним роботам аскетизму, суворості і християнської одухотвореності. Усі образи та символи узгоджували із релігійними догматами, тому митцям потрібно було дотримуватися канонів. Ван дер Вейден в картині «Портрет молодої жінки» ілюструє образ покірності та стриманості. Дівчина повністю закрита одягом, її руки смиренно складені одна до одної.

В добу Відродження жінка – це частина божественного порядку, адже Бог створив її для певної мети. Ренесанс зображує жінку в образах юної невинної дівчини та люблячої матері, це бачимо в картинах «Мадонна Литта», «Мадонна з гвоздикою», «Мадонна з немовлям, Анною та Іоаном» Леонардо да Вінчі,

«Сікстинська мадонна» Рафаеля та інших. Часто використовуються символи «краси», «любові», «насолоди», «цнотливості» в поєднанні із жіночими образами.

Тіло і душа, в уявленні гуманістів, є рівними. Цей погляд відразу ж відбився на сприйнятті жінок та їх зображень в мистецтві. Краса жінки підноситься в живопису. Жіночі груди, які стали джерелом життя, викликають інтерес і приваблюють. Ось чому художники так охоче зображали Марію, що годує немовля (Фукс Э. Иллюстрированная история нравов : эпоха Ренессанса, 1996). Саме тому в XV і XVI ст. колодязі і фонтани часто будувались у вигляді жінки, з грудей якої ллється вода. Вона - кращий символ життя, яке бризкає на всі боки, символ сили, що плодоносять.

В той же час митці прагнули до реалістичної або реалістично-алегоричної образності, або психологізму, демонструючи специфічне від попередніх епох бачення жіночого образу. Зокрема, в XVII столітті часто жіночий образ у творах використовує Рембрандт: «Даная», «Жінка купається», «Святе сімейство» та ін.

Зауважимо, що в XVI-XVIII столітті європейські майстри використовували символи та образи, що ззовні нагадують чоловіче, але внутрішньо мають жіночу енергетику. Так, в «Портреті імператриці Жозефіни» П'єр Поль Прюдон зображує жінку в розслабленій позі, показуючи красу жіночої постаті.

На рубежі XIX-XX століть розвивається новий напрям мистецтва символізм. Головними характеристиками символізму стають прагнення до новаторства, впровадження символіки, недомовленості та таємничості, часто використовують міфологічні сюжети. Завдяки символіці митцям вдалося зобразити жіночий образ як божественний і демонічний, розкриваючи не тільки позитивні якості, а й потаємні сторони внутрішнього світу жінки. Найвиразніше образ «жінки-демона», або «рокової жінки», висвітлив німецький символіст Ф. фон Штук у хрестоматійному полотні «Гріх», де жінка зображена із велетенським змієм на плечах. XIX-XX століття відрізняється сприйняттям

жінки та жіночого начала в цілому. Модерн інтерпретує жінку як поєднання Життя та Смерті, невідворотності плинності життя.

В ХХ столітті митці звертаються до підсвідомості, почуттів та емоцій жінки, її образність стає глибокою, метафоричною, як от в картині «Мадонна» Едварда Мунка, де той звертається до жіночого начала.. Вважається, що ХХ століття набуло феміністичного забарвлення, жінки все більше проявляють себе у різних сферах.

Це позначилось на символіці жіночого. Новий публічний образ жінки – це незалежність і свобода. Однак, у мистецьких творах все ще зустрічаються патріархальні уявлення про жінку, образ якої складається з емоцій, що вважається не притаманним для чоловіків, та гріховності, що зводиться до інстинктивного і брудного.

Мистецтво ХХ століття формує нову культуру, в основі якої не тільки глибокий інтерес до людини, але й розгляд особистості у найрізноманітніших ракурсах, що призводить до зникнення людини як такої з поля зору митця. Образ жінки трансформується, в ранніх роботах К. Малевича «Працівниця», «На жатву», «Дівчина з гребінцем», де можемо розгледіти нереалістичні форми жіночого тіла. Пабло Пікассо, натхненний африканськими масками ідолів створює низку картин («Авіньйонські панянки», «Сон», «Портрет Дори Маар», «Дівчина перед дзеркалом» та ін.), в яких художник не надає жіночим образам естетичної краси. Він робить акценти на кольорі та неприродних формах.

Результати та обговорення./Results and discussion. На думку деяких фахівців, для ХХ століття характерний дисонанс смислів жіночого образу в образотворчому мистецтві, порушення пропорцій та гіпертрофія окремих жіночих частин тіла. Сучасні дослідження доводять, що культурний дискурс підтримує створення образу, який відбиває патологічне поняття жіночності, на образ жінки проектується оцінка звичного для тієї чи іншої епохи жіночого тіла. Таким чином, художні тексти й відповідні жіночі зображення проектують сутності, що є відображенням не реальної людини, а лише культурних конвенцій щодо неї.

Висновки./Conclusions. Вивчення проблеми шляхом історичного ретроспективного аналізу показало, що можна виділити кілька тенденцій зображення жіночого образу: жінка-земля, жінка-мати, жінка-спокусниця, жінка-життя, жінка-смерть, жінка-гріх; що іноді перетинається із зооморфними символічними образами: жінка-пташка, жінка-кішка, жінка-русалка.

Отже, в кожному історичному проміжку часу жінку уявляли по-різному, але переважає її символічне бачення. Символізм довкола її образу розширюється, зберігаючи функціональну заданість. Не дивлячись на те, що символізм жінки складний і багатогранний, розгляд в історичній ретроспективі специфіки візуального образу жінки доводить, що візуальні репрезентації були одним із механізмів відтворення соціальної нерівності між жінками і чоловіками.

ЕЗИДИЗМ: ПІД ПЕЛЕНОЮ ЛЕГЕНД

Пефтиц Віра Миколаївна

студентка бакалаврату Харківського національного університету
ім. В. Н. Каразіна

Вступ: Дана робота присвячена релігійному вченню езидів – ендогамній етноконфесійній общині, члени якої розмовляють курманджи – одним із ключових діалектів курдської мови. Науковці припускають, що ця унікальна, але мало вивчена з наукової точки зору конфесія містить різноманітні елементи ісламу, зороастризму, маніхейства, гностицизму, християнства та іудаїзму.

Мета роботи: познайомитись із «конкуруючими» версіями походження езидизму, в основу фундаментальної релігійної традиції та обрядової практики якого покладено піклування про збереження релігійної чистоти, тісно переплетеної із метемпсихозом – вченням про переселення душ. Велику увагу приділено релігійній космогонії та міфології езидів, детально розглядається версії генезису та визначальні характеристики священних писань як наріжних каменів складного догматичного комплексу, стисло аргументовано думку про синкретичну суть езидського вірування. Особливий акцент робиться також на актуальності вивчення цього релігійно-міфологічного феномену для сучасної науково-дослідницької думки.

Матеріали та методи: для створення даної роботи було використано теоретико-пізнавальні методи дослідження, а саме історико-генетичний та частково порівняльно-історичний.

Виклад основного матеріалу: На даний момент, на жаль, науковій думці вдалося лише дещо відхилити щільну завісу, зіткану з домислів, припущень і наповнених окультним символізмом і містичною суттю легенд, за якою ціла низка об'єктивних і суб'єктивних факторів продовжує приховувати по правді неповторне, певною мірою навіть унікальне явище близькосхідного окультно релігійного світу – синкретичне релігійне вчення езидизму, в рамках якого дивно переплелися положення декількох інших вірувань (у т.ч. двох світових

релігій).

Відносно невисокий рівень вивченості езидизму пов'язаний не лише з традиційною закритістю його послідовників у питанні поширення інформації про основні догмати своєї віри та специфічні риси сформованого нею світогляду (до речі, характерна ознака більшості подібних синкретичних культур, що наділені спільними рисами з декількома іншими течіями та як наслідок, вдаються до ізоляції задля уникнення їхнього впливу або ж відвертого тиску). Справа полягає у тому, що шарфадіну (друге, більш «курдське» найменування цієї релігії) в рамках історико-релігійних досліджень приділяють недостатню увагу, інколи фактично залишаючи «за дужками» дивовижного близькосхідного культурного світу. Проте, подібний підхід неодмінно призводить до втрати дослідником доволі великого культурного прошарку, що в силу своєї неординарності посідає особливе (хоча, ймовірно, на перший погляд не зовсім очевидне), місце в контрастній східній мозаїці, багато в чому формуючи не тільки, так би мовити, її «зовнішній вигляд», а й внутрішнє наповнення, «закуте» у візерункову, чисто «східну» форму. Більш того, саме цілісний і складний езидський світоглядно-міфологічний комплекс може слугувати надійним (хоча й тернистим та доволі заплутаним в силу об'єктивних умов його розвитку) шляхом до повноцінного розуміння т.зв. «курдського питання», нерозривно пов'язаного із, без перебільшення, унікальною долею цього відносно невеличкого народу, чий специфічний уклад життя й менталітет, розвинуті на неординарному релігійному субстраті, надали помітної окраски бурхливим пейзажам близькосхідного політичного життя.

Виклад основного матеріалу: Етимологія власне терміну «езидизм» викликає доволі запеклі дискусії між представниками відповідних наукових напрямів, що вимушені аналізувати та співставляти близько десяти ключових, «робочих» версій походження назви цього своєрідного релігійного феномену. Відповідно до найбільш поширеної та усталеної гіпотези, слово «езидизм» напряму походить від перського іменника «йаздан», сповненого особливого сакрального значення – «Бог», «вмістилище жертви». Цілком зрозуміло, що

якщо складнощі й різноманітна плутанина розпочинаються ще на етапі аналізу найменування, то пошук першооснови даного явища буде стикатися з труднощами безпрецедентного характеру, створюючи на путі дослідника важкопрохідні перепони з надзвичайно скупих і суперечливих джерел, недостатньої кількості історичних пам'яток, що могли б слугувати більш-менш надійним й неупередженим джерелом інформації, уривчастого характеру наявних у розпорядженні фактів; усі перераховані вище нюанси, накладаючись один на одного, перетворюють для науковця третій, більш абстрактний етап, пов'язаний із «зануренням» безпосередньо до внутрішньої природи того чи іншого явища, на заплутаний ребус із чисельними «білими плямами» та ніби недомовками. Ймовірно, стосовно наукового досвіду вивчення езидизму, описана картина занадто песимістично-гіперболізована; тим не менш, багато чого стосовно вчення шарфадіну небажано стверджувати однозначно. Так, наприклад, у силу традиційної закритості езидської общини до сих пір чітко не сформульовано єдиної, найбільш достовірної гіпотези походження цієї «локальної» релігії; в межах сучасної науки взагалі співіснують дві абсолютно протилежні точки зору стосовно загального віку езидизму та етнічної приналежності перших його послідовників. Перший підхід розглядає езидизм як яскравий приклад «етнічного культу», який повною мірою дотримувався курдами ще задовго до мусульманської тріумфальної ходи близькосхідним регіоном; таким чином, езидизм є найдавнішою релігією курдських племен, яку, однак, дещо реформував у XII ст. надзвичайно вшанований курдським суспільством шейх Аді ібн Мусафір (близько 1073- 1164 рр). Інші дослідники вважають, що зародження синкретичного віровчення езидів напряму пов'язане з діяльністю уродженця м. Баальбек (територія сучасного Лівану) уже згаданого сирійського шейха Аді ібн Мусафіра, що в рамках даного підходу виступає засновником окремого суфійського тарикату (певна подоба ордену адавія. У надрах цієї суфійської організації і виник приблизно до XIV–XVст. езидизм як доволі молода етноконфесійна система, найбільш ранніми прибічниками якої виступили, згідно з деякими припущеннями, не лише курди,

але й араби, сірійці та представники деяких інших національно-етнічних груп.

Незважаючи на надзвичайну розвинену усну традицію, сучасний езидизм може похвалитися й власним священним писанням у вигляді двох книг: «Кетеб-е Джилве» («Книга проявів»), укладена від імені верховного янгола езидизму Малік Тауса (питання культу буде детально розглянуто нижче) ймовірно у 1162-1163 рр. секретарем шейха Аді, що складається із своєрідного вступу та п'яти глав, розподілених, у свою чергу, на 45 коротких параграфів, де викладено суть віровчення; а також «Мосхаф-е Раш» («Чорний свиток»), що містить історичні відомості, правила святкування езидами Нового року, прийомів їжі, опис шлюбних звичаїв тощо.

Точно встановлено, що обидві книги з'явилися вже після виникнення ісламу та виконані тайнописом із 35 літер; з метою збереження езидської релігійної традиції від непосвячених, її свого часу піддали шифруванню за допомогою шифру, створеного частково на основі арабського й арамейського алфавітів. Дешифровка цих робіт належить австрійському східнознавцю Максиміліану Біттнеру (шрифт, до речі, виявився близьким до весторіанського, але тим не менш, цілком самостійним); переклад текстів вперше був виданий у Відні в 1913 році німецькою мовою.

Питання про авторство та час складання цих творів залишається відкритим. Існує припущення, що ці невеличкі трактати є лише пізнішими інтерпретаціями більш давнього та об'ємного священного писання езидів під назвою «Забун» та «Мшур», які, за легендою, дотепер зберігаються духовними лідерами общини в таємниці.

Окрім вищезгаданих книг, джерелами для більш ґрунтовного вивчення езидського вчення виступають релігійні гімни «кавл» («каул») – «слово, вираз» та міфологічні пісні «байт» - «двовірш». Найдавніший кавл має назву «Кавл-е-Хуаде» («Боже слово»).

Ця унікальна релігія поєднує в собі різноманітні елементи ісламу, зороастризму, маніхейства, гностицизму, християнства та іудаїзму. Послідовники езидизму вірять в існування Бога та семи янголів, головним із

яких є Малік Таус (Янгол- Павич).

Відповідно до одного з варіантів космогонії езидів еманациями непізаного вищого деміурга (Хуаде чи Єзида) виступають сім янголів; саме вони допомогли у створенні світу, спочатку повністю вкритого потужним водяним шаром, з білої перлини та фактично керують Всесвітом. З пилу розбитої перлини, яка протягом 40 тис років зберігалася на спині священного птаха Анкар, виникло небо, а з уламків з'явилася земля, гори та зірки. Відповідно до езидських уявлень про творіння, у неділю Бог із власної ідеальної сутності створив янгола Азраїла/Езезіла, він же Малік-Таус, Тавус-і-Малік, Пір-і-Тавус-і-Малік як верховний первозданний янгол; у понеділок Бог створив янгола Дардаїла (янгол понеділка), він же Шайх Хасан; у вівторок «народився» Ісраїль (Рафаїль); у середу – янгол Михаїл (Шайх Абу-Бакр); у четвер Бог створив янгола Анзазіла, у п'ятницю – Шемнаїла; у суботу на світ з'явився янгол Нураїл (Тураїл).

Далі Бог створив сім небес, сонце, місяць, зірки, людину та тварин. За аналогією з мусульманською теологічною традицією, Бог, створивши людину, піддав янголів випробуванню, наказавши вшановувати Адама як найдосконаліше із створінь. Єдиним янголом, який відмовився підпорядковуватися божественній волі, вважають езиди, був саме Малік-Таус; за такий, на перший погляд, неприпустимий акт свавілля по відношенню до Творця Янгол-Павич був нагороджений владою над світом строком на десять тисяч років, прийнявши почесний титул голови всіх янголів світу.

Піднесений на небо, Малік Таус сприймається езидами як «всеосяжне око Сонця», що дарує тепло й життя. В усній езидській спадщині вшанування Таліка Мауса настільки велике й масштабне, що його самого доволі часто зображують творцем світу та янголів, еманациєю єдиного Бога, на честь якого варто здійснювати молитвенний ритуал п'ять разів на день. По суті, езидська космогонія майже відверто робить припущення про самоусунення вищого Бога деміурга від справ світу одразу після створення останнього та «передачі повноважень» управління світом «колегії янголів» на чолі з Малік Таусом.

Цікаво, але езиди також вшановують Авраама, Ісуса, Мухаммеда, вважаючи їх, як і багатьох інших пророків, втіленням верховних янголів езидизму. Езиди визнають священний, божественний характер Авести, Біблії, Корану, декламуючи з них ті уривки, що не вступають у протиріччя з фундаментальними догмами їхнього віровчення.

Езиди також вірять в існування навколо кожної людини добрих і злих духів, раю та аду, до яких тимчасово потрапляють праведні та грішні душі. Окрім «загальноавраамічної складової» езиди вшановують (слідом за зороастрійцями) чотири священних стихії (вогонь, воду, повітря та землю), поклоняються сонцю, місяцю й зіркам, ототожнюючи їх з різними янголами, вірять в переселення душ подібно до індуїстів або ж іудеїв-талмудистів.

Висновки: Історія езидів багато в чому є хрестоматійним прикладом виживання у фактично ворожому оточенні під постійною загрозою повного поглинання з боку більш потужних релігійних «надобщин». Саме тому феномен езидського віровчення та специфічна логіка його розвитку залишаються актуальними для сучасних дослідників із суміжних культурно-історичних галузей, а також фахівців в області політичних наук.

ЛІТЕРАТУРА:

1. Empson R. H. W. The Cult of the Peacock Angel. L., 1928;
2. Kreyenbroek Ph. G. Yezidism: Its Background, Observance and Textual Traditions. Lewiston, 1995;
3. Spät E. The Yezidis. L., 2005.

**ТРАНСМЕДІЙНІ НАРАТИВИ КУЛЬТУРНОЇ КОНВЕРГЕНЦІЇ:
GENSHIN IMPACT ТА «AVATAR: THE LAST AIRBENDER»**

Руських Софія Олегівна

аспірантка Українського державного
університету імені Михайла Драгоманова
ORCID: <https://orcid.org/0000-0003-1923-5590>

Анотація: Дослідження висвітлює культурну конвергенцію, що спостерігається в сучасному трансмедійному сторітелінгу, зосереджуючись на перетині популярної рольової гри Genshin Impact жанру Action/RPG з відкритим світом, що розроблена китайською компанією miHoYo Limited і видавана HoYoVerse, та культовим анімаційним серіалом «Аватар: Останній маг повітря» (англ. Avatar: The Last Airbender) виробництва телеканалу Nickelodeon. Вивчаючи наративні, культурні та фанатські виміри обох франшиз, це дослідження має на меті з'ясувати, яким чином трансмедійні платформи сприяють обміну та адаптації культурних елементів, створюючи спільний і динамічний глобальний досвід сторітелінгу.

Ключові слова: трансмедійні наративи, Genshin Impact, «Аватар: Останній маг повітря», культурна конвергенція, фанатська культура.

Ринок розваг постійно трансформується, і щороку споглядається достатній для зацікавлення країни економічний прибуток від продуктів культурної індустрії. І конвергенція різноманітних медіа-платформ є визначальною ознакою цієї трансформації. Провідними є трансмедійні наративи, динамічні оповідачі, які виходять за межі окремих медіа, формуючи і визначаючи колективний культурний досвід. У рамках цієї динамічної парадигми наявна симбіотична взаємодія між двома культурними феноменами: всесвітньо відомою рольовою грою Genshin Impact жанру Action/RPG з відкритим світом, що розроблена китайською компанією miHoYo Limited і

видавана Hoуoverse, та культовим анімаційним серіалом «Аватар: Останній маг повітря» (англ. Avatar: The Last Airbender) виробництва телеканалу Nickelodeon. [9, 4] Наративні нашарування, культурні сутності та залучення аудиторії, які характеризують конвергенцію цих різних, але резонансних історій слугують механізми, за допомогою яких вони переплітаються та резонують у глобальному масштабі.

Наративи фільмів Genshin Impact та «Аватар: Останній маг повітря», хоча й походять з різних культурних середовищ, слугують маяками досконалості оповіді у своїх середовищах. Genshin Impact, імерсивний ігровий досвід, створений miHoYo, в першу чергу завоював аудиторію по всьому світу своїми візуально захоплюючими пейзажами, анімаційним стилем, складними персонажами та сторітелінгом, що виходить за межі традиційного онлайн-ігрового процесу. Водночас, «Аватар: Останній маг повітря», фундаментальне творіння Майкла Данте ДіМартіно та Брайана Конєцко, міцно посів місце в культурному русі завдяки глибокому сюжету, розкриттю персонажів та магичним наповненням та синергією європейського візуального мистецтва зі східним культурним наповненням. Конвергенція цих наративів спричинила вагомі наслідки крос-культурного сторітелінгу, сприйняття аудиторією та еволюції ландшафту глобалізованої індустрії розваг, долучаючись до наукового дискурсу про трансмедійні наративи в цифрову епоху.

Дослідження зазначених продуктів культурної індустрії ґрунтується на двох основних теоретичних засадах: трансмедійному сторітелінгу та культурній конвергенції. Концепція трансмедійного сторітелінгу Генрі Дженкінса передбачає розповсюдження наративного контенту між кількома медіа-платформами, кожна з яких вносить унікальні та взаємодоповнюючі елементи в загальний наратив. [6] Дженкінс стверджує, що успішні трансмедійні наративи сприяють активній участі аудиторії, дозволяючи їй взаємодіяти з історією в різних формах. У дослідженні трансмедійна концепція допомагає зрозуміти, як історії Genshin Impact та «Аватар: Останній маг повітря» виходять за межі окремих платформ, створюючи цілісний та унікальний наративний досвід у

відеоіграх, анімаційних серіалах та інших медіа.

Концепція культурної конвергенції досліджує, як різні культурні елементи зливаються та адаптуються в процесі оповіді в різних медіа. [7] Ця концепція визнає, що культурні продукти не є статичними; натомість вони розвиваються через взаємодію з різноманітними культурними контекстами. Застосовуючи цю концепцію, дослідження вивчає, як Genshin Impact та «Аватар: Останній маг повітря» орієнтуються на конвергенцію культурних елементів, зокрема нарративних тропів, архетипів персонажів і тематичних мотивів. Концепція культурної конвергенції допомагає глибше зрозуміти, як наративи, сформовані в різних культурних контекстах, резонують і адаптуються в глобалізованому та взаємопов'язаному медіа-ландшафті.

Спираючись на поняття Дженкінса про культуру участі в трансмедійному сторітелінгу, теоретична основа включає ідею про те, що аудиторія є активним учасником нарративного досвіду. [6] Цей партисипативний аспект особливо актуальний у цифрову епоху, коли фан-спільноти беруть участь у дискусіях, створюють фан-контент і роблять свій внесок у постійний розвиток наративу.

Аналізуючи архетипи персонажів, протагоністів, антагоністів та персонажів другого плану як у Genshin Impact так і в «Аватар: Останній маг повітря», виявляємо повторювані патерни, унікальні образи та еволюцію персонажів, які характерні для східних культурних контекстів, що впливають на зображення та розвиток персонажів в грі та анімаційному серіалі. Репрезентації та різноманітності персонажів у фільмах Genshin Impact та «Аватар: Останній маг повітря» демонструє прихильність до інклюзивності, що сприяє створенню більш репрезентативного нарративного ландшафту в глобальному масштабі. [3, 8]

Сфера розбудови світу є ключовим елементом, який формує досвід занурення в обидва наративи. Genshin Impact та «Аватар: Останній маг повітря» переносять глядачів у фантастичні світи, кожен з яких насичений культурними, географічними та міфологічними елементами: культурні впливи проявляються у зображенні ландшафтів, суспільств і глибинних міфів, що формують тло

наративів. Культурні нюанси, притаманні наративам Genshin Impact та «Аватар: Останній маг повітря», формують наративні тропи, символіки та культурні відсилання, які не лише створюють подібності та відмінності у зображенні персонажів та побудові світу, але й висвітлюють складну взаємодію культурних впливів, які формують процеси оповіді у Genshin Impact та «Аватар: Останній маг повітря» на різних медіа-платформах.

Як Genshin Impact так і «Аватар: Останній маг повітря» мають глобальній фан-спільноти, що спричинили потужний внесок у трансмедійний досвід. Творчі роботи, створені ними - фан-арт, фан-фікшн та інші форми творчого самовираження - слугують цінними індикаторами того, як аудиторія інтерпретує та розширює наративи поза межами їхніх первинних носіїв. Онлайн-спільноти фанатів, присвячені Genshin Impact та «Аватар: Останній маг повітря», слугують глобальними хабами, де фанати з різних культур беруть участь у дискусіях, обмінюються фан-артом і колективно сприяють розширенню наративного досвіду. [8] Вплив Genshin Impact та «Аватар: Останній маг повітря» на формування глобальної спільноти є критично важливим аспектом культурної конвергенції. Ці наративи діють як культурні об'єднувачі, сприяючи налагодженню зв'язків між людьми з різним культурним походженням, поглиблюючи розуміння ролі трансмедійного сторітелінгу у формуванні спільної глобальної ідентичності.

Фанати створюють кросвер-контент, наприклад, фан-арт і фан-фантастику, поєднуючи елементи з Genshin Impact та «Аватар: Останній маг повітря». Така взаємодія творчості відображає глобальний вплив цих наративів на самовираження фанатів. Фан-спільноти навколо стають глобальними центрами, де сходяться представники різних культур, роблячи свій внесок у трансмедійний досвід через творче самовираження, дискусії та крос-культурну співпрацю.

Genshin Impact представляє персонажів з різних культур, таких як персонажі Ліюе, що представляють китайську культуру, та персонажі Іназума, натхненні японською культурою. [2, 3] Сама гра наповнена континентами,

натхненні різними країнами світу: Німеччиною (у грі – Мондштадт), Китаєм (У грі – Лі Ює), Японією (Інадзума), Індія та Єгипет (Сумеру), Франція та Англія (Фонтейн), Латинська Америка (Натлан), тощо. «Аватар: Останній маг повітря» має різноманітний акторський склад з персонажами різних націй, що сприяє інклюзивності та репрезентативності. [5] Художній стиль як Genshin Impact, так і «Аватар: Останній маг повітря» включає в себе культурні мотиви, архітектурні проекти та візуальні елементи, які мають глобальний резонанс. Яскрава та детальна естетика приваблює широку аудиторію, долаючи культурні кордони. Genshin Impact вплітає елементи китайської міфології у свій наратив, а «Аватар: Останній маг повітря» черпає натхнення з азійських міфологій та традицій бойових мистецтв. Включення різноманітних сюжетних тропів збагачує оповіді, роблячи їх універсально цікавими.

Genshin Impact співпрацює з художниками, музикантами та культурними діячами з різних регіонів для створення ігрового контенту та подій. Аналогічно, саундтрек «Аватар: Останній маг повітря» черпає натхнення з різних музичних традицій, що посилює крос-культурну привабливість серії.

Обидва наративи слугують освітніми інструментами, які знайомлять гравців і глядачів з аспектами різних культур. Розлогий світ Genshin Impact заохочує досліджувати та відкривати культурні елементи, тоді як «Аватар: Останній маг повітря» навчає аудиторію таким темам, як важливість балансу та гармонії, дружби та відданості своєму шляху. Наративи діють як канали для культурного навчання та сприйняття, знайомлячи гравців і глядачів з різноманітними міфологіями, традиціями та тропами розповіді з усього світу.

І в Genshin Impact і в «Аватар: Останній маг повітря» пріоритет надається мовній локалізації, що дає змогу ширшій аудиторії ознайомитися з оповіданнями рідною мовою. Подібне прагнення до доступності сприяє глобальному охопленню історій. Обидві культурні продукції пов'язують та репрезентують і західний тип мислення, і східні філософські концепції, дозволяючи проводити легкий діалог між різними типами культур, відкриваючись одна одній для взаємодії і розуміння. [3] Посередником

подібного діалогу стають глобальні заходи, офіційний та фанатський мерчандайзинг, сприяння та розповсюдження мовних центрів для автентичнішого доторку до історій. Спільні заходи Genshin Impact зі світовими брендами, такі як співпраця з KFC у Китаї та інші міжнародні партнерства є загальновідомими серед шанувальників, надаючи їм продукцію для підтримання інтересу аудиторії, і отримуючи нових зацікавлених гравців. [11, 10]

Сувенірна продукція «Аватар: Останній маг повітря», включаючи фігурки героїв, одяг та аксесуари, має стабільну популярність на фанатському ринку, демонструючи світову популярність серіалу. Наявність гри Genshin Impact на різних міжнародних стрімінгових платформах сприяє її доступності та глобальній базі гравців. Маркетингові кампанії «Аватар: Останній маг повітря», спрямовані на різноманітні аудиторії, підкреслюють його універсальну тематику. Включення культурних та історичних посилань у свої внутрішньоігрові книги та легенди сприяє культурній освіченості гравців, розмиваючи кордони та сприяючи культурній глобалізації.

Спільні заходи, крос-культурні маркетингові кампанії та міжнародний мерчандайзинг підкреслюють глобальний вплив обох наративів, поширюючи їхній вплив за межі сфери ігор та анімації. Ці приклади демонструють відчутні способи, якими Genshin Impact та «Аватар: Останній маг повітря» вплинули на різні культури та знайшли відгук у них, зробивши свій внесок у глобальний сторітелінг. Конкретні дослідження, наукові аналізи та культурологічні огляди цих прикладів можуть стати подальшою підтримкою для дослідження крос-культурних впливів.

Дослідження взаємного впливу фільмів Genshin Impact та «Аватар: Останній маг повітря» на крос-культурні наративи та глобальний культурний ландшафт розкриває багатогранну картину впливу та вагомого культурного значення. Вивчення цих наративів ілюструє трансформаційну силу трансмедійного сторітелінгу у формуванні культурного сприйняття та зміцненні почуття взаємозв'язку між різними аудиторіями.

СПИСОК ЛІТЕРАТУРИ:

1. Agnoli F. (2020). *Animating race: The production and ascription of Asian-ness in the Animation of Avatar: The last Airbender and The legend of Korra* (Doctoral dissertation, University of East Anglia).
2. Cai X., Chen Y., Mao Y., & Cai L. (2022, August). A Study on Online Game Genshin Impact and the Dissemination of Chinese Culture. In *International Conference on Computer Science* (pp. 460-470). Springer Nature Singapore.
3. Chang X., Zhen T., & Wang Y. (2023). Exploring the Innovative Pathways of Chinese Traditional Culture's Foreign Communication through 'Domestic Games Going Abroad': A Case Study of Genshin Impact. *International Journal of Education and Humanities*, 8(1), 147-150.
4. DiMartino M. D., & Konietzko B. (2005-2008). *Avatar: The Last Airbender*. [Animated TV Series]. Nickelodeon.
5. Ghiffari M. (2019). Character development analysis of aang in nickelodeon cartoon series avatar: the last airbender (Doctoral dissertation, Universitas Muhammadiyah Purwokerto).
6. Jenkins, H. (2006). *Convergence culture: Where old and new media collide*. New York, NY: New York University Press.
7. Jenkins H. (2009). *Confronting the challenges of participatory culture: Media education for the 21st century*. Cambridge, MA: The MIT Press.
8. Jensen K. M. (2020). Racebending's Fight for Equal Representation: Using Fandom and Asian American Identity to Shift the Online Discourse of The Last Airbender. *Mise-en-scene*, 5(2).
9. miHoYo. (2020). *Genshin Impact*. [Video Game]. Shanghai: miHoYo.
10. SHEARON A. (2021). After KFC, Genshin Impact's Next Food Chain Collaboration Is With Sweet Paradise. *TheGamer* <https://www.thegamer.com/after-kfc-genshin-impacts-next-food-chain-collaboration-is-with-sweet-paradise/>
11. Tassi P. (2021). Genshin Impact's Themed KFCs Are Really Going All Out. *FORBESI/NOVATION/GAMES* <https://www.forbes.coc19>

УДК 001.165.6/8

ЗАСАДНИЧІ МЕТОДОЛОГІЧНІ ПІДХОДИ ДО КУЛЬТУРОЛОГІЧНОГО АНАЛІЗУ МИСТЕЦЬКО-ОСВІТНЬОГО ПРОСТОРУ

Шумейко Людмила Михайлівна,
аспірантка
Національна академія керівних кадрів
культури і мистецтв
м. Київ, Україна

Вступ. Introductions. До середини ХХ століття обсяг теоретичних та емпіричних та знань про культуру досяг такого рівня, що перед вітчизняною науковою спільнотою постало нагальне питання їх ґрунтового теоретичного осмислення. Відтак, дослідження крізь оптику культури таких суспільних наук як: філософія, історія, мистецтво та ін. сприяла появі перших обґрунтованих концепцій, а згодом і виокремленню культурології як науки. Це обумовило імплементацію в культурологічне знання таких загальнонавчаних наукових понять як *метод* та *методологічний підхід*.

Відтак, стало можливим дослідити не лише окремі феномени, а й такі складні та багаторівневі структури, як мистецько-освітній простір, який в Україні формувався протягом декількох століть й на сьогоднішній день являє собою складну поліхудожню систему, що функціонує в культурному просторі держави.

Ціль роботи. / Aim. Головною метою дослідження є аналіз існуючих головних методологічних підходів, які застосовують в культурології задля осмислення мистецько-освітнього простору як культуротворчого феномену.

Матеріали та методи. / Materials and methods. В контексті нашого дослідження значний інтерес представляють монографії вітчизняних науковців: В. М. Шейка «Формування основ культурології в добу цивілізаційної глобалізації (друга половина ХІХ – початок ХХІ століття)» (2005), С. О. Черепанової «Філософія освіти. Світоглядно-гуманітарний вимір: людина, наука, культура, мистецтво, стиль мислення» (2011), О. О. Бензюк «Відкрита

інтерпретація в логіці творчого процесу: культурологічний аналіз» (2017), а також наукові посібники провідних вітчизняних вчених-культурологів: С. М. Волкова «Компаративний аналіз систем мистецької освіти в Україні та деяких європейських країнах» (2000), О. П. Рудницької «Мистецька освіта в Україні: теорія і практика» (2010), О. В. Овчарук «Особистість у просторі культури» (2022) та ін.

Системний підхід як основу методологічного моделювання та проектування мистецько-освітніх процесів розкривають вчені: Ю. Богуцький, В. Кремень, В. Шейко, Р. Шмагало та ін.

Засадничі методологічні підходи до аналізу інноваційної діяльності в освітній сфері демонструють вітчизняні вчені: І. Зязюн, А. Козир, І. Коновальчук, Л. Ляшенко, О. Михайліченко, О. Отич, О. Ростовський, О. Рудницька, Т. Турчин, В. Щолокова. На культурологічні підходи в осмисленні мистецького й освітнього простору у в своїх роботах спираються: В. Аніщенко, М. Бастун, С. Волков, О. Падалка, О. Овчарук, О. Олійник, С. Черепанова.

Результати та обговорення. / Results and discussion. Вітчизняні культурологи досліджують мистецько-освітній простір, використовуючи широкий спектр методологічних підходів, як загально наукових, так і спеціальних.

Поняття «метод» (*methodos* – із грецької – шлях до чогось, відстежування, дослідження) трактують як спосіб досягнення мети, сукупність прийомів і операцій теоретичного чи практичного освоєння дійсності чи окремого феномену. Основною функцією того чи іншого методу постає внутрішня організація і регулювання процесу пізнання об'єкту.

Варто наголосити, що поняття «метод» і «підхід» інколи вважають синонімічними, проте їх тотожність не цілковита, оскільки метод дослідження не лише знаходиться у певній єдності із теоретичним усвідомленням, а вміщує в собі також особливі пізнавальні принципи, отже постає як *методологічний підхід*.

Одним із засадничих методологічних підходів в осмисленні сучасного мистецько-освітнього простору є комплексний *міждисциплінарний підхід*, який сприяє всебічному визначенню означеного феномену. Ключовими проєкціями дослідження постають передовсім *філософський* та *культур-філософський* підходи. Варто також виокремити *історико-ретроспективний*, *мистецвознавчий* та *педагогічний*.

Серед головних загальнонаукових методологічних підходів, що застосовуються в культурології, а отже, можуть бути задіяні в осмисленні мистецько-освітнього простору, прийнято виокремлювати наступні: *системний аналіз*, *структурно-функціональний аналіз*, *порівняльно-історичний*, *синергетичний*, *семіотичний*, *типологічний*.

Задля практичної реалізації основних культурологічних засад при дослідженні сучасного мистецько-освітнього простору важливим завданням постає розробка базової методології збирання та опрацювання матеріалу, оскільки наукове осмислення подібних явищ можливе лише за умов всебічного аналізу не лише матеріальних, а й духовних складових, аналізу історичних фактів реалій, ґрунтовному опрацюванню досліджень науковців.

Серед засадничих методологічних підходів до культурологічного аналізу вітчизняного мистецько-освітнього простору можна виділити такі поширені методи як: *аксіологічний*, *компаративний*, *феноменологічний*, *холістичний*, а також метод *контент-аналізу*, *філософського узагальнення*, *моделювання* та ін.

Окремо слід звернути увагу на спеціально-науковий *культурологічний методи* (метод соціокультурної детермінації), який може бути успішно застосований при науковому аналізі сучасного мистецько-освітнього простору, одним із них є *метод культурологічного коментаря*, який набув широкого застосування в літературознавстві, мистецтвознавстві, культурології та інших галузях. Дослідниця-культуролог К. Павелко у своєму дисертаційному дослідженні детально розкриває сутність даного методу й акцентує увагу на наступних його видах [3, 51-52]:

- *бібліографічний або джерелознавчий коментар*;

- *історико-літературний коментар;*
- *реальний коментар.*

В оптиці дослідниці також *метод мікроісторичного аналізу*, який дає можливість за рахунок зменшення масштабу аналізу, структурувати спостереження, здійснювати пошуки у правильному напрямку, а відтак, робити обґрунтовані висновки [3, 34-38].

У XXI столітті на культурфілософській авансцені з'являються нові поняття: *культуротворчість* та *культуровідповідність*, що імплементуються у вітчизняний простір наукових пошуків й на наше переконання являють собою найактуальніші напрями дослідження сучасного мистецько-освітнього простору. Культуротворчість виступає передусім, як дефініція філософських концепцій гуманізму ХХ століття, в яких культура у загальному розумінні постає засобом «конструювання» особистості, адже спрямовується не тільки назовні, а й внутрішньо – на самопізнання і творення власного «Я», розкриття нових власних можливостей [2, 66]. Процеси культуротворення в мистецько-освітньому просторі являють собою не лише привнесення новизни, а й підтримку наявного буття його складної поліфонійної структури.

Висновки. / Conclusions. Погоджуємося із думкою відомого вітчизняного науковця-культуролога С. М. Волкова, який стверджує, що мистецько-освітній простір виступає окремою підсистемою культури, яка разом з іншими підсистемами культурного простору створює єдину художню картину України [1, 89]. Тож, підсумовуючи, зазначимо, що засадничі методологічні підходи культурологічного аналізу сучасного вітчизняного мистецько-освітнього простору ґрунтуються передусім на принципах мультидисциплінарності, системності, загальних і культурологічних наукових методах. Науковий культурологічний аналіз сучасного мистецько-освітнього простору має враховувати усі процеси і тенденції, що відбуваються в Україні, застосовуючи різноманітні комплексні методології, щоб виробити актуальні підходи до його всебічного осмислення.

СПИСОК ВИКОРИСТАНИХ ДЖЕРЕЛ

1. Волков С. М. Нові тенденції розвитку культурологічної думки в Україні. *Культурологічна думка*. 2009. № 1. С. 86–91.
2. Колісник-Гуменюк Ю. Дифінітивний аналіз понять культуротворчість, культуротворче середовище, культуротворча компетентність. *Молодь і ринок*. 2019. № 6 (173). С. 65–70.
3. Павелко К. О. Культура повсякденності та художнє життя Польщі у творчій біографії М. І. Глінки : дис. ... канд. культурології: 26.00.01 Теорія та історія культури / Нац. музична акад. України імені П. І. Чайковського. Київ, 2020. 297 с.

LITERATURE

ІСТОРІОСОФІЯ БУТТЯ ЄВРЕЙСЬКОГО НАРОДУ У ПОЕМІ ІВАНА ФРАНКА “МОЙСЕЙ”

Ільницька Марія Володимирівна

Бакалавр (студент)

Дрогобицький державний педагогічний університет

імені Івана Франка

м. Дрогобич, Україна

Resume: У статті розглянуто представлення поглядів Івана Франка на філософію історії єврейського народу. Дослідження ідей творчості певного письменника є важливою складовою наукового пошуку. Це дає змогу об'єктивної картини творчості митця чи певної епохи. У поемі «Мойсей» представлено своєрідну історіософську концепцію трансформації давньоєврейського світу – таку, якою її представляв Іван Франко. У цій концепції він бачив паралелізм єврейської та української історії. В індивідуальному – одному з моментів історії виходу з єгипетського рабства та образі вождя та пророка Мойсея – Іван Франко побачив історіософську символіку загального; зокрема єврейського шляху - пошук історичної перспективи для інших народів.

Ключові слова: Іван Франко, Біблія, історіософія.

Постановка проблеми. У творчості Івана Франка, який створив цілий єврейський світ у своїх романах та повістях, оповіданнях та віршах, поема “Мойсей” (“Мойсей”) посідає особливе місце. Написана на початку 1905 року, вона була своєрідним підсумуванням його життєвого, творчого та наукового шляху.

У цій поемі Франко створив особливе історіософське бачення

перспективи єврейського народу – думачи при цьому про українців. У цій статті ми розглянемо головні ідеї цієї історіософії.

Аналіз останніх досліджень і публікацій. Наукова спадщина Івана Франка вивчена в українському літературознавстві достатньо повно. Головною сферою при розгляді поеми “Мойсей” є рецепція Біблії у його творі, тема Мойсея як провідника, українські проєкції поеми. Серед найважливіших із такими дослідницькими темами – публікації Ю. Багінської, М. Бендик, Ю. Бондаренка, Т. Вільчинської, Л. Грабинська, Л. Грицай, О. Забужко, О. Демчук, М. Зубрицька, В. Молчанова, О. Пачків [1–11; 13].

Постановка завдання (цілі статті). У запропонованій статті ми власне й розглянемо головні ідеї й рецепцію історіософії буття євреїв у поемі Франковій “Мойсей”, означивши при цьому її головні ідеї філософії історії. Буде проаналізовано проєкції історії єврейського народу на історію України та українців, розглянуто основні контекстуальні параметри цього твору, стилістичні та ідейно-естетичні особливості поеми.

Виклад основного матеріалу. Саме для представлення власного історіософського бачення буття євреїв і його проєкцію на долю українців поневоленого і позбавленого перспектив державного буття народу – для поета найбільш підходящим здавався образ старозавітного вождя та пророка. У оповіданні “Гірчичне зерно”, головним героєм якого є гімназійний друг І. Франка єврейський хлопчик Лімбах, автор пише про себе: “Взагалі мене вже в гімназії тягло на схід. Я читав у церковнім тексті і в німецькім перекладі Святе Письмо, любувався пророками і переклав віршами цілого Іова”. І хоча Лімбах відповідає йому: “Чого вам там шукати у жидів? І хіба ви здібні зрозуміти їх почуття та передати їх як слід? А хоч би були здібні, то питайте самі себе: нащо придалось би се? Кому се потрібне? Хіба се тепер цікавить кого, чим цікавилися ті люди перед тисячами літ?” [14, с. 325], образ Мойсея і постаті багатьох інших євреїв з художнього світу письменника через десятки років стануть своєрідною відповіддю на це питання, яке з гіркотою прозвучало колись.

Варто наголосити, що єврейські мотиви з'являються у художній творчості Івана Франка в різні періоди. У неопублікованій свого часу статті, написаній німецькою мовою для віденської газети “Die Zeit” “Мої знайомі євреї”, І. Франко писав: “...У своїх оповіданнях і поезіях я дуже часто виводив жидівські типи і зотягав жидівських мелодій, і зате стягнув на себе з боку деяких жидів закиди антисемітизму, а з боку деяких своїх земляків закиди філосемітизму. На всі ці закиди міг я тільки одно відповісти, що я тільки це й так змалював, що я бачив і пережив і як я розумів, і що я завжди старався в жидові, так само, як у змальованому мною українцеві, полякові, циганові, бачити й малювати людину і тільки людину” [14, с. 337]. Водночас перу І. Франка належить кілька публіцистичних виступів та наукових досліджень, присвячених єврейським проблемам. Серед них – і своєрідне наукове дослідження єврейської проблеми, написане польською мовою для журналу “Przegląd Społeczny” (1887. Tom III. S.431–444) – “Семітизм та антисемітизм у Галичині”, яке і сьогодні має цінність як історичний документ тієї епохи. Михайло Гнатюк називає ще кілька публікацій Івана Франка, присвячених єврейським проблемам, поки що не перекладених німецькою мовою: “З Галичини” (1902), “Перша сесія Галицького сейму” (1896), “Єзуїтство в єврейському питанні” (1896), “Подвиг залізної руки” (1896), “Як у Галичині сіють вітер” (1896), “Нова виборча комедія у Галичині” (1898), “Сигнал небезпеки” (1902).

В Івана Франка дещо інше, ніж у багатьох єврейських публіцистів, бачення суспільно-економічних відносин у Галичині. Коли у лютому 1896 року з'явилася книга Теодора Герцля “Der Judenstaat, Versuch einer modernen Lösung der Judenfrage” (“Єврейська держава: Спроба сучасного вирішення єврейського питання”) одним із перших, хто відгукнувся на її вихід, був відомий український письменник та політвчений Іван Франко. Його рецензія з'явилася в першому ж березневому щотижневому додатку до газети “Kurjer Lwowski”.

Викладаючи думки та ідеї Т. Герцля, І. Франко наголошує на тому, що євреї є окремим народом, а єврейське питання не буде вирішено доти, доки цей

народ не матиме своєї особистої країни, своєї особистої землі, щоб він міг працювати сам на себе, продовжувати плекати свої традиції та відчувати себе господарем у своєму домі. Спроби колонізувати євреїв не мали успіху і не могли мати, оскільки були спорадичними, побічними, іноді – під тиском, і не впливали з намірів самих євреїв, не зважали на їхні історичні традиції [15, с. 144].

Щодо контекстуальних параметрів поеми «Мойсей» Юрій Шерех писав: «Біографічна паралеля Франка, перед лицем смерти, в безнастанних конфліктах з галицькою суспільністю, то загострених, то погано прихованих, і Мойсея, людини, що знала, де земля обітована, кликала й вела до неї, була цькована й покинена своїм народом і була рокована вмерти, не ввійшовши до краю майбутнього, на порозі його – виразна» [18, с. 8].

У «Передмові» до другого видання «Мойсея» поет наголошував, що його поема «заснована майже повністю на біблійних темах [...]». Основною темою я зробив смерть Мойсея як пророка, якого не визнано своїм народом. Ця тема – у такій формі – не біблійна, а особисто моя, хоч і заснована на біблійному оповіданні». Одночасно трансформація біблійного тексту проявляється і в тому, що в поемі «смерть Мойсея на вершині гори перед Богом мотивована тим, що його відкинув його ж народ, який зневірився в його 40-річному правлінні» [17, с. 202]. Тут же, у передмові, поет і вчений робить критичний аналіз і пропонує своє бачення того періоду історії Ізраїлю, який послужив йому історичним фоном у «Мойсеї».

У поемі «Мойсей» представлено своєрідну історіософську концепцію трансформації давньоєврейського світу – таку, якою її представляв Іван Франко. У цій концепції він бачив паралелізм єврейської та української історії.

У центрі поеми – драматичний образ Мойсея. Конфлікт «Мойсея» проявляється у нерозумінні тих, кого він привів під Сінай, старшого покоління євреїв, яке вийшло з єгипетської неволі, навіщо треба було подолати такий шлях, щоб нічого не знайти. Мойсей у Франка – старий і втомлений життям чоловік, який зробив і віддав усе, що міг для свого народу. Мойсея гнітить

тяжкість цього нерозуміння.

Світ поеми поліфонічний. Тут звучать, поряд із голосом і думками самого Мойсея, голоси і думки, інвективи різних людей, а також і голос демона пустелі Азазеля (який нашіптує Мойсею, що той усе життя помилявся, намагаючись вивести євреїв з Єгипту), гримить гнівний голос Єгови.

Історіософське бачення минулого, сьогодення та майбутнього Ізраїлю представлене з різних ракурсів – як антропологічного, так і сакрального.

Антропологічна перспектива реалізується у діалогічному агоні між Мойсеєм з одного боку, Датаном та Авіроном – з іншого. Мойсей звинувачує свій народ у тому, що, починаючи від Єгипту, вони завжди бунтували проти свого ж добра і

Горе вам, що зробив вас Господь
Всього людства багаттям!
Бо найвищий сей дар буде ще
Вам найтяжчим прокляттям! [17, с. 234].

Надзвичайно важливою в ідейно-тематичному плані є легенда, розказана Мойсеєм про те, як дерева та кущі обирали собі царя. Гордий ліванський кедр, і пальма, троянда, дуб та береза відмовилися від престолу. Царем вибрали непомітне тернину. Мойсей каже, що в багатьох характеристиках євреї подібні до терну, який каже деревам:

Здобуватиму поле для вас,
Хоч самому не треба,
І стелитися буду внизу,
Ви ж буяйте до неба [17, с. 225].

Коли Мойсей віддаляється на гору Синай, у пустелі звучить діалог з Азазелем, який нашіптує Мойсею, що всі його діяння марні, оскільки «У гордині безмежний свій люд / Ти зіпхнув з його шляху», «Адже може, в Єгипті вони, / Множучись серед муки, / Чи могли вирости в силу й забрати / Весь край у свої руки?» [17, с. 244? 247]. Криком відчаю душі Мойсея з'являється думка: «Обманув нас Єгова!»

Гнів Єгови великий і під час розмови з Мойсеєм Господь пророкує про майбутнє Ізраїлю, пророкуючи, що через свою маловірність Мойсей не зможе увійти до землі, що живе.

Але в цьому скрутному світі, після, здавалося б, вже повного краху його планів, з'являється нова надія. Мойсея з радістю зустрічають маленькі діти, покоління, яке народилося вже після єгипетської неволі. І ці діти, граючись, будують собі міста та поселення, яких вони ніколи не бачили: "Глянь, який збудували ми мур, / Які башти і брами!". Саме вони є для Мойсея надією, тими, котрі в майбутньому зможуть створити новий Ізраїль.

Завершення поеми оптимістичне. "Єгошуа, князь пастухів" покличе народ Мойсея до боротьби. «І підуть вони в безвість віків, / Повні туги і жаху, / Простувать в ході духові шляхи / І вмирати на шляху...» [17, с. 264].

Висновки. Івана Франка з юних літ захоплювала історія єврейського народу. Він довго виношував у своїй уяві образ його провідника – Мойсея. Остаточно з у його однойменній поемі було сформульовано історіософську концепцію минулого, теперішнього і майбуття єврейського народу. Водночас в індивідуальному – одному з моментів історії виходу з єгипетського рабства та образі вождя та пророка Мойсея – Іван Франко побачив історіософську символіку загального; зокрема єврейського шляху – пошук історичної перспективи для інших народів, зокрема й українців.

БІБЛІОГРАФІЯ

1. Багінська Ю. Поема Івана Франка "Мойсей" як заповіт українському народу. *Дивослово*. 1996. № 8. С. 22–28.
2. Бендик М. Релігійні аспекти поеми Івана Франка "Мойсей". *Церква. Нація. Культура*. : наук. зб. / [ред. і упоряд. О. Баган]. Дрогобич, 2004. Вип. 1: Іван Франко і релігія. С. 7–14.
3. Бондаренко Ю. Релігійна модель історії в поемі Івана Франка "Мойсей". *Дивослово*. 2004. № 11. С. 19–24.
4. Вільчинська Т. Концепт "Бог" у поемі Івана Франка "Мойсей". *Іван*

Франко: дух, наука, думка, воля, 2010. Т. 2. С. 113–121.

5. Грабинська Л. Невмирущий образ в поемі І. Франка “Мойсей”. *Молодь і ринок*. Дрогобич, 2007. № 3-4 (26-27). С. 158–160.

6. Градовський А., Галушко М. “Вицвіт віри тої – Бог”. Поема І. Франка “Мойсей”. *Українська література в загальноосвітній школі*. 2014. № 11. С. 2–5.

7. Забужко О. Заповіт українському народові. Аналіз поеми “Мойсей” І. Франка. *Українська мова і література в школі*. 1991. № 9. С. 21–32.

8. Ісак Н. Зіставлення Франкової поеми “Мойсей” із біблійною оповіддю. *Франко в школі*. Дрогобич, 2003. Вип. 1. С. 160–170.

9. Демчук О. Поема І. Франка “Мойсей” і Біблія. *Франко в школі*. Дрогобич, 2003. Вип. 1. С. 146–159.

10. Зубрицька М. Смысл і абсурдність буття у поемі І. Франка “Мойсей”. *Сучасність*. 1993. № 2. С. 110–115.

11. Молчанова В., Мірошникова В. Біблійні мотиви та образи в українській літературі. Поема “Мойсей” Івана Франка. *Дивослово*. 2016. № 7–8. С. 63–68.

12. Набитович І. Модерністичні тенденції показу образів євреїв та українсько-єврейських взаємин у романі Івана Франка “Перехресні стежки”. *Франкознавчі студії*. Вип. 1. Дрогобич: Вимір, 2001. С.142–147.

13. Пачків О. Проблема лідера та нації. Поема Івана Франка “Мойсей”. *Українська мова та література*. 2017. Листопад, (№ 21-22). С. 18–25.

14. Франко І. Гірчичне зерно (Із моїх споминів). Франко І. *Зібрання творів: У 50-ти томах*. Т. 21. Київ 1979. С. 316-332.

15. Франко І. Жидівська держава. *Українське літературознавство*. Збірник наукових праць. Випуск 64. Львів, 2001. С.144–145.

16. Франко І. Мої знайомі жиди // І. Франко. *Мозаїка: Із творів, що не ввійшли до Зібрання творів у 50 т.* / Упоряд. З. Франко, М. Василенко. Львів: Каменяр, 2001. С. 335–347.

17. Франко І. Мойсей // І. Франко. *Твори в 50-ти томах*. Т. 5. Київ:

Наукова думка, 1976. С. 201–264.

18. Шевельов Ю. Впровідне. Що ми знаємо про поему // Франко Іван. *Мойсей*. Нью Йорк 1968. С. 7–10.

19. Wilcher A. Ivan Franko and Teodor Herzl: To the Genesis of Franko's "Moisej". *Harvard Ukrainian Studies*. 1982. № 6. P. 233–243.

PHILOLOGICAL SCIENCES

THE USAGE OF IDIOMS IN ENGLISH POLITICAL DISCOURSE

Chetaikina Viktoriia

Ph.D., Associate Professor

The Ivan Franko National University of Lviv

Guest Scholar,

University of Basel, Switzerland

Introduction. Political discourse is an interdisciplinary phenomenon, and as such is the subject of research in sociology, social psychology, cultural studies, mass communication theory, and influence theory [1].

Idioms are expressions or phrases that have a figurative meaning, different from the literal meaning of the individual words. They are commonly used in everyday language and are often culturally specific. Idioms add color and depth to speech and writing, allowing for more creative and expressive communication [4].

Idioms are a fundamental part of language and are used in everyday speech and writing. Understanding idioms is crucial for effective communication, as misinterpreting or misusing idiomatic expressions can lead to confusion or misunderstanding.

Idioms are often deeply rooted in a specific culture or community. Studying idioms can provide insights into the values, beliefs, and customs of a particular group of people.

Thus, the study of idioms is relevant for effective communication, cultural understanding, language proficiency, literary analysis, cognitive development, and language teaching. It plays a vital role in language and cultural competence, facilitating meaningful and nuanced communication across different contexts.

The **aim** of this article is to examine main aspects of idioms usage in English political discourse.

Results and discussion. The usage of idioms in political discourse can serve several purposes. First, idioms can be used to simplify complex political ideas or concepts, making them more accessible to a wider audience. By using familiar idiomatic expressions, politicians can effectively communicate their message and connect with their constituents.

Second, idioms can be employed to create emotional appeal or evoke specific connotations. Certain idioms carry strong cultural or historical associations that can resonate with people and shape their perception of a political issue or candidate. Using idioms strategically can help politicians build rapport and establish a sense of shared values or identity with their audience.

Furthermore, idioms can be used to convey subtle messages or imply underlying meanings. Politicians often utilize coded language or figurative expressions to imply their stance on sensitive topics or criticize opponents indirectly. Idioms can provide a way to express complex ideas succinctly and metaphorically, allowing politicians to convey multiple layers of meaning.

However, it is important to note that the usage of idioms in political discourse can also be polarizing or exclusionary. Some idioms may carry cultural or linguistic biases that exclude certain groups or reinforce stereotypes. Politicians should exercise caution and consider the potential impact of their choice of idioms on diverse audiences. For example, the largest number of researched cases of the use of biblical idioms in political discourse [2] serves to implement the strategy of forming the emotional mood of the addressee through the tactics of taking into account his value orientations and the tactics of unity; strategies of self-presentation through tactics of identification, opposition, and tactics of solidarity; argumentative strategy through the tactics of reasonable assessments and the tactics of contrastive analysis; campaign strategy through appeal tactics; information and interpretation strategy through the tactics of recognizing the existence of a problem and the tactics of emphasizing positive information [3].

Conclusion. Idioms play a significant role in political discourse by simplifying complex ideas, creating emotional appeal, and conveying subtle messages. They

allow politicians to effectively communicate their message and connect with a wider audience by using familiar expressions. Idioms can also evoke specific connotations and shape people's perception of a political issue or candidate. Additionally, idioms provide a way to express complex ideas succinctly and metaphorically, allowing politicians to convey multiple layers of meaning. However, it is important for politicians to be mindful of the potential biases and exclusionary nature of certain idioms. Overall, the strategic use of idioms can contribute to effective communication and connection with the public in political discourse.

REFERENCES:

1. Кондратенко Н. В. Український політичний дискурс: монографія: / Одес. нац. ун-т ім. І. І. Мечникова. Одеса: Чорномор'я. 2007. 400 с.
2. American Rhethoric [Electronic resource]. Available from: <http://www.americanrhetoric.com>
3. Chetaykina V. V. Functions of biblical expressions in strategies and tactics realization in American presidential discourse of XVIII-XIX centuries. TheScientificHeritage, Budapest, Hungary. 2018. № 27. Vol. 2. P. 48-51.
4. EnglishIdiomswiththeirMeaningsandOrigins. [Електронний ресурс]. OxfordRoyalAcademy, 2014. Режим доступу: <https://www.oxfordroyale.co.uk/articles/bizarre-english-idioms-meaning-origins.html>

USAGE OF IDIOMS IN AVIATION DISCOURSE: A SEMANTIC ASPECT

Tertychna Oksana

Student

Pylypchuk Maryna

Associate professor

National aviation university

Kyiv, Ukraine

Introduction: The field of aviation known for its precision and technicality may not seem like a place where idioms belong. However, these linguistic nuances surprisingly find a home in aviation discussions adding a layer of expression and relatability.

Aim: In this research, we will explore the aspect of using idioms in aviation discourse by examining examples from ICAO documents and discussing how these idioms contribute to communication within the industry.

Materials and methods: *“For the record”*

This particular idiom finds its way into aviation conversations well. Pilots and air traffic controllers often use this phrase to preface information that needs to be documented. Whether it's reporting weather conditions or aircraft status saying “for the record” emphasizes the significance of the information being shared.

“A milestone”

In aviation, achieving goals or completing stages of a project is often referred to as reaching a milestone. This idiom isn't just figurative; it represents progress. Pilots may use this term when discussing completing a flight or reaching a specific number of incident-free flight hours highlighting these accomplishments as milestones, in their aviation careers.

“Climb the ladder”

The saying “climb the ladder” holds significance within the aviation industry. Pilots, technicians and other professionals often use this phrase to express the concept of moving and succeeding in their careers. It can refer to achieving certifications or advancing in positions.

“To miss the forest for the trees”

This idiom, which suggests overlooking the bigger picture by becoming overly focused on details, is pertinent in aviation safety discussions. When investigating accidents or incidents, professionals might use this expression to highlight instances where individuals fixate on minor issues and fail to see the broader safety implications. It serves as a reminder to consider the comprehensive safety landscape rather than getting lost in minutiae.

“Clear the air”

Used metaphorically, this idiom is employed in aviation to encourage open and transparent communication, especially after a misunderstanding or conflict. Pilots and air traffic controllers may use this expression to signify the importance of resolving issues and maintaining a clear line of communication, crucial for safe and efficient flight operations.

Conclusions: In conclusion, the incorporation of idioms in aviation discourse brings a humanizing and relatable dimension to an otherwise technical environment. These idioms serve not just as linguistic ornaments but as tools that convey complex ideas, emotions, and experiences. By drawing on these idiomatic expressions, aviation professionals enhance communication, making it more accessible and resonant within the industry. In the semantic dance of aviation language, idioms play a unique role, enriching the narrative and connecting professionals through shared linguistic nuances.

REFERENCES:

1. <https://www.youtube.com/watch?v=X3LI59qhUQ&t=298s>
2. <https://conference.nau.edu.ua/index.php/AVIA/AVIA2021/paper/view/8093/6906> <https://skybrary.aero/articles/non-standard-phraseology>

ХУДОЖНІ ОСОБЛИВОСТІ РОК-ПІСЕННОЇ ТВОРЧОСТІ ГУРТУ «ОКЕАН ЕЛЬЗИ»

Глазова Світлана Миколаївна,
к.філол.н., доцентка
Скуратовська Дарина Василівна,
Студентка
Бердянський державний педагогічний університет
м. Бердянська, Україна

Вступ. Мовотворчість сучасних українських рок-гуртів, безсумнівно, впливає на масову аудиторію [1]. «Океан Ельзи» – культовий рок-гурт, який було створено у Львові 1994 року. Лідером, вокалістом та автором пісень є Святослав Вакарчук. «Океан Ельзи» здобув свою популярність не тільки в Україні, а й у всьому пострадянському просторі та навіть у таких країнах як США, Швеція, Німеччина, Португалія, Іспанія тощо, про що свідчать регулярні світові тури гурту, які відвідують десятки та сотні тисяч слухачів.

Репертуар гурту є переважно україномовним. Тематика піснених творів неоднорідна, більшість присвячена темі кохання, але з 2014 року, після початку російсько-української війни, «Океан Ельзи» все частіше звертається до теми війни, засуджуючи її у будь-яких проявах.

Загалом, якщо звертати увагу на всю творчість Святослава Вакарчука та гурту «Океан Ельзи», то тут ми можемо почути майже літературну українську мову, звичайно, не без відхилень. Більшість помилок, які трапляються, можна пояснити впливом західноукраїнського діалекту.

Мета роботи – простежити, за допомогою яких засобів рок-гурт «Океан Ельзи» впливає на слухачів.

Матеріали та методи. Матеріалом публікації послужили засоби виразності, укладені шляхом вибірки з пісенної творчості «Океана Ельзи». У дослідженні використано метод функційного аналізу синтаксичних конструкцій, описовий і трансформаційний методи.

Результати та обговорення. Одна з найпопулярніших пісень гурту «Океан Ельзи» «**Без бою**» була написана у 2005 році. Легендарна пісня навіть сьогодні, через 18 років після своєї появи, залишається популярною серед українців і не тільки.

Твір написано літературною українською мовою (без уживання діалектизмів, жаргонізмів, вульгаризмів, неологізмів та просторічних слів). Винятковим і нехарактерним для творчості українського гурту є граматично неправильне використання дієслів. Наприклад, у пісні «**Без бою**» Вакарчук співає «*Я налию собі, я налию тобі вина...*». Правильна особова форма дієслова *налити* – *наллю*.

Помітним явищем є неправильна вимова виконавця шиплячих приголосних. Зокрема в цьому випадку це вимова літери *щ* у сполучнику *що*. Відтак Святослав Вакарчук замість [шчо] співає [шо], і це помітно вже з першого рядка: «[Шо] ж це я, [шо] ж це я не зумів». Таке вживання діалектного *шо* є характерним для мовлення співака, це ми можемо прослідкувати й в інших піснях гурту. Наведемо декілька прикладів: «*Я вважав би, [шо] ти – білий день без дощу*» («Відпусти»), «*І не повірю, [шо] десь на Землі є ще одна ти*», «*Все те, [шо] хотів*» («Ніколи»), «*За то, [шо] ти завжди зі мною*», «*Виглядає, [шо] історія моя...*» («Дякую тобі») та інші [4].

У тексті пісні ми зустрічаємо такі індивідуально-авторські метафори: *взяла моє життя, очі кличуть, очі хочуть, очі ведуть*. Також автор оригінально залучив фразеологізм «*випити всю кров*», що означає виснажити, знесилити: «*Ти випила мою кров і п'яною впала*».

Наступна пісня, яку хочемо проаналізувати – «**На лінії вогню**» – ввійшла до складу альбому «Dolce Vita», який світ побачив у 2010 році. Текст написаний українською мовою, однак не без використання іншомовних слів. Відтак із самого початку ми чуємо слово «**бойкот**». Це англійський термін, який має декілька значень. За «Словником іншомовних слів» Мельничука, «*бойкот* – 1. Спосіб політичної або економічної боротьби, цю полягає в повній або частковій відмові від зносин з будь-якою особою, організацією, державою, від

участі в тих або інших організаціях, органах тощо. Від прізвища управителя маєтку Ч. К. Бойкота, до якого в 1880 р. вперше в історії ірландські орендарі застосували цей захід. 2. Відмова, утримання населення від участі у виборах до представницьких установ» [3, с.136]. У контексті пісні жодне з цих трактувань не відповідає змісту. Але, якщо звернути увагу на фразу «*Осінній бойкот... між тобою і мною*», то можна зрозуміти, що автор використав іншомовне слово у значенні «мовчання», «розлука», «відмова» тощо. Тобто ближчим, але не зовсім правильним, є перше трактування слова *бойкот*.

Окрім цього, у пісні «**На лінії вогню**» є й запозичення з французької *мотив, код*. Та не досить характерним для творчості українського гурту є використання русизмів, але тут автор використовує замість українського слова *таємниця* відповідне російськомовне – *тайна*: «*Ти була моєю тайною*». Це ж слово ми можемо зустріти й в інших піснях «Океану Ельзи»: «*За тобою ходив, тайною жив би я*» («Друг»), «*Скільки тайни носили...*» («Небо над Дніпром») [4].

У творі використано не характерну для української мови форму слова *живемо*: «*Чому ми живем на лінії вогню?*» [4]. Форми дієслів теперішнього часу та майбутнього часу на -м(ся) є просторічними. Нормативними є форми на -мо: «*живемо*».

У тексті пісні багато запитальних речень, вигуків, наявний фразеологізм «*не по зубах*», який у пісні вживається неправильно, адже має російськомовний варіант «*не по зубам*», а також оригінальні авторські епітети такі як: «*наївний мотив*», «*серед тонких слів*» тощо.

До альбома «Земля», який гурт випустив у 2013 році ввійшла пісня «**Бодегіта**». Кумедна й весела пісня має цікаву назву. Це назва одного культового місця у Гавані, столиці Куби – «*La Bodeguita del Medio Bar*». Назва бару дослівно перекладається як «*магазинчик у центрі*». За історією, саме у цьому місці було вперше вигадано рецепт коктейлю «Мохіто», який у пісні згадується понад десять разів. Саме слово *мохіто* має іспанське походження.

Також у пісні «**Бодегіта**» присутні грецизми (*комета, телебачення*),

латинізми (*нота, план*).

У тексті пісні можемо почути неправильне вживання прийменників. Наприклад, у рядку *«Бачу кожну з них я в твоїх очах»* [4]. Перед збігом приголосних доречніше було б ужити прийменник *у*.

Вакарчук використовує русизм у рядку *«Швидко стали плани – яркими, а рухи мої – плавними»*. Слово *«яркий»* не використовується в українській мові, для цього є відповідник – *«яскравий»*.

Серед метафор є такі авторські: *«Літо... Воно знайомить мене з тобою, –/ Нотами звучить у моїх думках»*, *«Очима напиватися, ловити кожен знак»* [4]. Також у значенні *п'яні* вжито жаргонізм *ніякі*: *«Непохитне наше бачення на мову й телебачення./ Хіба то має значення, коли уже ніякі?»* [4].

У 2021 році «Океан Ельзи» випустив пісню **«Місто весни»** у дуеті з іншим львівським гуртом «Один в каное». Це перша пісня Святослава Вакарчука, яку він написав про рідний Львів.

Меланхолійний настрій пісні доповнюється образами-символами старого міста Лева: *«І дивляться леви на тебе ласкаво, / І варять бажання із запахом кави»*, *«...леви не дозволяють розвіяти попіл»*, *«На березі річки, якої немає»* (мається на увазі річка Полтва, яку у XIX столітті "сховали" під землею) [4].

У тексті пісні присутні метафори: *пахне весною, сонце сідає, варять бажання, дихає місто, століття загоює рани, минуле прощає, стіни і леви не дозволяють, сні не згасають*; епітети: *місто весни, бентежне століття*; фразеологізми: *загойти рани, розвіяти попіл*. Також наявний історизм – *хоругви*.

Автор використав при написанні пісні просторічні форми дієслів, що не відповідає сучасним мовним нормам. До таких порушень належать такі слова: *гуляєм* (замість нормативного *гуляємо*), *погуляєм* (замість *погуляємо*) та *можем* (замість нормативного слова *можемо*).

«Місто Марії» – сингл «Океану Ельзи», оприлюднений 2022 року і присвячений подвигу захисників Маріуполя. Тематика пісні – зображення війни, надія та віра у перемогу.

У пісні автор використовує власні назви – *Азов* (назва батальйону) та

Марія (місто Марії, місто Маріуполь).

Наявні запозичення з німецької мови – *дюна*, французької – *бетон*. Також присутні застарілі слова, архаїзми – *«праведне місто Марії»* та *«вільні уста стисли від болю»* [4].

Серед троп виокремлюємо такі образні загальнономовні метафори: *«сонце зійшло»*, *«вітер дме»*, *«очі звикли до втоми»*, *«не розіб'ють мою мрію»*, *«не зрадить серце моє»*, *«небо гримить»* тощо; індивідуально-авторські метафори – *«пісок пахне весною»*, *«бетон пахне війною»*, *«ми загорнулись у ніч»*, *«крик нового дня рветься на волю»* та ін. Наявний і такий художній засіб, як метонімія: *«Сонце зійшло над Азовом»* (мається на увазі не тільки над батальйоном «Азов», а над усім містом), *«Але й в найглибші підвали/ Світло повернеться знов»* (Слово «світло» використано у значенні мир, добро).

«Весна» вийшла в світ 28 січня 2022 року. Тема весни – як символ відродження, кохання, перемоги, змін, оновлення – не нова для «Океану Ельзи». Для Святослава Вакарчука, автора пісень, весна є улюбленою порою року, тому не дивно, що у репертуарі гурту так багато пісень присвячених весні.

Ця пісня має доволі цікавий та нетиповий текст. Перше, що привертає увагу – слова іншомовного походження, які не входять до складу активної лексики української мови. Відтак на початку пісні ми чуємо словосполучення *«дофаміновий камбек»*. Обидва слова не українського походження. За «Словником іншомовних слів» В. Лук'янюка: «Дофамін – це біологічно активна хімічна речовина, яка в мозку людини передає емоційну реакцію і дозволяє відчувати задоволення та формувати потяг до його повторного отримання; "гормон щастя"» [2]. Тож цей термін належить до медичної термінології. І дуже несподіваним є його поєднання з англіцизмом *«камбек»*, який має відношення до жаргонізмів і дослівно з англійської перекладається як *«повернення»*, *«повертатися»*. Таке поєднання слів автором може означати повернення щастя, повернення задоволення до людини від життя, від власної справи.

Далі ми зустрічаємо не тільки запозиченні слова з інших мов на кшталт *«трек»* чи вже вищезгаданих, а й цілі вислови, які у пісні звучать оригінальною

мовою. Наприклад вислів «*Алягер ком алягер*» (фр. – *à la guerre comme à la guerre*), українською це звучить так: «На війні, як і в коханні, всі засоби хороші». Чому саме автор вирішив використати у пісні вислів іншою мовою, можемо лише здогадуватися, але з наступних рядків бачимо, що вся пісня сповнена Францією, можливо, Станіслав Вакарчук надихнувся культурою, красою Парижу і написав таку пісню. Окрім французької мови ми можемо також почути багато антропонімів, серед них відомі французькі письменники та поети: *Гійом Аполлінер, Поль Верлен, Артюр Рембо*. А також автор згадує чи то вірш Аполлінера під назвою «*Міст Мірабо*», чи то справжній міст Мірабо через річку Сена, що протікає в Парижі.

Автор у пісні «Весна» використовує метафори: «*замела зима мій трек*», «*не забудь мене весна*» та тавтологію «*дофаміновий камбек все не йде і не йде*» [4].

Висновки. Підсумовуючи все вищезазначене, можна зробити висновок: поетична творчість рок-пісенного гурту «Океан Ельзи» відзначається надзвичайною експресивністю, що, безсумнівно, вплинуло на лексико-семантичну побудову авторської мови та підбір художніх засобів.

ЛІТЕРАТУРА

1. Глазова С. М., Вусик Г. Л. Функціонування інвективної лексики: від прозових творів Кузьми Скрябіна до сучасних українських пісень. *Закарпатські філологічні студії*. 2022. Вип. 26. Т. 1. С. 37–42.

2. Лук'янюк В. Словник іншомовних слів [Електронний ресурс]. Режим доступу: <https://www.jnsm.com.ua/cgi-bin/u/book/mySIS.pl?showSISid=40348244-966&action=showSIS> (дата звернення: 10.08.2023).

3. Мельничук О. С. Словник іншомовних слів. Київ: головна редакція української радянської енциклопедії АН УРСР. 1974. 865с.

4. «Океан Ельзи». Слова пісень [Електронний ресурс]. Режим доступу: <https://pisni.ua/ocean-elzy> (дата звернення: 10.08.2023).

ВЕРБАЛІЗАЦІЯ ПОНЯТЬ «ЖИТТЯ» І «СМЕРТЬ»: СПОСОБИ СЛОВЕСНОГО ВТІЛЕННЯ І ВПЛИВ НА ЧИТАЧА

Гречко Яна

студентка кафедри англійської філології
Дніпровського національного університету
ім. Олесь Гончара
Дніпро, Україна

Поняття «життя» та «смерть» є важливими для розуміння глибоких аспектів людського буття та є ключовими для розвитку літератури. Вони допомагають авторам висловити складні ідеї та читачам краще розуміти світ навколо себе.

Семантичне наповнення та емоційний потенціал слів, які використовуються для вербалізації понять «життя» та «смерть», мають рушійне значення у словесній творчості. У літературі і мові існують різні словотворчі засоби та синоніми для їх вираження. Наприклад, до поняття «життя» можуть вживатися такі слова: існування, буття, животворення, екзистенція, суцільність, а для «смерті» — кінець, перетин життя, відлік часу. Кожне з цих слів несе власне семантичне навантаження та може сприйматися реципієнтом по-різному. Кожен письменник індивідуально підходить до відтворення концептуальної картини навколишнього світу за допомогою слова [1].

Повсякчас автори використовують метафори та образи, аби надати поняттям «життя» і «смерть» більш виразну форму. Наприклад, «життя» може бути інтерпретоване як світло, ріка, квітка, а «смерть» як темрява, шторм, марево [2]. Використання різних стилістичних засобів, таких як алітерація, асонанс, хіазм, допомагає підсилити смисловий ефект. Вживані слова мають потужний емоційний заряд, що здатний підштовхувати читача до самопізнання і рефлексії. Вони допомагають створити емоційно багатий і виразний текст, який впливає на реципієнта на різних рівнях сприйняття.

Літературні твори про «життя» та «смерть» можуть спонукати читача роздумувати про моральні та етичні питання. Тексти, які вербалізують

розглянуті поняття, можуть тлумачитись по-різному в залежності від досвіду та поглядів реципієнта [3]. Він може інтерпретувати твір як філософську медитацію, глибокий символ або рефлексію над людською долею.

Акцентування на полярних, але важливих для кожного поняттях «життя» і «смерті» додає тексту глибину й інтенсивність, що робить його більш привабливим для читача. Важливі та емоційно заряджені моменти залишають незабутній відбиток у пам'яті реципієнта, і вони можуть продовжувати обговорюватися та аналізуватися після читання. Усі ці аспекти впливу вербалізації допомагають літературним творам стати більш глибокими, виразними і значущими для читачів, що сприяє розширенню розуміння глибоких смислів людського існування.

Вербалізація понять «життя» і «смерть» у мові та літературі грає ключову роль у формуванні ідентичності та світосприйняття людини. Спосіб, яким ці поняття використовуються у словесній творчості, відображає погляди та цінності, які важливі для певного народу. Це сприяє формуванню культурної ідентичності.

Використання смислів «життя» і «смерть» у літературі викликає емоційні реакції та співпереживання у читачів. Ці емоційні враження можуть формувати психологічну ідентичність та впливати на світосприйняття. Поняття «життя» та «смерть» у літературі можуть служити як моральні орієнтири та показники етики. Вони допомагають людям розуміти, які дії є морально правильними, а які — ні, і формують моральну ідентичність. Згодом це може об'єднувати людей в спільнотах, що поділяють ці погляди та цінності. Це може сприяти формуванню соціальної ідентичності та відчуттю приналежності до певної групи.

Інтертекстуальність та культурні впливи мають велике значення для способів вербалізації понять «життя» та «смерть» у текстах. Важливу роль грають вірування. Наприклад, християнська традиція може використовувати образи «воскресіння» та «судного дня», тоді як грецька міфологія може надавати особливий смисл «безсмертю» через зображення богів. Класичні

літературні твори та їх автори залишають свій слід в літературній традиції і впливають на способи вираження понять «життя» та «смерть» через свої тексти та символи. Фольклор та народні оповідання можуть надавати їм особливий смисл через легенди, байки та міфи, що циркулюють в культурі. Історичні події також можуть вплинути на способи вербалізації через літературні твори, що відображають ці перипетії.

Усі ці культурні впливи та інтертекстуальні зв'язки впливають на те, як «життя» та «смерть» представлені в текстах, надають їм багатозначність та сприяють збагаченню семантичного змісту цих понять у літературі та мові.

Отже, дослідження вербалізації понять «життя» та «смерть» у літературі та мові — це важливий напрямок для науковців, оскільки ці смисли глибоко впливають на людей, культуру і суспільство. Існують численні перспективи для подальшого вивчення цієї теми: дослідження розвитку цих образів у літературі протягом різних історичних періодів, вивчення впливу культурних та релігійних контекстів на їх сприйняття, дослідження традицій і обрядів, пов'язаних з цими поняттями, аналіз лінгвістичних засобів та образів для їх вербалізації, вивчення ролі мови у формуванні стереотипів та уявлень про ці поняття тощо.

Дослідження цих понять у літературі та мові сприяє глибшому розумінню людської екзистенції, культурних та філософських аспектів життя та смерті. Подальше дослідження цієї теми може сприяти розширенню знань про людську природу та вдосконаленню літературних та мовних засобів її втілення.

ЛІТЕРАТУРА

1. Єсипенко Н. Г. Лексико-семантичні компоненти авторського стилю і мовна картина світу (на матеріалі англomовної прози воєнної та мирної тематик): Автореф. дис. канд. філол. наук: 10.02.04. – Чернівці, 2007.
2. Кульчицька О. «Вербалізація образів у сучасному поетичному дискурсі». Філологічні студії. Вип. 10, 2015.
3. Малець І. «Вербалізація образу в українській літературі 20-21

століть». Науковий вісник Миколаївського національного університету імені В.О. Сухомлинського. Серія: Філологічні науки. Вип. 7, 2017.

4. Barthes, Roland. *S/Z*. Hill and Wang, 1974.

5. Eco, Umberto. *The Role of the Reader: Explorations in the Semiotics of Texts*. Indiana University Press, 1979.

ХУДОЖНІЙ ТЕКСТ. КОМПОЗИЦІЙНО–МОВЛЕННЄВИЙ ПОДІЛ ТЕКСТУ

Калінюк Олена Олексіївна

кандидат філологічних наук, доцент , викладач
Одеський національний університет імені І. І. Мечникова

Бурка Любов Вікторівна

студентка-магістр
Одеський національний університет імені І. І. Мечникова

Вступ. Художні тексти є творчою роботою, яка використовує мову, стиль, сюжет і символіку для створення естетичного враження. Вони ґрунтуються на асоціативно-образному мисленні, мають підтекст, а слово в них використовується як засіб формування образу. Художні тексти впливають на емоційно-чуттєву сферу, виконують комунікативно-естетичну функцію, збагачують духовним досвідом та висувають морально-етичні питання. Як об'єкт досліджень гуманітарних наук, вони ще не мають уніфікованої методології вивчення, що викликає різноманітні тлумачення в науковій спільноті. Невизначений статус та відсутність уніфікованої методології дослідження визивають труднощі, але стимулюють розвиток комплексних методик.

Мета роботи. Вивчення розвитку поняття художнього тексту та композиційно-мовленнєвого поділу тексту.

Матеріали і методи. Вивчення тексту має довгу історію, яка налічує принаймні два тисячоліття. Великі думкодавці давнини, такі як Аристотель і Платон, внесли вагомий внесок у розвиток класичної поетики та риторики, створивши перші моделі тексту. Середньовічна, ренесансна герменевтика в Україні також відзначилась вивченням тексту, розглядаючи його як важливий аспект культури та духовної спадщини. Наприклад, Михайло Рудницький і Валентин Федоров, українські літературознавці, внесли значний внесок у розвиток вивчення художнього тексту в Україні. Їхні праці, такі як "Структура художнього тексту" та "Символізм в українській поезії", відзначаються

глибоким аналізом структурних та семіотичних аспектів літературних творів. Ролан Барт, французький філософ і літературознавець, вніс вагомий внесок у розвиток розуміння художнього тексту та літературної теорії. Він був ключовим представником постмодернізму, а його праці, такі як "Система моди" та "Смерть автора", висвітлюють новаторські підходи до розуміння символіки, ідентичності та читацької взаємодії з текстом. У 70-х роках ХХ століття відбулася зміна у парадигмі науки, що виражалася у зростанні уваги до соціальної варіативності мови та аналізу структури текстів. Науковий прогрес у цей період також спрямовувався на створення когнітивних моделей для аналізу текстів та розвиток концепцій сценаріїв-фреймів та схем для кращого розуміння текстів. Визнання тексту як кінцевого результату мовленнєвої діяльності призвело до виникнення нових галузей мовознавства, таких як "лінгвістика тексту", "аналіз дискурсу" та інші, що сприяють розширенню розуміння ролі тексту у комунікації та сприйнятті.

Художній текст є складною системою, що використовує як загальнонаціональну мовну систему, так і свою власну кодову систему. При аналізі художнього тексту враховується його цілісність, розрізняючи та інтегральні ознаки, а також специфічні засоби актуалізації на різних рівнях структури та композиції. Структура художнього твору визначається розвитком, переміщенням та групуванням образів, що відображає рух авторської думки та визначає ідеолого-естетичну позицію автора. В рамках структурно-функційної наукової парадигми вивчають композиційно-мовленнєві та архітектоніко-мовленнєві форми у двох напрямках: структурно-системному та функційному, заснованих на концепції структуралізму, яка розглядає мову як систему знаків, об'єднаних утвореною планом форми та змісту. Аналіз внутрішньої та зовнішньої будови тексту ґрунтується на підході до розглядання його як цілісної системи взаємопов'язаних елементів.

У науковій розвідці пропонується класифікація композиційно мовленнєвих форм за трьома ознаками: семантичною, структурною та структурно-семантичною. За семантикою розрізняють форми розповіді, опису і

роздуму, враховуючи спосіб зображення фіктивної реальності. Кожна форма базується на певній категорії: розповідь - на темпоральності, опис - на просторі, роздум - на причинно-наслідкових зв'язках. Підхід ґрунтується на методі ієрархічної класифікації для систематизації матеріалів з урахуванням їхніх спільних та відмінних ознак.

О.А. Гончарова визначає портрет як опис „зовнішнього” та „внутрішнього” стану персонажа, а також показ його дій, манери поведінки тощо. Аналізуючи об'ємні характеристики портретів, В. А. Кухаренко наголошує на тому, що у сучасній літературі спостерігається тенденція до скорочення портретного опису, де на зміну розгорнутому портрету йде портретне вкраплення, або навіть портретні штрихи „у вигляді характерологічних деталей або авторського коментаря до діалогу чи дії”. О. О. Калінюк визначає портрет також як „різновид композиційно-мовленнєвої форми „опис”, предметом зображення в якому виступає літературний персонаж, його зовнішній вигляд, одяг, манера поведінки, в тому числі мовленнєвої, психоемоційні реакції на оточуючий світ” .

В античній риторичі та середині 1920-х років композиційно-мовленнєві форми (КМФ) – опис, оповідь і роздум – визначалися як узагальнені типи змісту з властивими їм способами оформлення. В. В. Виноградов номінував їх і визначав як композиційно-мовленнєві форми. Оповідь несе основне сюжетне навантаження, розкриваючи дії та стани, що розгортаються, тому вона акціональна і динамічна. Опис фіксує ознаки об'єктів і суб'єктів, що робить його переважно статичним. Роздум включає причинно-наслідкові зв'язки і є статичним. КМФ «опис» є двостороннім мовленнєво-розумовим утворенням, функції якого полягають у створенні предметно-образного ряду інформації та характеристики об'єктів. Його сутність виявляється у відтворенні учасників сюжетних подій і простору. О. О. Калінюк в роботі використовує класифікацію портретного опису, розрізняючи формати украплення, малюнка та розгорнутого опису. За якісними ознаками портрети персонажів поділяються на зовнішні, психологічні та мішані. Дослідниця також пропонує класифікацію портретних

описів за довжиною – короткі, середні, напівдовгі, довгі та наддовгі. Крім того, вона розглядає композиційно-мовленнєву форму "опис" через призму "динамічного" і "статичного" опису.

У контексті наукової фантастики, портрет персонажа-людини виходить за межі жанротворчих функцій і існує в ірреальному контексті, не являючись самостійним елементом. Композиційно-мовленнєва форма "опис" поділяється на "динамічний опис," який фіксує зміни та рух об'єктів у процесі їх існування, та "статичний опис," який зображає об'єкти в сталій визначеності, що пов'язано з тривалістю і стабільністю в часі. Виокремлення статичного опису (включаючи портрет) визначається як зображення об'єктів у сталій якісній визначеності, що включає в себе зовнішність особи. Портрет у літературі служить одним із засобів характеристики персонажа. Домінуюча ознака опису визначає три групи портретів: зовнішній, тобто традиційно відзначає особливості будови та одягу персонажа; психологічний - повідомляє про психічний (емоційний) стан персонажа; та змішаний - представляє поєднання двох перших груп.

Результати і обговорення. У більшості романів описові фрагменти найчастіше представлені портретними малюнками, а не індивідуальними портретами, оскільки більшість персонажів виконують епізодичні ролі. Це пояснює велику кількість портретних малюнків та краплень у тексті роману. Група портретних описів осіб персонажів часто включає детальні описи фізичних параметрів, таких як руки, жести, одяг, та фізичний стан, використовуючи для цього виразні засоби мови, такі як метафори.

Наприклад, у романі 'When a Moth Loved a Bee (Destini Chronicles)' авторка передає непритомний стан Дівчини за допомогою метафори "the eternal forgetful fog", що описується як "вічний забудькуватий туман".

У науковій фантастиці портрет персонажа-людини, виражений через композиційно-мовленнєву форму "опис", не має відмінностей у структурі, семантиці та стилістичних функціях порівняно з аналогічними описами у інших жанрах художньої прози. Він не виконує жанротворчих або жанроформуючих завдань, виокремлений з ірреального контексту, і не розглядається як окремий

фрагмент науково-фантастичного тексту.

Висновки. Отже, вивчення художніх текстів є складною та багатовіковою дисципліною, що розвивалася від часів давньогрецьких філософів до сучасних досліджень українських літературознавців. Різноманітні підходи та методології, представлені в текстах, свідчать про постійний розвиток та комплексність вивчення текстів у різних контекстах — від літературної творчості до наукових досліджень.

СТРУКТУРНО СЕМАНТИЧНІ І ФУНКЦІЙНІ ОСОБЛИВОСТІ АНГЛІЗМІВ У ТВОРАХ СУЧАСНИХ УКРАЇНСЬКИХ ПИСЬМЕННИКІВ

Клімук Василина Григорівна,
здобувач ОР «Магістр»
наук. керівник: д. філол. н., професор
Олексенко В. П.,
Херсонський державний університет

Вступ. Уже у 80-х рр. ХХ ст. утворився новий стиль української прози. Процес, що дістав назву «пошук нової мови», відкрив невичерпні можливості до залучення іноземних слів. Адже серед основних стилістичних тенденцій, що покликані відобразити «міське» мовне середовище, «введення до художнього тексту нового масиву слів іншомовного походження» [3, с. 18] займає центральні позиції. Сучасна українська література переконує, що інтенсивність використання англіцизмів прямо пропорційна їх активному засвоєнню та використанню українським соціумом. Цей процес проходить у руслі глобалізації, яка не лише впливає на економічний розвиток країни, а й засвідчує розгортання цивілізаційних трансформацій.

Акумулявання ресурсів англійської мови українською сьогодні є актуальним питанням для науковців. Крім об'єктивного осмислення цього процесу нерідко висловлюються серйозні побоювання серед лінгвістів щодо витіснення питомої лексики запозиченнями. У художньому стилі такі зміни знайшли своє найповніше втілення. Можна впевнено стверджувати, що англійські слова в українській мові конкурують лише з російськими, але коннотації їх дуже часто відрізняються.

Ціль роботи. Проаналізувати, яке значення мають англізми та дослідити їхні структурно-семантичні і функційні особливості у творах сучасних українських письменників.

Матеріали та методи. Систематизація наукових досліджень, присвячених запозиченням іноземних слів в українській мові та їх функційному значенню в художній літературі; зібрання даних з творів сучасних українських

письменників, що містять англізми, та їх класифікація за структурою, семантикою та функційним значенням. Джерела фактичного матеріалу дослідження: лінгвістичні дослідження з проблем лексики англійського походження в українській мові, твори українських авторів, в яких вживаються англізми, та електронні ресурси, такі, як інтернет-сайти, бази даних, де можна знайти інформацію про англізми в українській мові.

Лексична інтерференція російської та української мов у сучасній вітчизняній прозі виконує не лише функції мовного реалізму або виступає засобом гумору, а і є показником низької мовної культури персонажу, його «напівмовності». Натомість використання англійської мови свідчить про осучаснення мови, високий інтелектуальний потенціал людини. Стильову опозицію використання англійської та російської мов можна простежити в ситуації цитування пісень у текстах сучасних українських прозаїків. Російська пісня (мається на увазі продукт масової поп-культури) і її споживач не претендують на естетичну витонченість. Наприклад, у романі Ю. Андруховича «Дванадцять обручів» читаємо: «Так, спортивні костюми й лосини, і ты меня называла своим солнечным зайчиком» [1, с. 209]. У романі молодого українського письменника Любка Дереша «Культ» пісенні уподобання проявляють світоглядний антагонізм персонажів: «підлабузниця» Іринка слухає «Руки Вверх», «Атпетіє машеннікі», а Юрко Банзай – «King Crimson» Пітера Геміла. Звичайно, якість самої музики впливає на її сприйняття письменниками, але смислова дихотомія відставання осучаснення актуалізована в самому підході до вибору пісенного матеріалу двох культур.

Характер розміщення англомовного компонента, особливості графічного оформлення в структурі тексту сучасної української літератури зумовлені його стилістичною й композиційною функціями. Навіть засіб перенесення лексичної одиниці з однієї мови до іншої підпорядковується законам внутрішньої стильової цілісності твору. Звернемо увагу на найпоширеніший принцип включення англіцизму: англійське словосполучення або речення, часто підкреслене графоном, вводиться до тексту засобом трансплантації: «... все

нараз, бо тільки так і дається увійти в світ чужого: приймаючи все нараз, усіма зміслами..., – Where are you from? – Ukraine, – Where is that?» – ти втомилась не бути в цьому світі..., але вдома, у твоїй бідній забембаній країні – країні урядовців в обвислих штанях і всіяних лупою піджаках, оплитих письменників..., жучкуватих бізнесовців із навичками комсомольських секретарів, – все воно якимось ні до чого не кріпилось...» [7, с. 48]. Діалог/конфлікт мовних сфер у романі О. Забужко «Польові дослідження з українського сексу» переростає в контраст точок зору: відбувається зіткнення різних світів та ціннісних орієнтацій. Інша мова несе незрозуміння чи навіть незнання онтологічного центру світу героїні – батьківщини – та мимохідь розкриває цілий комплекс пов'язаних із ним найболючіших питань.

Саме англійська мова є засобом мовної гри в романі Ю. Андруховича «Дванадцять обручів»: «MY NAME IS FANNIE – I'M REALLY FUNNY» [1, с. 137], «набрати справжнього розмаху ввечері (moonlight and vodka, take me away)» [1, с. 61].

У наведеному прикладі упорядкування тексту здійснюється за іншими, не літературними моделями. Графічна таблиця з дзеркальним відображенням змішанням мов фіксує прозорість мовних і культурних меж.

Прикметно, що лексична одиниця, введена в мову засобом трансплантації, не лише сприймається як екзотизм або використовується як «мовна прикраса». У художній літературі стильове навантаження таких слів більш різноманітне. Автори прозаїчних творів навмисне не вдаються до окириличення англійського компонента, зберігаючи його автономність і стилістичний потенціал.

У творах українських авторів англійські вкраплення мають форму місткого висловлювання, гострої думки, рекламного слогану. Письменники використовують найпоширеніші вирази, мовні штампи, що виконують функцію пародіювання знеособленої думки й слова. «Мені тоді здавалося, що у всіх є така здатність – мати судження, а у мене нема. Зате коли вона з роками з'явилась, стало важко закривати рота вчасно. Звісно, я намагаюся не триндіти зайвого, і над робочим столом у мене висить табличка: «Don't miss a chance to

shut up» [9, с. 11].

Запозичені лексичні одиниці у сфері українського культурного простору наповнюються специфічним емоційним забарвленням. Характерний асоціативний ореол мають не лише позанормативні мовні елементи, які часто зустрічаються на сторінках сучасної прози і є засобом епатажу. У повісті О. Бережного «Тузла» дядя Вася промовляє: «Усьо чин-чинорьом. Ноу проблем. У матросів нет вапросов» [2, с. 120]. Експресидрика «Подвійний Леон» обігрування елементів маскульту відбувається через англійську: «Never say never again» [8, с. 145].

У сучасній літературі з цією метою англіцизми використовуються дуже часто. Наприклад, у романі Любка Дереша «Культ» англomовні компоненти також трансплантовані й виділяються графоном, але структурно займають іншу позицію: рядок або невелика група рядків графічно відокремлені від прозового моноліту. Графічна відокремленість англіцизмів від тексту зумовлена культурою постмодернізму, що актуалізує візуалізацію певних сегментів тексту.

У цьому прикладі українсько-російсько-англійський “суржик” виконує функцію комізму. Якщо висловлювання «ноу проблем» у тексті О. Бережного підкреслюється курсивом, то в повісті «Мар’яна» П. Яценка англійське «сорі» одиничністю використання серед українських лексем: «Ви працюєте? – Ні, я безробітний, сорі, тимчасово непрацюючий». Відсутність виразних стилістичних конотацій слова вказує на нейтралізацію його «інакшості» в українському мовленнєвому етносі. Цікаве пояснення цієї тенденції знаходимо в статті Х. Пфандель. Аналізуючи причину використання англійського «come back» замість питомих еквівалентів у багатьох європейських мовах, автор доходить висновку про спеціалізацію семантики англіцизму. «Спроба замінити англіцизм існуючим поняттям приречена на неуспіх, семантичне поле мови таким чином збіднюється... Успіх англіцизму полягає в тому, що жоден з еквівалентів не спроможний охопити той широкий концепт, що виражає англіцизм, не говорячи вже про конотації» [11, с. 118].

Крім прагнення таким способом увиразнити мову персонажу, надати їй

сучасного звучання, існують й інші причини використання запозичень англiцизмiв. Одна з них – просування на перший план твору – у заголовок готових моделей, якi мають особливий жанровий регiстр. Назва повістi С. Процюка «Love story» [10] є нейтральною, порiвняно з спорiдненою, але розкутiшою назвою оповiдання Б. Жолдака «Sex story» [5]. Сюжет-штамп, запатентований у заголовку, автор насичує українськими реалiями і своєрiдною iнтерпретацiєю збаналiзованої ситуацiї. Виконуючи функцiю презентацiї тексту, англiцизми увиразнюють заголовки. Порiвняємо назву оповiдання Б. Жолдака «Insertion» [5] та її журнальний варiант – “У режимі вставки” [6].

Результати та обговорення. В результаті роботи над дослідженням встановлено, що англiзми є часто вживані у сучасній українській мові та виконують рiзноманiтні стилістичні функцiї. Також було досліджено iсторію виникнення та семантичну структуру англiзмiв в українській мові.

Висновки. Англiцизми виконують чимало стилістичних функцiй у творах українських авторiв, якi є прихильниками рiзних методiв художнього освоєння свiту: М. Матiос, С. Поваляєвої, С. Жадана, Є. Кононенко, Ю. Покальчука. Необхiдно звернути увагу на те, що не тiльки затекстові чинники активiзацiї англiйського слова впливають на мовну картину української лiтератури. Слiд вiдзначити також і внутрiшньохудожні причини. Цей процес походить вiд домінантних стильових тенденцiй сучасної свiтової лiтератури: фрагментарності, вiзуалiзацiї, змiшування рiзних стилiв і культур.

СПИСОК ВИКОРИСТАНОЇ ЛІТЕРАТУРИ

1. Андрухович Вид. 5 / Ю. Андрухович. – 275 с.
2. Бережний О. Тузла (Дядя Вася і Весло) / О. Бережний // Четвер. 2005. № 23.
3. Даниленко Л. У пошуках вiртуальної дiйсності (Стилiстичне розв’язання проблеми мовної фальшi в малій українській прозі 80-90-х рокiв ХХ ст.) / Л. Даниленко // Слово і час. – 1999. – № 4–5.
4. Дереш Л. Культ / Л. Дереш. – Л. : Кальварія, 2006. – 208 с.

5. Жолдак Б. Топінамбур, сину: Extra drive stories / Б. Жолдак. – Л. : Кальварія, 2002. – 224 с.
6. Жолдак Б. Три оповідання / Б. Жолдак // Березіль. – 2001. – № 7–8.
7. Забужко О. Польові дослідження з українського сексу / О. Забужко. Вид.7.–К.,2004.–176с.
8. Іздрик. Подвійний Леон / Іздрик. – Івано-Франківськ : Лілея-НВ, 2000.-204 с.
9. Пиркало С. Зелена Маргарита / С. Пиркало. – К., 2002. – 287 с.
10. Процюк С. Шибениця для ніжності / Ст. Процюк. – Тернопіль, 2001.-200 с.
11. Пфандль Х. О силе и бессилии пуризма. Англицизмы и интернационализмы и их возможные альтернативы / Х. Пфандль // Вопросы языкознания. – 2003. – №7

ПІДГОТОВЧИЙ ЕТАП У СТВОРЕННІ НАВЧАЛЬНОГО МАТЕРІАЛУ З ІНОЗЕМНОЇ МОВИ ЗА ПРОФЕСІЙНИМ СПРЯМУВАННЯМ

Клюфінська Ірина Михайлівна

доцент кафедри філології та перекладу

Інститут гуманітарної підготовки та державного управління

Івано-Франківський національний технічний університет нафти і газу

м. Івано-Франківськ, Україна

Вступ. У ситуації викладання іноземної мови професійного спрямування для університетської аудиторії зі специфічними вимогами та точними і чітко визначеними навчальними цілями викладач повинен скласти програму і розробити навчальні матеріали. Цей процес супроводжується взаємодією викладача іноземної мови та фахівця, яку можна спостерігати як з міжлюдської, так і з дискурсивної точки зору.

Мета роботи. Для того, щоб отримати інформацію та скласти програму, викладач французької мови повинен вивчити попит та проаналізувати потреби студентів, він повинен «вступити в контакт з новою для нього професійною сферою, щоб відкрити для себе її учасників, ситуації, в яких вони перебувають, та мовні обміни, які вони здійснюють» [3: 7]. Діяльність викладача позначена численними міжлюдськими взаємодіями та інтерактивними формами дискурсу, такими як: призначення зустрічей з фахівцями цієї нової академічної галузі, зустрічі з викладачами та розмови про проєкт, надсилання електронних листів та анкет, телефонні дзвінки, інтерв'ю, розмови зі студентами (інтерв'ю, розповіді про їхні навчальні шляхи).

Потім, знову ж таки у співпраці з викладачами-предметниками, викладач розробник програми з іноземної мови професійного спрямування повинен спостерігати за мовними практиками на місцях і збирати дані, які потім будуть проаналізовані. Викладач мови аналізує ці дані, щоб «виявити повторювані дискурсивні та мовні форми, на які звертають увагу мовці» [3: 31], тобто щоб побудувати вправи, які ведуть спочатку до розуміння, а потім до продукування спеціалізованого дискурсу. Іншими словами, викладач повинен визначити

«характеристики» документа, «розглянути його зміст і форму» [3: 8] і на основі цих характеристик скласти інструкції. Таким чином, саме взаємодія між загальними, дискурсивними та лінгвістичними знаннями викладача і підказками в текстах дозволяє йому спочатку отримати доступ до змісту, а потім розробити способи заохочення студентів до вивчення. Цей етап вимагає від викладача використання його здатності до інтерактивного читання фахових текстів, як це описано, зокрема, Кюзен-Берш Ф.: «...значення тексту конструюється шляхом зіставлення структур знань читача з даними, які він витягує з тексту. Це безперервний обмін, взаємодія між читачем і текстом» [1: 23].

Матеріали та методи. Коли ми говоримо про інтерактивне сприйняття та аналіз документів викладачем як підготовчий етап у побудові аудиторних занять, ми фактично говоримо про взаємодію між когнітивною психологією, лінгвістикою, а точніше дискурс-аналізом письмового тексту, та дидактикою французької мови як іноземної.

Можна говорити не лише про міжлюдську взаємодію, взаємодію між викладачем та його студентами, або про «міжмовний діалогізм» [3: 61], але й про дискурсивну взаємодію, «діалогічні відносини, які він (викладач) підтримує з дослідниками та фахівцями спеціальності, яку вивчає» [2: 65], але також і дискурсивних взаємодій, «діалогічних відносин, які він (викладач) підтримує з дискурсами інших дослідників або фахівців у своїй спеціальності» [2: 62], які Манжіант і Парпетт називають «поліфонією» або «міждискурсивним діалогізмом» [3: 61; 2: 39]. Феномен «діалогізму», «який сприяє розумінню лекції» [4: 10], є одним із понять дискурс-аналізу, і «здається, що саме дискурс аналіз відповідальний за його присутність у дидактиці». Саме дискурс-аналіз «деконструюючи заняття, призначене для носіїв мови, водночас показує її різні функції, які часто плутають ті, хто вивчає мову» [4: 13].

Дюфур і Парпетт вважають, що (міждискурсивний) діалогізм «створює найсерйозніші проблеми для дидакта», оскільки необхідно знайти стратегії, які допоможуть студентам зрозуміти і розпізнати кілька випадків вимови «і, перш

за все, позиціювати викладача стосовно цих інших дискурсів» [2: 65]. Це позиціювання, яке іноді важко розпізнати студентам, може бути дистанційованим, нейтральним, об'єктивним або, що ще складніше, залученим і критичним: «Конотації та прагматичні виміри певних висловлювань, складність явища іронії, полісемія займенника «на» тощо дуже ускладнюють сприйняття цих дискурсивно переплєтених явищ і ставлять питання в дидактиці викладання іноземної мови професійного спрямування щодо засобів, які слід використовувати для того, щоб ознайомити учнів з ними» [2: 67].

Щоб навчити студентів мови за обраною професією, умінню працювати з матеріалом за фахом, з текстами та діалогами, з доповідями та презентаціями, викладач повинен спочатку попрацювати над методологією завдань, які він використовуватиме на занятті, над створенням презентації, а також над корисними виразами для неї (почати/ввести тему, розповісти про план, представити інформацію, зробити перехід, виділити, відкрити та закрити відступ, підсумувати та зробити висновок), не забуваючи про ті, які допоможуть встановити контакт з аудиторією. Це означає, що спочатку йде індивідуальна робота, а потім можна організувати групову роботу. Крім того, викладач має розвивати у своїх студентів уміння аналізувати, пояснювати та представляти факти, навчити їх уважно слухати один одного, аргументувати та контраргументувати. Ось чому викладач повинен також сформулювати низку запитань, які можна поставити усій студентській групі після усної презентації. З іншого боку, студенти, які слухають, також мають звичку ставити запитання викладачу і давати зворотний зв'язок, спочатку перераховуючи сильні сторони виконаної роботи, а потім пропонуючи шляхи її покращення. У такий спосіб вони підвищують впевненість доповідача в собі та заохочують його до вдосконалення. Всі студенти вчаться бути доброзичливими і приймати відмінності, а також робити зауваження, особливо негативні, які повинні стосуватися не людини (*Ви не здатні на ...*), а постановки (*Ваша робота не містить ...*). Студенти також вчаться приймати оцінку: дякувати оцінювачу, якою б не була оцінка, і замість того, щоб ображатися на зауваження, запитати

себе, чому воно ображає і як вони можуть зробити краще. Що стосується оцінки викладача, то вона стосується не лише методичних та вербальних навичок студентів, але й їхніх невербальних навичок: він також дає конструктивний зворотний зв'язок щодо голосу та жестів (наприклад, швидкість та гучність голосу, відірваність від нотаток, спілкування за допомогою погляду тощо).

Результати та обговорення. Така модель навчання відповідає соціально-конструктивістській моделі: діяльність, керована таким чином, може мотивувати, оскільки вона є автентичною і значущою в очах студентів, нагадує те, що вони робитимуть у своїй майбутній професії, є викликом для них, уможлиблює співпрацю з іншими, часто має міждисциплінарний характер, залучає студентів до навчання, як консультантів для інших.

Діяльність викладача іноземної мови професійного спрямування характеризується численними міжлюдськими усними взаємодіями, які сприяють збору даних і розумінню спеціалізованих дискурсів, а також взаємодією між викладачем і спеціалізованими дискурсами, тобто між його загальними, дискурсивними і лінгвістичними знаннями і показниками текстів (тобто між когнітивною психологією, лінгвістикою, дискурс-аналізом і дидактикою іноземної мови). Заняття з іноземної мови професійного спрямування в наш час стають все більш інтерактивними, на перший погляд більш спонтанними, але насправді більш спланованими і адаптованими до нової, більш динамічної аудиторії.

Висновки. Такі взаємодії є важливими, оскільки вони безпосередньо впливають на якість занять викладача, а також тому, що вони набувають більш стимулюючого характеру, ніж звичайні взаємодії у студентській групі, що вивчає французьку мову; викладач стає більш творчим, оскільки йому доводиться не лише співпрацювати з іншими, але й розробляти та аналізувати навчальний матеріал для розвитку діяльності, а також стає більш здатним адаптуватися до своєї дорослої аудиторії, яка характеризується тими самими якостями - всі учасники, в принципі, зацікавлені, мотивовані та відповідальні за

свій успіх чи «неуспіх». Існуючі зв'язки між дискурс-аналізом і мовною дидактикою (вплив дидактики на дискурс-аналіз в аспекті «міжмовного діалогізму» і дискурс-аналізу на дидактику в аспекті «міждискурсивного діалогізму»), та деякі прийоми можуть розвинути здатність до успішної роботи, включаючи контакт з аудиторією (запитання, зворотний зв'язок), а також індивідуальну роботу і роботу в малих групах.

СПИСОК ЛІТЕРАТУРИ

1. Cusin-Berche F. Langue et discours spécialisés. Revue française de linguistique appliquée. Volume VI, n° 2, 2001. URL : https://liseo.france-education-international.fr/index.php?lvl=notice_display&id=16964 (Дата звернення: 24.10.2023).

2. Dufour S., Parpette C. Le cours magistral : interrogations didactiques et analyse de discours. URL: <https://doi.org/10.4000/cediscor.1023> (Дата звернення: 25.11.2023).

3. Mangiante J.-M. & Parpette C. Le français sur objectif spécifique : de l'analyse des besoins à l'élaboration d'un cours. URL : <https://gerflint.fr/Base/Monde8-T1/mangiante.pdf> (Дата звернення: 24.10.2023).

4. Rakotonoelina F. Avant-propos : De l'analyse du discours à la didactique des/en langues étrangères : un recentrage des problématiques. URL: <https://journals.openedition.org/cediscor/1003> (Дата звернення: 25.11.2023).

**ОСОБЛИВОСТІ ПЕРЕКЛАДУ ПСИХОЛОГІЧНИХ ТЕКСТІВ:
ЕКСПЕРИМЕНТАЛЬНЕ КОРПУСНО-КВАНТИТАТИВНЕ
ДОСЛІДЖЕННЯ (НА МАТЕРІАЛІ ТВОРУ ЕРІКА БЕРНА
«GAMESPEOPLEPLAY» ТА ЙОГО УКРАЇНСЬКОМОВНОГО
ПЕРЕКЛАДУ К. МЕНЬШИКОВОЇ)**

Мазурок Андріана Романівна

студентка

Цьох Лариса Йосипівна

к.ф.н., доцент

Національний університет «Львівська політехніка»

м. Львів, Україна

Вступ. Надбання наукового суспільства останніх років дозволило виробити велику кількість алгоритмів і підходів до створення комп'ютерного лексикону, однак деякі ознаки та характеристики мовних одиниць досі не піддаються формалізації через лексичну та граматичну багатозначність, екстралінгвістичну специфічність окремих одиниць та цілих текстів, процес постійного розвитку та мінливості мови. Через це питання вироблення універсальних алгоритмів і стандартів, створення досконалих корпусів текстів не втрачають актуальності та потребують подальшого вивчення та пошуку шляхів вирішення.

Активний розвиток психології на теренах України почався лише наприкінці 20 століття, що зумовлює необхідність перекладів англomовної літератури і, відповідно, ставить перед перекладачами проблему перекладу специфічних лексичних одиниць, притаманних текстам у галузі соціальної психології.

Психолог Ерік Берн – відомий американський психіатр і психолог, що зосередив свою діяльність на транзакціях, що лежать в основі відносин між людьми. Феномен бестселеру Еріка Берна "Ігри, в які грають люди" полягає в його визнаній здатності висвітлювати та аналізувати взаємодії між людьми через призму психології гри. Книга розкриває три основні ролі (батько,

дорослий, дитина) та динаміку, що виникає між ними в соціальних взаємодіях.

Ерік Берн використовує термін "ігри" для опису різних патернів поведінки, які люди приймають у комунікації, і вказує на їхні наслідки для міжособистісних відносин. Книга стала популярною завдяки своєму простому, але глибокому підходу до розуміння людської поведінки і відкрила новий погляд на соціальні взаємодії. Автор розглядає різні "ігри", що включають у себе маніпуляції, конфлікти та стратегії взаємодії. Книга стала класикою в області популярної психології, допомагаючи читачам краще розуміти себе та інших у різних сценаріях міжособистісних стосунків.

Мета роботи. Основне завдання дослідження - з'ясування та аналіз особливостей перекладу психологічних текстів на прикладі науково популярного твору Еріка Берна «GamesPeoplePlay» та його українськомовного перекладу К. Меншикової.

Матеріали та методи. Використання корпусного підходу до перекладознавчих досліджень пропонує вивчення мови з контрастивної точки зору, дозволяє визначити відмінності між оригінальними і перекладними текстами, виявити культурні, типологічні відмінності, надати опис характерних рис перекладного тексту, що надає широкі можливості у прикладних та дослідницьких цілях.

Першим етапом дослідження було укладення паралельного корпусу за допомогою InterTextEditor. Алгоритм укладення корпусу складався з таких кроків:

1. Підготовка текстів оригіналу і перекладу до вирівнювання. Обидва тексти було переведено у формат .txt у кодуванні UTF-8. Фрагменти, які не є власне перекладом, а саме: примітки, коментарі, номери посилань було вилучено з тексту.

2. Поділ текстів на параграфи і речення. Для розподілу на параграфи і речення було використано напівавтоматичний варіант розподілу тексту. Розподіл обох текстів на параграфи було здійснено вручну через порожній рядок, до імпорту тексту в InterTextДля розподілу текстів на речення

було використано безпосередньо програму InterText, яка має вбудовану функцію розбиття на речення під час імпорту.

3. Створення нового профілю для розбиття тексту на речення. У налаштуваннях програми було створено новий профіль, за допомогою видалення правила, що стосується крапкових скорочень, після яких не треба розбивати речення. При імпорті тексту до InterText було використаний створений профіль для уникнення розподілу тексту після крапкових скорочень.

4. Створення пакету вирівнювання. Було створено пакет вирівнювання, тобто імпорт обох текстів до InterText. Під час імпорту спершу англійського тексту, було обрано створений профіль для розбиття тексту на речення, і потім та ж опція була обрана для українського тексту. Автоматичний вирівнювач hunalign вирівняв тексти(див. рис. 1).

☆	▶ These rules are independent of the nature and content of the transactions; they are based entirely on the direction of the vectors involved.	▶ Ці правила не залежать від характеру й змісту транзакцій; вони засновані виключно на напрямку векторів, що беруть у них участь.	⊗
☆	▶ As long as the transactions are complementary, it is irrelevant to the rule whether two people are engaging in critical gossip (Parent-Parent), solving a problem (Adult-Adult), or playing together (Child-Child or Parent-Child).	▶ Поки транзакції є взаємодоповнюваними, для правила не важливо, чи дві людини беруть участь у спілкуванні (Батько-Батько), вирішенні проблеми (Дорослий-Дорослий) або грі разом (Дитина-Дитина чи Батько-Дитина). ▶ Мат. 2. ▶ Додаткові транзакції	⊗
☆	▶ The converse rule is that communication is broken off when a crossed transaction occurs.	▶ Зворотнє правило полягає в такому: спілкування розривається, коли відбувається перехресна транзакція.	⊗
☆	▶ The most common crossed transaction, and the one which causes and always has caused most of the social difficulties in the world, whether in marriage, love, friendship, or work, is represented in Figure 3A as Crossed Transaction Type I.	▶ Найбільш поширена перехресна транзакція, яка є причиною більшості соціальних проблем у світі, чи то в шлюбі, коханні, дружбі, чи то на роботі, представлена на малюнку 3 (а) як перехресна транзакція типу I.	⊗
☆	▶ This type of transaction is the principal concern of psychotherapists and is typified by the classical transference reaction of psychoanalysis.	▶ Цей тип транзакції є головною турботою психотерапевтів і характеризується класичною реакцією перенесення в психоаналізі.	⊗
☆	▶ The stimulus is Adult-Adult: e.g. 'Maybe we should find out why you've been drinking more lately!' or, 'Do you know where my cuff links are?'	▶ Стимул для Дорослий-Дорослий, наприклад, є таким: ▶ «Може, нам варто з'ясувати, чому ти п'єш більше останнім часом?» або «Ти не знаєш, де мої запонки?»	⊗
☆	▶ The appropriate Adult-Adult response in each case would be:	▶ Відповідні реакції Дорослий-Дорослий шоразу будуть:	⊗
☆	▶ 'Maybe we should.	▶ «Може, й варто.	⊗
☆	▶ I'd certainly like to know!' or, 'On the desk.'	▶ Я хочу дізнатись про це!» або «На столі».	⊗
☆	▶ If the respondent flares up, however, the responses will be something like 'You're always criticizing me, just like my father did,' or, 'You always blame me for everything.'	▶ Якщо партнер спалахує, то реакції є такими: ▶ «Ти завжди критикуєш, як і мій батько» чи «Ти завжди звинувачуєш мене в усьому».	⊗
☆	▶ These are both Child-Parent responses, and as the transactional diagram shows, the vectors cross.	▶ Це реакції Батько-Дитина, і, як показує поведінкова діаграма, вектори перетинаються.	⊗
☆	▶ In such cases the Adult problems about drinking or cuff links must be suspended until the vectors can be realigned.	▶ У таких випадках вирішення проблем Дорослого з випивкою або запонками варто призупинити до того часу, поки вектори не перебудуються.	⊗

Рис. 1. Автоматичне вирівнювання hunalign

5. Робота з елементами й сегментами для усунення невідповідностей. Для якісного укладення паралельного корпусу було переглянуто кожен рядок та виконано такі дії для усунення невідповідностей (див. рис. 2).

Таким чином, було отримано паралельний корпус, який дає можливість дослідити якісні (морфологічні, граматичні, лексико-семантичні, стилістичні) та кількісні (квантитативні та лінгвостатистичні) характеристики текстів оригіналу і перекладу

	M	en	uk	S
		are reversible under favourable circumstances.	умов рішення взагалі є зворотними.	
2587	☆	» The attainment of autonomy, then, consists of the overthrow of all those irrelevancies discussed in Chapters 13, 14 and 15.	» Отримання автономії складається зі звільнення від усіх невідповідностей, описаних у розділах 13, 14 та 15.	✓
2588	☆	» And such overthrow is never final: there is a continual battle against sinking back into the old ways.	» І таке звільнення не буває остаточним, адже це постійна боротьба зі старими звичками.	✓
2589	☆	» First, as discussed in Chapter 13, the weight of a whole tribal or family historical tradition has to be lifted, as in the case of Margaret Mead's villagers in New Guinea; then the influence of the individual parental, social and cultural background has to be thrown off.	» По-перше, як описано у розділі 13, варто відкинути племінні та сімейні традиції, як у випадку з новогвінейськими сільськими жителями Маргарет Мід.	✓
2590	☆	» The same must be done with the demands of contemporary society at large, and finally the advantages derived from one's immediate social circle have to be partly or wholly sacrificed.	» Відтак варто відкинути вплив власних батьків, соціально та культурно тощо. Те саме треба зробити з вимогами сучасного суспільства в цілому, і, нарешті, з перевагами свого безпосереднього соціального кола.	✓
2591	☆	» Then all the easy indulgences and rewards of being a Sulk or a Jerk, as described in Chapter 14, have to be given up.	» Після цього потрібно відмовитись від усіх переваг, отриманих Мурмлом або Нічемою, описаних у розділі 14.	✓
2592	☆	» Following this, the individual must attain personal and social control, so that all the classes of behaviour described in the Appendix, except perhaps dreams, become free choices subject only to his will.	» Далі людина отримує особистий та соціальний контроль так, що всі власні поведінки, описані в «Додатку», за винятком, можливо, мрій, стають предметом її власного вибору.	✓
2593	☆	» He is then ready for game-free relationships such as that illustrated in the paradigm in Chapter 15.	» Тоді людина буде готова до стосунків, вільних від ігор, як показано в розділі 15.	✓
2594	☆	» At this point he may be able to develop his capacities for autonomy.	» У такий момент вона зможе розвинути свої здібності до автономії.	✓
2595	☆	» In essence, this whole preparation consists of obtaining a friendly divorce from one's parents (and from other Parental influences) so that they may be agreeably visited on occasion, but are no longer dominant.	» По суті, вся ця підготовка полягає у дружньому розлученні зі своїми батьками (та іншими Батьківськими впливами), так, щоб вони час від часу навідувались у гості, але більше не мали права домінувати.	✓
2596	☆	» 18 • After Games, What?	» Розділ вісімнадцятий. А що ж після ігор?	✓
2597	☆	» THE sombre picture presented in Parts I and II of this book, in which human life is mainly a process of filling in time until the arrival of death, or Santa Claus, with very little choice, if any, of what kind of business one is going to transact during the long wait, is a commonplace but not the final answer.	» Похмура картина, представлена в частинах I і II цієї книги, в якій людське життя здебільшого є процесом проведення часу до візиту смерті або Свята Клауса, з обмеженим вибором, якщо такий взагалі є, — це загальне, але не обов'язкове висновок.	✓
2598	☆	» For certain fortunate people there is something which transcends all classifications of behaviour, and that is awareness; something which rises above the programming of the past, and that is spontaneity; and something that is more rewarding than games, and that is intimacy.	» Деякі щасливіві мають щось, що перевершує усі класифікації поведінки, — усвідомлення теперішнього, спонтанність і близькість, які дають більше користі, ніж ігри.	✓
2599	☆	» But all three of these may be frightening and even perilous to the unprepared.	» Але всі три явища можуть бути страшними й навіть небезпечними для непередбачених людей.	✓
2600	☆	» Perhaps they are better off as they are, seeking their solutions in popular techniques of social action, such as 'togetherness'.	» Можливо, для більшості з них краще залишатись такими, якими вони є, і шукати вирішення проблем у популярних соціальних методах, наприклад «єднанні» з іншими людьми.	✓
2601	☆	» This may mean that there is no hope for the human race, but there is hope for individual members of it.	» Це може означати, що для людства в цілому немає жодної надії, проте надія існує для певних його представників.	✓

Рис. 2. Кінцевий результат вирівнювання після опрацювання невідповідностей

Другим етапом дослідження було здійснення лінгвістичного аналізу тексту, зокрема проведення частотного аналізу. Для цього було використано програму для корпусного аналізу – AntConc. Після отримання квантитавних та лінгвостатистичних характеристик текстів оригіналу і перекладу, було здійснено лематизацію за допомогою програмного коду.

Для обробки природної мови у Python було використано бібліотеку spaCy. Ця бібліотека має вбудовані моделі для виконання лематизації, визначення частин мови та має мовні моделі як для англійської, так і для української мов.

У результаті було отримано Excel файл, який містив слова, леми та частини мови цих слів, і частотність їх вживання (див. рис. 3).

	1	2	3	4	5	6	7	8	9	10	11	12	13	14
1	No	Frec	Word	Lemma	Part of Speech									
2	1	591	y	y	F									
3	2	576	не	не	F									Total No. of Word Types: 10284
4	3	540	що	що	F									Total No. of Word Tokens: 48756
5	4	505	та	та	F									
6	5	461	i	i	F									
7	6	447	на	на	F									
8	7	442	в	в	F									
9	8	398	з	з	F									
10	9	331	це	це	Pr									

Рис. 3. Отриманий результат лематизації українських слів за допомогою програмного коду

Таким чином, було отримано кількісні характеристики тексту, що дало

можливість проаналізувати якісні характеристики та порівняти особливості перекладу текстів.

Результати та обговорення.Для порівняння особливостей перекладу текстів було використано тест Ст'юдента (Student's t-test), а саме його варіація: Independent Samples t-test (t-test для незалежних вибірок), яка використовується для порівняння середніх значень двох незалежних груп.

Загальні квантитативні показники показують, що оригінал тексту містить 48109 слів, а переклад – 38584. Кількість слів у оригіналі – 7015, у перекладі – 10284. Якщо взяти до уваги кількість слів у словнику із частотою 10 і більше, то в оригіналі ця кількість налічує 648 слів, а у перекладі – 529. Кількість самостійних частин мови у тексті оригіналу містить 33455, а у тексті перекладу – 28450. Кількість службових частин мови у тексті оригіналу містить 14654, а у тексті перекладу – 10134. Кількість речень у тексті оригіналу – 2993, а у тексті перекладу – 2586.

Щодо слововживань за частинами мови, для обох текстів найбільш вживаною частиною мови виявився прикметник. Квантитативні характеристики лексичного рівня показали, що багатство словника оригіналу тексту складає 0,10, а перекладу – 0,14. Щодо середньої повторюваності слова в тексті, то в оригіналі тексту цей показник налічує 9,90, а в перекладі – 7,02.

Висновки.Отже, корпус як величезний масив даних характеризується репрезентативністю і наповнюваністю, а також певною структурою побудови. На відміну від одиничних текстів чи паперових видань, корпус текстів дозволяє ментально здійснити пошук необхідних елементів, виявити їх кількісні та статистичні характеристики.

Корпус паралельних текстів надає перекладачу інструмент для швидкого аналізу мовної одиниці та варіантів її перекладу із залученням великого масиву текстової та екстралінгвістичної інформації з одночасним зануренням у контекст.

Результати дослідження показали, що не зважаючи на те, що оригінал тексту містить більшу кількість слів, аніж переклад, кількість слів значно

переважає саме у перекладі тексту. Це свідчить про те, що українська мова має багатий системний набір відмінюваних слів, тобто багато слів мають різні форми для різних граматичних категорій (наприклад, відмінюються за числом, відмінками, родами тощо). Англійська мова, порівняно, має меншу кількість граматичних форм, оскільки багато граматичних відмінностей в англійській виражаються за допомогою вживання допоміжних слів, а не шляхом відмінювання основних слів.

Щодо порівняння текстів за частинами мовами, то самостійні та службові частини мови переважають в оригіналі тексту. Проте, багатство словника все-таки переважає у перекладі, тобто в українській мові.

МОДЕРНА УКРАЇНЬСЬКА ПРОЗА ТА ЇЇ ВИВЧЕННЯ В ЗАКЛАДІ ЗАГАЛЬНОЇ СЕРЕДНЬОЇ ОСВІТИ

Маланій Олена Олександрівна

кандидат філологічних наук,
доцент кафедри української літератури

Ошурко Юлія Миколаївна

Студентка

Волинський національний університет імені Лесі Українки
м. Луцьк, Україна

Вступ. / Introductions. Актуальність дослідження зумовлена потребою глибокого осмислення проблем розвитку українського прозового модернізму. Досі триває дискусія щодо сутності, теоретичної та мистецької сформованості, художнього виявлення модерної естетики в українській літературі на ХІХ-ХХ століть.

Складність і неоднозначність явища модернізму, відсутність чітких теоретичних та структурних критеріїв для визначення конкретних рис напрямку призвели до численних розбіжностей в трактуванні цього поняття в літературознавчій науці. За деякими вченими, в контексті української літератури, жоден із стилів модернізму так і не сформулювався остаточно, але він запропонував світовій культурі значущі можливості для її розвитку.

Зважаючи на мистецьку цінність творів модерних українських письменників, можна зробити висновок, що вивчення їх в закладах загальної середньої освіти є доцільним та сприяє вирішенню багатьох освітніх проблем.

Мета роботи. / Aim. Метою роботи є вивчення творів модерної української прози та розробка методичних підходів до вивчення їх в закладі загальної середньої освіти.

Матеріали та методи./Materials and methods. Специфіка теми зумовила комплексний підхід до вибору методів дослідження: біографічний метод у поєднанні з психологічними підходами дали змогу обумовити особистісні наміри у формуванні стилю письменника; порівняльно-історичний і

типологічний методи уможливили з'ясування місця модернізму в українському літературному процесі та творчості митця.

Результати та обговорення./Results and discussion. Модернізм виступив у протистоянні з традиційною літературою, орієнтуючись на Європу та інтелігентного читача, актуалізуючи проблеми літератури та ролі митця. Він зняв морально-етичні заборони, звернувшись до тем, які раніше вважалися неприпустимими, і поглибив увагу до індивідуального буття людини, її переживань та психологічного стану.

Саме завдяки художнім шуканням молодих митців в українському середовищі на зміну матеріалістичному сприйняттю літератури як відображення дійсності приходять розуміння її як засобу самовираження, творення нової мистецької реальності [Шумило Н. Український модернізм початку ХХ століття / Наталія Шумило // Слово і час. - 2017. - № 3. - с. 29.]

Під час вивчення модерних прозових творів у закладі загальної середньої освіти незамінним є застосування новітніх методів та прийомів. Важливим інструментом у процесі навчання літератури є інтерактивні методи, такі як: проблемні ситуації, метод “ПРЕС”, “мікрофон”, “акваріум”, дискусія, “коло ідей”. Застосування їх на уроках допоможе глибше осягнути сутність явища, художнього твору, зокрема і творчості модерних українських письменників, які вивчаються у 10 класі.

Порівнюючи модерну українську прозу з літературою інших країн або культур, учні можуть отримати ширший культурний контекст. Це допомагає розширити їхні знання та розуміння різних культурних перспектив.

Врахування культурного контексту сприяє більш глибокому та осмисленому сприйняттю літератури учнями, надає можливість краще розуміти та оцінювати літературні твори, а також здатність аналізувати сучасну культурну та суспільну ситуацію.

Висновки./Conclusions. Отже, питання, пов'язані із розвитком раннього українського літературного модернізму, і сьогодні є об'єктом наукових обговорень. Походження, суть, теоретична та мистецька формація, художнє

вираження модерної естетики в українській літературі в межах ХІХ-ХХ століть є одними з ключових проблем літературознавчої дисципліни.

Не менш важливим є питання пошуку методів та прийомів, доцільних під час вивчення модерних прозових творів у середній школі. Застосування новітніх підходів сприяє кращому осмисленню та глибшому розумінню сутності модернізму, мистецької цінності модерних прозових творів, розвитку вміння аналізувати та досліджувати модерний текст.

УКРАЇНСЬКІ ПЕРЕКЛАДИ ТВОРУ «ALICE'S ADVENTURES IN WONDERLAND» Л. КЕРРОЛА: ПОРІВНЯЛЬНИЙ ЛІНГВОСТАТИСТИЧНИЙ АНАЛІЗ

Сидор Лілія Дмитрівна,
магістрантка

Цьох Лариса Йосипівна

к.філол. н., доцент

Національний університет «Львівська політехніка»

м. Львів, Україна

Вступ. Жанр літературної казки здавна викликає інтерес як у читачів (і дітей, і дорослих), так і у дослідників різних галузей гуманітарного знання. У наші дні інтерес до казки не тільки не згасає, а навіть поживається. Одна з причин цього – перемога добра над злом, загальнолюдські духовні цінності, що апелюють до глибин душі зі сторінок казок.

Поетика літературної казки та проблеми її перекладацьких інтерпретацій вже давно у полі зору мовознавчих та перекладознавчих розвідок. Значна увага приділяється казковій диалогії Л. Керрола «Аліса в Дивокраї» і «Аліса в Задзеркаллі», яка й досі має широку популярність, тому вона, закономірно, заслуговує уваги перекладачів різних поколінь, а отже, і дослідників перекладів казок.

На сучасному етапі розвитку перекладознавство, взаємодіючи з новітніми галузями лінгвістичного знання корпусною, компютерною, квалітативною лінгвістикою, знаходить нові підходи до розгляду перекладознавчих аспектів тексту, один з яких – лінгвостатистичний – застосовано у нашому дослідженні.

Мета роботи – кількісний аналіз сформованого експериментального корпусу, який складають оригінал твору Л. Керрола «Alice's Adventures in Wonderland» та чотири його українськомовні переклади (Г. Бушина (1976), В. Корнієнко (2001, 2007), В. Панченко (2007)). Для досягнення мети передбачається укладання експериментального паралельного корпусу з дотриманням релевантних корпусних вимог, визначення квалітативних

коефіцієнтів, що характеризують ідіостиль кожного тексту та проведення зіставного аналізу отриманих результатів.

Матеріали та методи. Лінгвостатистичні та корпусні дослідження вважаємо перспективним підходом до вивчення текстів, оскільки застосування математичного інструментарію із застосуванням комп'ютерних технологій відкриває перед лінгвістичним аналізом можливість врахування і якісних, і кількісних характеристик художнього мовлення.

У нашому дослідженні ми приділяємо першочергову увагу лексичному складу оригіналу та перекладу, а отже за допомогою автоматичного опрацювання корпусу та статистичних обрахунків встановимо ряд важливих характеристик, які можуть стати основою для з'ясування рис ідіостилу досліджуваних текстів.

Розглянемо деякі алгоритми порівняльного співставлення ідіостилу художніх текстів, зокрема, і оригіналу та перекладу з використанням кількісних та статистичних методів.

Існує багато методик для кількісного співставлення оригіналу і перекладу.

Одним із параметрів співставлення паралельних текстів оригіналу і перекладу вважається частиномовна дистрибуція, що дає можливість порівняти першотвір та переклади за критеріями, що обчислюються на основі частоти вживання частин мови у корпусі. До них відносимо індекс іменних означень, індекс дієслівних означень, індекс номінативності, індекс агресивності, індекс лексичної щільності.

Індекс іменних означень, або як його ще називають індекс епітетизації, обчислюється як відношення абсолютної частоти вживань іменників до абсолютної частоти вживань прикметників.

Індекс дієслівних означень складає відношення абсолютної частоти вживань прислівників до абсолютної частоти вживань дієслів.

Індекс агресивності, який ще називають індексом дієслівності, становить співвідношення абсолютної частоти вживань дієслів і дієслівних форм

(дієприкметників і дієприслівників) до загальної кількості слововживань у досліджуваному тексті.

Індекс номінативності – обчислюється як відношення абсолютної частоти вживань іменників до абсолютної частоти вживань дієслів.

Індекс лексичної щільності становить відношення самостійних частин мови в тексті до загальної кількості слововживань у досліджуваному тексті

Проведемо обчислення названих показників для всіх текстів, що ввійшли до корпусу (оригіналу та перекладів) і проведемо співставлення результатів та їх верифікацію.

Результати та обговорення. Перш за все обчислюємо загальні кількісні показники кожного тексту – кількість слововживань (обсяг тексту) та кількість лем (обсяг словника автора/перекладача). Для цього тексти, підготовлені належним чином до внесення у корпус згідно встановлених корпусних вимог, опрацьовуємо програмою AntConc. Результатом роботи програми, окрім ряду інших корисних для лінгвістичного дослідження опцій, є побудова частотного списку словоформ з визначеною частотою вживання кожної.

Після перенесення результатів у середовище MS Excel та проведення лематизації, одержуємо наступні результати (рис. 1).



Рис. 1. Загальні кількісні характеристики корпусу

Підрахунок дистрибуції слововживань за частинами мови проводимо за допомогою програми Microsoft Excel. З цією метою використовуємо функцію MS Excel «Проміжкові результати»: «Проміжкові результати» → Частина мови → Сума → Частота. Розподіл слововживань в оригінальному тексті «Alice's Adventures in Wonderland» та його українських транслятах подано у таблиці 1.

Таблиця 1

Розподіл слововживань за частинами мови

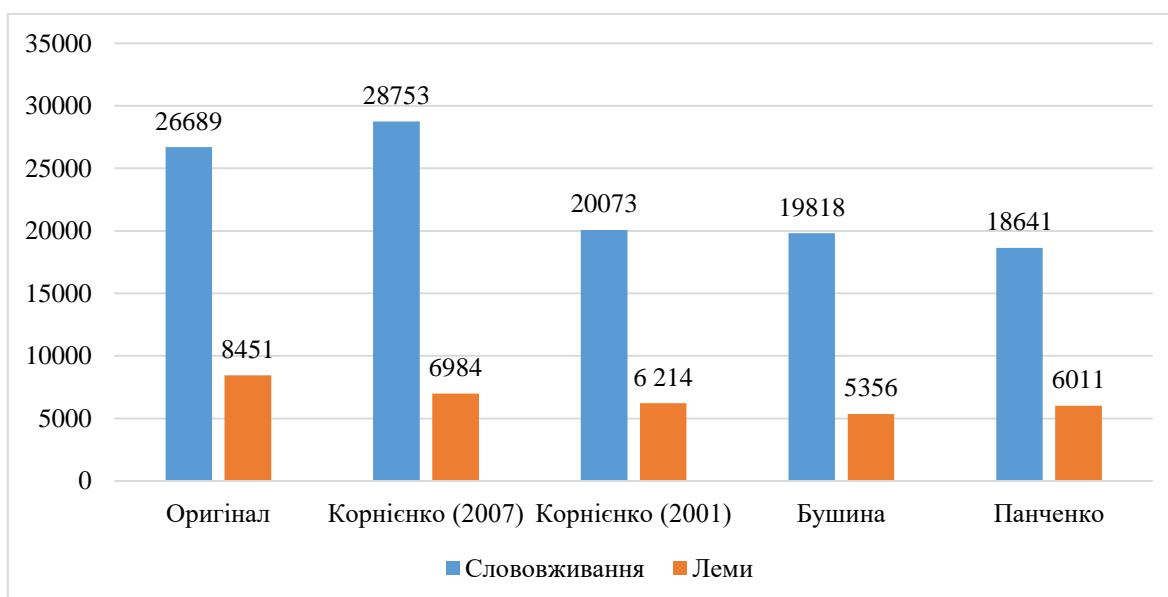
Частина мови	Керрол	%	Корнієнко (2007)	%	Корнієнко (2001)	%	Бушина	%	Панченко	%
дієслово	4446	16,66%	4998	17,38%	2908	14,49%	3267	16,49%	2879	15,44%
займенник	3144	11,78%	3115	10,83%	1965	9,79%	2451	12,37%	1794	9,62%
іменник	4935	18,49%	5169	17,98%	3132	15,60%	2786	14,06%	2997	16,08%
прикметник	2742	10,27%	2696	9,38%	2108	10,50%	1985	10,02%	1476	7,92%
прислівник	2608	9,77%	2875	10,00%	2175	10,84%	1378	6,95%	1422	7,63%
службове	8 002	29,98%	9101	31,65%	6985	34,80%	7197	36,32%	7264	38,97%
числівник	812	3,04%	799	2,78%	800	3,99%	754	3,80%	809	4,34%
Всього	26689	100%	28753	100%	20073	100%	19818	100%	18641	100

Частиномовний розподіл, проведений в укладеному дослідницькому паралельному корпусі, показує, що у всіх перекладах, окрім перекладу Бушиної, збережено номінативний стиль оповіді оригіналу. Переклад Бушиної тяжіє до вербального стилю оповіді (16,49% тексту становлять дієслова, 14,6% іменники), але розходження не є суттєвим.

Коефіцієнти, обчислені на основі частоти вживання частин мови у тексті оригіналу та перекладів, представлені у таблиці 2 та на діаграмі (рис. 2):

Таблиця 1

Квантитативні характеристики тексту оригіналу та перекладів

Коефіцієнт	Оригінал	Корнієнко (2007)	Корнієнко (2001)	Бушина	Панченко
індекс епітетизації	1,80	1,92	1,49	1,40	2,03
індекс дієслівних означень	0,59	0,58	0,75	0,42	0,49
ступінь номінальності	1,11	1,03	1,08	0,85	1,04
індекс агресивності	0,17	0,17	0,14	0,16	0,15
індекс лексичної щільності	0,70	0,68	0,65	0,64	0,61



Рис. 2. Співставлення квантитативних характеристик тексту оригіналу та перекладів

Для встановлення істотності / неістотності статистичного розходження між значеннями коефіцієнтів для оригіналу та перекладів зробимо розрахунки χ^2 , який у лінгвостатистиці має назву критерію однорідності. Для визначення критерію однорідності треба мати певну кількість показників для кожної вибірки. Їх співставлення проводимо за методикою, запропонованою В. Перебийніс. Критерій однорідності для наших вибірок $\chi^2=1,83$. Перевіримо результати за таблицею критичних значень χ^2 , попередньо визначивши Число ступенів свободи за формулою:

$$d_f = (r - 1)(c - 1)$$

де r – число встановлених коефіцієнтів;

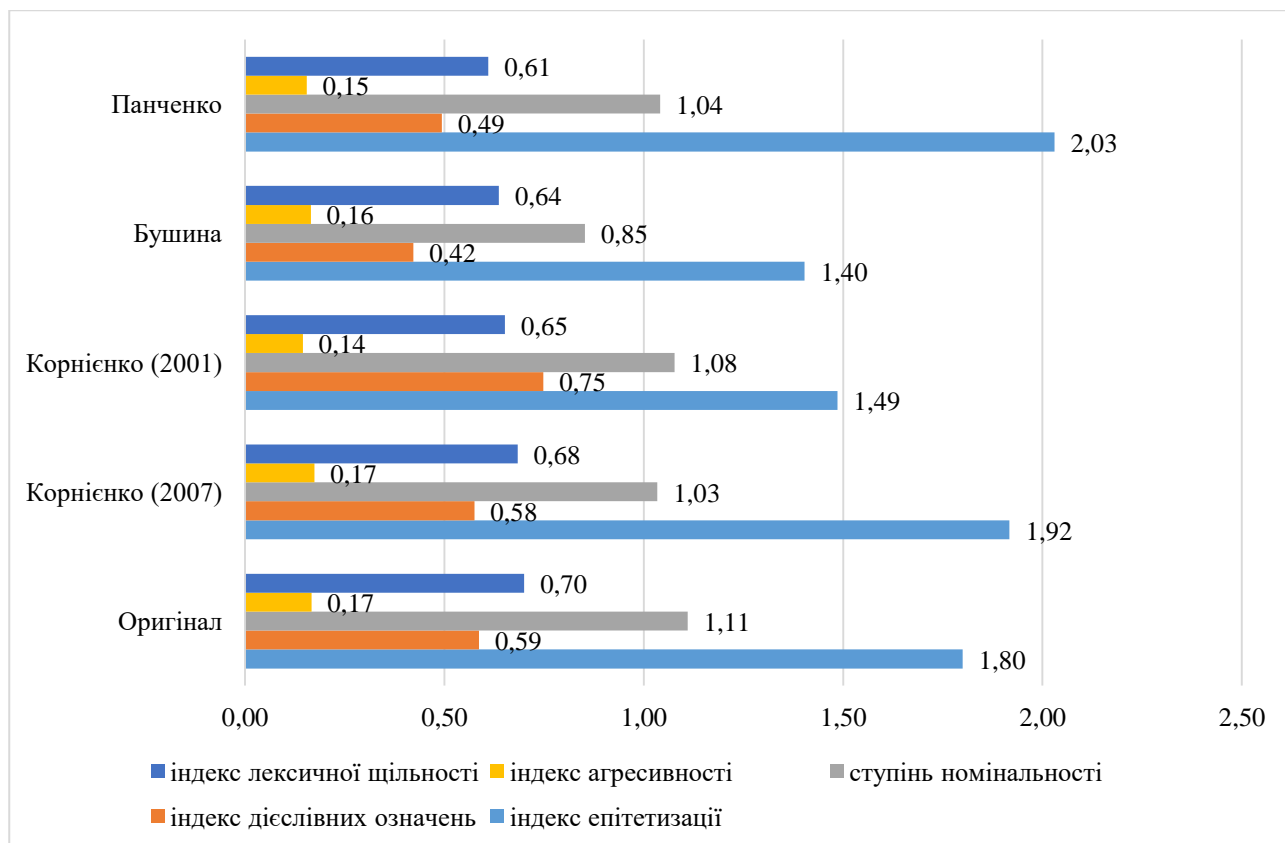
c – кількість досліджених вибірок (тексти оригіналу та перекладів).

Ми досліджуємо п'ять вибірок (оригінал і чотири переклади) і п'ять коефіцієнтів, тому число ступенів свободи у нас 16. Розходження вважається

істотним, якщо обчислене значення χ^2 більше від табличного для заданого рівня значущості. У нашому випадку 1,83 є значно меншим від найменшого числа у ряду, а отже розходження неістотне.

Висновки. Розходження у статистичних показниках текстів Л. Керрола та його українськомовних перекладів неістотне і статистично допустиме, а отже на квантитативному рівні всі переклади еквівалентні оригіналу. Аналіз різних статистичних аспектів оригіналу та перекладів виявив особливості ідіостилю письменника, що уможлиблює виділення перекладацьких домінант і сприяє формуванню нових перекладацьких стратегій.

**ЛІНГВОСТИЛІСТИЧНІ ОСОБЛИВОСТІ ЛАТИНОАМЕРИКАНСЬКИХ
ТЕЛЕНОВЕЛ НА ПРИКЛАДІ КОЛУМБІЙСЬКОЇ ТЕЛЕНОВЕЛИ
«SIEMPRE BRUJA»**

Шуппе Людмила Володимирівна,

к.пед.н., доцент

Університет ім. Т. Г. Масарика, м. Брно, Чеська Республіка

Григорович Олена Володимирівна,

к.пед.н., доцент

Одеський національний університет
ім. І. І. Мечникова, м. Одеса, Україна

Шафір Софія Юхимівна,

Викладач

Одеський національний університет
ім. І. І. Мечникова, м. Одеса, Україна

Клеб Олександра Ярославівна,

Вчитель

Одеський ліцей № 2, м. Одеса, Україна

Вступ. Наразі сучасний медіа-простір дуже структурований і перенасичений контентом. На його формування великий вплив зробили технологічні процеси. Незважаючи на свою значну історію, сьогодні одним із найскладніших медіапродуктів за своєю структурою та для багатьох цільових аудиторій є теленовела.

Попри те, що багато людей переходять від перегляду телевізора до віртуального простору, телевізійні драми та реаліті-шоу продовжують забезпечувати бажані рейтингові місця для телеканалів.

Будучи цікавою темою, яку досліджують фахівці в різних галузях (соціології, психології), незважаючи на свою популярність, теленовели досі не ставали спеціальною темою дослідження в галузі культурології та лінгвістики, особливо вітчизняної, де трапляються лише поодинокі роботи присвячені даній тематиці.

Мета. Вивчення феномена теленовели як соціокультурного явища у Латинській Америці та визначення її лінгвостилістичних особливостей.

Матеріали та методи. Для реалізації поставленої мети нами були використані наступні методи дослідження: суцільної вибірки, синтезу, аналізу, дедукції. Матеріалом дослідження було обрано популярну латиноамериканську теленовелу «Siempre bruja».

Результати та обговорення. Говорячи про мовлення героїв теленовел, варто вказати на важливість простоти мови, яка супроводжує оповідання, що дозволяє максимально експлуатувати цю схему, надаючи більшої правдоподібності та близькості історіям героїв до реальних людей, а також охоплюючи ширшу аудиторію, на чому наполягав відомий автор латиноамериканських теленовел:

«Las características del idioma a usar en la telenovela se toman de la realidad: de esta forma el personaje de la pantalla, habla de determinada manera (...) tenemos esta capacidad teatral, que es el motor de la telenovela, porque lo que le da sentido de arte es el teatro». [1]

Також заслуговує на увагу повторення історії з будь-якої перспективи, незалежно від того, хто є протагоністом. Таким чином, глядач швидко входить в історію без жодної преамбули і одразу стає її частиною.

У цьому сенсі перспектива, з якої персонажі розміщуються в оповіданні, є дуже важливою для самої історії. Кабрехас зазначає з цього приводу, що:

«La audiencia de clase media rechaza sobre todo las imágenes de pornomiseria y desórdenes sociales. Por su parte *la gente de barrio* considera un insulto que se la retrate en ese ambiente porque siente vergüenza. No se trata de decir mentiras pero tampoco de mostrar algo brutal. La audiencia quiere ver al pobre pero quiere verlo con dignidad». [1]

Саме так сталося зі "Siempre bruja", новою колумбійською теленовелою від Netflix. Ідея, в принципі, вражаюча: молоду дівчину-рабиню засуджують до страти в Картахені в 1646 році, звинувачуючи в чаклунстві, але їй вдається втекти за допомогою заклинання, яке змушує її перенестися в майбутнє, в наш час, де вона повинна виконати місію, щоб повернутися, уникнути засудження і мати можливість врятувати чоловіка, якого вона любить.

Зачин цікавий у багатьох відношеннях. Він дозволяє розвивати історію, яка досліджує багато граней, що робить її захоплюючою. Наприклад, серіал може відповісти на питання про те, як людина ставиться до технологічних і соціальних досягнень світу, що на 400 років випереджає її власний, наскільки вони її дивують, як вона їх розуміє і приймає, і як з ними примиряється?

В першій серії спостерігаємо наступну сцену: герою продають на ринку рабів надаючи їй наступну характеристику:

“Carmen Equiluz, saludable, joven, virgen. Tiene buena dentadura, buena para la cocina y los oficios domésticos. Y no come demasiado. Y es fuerte”. (Capítulo I “Un salto en el tiempo”) [2].

Тож, буквально з перших реплік теленовели зустрічаємо традиційні стереотипи про пригнічену жінку, роль якої, незалежно від ситуації, бути спроможною виконувати хатні обов’язки.

Щодо мовних засобів, як вже зазначалося вище, зустрічаємо прості речення з елементами переліку в Presente de indicativo та прикметники, які зазвичай вивчаються на рівні A1-A2.

У наступній сцені серіалу героїня потрапляє у майбутнє, де опиняється в лікарні. Оскільки в минулому вона була на порозі смерті, на її тілі є чисельні поранення і тому лікарі намагаються дізнатися, що з нею сталося. Відбувається наступний діалог:

- *¿Cuánto tiempo voy a estar aquí?*
- *Pues, hasta que te recuperes, hija.*
- *Pero yo tengo cosas importantes que hacer.*
- *Con estos pies como los tienes, no vas a poder ir a ninguna parte por unos días.*
- *¿Me puede decir en qué año estamos?*
- *No importa lo que ha pasado, ni lo traumático que haya sido, siempre hay forma de sanar las heridas. Yo te puedo ayudar. ¿Estás segura que no recuerdas tu nombre?...* (Capítulo I “Un salto en el tiempo”) [2].

В даному уривку знову зустрічаємо переважно форми Presente de

indicativo, при цьому декілька разів з'являється конструкція *ir a + infinitivo*, що вказує на прагнення до використання більш простих форм, при цьому емоційний компонент виражено *Pretérito perfecto de subjuntivo*.

Вже в наступному епізоді героїня дуже швидко знаходить університет в Картахена де Індіас, де імовірно працює викладачка-відьма, яку вона розшукує. Героїня веде діалог сама з собою:

“Sin Aldemar guiándome y con Ninibé desaparecida, ahora estaba por mi propia cuenta cientos de años lejos de mi tiempo. Aquí no conocía ni podía confiar en nadie. Y aunque estaba segura de que Alicia era la bruja de la que me había hablado Ninibé... había algo sospechoso en ella, y temía que la hubiera traicionado. Por eso, antes de pedirle ayuda, tenía que averiguar si estaba del lado de Lucién o del nuestro. Si era enviada del mal, o por el contrario mi única esperanza.” (Capítulo II “Una bruja universitaria”) [2].

В цьому уривку основною граматичною формою є *Pretérito imperfecto de indicativo*. Вживання цього граматичного часу є дуже цікавим, оскільки дає змогу спостерігати за подіями ніби здалеку, так ніби героїня розповідає про щось, що відбувалося колись, хоча насправді події, про які вона говорить відбуваються з нею саме в момент її роздумів. Також зустрічаємо форми *gerundio* та *participio*, які і даному уривку вживаються у досить незвичній функції, що відповідає рівню володіння мовою B2. Форми *Pluscuamperfecto de indicativo* та *Pluscuamperfecto de subjuntivo* також вимагають високого володіння мовою, хоча в означеному уривку є досить зрозумілими з контексту і не викликають особливих проблем.

В уривку з четвертої серії бачимо, що для передачі дій, що відбулися декілька днів тому, традиційно використовується *Pretérito indefinido*:

- *Carmen. Mira, esto es para ti. Es un regalo. Quería agradecerte todo lo que hiciste por mí. De verdad que me salvaste la vida, me salvaste mi reputación. Muchísimas gracias, de verdad, porque si ese video hubiera circulado, no sé qué habría sido de mí. Gracias por impedirlo.*

- *¿Yo? Pero ¿qué hice?*

- *Ya todos me dijeron que fue tu idea recuperar mi video.* (Capítulo IV “Sombra robada, bruja olvidada”) [2].

Проаналізувавши декілька уривків, можемо дійти висновку, що з граматичної точки зору автори намагаються не ускладнювати оповідання, не перенасичують його складними формами, надаючи перевагу більш простим.

Лексичний компонент будь-якої теленовели є дуже цікавим матеріалом для дослідження, оскільки відображає по-перше особливості мовлення країни-виробника, по-друге, мовні особливості часового простору висвітлюваних подій.

Так, в одному з епізодів досліджуваної теленовели одна героїня дякує іншій за допомогу у надскладній ситуації і дарує їй мобільний телефон. Наша героїня являється гостею з минулого і звісно не знає, як ним користуватися, тому у наступному діалозі отримує інструкції:

- *Bueno, pero ¿te gusta? ¿Sabes usarlo?*

- *No.*

- *Mira, yo me tomé el atrevimiento y le compré **una línea**. Si quieres, te ayudo a **configurarlo**.*

- *Okay.*

....

- *Bueno, listo, ya **te configuraré pantalla, sonido, la red, la nube**. Te voy a **bajar las apps** para que tengas **Insta, Pic, Facebook** y todo el cuento.*

- *¿Qué es **una apps**?*

- *Ay, no, Carmen, pero ¿tú vienes del monte? Sin **apps** no sobrevives en este mundo. ¿Cómo hiciste para **estar tan desconectada** tanto tiempo? Mira, tú por acá puedes **ver videos**, puedes **subir fotos**, y lo más chévere, te enteras de la vida de todos los demás... (Capítulo IV “Sombra robada, bruja olvidada”) [2].*

Можемо побачити, що героїня використовує сучасний молодіжний сленг, слова пов'язані з технологіями сучасного світу, без яких жоден з нас вже не уявляє свого життя. Окрім цього, бачимо велику кількість англіцизмів, що також є особливістю сучасного молодіжного сленгу.

В наступному епізоді дівчата обговорюють свої стосунки з коханими. Одна з них, після невластивих відносин, пояснює свою теперішню позицію:

- *Está comprobado que el desamor baja las defensas (del organismo, aut.). Sí, el amor es perjudicial para la salud. Por eso lo mío es menos romanticismo y más Tunder.*

- *¿Qué es “Tunder?”*

- *Eso se veía a venir. A ver, Carmen. Tunder es una **aplicación de citas**. O sea, como **Tinder**, pero de la universidad, en la que tú metes tus datos, **subes una cantidad de fotos**, buscas a ver si los chicos que te gustan están ahí, y si están, pues **le das like**, ellos te **devuelven el like**, y ya. Ya tienes una cita así de fácil... (Capítulo VI “El ritual del olvido”) [2].*

Як бачимо, продовжується поява сучасних лексем, які вказують на сучасні мовні тенденції – насичувати мовлення словами іншомовного походження, частіше за все англіцизмами, для того, щоб вважатися крутішим, сучаснішим та продвинутішим.

Пропри це, варто також звернути увагу на першу репліку, де одна з героїнь каже, що «el amor es perjudicial para la salud». Вочевидь автори хочуть, щоб глядачі згадали класику та роблять алюзію на іспанську комедію 1997 року режисера Мануеля Гомеса Перейри з Пенелопею Крус у головній ролі «El amor perjudica seriamente la salud».

Висновки. Отже, проаналізувавши декілька уривків сучасної колумбійської теленовели, можемо дійти висновку, що, являючись важливим соціокультурним феноменом, теленовела дозволяє піднімати важливі соціальні проблеми, паралельно дозволяючи глядачеві спостерігати за особистими подіями в житті героїв.

Лексичні особливості мовлення героїв зводяться до використання цікавих лексичних одиниць притаманних певному часовому проміжку, в залежності від року виробництва та епохи висвітлюваних подій. В досліджуваному матеріалі знаходимо велику кількість сленгових одиниць та запозичень з англійської мови.

СПИСОК ВИКОРИСТАНИХ ДЖЕРЕЛ:

1. Azorín Soler Laura. TEORÍA Y EVOLUCIÓN DE LA TELENVELA LATINOAMERICANA. Universidad de Alicante, 2015. – 331 pp.
2. CABRUJAS, Ignacio José (2002): Y Latinoamérica inventó la telenovela. Caracas.
3. <http://www.editoriales.com/autores/abel-arana/64/>
4. <http://www.netflix.com>

ECONOMIC SCIENCES

ORGANIZATION OF ACCOUNTING AND AUDITING OF FARMING ACTIVITIES

Khomovyi Serhii Mykhailovych

Ph. D. in Economics, head of Department accounting and taxation
Bila Tserkva National Agrarian University
Bila Tserkva, Ukraine

Tomilova-Yaremchuk Nadiia Oleksandrivna

Gavrik Olesia Yuriivna

PhD (Economics), Docent Department of Accounting and taxation
Bila Tserkva National Agrarian University
Bila Tserkva, Ukraine

Khomovyi Mykhailo Mykolajovych

Ph. D. in Agricultural, head of Laboratory «Botanic Garden»
Podillia State University
Kamyaenets-Podilskyi, Ukraine

Vakulenko Vitalii Leonidovych

Ph. D. in Economics, associate Professor of accounting and taxation
National University of Life and Environmental Sciences of Ukraine
Kiev, Ukraine

Introductions. The organization of accounting and auditing is a functional component of the information support for the management of farming activities. At the same time, their documentation system plays an important role as a tool in the formation of information.

Accounting of farming activity involves systematic recording in primary accounting documents, their storage and further processing, formation of registers and preparation of financial, statistical and tax reporting. Farms that are registered as legal entities and those that have the status of individual entrepreneurs must carry out the documentation of their economic activity. That is why a rational system of document circulation and verification is the key to creating a single information space

within the farm, which helps to organize high-quality and effective management of their activities.

Aim. The goal is to highlight the peculiarities of the organization of accounting, auditing and the procedure for drawing up financial statements in farms.

Materials and methods. The historical features of the development and formation of accounting standards, national concepts, paradigms of world accounting schools and recognized auditing organizations specializing in the verification of financial statements became the basis of this research.

Results and discussion. The volume of documentation and features of the organization of the accounting process depend, first of all, on the organizational and legal form, size and specialization of the farm. Those farms that are not registered as legal entities are exempted from mandatory accounting, since the effect of Law 996-XIV [1] applies exclusively to legal entities. However, if the farm is registered as a natural person-entrepreneur, it is bound by the obligation of monthly income accounting (for VAT payers - accounting of income and expenses) and submission of tax reporting. Such entrepreneurs can make records of received income in any form, for example, a regular journal or notebook, an Excel file, an online service, a universal mobile application or a chatbot in a smartphone, etc. Farms are legal entities that are required to keep accounting records and prepare financial, tax, and statistical reports. At the same time, the belonging of the farm to the enterprises of a certain category is determined by the amount of resources, received income, and the number of employees. Thus, accounting can be carried out according to the generally accepted accounting system (large and medium-sized enterprises) or according to a simplified form if the enterprise belongs to a small or micro-enterprise. Clause 3 of Art. 2 and 3 of Law № 996-XIV [1] establishes that enterprises that have the right to keep simplified records of income and expenses can form financial statements in the manner established by the legislation on a simplified accounting and reporting system, except if they are not VAT payers, then the information in the farm's accounting registers can be summarized without using double entry. Of course, small farms are interested in simplifying accounting, especially if we are talking about

family farms, in which the head or one of the family members, who mostly do not have a special education, keeps the accounting records. Even if the economy chooses a simple or simplified form of accounting, it is regulated by Methodical recommendations on the use of accounting registers by small enterprises № 422 or 720 [2; 3], the main difference in accounting is the accumulation of information in various information and accounting journals of economic transactions.

A slightly different approach to the organization of accounting in farms is enshrined in Methodical recommendations for the organization and maintenance of accounting in peasant (farm) farms № 189, which proposed not three, but four forms of accounting in farms, namely: 1) simple, which is conducted without double entry in primary documents, inventory descriptions and Book of accounting of income and expenses (family farm without employees); 2) simplified, with the maintenance of primary documents, the Journal of registration of economic transactions and separate information (micro-enterprises that do not fall under the simple form of record-keeping and small enterprises with up to 10 employees); 3) the form for small enterprises, which is carried out in primary documents, memorial orders and the Main Journal (small enterprises with from 10 to 50 employees); 4) a general form for large and medium-sized enterprises, which is carried out according to a general and not a simplified plan of accounts in order journals.

We note that no matter what Methodical recommendations a farm is guided by for the organization of accounting, at the initial stage any fact of economic activity must be recorded at the enterprise by primary documents. At the same time, the list of primary documentation, its form and volume may vary depending on the specialization of economic activity, available assets, the volume of agricultural production, etc.

The rationalization of document circulation should contribute to speeding up the movement of documents and reducing the complexity of information processing. In order to minimize the time spent on compiling and processing the document, it is necessary to establish a rational sequence of moving the document from one operation to another, taking into account a clear list of works that must be performed,

working time, methods and time of document transfer and the composition of the persons responsible for the transfer [4, p. 56]. When using paper document circulation, its rationalization is facilitated by the use of a graphic method of organizing the movement of information carriers. In particular, as part of the accounting policy of enterprises, development in the form of a tabular, schematic or textual description of an internally regulated document is provided – a schedule of document flow, which is a clear order of operations for the transfer and processing of information specified in primary documents.

However, practice shows that due to the high labor intensity of its development, a properly designed document flow schedule is absent or formal in nature in many farms. That is why we offer a fairly simple and convenient document management form for small farms (Table 1).

Table 1

Document flow graphics for small farms

№	Primary document	Number of copies	Formation time	Responsible person	The person who checked the document
1	Income cash order	2	at the time of receipt of funds	accountant	director
2	Sales invoice	2	at the time of delivery of goods from the warehouse	warehouse manager	accountant
3

The purpose of the audit of the activities of peasant (farming) farms is to express an opinion on the compliance of the accounting organization and the reporting procedure with the current regulatory and legislative documents.

The specifics of the audit of agricultural enterprises arise from the specifics of the organization of accounting and production technology. In this regard, the tasks of the auditor also acquire a specific direction, determined by the peculiarities of the agro-industrial complex, its branches and sub-branches, and can be generalized into such groups as:

- 1) assessment of the correctness of accounting and compliance of its organization with current regulatory documents;
- 2) assessment of the expediency and rationality of accounting in the economy,

taking into account the possibilities of choosing specific forms by peasant (farm) farms.

At the same time, the object of control is not information about certain parties, structures or activities of the enterprise, but specifically resources, structure of the enterprise, types of its activities, functions, systems, activities of the enterprise as a whole.

The objects of the audited peasant (farm) economy can be classified according to various characteristics, in particular:

- types (resources, processes with resources, etc.);
- the complexity of the object (resources can be considered as a whole, or their individual types);
- connection of objects in time (state of the object during the inspection period, for the future);
- the nature of the possible assessment of the object (quantitative, qualitative).

The forms and methods of verification are established by the auditor independently, based on the specifics of the client's activities and the terms of the audit contract. When choosing as an audit object the activity of a farm, i.e. business processes and financial and economic results of business, the process of obtaining audit evidence can be optimized if the so-called cycles of business operations are selected as audit segments. This is explained by the fact that they are closely related to each other and collectively represent an economic system. Cycles of economic operations characterize the circulation of the capital of the economy and end only in the case of cessation of its activity. However, as practice shows, taking into account the size, scope of activity, and number of employees, peasant (farming) farms are mainly engaged in ordinary operations, and therefore, when conducting their audit, it is most appropriate to allocate acquisition and procurement cycles, production cycles, sales cycles, cycles payment

Conclusions. The organization of accounting for the results of activities in farms has its own characteristics, which are caused by the influence of the natural production process. An important stage of the effective activity of the accounting

service in these conditions is the formation of a document flow schedule, therefore the form of this document proposed by us will provide an opportunity to simplify its management for employees and is more understandable.

The audit of the activities of farms is carried out to express an opinion on the compliance of the accounting organization and the reporting procedure with the current legislative documents, taking into account the specifics of agricultural production. In our opinion, the process of obtaining audit evidence in the activity of a farm can be optimized if the so-called cycles of economic operations are identified as audit segments: the cycle of acquisition and procurement of material assets, the cycle of production, the cycle of sales and receipt of income, the cycle of payment.

REFERENCES

1. The Verkhovna Rada of Ukraine (1999), The Law of Ukraine «On accounting and financial reporting in Ukraine», available at: <http://zakon5.rada.gov.ua/laws/show/996-14> (Accessed 29 July 2023).

2. Ministry of Finance of Ukraine (2003), Order of the Ministry of Finance «About the statement of Methodical recommendations on application of registers of accounting by the small enterprises», available at: <https://zakon.rada.gov.ua/rada/show/v0422201-03> (Accessed 28 July 2023).

3. Ministry of Finance of Ukraine (2011), Order of the Ministry of Finance «On approval of Methodical recommendations on the use of accounting registers by small enterprises», available at: <https://zakon.rada.gov.ua/rada/show/v0422201-03> (Accessed 24 July 2023).

4. Viter, S.A. (2020), «Formation of the system of primary accounting information: modern aspects of document circulation», *Suchasni vyklyky ta tendentsiyi rozvytku obliku, opodatkuvannya, audytu i zvitnosti v Ukrayini y sviti: kolektyvna monohrafiya*. [Current challenges and trends in the development of accounting, taxation, audit and reporting in Ukraine and the world: a collective monograph], Zhytomyr, PP «Ruta», pp. 50–59.

IMPLEMENTATION OF VARIOUS METHODS OF FINANCIAL INCLUSION IN UKRAINIAN SOCIETY

Koshman Marharyta

Student, course 4, group 9a, Faculty of International Trade and Law,
State University of Trade and Economics

Myroshnykova Marharyta

Student, course 4, group 9a
Faculty of International Trade and Law
State University of Trade and Economics

Belianko Lidiia

PhD in Economics,
Senior lecturer of the banking department,
State University of Trade and Economics

Today, financial inclusion is another long-term trend that exists in the financial sphere. But first of all, what exactly is "financial inclusion" about? This is the availability of the use of all the financial instruments necessary for a person that exist in the world. From the most common, such as the ability to open a bank account or deposit money, take out a loan or mortgage, insure yourself or your property, to more rare and specific ones, such as buying company shares or participating in investments.

In the Strategy for the Development of the Financial Sector of Ukraine until 2025, financial inclusion is defined as one of the five relevant areas along with financial stability, macroeconomic development, development of financial markets and innovative development [1]. Current tasks of the digital development of the financial sector are also outlined in the relevant Concept of the Development of the Digital Economy and Society of Ukraine for 2018–2020. [2]

The driving effects of the economic crisis in Ukraine and the strengthening of global challenges caused by the spread of the COVID-19 pandemic have intensified attention to the problem of the availability of financial services and the wider use of tools for remote and contactless service.

Digitization of the financial space not only reduces costs, speeds up

transactions, makes them more secure and transparent, but at the same time allows the use of financial products adapted to the needs of the most vulnerable groups of citizens with low and unstable incomes who do not have access to the formal financial service system due to geographical distance and the presence of various obstacles.

The lack of access of part of the country's citizens to the system of official financial services in the conditions of forced isolation due to anti-epidemic measures, environmental threats, economic crisis, martial law and other reasons reduces the level of social and economic protection of the population, increases social tension in society, which ultimately leads to danger of functioning of the country's economy as a whole. In view of this question regarding the assessment of the population's access to basic financial services, the identification of barriers and the formulation of a proposal to overcome them are timely and relevant.

To improve the indicator of financial inclusion, it is necessary to act in several directions: introduce new financial services in Ukraine and expand access to existing ones; in particular, integrating financial services into the infrastructure of cities, developing payment for transport and participation in social projects.

But what exactly can we implement to increase the financial inclusion of Ukrainians? A lot of things have already been done in this direction. In particular, just last year Mastercard company implemented many projects to introduce financial and payment services into the everyday life of Ukrainians. Here are just a few examples: the launch of contactless fare payment in the Kyiv city electric train and in the Odesa funicular; introduction of contactless payment in the National Botanical Garden named after M. M. Hryshko and Sofiiivka Arboretum in Uman; creation of cashless infrastructure and cashless territory at VDNG(National complex "Expocenter of Ukraine"), as well as the development of international transfers. In the Kyiv metro alone, since the launch of contactless payment technology in 2015, passengers have paid for more than 60 million trips using bank cards and gadgets.

In the field of trade and services, where the payment infrastructure is already quite developed, new solutions are also emerging. In particular, a memorandum was

signed on the development of cashless infrastructure at the "Stolichny" wholesale market. And in the Silpo supermarket chain, the Mastercard company implemented a solution for the mass use of QR codes for paying for goods.

Innovative payment solutions help the population to join financial services, in particular - using contactless payment technology with NFC (Near field communication) gadgets. A total of 20 banks in Ukraine have already activated mobile wallets for their users using MDES (Mastercard Digital Enablement Service). At the same time, Ukraine entered the top 5 countries in the world in terms of the number of NFC transactions with Mastercard cards. [3]

Smartphones can really do a lot today, and it is thanks to mobile financial technologies that a large part of this population can easily "join" the financial system. This method will especially appeal to the younger generation, who are now actively participating in the use of financial services thanks to the existence of special junior cards that can be obtained in almost every bank, which should also be considered one of the tools of financial inclusion.

The junior card is a modern financial tool that will help you learn the basics of financial literacy and use your own funds and banking services wisely. All operations on the card can be carried out online and controlled through a mobile application on a smartphone. [4]

Another great example of the promotion of digital financial services is online banks without branches, which differ from classic banks in the simplicity of tariffs and the speed of issuing cards. The apps of online banks are well-thought-out and there is no need to visit branches at all, all questions are solved with the help of phone or chat support. The benefits also include: fast card issuance and reissuance, cashback on popular products, online deposit opening, opening of virtual cards in various currencies; loan funds at favorable interest rates. [5]

The more actively a country's population uses financial services, the higher the level of well-being of its citizens and their quality of life. An excellent example is the Scandinavian countries - Denmark, Sweden, Norway, which consistently lead the rankings of the richest and happiest countries in Europe. The level of population's

financial inclusion in these states reaches 100%. The same indicator in the Netherlands and almost the same (98%) - in Austria and Great Britain. And we hope that Ukraine will be able to achieve such results in the nearest future.

REFERENCES:

1. Стратегія розвитку фінансового сектору України до 2025 року [Strategy of Ukrainian financial sector development until 2025]. Міністерство фінансів України, Національний банк України та ін. URL: https://bank.gov.ua/admin_uploads/article/Strategy_FS_2025_eng.pdf?v=4

2. Про схвалення Концепції розвитку цифрової економіки та суспільства України на 2018-2020 року на затвердження плану заходів щодо її реалізації: Розпорядження Кабінету Міністрів України, No. 67-р, 17.01.2018 [On approval of the Concept of digital economy and society development of Ukraine on 2018–2020 and approval of the action plan for its implementation: Order of the Cabinet of Ministers of Ukraine, No. 67-r, 17.01.2018]. URL: <https://zakon.rada.gov.ua/laws/show/67-2018-p>

3. Фінансова інклюзія для всіх, чому українцям час “включатися” Підвищення рівня фінансової інклюзії стимулює зростання ВВП і надходження іноземних інвестицій. URL: <https://new.minfin.com.ua/ua/finclusion-2019>

4. Картка Юніора, опис умов отримання та властивостей. URL: <https://privatbank.ua/platezhnie-karty/karta-juniora>

5. Гроші за монітором: переваги та недоліки інтернет-банкінгу. URL: <https://weekend.today/kolonki/groshi-za-monitorom-perevagi-ta-nedoliki-internet-bankingu.htm>

GENESIS OF TECHNOLOGIES AND TOOLS OF DIGITAL MARKETING COMMUNICATIONS

Mushka Daniella Vasylivna

post-graduate student of the
Department of Economics and Enterprise
Uzhgorod National University
Uzhgorod, Ukraine

Introduction. In the current conditions, the main trends in the development of the global international business environment are total digitalization (mobile telecommunications, cloud technologies, business process analytics, etc.), robotization, virtualization of world markets for goods/services, artificial intelligence, technology convergence. Many companies today have quickly achieved leading positions in their markets through the introduction of information and communication technologies (ICT), which, *firstly*, have provided the opportunity to reduce intermediary links in supply chains (retailers, brokers, etc.). *Secondly*, they changed the structure of value formation (methods for developing a new product, production technologies, methods of sales, distribution and promotion of manufactured goods/services by enterprises). *Thirdly*, optimized approaches to the marketing mix and forms of managing commercial activities, making them convenient and profitable (less costly in the process of promoting products). *Fourthly*, we turned digitalization into an effective business tool that performs a wide range of communication functions, regardless of distances, borders, influencing the behavior and preferences of the potential audience.

Aim. Determine the role of digital marketing technologies and tools in the process of evolution of marketing strategies.

Materials and methods. The following scientific methods are used in the research: 1) analysis and synthesis - to clarify existing scientific views and develop the understanding of digital marketing problems; 2) leveling and classification - to systematize theoretical approaches to the concept of “digital marketing”; 3) emphasizing the features and aspects of digital marketing and Internet marketing.

Results and discussion. When a company develops digital marketing technologies, taking into account the characteristics of the information flow, the company directly determines [1]:

- main characteristics of information flow,
- digital marketing technologies that will be used are determined and classified,
- behavioral characteristics of the target audience are structured in accordance with the division of information flow. For this purpose, a system of indicators of the effectiveness of digital marketing technologies is used in the context of interaction (and conversion) of information and communication and information and financial flows,

- “gaps” in the formation of information flow (based on an analysis of coefficients for assessing their expected cost).

In fact, it means that the relationship between classical and digital marketing technologies based on the process conversion rate. An important characteristic of the information flow is that it allows us to select the cost and quantitative characteristics of the target audience that correspond to the indicators for assessing the effectiveness of classical marketing technologies.

As a result, the company operates with indicators of compliance between the achieved and planned characteristics of the information flow, which makes it possible, based on expert analysis, to determine, *firstly*, reserves for increasing the technological efficiency of digital marketing tools.

Secondly, introduce systemic corrective actions using indicators for assessing the effectiveness of classical marketing, which are in digital form (statistics and analytics).

Thirdly, carry out stage-by-stage monitoring of the information flow to obtain the planned market result and make appropriate management decisions.

Expanding the geography of communications requires the company to have a more uniform and consistent brand image in the minds of consumers. This means that positioning should be perceived unambiguously by different categories of consumers [2]. This circumstance requires, on the one hand, to plan a promotion campaign for

various segments of the target market and achieve a more accurate match to the characteristics of individual consumer groups. On the other hand, exclude: 1) multidirectional and inconsistent communications, 2) repetition of calls, 3) contradictions in the use of individual communication tools. Therefore, the integrated use of digital marketing tools allows us to optimize promotion budget and achieve a higher communication effect at lower costs.

In general, digital marketing tools can be divided into three groups: basic, supporting and additional.

The basic digital marketing tools serve as a means of directly promoting a product, service, or company brand and are aimed at the target audience. Supporting and additional ones perform the functions of promoting the company itself in the marketing environment, focused on the target audience, focused on the consumer and promotion at points of sale. At the same time, it should be noted that the effectiveness of promotional means using digital marketing tools for goods in consumer markets and in industrial goods markets is different.

It is important for a company to have a clear understanding of what results can be achieved using a particular digital marketing communications tool and what the strengths and weaknesses of their use are. The creation of synergy occurs through the joint use of each of the tools, and each of them ensures contact with the target audience in different ways. However, these methods complement and reinforce each other. Consequently, we are talking about concentrating efforts in using digital marketing communications tools in the company based on an integrated approach [3]. This requires continuous maintenance of close contact between the manager and clients, partnerships between various groups of participants in the marketing process, between divisions of the company, as well as with external organizations. The goal remains the same - effective management of marketing communications.

In this regard, the algorithm for using digital marketing communications tools in a company based on an integrated approach requires separate consideration.

At the *first stage*, the sales department determines and analyzes the target audience, plans and implements special sales programs aimed at both retail

consumers and trade organizations. That is, mechanisms of influence on retail and wholesale consumers are integrated. Both the main competitors are analyzed in relation to problems, goals, opportunities, perceptions and expectations of the target audience, as well as the relationship between internal resources and the company's current strategy [4].

At the *second stage*, the budget for the company's use of digital marketing communications tools is calculated based on an integrated approach. The choice of means of promotion and sales promotion, an array of informational messages, personal selling and direct marketing are taken into account. The choice of budgeting method depends on the current strategy of the company (method of objectives and goals, method of calculating sales volume and assessing opportunities, method of matching competitors, method of financing on a residual basis).

At the *third stage*, marketing activities should be included in the overall concept, which is developed by public relations services, marketing departments, and sales departments with the involvement of independent specialists and consulting firms. That is, the efforts of the public relations department are integrated with the services of specialized outsourcing organizations (consultants, top managers of interested services, etc.) [5] A special role in this belongs to: 1) integrated advertising agencies, which include managers for work with clients, 2) specialists in planning advertising and the use of advertising media, 3) managers for the purchase of air time and space in print media, 4) employees of the order processing service.

At the *fourth stage*, an "information product" is created - a figurative representation of a product, brand, company's image with the help of specialists in packaging, design, image makers, PR technologists, etc. They work under a common conceptual principle. This stage is decisive and leads among all previous ones, since, on the one hand, various styles and approaches to solving a common problem are integrated when developing a "road map" for future events. On the other hand, it makes messages accessible and informative for a potential buyer who makes a decision to purchase this product (interest, loyalty, motivation to action) or, on the contrary, will ignore it. Various messages, untimely reminders in an unplanned

sequence that have not gone through the integration process cannot reach the end consumer in the form necessary for the company. Thus, the required commercial effect will not be achieved.

At the *fifth stage*, the effectiveness of using digital marketing communications tools in the company is assessed based on an integrated approach. It is, indeed, the most important element of the algorithm, since it determines: 1) whether the set goal has been achieved, 2) the appropriateness of the selected tools, 3) the rational use of funds, etc.

Conclusions. The effectiveness of the commercial activities of a modern company lies in a new management paradigm - digital marketing should not be considered as personal interaction with consumers. This is a specific innovation-adaptation subsystem that uses all types of activities within the capabilities of digital technologies. This, of course, presupposes, on the one hand, the use of fundamentally new models for organizing work with specialists who have competencies in working with data. On the other hand, there is the widespread involvement of specialized performers (outsourcing organizations) in order to reduce costs and the need for additional staffing. The company uses a system of universal indicators for assessing the effectiveness of digital marketing activities, which best correspond to the target requests of potential clients.

REFERENCES

1. Basimakopoulou M., Theologou K., & Tzavaras P. (2022). A Literature Review on Digital Marketing: The Evolution of a Revolution. *Journal of Social Media Marketing*, 1(1), 30-40.
2. Bacinello E., Tontini G., & Alberton A. (2020). Influence of maturity on corporate social responsibility and sustainable innovation in business performance. *Corporate Social Responsibility and Environmental Management*, 27 (2), 749–759.
3. Peter M. K., Kraft C., Lindeque J. (2020) Strategic action fields of digital transformation: an exploration of the strategic action fields of swiss SMEs and large enterprises. *Journal of Strategy Management*, 13(1), 160–180.

4. Negoita O. D., Purcarea A. A., Popescu M., Niculescu A., Coman C. N. (2018) Digital marketing tools used by companies. *FAIMA Business Management Journal*, 6(4), 66–76.

5. Benslama T., & Jallouli R. (2022). Social Media Data Analytics for Marketing Strategies: The Path from Data to Value, *Journal of Telecommunications and the Digital Economy*, 10(2), 96–110.

DEVELOPMENT OF MARKETING IN UKRAINE AND THE WORLD

Petrenko Oksana Pavlivna

English teacher

Riabovol Alina Volodymyrivna

Smolovyk Albina Vladyslavivna

Students

Separate Structural Subdivision
Kyiv industrial professional college
of the Kyiv National University
of Construction and Architecture, Ukraine

Introduction. Marketing is one of the main business philosophies that allows enterprises to survive, actively develop and compete in the market. It creates conditions that contribute to the adaptation of enterprises to the market situation, that is, it releases the initiative from below, stimulates the conscious application of risk.

Recently, marketing in Ukraine is gaining momentum in its development, and is becoming a source that provides a basis for creating and maintaining the country's living standards, although force majeure circumstances have greatly affected its effectiveness.

Aim. This study describes and analyses the factors that influence the formation and developing of marketing in Ukraine the world.

Materials and methods. We worked out several sources of foreign and domestic representatives of this industry, where the main periods of development of marketing in the world and in Ukraine in particular were determined. So, to begin with, let's define what marketing is, because there are many definitions of it. Personally, in our opinion, marketing is a whole science that deals with the production of products for sale and satisfaction of consumer needs.

For many ordinary people who do not work or have not worked in this industry, it seems that this is a very simple industry. And if you ask such a person: "What is marketing?", then most likely in response you will hear something like: "Marketing is a branch of the enterprise that deals with advertising."

Many people in Ukraine really believe that the field of "marketing" deals with

advertising. Most likely, this may be due to the fact that when marketers make products, the main task is to promote the product on the market and satisfy the needs of the consumer. Because of this, people think that "marketing" is just advertising. In fact, it is not so. This article demonstrates the definition of what "marketing" is through the history of its development.

The emergence and development of the "marketing" industry is associated with the development of economic relations between economic entities, as well as with the growth of labor productivity. In the late 20s and early 30s of the 20th century, the world was gripped by the "great depression". It was because of the big problems in the world economy that marketing began to gain momentum.

Practical aspects of the use of marketing activity appeared at the end of the 19th century. Marketing in the sense of market theory begins its history in 1902, when universities such as Harvard, Pittsburgh and Pennsylvania started a course of lectures on the problems of rational organization of goods movement.

Since 1911, leading companies begin to launch marketing services, Catrice Publishing Co. is considered to be the first. In 1926, a scientific organization of marketing teachers was created.

There are such stages of marketing development as production, commodity, sales, traditional, socio-ethical, digital. McCormick was the first to point out that marketing should become a central function of the enterprise and the creation of a target group of consumers. It was he who put into practice marketing research, the concept of creating a target market for an enterprise, pricing policy, and service.

The first definition of the word "marketing" belongs to Americans R. Butler and A. Shaw. In the book "Buying, Selling and Methods of Trade" (New York, 1911), they defined marketing as a combination of factors that must be taken into account in the organization of work aimed at making a sale.

Unlike the rest of Europe, in the countries of the former USSR, marketing spread only in the late 1980s, during the formation of the stage of economic restructuring associated with the collapse of the socialist system.

N. Karpenko (Ukrainian science: past, present, future 2008, article 37) singles

out four periods of the process of emergence and formation of marketing in Ukraine, which are described below.

At the first stage, in the 1970s, there was a need for the practical application of marketing due to the problem of more accurate forecasting of supply and demand and the process of developing trade with countries of developed market economies, because there the universal laws of the market were formed on the basis of marketing.

It was at the next stage of development, in the late 1980s, that significant economic transformations were carried out in Ukraine, connected with the corresponding reforms aimed at the development of the private sector. Private business owners faced the following problems: finding customers and suppliers, forming an effective sales system and product promotion. And it could be solved only with the presence of relevant knowledge related to market processes. Departments studying marketing and related processes began to appear in Ukrainian universities.

The period of active marketing breakthrough, which falls on the 1990s, is characterized by the steady development of market processes. However, the economic and political crises of that time restrained them. There was a penetration into Ukraine of foreign goods of various appearance and assortment, which attracted consumers. And this became a considerable threat to the competitiveness of domestic goods, which could only be overcome by the introduction of marketing activities for Ukrainian enterprises.

But the lack of necessary knowledge restrained its formation. Fortunately, trainings and seminars held thanks to well-known international foundations became a significant help in this matter.

A significant event at that time was the emergence of marketing research on the Ukrainian market, which was needed by well-known global brands that began to master it. Ukrainian marketing theory was then presented by the first textbooks, such as "Marketing Management" (A. V. Voychak), "Marketing Product Policy" (V. Ya. Kardash), etc.

One of the significant events for Ukraine was the creation of the Ukrainian Marketing Association (UAM) in 1997, which already in 1999 received the status of

an all-Ukrainian public organization.

Results and discussion. Thus, the 1990s are characterized by a significant number of significant events in the field of marketing and technology development. And here it should be noted that it was during this period that the theory of marketing gained active development and began to outpace the processes of its practical application.

The stage of modern marketing, which begins in zero, is characterized by the transition of theory into practice in the field of business and educational activities.

There has been a spread of practical marketing among small and medium-sized businesses, the market of marketing research, etc., has become actively developed.

A lot was also done for the formation of competent education in this field, for example, the creation of the UAM Qualification Committee. Marketing specialists are being trained to meet the requirements of not only the national but also the international market.

Conclusions:

Finally, it should be noted that although marketing in Ukraine developed differently from European countries, the period of the latest marketing is characterized by positive trends and driving changes in its formation on the Ukrainian market. Today it can be said that all its directions - science, practice and education have reached the stage of sustainable development, although the marketing moves of some enterprises are not always successful.

SOURCES:

1. American Marketing Association // <https://www.ama.org/>
2. Karpenko N. Historical genesis of marketing in Ukraine - Ukrainian science: past, present, future Art. 35-44
3. Kotler, P. and Armstrong, G. Principles of Marketing, 1996
4. McCarthy E. Jerome, and Perreault William D. Jr. (1984), Basic Marketing, 8th ed., Homewood, IL: Irwin.
5. Official website of the Ukrainian Marketing Association // <http://uam.in.ua/>

ОСОБЛИВОСТІ БРЕНД-МЕНЕДЖМЕНТУ В ОРГАНІЗАЦІЇ

Бабич Світлана Миколаївна

к.е.н., доцент

Алексєєва Валерія Олегівна

Студентка

Харківський Національний університет

імені В. Н. Каразіна

м. Харків, Україна

Вступ. / Introduction. У сучасному, постійно мінливому як зовнішньому, так і внутрішньому середовищі, заради формування значущих конкурентних переваг, укріплення конкурентної позиції та досягнення стійкості на ринку, необхідно для будь-якого підприємства, включаючи ті, що спеціалізуються на продажу готових продуктів, впроваджувати високоякісну систему ефективного управління брендом. За своєю сутністю саме брендинг є важливою складовою, що сприяє формуванню лояльності та поваги споживачів, які здатні платити більше безпосередньо саме за неповторну та унікальну цінність бренду, якій неможливо знайти альтернатив, і це викликає також великий інтерес з боку інвесторів, як будуть готові вкладати гроші в розвиток брендів з досвідом, які мають позитивну репутацію та вже сформовану лояльність перевірених клієнтів.

Мета роботи. / Aim. Метою роботи є теоретичне дослідження поняття брендинг та бренд-менеджмент, їх доцільність та необхідність використання у діяльності організації.

Матеріали та методи./Materials and methods. У даній роботі використано такі загальнонаукові методи, як теоретичного узагальнення, аналізу та синтезу. Дослідженням проблем формування та управління брендом на підприємстві займалися такі вітчизняні економісти: Абрамович І. А., Баглаєва Н. С, Чернова В., Богацька Н. М, І. В. Струтинська, Буняк Н. М., Гончарук Т. І., Гриценюк В. В, Руснак А. В., Надточій І. І., Губіна А. М., Нетреба та інші.

Результати та обговорення./Results and discussion. У сучасному суспільстві, де відбуваються стрімкі зміни в конкурентному оточенні, значущість ефективного управління брендами та їх стратегіями стає надзвичайно ваговою. Кожне підприємство прагне створити унікальний продукт, який визнається та залишається в пам'яті завдяки ефективним комунікаційним стратегіям та результативним каналам розподілу продукції. Також важливо розуміти оптимальні методи використання внутрішнього потенціалу та належним чином розподіляти ресурси для створення сприятливого середовища для отримання прибутку.

Бренд - це "комплекс реальних і віртуальних концепцій, що виражаються у торговій марці і, при грамотному та ефективному управлінні, породжують вплив і вартість". Визначення бренду, що базується лише на відчуттях, асоціаціях, товарі, символах та сукупності раціональних та емоційних переваг, може бути недостатнім для розуміння сучасних процесів в економіці, які трансформуються. Бренд - це не просто конкретний асоціативний ряд, але й значний нематеріальний ресурс підприємства, здатний зміцнити та поліпшити позицію організації серед конкурентів, покращити фінансове положення, корпоративну культуру та привернути більше споживачів із високим рівнем лояльності.

Основна мета брендингу - це створення чіткого образу бренду та розробка ефективної стратегії комунікації. Процес брендингу включає проведення ринкових досліджень, визначення позиціонування продукту, створення унікального імені та слогану, впровадження системи візуальної та вербальної ідентифікації. Ця система охоплює товарний знак, фірмовий стиль, упаковку, спеціальні звуки та інші елементи. Використання носіїв ідентифікації та комунікацій допомагає ефективно передати та відобразити концепцію бренду, забезпечуючи його визнаність та впізнаваність серед цільової аудиторії

Бренд-менеджмент - це стратегічне керівництво репутацією компанії, орієнтоване на формування, утримання та підсилення сприйняття продуктів, послуг і самого бренду серед цільової аудиторії. Спрямоване на успішне

управління брендом призводить до зменшення витрат, підвищує рівень лояльності клієнтів та забезпечує зростання впізнаваності компанії на ринку.

Ефективне управління брендом, або стратегія бренду, становить значущий елемент маркетингової стратегії та може бути ретельно вивчена з різних перспектив. Вплив бренду на функціонування підприємства є вкрай значущим, і це становить один із ключових факторів для утримання конкурентоспроможної позиції та гарантує виживання на конкретному економічному ринку. У процесі формування бренду ключовою є увага до аспектів, пов'язаних із потребами, пропозицією та попитом споживачів, оскільки саме ці фактори визначають основні характеристики продуктів та унікальність функціонування на конкретному ринку.

Отже, вивчення та аналіз стратегій та управління брендом включають ключові аспекти, що формують неповторний імідж продукції в свідомості кожного споживача. Це виражається у характеристиках продукції, оригінальному дизайні, назві, методах рекламування та інших унікальних особливостях, які виділяють продукт та надають споживачеві реальні та віртуальні, обґрунтовані переваги завдяки асоціативним зв'язкам. Весь комплекс стратегії бренду підприємства проілюстрований на рисунку 1.



Рис. 1 Модель брендингової політики підприємства

Управління брендом є комплексним процесом формування та керування іміджем бренду, заснованим передусім на ефективному товарообороті. У цьому

важливому процесі враховуються ключові аспекти, такі як концепція бренду, аналіз ринкових тенденцій, стратегічне планування та реалізація рекламних кампаній.

Формування та управління брендом є ключовим аспектом, який суттєво визначає підвищення обсягів продажів та підвищення цінності товарів і послуг.

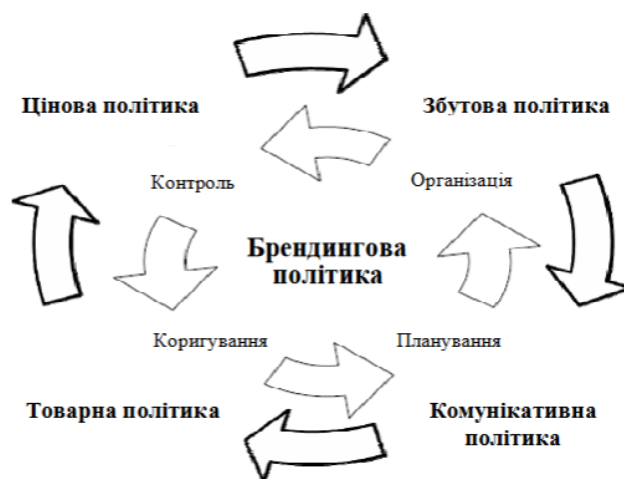
Експерти у сфері бренд-менеджменту вбачають, що етапи розробки та керування брендом повинні вести до таких конкретних результатів:

– Споживачі не випадково впізнають бренд серед подібних товарів за визначеними атрибутами та/або комунікаційними елементами (в будь-якому обраному наборі);

– Емоції, асоціації та думки споживачів щодо бренду повинні виходити за межі лише призначення і якості товарів чи послуг відповідної категорії.

– Має існувати сегмент споживачів, які мають лояльність до даного бренду, при цьому рівень їх покупкової відданості може коливатися від невеликої виборчої переваги до глибокої відданості.

– Необхідно мати стабільний тренд довгострокового зростання цінності бренду та групу стратегічних інвесторів, які готові внести фінансові ресурси для подальшого розвитку бренду.

Визначення етапів бренд-менеджменту включає наступні фази:

1. Можливість визначити категорію споживачів, на яку може спрямовуватися бренд, є однією з ключових можливостей.

2. Визначити індивідуальні особливості продукції, зокрема її унікальні риси та неперевершені характеристики, що визначаються на рівні споживчих переваг.

3. Визначення потенціалу бренду для створення його активу

4. Встановлення напрямку розвитку включає в себе визначення ідентичності бренду, що сприяє його визначенню та упровадженню у конкретному контексті.

5. Зробити вибір найбільш оптимальної бренд-стратегії.

Можливо диференціювати процес управління брендом за допомогою

структурно-функціональної моделі, відображеної на рисунку 2.



Рис. 2 Структурно функціональна модель управління брендом

Дану модель можна розподілити його на окремі блоки, серед яких:

- 1) При формуванні бренду необхідно враховувати цілеутворення, що включає в себе місію та стратегічні цілі підприємства;
- 2) Аналітичний блок включає проведення аналізу як зовнішнього, так і внутрішнього середовища, що є необхідним для успішного бренд-аналізу;
- 3) Формування позиції бренду передбачає розроблення стратегічних альтернатив, що визначають, як бренд планує займати своє місце на ринку;
- 4) Визначення стратегії розвитку бренду включає в себе вибір напрямків розвитку, базуючись на аналізі потенціалу та реакції споживачів на бренд компанії.

Ефективні стратегії управління брендом відіграють важливу роль у формуванні та утриманні брендового капіталу. Створення концепції, що ефективно сприяє підтримці або покращенню впізнаваності та стійкості бренду, утверджує асоціації з брендом, висвітлює його якість та практичність,

невід'ємно вплітається в стратегію управління брендом.

Ключовим для успішного бренд-менеджменту є точне формулювання концепції бренду. Це основні принципи та цінності, які компанія прагне передати своїй аудиторії. Вона визначає засоби та прийоми позиціонування для створення системи управління брендом. Створення концепції бренду передбачає виявлення ключової ідеї, оскільки вдалий концепт безпосередньо впливає на успіх бренду. В сучасному споживчому оточенні саме ідея визначає бренд, а не навпаки.

На сучасному етапі еволюції бренд-менеджмент перетворюється в основний стратегічний компонент функціонування організації. Фахівці з брендів отримують розширені повноваження в сфері керівництва дизайном продукту, його створення та ефективного впровадження на ринок. Перехід від короткострокових програм до стратегічних дій у сфері бренд-менеджменту має значний вплив на всіх учасників ринку. Бренд-менеджер виходить на передній план і стає ключовою постаттю в організації. Агентства, що спеціалізуються на створенні торгових марок, переорієнтовують свою діяльність на стратегічне консультування. Виробничі компанії розуміють зростаючу важливість бренд-менеджменту як ключового фактору у бізнесі. Це відкриває нові можливості для розвитку та співпраці в рамках стратегічного бренд-управління, сприяючи узгодженню дій всіх гравців на ринку для досягнення довгострокових цілей та стабільного успіху бренду.

Щодо управління, сучасний концептуальний підхід до бренд-менеджменту визнає його як ключову функціональну область управління, а сам бренд розглядається як об'єкт, що підлягає управлінню.

Висновки./Conclusions. Таким чином, управління брендом це складний багатогранний процес, який розглядається та аналізується з різних боків. Ідея управління брендом спирається на розбудову важливих комунікативних зв'язків. Це включає не тільки зусилля до завоювання ринку товарів та успішної реалізації продукції з метою отримання прибутку, але також навички отримання зворотного зв'язку для обдуманого прийняття управлінських рішень,

які охоплюють всі аспекти виробничих процесів, маркетингу та фінансів. Стратегічний підхід до управління брендом відіграє ключову роль у формуванні та підтриманні високого рівня бренд-капіталу.

Ефективне управління брендом підприємства свідчить не лише про здатність виробника створювати, розвивати, підтримувати і захищати свою торгову марку, але й вказує на рівень розвитку ринкових відносин, ступінь конкуренції та прогрес маркетингових комунікацій у суспільстві. Високий ступінь ефективного управління брендом впливає не лише на стабільність і успішність компанії, але й формує позитивне сприйняття серед споживачів, зміцнюючи позиції бренду на ринку та надаючи йому конкурентні переваги.

УКРАЇНА НА СВІТОВОМУ РИНКУ РОБОЧОЇ СИЛИ

Борисенко Дарина Андріївна
Студент
Коляда Олена Володимирівна,
к.е.н., доцент
Державний податковий університет
м. Ірпінь, Україна

Анотація: Україна на світовому ринку робочої сили під час війни зазнає викликів через втрати та зміни в економіці. Незважаючи на це, спеціалісти з українського ІТ та інших галузей продовжують здобувати визнання за кордоном, вказуючи на стійкість та високу кваліфікацію працівників.

Ключові слова: ринок праці, війна, робоча сила, безробіття.

Україна є країною з відносно молодим населенням, що є сприятливим фактором для розвитку ринку праці. У 2023 році чисельність економічно активного населення України становила 26,2 мільйона осіб, або 66,5% від загальної кількості населення. Середній вік економічно активного населення України становить 38,5 років.

За даними Міжнародної організації праці (МОП), у 2023 році рівень безробіття в Україні становив 9,5%. Цей показник є відносно високим, але порівняно з 2022 роком він зменшився на 1,5% [2]. У структурі зайнятості в Україні переважають працівники сфери послуг (70,2%). На промисловість припадає 23,1% зайнятих, а на сільське господарство 6,7%.

Таблиця 1

Чисельність економічно активного населення України

Рік	Число економічно активного населення, млн осіб	Рівень безробіття, %
2018	25,9	9,8
2019	20,6	9,7
2020	26,1	9,6
2021	26,2	9,7
2022	26,2	11,0
2023	26,2	9,5

Як видно з таблиці, чисельність економічно активного населення України залишається відносно стабільною на рівні близько 26 мільйонів осіб. Рівень безробіття в Україні також є відносно стабільним, але з тенденцією до зниження.

У 2023 році, незважаючи на війну, рівень безробіття в Україні зменшився на 1,5% порівняно з 2022 роком. Це відбулося за рахунок збільшення кількості робочих місць у сфері оборони та безпеки, а також за рахунок підвищення попиту на робочу силу з боку іноземних компаній, які перенесли свої виробництва до України [4].

Однак, слід зазначити, що війна в Україні призвела до значних змін на ринку праці. Мільйони українців були змушені покинути свої домівки та шукати роботу за кордоном. Це призвело до зменшення кількості робочої сили в Україні та до збільшення попиту на іноземних працівників [5].

Ситуація з робочою силою в Україні під час війни визначається рядом викликів та обмежень. Деякі ключові аспекти цього питання:

1. Міграційний вплив: конфлікт та нестабільність можуть призводити до масового переселення та міграції працівників внутрішньо та за кордон.

2. Втрата робочого потенціалу: військові події можуть призвести до втрати робочого потенціалу через збройні конфлікти та переселення населення.

3. Погіршення економічного становища: війна може вплинути на рівень зайнятості, зниження виробництва та збільшення економічних викликів для працівників та бізнесу.

4. Сприятливість іноземних інвестицій: ситуація в країні може вплинути на привабливість України для іноземних інвесторів, що в свою чергу визначає робочі можливості.

5. Гуманітарні виклики: наявність гуманітарних проблем може створювати певні виклики для забезпечення належних умов для працівників та їх сімей [4].

У таких складних умовах важливо виробити ефективні стратегії для забезпечення захисту прав працівників, економічної стабільності та пошуку

способів відновлення ринку після припинення конфлікту. Ринок праці в Україні має ряд потенційних переваг, таких як молоде населення, відносно низькі зарплати та географічне розташування. Однак існує ряд проблем, які необхідно вирішити для підвищення ефективності ринку праці, зокрема:

- високий рівень безробіття;
- низька продуктивність праці;
- невідповідність між попитом та пропозицією на робочу силу;
- відсутність ефективних механізмів захисту прав працівників [1].

Якщо Україна зможе вирішити ці проблеми, то вона зможе стати привабливим місцем для роботи як для українських, так і для іноземних працівників. Це сприятиме економічному розвитку країни та підвищенню добробуту її населення.

СПИСОК ЛІТЕРАТУРИ

1. Статистичний збірник "Робоча сила України" 2023 рік. К., Державна служба статистики України. 214 с.
2. Розвиток ринку праці в умовах глобалізаційних зрушень: виклики для України. Маріупольський державний університет. 2023. 240 с.
3. Ринок праці України в умовах війни. О. Бондаренко, А. Гаврилюк, І. Карпенко. Економічна правда. 2022. 20 липня.
4. Україна як постачальник робочої сили в умовах глобалізації. В. Грищенко. Економічна теорія і практика. 2023. № 3.
5. Перспективи розвитку ринку праці України після війни. М. Савлук, М. Скрипник. Економіка України. 2023. № 7.

ОПТИМІЗАЦІЯ БІЗНЕС-ПРОЦЕСІВ ЧЕРЕЗ ВПРОВАДЖЕННЯ ЕЛЕКТРОННОГО ДОКУМЕНТООБІГУ

Геєнко Михайло Миколайович,

к.е.н., професор

Дмитренко Артем Леонідович,

студент

Сумський національний аграрний університети

м. Суми, Україна

Вступ. Сучасні технологічні зрушення в управлінні бізнесом вимагають від компаній стрімко пристосовуватися до нових умов і вдосконалювати свої бізнес-процеси. Одним із ключових напрямків оптимізації є впровадження електронного документообігу. Ця стратегія стає важливим кроком для бізнесу, який прагне піднятися на новий рівень ефективності та конкурентоспроможності.

Мета роботи. Метою роботи є дослідження теоретичних основ та окреслення основних шляхів оптимізації бізнес-процесів з урахуванням потенціалу впровадження електронного документообігу.

Матеріали та методи. Про написанні даної роботи було використано загальноприйняті методи: теоретичного узагальнення, аналізу і синтезу.

Результати та обговорення. Перехід від традиційного паперового документообігу до електронного має безліч переваг. Але перш за все потрібно визначитись з поняттями бізнес-процес та електронний документообіг.

Ми погоджуємось з думкою Гурової В.О. що бізнес-процес – це будь-яка діяльність, що має вхідний продукт, додає вартість до нього, та забезпечує вихідний продукт для внутрішнього або зовнішнього споживача [1].

У свою чергу електронний документообіг у загальному розумінні – це процес створення, погодження, надсилання, отримання та зберігання електронних документів у цифровому форматі [2]. Таким чином електронний документообіг ми сприймаємо як інструмент оптимізації бізнес-процесів на підприємстві.

Провертаючись до переваг, слід виділити наступні. По-перше, це збільшує швидкість обміну інформацією та документами в середині компанії. Всі документи стають доступними в режимі реального часу, що дозволяє прискорити внутрішні процеси та прийняття рішень.

Другий аспект – це економія часу та ресурсів. Замість того, щоб губити час на пошук паперових документів, співробітники можуть швидко знаходити та обмінюватися електронними версіями. Це особливо актуально для компаній з розподіленими командами або кількома підрозділами.

Безпека і конфіденційність інформації завжди були на першому плані у бізнесі. Електронний документообіг дозволяє легко встановлювати рівні доступу та контролювати права користувачів. За допомогою шифрування та аутентифікації знижується ризик витоку чутливої інформації.

Важливим аспектом є інтеграція електронного документообігу в існуючі бізнес-процеси. Це дозволяє автоматизувати багато задач, які раніше вимагали б великої кількості ручної роботи. Наприклад, автоматизовані процеси підписання документів, відстеження статусу завдань та контроль над термінами виконання дозволяють значно покращити ефективність роботи.

Ефективний електронний документообіг полегшує співпрацю з клієнтами та партнерами. Зменшується час обробки документів, що впливає на швидкість виконання угод і сприяє позитивному враженню від співпраці. Документи можуть бути легко обмінювані через електронні платформи, що забезпечує їхню швидку обробку. І це не всі переваги, які здатен забезпечити електронний документообіг в управлінні бізнес-процесами на підприємстві.

Висновки. Впровадження електронного документообігу – це крок у майбутнє для кожної компанії, що прагне підтримувати конкурентну перевагу та оптимізувати свої бізнес-процеси. Велика кількість інструментів та платформ, доступних на ринку, робить цей перехід доступним для підприємств будь-якого масштабу та спрощує інтеграцію вже існуючих систем. Загалом, електронний документообіг – це не лише шлях до оптимізації внутрішніх процесів компанії, але й крок до створення більш відкритого, гнучкого та

швидкореагуючого бізнесу. Правильно реалізована стратегія електронного документообігу дозволяє компаніям не лише економити час і ресурси, але і стати більш конкурентоспроможними в умовах мінливого бізнес-середовища.

СПИСОК ВИКОРИСТАНИХ ДЖЕРЕЛ

1. Гурова В. О. Оптимізація бізнес-процесів на підприємстві в умовах кризи. *Український журнал прикладної економіки*. 2016, № 1. С. 75-82.

2. Ясінська А. Проблеми та перспективи електронного документообігу в умовах цифрової трансформації. *Молодий вчений*. 2022, 11 (111), С. 128-134.

ТЕНДЕНЦІЇ ТА ВИКЛИКИ РОЗВИТКУ РОЗДРІБНОГО БАНКІВСЬКОГО БІЗНЕСУ В СУЧАСНИХ УМОВАХ

Геєнко Михайло Миколайович,

к.е.н., професор

Безрук Анна Валеріївна,

студент

Сумський національний аграрний університети

м. Суми, Україна

Вступ. У сучасному віртуальному світі фінансів, де інновації та технологічний прогрес надають нові віхи функціонуванню банківському сектору, роздрібний банківський бізнес в Україні стикається з унікальними викликами та неймовірними можливостями. Світ фінансів швидко змінюється, а тенденції, що визначають його обличчя, є ключовим фактором для розвитку роздрібного банківського сектору.

У наші дні, коли штучний інтелект, блокчейн, та цифрові інновації визначають нові стандарти у фінансовому галузі, український банківський бізнес вступають у еру, де вирішальною стає здатність пристосовуватися та інтегрувати передові технології для забезпечення найвищого рівня обслуговування для своїх клієнтів. Тому тема дослідження є актуальною.

Мета роботи. Метою роботи є дослідження теоретичних основ та окреслення основних тенденцій та викликів у розвитку роздрібного банківського бізнесу в Україні.

Матеріали та методи. Про написанні даної роботи було використано загальноприйняті методи: теоретичного узагальнення, аналізу і синтезу.

Результати та обговорення. Відмітимо, що сучасний роздрібний банківський бізнес в Україні переживає інтенсивний етап змін, що визначається впливом технологічних інновацій, змінами у споживчих уподобаннях та новими регуляторними вимогами. Тенденції та виклики розвитку цього сегменту банківської сфери визначають майбутнє, вимагаючи від банків активно адаптуватися для забезпечення стійкості та конкурентоспроможності.

Крім того, на розвиток роздрібного банківського бізнесу в Україні вплинули і військові дії. Банки змушені були переглянути систему управління ризиками і основні банківські продукти.

Окреслимо, на нашу думку, основні тенденції розвитку роздрібного банківського бізнесу в Україні.

1. Цифрова трансформація та активне впровадження електронних сервісів. Однією з найбільших тенденцій є перехід до цифрового середовища. Банки активно впроваджують мобільні додатки, онлайн-банкінг та електронні платіжні системи. Це дозволяє клієнтам здійснювати операції швидко та зручно, а також забезпечує доступ до нових фінансових продуктів.

2. Зростання фінтех-конкуренції. Зростання фінтех-сектору ставить традиційні банки перед викликом забезпечити конкурентоспроможність. Багато банків вирішили не боротися з цією конкуренцією, але навпаки, встановлюють стратегічні партнерства з фінтех-компаніями для спільного розвитку та впровадження нових технологій.

3. Підвищення вимог споживачів та персоналізація послуг. Сучасні клієнти мають високі очікування щодо зручності та персоналізації послуг. Банки змушені активно працювати над розробкою індивідуальних фінансових рішень та покращенням якості обслуговування. Послуги стають все більш персоналізованими.

4. Кібербезпека та довіра клієнтів. Зростаючі загрози кібербезпеки ставлять під сумнів довіру клієнтів до онлайн-банкінгу. Банки повинні не лише розвивати заходи безпеки, але і активно комунікувати їхню ефективність, щоб підтримати високий рівень довіри.

Слід відмітити, що за статистикою Національного банку України кожен дев'ятий опитаний (11%) ставав жертвою шахраїв з початку повномасштабного вторгнення. Злочинці адаптували шахрайські схеми під сьогодення та ошукували людей, прикидаючись банками чи обіцяючи фінансову допомогу від держави, міжнародних та благодійних організацій. Найчастіше злочинці ошують молодь у віці 18-24 років (14% опитаних) та людей старше 65 років

(11,5%). Майже третина жертв шахраїв втратили від їх дій близько 500 гривень, ще чверть опитаних втратила понад 5 000 гривень [1]. Виходячи з цього, питання кібербезпеки та підвищення фінансової грамотності населення набуває все більшої актуальності.

5. Нормативно-правове забезпечення діяльності банківського сектору. Часті зміни у регуляції фінансового сектору ставлять банки перед викликом ефективно впроваджувати нові стандарти та забезпечувати відповідність з законодавством.

6. Фінансова інклюзія та розвиток роздрібного банківського бізнесу у сільських регіонах. Розвиток роздрібного банківського бізнесу також пов'язаний із зусиллями щодо підвищення фінансової інклюзії та розширення доступу до банківських послуг у сільських районах.

Висновки. Сучасний роздрібний банківський бізнес в Україні визначається динамікою змін та інновацій. Банківські установи, які успішно адаптуються до змін у зовнішньому середовищі та згаданих тенденцій, матимуть можливість збільшити свою конкурентоспроможність та задовольнити потреби сучасних клієнтів, що є ключем до сталого розвитку у цьому сегменті.

СПИСОК ВИКОРИСТАНИХ ДЖЕРЕЛ

1. Результати опитування від НБУ та Опендатабот: кожен дев'ятий опитаний ставав жертвою шахраїв з початку воєнного стану [Електронний ресурс]. URL: <https://bank.gov.ua/ua/news/all/rezultati-opituvannya-vid-nbu-ta-opendatabot-kojen-devyatiy-opitaniy-stavav-jertvoyu-shahrayiv-z-pochatku-voyennogo-stanu>

УПРАВЛІННЯ КОНФЛІКТАМИ В ОРГАНІЗАЦІЇ

Дарушин Олександр Володимирович

кандидат економічних наук

доцент кафедри економіки та менеджменту

Мірошниченко Олексій Володимирович

кандидат економічних наук

Григор'єва Юлія Сергіївна

здобувач вищої освіти спеціальності менеджмент

Москалюк Василиса Іванівна

здобувач вищої освіти спеціальності менеджмент

Придунайська філія ПрАТ «ВНЗ

Міжрегіональна Академія Управління Персоналом

Актуальність теми: в сучасному бізнес-середовищі управління конфліктами в організаціях стає ключовим аспектом їх функціонування та розвитку. Конфлікти в рамках підприємства можуть виникати з різних причин, починаючи від різниці у цілях та інтересах різних сторін до особистих розбіжностей між працівниками. Ефективне управління конфліктами вимагає якісного аналізу, виявлення та вирішення таких ситуацій вчасно та конструктивно.

Мета даної роботи полягає у вивченні сучасних аспектів управління конфліктами в організаціях. Дослідження має на меті розкрити основні типи конфліктів, їх причини та можливі наслідки для підприємства. Також акцентується увага на ефективних стратегіях управління конфліктами, які сприяють зменшенню негативного впливу конфліктів на колектив та підвищенню продуктивності роботи в організації.

Конфлікти в організаціях є необхідною складовою їхньої життєдіяльності. Тому ретельне вивчення сучасних закономірностей у формуванні та управлінні організаційними конфліктами стає важливим завданням. Ключовим результатом ефективного управління конфліктами на підприємстві є створення механізмів передбачення конфліктних ситуацій та їх

подальшої розв'язання.

Сучасний аналіз підприємств показує, що конфлікти є значущою частиною взаємодії між працівниками, виступаючи як засіб вирішення бізнес проблем та формування особистісного ставлення в колективі. Результати досліджень соціологів свідчать про те, що приблизно 70–80% часу представники керівного персоналу проводять під впливом явних чи прихованих конфліктів. Ігнорування таких суперечностей може призвести до загострення конфліктів, а участь у них займає близько 20% робочого дня звичайного співробітника [1].

У більшості сучасних організацій конфлікти виникають через різноманітність цілей, прагнень, інтересів та особистих якостей їхніх учасників. У загальному розумінні, конфлікт представляє собою неузгодженість між різними сторонами, що можуть бути як організаціями, так і окремими особами.

Існує чотири типи конфліктів: внутрішній конфлікт у межах особистості; конфлікт між двома чи більше особами; конфлікт між особистістю та групою; конфлікт між групами. Ефективне управління конфліктами є невід'ємною частиною успішного функціонування підприємства, оскільки сприяє досягненню як цілей управління, так і загальних цілей організації.

Управління конфліктами означає уміння керівника виявити конфліктну ситуацію, проаналізувати її та вжити заходів для її вирішення [2].

Процес управління конфліктами у керівника має кілька етапів: виявлення конфлікту та оцінка ситуації; розгляд конфлікту та визначення його коренів; пошук шляхів вирішення конфлікту; здійснення організаційних заходів для подолання конфлікту.

Сучасні дослідження у галузі конфліктології виокремлюють два основні типи вирішення конфліктів у організаціях:

Авторитарний тип, який полягає в вирішенні конфліктів за допомогою владних повноважень. Цей підхід використовується у випадках, коли керівник вважає, що його думка є єдиною вірною, і вимагає підкорення від співробітників. Такий підхід вважає, що перемога в конфлікті має бути лише на

його стороні, і вважає конфлікт проявом слабкості. Вирішення такого конфлікту має бути на користь керівника, інші можливості вважаються неприпустимими [3].

Сучасна теорія конфліктології виокремлює основні причини виникнення конфліктів у колективі. Деякі з них включають різницю у цінностях, інтересах та поглядах між особами чи групами, конкуренцію за обмежені ресурси, непорозуміння, або навіть недостатню комунікацію. Успішне управління конфліктами на підприємстві передбачає розвиток відповідних стратегій та методів для протидії конфліктним ситуаціям, які можуть перешкоджати досягненню цілей організації.

Важливою складовою ефективного управління конфліктами є також формування та підтримка внутрішньої корпоративної культури, спрямованої на побудову довіри та співпраці між працівниками. Коли управління конфліктами здійснюється шляхом врахування поглядів інших учасників, це сприяє підвищенню рівня розуміння та співпраці всередині колективу.

Також важливою є роль керівництва в стимулюванні позитивних форм взаємодії та вирішенні конфліктів через конструктивний діалог, пошук компромісів, та використання творчих рішень для досягнення загальних цілей підприємства.

Способи вирішення конфліктів можуть бути поділені на два основних типи: авторитарний і партнерський.

Авторитарний підхід включає застосування силових методів, де керівник використовує свою владу та авторитет для вирішення конфлікту, інколи навіть за допомогою диктату чи переконання. Цей метод дозволяє економити час, але не завжди повністю розв'язує причини конфлікту, що може призвести до повторного виникнення проблем.

Партнерський підхід базується на конструктивних методах розв'язання конфліктів. Тут акцентується на співпраці між сторонами, сприяючи взаєморозумінню, пошуку компромісу та альтернативних рішень. Цей метод наближений до реального вирішення проблем, але потребує готовності до

співпраці всіх учасників [4].

Для успішного вирішення або запобігання конфліктам на підприємстві, важливо дотримуватися ряду рекомендацій. Своєчасне розпізнавання та реагування на конфліктні ситуації, знаходження компромісів, а також створення об'єднуючої атмосфери сприяє позитивним взаєминам всередині колективу, що забезпечує досягнення стратегічних цілей організації.

При партнерському типі вирішення конфлікту акцент зроблений на співпраці між сторонами та пошуку взаємно прийнятних рішень. Використання цього підходу вимагає від керівництва готовності співпрацювати, аргументувати свою позицію та приймати до уваги аргументи інших. Цей тип вирішення конфлікту стимулює формування спільних підходів та здійснення компромісів для досягнення спільних цілей.

За допомогою партнерського підходу до вирішення конфліктів, можна стимулювати певні позитивні зміни в організаційній культурі. Це може включати створення атмосфери взаєморозуміння та співпраці всередині команди, що в свою чергу може призвести до більш ефективного вирішення завдань, сприяючи більшій креативності та спільній відповідальності.

До того ж, управління конфліктами та використання партнерського підходу може стимулювати більше довіри та взаємодопомоги серед працівників. Це може сприяти покращенню робочого середовища та підвищенню загального рівня задоволення працівників [4].

Партнерський тип вирішення конфлікту передбачає активну співпрацю між сторонами та пошук взаємно вигідних рішень. Його використання підтримує здатність до співпраці та спільного пошуку рішень, що задовольняють інтереси всіх учасників конфлікту.

Цей підхід до управління конфліктами розвиває ефективність співпраці та роботи в команді. Він спонукає учасників конфлікту зосередитися на спільних цілях та пошуку компромісних рішень, що можуть покращити загальний результат роботи.

Також варто відзначити, що партнерський підхід до управління

конфліктами стимулює розвиток навичок спілкування та міжособистісної взаємодії. Він може сприяти покращенню взаємин між співробітниками та розвитку ефективного спілкування в організації.

Висновок. Використання партнерського типу вирішення конфліктів сприяє не лише досягненню компромісу між сторонами конфлікту, але й покращує співпрацю, сприяє розвитку взаєморозуміння та покращенню комунікації всередині організації.

СПИСОК ЛІТЕРАТУРИ

1. Біловодська О. А., Кириченко Т. В. Управління конфліктами в системі управління людським потенціалом підприємств. Економіка і суспільство. 2017. Вип. 10. С. 177–182.
2. Книш А. Є. Діагностика типу морального лідерства у сфері бізнесу: навч. посіб. Київ: ДП «НВЦ “Пріоритети”», 2016. 40 с.
3. Матвійчук Т. Ф. Конфліктологія: навч.-метод. посіб. Львів: Галич-Прес, 2018. 76 с.
4. Сергеева Л. М., Кондратьєва В. П., Хромей М. Я. Лідерство: навч. посіб. Івано-Франківськ: Лілея-НВ, 2015. 296 с.

ТАЙМ-МЕНЕДЖМЕНТ: КЛЮЧОВИЙ ЕЛЕМЕНТ ЕФЕКТИВНОСТІ В УМОВАХ ВОЄННОГО СТАНУ

Додон Оксана Дмитрівна

к.е.н.

Ткачук Анастасія Віталіївна

студентка

Донецький національний університет імені Василя Стуса

м. Вінниця, Україна

Вступ. В умовах воєнного конфлікту, де кожна секунда може визначити результат битви, таємницею успіху стає ефективно володіння часом. Здатність точно розподіляти його, планувати кожний крок та негайно реагувати на непередбачені обставини стає вирішальною для досягнення стратегічних та тактичних перемог. У цьому контексті тайм-менеджмент перетворюється на невід'ємний елемент, що визначає не лише хід військових операцій, але і загальний розвиток воєнного сценарію.

Однак важливо розглядати тайм-менеджмент не лише як інструмент воєнної стратегії, але і як ключовий аспект в житті кожної людини. Уміння ефективно планувати, визначати пріоритети та розподіляти час стає критичним для досягнення особистих та професійних цілей. Такий підхід сприяє підвищенню продуктивності, зниженню стресу і впорядкованому протіканню життя навіть у звичайних умовах. Тим самим, тайм-менеджмент стає універсальним інструментом, що визначає успіх та гармонію, незалежно від того, чи ведеться бій за фронтовою лінією чи в офісних приміщеннях.

Мета роботи. Мета роботи полягає в розкритті важливості ефективно управляти часом під час війни, дослідити його стратегічне значення та вказати на вплив на досягнення цілей.

Основна частина. На основі актуальних досліджень, які були представлені у журналі "Military Psychology" [1], фахівці у галузі психології військових конфліктів вказують на те, що стрес та психічне здоров'я можуть

бути вирішальними факторами для ефективності дій на полі бою. Відзначається, що в умовах воєнного конфлікту акцент на короткостроковому плануванні стає критичним для забезпечення основних потреб та збереження фізичного та психічного благополуччя.

Також, дані, представлені у даному журналі вказують, що довготривалість військових дій може супроводжуватися складнощами у стратегічному плануванні через постійний стрес та невизначеність. В умовах, коли немає чітко видимого майбутнього, акцент на насолоді від моменту може слугувати психологічним заходом для збереження психічного здоров'я навіть серед цивільного населення під час надзвичайних обставин.

Така стратегія короткострокового планування може бути ефективним рішенням для підтримки ментального благополуччя в умовах неспокою та невизначеності. Однак із поліпшенням ситуації, важливість довгострокового планування знову набуває значення для звичайних людей, які стикаються з викликами та труднощами у своєму повсякденному житті.

Також, український телеведучий, Олександр Педан, у своїй статті [2] зазначає, що при плануванні та організації дня врахування тайм-менеджменту може стати ключовим фактором для забезпечення не тільки виконання обов'язків, а й збереження рівноваги та якості життя. Сполучення різних аспектів життя може бути одним із ефективних стратегій. Наприклад, подібно до того, як людина поєднує сімейні моменти з фізичною активністю, як у даному випадку, Олександр ходить на скеледром разом з сином, можливо, інші аспекти щоденного життя також можна об'єднати. Спільне заняття спортом або творчими заняттями з рідними під час вільного часу є чудовим прикладом тайм менеджменту для періоду, коли потрібно морально розгрузитись та провести вільний період дня з користю для себе та оточення.

Важливо також враховувати, що певні сфери життя, такі як робота та сім'я, можуть вимагати різних підходів. Розділення між робочими та особистими моментами допоможе зберегти емоційний баланс та якість взаємин. Саме це може бути ключем до успішного та збалансованого тайм-менеджменту

під час воєнного стану.

Крім того, при плануванні справ потрібно не забувати піклуватися про себе, особливо в умовах воєнного часу, коли важливість та ефективність тайм менеджменту стають критичними [3]. Хоча емпатія до інших є невід'ємною частиною гармонійних відносин, необхідно також наголосити на збереженні власних сил і енергії.

У воєнний період особливо важливо відчувати обсяг власних ресурсів, щоб уникнути вигорання. Вчасно підібраний період відпочинку та відновлення є необхідним для тривалої участі в робочих чи волонтерських процесах. Важливо уникати перевтомлення, оскільки це може призвести до втрати продуктивності на тривалий час.

Критичним є і забезпечення якісного сну, оскільки це впливає на функціональність людини наступного дня. Потрбіно навчитися знаходити час для занять справами, які допомагають релаксувати та відволіктися, навіть якщо це не повноцінна відпустка. Кожен може мати свій метод відпочинку — чи то спорт, чи книги, чи піші прогулянки. Важливо визначити, що саме особі необхідно для відновлення сил та збереження енергії. Головне — уникати виснаження, оскільки це не призведе до користі, а навпаки, порушить усі сплановані графіки та призведе до неякісного виконання поставлених завдань.

Висновок. У контексті воєнного конфлікту, тайм-менеджмент стає ключовим елементом, визначаючи ефективність дій та здатність до адаптації. Короткострокове планування відіграє при цьому важливу роль у забезпеченні основних потреб та збереженні фізичного та психічного благополуччя. Ймовірність довготривалого стресу та невизначеності вимагає фокусу на насолоді від моменту як психологічного заходу для збереження ментального здоров'я. Подібний підхід може бути ефективним не лише для військовослужбовців, але й для звичайних громадян, які стикаються з плануванням власних справ кожного дня. Тайм-менеджмент є визначальним чинником для досягнення особистих та професійних цілей, підвищення продуктивності, зниження стресу та забезпечення гармонійного життя.

СПИСОК ЛІТЕРАТУРИ:

1. Крістофер Стівенс, *Military Psychology*, Volume 35, Issue 6 (2023), С.334-337.
2. Педан О. (2023, 15 квітня). Тайм-менеджмент під час війни. Як розподіляти сили. *Life NV UA*. URL: <https://life.nv.ua/ukr>.
3. Водянка Л. Д., Тодорюк С. І., Карп А. Г. Таймменеджмент як техніка планування робочого часу персоналу. *Економіка та держава*. 2020. № 7. С. 119-123.

ОСОБЛИВОСТІ ВИЗНАЧЕННЯ ЛОЯЛЬНОСТІ ПЕРСОНАЛУ

Живко Зінаїда Богданівна,

доктор економічних наук, професор
Академія економіки та педагогіки, м. Прага, Чехія,

Родченко Світлана Сергіївна,

кандидат економічних наук, доцент,
доцент кафедри фінансів,

бухгалтерського обліку та безпеки бізнесу

Харківського національного університету міського господарства
імені О. М. Бекетова, Україна

Шегинська Анастасія Іванівна,

магістр психології, м. Львів, Україна

Вступ. Визначення задоволеності праці, лояльності персоналу та вивчення факторів, що на них впливають, є важливим завданням для ефективного управління персоналом та створення сприятливого робочого середовища. Визначення лояльності персоналу фірми є важливим аспектом управління людськими ресурсами.

Лояльність персоналу вказує на рівень відданості та залученості працівників до компанії, їхню готовність залишатися на роботі та прикладати зусилля для досягнення спільних цілей.

Мета роботи. Дослідити основні особливості визначення лояльності персоналу та її місце в процесі управління людськими ресурсами.

Матеріали та методи. Дослідження лояльності персоналу стали об'єктом уваги для багатьох науковців та дослідників у галузі управління людськими ресурсами, соціології, психології та інших відповідних галузей.

Оскільки поле досліджень постійно розвивається, імена вчених можуть змінюватися з часом. Наведемо кілька прикладів відомих науковців, які активно вивчають лояльність персоналу (табл. 1):

Сутність досліджень лояльності персоналу

№ з/п	Автор	Суть дослідження	Джерело
1	Дуглас МакГрегор	Теорія Х та Y: психологічні підходи до управління	«The Human Side of Enterprise» by Douglas McGregor
2	Фредерік Герцберг	Теорія двох факторів: мотивація та незадоволення	«One More Time, How do you motivate Employees?» by Herzberg
3	Річард Едвокейт	Вплив організаційної культури на лояльність	«Corporate Culture and Performance» by Richard E. Edgerton
4	Адам Грант	Мотивація на роботі та лояльність працівників	Various academic articles and books by Adam Grant
5	Лінда Греттсер	Ставлення до роботи та лояльність персоналу	Various research papers and academic journals
6	Деніел Пінк	Вплив автономії та розвитку на лояльність персоналу	«Drive: The Surprising Truth About What Motivates Us»
7	Заболотна В.О. [1]	Природа виникнення лояльності персоналу	Феномен лояльності персоналу в контексті різних поколінь
8	Пилат Н.І. [2]	Особливості прояву лояльності в конкретних організаційних умовах	Лояльність персоналу в умовах мотивації професійної діяльності
9	Поплавська А.П. [3]	Досліджено проблеми лояльності персоналу і визначено, що лояльність впливає на ступінь прихильності й терпимості до організації	Теоретичний аналіз проблем лояльності персоналу до організації

Дослідження лояльності персоналу вимагає використання різноманітних методів та інструментів, які охоплюють емоційний, професійний, фінансовий та інші аспекти. Ось кілька методів вивчення лояльності персоналу: анкетування та опитування (опитувальні анкети, структуровані інтерв'ю); аналіз змін (динамічні метрики, огляди та інтерв'ю після змін); аналіз зворотного зв'язку (зворотній зв'язок від персоналу, оцінка реакції на зміни); метрики задоволення (оцінка задоволення роботою, аналіз стресу та втоми); гнучкі групи та фокус-групи.

Результати та обговорення. Визначення лояльності персоналу - це складний процес, оскільки вона може бути розглянута з різних точок зору та мати різні аспекти. Ось деякі особливості визначення лояльності персоналу: перш за все – це багатоаспектний характер (емоційна лояльність, фінансова, професійна, стабільна); по-друге – це оцінювання за допомогою зовнішніх та внутрішніх факторів; по-третє – систематичні огляди та анкетування; останнє – методи визначення емоційної стабільності персоналу.

Розглянемо багатоаспектний характер лояльності персоналу. Багатоаспектний характер лояльності персоналу означає, що лояльність співробітників до організації не можна зводити лише до одного аспекту чи фактору. Лояльність персоналу - це складний і багатогранний психологічний стан, який включає в себе різноманітні аспекти та виміри. Основні багатоаспектні характеристики лояльності включають (табл.2):

Таблиця 2

Основні аспекти лояльності персоналу

№ з/п	Характер лояльності / ознаки лояльності	Сутність ознак лояльності
1	<i>Емоційна лояльність</i>	
1.1	Співчуття та відданість	Відчуття співчуття та відданості співробітників компанії, їхня емоційна зв'язаність та позитивні стосунки
1.2	Ідентифікація з компанією	Готовність співробітників ідентифікувати себе з цілями, цінностями та метою компанії
2	<i>Фінансова лояльність</i>	
2.1	Задоволеність заробітною платою	Задоволеність рівнем заробітної плати та фінансовими стимулами, які надає компанія
2.2	Відчуття справедливості	Переконаність співробітників у справедливості та рівності в оплаті праці
3	<i>Професійна лояльність</i>	
3.1	Можливості кар'єрного росту	Переконаність у наявності можливостей для професійного росту та розвитку кар'єри в межах компанії
3.2	Оцінка розвитку	Оцінка рівня доступних навчальних можливостей та програм навчання
4	<i>Стабільна лояльність</i>	
4.1	Стабільність заробітної плати	Забезпечення стабільної та прозорої системи управління заробітною платою
4.2	Робочі умови	Задоволеність робочими умовами, графіками роботи та іншими аспектами робочого середовища

Багатоаспектний характер лояльності визначається врахуванням різних аспектів життя та роботи співробітників, що стає ключовим елементом розвитку стратегій управління персоналом та створення умов, сприяючих високому рівню лояльності в колективі. Як ми вже зазначали, визначення лояльності персоналу - це складний процес, оскільки вона може бути розглянута з різних точок зору та мати різні аспекти. Ось деякі особливості визначення лояльності персоналу:

Емоційна лояльність - здатність співробітників емоційно зв'язуватися із компанією, виявляти позитивне ставлення та ідентифікацію із її цілями та цінностями.

Фінансова лояльність - прив'язка працівників до компанії через фінансові

стимули, такі як конкурентоспроможна заробітна плата, бонуси, акції тощо.

Професійна лояльність - відданість співробітників розвитку своєї професійної кар'єри в межах компанії, відсутність бажання шукати інші варіанти.

Стабільна лояльність - зацікавленість працівників у тривалій та стабільній роботі в межах компанії.

Висновки і пропозиції. Отже, лояльність персоналу - це багатоаспектне поняття, і ефективно визначення якого включає в себе комплексну оцінку емоційного, фінансового, професійного та стабільного аспектів. Оцінювати лояльність персоналу пропонуємо за допомогою зовнішніх та внутрішніх факторів, так як зовнішні фактори дають можливість враховувати економічні умови, конкуренцію на ринку праці та інші зовнішні чинники, які можуть впливати на лояльність, а внутрішні – дозволяють оцінювати корпоративну культуру, політику та практику управління персоналом, які впливають на ставлення співробітників до компанії. Одночасно використовуючи систематичні огляди, зокрема, огляди роботи та кар'єрного розвитку як інструменту для визначення рівня лояльності та анкетування працівників, застосовуючи методи спостереження за участю співробітників у корпоративних заходах, соціальних заходах, інших ініціативах, порівняння та аналізу зворотного зв'язку від співробітників та врахування їхніх думок, ідеї та скарг.

СПИСОК ВИКОРИСТАНОЇ ЛІТЕРАТУРИ:

1. Заболотна В. О. Феномен лояльності персоналу в контексті різних поколінь. *Science and Education a New Dimension. Pedagogy and Psychology*. Вип. 55. № III(28). С. 68–73.

2. Пилат Н. І. Лояльність персоналу в умовах мотивації професійної діяльності. *Проблеми сучасної психології*. 2010. Вип. 10. С. 601–612.

3. Поплавська А. П. Теоретичний аналіз проблем лояльності персоналу до організації. *Проблеми сучасної психології*. 2012. № 2. С. 64–71.

ЗРОСТАННЯ ПОПИТУ – СТИМУЛ ДЛЯ ІННОВАЦІЙ

Залюбінська Людмила Миколаївна

д. фіз.-мат. н., професор,

Садченко Олена Василівна

д. екон. н., професор

Одеський національний університет ім. І. І. Мечникова

м. Одеса, Україна

Вступ. Ще за декілька років до вторгнення військ РФ на територію України, нобелівський лауреат Едмунд Фелпс стверджував, що найрозвиненіші країни світу охопила так звана «вікова стагнація» (англ. secular stagnation) [1], тобто економічне зростання менше 2% при високих відсотках безробіття. Багатства стає дедалі більше, проте реальні зарплати ледь зростають, а рівень економічної активності населення має тенденцію до зниження. Причиною стагнації Фелпс вважав бар'єри на шляху до інновацій. За таких умов вважав Фелпс дії урядів не здатні активізувати ситуацію. Про що свідчить стан економіки навіть в такій розвиненій країні як США, де вже другий рік спостерігається падіння продуктивності праці при зростанні вартості робочої сили [2]. Наприкінці фінансового року США «труханула» загроза шатдауну. Так називають в Америці припинення фінансування бюджетників, що становить близько 25% усіх витрат бюджету. За таких умов надання Україні фінансової допомоги проблематичне. А без цієї підтримки впоратись зі своїми проблемами Україні вкрай скрутно, бо з кожним роком війни дефіцит державного бюджету України збільшується. Передбачається, що у 2024 року ймовірна «дірка» бюджету може сягнути 29 мільярдів доларів [3]. Вистояти проти повномасштабної російської агресії Україні допомагає виключно міжнародна підтримка. Без підтримку партнерів Україна не здатна виконувати основні соціальні зобов'язання: виплачувати пенсії, зарплати лікарям та вчителям, допомагати тим, кому РФ зруйнувала домівки та ін. Пошуки шляхів не лише виживання, а й розвитку надзвичайно важливі та актуальні для України.

Мета роботи. Пошук підходів, які здатні допомогти Україні віднайти шляхи подолання кризових явищ в економіці країни та сприяти повоєнному відновленню країни.

Матеріали та методи. Для пошуку варіантів по виходу України з економічної кризи та повоєнного відновлення країни бажано звернутися до хоч віддалено подібних ситуацій в історії. Найбільш привабливий для нашої країни приклад – це наш головний партнер та інвестор – США. Негативні тенденції в економіці США, про які йшлося вище, були подолані за рахунок одного з найагресивніших циклів підвищення ставок ФРС. З березня 2022 року фінансовий регулятор США підвищив базову ставку з 0-0,25% до 5,25-5,5% найвищого рівня за останні 22 роки. Підвищення відсоткові ставки країни сповільнює кредитування, що зазвичай впливає у бік зниження як інфляції, так і економічного зростання. Хоча інфляція в країні сповільнюється, економіка поки що стійка до підвищення ставок.

За підсумками II кварталу 2023 року ВВП США зріс на 2,4% у річному вираженні. Це значно вище, ніж прогнозували опитані Reuters аналітики (1,8%), і більше, ніж зростання реального ВВП у I кварталі цього року (2%) [4], це приблизно відповідає темпам зростання економіки США до пандемійних часів. ФРС вважає свою політику успішною, бо вона замінила спад економіки на помітне уповільнення зростання.

Така політика принесла успіх таким ТНК як Meta Platforms, яка володіє Instagram та WhatsApp, за рахунок очікувань від новітніх успіхів штучного інтелекту (ШІ). Голова Meta Марк Цукерберг заявив, що його компанія починає відчувати переваги від інвестицій, направлених на впровадження технологій ШІ у свої сервіси. В найближчі роки Meta має намір витратити значні кошти на створення інфраструктури для підтримки ШІ, аби не відставати від гонки Big Tech за цю технологію. На тлі цих очікувань, як і передбачав Фелпс, акції Meta зросли. Повільніше ніж Meta зростали Google (NASDAQ: GOOGL) та Microsoft (NASDAQ: MSFT). Але ці зростання, так саме, як і зростання Intel (NASDAQ: INTC) відбувались на фоні ажіотажу навколо ШІ.

Для України монетарна політика запроваджена ФРС не прийнятна та може стати і взагалі руйнівною. Підприємств, які здатні інвестувати самі в себе в Україні поки що не має. Хоча в Україні вже розроблені програми, направлені на розвиток технологій ШІ [5]. Але поки що слабка економіка нашої країни потребує державної підтримки.

Крім зовнішніх загроз наша економіка потерпає і від внутрішніх, а саме від корупції. З даними Transparency International, Україна посідає 116-те місце з поміж 180 країн в Індексі сприйняття корупції. За 2022-й отримали 33 бали зі ста можливих, що на один більше, ніж за попередній рік [6]. І найбільше за історію дослідження.

З огляду на такі обставини нам є сенс звернути увагу на країни, які мали приблизно однакові з нами стартові умови, але змогли подолати перешкоди на шляху до успіху. Для нас великий теоретичний та практичний інтерес повинен мати досвід таких країн як Китай та «Азіатські тигри» – Південна Корея, Сінгапур, Гонконг, Тайвань. У минулому дуже бідні країни показали високі темпи розвитку, і за відносно невеликий термін стали новими індустріальними країнами, а за багатьма показниками постіндустріальними. Сьогодні вони поряд із США, Японією та Європейським Союзом змагаються за право лідерства на світових ринках.

Цікаві як загальні, так і специфічні фактори, що забезпечили феноменальний економічний успіх цих країн. Населення цих країн пощастило у тому, що в період тяжкого становища до влади прийшла патріотично налаштована еліта. Навіть лідери китайських комуністів не приховували, що вони перш за все патріоти. Підхід до політичної ідеології найкраще висловив Ден Сяопін. Він сказав: «Не має значення, якого кольору кішка, а важливо, як вона ловить мишей». Його улюблений ієрогліф означав: «Практика – критерій істини».

Ринкові реформи та курс на модернізацію проводився в умовах більш менш жорсткої диктатури, що отримала назву «диктатури розвитку», яка на відміну від «диктатур злочинства» не дозволила олігархічним кланам знищити

конкуренцію на ринку і перекрити доступ іншим до фінансових та природних ресурсів, як це трапилося на пострадянському просторі.

У всіх країнах були проведені радикальні перетворення на основі західних концепцій вільного ринку, насамперед у сільському господарстві. Китайські комуни було розпущено, внаслідок чого за двадцять років виробництво зернових подвоїлося, а виробництво м'яса збільшилося у 12 разів.

При здобутті незалежності Сінгапур страждав від високої корупції. Лі Куан Ю – перший прем'єр-міністр Республіки Сінгапур (1959 – 1990), один із творців сінгапурського «економічного дива», так характеризував становище: «Корупція є однією з рис азіатського способу життя». Боротьба з корупцією почалася «шляхом спрощення процедур прийняття рішень та видалення будь-якої двозначності в законах, аж до скасування дозволів та ліцензування. Було різко піднято зарплати суддям, поліцейським, відповідальним держслужбовцям. Було жорстко придушено мафію (тріади), створено незалежний орган для боротьби з корупцією у вищих ешелонах влади. Розслідування було ініційовано навіть проти міністрів, близьких родичів та соратників Лі Куан Ю.

Наразі рейтинг серед 174 країн за рівнем корупції становить (100 балів повна відсутність корупції): 7 – Сінгапур (94 бали), 15 – Японія (76 балів), 17 – Гонконг (74 бали), 17 – США (74 бали), 35 – Тайвань (61 бал), 43 – Південна Корея (55 балів), 100 – Китай (36 балів), незважаючи на жорстоку боротьбу з корупцією) [6].

Ставка була зроблена на трудові ресурси, дисципліновані та працездатні, а також на розвиток виробництва експортно-орієнтованої конкурентоспроможної продукції. У Китаї, Тайвані та Південній Кореї починали з розвитку сільського господарства та легкої промисловості, де потрібні відносно невеликі капіталовкладення та велике значення мають вільні трудові ресурси.

Після створення інфраструктури (дороги, енергетика, у тому числі атомна), було накопичено технічний та управлінський досвід, і з'явилася

можливість розвивати промисловість. Велике значення приділялося залученню іноземного капіталу та імпорту технологій. Так, у цих країнах почала розвиватись металургія, а потім і автомобілебудування, суднобудування, електроніка, авіація, фінансові послуги. Зараз Гонконг та Тайвань є провідними фінансовими центрами Азії та світу. Гонконгська фондова біржа поступається лише Лондонській.

Ще півстоліття тому до жebraка Сінгапуру не ступала нога іноземного інвестора. Аби залучити зарубіжних підприємців, правителі Сінгапуру спростили оподаткування та умови ведення бізнесу. Інвестори отримали право на звільнення від сплати податків строком на 5, а іноді і на 10 років. Сінгапур боровся за кожного інвестора. Це був наполегливий та ефективний маркетинг. Сьогодні Сінгапур налічує 7 000 іноземних мультинаціональних компаній та 10 000 малих та середніх іноземних підприємств. Найбільше в економіку Сінгапуру інвестують США, Нідерланди, Великобританія, Японія та Швейцарія. Іноземні інвестори дали Сінгапуру високі технології, робочі місця та гарантії безпеки.

Основну увагу «тигри» приділяють розвитку наукомістких галузей. За рівнем комп'ютеризації та застосування роботів Сінгапур посідає друге місце в Азії після Японії. Сінгапур також третій за величиною центр нафтопереробки у світі після Х'юстона та Роттердама (понад 20 млн т сирової нафти щорічно). Корея посідає друге місце після Японії за обсягом суднобудування. Тайвань один із світових лідерів з виробництва спортивних яхт.

Слід визнати, що рушійною силою усіх цих здобутків була *освіта*. Керівництво цих країн розуміло і розуміє, що створення та управління сучасним виробництвом потребує великої кількості висококваліфікованих науково-технічних та управлінських кадрів. На їхню підготовку і всередині країн, і за кордоном виділяються величезні кошти. Широко залучаються іноземні фахівці — висока заробітна плата та комфортні умови роботи дозволили залучити найкращі інтелектуальні сили світу.

Це сприяло підвищенню заробітної плати та доходів малого та середнього

бізнесу. За рахунок чого і сформувався середній клас та внутрішній ринок, що послужило основою для підтримки високих темпів розвитку економіки.

Соціальна нерівність значно знизилася. Коефіцієнт Джині [7], якщо його рахувати за доходами, у Китаї становить 45, Південній Кореї 31. У країнах із високим рівнем соціальної рівності, таких як Норвегія, Німеччина, Швеція коефіцієнт Джині нижче 30.

Зараз «тигри» за рівнем доходу на душу населення знаходяться поряд із США та найбагатшими європейськими країнами. Китай за загальним обсягом ВВП займає друге після США місце (55% від США), але через високу чисельність населення за доходом на душу населення посідає 86 місце серед 186 країн.

Результати та обговорення. Наведені результати свідчать, що навіть за найскрутніших умов (приклад Сінгапура), можливо подолати перепони та перейти до розвитку власної інноваційної економіки. Високі темпи економічного розвитку Китаю та «тигрів» дають надію на можливість і нашого відродження. Але неможливо забувати про те, що у світі зберігається приголомшлива нерівномірність розвитку серед держав, а отже і доходів, що породжує політичні, соціальні та екологічні проблеми як у цих країнах, так і у світі. Крім того, темпи економічного зростання різні і змінюються у часі для різних країн. А причини бувають різні: війна, стихійні лиха, надвиробництво або просто паніка на біржі. Не можна ігнорувати і перспективу виснаження не відновлюваних природних ресурсів та екологічних проблем, саме через виробництво.

Ці проблеми свідчать про неможливість копіювати шляхи виходу з кризи інших країн, прилаштовуючи їх для України. Однак поведінка еліт, їх налаштованість на реформи та реальну боротьбу з корупцією безумовно має універсальний характер, але в Україні є і своя специфіка. Незважаючи на проголошення владою переваг для вітчизняного товаровиробника з початку 2023 р. в Україні закрилося кожне п'яте підприємство. Малий та середній бізнес в Україні знаходиться в стані стагнації. А без розвитку малого та середнього

бізнесу не сформується в Україні середній клас з прогнозованими доходами та сталим попитом на високотехнологічну продукцію.

Проведені дослідження [8] свідчать, що показник Ukrainian Business Index залишається на низькому рівні (35.3 зі 100), бо бізнес не бачить перспектив покращення економічної ситуації й ділового середовища в найближчий час. Крім проблем пов'язаних з війною, відновленню бізнесу заважають наступні причини, як їх вказали самі бізнесмени:

- Відсутність достатньої кількості платоспроможних клієнтів - 46,9%
- Не прогнозованість розвитку ситуації в Україні та на внутрішньому ринку - 46,9%
- Непередбачувані дії держави, що можуть погіршити стан бізнесу 42,8%
- Відсутність достатнього капіталу - 37,5%
- Перешкоди з боку регуляторних та/чи фіскальних органів - 32,0%
- Високі податки та збори - 25,1%
- Недоступність кредитних коштів, у тому числі - програми 5-7-9 та ін. - 24,0%

Ситуація складна, але досвід «тигрів» повинен надихати, особливо враховуючи людський потенціал нашого народу.

Висновки. Проведений аналіз переваг та викликів нашої економіки налаштовує на визнання справедливості передбачень Едмунда Фелпса, який зумів довести, що завдяки адекватній зміні норми заощаджень можуть виграти усі покоління, але для цього бажано мати середній клас, який виявивши попит на високотехнологічну продукцію, сприятиме розвитку інноваційних виробництв в Україні. Згідно із «золотим правилом» Фелпса, норма заощаджень повинна бути достатньою для поповнення сукупного капіталу до обсягу, який би забезпечив подальший приріст ВВП на прийнятному рівні.

Відповідно до рекомендацій Фелпса, в Україні слід збільшувати витрачання заощаджень на освіту і науку, що підвищує добробут прийдешніх поколінь, стимулюючи попит. Такі інвестиції відіграють важливу роль у

поширенні інноваційних технологій, а отже, сприяють економічному зростанню.

Слід усвідомлювати, що технології та інновації не падають на світову економіку як манна небесна, а залежать від інвестицій у людський капітал та темпів приросту населення. В цьому питанні в Україні великі проблеми, йде постійне зменшення витрат на освіту та науки, навіть і до війни. А в умовах постійного накачування економіки надлишковими грошима, яке спостерігається в Україні незалежно від кольору уряду, вітчизняним посадовцям не завадило б прислухатися до порад Едмунда Фелпса.

СПИСОК ЛІТЕРАТУРИ

1. Фелпс Е. Розширювати пропозицію, попит чи інновації. URL: <https://finance.liga.net/ekonomika/opinion/rasshiryat-predlojenie-spros-ili-innovatsii>
2. Економіка США 2022-2023 у цифрах - Take-profit.org . URL: <https://take-profit.org/statistics/countries/united-states>
3. Дефіцит державного бюджету в Україні у 2024 році. URL: <https://informator.ua/uk/deficit-derzhavnogo-byudzhetu-v-ukrajini-u-2024-roci-mozhe-syagnuti-29-milyardiv-dolariv>
4. Головні новини: обережні формулювання Пауела. URL: <https://ru.investing.com/news/economy/article-2278207>
5. 10 найкращих програм зі штучним інтелектом (листопад 2023 р.). URL: <https://www.unite.ai/uk/10-best-ai-apps/>
6. Індекс сприйняття корупції—2022. URL: <https://cpi.ti-ukraine.org/>
7. Індекс Джині-2020 у світі: яким був розрив між багатим і бідним населенням URL: <https://www.slovoidilo.ua/2021/04/23/infografika/svit/indeks-dzhyni-2020-sviti-yakym-buv-rozryv-mizh-bahatym-bidnym-naselennyam>
8. З початку року в Україні зупинилася п'ята частина підприємств - дослідження щодо настроїв бізнесу. URL: <https://www.epravda.com.ua/news/2023/06/23/701506/>

САНКЦІЙНИЙ МЕХАНІЗМ ЯК ЕЛЕМЕНТ МІЖНАРОДНОГО ВПЛИВУ НА ГЛОБАЛЬНУ ЕКОНОМІЧНУ ПОЛІТИКУ

Зверєв Олег Денисович

Аспірант

Донецький Національний університет
ім. Василя Стуса

Вступ. / Introductions. В сучасному світі, де економічні відносини між країнами стають все більш взаємопов'язаними, санкції виходять на передній план як ключовий інструмент міжнародного впливу на глобальну економічну політику. Санкційний механізм став не лише засобом реакції на конкретні події, але й елементом стратегічного взаємодії держав у досягненні своїх політичних та економічних цілей.

У світлі загострення геополітичних суперечок та конфліктів, санкції набувають значущості як засіб тиску, спрямованого на зміну поведінки країн чи окремих акторів у світовій арені. Вони можуть бути застосовані у відповідь на порушення міжнародного права, агресивні дії, або як реакція на систематичне порушення прав людини. Санкції набувають різних форм, включаючи торговельні обмеження, фінансові санкції, візові обмеження та інші економічні заходи, спрямовані на обмеження можливостей суб'єкта санкцій.

Мета роботи. / Aim. Мета полягає у ретельному аналізі та розумінні санкційного механізму як ключового елементу міжнародного впливу на глобальну економічну політику. Дослідження спрямоване на вивчення сутності, ефективності та наслідків використання санкцій у міжнародних відносинах, зокрема на їхній вплив на економічні процеси.

Матеріали та методи./Materials and methods. Міжнародні санкції, використовуючи різні види, є важливим інструментом контролю міжнародних відносин. Автори: Матвійчук Н. В. [1], Алексеєвої Т. І. [2], Могильської В. [3], Воронюка Є. В. [4], Соколовської О. М. [5], у своїх роботах визначають сутність міжнародних відносин та їх вплив за використанням санкцій.

Міжнародні санкції, що охоплюють дипломатичні, економічні та військові заходи, визнані ефективним інструментом управління міжнародними відносинами. Цей механізм спрямований на вплив країн, які порушують норми міжнародного права. Санкції можуть досягати політичних, правозахисних та безпекових цілей, але при цьому можуть виникати й негативні наслідки. ООН та інші міжнародні організації відіграють важливу роль у координації цих заходів. Важливі аспекти включають легітимність, пропорційність та урахування соціально-економічних та гуманітарних наслідків. Санкції регулюються на різних рівнях, від глобальних до індивідуальних, і можуть включати різноманітні обмежувальні заходи. Забезпечення балансу між суверенітетом та відповідальністю є ключовим для сталого розвитку міжнародних відносин.

Результати та обговорення./Results and discussion Міжнародний інститут відповідальності, який використовує санкції проти тих, хто порушує правила світового права, є добрим способом контролювати сучасні відносини між країнами. Навіть якщо цей спосіб особливий та не ідеальний, використання міжнародних санкцій є альтернативою застосуванню військових засобів [1].

Санаційний механізм - це спосіб, яким країни впливають на ті, які не дотримуються міжнародних правил, порушують права людини або загрожують світовому миру [2]. Санкції можуть бути різні - наприклад, заморожування активів, заборона на в'їзд, обмеження у торгівлі, співпраці чи інвестиціях. Їх може запроваджувати Рада Безпеки ООН, регіональні організації, такі як Європейський Союз, чи окремі країни.

Глобальна економічна політика - це плани, які країни та міжнародні організації використовують для вирішення світових економічних проблем, таких як торговельні розбалансування, фінансові кризи, борги, бідність, нерівність, зміни клімату і так далі [1]. Це охоплює регулювання міжнародної торгівлі, фінансів, інвестицій, розвитку, енергетики, екології та інші сфери, які мають глобальний характер.

Використання санаційного механізму може впливати на глобальну економічну політику різним чином. З одного боку, вони можуть допомагати

вирішувати конфлікти, змушувати країни дотримуватися міжнародних норм, підтримувати демократію та права людини, а також зберігати міжнародну безпеку. Але, з іншого боку, санкції можуть мати негативні наслідки, такі як погіршення економіки у країнах, що під санкціями, порушення прав людини, ескалація та навіть воєнні дії [2].

Міжнародні санкції можуть діяти в різних напрямках, таких як дипломатичний, економічний, політичний та військовий. Дипломатичні санкції виражають незгоду з діями країни через її міжнародну ізоляцію, включаючи зменшення контактів і висилку дипломатичних представників. Сучасні приклади включають виключення Росії з G8 та висилання послів між Білоруссю, Польщею і Латвією [1].

Міжнародні санкції використовують політичні та економічні заходи для протидії незаконним діям країн. Це може включати міжнародний осуд, часткову ізоляцію та негативні зміни в іміджі країни-порушника. Військові санкції можуть включати ембарго на зброю та припинення військового співробітництва [1].

Економічні санкції - це різні заходи, які використовують країни та міжнародні організації для впливу на інші країни. Їхні методи включають "заморожування" фінансових активів, ембарго, торговий бойкот, введення мит тощо [1]. Санкції можуть завдати економічної шкоди та поділяються на інструментальні, каральні та символічні.

Вони можуть бути спрямовані на всю економіку країни (повномасштабні), на окремі галузі (секторальні) або на конкретних осіб (адресні). Санкції класифікують за цілями, такими як зміна політики, дестабілізація режиму чи запобігання загрозам безпеки [3]. Їхній ефективності вимірювати складно, і вони можуть бути індивідуальними або колективними, орієнтованими на різні рівні, включаючи глобальний, міждержавний, галузевий та інші.

Після вторгнення Росії в Україну в 2022 році, понад 40 країн впровадили санкції на різних рівнях: державному, корпоративному та особистому. США та ЄС запровадили найбільш важливі санкції, зокрема у сферах енергетики,

банківської діяльності та військово-промислового комплексу. Найвідчутнішими є відмови від енергоресурсів Росії членами ЄС та G7, що суттєво вплинуло на економіку країни [3].

Важливими гравцями на міжнародній арені також виступають і міжнародні організації, такі як ООН, МВФ, СОТ, та ін. Організація Об'єднаних Націй (ООН) є ключовим гравцем у світовому співробітництві. Вона має великий вплив через свої більше 30 організацій. Основна мета ООН полягає в координації зусиль націй для досягнення загальних цілей, включаючи міжнародний мир, розвиток та захист прав людини. Структури групи Всесвітнього Банку, такі як Міжнародний Банк Реконструкції та Розвитку, також грають важливу роль у формуванні та реалізації економічної політики на глобальному та регіональному рівнях. Вони співпрацюють з урядами та приватним сектором, надаючи фінансову підтримку та рекомендації. Структури Всесвітнього Банку також грають ключову роль у формуванні та реалізації економічної політики на глобальному рівні, співпрацюючи з урядами та приватним сектором. Міжнародна торгівля регулюється Світовою організацією торгівлі (СОТ), ця організація встановлює правила міжнародного торгівельного співробітництва та виступає форумом для переговорів між країнами [4].

Отже, ООН та її структури визначають глобальні економічні відносини та сприяють розвитку через співробітництво та регулювання.

Міжнародні санкції можна розглядати на п'яти рівнях:

- 1) глобальний, коли організації, такі як ООН, МВФ, G7, вводять санкції;
- 2) міждержавний, коли окремі країни чи союзи країн вводять санкції;
- 3) галузевий, що охоплює окремі сфери економіки чи державні інститути;
- 4) корпоративний, який включає компанії, що здійснюють зовнішньоторговельну діяльність;
- 5) індивідуальний, коли санкції спрямовані на окремих громадян, політиків чи громадських діячів [5].

Щодо видів санкцій, то їх можна поділити на такі: заборона на постачання зброї, ембарго на імпорт та/або експорт певних товарів і технологій, вимога

дозволу на чутливі товари, обмеження позик і кредитів, замороження активів, обмеження на подорожі та візові заборони для окремих осіб.

Легітимність санкцій визначається ступенем загрози для світу, визначеної Радою Безпеки ООН. Мета санкцій - врегулювання конфлікту, відновлення порядку та підтримка міжнародного миру. Санкції слід застосовувати лише після вичерпання мирних засобів та з урахуванням пропорційності до порушення. Важливо балансувати примус та наслідки, оцінюючи соціально-економічні та гуманітарні наслідки. Відповідь на легітимні дії, є іншим інструментом державного впливу, який слід вживати у відповідь на протиправні чи недружні дії інших країн, забезпечуючи баланс між суверенітетом та відповідальністю [4].

Кожна країна та міжнародна організація використовують свої способи введення санкцій. Наприклад, у США цим займаються різні установи та посадові особи, такі як президент, Державний департамент і Департамент казначейства [1]. Подібні механізми існують і в Європейському Союзі, а також в Україні, де закон «Про санкції» [6] дозволяє застосовувати обмежувальні заходи для захисту національних інтересів.

Закон України «Про санкції» [6] - це інструмент, який дозволяє Україні захищати свої національні інтереси, безпеку, суверенітет і територіальну цілісність від впливу інших країн, особливо росії. Згідно з цим законом можуть бути застосовані санкції проти іноземних держав, юридичних і фізичних осіб, які здійснюють або підтримують дії, що створюють загрози для України, такі як збройна агресія, тероризм, корупція, порушення прав людини та інше [6].

Загалом не існує універсальних стандартів для міжнародних санкцій, і кожна країна використовує власні практики та механізми. Санкції можуть бути введені у відповідь на порушення правил або як засіб впливу на країну чи осіб, що вчинили протиправні дії.

Міжнародні санкції мають обмежений строк дії та можуть бути продовжені або припинені після закінчення цього терміну. Санкції можуть визначати нові терміни та умови їхньої дії [2]. Існують різні види санкцій, які

можуть застосовуватися різними країнами та організаціями одночасно.

Економічні відносини між РФ та Польщею тривалий час залишаються напруженими. У 2014 році російські інвестиції в економіку Польщі склали лише 0,33%. Польща виступає за посилення тиску на Росію через ситуацію в Україні і вживає економічних обмежень. Погіршення політичних відносин має негативний вплив на економічні зв'язки між країнами. Як сусід та союзник України, Польща підтримує нашу країну та закликає до посилення санкцій проти Росії [3].

Взаємодія між країнами у зовнішньоекономічних відносинах визначається політичною ситуацією. Важливою умовою є взаємне довіря та повага до територіальної цілісності. Побудова співпраці між країнами має базуватися на цих принципах для стабільного розвитку міжнародних відносин.

Висновки./Conclusions. Міжнародний інститут відповідальності, через використання санкцій, успішно контролює міжнародні відносини. Санкційний механізм, охоплюючи дипломатичні, економічні та військові заходи, впливає на країни, які порушують міжнародне право. Високий рівень глобальної економічної політики, координований міжнародними організаціями, вирішує глобальні економічні виклики.

Хоча санкції можуть бути ефективним інструментом для зміни політики, захисту прав людини та збереження міжнародної безпеки, вони також можуть призвести до негативних наслідків, включаючи економічний занепад та конфлікти. Роль ООН та інших міжнародних організацій визначається як ключова у координації зусиль націй для досягнення цілей міжнародного співробітництва та розвитку. Регулювання міжнародної торгівлі СОТ сприяє встановленню правил та форумів для переговорів між країнами.

Легітимність санкцій, їх пропорційність та урахування соціально-економічних та гуманітарних наслідків визначаються Радою Безпеки ООН. Важливо також залишати баланс між суверенітетом та відповідальністю при використанні санкцій як інструменту впливу на країни, що порушують міжнародні стандарти. У взаємодії між країнами ключові елементи - взаємне

довір'я та повага до територіальної цілісності, сприяючи побудові стабільних зовнішньоекономічних відносин для сталого розвитку міжнародних зав'язків.

СПИСОК ВИКОРИСТАНИХ ДЖЕРЕЛ

1. Матвійчук, Н. В. МІЖНАРОДНІ САНКЦІЇ ЯК ІНСТРУМЕНТ ЗОВНІШНЬОЇ ПОЛІТИКИ.

2. Алексєєва, Т. І., Варченко, О. М., Демченко, І. В., Демчишак, Н. Б., Євсєєв, А. С., Євсєєва, О. О., ... & Шматок, Ю. (2021). Міжнародні економічні відносини та національна економічна діяльність: сучасний стан, проблеми та тенденції розвитку.

3. Могильська, В. (2023). Політичні відносини та їх вплив на зовнішньоекономічні зв'язки країни. Матеріали X Міжнародної науково-практичної конференції „Формування механізму зміцнення конкурентних позицій національних економічних систем у глобальному, регіональному та локальному вимірах“, 8-10.

4. Воронюк, Є. В., Ярмош, О. В., & Айорінде, М. Б. (2020). Вплив міжнародних організацій на економічну політику країн світу.

5. Соколовська О. М. (2022). Санкції як засіб зовнішньополітичного впливу.

6. Про санкції : Закон України від 14.08.2014 р. ? 1644-VII : станом на 22 верес. 2023 р. URL: <https://zakon.rada.gov.ua/laws/show/1644-18#Text>

БІЗНЕС-КРАУДСОРСИНГ: ПЕРЕВАГИ ТА НЕДОЛІКИ

Зоїдзе Діана Романівна,

к.е.н., доцент

Національний фармацевтичний університет,

м. Харків, Україна

Вступ. На сьогодні застосування краудсорсингу в менеджменті сучасних організацій вважається дуже вдалим способом зменшення їхніх витрат. Але перш ніж його запроваджувати, доцільно ретельно вивчити переваги та недоліки цього явища. Це допоможе в подальшому підвищити ефективність його застосування та зменшити втрати від ймовірних невдач.

Мета роботи. Метою дослідження став аналіз переваг та недоліків бізнес краудсорсингу в менеджменті сучасних організацій.

Матеріали та методи. В якості методу дослідження був використаний аналіз публікацій щодо сутності краудсорсингу.

Результати та обговорення. Технологія краудсорсингу базується на використанні потенціалу колективного розуму. Вперше цей термін використав письменник Джеф Хау в журналі Wired в 2006 році [1, с. 507]. Він поєднав слова «crowd» – натовп і «sourcing» – підбір ресурсів, щоб дати ім'я цьому феномену.

Краудсорсинг можна використовувати по-різному. Основна ідея цього сучасного феномену – обмін знаннями, досвідом, ресурсами – виглядає привабливо і може бути корисною для суспільства у досягненні багатьох цілей. Разом з цим можна виокремити три підходи до визначення сутності краудсорсингу залежно від сфер використання: бізнес-краудсорсинг як інструмент стратегічного менеджменту [1-3]; краудсорсинг як соціальна або суспільна технологія у навчанні або під час пошуку людей [4]; краудсорсинг як технологія державного управління [5].

Найбільшого поширення на практиці отримав бізнес-краудсорсинг. Це пояснюється тим, що ця технологія менеджменту є ефективним інструментом

сучасного бізнесу, оскільки дозволяє компаніям отримувати інформацію та досвід від людей у всьому світі, не потребуючи при цьому фактичного найму їх як звичайних працівників – з усіма пов'язаними з цим витратами. Втім, бізнес краудсорсинг має як переваги, так і недоліки, що представлені у табл. 1 відповідно до певної характеристики цієї діяльності.

Таблиця 1

Переваги та недоліки бізнес-краудсорсингу

№ з/п	Характеристика бізнес-краудсорсингу	Переваги	Недоліки
1	Прискорені процеси	Робить завдання та процеси швидшими завдяки можливості розділити проєкт між багатьма працівниками.	Неорганізованість і непередбачуваність натовпу. Це може порушувати злагодженість роботи між групами та гальмувати виконання завдання.
2	Залучення споживачів	Передбачає участь споживачів у вирішенні проблем або наданні інформації. Це дозволяє утримувати увагу споживача набагато довше, оскільки він відчуває себе частиною проєкту.	Можливий витік важливих даних. Це пов'язано із залученням до бізнес-процесів великої кількості сторонніх людей. Один із учасників конкурсу може передати інформацію конкурентам, що негативно позначиться на бізнесі.
3	Низькі витрати	Є дешевим способом реалізації проєкту, оскільки в ньому зайняті працівники без повної зарплати, без потреби в спеціальному навчанні та офісі.	Невелика і негарантована винагорода не стимулює учасників до якісного виконання завдань.
4	Масштабованість	Дозволяє компанії створювати мікрозавдання для виконання віддаленими працівниками в будь-який час і в будь-якому місці.	Може спричинити для компанії важкі часи, особливо на початку або коли проєкт не має необхідних ресурсів для запуску.
5	Доступність знань	Дозволяє бізнесу отримати доступ до людей з навичками, яких немає серед його власних людських ресурсів.	Професіонали майже не беруть участь у конкурсах. Хороший фахівець не відчуває нестачі в клієнтах, тому не виконуватиме завдання на конкурсній чи безоплатній основі.

Джерело: складено автором на основі [1-3, 6]

Висновки. Таким чином, в роботі було встановлено переваги та недоліки від застосування бізнес-краудсорсингу в менеджменті сучасних організацій,

врахування яких під час впровадження цієї технології на практиці дозволить уникнути неприємних помилок, а разом із ними – і втрат.

СПИСОК ВИКОРИСТАНОЇ ЛІТЕРАТУРИ

1. Майстренко О. В. Краудсорсинг: сутність, види, принципи та інструменти застосування. *Економіка і суспільство*. 2017. №9. С. 507-511. URL: https://economyandsociety.in.ua/journals/9_ukr/87.pdf (дата звернення: 20.11.2023).

2. Javaid S. Crowdsourcing in 2023: Types, Benefits & Top Use Cases. *Aimultiple*. December 22, 2022. URL: <https://research.aimultiple.com/crowdsourcing/> (дата звернення: 20.11.2023).

3. Карий О., Панас Я. Краудсорсинг як інструмент менеджменту: приклади вирішення місцевих проблем. *Проблеми економіки та управління*. 2016. Випуск 3. Номер 847 (1). С. 213-219. URL: <https://science.lpnu.ua/sites/default/files/journal-paper/2017/jun/2774/visnyk2016-213-219.pdf> (дата звернення: 20.11.2023).

4. Ходаковська О. Навчальна діяльність та краудсорсинг. Міжнародний науковий журнал «Грааль науки». 2021. №7. URL: <https://doi.org/10.36074/grail-of-science.27.08.2021.044> (дата звернення: 20.11.2023).

5. Калініна Г. М. Краудсорсинг як інноваційний управлінський інструмент і змістова компонента навчального посібника для керівників. *Проблеми сучасного підручника*. 2015. Вип. 15(1). С. 230-239. URL: [http://nbuv.gov.ua/UJRN/psp_2015_15\(1\)_27](http://nbuv.gov.ua/UJRN/psp_2015_15(1)_27) (дата звернення: 20.11.2023).

6. Pereira D. Crowdsourcing Business Model. March 3, 2023. URL: <https://businessmodelanalyst.com/crowdsourcing-business-model/> (дата звернення: 20.11.2023).

**ОСОБЛИВОСТІ ВЕДЕННЯ В БУХГАЛТЕРСЬКОМУ ОБЛІКУ
ОСНОВНИХ ЗАСОБІВ ПАТ «ЗАПОРІЖЖЯОБЛЕНЕРГО»**

Зоря Олександра Павлівна

к.с.н., доцент

Цапко Ірина Володимирівна

магістрантка

Національний університет «Запорізька політехніка»

м. Запоріжжя, Україна

Анотація: Оцінка після визнання здійснюється на основі моделі собівартості: об'єкт основних засобів обліковується за його собівартістю мінус будь-яка накопичена амортизація та будь-які накопичені збитки від зменшення корисності, згідно п. 30 МСБО 16 «Основні засоби», модель собівартості застосовується до всіх класів основних засобів за винятком класу транспортні засоби. Нарахування амортизації (зносу) здійснюється у наступному порядку: на основні засоби нарахування амортизації проводити протягом строку корисного використання (експлуатації) об'єкта, що встановлюється підприємством при визнанні цього об'єкта активом (при зарахуванні на баланс), та призупиняється на період його реконструкції, модернізації, добудови, дообладнання, консервації та ремонту.

Ключові слова: активи підприємства, амортизація, балансова вартість, корисна експлуатація, методи амортизації, прямолінійний метод, основні засоби.

Публічне акціонерне товариство «Запоріжжяобленерго», колишнє виробничо – енергетичне підприємство «Дніпроенерго», яке сформувалося у Запорізькій, Дніпропетровській та Кіровоградській областях, було розділено на енергогенеруючу та три енергопостачальних компаній, в тому числі ДАЕК «Запоріжжяобленерго». Вартість чистих активів підприємства станом на 31 грудня 2021 року складає 630769 тис. грн. та перевищує розмір статутного

капіталу на 585929 тис. грн.. Вартість чистих активів підприємства станом на 31 грудня 2022 року складає 790719 тис. грн. та перевищує розмір статутного капіталу на 745879 тис. грн.. Довгострокові зобов'язання та забезпечення: Пенсійне забезпечення – 89 тис. грн.. Інші довгострокові зобов'язання 3892 тис. грн.. Цільове фінансування – 7753 тис. грн.. Разом: 11734 тис. грн.. Поточна заборгованість за довгостроковими зобов'язаннями – 8799 тис. грн.. Заборгованість постачальникам – 1581900 тис.грн.. Поточна кредиторська заборгованість за одержаними авансами – 143239 тис. грн.. Розрахунки з бюджетом – 715702 тис. грн., у тому числі з податку на прибуток – 34933 тис. грн.. Розрахунки зі страхування – 5610 тис. грн.. Розрахунки з оплати праці 25324 тис. грн.. Поточна заборгованість з учасниками – 11544 тис. грн.. Поточні забезпечення – 203439 тис. грн.. Доходи майбутніх періодів – 28278 тис. грн.. Інші поточні зобов'язання – 336162 тис. грн.. Разом – 3059997 тис. грн.. Загальна сума зобов'язань – 3071731 тис. грн. [1].

Відповідно до МСФЗ 1 «Перше застосування Міжнародних стандартів фінансової звітності» суб'єкт господарювання, який уперше застосував МСФЗ, може встановити доцільну собівартість за попередніми ЗПБО для деяких або всіх своїх активів та зобов'язань, оцінюючи їх за їхньою справедливою вартістю на одну певну дату, внаслідок такої події, як приватизація або початкова відкрита пропозиція [2].

Товариство прийняло рішення скористатися звільненнями, які передбачені МСФЗ 1, для товариств, які вперше застосовують МСФЗ, і відобразило свої основні засоби за справедливою вартістю, яка була сформована при приватизації компанії, а також були придбані у наступних після цієї події періодах та використало цю справедливу вартість як доцільну собівартість на 31 грудня 2011 року у перехідному балансі. Перелік майна, яке було передано до статутного фонду ВАТ «Запоріжжяобленерго» згідно із наказом від 03.07.1995 № 115 «Про створення ДАЕК «Запоріжжяобленерго» шляхом корпоратизації виробничого об'єднання «Дніпроенерго», наводиться у акті приймання-передачі від 16.06.1995.

Така справедлива вартість була прийнята товариством як умовна вартість на дату переходу на МСФЗ. Тобто основні засоби Товариство відображає за історичною вартістю (складається із ціни придбання або вартості виробництва) за вирахуванням накопиченої амортизації та збитків від зменшення корисності. Придбані (створені) основні засоби зараховуються на баланс товариства за первісною вартістю. Оцінка після визнання здійснюється на основі моделі собівартості: об'єкт основних засобів обліковується за його собівартістю мінус будь-яка накопичена амортизація та будь-які накопичені збитки від зменшення корисності, згідно п. 30 МСБО 16 «Основні засоби», модель собівартості застосовується до всіх класів основних засобів за винятком класу транспортні засоби. До класу транспортні засоби Товариство застосовує модель переоцінки згідно п. 31 МСБО 16 «Основні засоби» [3]. Нарахування амортизації (зносу) здійснюється у наступному порядку: на основні засоби нарахування амортизації проводити протягом строку корисного використання (експлуатації) об'єкта, що встановлюється підприємством при визнанні цього об'єкта активом (при зарахуванні на баланс), та призупиняється на період його реконструкції, модернізації, добудови, дообладнання, консервації та ремонту. Станом на 31.12.2022 р. накопичено амортизацію основних засобів 3346932 тис.грн. За 2022 рік нараховано амортизацію 176094 тис.грн.

У звітному періоді реалізації або іншого відчуження будівель, споруд, земельних ділянок не відбувалось. Станом на 31 грудня 2022 р. керівництво товариства передивилось наявність ознак зменшення корисності активів, які були передані військовим формуванням на період мобілізації та у період воєнного стану. Оскільки товариство не має контроль над такими активами, на вартість таких активів були нараховані резерви на знецінення у розмірі 76 тис. грн.. Станом на 31.12.2022 р. керівництво товариства прийняло рішення, що основні засоби Товариства, що знаходяться на окупованих територіях Запорізької області, та виведені з експлуатації, та не є об'єктами основної діяльності, не можуть визначатися як актив: майбутніх економічних вигід Товариство не очікує та не має над ними контроль. Основні засоби з

обмеженим правом власності не представлені у звіті про фінансовий стан Товариства (право власності на тимчасово окупованій території охороняється згідно із законодавством України).

Отже, основні засоби, що перебувають на окупованій території залишаються в обліку до повної інвентаризації, але на дату балансу не є активами. Основні засоби Товариства, що знаходяться на окупованих територіях Запорізької області у вигляді будинків, споруд, транспорту, приладів, машин та обладнання, що є частинами майнових комплексів Товариства, та захоплених окупаційними адміністраціями держави-агресора. При складанні фінансової звітності за 2022 рік Товариством визнано зменшення корисності необоротних активів 71851 тис.грн.. Крім того Товариство має обмеження в користуванні основними засобами, що знаходяться на підконтрольній території, які виведені з експлуатації, балансова вартість в сумі 7458 тис.грн. Товариство передавало в податкову заставу для забезпечення зобов'язань основні засоби, що знаходяться на підконтрольній території балансовою вартістю на 31.12.2022 р. – 19480 тис.грн..

У звітному та попередньому періоді у Товариства не було витрат на позики, що мають безпосереднє відношення до придбання, будівництва або виробництва кваліфікованих активів і, відповідно, не капіталізувались витрати на позики. Сума контрактних зобов'язань, пов'язаних із придбанням основних засобів, станом на 31.12.2021р. тис.грн.. відсутня. Первісна вартість повністю амортизованих основних засобів, які продовжують використовуватися станом на 31.12.2022р. складає 1005397 тис.грн..

СПИСОК ЛІТЕРАТУРИ

1. Річний звіт ПАТ «Запоріжжяобленерго» 2022 р.;
2. МСФЗ 1 «Перше застосування Міжнародних стандартів фінансової звітності»;
3. МСБО 16 «Основні засоби».

МАРКЕТИНГ СОЦІАЛЬНОГО ВПЛИВУ

Калінін Олександр Володимирович,

д.е.н., професор

Бібік Оксана Ігорівна,

аспірантка

ДВНЗ «Приазовський державний технічний університет»

м. Дніпро, Україна

Вступ. В XXI столітті еволюція соціально-економічних відносин сприяла активному розвитку великої багатогранної концепції соціального маркетингу в центрі якої стоїть орієнтація на людину та людство в цілому. Social Impact Marketing – течія сучасного управління, в якому метою компанії є не тільки збільшення власних прибутків, а й позитивний вплив на суспільство.

Мета роботи. Метою роботи є вивчення поняття та інструментів маркетингу соціального впливу та аналіз його актуальності.

Матеріали та методи. Питання соціального маркетингу та соціальної відповідальності бізнесу неодноразово було об'єктом досліджень, як вітчизняних так і зарубіжних вчених. Цю проблематику досліджували і описували у своїх наукових працях Ф. Котлер, К. Келлер, Є. Савельєв, І. Акімов, Ю. Саєнко, Е. П. Голубнов, В. І. Мартинов, І. Березін [1].

Результати та обговорення.

Маркетинг – соціальний та управлінський процес, спрямований на задоволення потреб та бажань як індивідів, так і груп, шляхом створення, пропонування та обміну наділених цінністю товарів [2]. Дані видання Forbes говорять, що 73% міленіалів готові витратити більше на екологічно стійкий продукт. Водночас майже 2/3 споживачів покоління Z не купують продукти у брендів, які не відповідають їхнім цінностям [3]. Тому все більшої актуальності набувають такі поняття як соціальний маркетинг та корпоративна соціальна відповідальність, адже бізнес хоче максимізувати свої прибутки та створити позитивний імідж за рахунок вирішення соціальних проблем.

Соціальний маркетинг – маркетингова діяльність щодо розробки

соціальних програм, спрямованих на певні соціальні групи з метою сприяння певним соціальним ідеям і рухам, практичним діям тих чи інших соціальних організацій [4]

Корпоративна соціальна відповідальність (КСВ) носить багаторівневий характер:

– базовий рівень передбачає виконання наступних зобов'язань: своєчасна сплата податків, виплата заробітної плати, по можливості – надання нових робочих місць (розширення трудового колективу);

– другий рівень полягає в забезпеченні працівникам належних умов не тільки для роботи, а й для життя: підвищення рівня кваліфікації працівників, профілактичне лікування, житлове будівництво, розвиток соціальної сфери. Цей вид відповідальності умовно отримав назву «корпоративна відповідальність»;

– третій, вищий рівень відповідальності, на думку учасників діалогу, включає благодійну діяльність [5].

Останні роки все більшої актуальності набирає політика маркетингу соціального впливу.

Маркетинг соціального впливу (МСВ) — це стратегія, за якої компанії грають активну роль у суспільстві і ставлять її вище ніж свою основну місію як бізнесу. У маркетингу соціального впливу компанія активно виступає за зміни або просування певної справи.

Таким чином, бренд функціонує як член суспільства, а не лише як постачальник продуктів і послуг. Таке визначення дає відомий зарубіжний маркетолог та директор з маркетингу BPE Growth & Operations, LLC (“Operations Group”), Джей Санг [6].

Інше визначення дає Three(i) Creative Communications is a social-impact marketing agency [7]. Вони відзначають, що маркетинг соціального впливу переплітає основну місію компанії, змінюючи думки та дії членів спільноти та сприяючи суспільним змінам. Замість того, щоб зосереджуватися лише на продукті чи послугі, ця форма маркетингу підкреслює роль компанії в

позитивних змінах суспільства.

Отже, основна відмінність політики корпоративної соціальної відповідальності від маркетингу соціального впливу полягає в тому, що об'єктом КСВ є товар або послуга, а головною метою –отримання прибутку. В той час, як об'єкт МСВ — ідея, а головна мета – це робити соціальні зміни під час своєї основної роботи.

Для вирішення головних завдань маркетингу соціального впливу необхідно дотримуватися його основних факторів – рис.1.



Рис. 1. Фактори маркетингу соціального впливу (розроблено автором на основі даних [8])

Маркетинг соціального впливу має багато інструментів для вирішення соціальних кейсів. В таблиці 1 наведено найпоширеніші засоби соціального впливу для бізнесу.

Засоби соціального впливу

Засіб	Опис	Приклад
Благодійність та спонсорство	Благодійність — це один із найбільш розповсюджених засобів для компаній зробити соціальний вплив, але він не втрачає своєї актуальності. Надаючи кошти благодійному фонду, компанія може зробити свій внесок у роботу, що виходить за межі її власних основних компетенцій.	За даними "Дослідження стану бізнесу в Україні" на сайті "Дія.Бізнес"[9), майже 90% підприємств в Україні допомагає ЗСУ або займається волонтерською діяльністю.
Волонтерська робота	Компанії, які пропагують волонтерські цінності та зміцнюють зв'язки з громадою, сприймаються співробітниками та й іншими людьми як організація, в якій варто працювати, яка просуває соціальні цінності та дбає про розвиток компанії. Є кілька способів заохотити працівників до волонтерської діяльності в громаді. Але одним із найефективніших є надання оплачуваної відпустки для волонтерської роботи.	Українська волонтерська служба запровадила проект. «Агенти Волонтерства 2.0». Протягом року в 10 містах розвиватимуться волонтерські спільноти, об'єднуючи людей із різних сфер заради якісних змін у країні. Ініціативу корпоративного волонтерства підтримали «VARUS», компанія за останній рік взяла участь як у власних соціальних акціях, так і долучалася до різних громадських організацій країни.
Дотримання принципів сталого розвитку	Означає зменшення впливу вашого бізнесу на навколишнє середовище. Це може приймати форму кращої енергоефективності, використання відновлюваних джерел енергії або зменшення використання матеріальних ресурсів.	Компанія Lego в 2014 році зменшила свої коробки на 14%, що заощадило понад 7000 тонн картону на рік. До 2025 року вони планують замінити всю одноразову пластикову упаковку.
Справедлива трудова практика	Означає виконання норм трудового права: – праця має гарантовану оплату; – виконання роботи певного виду (трудова функція); – трудовий договір зазвичай укладають на невизначений строк; – виконання протягом устанавленого робочого часу певних норм праці; – устанавлення спеціальних умов матеріальної відповідальності; – застосування заходів дисциплінарної відповідальності; – забезпечення роботодавцем соціальних гарантій.	Компанія Starbucks бере на себе ініціативу в цьому питанні завдяки своїй програмі етичної закупівлі. З 2015 року 99% кави надходить із ферм, які відповідають міжнародним стандартам оплати та умов праці.

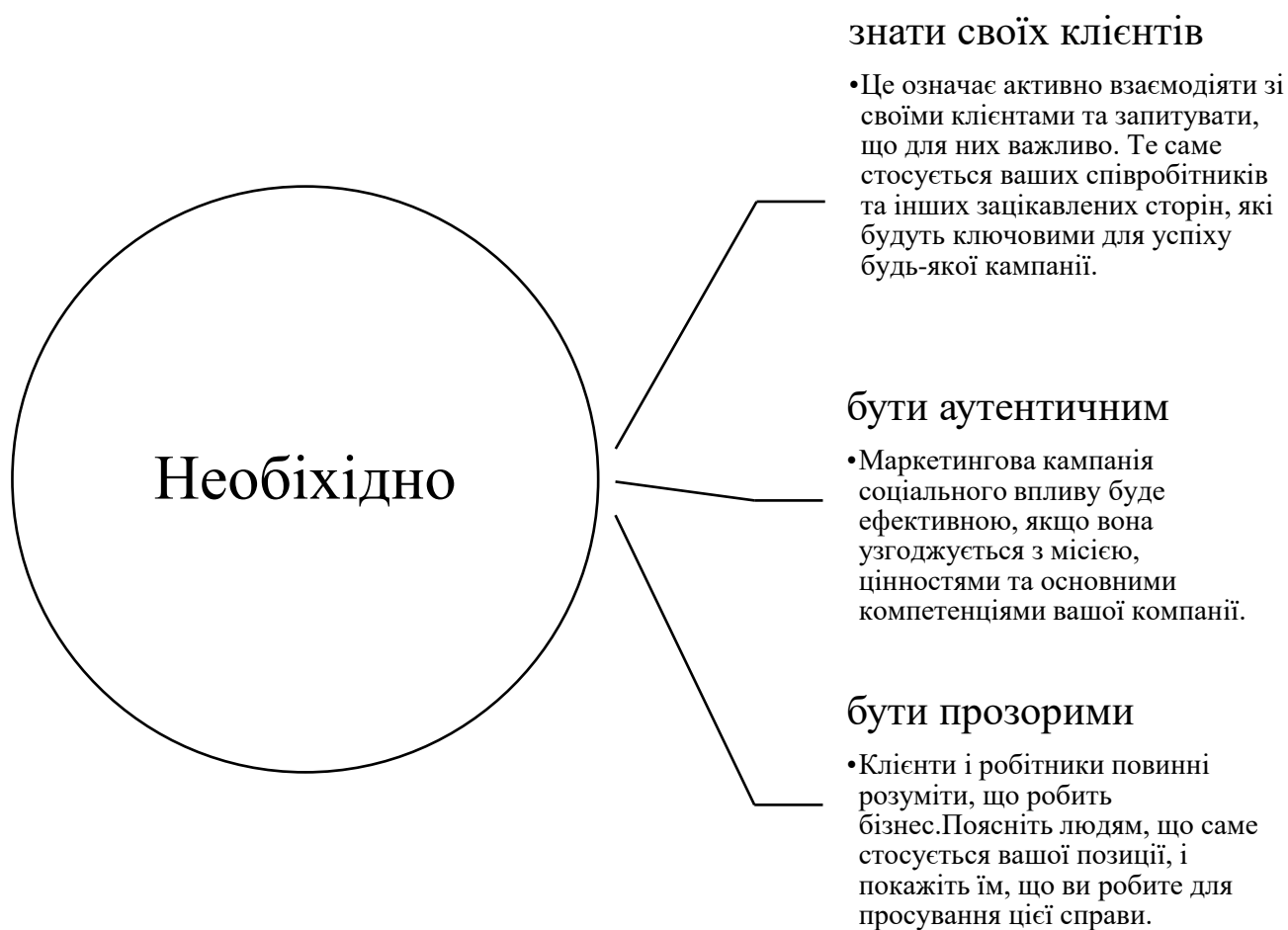
Висновки. Маркетинг соціального впливу є сучасним та актуальним інструментом бізнесу, який хоче посилити лояльність до свого бренду, підвищити його впізнаваність та посилити свою конкурентоспроможність за рахунок вирішення соціальних проблем. Ця тенденція є однією із позитивних

течій розвитку економіки та суспільства як в Україні, так і в світі і цілому.

СПИСОК ВИКОРИСТАНИХ ДЖЕРЕЛ:

1. Ляшук К. Соціальний маркетинг і соціальна відповідальність бізнесу / К. Ляшук, А. Гордовсткий. // Трансформаційна економіка. – 2023. №2.– С. 34–37.
2. Маркетинговий менеджмент: Підручник / Ф. Котлер, К. Л. Келлер, А. Ф. Павленко та ін. – К.: Видавництво «Хімджест», 2008. – 720 с.
3. Як маркетинг соціального впливу забезпечує розвиток бізнесу [Електронний ресурс] // Forbes Ukraine. – 2023. – Режим доступу до ресурсу: <https://forbes.ua/business/yak-marketing-sotsialnogo-vplivu-zabezpechue-rozvitok-biznesu-kolonka-zasnovnitsi-vandog-agency-irini-metnovoi-17102023-16601>.
4. О. С., Кривешко О. В. Маркетинг : навч. посібник. Львів : Львівський національний університет імені Івана Франка, 2020. 347 с.0714.pdf
5. Корпоративна соціальна відповідальність бізнесу : монографія / за заг. редакцією М. П. Буковинської. Київ : ЦП «Компринт», 2015. 297 с
6. How Important is Social Impact in a Brand's Marketing Strategy Right Now? [Електронний ресурс]. – 2021. – Режим доступу до ресурсу: https://jaytsung.com/social-impact-brand-marketing-strategy/#_Тoc73533468.
7. Three(i) Creative Communications [Електронний ресурс]. – 2020. Режим доступу до ресурсу: <https://www.weare3i.com>.
8. LinkedIn Marketing Seminar [Електронний ресурс]. – 2020. – Режим доступу до ресурсу: <https://www.linkedin.com/pulse/how-important-social-impact-brands-marketing-strategy-jay-sung>.
9. Дослідження стану бізнесу в Україні [Електронний ресурс] // Дія.Бізнес. – 2023. – Режим доступу до ресурсу: https://business.diia.gov.ua/up-stan_ta_potrebi_biznesu_v_umovah_vijni_rezul_tati_opituvanna_v_sicni_2023_roku.pdf.

ШЛЯХИ УДОСКОНАЛЕННЯ КОМУНІКАЦІЙНОГО КОМПЛЕКСУ ПІДПРИЄМСТВА

Кретов Юрій Олександрович,
студент другого (магістерського) рівня
науковий керівник

Глебова Наталія Володимирівна
к.е.н., доцент
ХНУ ім. В. Н. Каразіна
м. Харків, Україна

Вступ. Дослідження комунікаційного комплексу підприємства завжди не втрачають своєї актуальності, оскільки комунікації в бізнесі відіграють ключову роль у взаємодії з аудиторією, формуванні іміджу та впливі на споживача. Сучасна аудиторія має нові вимоги та очікування від брендів, тому проведення дослідження дозволяють адаптувати комунікаційні стратегії до цих змін. Появлення нових медіа-платформ та зміни в способах спілкування вимагають постійного аналізу та оновлення комунікаційного підходу. Дослідження дозволяють з'ясувати, що робить підприємство унікальним в очах споживачів та як це можна використовувати для переваги над конкурентами. Важливо реагувати на зміни в цінностях та соціальних установках, що впливають на сприйняття бренду та комунікаційні стратегії. Постійне вивчення комунікаційного комплексу дозволяє оцінювати, як ефективно використовуються ресурси та як вони впливають на бізнес-результати.

Мета роботи. Мета проведеного дослідження полягає у визначенні основних шляхів удосконалення комунікаційного комплексу підприємства.

Матеріали та методи. При проведенні дослідження комунікаційного комплексу підприємства використовувались різні методи та інструменти для збору та аналізу даних: опитування та анкетування, аналіз веб-аналітики, моніторинг соціальних медіа, аудит бренду та аналіз ринку.

Результати та обговорення. Комунікаційний комплекс підприємства - це сукупність засобів, інструментів, каналів та стратегій, що використовуються

підприємством для взаємодії з різними зацікавленими сторонами (споживачами, партнерами, співробітниками тощо) з метою передачі інформації, сприйняття, розв'язання проблем та підтримки взаємовідносин.

Відповідно до досліджень та публікацій у галузі комунікаційного менеджменту, багато закордонних дослідників визначають комунікаційний комплекс підприємства як сукупність стратегічних і тактичних засобів комунікації, які підприємство використовує для взаємодії з різними зацікавленими сторонами. Автори [1-4] визначають комунікаційний комплекс підприємства як сукупність інструментів, стратегій та методів, які використовуються для взаємодії підприємства з різними аудиторіями через такі компоненти, як ідентичність, бренд, комунікації, імідж та репутація.

Дослідження комунікаційного комплексу підприємства включає ретельний аналіз та оцінку всіх аспектів комунікаційної стратегії та способів взаємодії з різними зацікавленими сторонами. Це дослідження може бути проведене за допомогою різних методів та інструментів:

1. Аналіз існуючих комунікаційних інструментів. Вивчення та оцінка різних комунікаційних інструментів, їхнього використання та ефективності, включаючи рекламу, PR-комунікації, соціальні медіа, контент-маркетинг, особистий продаж тощо;

2. Дослідження аудиторії. Розуміння цільової аудиторії, їхніх потреб, побажань, споживчого поведінки та реакції на комунікаційні повідомлення;

3. Вимірювання результативності. Використання метрик для оцінки ефективності кожного з каналів комунікацій, таких як конверсії, обсяги взаємодій, ROI тощо;

4. Аналіз конкурентів. Вивчення комунікаційних стратегій конкурентів для визначення переваг та можливих можливостей підприємства;

5. Оцінка бренду. Дослідження та аналіз того, як споживачі сприймають та сприймають бренд через комунікаційні зусилля.

В результаті проведеного дослідження можливо визначити декілька способів удосконалення комунікаційного комплексу підприємства для

покращення ефективності взаємодії з аудиторією та підвищення результативності комунікаційних стратегій:

1. Аналіз інформації від клієнтів. Збір та аналіз відгуків та зворотного зв'язку від клієнтів щодо комунікаційних зусиль. Це дозволяє врахувати потреби та побажання аудиторії та вносити корективи в стратегії комунікації;

2. Використання нових технологій. Використання цифрових технологій та інноваційних засобів комунікації, таких як розумні додатки, аналітика даних, штучний інтелект тощо, для забезпечення більш персоналізованої та ефективної комунікації з клієнтами;

3. Інтеграція каналів комунікації. Забезпечення співпраці та інтеграції різних каналів комунікації для створення послідовних та згуртованих повідомлень для аудиторії;

4. Створення цільового контенту. Розробка цільового контенту, який відповідає потребам та інтересам аудиторії. Це може включати створення інформативного, цікавого та корисного контенту;

5. Тестування та оптимізація. Постійне тестування різних стратегій та каналів комунікації для виявлення найбільш ефективних методів і подальша їх оптимізація;

6. Навчання та розвиток персоналу. Забезпечення навчання та підвищення кваліфікації співробітників, які відповідають за комунікацію, для забезпечення їхньої компетентності та професійного розвитку.

У часи війни, комунікаційний комплекс підприємства стає критично важливим для забезпечення ефективної комунікації з різними зацікавленими сторонами. У вигляді рекомендації для удосконалення комунікаційних стратегій під час військового конфлікту можливо зазначити:

1. Доцільність розробки та впровадження кризового плану комунікацій, який враховує можливі ризики та відповіді на них. Це включає в себе гнучкі комунікаційні стратегії та швидке реагування на непередбачувані події;

2. Важливо забезпечувати прозору та достовірну інформацію для всіх стейкхолдерів, щоб уникнути появи пліток або несправжньої інформації;

3. Соціальна відповідальність. Позиціонування підприємства як соціально відповідальної сторони. Активна участь в допомозі людям, які постраждали від війни, може позитивно вплинути на сприйняття бренду;

4. Використання цифрових платформ. В умовах обмежень на контакти та збільшеної віддаленості, активне використання цифрових засобів комунікації (відеоконференції, соціальні медіа, електронна пошта) може забезпечити продовження взаємодії з клієнтами та співробітниками;

5. Адаптація стратегій. Постійне оновлення комунікаційних стратегій з урахуванням змін у політиці, ситуації на передовій та потреб споживачів.

6. Комунікація з персоналом. Забезпечення ефективної комунікації зі співробітниками підприємства, включаючи дотримання безпеки та допомогу в непростих умовах.

Висновки. Проведення дослідження комунікаційного комплексу підприємства є ключовим елементом успішної маркетингової стратегії, оскільки дозволяють адаптувати підходи до умов що постійно змінюються і досягати кращих результатів у бізнесі. Визначені шляхи удосконалення комунікаційного комплексу підприємства та наведені рекомендації дозволять збільшити ефективність маркетингових комунікацій та вдосконалити стратегію взаємодії з аудиторією.

СПИСОК ВИКОРИСТАНИХ ДЖЕРЕЛ:

1. Anne Gregory. Planning and Managing Public Relations Campaigns: A Strategic Approach. Kogan Page, 2020. 352 p.

2. John M.T. Balmer, Stephen A. Greyser. Corporate Marketing: Integrating Corporate Identity, Corporate Branding, Corporate Communications, Corporate Image, and Corporate Reputation. Routledge, 2019.

3. Paul A. Argenti. Corporate Communication. McGraw Hill Education, 2016. 270 p.

4. Michael B. Goodman. Corporate Communication: Strategic Adaptation for Global Practice. Peter Lang Inc., International Academic Publishers, 2017. 260 p.

ФІНАНСОВЕ ЗАБЕЗПЕЧЕННЯ РОЗВИТКУ МАЛОГО ПІДПРИЄМНИЦТВА В УКРАЇНІ: СУЧАСНИЙ СТАН ТА ПЕРСПЕКТИВИ

Круглянко Андрій Олександрович
студент
Ляховська Олена Василівна
к.е.н., науковий керівник
ПВНЗ «Європейський університет»

Вступ. Малі підприємства є важливим економічним сегментом, оскільки їх розвиток сприяє стимулюванню економічного зростання, створенню нових робочих місць і розвитку інновацій. Однак, нестача фінансових ресурсів може обмежувати їх потенціал, оскільки, фінансове забезпечення є ключовим фактором для розвитку малого підприємництва. Доступ до кредиту, інвестицій та інших фінансових інструментів може допомогти підприємствам здійснювати розширення, інвестувати в нові технології та підвищувати конкурентоспроможність. Отже, дослідження фінансового забезпечення розвитку малого підприємництва в Україні є актуальним і важливим для розуміння та покращення умов розвитку малого бізнесу в країні у сучасних умовах, пошук нових шляхів і інструментів забезпечення потреб малого підприємництва фінансовими ресурсами.

Метою роботи є дослідження сучасного стану фінансового забезпечення розвитку малого підприємництва в Україні.

Матеріали та методи. Для вирішення поставлених завдань у роботі використано загальнонаукові та спеціальні методи дослідження. Зокрема, статистичні, порівняння, графічні, табличні та інші. Дослідження проведено на основі статистичних даних Державної служби статистики України, Національного банку України.

Результати та обговорення. Мале підприємництво – це найбільш вагомий сегмент економіки України, оскільки малі підприємства становлять 94% від кількості підприємств, виробляють близько 19,0% продукції і

забезпечують роботою близько 25,9% зайнятого населення. Загалом, частка малих підприємств у загальних показниках діяльності усіх підприємств була досить стабільною впродовж останніх десяти років (табл.1.).

Таблиця 1

Частка малих підприємств у загальних показниках діяльності підприємств України, %

Рік	Обсяг реалізованої продукції	Кількість найманих працівників	Витрати на персонал
2010	16,9	26,1	14,0
2011	15,2	26,1	15,7
2012	16,0	25,7	15,7
2013	16,5	26,0	15,9
2014	16,9	25,6	15,4
2015	18,2	25,4	16,1
2016	18,9	26,3	16,2
2017	19,2	27,3	17,8
2018	19,2	26,5	17,1
2019	19,1	25,3	16,5
2020	20,5	25,9	16,9
2021	18,9	26,6	15,9
2022	19,0	25,9	16,6

Джерело: [1]

У 2022 році в Україні функціонувало 246647 малих підприємств, це 94,2% від загальної кількості діючих підприємств. Найбільша їх кількість займались оптовою та роздрібною торгівлею – 42,9%, промисловою діяльністю – 16,8%, сільськогосподарською діяльністю – 12,6%.



Рис. 1. Динаміка кількості діючих підприємств в Україні за поділом на малі, середні та великі, %

Джерело: розраховано автором за даними [1]

Кількість малих підприємств за останні роки знизилась, але ця динаміка є закономірною, у зв'язку із початком повномасштабного вторгнення російських військ на значну територію України. Динаміка кількості діючих підприємств за їх розміром зображена на рис.1.

Щоб зрозуміти стан фінансового забезпечення діяльності малих підприємств України, доцільно звернути увагу на рівень їхньої прибутковості. Можна відмітити, що за останні роки (2016-2022 рр.) значно зріс рівень рентабельності діяльності малих підприємств (рис.2.). Окрім цього, з 2016 року значно зріс відсоток підприємств, що отримали фінансовий прибуток до оподаткування (у 2010 р. – 58,6%, у 2016 р. – 73,3%).

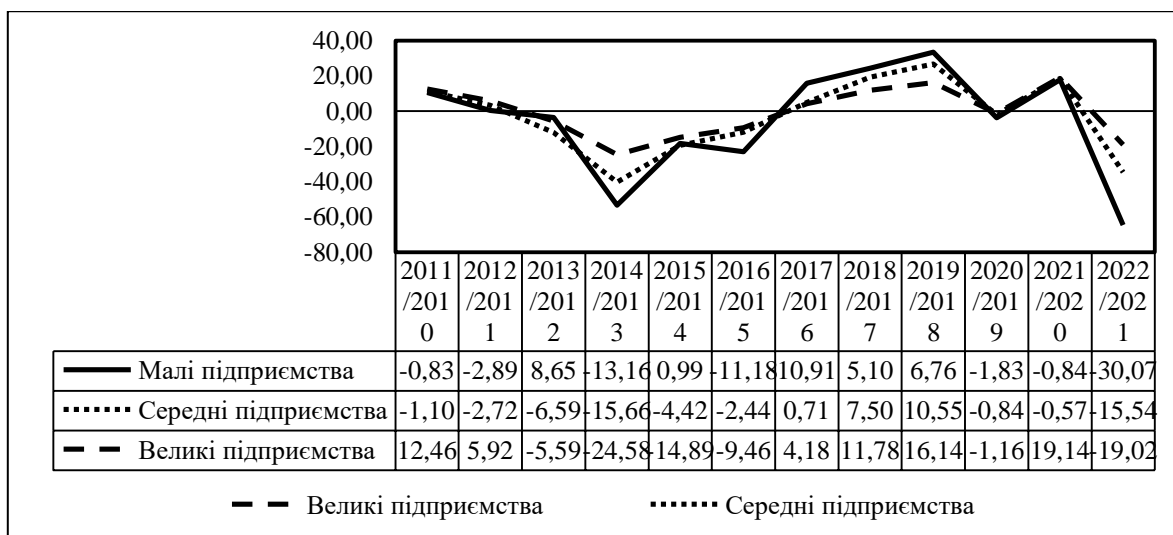

Рис. 2. Рентабельність загальної діяльності малих підприємств в Україні, %

Джерело [1]

Доцільно зазначити зниження результатів діяльності малих підприємств у 2022 році – рентабельність знизилась на – 17,29 в.п., а частка прибуткових підприємств – на 7,0 в.п. Такі тенденції пов'язані, знову ж з політико-економічними змінами в економіці держави. Загалом, малі підприємства найбільш піддаються впливу зовнішніх факторів, оскільки в них менший рівень фінансового забезпечення, менші об'єми запасів, слабша база фахівців з кризового менеджменту (точніше практично завжди їх відсутність) тощо.

Загалом, рівень рентабельності загальної діяльності малих підприємств в передкризові роки (2017-2021 рр.) мав позитивну динаміку. Що свідчить про

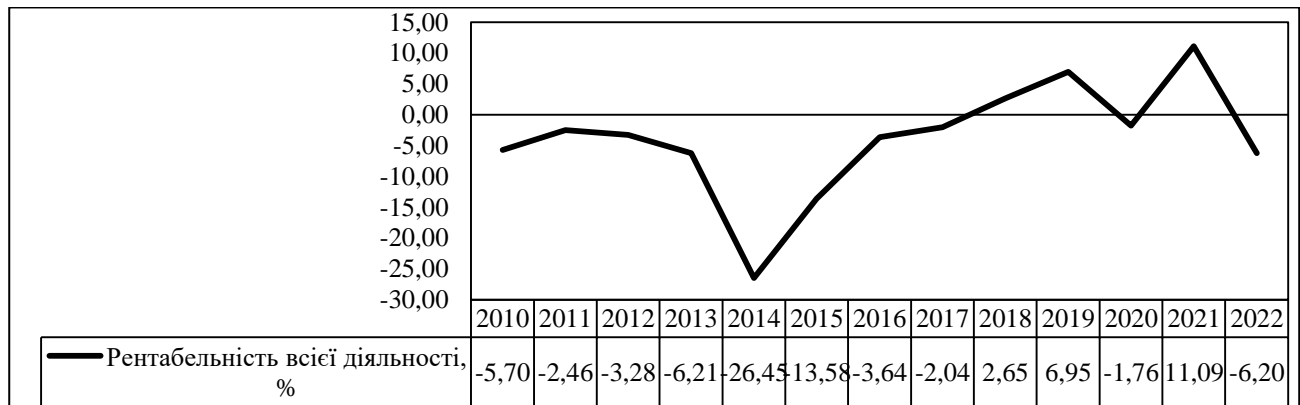
високі шанси відновлення ефективності діяльності підприємств в сучасних умовах.

Окрім власних коштів, важливим джерелом фінансового забезпечення малих підприємств є кредити. Обсяги кредитування малого підприємництва депозитними корпораціями за останні роки були нестабільними (табл. 2.).

Таблиця 2

**Кредити, надані депозитними корпораціями
(крім Національного банку України) малим підприємствам**

Рік	обсяг кредитування, млн.грн.				структура за терміном кредитування, %			
	разом	до 1 року	від 1 до 5 років	більше 5 років	разом	до 1 року	від 1 до 5 років	більше 5 років
2017	2468	927	1061	480	100	37,56	42,99	19,45
2018	1998	843	739	416	100	42,19	36,99	20,82
2019	1759	1018	398	343	100	57,87	22,63	19,50
2020	1320	617	696	6	100	46,74	52,73	0,45
2021	1522	565	218	739	100	37,12	14,32	48,55
2022	353	141	211	-	100	39,94	59,77	-
вересень 2023	3152	3074	79	-	100	97,53	2,51	-

Джерело: розраховано автором за даними НБУ [2]

За даними табл.2., можна зробити висновок, що за аналізований період (2017-2023 рр.) кредитування малого підприємництва непропорційно змінювались. Відтак, у 2018 р. в порівнянні з 2017-м р. сума кредитів зменшилась на 19%. Тенденція до зниження обсягів кредитування спостерігалась впродовж 2017-2020 рр. У 2021 р. кредитування малого підприємництва зросло на 15% у порівнянні з попереднім 2020 р. Натомість у 2022 р. мале підприємництво практично не кредитувалось. Було надано кредитів депозитними корпораціями на 77% менше, ніж попереднього року. Проте, у 2023 році вже впродовж 9 місяців було надано кредитів малим підприємствам на суму 3152 млн., що перевищує показники останніх 6-ти років (аналізований період).

Звичайно, на вказані тенденції найбільш суттєвий вплив мала нестабільна

політико-економічна ситуація в Україні спровокована повномасштабним військовим вторгненням росії на територію країни з лютого 2022 року. Проте, позитивним можна відзначити той момент, що вже за рік кредитування малого підприємництва відновилося і, окрім цього, зросли обсяги кредитування. Це сприятиме залученню додаткових ресурсів до проектів розвитку підприємництва.

За термінами кредитування малого підприємництва переважають короткострокові кредити. Якщо у період до 2022 р. спостерігався певний баланс між термінами кредитування, то вже у 2022-2023 рр. довгострокові кредити малим підприємствам повністю відсутні. Натомість у 2023 р. аж 97,53% становили короткострокові кредити (до 1 року).

Окрім зниження обсягів довгострокового кредитування, за час активних воєнних дій на території країни значно знизилась інвестиційна активність. Звичайно, зниження розвитку інвестицій у військовий час – це закономірність. Проте, можна спостерігати окремі моменти, що сприяють стимулюванню залучення інвестицій у малий бізнес. Зокрема, це державне фінансування воєнних ризиків для інвесторів, система грантів від міжнародних партнерів та інше.

Висновки Загалом, стан фінансового забезпечення малого підприємництва в Україні в сучасних умовах можна охарактеризувати наступним чином:

1. Недостатня доступність довгострокового кредитування. Більшість малих підприємств мають проблеми з отриманням кредиту в банківських установах через високу процентну ставку, велику кількість документів та вимог щодо забезпечення.

2. Високі податкові навантаження. Малі підприємства в Україні мають великі податкові обов'язки, які часто перевищують їхні фінансові можливості. Це включає оподаткування прибутку, ПДВ, єдиний соціальний внесок та інші податки, що породжує непотрібне навантаження на фінансове становище малих підприємств. Незважаючи на пільгові умови кредитування з 2022 р. до

середини 2023 р., багато підприємств не справляються із податковим навантаженням.

3. Велика конкуренція. Сучасна економіка України характеризується великою конкуренцією, як серед малих підприємств, так і поглинання ринку великими підприємствами. Це значно ускладнює залучення клієнтів та реалізацію товарів та послуг.

4. Недосконала інфраструктура. Багато малих підприємств стикаються з проблемами, пов'язаними зі слабою розвиненістю інфраструктури, зокрема відсутністю якісних доріг, зручного транспортного сполучення та ефективних комунікацій.

5. Високі витрати на енергоресурси. Україна має одні з найвищих тарифів на енергоресурси в Європі, що загострює проблему фінансового забезпечення малого підприємництва. Великі витрати на енергію ставлять під загрозу прибутковість та конкурентоспроможність малих підприємств.

СПИСОК ВИКОРИСТАНИХ ДЖЕРЕЛ:

1. Статистичні дані Державної служби статистики України. Офіційний сайт. Режим доступу: <https://www.ukrstat.gov.ua/>
2. Статистичні дані Національного банку України. Офіційний сайт. Режим доступу: <https://bank.gov.ua/ua/statistic>

СТРАТЕГІЯ ВІДНОВЛЕННЯ ТА РОЗВИТКУ ОСВІТИ ЛУГАНСЬКОЇ ОБЛАСТІ ДО 2027 РОКУ: ТЕХНІЧНИЙ КОНТЕНТ

Плетньов Михайло Васильович,
к.т.н., доцент, доцент кафедри економіки і підприємництва
Східноукраїнський національний університет ім. В. Даля
м. Київ, Україна

Вступ. Стратегію відновлення та розвитку освіти Луганської області на 2023-2027 роки (далі – Стратегія) розроблено відповідно до Конституції України, законів України «Про засади державної регіональної політики», «Про освіту», «Про дошкільну освіту», «Про повну загальну середню освіту», «Про професійну (професійно-технічну) освіту», «Про позашкільну освіту», «Про охорону дитинства», Концепції реалізації державної політики у сфері реформування загальної середньої освіти «Нова українська школа» на період до 2029 року, затвердженої розпорядженням Кабінету Міністрів України від 14.12.2016 № 988-р, та інших нормативно-правових документів. Стратегією враховано Цілі сталого розвитку ООН до 2030 року («Глобальні цілі»), зокрема ціль 4 «Якісна освіта». Підставами для розроблення Стратегії є необхідність поглибленого відновлення та розвитку сфери освіти в Луганському регіоні, що постраждав внаслідок збройної агресії проти України [1].

Мета роботи полягає у виокремленні технічної складової освіти в контексті реалізації цієї Стратегії.

Матеріали та методи. Для проведення дослідження використано матеріали самої Стратегії та методи порівняння, ідентифікації цілей, пов'язаних з технічною складовою освіти в Луганській області.

Результати та обговорення. За результатами порівняльного аналізу було виокремлено, що матеріально-технічне забезпечення освіти має важливе, принципове забезпечення реалізації Стратегії. Комп'ютерною технікою забезпечені 78,7 % закладів дошкільної освіти (усього 211 комп'ютерів, з них у закладах міської місцевості – 107, сільської – 104), до Інтернету підключено 188

закладів або 69,6 % (у містах – 99, селах – 89). Свій сайт мали 130 закладів дошкільної освіти (у містах – 75, селах – 55), електронну реєстрацію – 99 закладів дошкільної освіти (у містах – 57, селах – 42). 214 закладів дошкільної освіти (91,1 %) були підключені до Інтернету, оснащені 405 одиницями комп'ютерної техніки, з яких 59,3 % використовувалися в управлінській діяльності.

З початку повномасштабного вторгнення РФ руйнувань зазнали 20 % закладів дошкільної освіти, 5 повністю зруйновано. Лише 2 закладів дошкільної освіти продовжують функціонувати у дистанційному форматі та надають послуги 30 дітям (інші закладів дошкільної освіти перебувають у простій через відсутність технічного забезпечення). Це також пов'язано тим, що у 269 школах області налічувалися 6 133 комп'ютери та 2 467 од. портативних комп'ютерів та ноутбуків, що становило 0,1 од. комп'ютерної техніки на одного учня. Взагалі не мали комп'ютерної техніки 4 школи. Не працювали 682 одиниці техніки. Понад 5 років експлуатації мали 3 773 (61,5 % від загальної кількості) комп'ютери.

В сучасних умовах здійснення освітнього процесу в дистанційному режимі основною проблемою залишається забезпечення вчителів, працівників органів управління освітою, а також учнів комп'ютерною технікою. Після початку повномасштабної війни знищена або викрадена матеріально-технічна база закладів освіти. Водночас зростала зацікавленість здобувачів освіти науково-технічним та дослідницько-експериментальним напрямками позашкільної освіти. При цьому за рік зросла кількість дівчат у гуртках науково-технічного (+105) та дослідницько-експериментального (+155) напрямів.

Тому серед операційних цілей розвитку освіти було виокремлено: забезпечення потреби освітян у комп'ютерній техніці та підключенні до Інтернету; відновлення матеріально-технічної бази, створення нових навчально-практичних центрів або відновлення тих, що функціонували раніше; популяризація професійної (професійно-технічної) освіти тощо.

Висновки. Стратегія, спрямована на подолання наслідків повномасштабного збройного вторгнення РФ на територію України у 2022 році, а також тимчасової окупації окремих регіонів Луганщини з 2014 року, ґрунтується на аналітичному звіті про стан освіти в області до збройної агресії РФ, аналізі впливу повномасштабної війни на сферу освіти в регіоні та відповідному SWOT-аналізі. Проте у Стратегії зроблено наголос на необхідність та важливість технічної складової розвитку освіти, шляхом закупівлі або надання комп'ютерної техніки, відновлення матеріально-технічної бази, створення нових навчально-практичних центрів та підключення до Інтернету.

СПИСОК ЛІТЕРАТУРИ

1. Стратегія відновлення та розвитку освіти Луганської області на 2023-2027 роки. URL: http://loga.gov.ua/sites/default/files/collections/strategiya_lugansk_2027_last.pdf

РОЗРОБКА СТРУКТУРИ ТА КОНТЕНТУ ОСВІТНІХ КОМПОНЕНТ ГЕОГРАФІЧНОЇ СКЛАДОВОЇ ПРОФЕСІЙНОЇ ПІДГОТОВКИ БАКАЛАВРІВ СПЕЦІАЛЬНОСТІ «ТУРИЗМ І РЕКРЕАЦІЯ»

Покоłodна Марія Миколаївна,

к. геогр. н., доцент

Веденьйов Олег Сергійович

студент магістр

Харківський національний університет
міського господарства ім. О. М. Бекетова
м. Харків, Україна

Вступ. Новітня система вищої освіти вирізняється автономією, чітко спрямовує на визначення фокусу і цінності навчання на кожній освітній програмі, рекомендує враховувати регіональні особливості розвитку господарства та ресурси, надає можливості індивідуальної траєкторії розвитку здобувачів. Тому актуальним для всіх закладів вищої освіти є питання переосмислення та розробки підходів до формування планів підготовки змісту, послідовності, достатності освітніх компонентів.

Спеціальність «Туризм і рекреація» до недавнього часу переживала високий попит у всіх регіонах держави. Проте кризові явища, які охопили світовий туристичний ринок в зв'язку з пандемією, військова агресія, сильно вплинули на кон'юнктуру і призвели до того що наразі вона має доволі скромні показники по наборі абітурієнтів.

Всі вище наведені факти свідчать про необхідність відродження та відновлення спеціальності, шляхом як роз'яснення майбутніх туристичних перспектив нашої держави так і шляхом формування оновленого актуального змісту навчання, який ґрунтується на спрямуванні здобуття як професійних так і м'яких навичок необхідних для сучасного ринку праці в сфері туризму і рекреації. В зв'язку з чим доволі актуальним є дослідження формування географічної складової професійної підготовки бакалаврів спеціальності «Туризм і рекреація». Туризм нездійснений без географії. Адже туризм це

просторове явище зі складними системними зв'язками, а там де з'являється простір і багатокomпонентність середовища відразу постає географія. Для турфахівців потрібні різні географічні знання.

На спеціальності географічні знання складають один з найважливіших напрямів, і без перебільшення відіграють провідну роль, оскільки туризм за своєю сутністю географічний.

Мета роботи. Мета роботи полягає в формування змісту і структури освітніх компонент географічного складової професійної підготовки бакалаврів спеціальності «Туризм і рекреація».

Матеріали та методи. Для аналізу тематичної структури навчальних матеріалів географічної складової були обрані доступні для розгляду підручники та посібники з обраної тематики «Географія туризму» та «Рекреаційна географія» виданих за часів незалежності України.

Методика аналізу була побудована наступним чином:

1. Аналіз тематичної структури навчальних матеріалів з географії туризму та рекреаційної географії що включив (рис. 1, рис. 2): україномовні матеріали видані за часів незалежності України з аутентичними та суміжними назвами.



Рис. 1. Аналіз тематичної структури навчальних матеріалів з географії туризму



Рис. 2. Аналіз тематичної структури навчальних матеріалів з рекреаційної географії

2. Експертний аналіз тематичної структури навчальних матеріалів з географії туризму та рекреаційної географії було проведено з залученням експертів в якості яких виступали стейкхолдери освітньої програми «Туризм і рекреація» університету - опитування проведено дистанційно з використанням мережі Інтернет.

3. Проведення порівняльного аналізу та виявлення пріоритетних розділів.

4. Дослідження змісту пріоритетних розділів географічного напрямку, визначення та розробка структури освітніх компонент, їх послідовності та змісту.

Аналіз тематичної структури навчальних посібників та підручників з географії туризму включав в себе 9 найменувань, та показав наступне:

- Серед представлених тем є такі, що зустрічаються в кожному або в більшості проаналізованих джерел, та ті що згадуються навіть одноразово;

- Найбільш часто зустрічаються такі розділи: Теоретичні основи географії туризму; Географія туризму як наукова та навчальна дисципліна; Туристські ресурси/Туристський потенціал; Географія видів туризму;

Класифікація видів туризму: історія, специфіка організації, підвиди;

- Експертне оцінювання важливості тем для вивчення показало що найважливішими є наступні розділи: Туристські ресурси/туристський потенціал та їх оцінка; Статистика і географія туристичних потоків, доходів та витрат Туристські ринки; Класифікація видів туризму: історія, специфіка організації, підвиди; Туристське країнознавство; Туристське краєзнавство; Географія видів туризму.

- Аналіз тематичної структури навчальних посібників та підручників з рекреології по перше доводить, що таких досліджень виявилось навіть більше ніж суто географічних і до аналізу біло включено 12 посібників і підручників. Аналіз їх змісту та проведене експертне оцінювання показали наступне:

- В підручниках домінують три теми - Рекреаційна географія як наука: предмет методи завдання рекреаційної географії; Рекреаційна діяльність та її класифікація; Рекреаційні ресурси. На другому місці по повторюваності стоять: Рекреаційне районування та Вчення про ТРС; Галузева рекреаційна географія;

- Теми які стосуються картографічного методу дослідження в рекреаційній географії та стандартів рекреаційної діяльності зустрічаються найменше – лише в двох варіантах;

- Експертне оцінювання важливості та практичної спрямованості вивчення тематики рекреаційної географії показало що найбільш важливими для вивчення на думку експертів є такі: Рекреаційна географія як наука: предмет методи завдання; Рекреаційна діяльність та її класифікація; Вчення про ТРС. На другому місці це теми: Рекреаційне районування; Рекреаційна географія України; Рекреаційна географія світу.

В цілому за результатами проведеного порівняльного аналізу частоти включення до підручників/навчальних посібників окремих розділів і експертного оцінювання були визначені основні актуальні напрями географічної складової у вивченні туризму і рекреації, які варто виділяти в окремі освітні компоненти для підготовки фахівців на освітній програмі

спеціальності «Туризм і рекреація», що наочно демонструє рис. 3.



Рис. 3. Визначення освітніх компонент / дисциплін географічного напрямку в підготовці фахівців бакалаврського рівня на спеціальності «Туризм і рекреація»

В подальшому дослідженні на основі отриманих в ході проведеного аналізу узагальнень запропонована розробка контенту зазначених освітніх компонент. Зміст по кожній компоненті розроблений відповідно до вимог діючих стандартів, а саме враховує набуття здобувачами необхідних компетентностей та досягнення результатів навчання. По кожній освітній компоненті сформульовані мета, завдання, знання вміння якими мають оволодіти студенти, а також розроблена рекомендована структура, послідовність, зміст та наповнення тематичних розділів.

Результати та обговорення. В результаті проведеної аналітичної роботи розділів навчальних матеріалів і експертного оцінювання були визначені основні актуальні напрями географічної складової у вивченні туризму і

рекреації, які пропонується виокремлювати як самостійні освітні компоненти при складанні планів підготовки фахівців на освітній програмі спеціальності «Туризм і рекреація». Безумовно що отримані результати не претендують на виключну повноту, об'єктивність і неупередженість і тому потребують подальшого обговорення та дискутування.

Висновки. Сучасна ситуація зі зниженням інтересу до спеціальності «Туризм і рекреація» з боку вступників потребує внесення коректив, оновлення змісту, знаходження правильних та цікавих фокусів для освітніх програм. Проте описаний в Стандарті вищої освіти за спеціальністю 242 «Туризм» теоретичний зміст предметної області, дає чітке розуміння, що дисциплінам географічної системи наук в підготовці бакалаврів Туризму і рекреації необхідно приділяти значна увагу. Проведена аналітичне дослідження дозволило запропонувати багаторівневу підготовку яка на повинна складатися з наступних освітніх компонент: «Рекреаційна географія», «Рекреаційні комплекси», «Туристське регіонознавство», «Географія туризму: за видами», «Туристське країнознавство», «Географія туризму України», «Туристське краєзнавство». Для кожної компоненти був розроблений зміст та тематичний план який дозволяє уникнути повторів при вивченні і дає можливість здобувачам отримати системну географічну картину, що є необхідним підґрунтям для подальшої професійної діяльності.

РОЗПОДІЛ РЕКЛАМНИХ РЕСУРСІВ МІЖ ВИДАМИ РЕКЛАМИ ТА ГРУПАМИ ТОВАРІВ ЗА ДОПОМОГОЮ ФУНКЦІЇ ЛАГРАНЖА

Солоненко Юлія Валеріївна,

кандидат економічних наук, доцент кафедри підприємництва,
корпоративної та просторової економіки

Пізюк Ольга Олексіївна,

здобувач вищої освіти

Донецький національний університет імені Василя Стуса
м. Вінниця, Україна

Вступ. Реклама є важливою складовою будь-якої успішної маркетингової стратегії. Це мистецтво привертання уваги цільової аудиторії та передавання повідомлення у спосіб, який резонує з нею [1]. Оскільки все більше споживачів беруть під свій контроль і відмовляються від реклами, яку вони не хочуть бачити, компаніям потрібно знати, як переконатися, що їхня маркетингова стратегія дієва. Тому для перевірки успішності маркетингової діяльності компанії необхідно вимірювати ефективність реклами [2]. Це співвідношення фінансових вигод від випуску реклами щодо витрат, понесених на рекламну діяльність. Створення ефективної реклами — це поєднання креативності, стратегії та глибокого розуміння цільової аудиторії. Головним напрямком рекламної кампанії вважається збільшення прибутку. Підприємство може визначити сильні та слабкі сторони, рентабельність інвестицій конкретних рекламних кампаній, як наслідок удосконалити майбутні комунікації з аудиторією.

Для створення ефективної реклами варто знати свою аудиторію, не ускладнювати повідомлення, зосереджуватися на перевагах товару чи послуги, ефективно використовувати візуальні елементи, бути послідовними, а також тестувати та за необхідності вдосконалювати [1].

Процес оцінки ефективності реклами є обов'язковим для всіх керівників компаній, які хочуть правильно планувати рекламні бюджети і оптимізувати витрати з метою збільшення прибутковості компанії

Мета роботи. Мета дослідження полягає у визначені найоптимальніших видів реклами для товарів у галузі меблів і легкої промисловості, тобто обрання варіанту розподілення фінансових ресурсів між видами реклами та групами товарів так, щоб сумарний прибуток, який отримає компанія від реалізації продукції, що рекламується був максимальним.

Матеріали та методи. Теоретико-методологічною базою проведення дослідження є напрацювання вітчизняних і закордонних науковців, маркетингові дані з WordStream, Marketing Charts, GWI, Public Advertising Agency, MCDA CCG, INC та інших. Результати отримані за рахунок застосування системи методів: метод логічного аналізу дозволив вибудувати логіку дослідження; дедукції – для виокремлення окремих видів реклами і груп товарів; табличний метод – для узагальнення даних та представлення результатів розрахунків; методи теорії нелінійного математичного програмування, зокрема множників Лагранжа – для знаходження максимального сумарного прибутку компанії при певних обмеженнях; графічний метод – для наглядної візуалізації отриманих результатів дослідження; аналіз; синтез та інші.

Результати та обговорення. У світі реклами існує незліченна кількість способів просувати продукт або послугу компанії. Від телевізійної реклами до реклами у соціальних мережах, варіанти інколи можуть здаватися надзвичайно великими. Телевізійна реклама, реклама на радіо, рекламні щити та друкована реклама все ще можуть бути ефективними в деяких галузях і ситуаціях, особливо при орієнтації на велику аудиторію [3]. Варто згадати, що друкована реклама передбачає розміщення оголошень у газетах, журналах, на рекламних щитах і т. д. Наприклад, у газетах розміщують місцеві або національні рекламні оголошення компаній. Підприємства, які пропонують високоякісні товари, орієнтують на старші вікові групи, вважають друковану рекламу ефективнішою, ніж інтернет-рекламу. Статичні або цифрові рекламні щити на живих міських вулицях і автомагістралях можуть бути добре помітними та дозволити компаніям орієнтуватися на споживачів у певній місцевості чи певному районі

[4]. Слід зазначити, що телевізійна реклама є ефективною для продуктів або послуг, що мають загальнонаціональний інтерес, а також є чудовим каналом просування нових продуктів. Реклама на радіо не така популярна, як раніше, але вона все ще є ефективним методом охоплення певної аудиторії. Вона дешевше, ніж реклама на телебаченні, і пропонує більш цілеспрямований підхід до реклами. Даним маркетинговим каналом можна рекламувати продукти чи послуги, наприклад, які звертають увагу на музику, розмови чи аудіовміст. [3]. Варто зауважити, що за даними WordStream, у структурі маркетингу 55% займає цифрова реклама [5]. Перевагами інтернет-реклами є незначні витрати, таргетування, швидкий аналіз. Найбільший ринок даного виду реклами має США, потім йдуть Китай, Великобританія, Японія. Цифрова реклама включає контекстну рекламу (PPC), платний пошук, email-розсилка, соціальні мережі, SEO, партнерський маркетинг та інше. Слід зазначити, що використовуючи різні канали комунікації, компанії можуть охопити більше клієнтів і збільшити продажі, покращити залучення клієнтів і лояльність до бренду.

Розглянемо розподілення рекламного бюджету компанії у сумі $V=35$ тис. \$ між $m=5$ видами реклами та $n=2$ групами товарів, а саме меблями для спальні та тканинами і одягом. У таблиці 1 представлена матриця коефіцієнту a_{ij} ефективності реклами.

Таблиця 1

Матриця коефіцієнту a_{ij} ефективності реклами

<i>Групи/підгрупи товарів</i>	Меблі (для спальні)	Тканини, одяг
<i>Вид реклами</i>		
Газета/журнал	2,8	4,2
Радіо	3,9	2,4
Телебачення	12,1	6,5
Щитова реклама	8,1	2,4
Інтернет-реклама	7,225	4,4

Найбільший коефіцієнт a_{ij} спостерігається у рекламі на телебаченні. Найменший коефіцієнт a_{ij} – у розміщенні реклами в газеті у галузі меблів, а на радіо і щитовій рекламі у сфері легкової промисловості.

У таблиці 2 представлена матриця коефіцієнту b_{ij} ефективності реклами. Зазначимо, що в інтернет-реклами найбільший коефіцієнт b_{ij} .

Таблиця 2

Матриця коефіцієнту b_{ij} ефективності реклами

<i>Групи/підгрупи товарів</i>	Меблі (для спальні)	Тканини, одяг
Вид реклами		
Газета/журнал	0,4	0,4
Радіо	0,3	0,4
Телебачення	0,4	0,5
Щитова реклама	0,4	0,4
Інтернет-реклама	0,9	0,9

Ефективність кожного виду реклами по різних групах товарів нелінійною та може бути апроксимована залежністю (див. форм.1).

$$P_{ij} = a_{ij}[1 - \exp(-b_{ij}x_{ij})] \quad (1)$$

де x_{ij} – обсяг коштів, які вкладені в i -й вид реклами на рекламування j -ої групи товарів;

P_{ij} – прибуток, який отримує фірма від рекламування j -ої групи товарів через i -й вид реклами;

a_{ij} та b_{ij} – позитивні константи, які характеризують характер залежності.

Слід зауважити, що допустимість альтернативи $\bar{x} = x_{ij}$ визначається фінансовими (див. форм.2) та логічними обмеженнями (див. форм.3).

$$\sum_{i=1}^m \sum_{j=1}^n x_{ij} \leq V \quad (2)$$

$$x_{ij} \geq 0, i = \overline{1, m}, j = \overline{1, n} \quad (3)$$

Розподіл коштів на рекламу формалізується через математичну модель, яка представлена у формулі 4 і 5.

$$W(\bar{x}) = \sum_{i=1}^5 \sum_{j=1}^2 a_{ij}[1 - \exp(-b_{ij}x_{ij})] \rightarrow \max \quad (4)$$

де $W(\bar{x})$ – функція мети, що характеризує сумарний прибуток компанії.

$$\sum_{i=1}^5 \sum_{j=1}^2 x_{ij} = 35, x_{ij} \geq 0 \quad (5)$$

Оскільки розподіл рекламних ресурсів належить до задач нелінійного

математичного програмування та функція мети на відрізку $0, V$ є диференційованою, рішення може бути отримано в термінах функції Лагранжа (див. форм.6).

$$L(\bar{x}, \lambda) = W(\bar{x}) - \lambda[V - g(\bar{x})] \quad (6)$$

де $L(\bar{x}, \lambda)$ – функція Лагранжа;

λ – множник Лагранжа;

$g(\bar{x})$ – вектор обмежень.

Отже, для розподілу рекламного бюджету компанії за допомогою функції Лагранжа необхідно виконати 4 кроки:

- 1) За формулою 7 визначити множник Лагранжа λ .

$$\lambda = \left[e^{-V} \prod_{i=1}^5 \prod_{j=1}^2 (a_{ij} b_{ij})^{\frac{1}{b}} \right]^{\frac{1}{\sum_{i=1}^5 \sum_{j=1}^2 \frac{1}{b_{ij}}}} \quad (7)$$

Розрахувавши за форм.7, множник Лагранжа становить 2,27.

- 2) За формулою 8 визначити значення обсягів фінансування реклами різних груп товарів у кожному виді реклами.

$$x_{ij} = \frac{1}{b_{ij}} \left[-\ln\left(\frac{\lambda}{a_{ij} b_{ij}}\right) \right] \quad (8)$$

У таблиці 3 представлені оптимальні витрати на рекламу за 2 групами товарів і 5 видами реклами.

Таблиця 3

Оптимальні витрати на рекламу (тис. \$)

<i>Групи/підгрупи товарів</i>	Меблі (для спальні)	Тканини, одяг	Сума за видами реклами
<i>Вид реклами</i>			
Газета/журнал	2,816	3,829	6,645
Радіо	5,818	2,430	8,248
Телебачення	6,475	3,491	9,965
Щитова реклама	5,471	2,430	7,901
Інтернет-реклама	1,476	0,794	2,270
Сума по групах товарів	22,055	12,974	35,029

У галузі меблів і тканин найменші витрати складає інтернет-реклама, а найбільші – на телебаченні, у газеті відповідно. За видами реклами максимальні витрати має телевізійна реклама.

3) Здійснити перевірку обмежень за формулою 9.

$$V = \sum_{i=1}^5 \sum_{j=1}^2 \frac{-\ln\left(\frac{\lambda}{a_{ij}b_{ij}}\right)}{b_{ij}} \quad (9)$$

4) Розрахувати максимальний прибуток за формулою 4.

У таблиці 4 можна побачити прибутки від рекламної діяльності за групами товарів і видами реклами.

Таблиця 4

Прибутки від рекламної діяльності (тис. \$)

<i>Групи/підгрупи товарів</i>	Меблі (для спальні)	Тканини, одяг	Прибутки по видах реклами
<i>Вид реклами</i>			
Газета/журнал	1,892	3,292	5,184
Радіо	3,219	1,492	4,711
Телебачення	11,192	5,365	16,557
Щитова реклама	7,192	1,492	8,684
Інтернет-реклама	5,239	2,275	7,514
Прибутки по групах товарів	28,734	13,917	42,651

Отже, бюджет компанії у сумі 35 тис. \$ виділений на рекламу необхідно розподілити між видами реклами та групами товарів згідно з таблицею 4, що дозволить отримати максимальний сумарний чистий прибуток 42,651 тис.\$.

Висновки. Результати дослідження, спрямовані на максимізацію сумарного прибутку компанії, є ключовим кроком у розробці ефективної стратегії маркетингу та реклами. Використання математичного підходу, зокрема функції Лагранжа, дозволяє точно визначити оптимальні пропорції витрат на рекламу для різних видів товарів, що сприяє максимальному використанню рекламних можливостей та підвищенню ефективності маркетингових зусиль компанії.

Варто зазначити, що інтернет-реклама відзначає високу ефективність реклами у порівнянні з традиційними методами через точне спрямування на цільову аудиторію, збільшення результатів та більший контроль над бюджетом. Ефективність реклами досягається тоді, коли найбільша кількість потенційних

покупців звертає на неї увагу, приймає аргументацію, запам'ятовує її, робить під її впливом покупки, а потім відчуває від цього задоволення.

Результати дослідження можуть служити основою для прийняття обґрунтованих рішень щодо стратегії рекламної кампанії, спрямованої на підвищення конкурентоспроможності товарів у цільовому ринковому сегменті. Такий підхід не лише дозволяє оптимізувати витрати, але й сприяє збільшенню ефективності комунікації з цільовою аудиторією та підвищенню прибутковості бізнесу в цілому. Отже, використання функції Лагранжа у дослідженні розподілу рекламних ресурсів є не лише технічно точним методом, але й стратегічно обґрунтованим підходом до оптимізації маркетингових зусиль компанії, що сприяє досягненню максимального ефекту в рекламній діяльності.

СПИСОК ЛІТЕРАТУРИ

1. MCDA CCG, INC. The Art of Effective Advertising. Офіційний сайт LinkedIn. 2023. URL: <http://surl.li/novsh> (дата звернення: 24.11.2023).
2. Kristian Astre. Advertising effectiveness: everything you need to know. Офіційний сайт GWI. 2022. URL: <http://surl.li/novso> (дата звернення: 24.11.2023).
3. The Public. Which Type Of Advertising Is Most Effective? Офіційний сайт Public Advertising Agency. 2023. URL: <http://surl.li/novsv> (дата звернення: 25.11.2023).
4. Indeed Editorial Team. 6 Types of Advertising Media and How To Measure Their Impact. Офіційний сайт Indeed. 2023. URL: <http://surl.li/noygx> (дата звернення: 25.11.2023).
5. Susie Marino. 165 Strategy-Changing Digital Marketing Statistics for 2023. Офіційний сайт WordStream. URL: <http://surl.li/iuwkq> (дата звернення: 25.11.2023).
6. Danaher P. J., Dagger T. S. Comparing the Relative Effectiveness of Advertising Channels: A Case Study of a Multimedia Blitz Campaign. *Journal of Marketing Research*. 2018. Т. 50, № 4. С. 517–534. URL: <http://surl.li/novtp> (дата звернення: 25.11.2023).

ОСОБЛИВОСТІ СТРАТЕГІЧНОГО ПЛАНУВАННЯ НА ПІДПРИЄМСТВАХ В УМОВАХ ВІЙСЬКОВОГО СТАНУ

Шаповалова Євгенія Володимирівна

Студентка

Харківський національний економічний
університет імені Семена Кузнеця
м. Харків, Україна

Вступ./Introduction. Стратегічне планування є одним з найважливіших етапів управління будь-яким підприємством, оскільки воно дозволяє визначити мету і напрямок розвитку компанії. Проте, умови військового стану можуть значно ускладнити цей процес та вимагати специфічних підходів до стратегічного планування.

Розробка стратегії включає процес аналізу та визначення стратегічних орієнтирів на ринку, які коригуються та відображаються у вигляді різноманітних стратегічних програм і проектів. Інноваційна мета як складова загальних стратегічних цілей — це бажаний результат діяльності організації (конкретних виконавців і відповідальних керівників) у вигляді певної (визначеної) інновації, яка реалізується в обмежений час з обмеженими ресурсами і спрямована на якісний (радикальний) розвиток організації.

Діяльність будь-якого підприємства неможлива без розробки стратегічних напрямків діяльності, які ґрунтуються на інноваціях та мають інноваційний характер. Стратегія діяльності підприємства передбачає використання науково-технічних досягнень в галузі організації управління, техніки і технології та комплексний підхід до інноваційної діяльності.

Ціль роботи./Aim. Метою даної статті є визначення особливостей стратегічного планування на підприємствах в умовах військового стану.

Матеріали та методи./Materials and methods. Для досягнення цієї мети були використані наступні методи дослідження:

1. Аналіз літературних джерел - проведений огляд наукових статей, книг та інших джерел, що стосуються стратегічного планування та управління

підприємствами в умовах військового стану.

2. Синтез і узагальнення інформації - на основі проведеного аналізу літературних джерел була проведена систематизація та узагальнення отриманих даних з метою визначення основних особливостей стратегічного планування в умовах військового стану.

3. Логічний аналіз - на основі отриманих результатів було проведено логічний аналіз, що дозволив зробити висновки та сформулювати основні особливості стратегічного планування на підприємствах в умовах військового стану.

4. Експертне опитування - для отримання додаткової інформації та поглядів експертів було проведено опитування фахівців у галузі стратегічного планування та управління підприємствами.

Використання цих методів дослідження дозволило зробити висновки щодо особливостей стратегічного планування на підприємствах в умовах військового стану.

Результати та обговорення./Results and discussion. Вагомий внесок у розвиток принципів стратегічного планування та економіки стратегій зробили багато зарубіжних і вітчизняних вчених. Різноманітні теоретичні аспекти цієї проблеми висвітлені в наукових працях таких відомих зарубіжних вчених, як І. Ансофф, П. Друкер, Е. Крилатих, М. Портер, Б. Санто, К. Фріман, Й. Шумпетер та ін. Дослідження проблем інноваційної діяльності в промисловості висвітлювалися у працях таких вітчизняних науковців, як В. Андрійчук, О. Гудзь, А. Гальчинський, О. Гудзь, О. Красноруцький, І. Крюкова, Л. Михайлова, Ю. В., О. О. Гудзь, О. О. Гудзь, О. О. Красноруцький. Лупенка, Л. Молдован, Г. Мазнев, В. Онегіна, П. Саблук, П. Стецюк, С. Тивончук, О. Ульянченко, Л. Федулова, О. Шубравська, І Яціва та ін.

Стратегічне планування підприємства – це сукупність цілей і установок, правил прийняття рішень і методів переведення підприємства зі старого (існуючого) стану в новий (цільовий) стан на основі реалізації стратегій

технологічної, продуктової, організаційної, управлінське, економічне, соціальне та конкурентне позиціонування підприємства на ринках товарів і послуг. Тобто стратегічне планування завжди виражається у визначенні типу цільової поведінки підприємства на конкурентних ринках. Усю різноманітність стратегій поведінки підприємства на стратегічних ринках можна об'єднати у дві великі групи: стратегії активної інноваційної поведінки створення нових ринків і стратегії пасивного слідування ринку стратегій (рис. 1.) [1].



Рис. 1. Класифікація стратегій [1]

Перший вид стратегії, який часто називають технологічним, є реакцією на події та можливі зміни зовнішнього середовища шляхом проведення постійних технологічних інновацій. Вибравши одну або кілька активних стратегій, підприємство обирає використання нової технологічної ідеї як головний фактор успіху. Серед активних стратегій можна виділити два принципово різних типи стратегій: лідерство та імітацію.

Якщо технологія втілюється в новому продукті чи послугі, які є абсолютно новими для ринку, то компанія реалізує стратегію технологічного лідерства. Коли технологічна ідея вже відома ринку, але вперше використовується самою компанією, то мова йде про стратегії імітації.

Пасивні, або маркетингові, інноваційні стратегії - це постійні

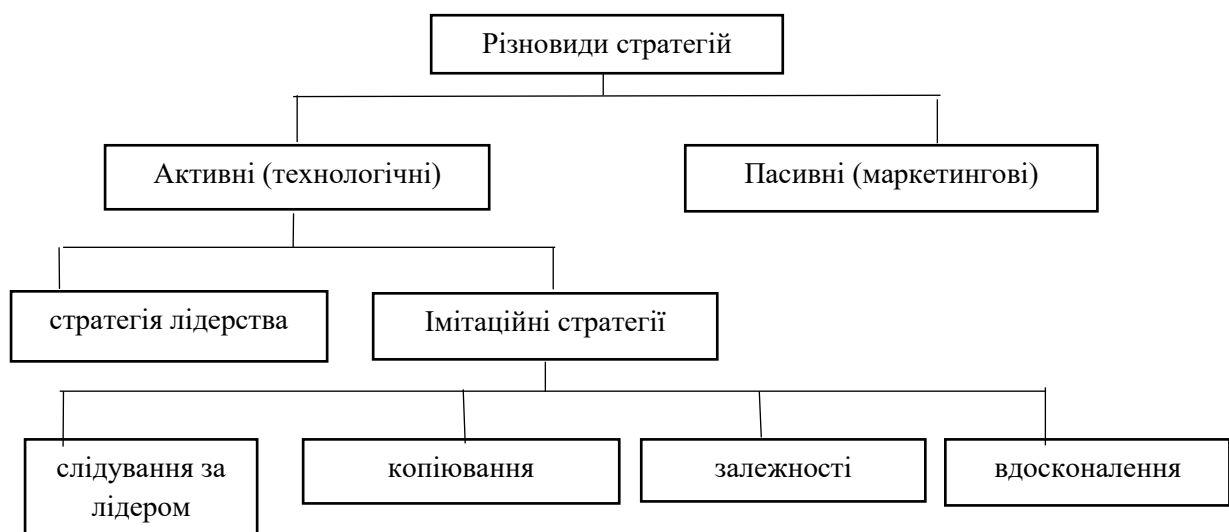
нововведення в сфері маркетингу. Підприємство може обрати стратегію інновацій у сфері диференціації продукції, все більше висвітлюючи свої конкурентні переваги. Стратегія сегментації передбачає постійний пошук нових сегментів ринку або цілих ринків, а також використання нових для ринку та/або компанії методів охоплення цих груп покупців. Вибір компанією пасивних стратегій може також означати такий спосіб реагування на зміни зовнішніх умов, як постійні інновації у сфері форм і методів збуту продукції, комунікаційної політики [2].

Стратегія «технологічного лідерства»

Вибір компанією стратегії «лідерства» означає політику постійного виведення на ринок абсолютно нових товарів. Відповідно, усі наукові дослідження та розробки, система виробництва та маркетинг спрямовані на створення продукту, який не має аналогів, і дослідження тут мають не лише прикладний, а й фундаментальний характер [3].

Однак вибір такого стратегічного планування має ряд негативних моментів. Через відсутність ринкового досвіду реалізації нової ідеї технологічні лідери стикаються з високим ступенем ризику та невизначеності. Невизначеність, з якою стикаються лідери, походить від трьох основних практичних проблем – технологічної, ринкової та бізнесової. Технологічна невизначеність полягає у відсутності гарантій можливості втілення розробленої нової технологічної ідеї в кінцевий продукт. Досить типовою є ситуація, коли величезні витрати на фундаментальні та прикладні дослідження виявляються нерентабельними через неможливість комерційного використання результатів. Безперечно, навіть комерціалізовані науково-технічні знання накопичуються і формують наукову базу для подальших інновацій. Однак, якщо компанія не змогла диверсифікувати цей ризик, вона може опинитися в досить складній фінансовій ситуації [4].

Однією з основних особливостей стратегічного планування на підприємствах в умовах військового стану є нестабільність ситуації. Воєнний конфлікт може призвести до зміни політичної, економічної та соціальної

ситуації в країні, що в свою чергу може вплинути на плани та стратегію підприємства. У таких умовах важливо бути готовим до швидких змін та адаптуватися до нових умов.

Другою особливістю є ризик для безпеки персоналу та активів підприємства. У воєнний час може бути загроза нападу на підприємство або його робітників, що потребує впровадження заходів для забезпечення безпеки. Крім того, військовий конфлікт може призвести до знищення або пошкодження майна підприємства, що потребує розробки стратегії для його захисту та відновлення.

Третьою особливістю є нестабільність ринку та зміна попиту на товари та послуги. В умовах військового стану може змінюватися споживчий попит, оскільки пріоритети та потреби населення можуть змінитися. Підприємствам потрібно враховувати ці зміни та адаптувати свою стратегію до нових умов.

Четвертою особливістю є нестабільність фінансової ситуації. Воєнний конфлікт може призвести до зниження економічної активності та зростання витрат на оборону. Це може вплинути на фінансову стабільність підприємства та його можливість реалізовувати стратегічні плани. У таких умовах підприємствам потрібно бути готовим до зміни планів та пошукати нові джерела фінансування.

Висновки./Conclusions. Таким чином, перспективи розвитку підприємства залежать від комплексної оцінки основних аспектів його функціонування. При прийнятті управлінських рішень у процесі реалізації стратегії керівництво підприємства моделює фактори, які впливають, насамперед, на рівень витрат у короткостроковому періоді. Реалізація таких управлінських рішень має забезпечувати досягнення підприємством мети, а отримані грошові доходи задовольняти потреби всіх осіб, зацікавлених в економічних результатах виробництва: власників, кредиторів, керівників, працівників.

Отже, стратегічне планування на підприємствах в умовах військового стану має свої особливості. Нестабільність ситуації, ризик для безпеки, зміна

попиту та фінансова нестабільність - це лише кілька з факторів, які необхідно враховувати при розробці стратегії. Підприємствам потрібно бути готовим до швидких змін та адаптуватися до нових умов, щоб забезпечити успішне функціонування та розвиток у воєнний період.

СПИСОК ВИКОРИСТАНИХ ДЖЕРЕЛ:

1. Довгань Д. А. Антикризове управління як спосіб запобігання та упередження неплатоспроможності корпорації / Д. А. Довгань // Вісник Чернівецького торговельно-економічного інституту. Економічні науки. – 2013. С. 152–156.
2. Протасова Л. В. Стратегічне планування розвитку підприємства: особливості оцінки та інтеграції / Л. В. Протасова // Вісник Житомирського державного технологічного університету. Серія: Економічні науки. – 2015. – № 3. – С. 101–105. – [Електронний ресурс]. – URL: http://nbuv.gov.ua/UJRN/Vzhdtu_econ_2015_3_17
3. Янковська О. І. Особливості стратегій в промисловості [Електронний ресурс] / О. І. Янковська // Економіка. Управління. Інновації. 2019. – № 2 (4). – Режим доступу: http://www.nbuv.gov.ua/ejournals/eui/2019_2/10yaoiicg.pdf.
4. Protasova L. V. Strategic planning of enterprise development: features of evaluation and integration / L. V. Protasova // Bulletin of Zhytomyr State Technological University. Series: Economic Sciences. – 2015. – № 3. – P. 101–105. [Electronic resource]. – Access mode: http://nbuv.gov.ua/UJRN/Vzhdtu_econ_2015_3_17

МІЖНАРОДНИЙ ДОСВІД ФОРМУВАННЯ ГАЛУЗЕВИХ ДОКУМЕНТІВ СТРАТЕГІЧНОГО ПЛАНУВАННЯ ПРОМИСЛОВОГО РОЗВИТКУ: ОСОБЛИВОСТІ РОЗРОБКИ ТА РЕАЛІЗАЦІЇ

Шелудько Елла Ігорівна,
к.е.н., ст.н.с., ст.н.с. відділу промислової політики
Завгородня Марія Юріївна,
к.е.н., н.с. відділу промислової політики
ДУ «Інститут економіки та прогнозування НАНУ»
м. Київ, Україна

Вступ./Introduction. Необхідність удосконалення наукової методології систем стратегічного планування промислового розвитку передбачає аналіз законодавства та нормативно-правової бази щодо стратегічного планування галузей (секторів) економіки в зарубіжних країнах. Нами здійснено огляд зарубіжної практики з розроблення та змістовного наповнення галузевих документів стратегічного планування у розрізі країн пострадянського простору, європейських країн та інших провідних країн світу. Процес стратегічного планування та управління, який реалізується в світі на галузевому рівні, відображає специфіку інституційних основ управління, масштаби та структуру економік країн, історичні традиції та місце країни у світовій політичній і економічній системах.

Мета роботи./ Aim. Розглянути базові управлінські положення при розробці стратегічних документів з промислового розвитку, що дозволяють ефективно організувати процес стратегування промисловості на галузевому (секторальному) рівні, забезпечити результативність та скоординованість прийняття управлінських рішень.

Матеріали і методи./ Materials and methods. В дослідженні використано інтегральний підхід, що передбачає поєднання інституційно-управлінської, секторальної (галузевої) та територіальної складових в процесі реалізації політики стратегічного планування промислового розвитку. Узагальнені результати аналізу змісту і методології розробки державних стратегій,

дорожніх карт, цільових програм та стратегічних планів з розвитку промисловості дозволяють зазначити, що основним методологічним підходом до розроблення документів стратегічного характеру в розглянутих зарубіжних кейсах, передусім в країнах ЄС, є пріоритет підвищення якості життя і забезпечення сталого розвитку і стійкості в довгостроковій перспективі.

Результати та обговорення./ Results and discussion. Вивчення міжнародного досвіду щодо стратегічного планування промислового розвитку свідчить, що уряди країн в своїй політиці здебільшого формують промислову політику, спираючись на розроблені форсайтні візії, стратегії середньо- та довгострокового горизонту, спрямовані на створення умов для надання сталого характеру промислому зростанню. Галузеві документи стратегічного планування є невід'ємною частиною системи стратегічного планування цих країн, задають орієнтири державним програмам розвитку регіонів та формують нормативно-правове підґрунтя для функціонування національної економіки та забезпечення економічної безпеки [1, С. 36].

Промислова політика набирає обертів у багатьох країнах, зокрема, в країнах ЄС занепокоєні питанням розроблення єдиного підходу до підтримки конкурентоспроможності та захисту стратегічних виробництв. Роль промислової політики та державної підтримки галузей та технологій, які вважаються стратегічними, посилюється на тлі необхідності подолання наслідків COVID-19, нестабільності глобальних ланцюжків поставок, міжкраїнної конкуренції, реалізації принципів подвійного переходу, розростання військового конфлікту у Східній Європі та загальної геополітичної напруженості. Все це посилює економічний націоналізм і призводить до того, що «промислова політика» нині асоціюється з державними зусиллями щодо формування економіки за рахунок цільової підтримки конкретних галузей та видів економічної діяльності у вигляді субсидій, податкових пільг, розвитку інфраструктури, захисних заходів регулювання та підтримки R&D.

З огляду на те, що промислова політика є частиною стратегії економічного зростання, країни стикаються з такими конкуруючими цілями, як

забезпечення сталого економічного зростання, створення «національних підприємств – лідерів промисловості», що нерідко є окремою метою стратегії економічного зростання (зокрема, в Німеччині). В основі неї лежить посилення національної безпеки за рахунок самозабезпеченості в ключових галузях, інклюзивне зростання, що спирається на створення робочих місць і відродження промисловості як привабливого сегменту ринку праці для кваліфікованої робочої сили. У низці країн окремі підприємства чи галузі отримали розвиток як великі державні корпорації. Прикладами можуть бути виробництво напівпровідників у Тайвані, розвиток виробництва акумуляторів для електромобілів в Німеччині, виробництво мікročіпів у США та аерокосмічна галузь у Франції.

В політиці зарубіжних країн застосовується місіє-орієнтований підхід, що спонукає появу національних програм з горизонтальними зв'язками в напрямках: економічна політика, навколишнє середовище, промисловість та інновації, отримання освіти. В більшості країн міністерства і відомства удосконалюють рамкові умови розвитку промисловості і підприємництва. Фокус урядової політики щодо промислового розвитку відображається в організаційній структурі відповідних міністерств і буде стосуватися пріоритетів розвитку поміж технологій, стратегічних продуктів, галузевих комплексів або їх частин та територіальної організації сукупності галузей. Так, в Японії законодавчі акти щодо пріоритетних сфер відображають сформовані в ринковій економіці взаємовідносини партнерів у рамках послідовної процедури оброблення товару (від видобутку сировини до одержання готового продукту).

В деяких країнах є прогресивна практика – на основі довіри і експертності створювати урядові форсайтні інституції, лабораторії, комітети для крос-секторальних та міждисциплінарних стратегічних розробок та законотворення. Так, в Нідерландах створено Консультативний комітет з індивідуальних угод щодо підвищення сталості промисловості. Його експерти зосереджуються, зокрема, на: рекомендаціях щодо стійкості промислової діяльності і перспективі розбудови кліматично нейтральних Нідерландів до

2050 року, а також використанні додаткового потенціалу скорочення CO₂ у галузі, податкових стимулів для покращення життєвого середовища і здоров'я місцевих жителів, економії енергії та газу та утилізації залишкового тепла; технічного вирішення й економічного обґрунтування цих задач.

Досвід використання практик Форсайт-досліджень Великобританії, Японії, Кореї обумовлений багаторічними традиціями прогнозування розвитку різних сфер, насамперед науково-технологічного розвитку як головної умови формування ефективної національної політики. Отже, різні видів Форсайта, які відповідно до рівня і сферою застосування поділяються на: національні, міжрегіональні, корпоративні, регіональні, галузеві, тематичні і т.п. можуть використовуватися для: а) удосконалення процесу прийняття рішень і реалізації політики; б) керування вибором технологій; в) розроблення альтернативних напрямків майбутнього розвитку.

На основі зарубіжного досвіду конкретизуємо основні структурні положення при формуванні галузевих документів промислового розвитку.

Особливістю законодавства Японії і Південної Кореї є комплексне прийняття стратегічних документів (указів президента або наказів міністерств) та актів, пояснюючих і регламентуючих їх реалізацію (*вертикальна ієрархія*). Так, в Японії на виконання Закону «Про посилення промислової конкурентоспроможності» (№ 98 від 2013 р.) прийнято Наказ про введення в дію Закону «Про посилення промислової конкурентоспроможності» (Розпорядження Кабінету Міністрів № 13 від 2014 р.) та Положення про застосування Закону «Про посилення промислової конкурентоспроможності, що стосується Міністерства економіки, торгівлі та промисловості». В Кореї Наказом Міністерства торгівлі, промисловості та енергетики «Правила застосування Закону про управління безпекою електроприладів і побутової продукції» № 525 конкретизують Постанову Міністерства торгівлі, промисловості та енергетики «Про застосування Закону про управління безпекою електроприладів і побутової продукції» № 33820. Це сприяє послідовній, ієрархічній і узгодженій розробці стратегічних документів й

підзаконних актів з метою однозначного розуміння виконавцями, запобігання вихолощенню їх та неправильного подальшого трактування, зміцнення виконавчої дисципліни та щорічного розподілу і коригування виділених ресурсів.

В багатьох країнах ЄС існують законодавчі документи в контексті сталого розвитку і кліматичної нейтральності, що стосуються стратегічних, пріоритетних галузей. У рамках Національної водневої стратегії Федеральний уряд Німеччини поставив собі за мету «розробити довгострокові стратегії декарбонізації, засновані на водні, разом із зацікавленими сторонами, зокрема енергоємними галузями, у рамках галузевих форматів діалогу». У цьому контексті відбувся процес діалогу зі сталеливарною та хімічною промисловістю, а також подальший діалог із скляною, керамічною, паперовою промисловістю та промисловістю кольорових металів. У цьому контексті також обговорювалася тема процесів ССУ на основі водню.

Причому в усіх країнах Цілі сталого розвитку щодо гідної праці та економічного зростання, розбудови стійкої інфраструктури, сприяння інклюзивній і сталій індустріалізації й сприяння інноваціям описуються набором показників і індикаторів, актуальних для кожної окремої країни. Також для прогресу сталого розвитку розробляються Sustainability Industry Monitor (MVI), де процес сталого розвитку моніториться посекторально (від видобутку корисних копалин, промисловості до компаній з водозабезпечення та управління відходами, а також будівництва). MVI містить показники у сферах доданої вартості та зайнятості, викидів, споживання енергії, квот на викиди, інвестицій та циркулярної економіки (відходи). Цифри розбиті за галузями, розміром компаній та регіонами.

Частина країн переглянули зміст промислової політики та спрямували її на стимулювання інноваційної діяльності та розвиток малого й середнього бізнесу. Так, в Південній Кореї в рамках просування промислової стратегії, орієнтованої на зростання реорганізують національну систему підтримки бізнесу в напрямках: державно-приватного співробітництва сектору,

інтернаціоналізації компаній, нормалізації «Закону про підприємства середнього розміру», створення фонду підтримки компаній середнього розміру, удосконалення керівних принципів К-ESG, створення нового проекту підтримки належної перевірки ланцюга постачання серед малих і середніх компаній; посилення системи навчання талантів, створення Індустріального інтелектуального центру, перегляду введення в дію «Спеціального закону про промислові кадрові інновації» та розширення навчання ІІІ для персоналу в галузях тощо.

В Нідерландах є автентичний документ, що сприяє галузевому виміру державно-приватного співробітництва – Положення «Схема співфінансування галузевих планів» [2]. Він відкриває можливість подання заяв в міністерство на отримання субсидії різноманітним стейкхолдерам, діяльність яких об'єднана певною галуззю, причому граничні розміри субсидій визначаються окремо по періодам дії субсидії.

Пострадянські країни (Азербайджан, Казахстан) здебільшого реалізують стратегії розвитку тих сировинних секторів, які забезпечують їм конкурентоспроможність на глобальних ринках. В країнах, що багаті на природні ресурси і мають потужний потенціал в видобувних галузях (нафта, газ), вважають їх більш конкурентоздатними, ніж сектори переробних галузей. Водночас і у цих країнах спостерігається поступовий відхід від сировинної спрямованості і орієнтація на експортні сектори, що вимагає випереджаючих чи хоча б порівняних із видобувним сектором темпів виробництва і експорту несировинної продукції. Зокрема це простежується в політиці Вірменії. На підтримку цього рішення в країні прийнято Стратегію промислової політики, спрямованої на експорт.

Контент-аналіз матеріалів щодо міжнародного досвіду зі стратегування галузевого промислового розвитку в країнах пострадянського простору виявив, що більшість стратегій базуються на засадах як інтегрованого (поєднання галузевого та територіального), так і структурно-функціонального підходів, з акцентом на функціональні пріоритети (розвиток людського капіталу, як

основний ресурс для економічного зростання; зниження негативного впливу на довкілля; інноваційний розвиток). Водночас пріоритети, пов'язані з безпековими чинниками (функціонування галузі в умовах виникнення загроз геополітичних, військових, економічних), в таких стратегіях не визначені. Водночас, в світлі російської агресії проти України, деякі країни, дбають про власну безпеку і розробляють окремі стратегічні документи оборонного характеру (Японія, Німеччина, Грузія). Безпрецедентні виклики, пов'язані з агресивними діями, та їх стратегічні наслідки диктують нові правила оборони та необхідність розроблення більш гнучких інструментів для власної безпеки.

Висновки./ Conclusions. Аналіз існуючого нормативного поля в сфері галузевого (секторального) стратегування свідчить, що в досліджених стратегічних документах часто відсутня ієрархія, простежується неповнота структурних елементів. Водночас, міжнародні практики при розробці промислових стратегій містять цінні нароби, які потрібно використати в стратегуванні промисловості.

Це, зокрема, впровадження загальносвітової практики дотримання місіє-орієнтованого підходу, світових трендів подвійного переходу («цифрового» та «зеленого»).

На нинішньому етапі відбувається становлення субконцепції сталого розвитку промисловості, що проявляється у: 1) включенні аспектів промислового розвитку до декількох Цілей сталого розвитку до 2030 р.; 2) формуванні основних векторів розвитку сталої промисловості та її виробництв, таких як: ефективність, безпека та озеленення; фокусуванні уваги на енергоефективності, побудові циклічних виробництв задля мінімізації впливу на екосистему.

СПИСОК ВИКОРИСТАНОЇ ЛІТЕРАТУРИ:

1. Завгородня М. Ю., Шелудько Е. І. Методологічні підходи до стратегування промисловості: секторальні аспекти. Боголібські читання : матеріали III Міжнародної науково-практичної конференції : зб. наук. пр. / за

ред. С. Ю. Кучеренко, Л. А. Горошкової. Переяслав: ФОП Домбровська Я. М., 2023. С. 34-36.

2. Сайт з інформацією та послугами всіх урядових організацій Нідерландів URL: https://wetten.overheid.nl/BWBR0033761/2018-11-14/0#search_highlight0

LEGAL SCIENCES

ОСНОВНІ ДЕТЕРМІНАНТИ ЗЛОЧИННОСТІ У СУЧАСНОМУ УКРАЇНСЬКОМУ СУСПІЛЬСТВІ

Волик М. М.

здобувач вищої освіти 4-го курсу
Навчально-наукового інституту права
та підготовки фахівців
для підрозділів Національної поліції
Дніпропетровського державного
Університету внутрішніх справ
м. Дніпро

Науковий керівник:

Савенко В. П.

старший викладач кафедри
кримінального права та кримінології
підполковник поліції

Загальновідомо, що злочинність являє собою негативне явище для суспільства. Чинники, що здійснюють вплив на неї, залежать від проблем та кризових ситуацій, які існують як всередині держави, так і за її межами, настроїв членів суспільства, соціальних проблем, рівня економічного достатку та соціального забезпечення населення, а також зацікавленості держави щодо підтримання громадської безпеки та дотримання правопорядку [3, с. 109]. У сучасних умовах важливо досліджувати головні детермінанти злочинності, адже розуміння основних факторів, що визначають рівень злочинності, дозволить розробити ефективні заходи щодо профілактики та зменшення кримінальності в Україні [1, с. 51].

Стан сучасного українського суспільства, війна, бідність та несправедливість у розподілі доходів між різними верствами населення не можуть не генерувати злочинність [2, с. 30]. На наш погляд, головними

детермінантами злочинності на сучасному етапі в нашій державі є наступні:

1) політичні детермінанти – утворені постійною політичною кризою, які характеризуються слабкістю громадянського суспільства й держави та відсутністю політичної волі, що призводить до зменшення соціального захисту населення, розвитку політичної корупції, фрагментарності державної кримінологічної політики у сфері протидії злочинності тощо;

2) економічні детермінанти, що здійснюють вплив на кожного члена суспільства та характеризуються відсутністю економічної стабільності, занепадом виробничої сфери, наявністю тіньового сектору економіки, майнового розшарування населення. Ці чинники приводять населення країни до зубожіння, де виживає сильніший;

3) соціальні детермінанти, які насамперед пов'язані з дисфункцією сім'ї, соціальним неблагополуччям у дозвіллі й побуті та провокують бездоглядність, безпритульність, алкоголізм, проституцію, наркоманію, насильство та розквіт злочинності;

4) правові детермінанти зумовлені дефектами правосвідомості, високим рівнем правового нігілізму, наявністю прогалин у законодавстві, корупцією, недосконалістю діяльності системи кримінальної юстиції тощо;

5) військові детермінанти, що пов'язані з повномасштабною війною на території України та призводять до численних втрат цивільного населення та військових, порушення основних свобод і прав людини й громадянина та ставлять під загрозу безпеку держави та рівень захищеності населення;

6) культурні детермінанти, які зумовлені низькою культурою населення, агресією, жорстокістю, розбещеністю, насильством, доступністю до низькопробної продукції через соціальні мережі та засоби масової інформації.

Отже, з огляду на все вищезазначене, можемо зробити висновок, що у сучасному українському суспільстві існують політичні, економічні, соціальні, правові, військові та культурні детермінанти, які в сукупності зумовлюють поширення злочинності у державі. Вказано тільки незначний перелік детермінант, який потребує доповнення та кореляції.

СПИСОК ВИКОРИСТАНОЇ ЛІТЕРАТУРИ:

1. Герман Х. Сучасні причини виникнення злочинності як соціального явища. *Співдружність наук: архітектура, економіка, право: матеріали VII Всеукраїнського студентського наукового симпозиуму* (м. Івано-Франківськ, 15-16 листопада 2019 року). Івано-Франківськ, 2019. С. 51-54.
2. Денисов С. Сучасні детермінанти злочинності в Україні. *Вісник Національної академії прокуратури України*. 2019. № 4. С. 21-33.
3. Луценко І. Г. Сучасні чинники віктимізації українського суспільства. *Злочинність і протидія їй в умовах сингулярності: тенденції та інновації: зб. тез доп. наук.-практ. конф., присвяч. пам'яті члена Правління Кримінологічної асоціації України, професора Тетяни Андріївни Денисової* (м. Харків, 16 квіт. 2021 р.) / МВС України, Харків. нац. ун-т внутр. Справ, Кримінол. асоц. України. Харків: ХНУВС, 2021. №42. С. 108-110.

ПСИХОЛОГІЧНЕ ЗАБЕЗПЕЧЕННЯ СЛУЖБОВО-БОЙОВОЇ ДІЯЛЬНОСТІ СИЛ БЕЗПЕКИ І ОБОРОНИ УКРАЇНИ В УМОВАХ ВОЄННОГО СТАНУ

Волков Юрій Михайлович

викладач кафедри
тактико-спеціальної підготовки
Дніпропетровського державного
університету внутрішніх справ

Капелюшний Олександр Євгенович

курсант
Дніпропетровського державного
університету внутрішніх справ
м. Дніпро, Україна

Вступ. / Introductions. Морально-психологічне забезпечення службово бойової діяльності сил безпеки і оборони України в умовах воєнного стану являє собою комплекс заходів, узгоджений за цілями, послідовністю їх виконання, залученими силами та засобами, що проводяться командирами, штабами, органами по роботі з особовим складом, службами та іншими органами управління та посадовими особами з формування та підтримці морально-психологічного стану особового складу, необхідного для успішного виконання службово-бойових завдань, що стоять перед внутрішніми військами [1, с. 3].

Мета роботи. / Aim формування психологічної стійкості та готовності особового складу.

Результати та обговорення./Results and discussion. З представленого вище визначення можна дійти невтішного висновку, що морально психологічний стан особового складу є основною метою, звідси стає зрозумілою гострота даної проблеми для військ, адже від її вирішення безпосередньо залежить якісне виконання службово-бойових завдань.

Морально-психологічний стан необхідно підтримувати на високому рівні. Адже нам говорив авторитетний військовий теоретик та історик Карл фон

Клаузевіц – «Війна по суті своїй – бій..., бій – це вимір духовних і фізичних сил шляхом взаємного зіткнення сторін... стан духу надає найважливіший вплив на військові сили». Справді, психічний стан, міцність духу надає на військовослужбовців позитивний вплив у бойових ситуаціях і, як наслідок, результат виконання поставленої завдання, що неодноразово доведено історією [2].

Актуальність та важливість морально-психологічного забезпечення діяльності в галузі оборони та безпеки на сучасному етапі зумовлені низкою об'єктивних та суб'єктивних факторів, що визначають особливості розвитку військової організації та правоохоронної системи України держави на сучасному етапі. До них відносяться:

- складна зовнішньополітична та внутрішньополітична обстановка, загострення напруження антитерористичної боротьби;
- зростання загроз національній безпеці України, воєнний стан в Україні;
- виникнення нових джерел соціальних, економічних, політичних, територіальних, національних та етнічних, релігійних протиріч;
- безперервний розвиток засобів та способів збройної боротьби, застосування нових видів озброєння та техніки, інформаційно-психологічного протиборства;
- наслідки внутрішньої системної ідеологічної кризи суспільної свідомості, девальвація духовно-моральних цінностей, пошук нових моральних орієнтирів [3]

Забезпечити у морально-психологічному відношенні діяльність частин та підрозділів - отже добитися такого становища, коли рівень морально-психологічного стану військовослужбовців відповідає масштабам поставлених цілей і завдань і активно впливає їх успішну реалізацію.

Важливою складовою морально-психологічного забезпечення діяльності військ (сил) є психологічна робота, яка організується відповідно до чинного законодавства України.

Основними завданнями психологічної роботи є формування

психологічної стійкості та готовності особового складу виконати поставлені завдання; здійснення психологічного супроводу діяльності військ (сил); відновлення психічного та особистісного статусу, а також фізичних сил військовослужбовців; проведення заходів щодо зниження психогенних втрат [3].

Під психологічною підготовкою військовослужбовців розуміється комплекс спеціальних заходів, що моделюють дії особового складу в бойових умовах, що формують навички та вміння поведінки в бою, з метою формування у військовослужбовців та цивільного персоналу психологічних якостей, що сприяють виконанню поставлених завдань.

Психологічна допомога розглядається як система психологічних технологій, методів і прийомів, що проводяться з постраждалими військовослужбовцями та цивільним персоналом, що забезпечує подолання психотравмуючих наслідків бойової обстановки та відновлення психологічної готовності до подальшого виконання бойових завдань. Вона надається з метою збереження та відновлення порушеного функціонального стану психіки військовослужбовців у результаті бойового впливу противника.

Висновки./Conclusions. Таким чином, виходячи з вище сказаного, ми вкотре переконалися у важливості морально-психологічного забезпечення, яке є запорукою успішної діяльності військ та обороноздатності держави.

ЛІТЕРАТУРА

1. Блінов Олег Анатолійович. "Види та напрямки психологічної допомоги психотравмованим військовослужбовцям." 2014.
2. Ніколаєнко Сергій Олександрович. "Особливості психологічної допомоги учасникам військових дій при посттравматичному стресовому розладі." Світогляд-Філософія-Релігія 7. 2014. с. 51-61.
3. Шкуратівська Владислава Василівна, and Оксана Романівна Ткачишина. "Психологічна допомога військовослужбовцям" Innovative technologies in science and practice 6. 2021. с. 394.

ЗЛОЧИНЦІ І ЖЕРТВИ НЕОБЕРЕЖНИХ ЗЛОЧИНІВ

Жернаков Денис Максимович

курсант СР-042 ННП та ФПФПП

Дніпропетровського державного

університету внутрішніх справ

Дніпро, Україна

Науковий керівник:

Савенко Вікторія Петрівна

підполковник поліції,

викладач кафедри кримінального

права та процесу

Дніпропетровського державного

університету внутрішніх справ

Дніпро, Україна

Вступ./Introduction. Необережна злочинність є складовою частиною загальної злочинності і включає в себе сукупність передбачених чинним кримінальним законодавством злочинів, вчинених в результаті злочинної самовпевненості чи злочинної недбалості.

Мета роботи./Aim. Визначити, коло необережних злочинів. Воно досить велике і визначити рівень необережної злочинності досить складно. Не сприяє цьому і офіційна статистика, яка не розмежує злочини за формою вини.

Тому надати повноцінну кримінологічну характеристику необережних злочинів, на відміну від корисливих злочинів, досить складно і можливо лише за результатами вибіркового кримінологічного дослідження.

Соціально-демографічна характеристика осіб, що учиняють ці злочини свідчить про те, що більш ніж 90% випадків такі злочини учиняють чоловіки. Це пояснюється більшою пристрастю чоловіків до техніки, ризику, до надзвичайних і небезпечних ситуацій і відповідним розподілом праці між чоловіками і жінками. Але останнім часом спостерігається підвищення питомої ваги жінок при вчиненні таких злочинів, особливо у сфері безпеки дорожнього руху за рахунок збільшення кількості автомобілів, що знаходяться у приватній власності.

Серед осіб, що учиняють необережні злочини, переважають особи у віці від 20 до 40 років. Це пов'язане з тим, що перш ніж приступити до роботи у певній сфері діяльності, потрібно мати спеціальну або вищу освіту, відповідну кваліфікацію, а інколи ще й стаж роботи у відповідній галузі. Вікова характеристика осіб, що вчиняють злочини у сфері безпеки дорожнього руху, в зв'язку з тим, що керування мототран1 За підрахунками окремих авторів у XXI столітті рівень необережної злочинності вже перевищив 20% у структурі загальної злочинності [1, с. 676]. спортними засобами дозволяється з 16-річного віку, а автомобільним транспортом з 18-річного віку, більш низька – 18-24 років.

Матеріали та методи./Materials and methods. В залежності від виду необережності, вирізняється і два типи злочинців, що учиняють такі злочини: а) особи, дії яких кваліфікуються як злочинна самовпевненість, та б) особи, дії яких є злочинною недбалістю. Для осіб, дії яких кваліфікуються як злочинна самовпевненість, характерними якостями, як правило, є внутрішня недисциплінованість, хибне самоутвердження, кар'єризм, егоцентризм, безапеляційність, азарт, бравада, авантюризм, схильність до ризику, невинуватана завзятість. Для осіб, дії яких є злочинною недбалістю, характерна неуважність, розхлябаність, небажання адекватно оцінити свої можливості, зосередити свої інтелектуальні та вольові зусилля на аналізі ситуації, прийняття на себе обов'язків, які їм не під силу виконати, тощо.

Але слід зазначити, що і жертвам необережних злочинів, у більшій мірі притаманні ті ж самі якості. На сьогодні, межа між злочинцем і жертвою необережного злочину, досить умовна. На це впливають особливості механізму злочинної поведінки при вчиненні таких злочинів. Якщо в умисних злочинах механізм злочинної поведінки починається з актуалізації потреби, формування мотиву, мети та, в цілому, за звичайною схемою, проходить три стадії: мотивацію, прийняття рішення і виконання рішення, то у необережних злочинах механізм поведінки особи починається зі стадії прийняття рішення. І в залежності від того, яке рішення прийме особа, вона може стати або злочинцем,

або жертвою злочину.

Адже при необережних злочинах, важливу роль у механізмі поведінки особи відіграє якраз конкретна життєва ситуація і, головне, її суб'єктивне усвідомлення і оцінка особою, які не тотожні об'єктивному змісту і значенню ситуації. Невірна, неправильна, неадекватна оцінка ситуації приводить до помилки у прийнятті рішення і, в результаті, призводить до дій, які у подальшому кваліфікуються як необережний злочин. Але і правильна оцінка ситуації, в окремих випадках, призводить до того, що особа вберегла себе від учинення злочину, але не вберегла себе від можливості стати жертвою цього злочину.

Наприклад, якщо особа при оцінці ризику можливості дорожньо-транспортної пригоди приймає неправильне рішення і дорожньо-транспортна пригода все ж таки трапилась, вона потрапляє у розряд злочинців, а інша сторона цієї пригоди – у розряд жертв. Якщо ж неправильне рішення прийняла інша сторона цієї дорожньо-транспортної пригоди – особа, яка може бути злочинцем у першому випадку, може, навпаки, у другому випадку стати жертвою злочину. Тобто, у багатьох випадках учинення необережних злочинів, ми маємо так звану «інверсію ролей» [2, с. 133].

Результати та обговорення./Results and discussion. Останні дослідження показують, що потерпілими від дорожньо-транспортних пригод, як правило, є: 1) водії інших автотранспортних засобів; 2) пасажери, які перебувають у салоні автомобіля, а також пасажири мотоциклів, мопедів та ін., яким спричиняється шкода внаслідок ДТП; 3) пішоходи; 4) велосипедисти; 5) особи, що керують гужовим транспортом [3, с. 141]. На виробництві це працівники таких професій, як: транспортні працівники – 25% (переважно водії); будівельники – 16% (підсобні працівники, монтажники, муляри, електрогазозварники); керівні працівники – 11% (керівні посадовці, майстри, начальники дільниць і відділів); слюсарі – 8% (як правило, з ремонтних робіт); працівники агропромислового комплексу – 6% (робітники, що не мають визначеної кваліфікації); електрики -6%; шахтарі – 6% [4].

Аналіз відкритих даних щодо кількості зафіксованих випадків торгівлі дітьми в Україні показав загалом дуже малу їх кількість в абсолютних цифрах. Департаментом боротьби зі злочинами, пов'язаними з торгівлею людьми Національної поліції України упродовж 2011– 2016 рр. було зафіксовано лише 49 злочинів, які стосувалися торгівлі дітьми. [5, с. 364-365].

Висновки./Conclusions. Тобто звичайні люди звичайних професій з певною освітою та досвідом роботи, які дотримуються у своїй діяльності правових норм, норм моралі, етики, культури і які ніяким чином не провокують учинення відносно себе злочинів, як це можливо при умисних злочинах (не безробітні, не наркомани, не алкоголіки, не безхатченки чи інші маргінали), до необережних злочинців як до осіб нижчого ґатунку.

СПИСОХ ВИКОРИСТАНИХ ДЖЕРЕЛ:

1. Закалюк А. П. Курс сучасної української кримінології: теорія і практика: у 3-х кн. К. : Вид. дім «Ін Юре», 2007. Кн. Кримінологічна характеристика та запобігання вчиненню окремих видів злочинів. 712 с.
2. Головкін Б. М. Віктимна поведінка жертв злочинів. Проблеми законності. Харків. 2016. Вип. 135. С. 124-135. URL: http://nbuv.gov.ua/UJRN/Pz_2016_135_15
3. Полтава К. О. Кримінологічна характеристика та запобігання автотранспортним злочинам, що пов'язані із загибеллю людей або тяжким тілесним ушкодженням в Україні: монографія. Х.: Право, 2014. 284 с.
4. Про стан охорони праці в Україні. URL: <http://dsp.gov.ua/prostan-okhorony-pratsi-v-ukraini/> (дата звернення 03.11.2020).
5. Савенко В. П. Окремі питання кримінальної відповідальності за торгівлю дітьми / В. П. Савенко // Міжнародна та національна безпека: теоретичні і прикладні аспекти : матеріали IV Міжнар. наук.-практ. конф. (м. Дніпро, 13 березня 2020 р.). - Дніпро : ДДУВС, 2020. – С. 364-365 URL: <http://er.dduvs.in.ua/bitstream/123456789/4407/1/110.pdf>

ОСОБЛИВОСТІ КРИМІНАЛЬНОЇ ВІДПОВІДАЛЬНОСТІ ЗА НЕЗАКОННИЙ ПЕРЕТИН ДЕРЖАВНОГО КОРДОНУ

Григоренко Анна Вікторівна

Студентка

Навчально-науковий інститут права

Київський національний університет імені Тараса Шевченка

м. Київ, Україна

Вступ. / Introductions. Із 24 лютого 2022 року, із початком повномасштабного вторгнення та від початку введення воєнного стану в Україні почала діяти заборона перетину кордону чоловікам віком від 18 до 60 років. Доволі часто у медіа я читаю про спроби незаконного перетину кордону України вищезазначеними особами наприклад, шляхом, підкупу чи підробки документів. Дана тема є актуальною, адже наразі у нашій державі це становить значну проблему. Через це зменшується потенційний військовий ресурс та зростає кількість корупційних схем.

Незаконний перетин кордону у військовий час тягне за собою відповідальність, яка передбачена законом. Ця відповідальність може бути адміністративною або кримінальною, залежно від кожного конкретного випадку.

Мета роботи. / Aim. Метою даної роботи є з'ясування механізму правового регулювання перетину кордону України під час воєнного стану чоловіками, віком від 18 до 60 років, а також дослідження випадків незаконного перетину кордону, у яких передбачена кримінальна відповідальність винного. У ході дослідження опрацьовано Кримінальний Кодекс України від 05.04.2001р. №2341-III, Закони України “Про прикордонний контроль” та “Про державний кордон України”, законопроекти №7265 (знято з розгляду) та №7268. Окрім цього, було приділено увагу питанню, чи є відповідальність за неповернення в Україну.

Результати та обговорення. / Results and discussions.

Кримінально-правова політика України у сфері прикордонної безпеки

держави упродовж багатьох років постійно знаходилася на стадії змін: відповідальність то посилювалася, то ставала менш тяжкою. У 2004 р. було декриміналізовано кримінальну відповідальність за незаконне перетинання державного кордону України, передбачену ст. 331 КК України. Серед науковців таке рішення спричинило багато дискусій щодо його доцільності, а також спонукало та стало стимулом написання дослідницьких робіт на цю тему. Одні науковці порушували питання щодо сумнівності декриміналізації незаконного перетинання державного кордону, інші ж, на противагу їм, стверджували, що виключення з КК України ст. 331 було прикладом надмірної криміналізації в існуючій редакції норми. Згодом було здійснено декілька спроб повторної криміналізації даного діяння, більшість із яких пов'язані із окупацією росією українських територій. Були, наприклад, законопроекти «Про особливості державної політики із забезпечення державного суверенітету України над тимчасово окупованими територіями» (реєстр. 7163-1) та «Про тимчасово окуповану Російською Федерацією територію України» (реєстр. № № 6400 та 6400-2)».

У результаті, 18 жовтня 2018 р. Верховною Радою України схвалено Закон України № 2599-VIII, яким доповнено Кримінальний кодекс України новою статтею 332².

Згідно зі статтею 332² Кримінального кодексу України, незаконне перетинання державного кордону України - це перетинання державного кордону України з метою заподіяння шкоди інтересам держави або особою, якій заборонено в'їзд на територію України, або представниками підрозділів збройних сил чи інших силових відомств держави-агресора у будь-який спосіб поза пунктами пропуску через державний кордон України або в пунктах пропуску через державний кордон України без відповідних документів, або за документами, що містять недостовірні відомості [1].

Залежно від обставин та способів незаконного перетину державного кордону, кримінальна відповідальність може наставати за такими статтями:

- **Стаття 358 КК України:** Підроблення документів, печаток,

штампів та бланків, збут чи використання підроблених документів, печаток, штампів.

Кримінальна відповідальність за цією статтею може наставати, якщо особа для перетину кордону використовує підроблені документи. Для прикладу, підроблений паспорт, де зазначено, що чоловіку 17 років, коли фактично вже виповнилося 18 років, підроблені висновки ВЛК про визнання непридатним тощо. Винним може загрозувати штраф або обмеження волі.

За такою статтею, наприклад, винесли вирок у справі №154/2153/23 від 24.06.2023 року, де винний з метою незаконного перетину державного кордону України, надав працівникам Державної прикордонної служби України завідомо підроблений документ, а саме підроблене посвідчення батьків багатодітної сім'ї, чим використав завідомо підроблений документ. Тобто особа скоїла наступні кримінальні правопорушення: підроблення офіційного документа, який видається установою, яка має право видавати та посвідчувати такі документи, і який звільняє від обов'язків, з метою використання його підроблювачем, тобто за ч. 1 ст. 358 КК України, а також використання завідомо підробленого документа, тобто за ч. 4 ст. 358 КК України.

- **Стаття 369 КК України:** Пропозиція, обіцянка або надання неправомірної вигоди службовій особі.

Кримінальна відповідальність за цією статтею настає, якщо особа намагається підкупити прикордонника. При чому, відповідальність настає за саму пропозицію дати хабаря за незаконний пропуск через кордон, незалежно від того чи прикордонник прийняв пропозицію і взяв хабаря та незалежно від того, чи в результаті вдалося перетнути кордон. Такі діяння караються штрафом або позбавленням волі на строк до 4 років. Прикладом є вирок у справі № 466/8617/22 від 12.10.2023 року, де особу було визнано винною за ч. 2 ст. 369-2 КК України. Що стосується цієї справи, то суд прийшов до переконання, що дії ОСОБА_5 щодо одержання від ОСОБА_6 грошових коштів за внесення відповідних записів у військовий квиток ОСОБА_7 для отримання ним можливості виїзду через державний кордон України в умовах воєнного

стану органом досудового розслідування невірно кваліфіковано за ч.3 ст.332 КК України, такі слід кваліфікувати за ч.2 ст.369-2 КК України, як одержання неправомірної вигоди для себе за пропозицію здійснити вплив на прийняття рішення особою, уповноваженою на виконання функцій держави.

- **Стаття 336 КК України:** Ухилення від призову на військову службу під час мобілізації, на особливий період, на військову службу за призовом осіб із числа резервістів в особливий період.

В усіх випадках незаконного перетину кордону чоловіками віком від 18 до 60 років незалежно від способу, їх дії можуть також кваліфікуватися за статтею 336 КК України, оскільки сьогодні найчастіше незаконний перетин здійснюють саме з метою ухилення від призову [2].

На прикладі справи №342/620/23 від 18.09.2023 року особу було обвинувачено у вчиненні кримінального правопорушення, передбаченого ст. 336 КК України. У даній справі військовозобов'язаний ухилився від призову на військову службу під час мобілізації на особливий період, діючи умисно не з'явився до ІНФОРМАЦІЯ_2 на зазначений час і зазначену дату (27.03.2023 року на 08 год. 00 хв.), хоча особі було роз'яснено необхідність прибуття до ІНФОРМАЦІЯ_2. Суд ухвалив рішення визнати вищезазначену особу винною у вчиненні кримінального правопорушення, передбаченого ст. 336 КК, та призначити йому покарання у виді позбавлення волі на строк три роки. Щодо змін в законодавстві, які стосуються питання незаконного перетину державного кордону, Верховною Радою України було одержано законопроект №7268 08.04.2022 року, в якому пропонується доповнити Кримінальний кодекс статтею, яка саме і буде передбачати кримінальну відповідальність за незаконний перетин державного кордону (будь-яким способом) військовозобов'язаними під час дії воєнного стану. Варто зазначити, якщо даний законопроект буде прийнято, то винним буде загрожувати штраф або позбавлення волі на строк від 3 до 5 років.

Що стосується регулювання питання неповернення в Україну, то 08.04.2022 Верховною Радою було одержано законопроект № 7265, відповідно

до якого пропонувалося встановити кримінальну відповідальність за неповернення в Україну після введення воєнного стану. Кримінальна відповідальність за неповернення в Україну стосувалася б осіб, які перетнули кордон на законних підставах, проте є військовозобов'язаними. У свою чергу, неповернення в Україну каралося б позбавленням волі на строк від 5 до 10 років. 6 вересня 2022 року законопроект № 7265 було знято з розгляду.

Висновки. / Conclusions. Враховуючи вищевикладене, я хочу зазначити, що незаконний перетин державного кордону під час воєнного стану, - це стосується або самого факту перетину кордону України особою, яка не має на це права, тобто військовозобов'язані чоловіки, які не мають підстав для виїзду віком від 18 до 60 років, або це стосується порушення правил перетину кордону. Дане поняття найбільш вичерпно врегульовано саме статтею 332² Кримінальним кодексом України. Але вже залежно від конкретно випадку, відповідальність може також наставати за статтями 336, 358 та 369 ККУ.

Наостанок варто зауважити, що зроблені певні напрацювання щодо більш детального врегулювання даного питання, тобто було зареєстровано законопроект №7268, але наразі він перебуває на стадії опрацювання. Отже, на мій погляд, прийняття Закону, який вичерпно врегулює всі аспекти незаконного перетину державного кордону, є нагальним питанням, оскільки випадки такого перетину не втрачають частоти, а це має погані наслідки для країни.

СПИСОК ВИКОРИСТАНИХ ДЖЕРЕЛ

1. Кримінальний кодекс України від 5 квітня 2001 року [Електронний ресурс] // Відомості Верховної Ради України. – 2001. – № 25-26. – Режим доступу: <http://zakon3.rada.gov.ua/laws/show/2341-14>

2. Веб-сайт: <https://legalaid.ua/> [Електронний ресурс]. // Кримінальна відповідальність за незаконний перетин державного кордону України. Режим доступу: <https://docs.google.com/document/d/1eZfb6a4Oq1VL4KnwxI86xSAqUVnO9uoUXzrUpla1HNng/edit?hl=uk>

ОСОБЛИВОСТІ ВЧИНЕННЯ ПРАВОЧИНІВ МАЛОЛІТНІМИ ТА НЕПОВНОЛІТНІМИ ОСОБАМИ

Іванчук Аліна Олександрівна

Студентка

Київський національний університет імені Тараса Шевченка
м. Київ, Україна

Вступ. Безсумнівно, участь малолітніх та неповнолітніх осіб у цивільному обороті потребує особливого правового захисту. Обсяг цивільної дієздатності цих категорій визначається статтями 31 та 32 Цивільного кодексу України (далі – ЦК України) [1].

Згідно з положеннями нормативно-правових актів, існує три категорії правочинів, що можуть вчинятися дітьми:

1) правочини, які діти можуть вчиняти самостійно (для малолітніх осіб дрібні побутові правочини, здійснення особистих немайнових прав на результати інтелектуальної, творчої діяльності, що охороняються законом; для неповнолітніх до цього кола прав додається право розпоряджатися своїм заробітком, стипендією або іншими доходами; бути учасником (засновником) юридичних осіб, якщо це не заборонено законом або установчими документами юридичної особи; укладати договір банківського вкладу (рахунку) та розпоряджатися вкладом, внесеним нею на своє ім'я (грошовими коштами на рахунку));

2) правочини, які діти можуть вчиняти лише за згодою батьків (усиновлювачів) або опікунів/піклувальників;

3) правочини, які діти можуть вчиняти за згодою батьків (усиновлювачів) або опікунів/піклувальників та органів опіки й піклування – якщо вони стосуються нерухомого майна чи транспортних засобів дитини.

Мета роботи. Дослідити особливості участі малолітніх і неповнолітніх осіб в окремих видах цивільно-правових відносин та деякі аспекти цивільної дієздатності цих категорій.

Результати та обговорення. Аналізуючи законодавство, що стосується вчинення малолітніми та неповнолітніми особами дрібних побутових правочинів, можна помітити відсутність достатньої та конкретизованої правової регламентації таких можливостей. Слід зазначити, що ЦК України визначає поняття дрібного побутового правочину як такого, що задовольняє побутові потреби особи, відповідає її фізичному, духовному чи соціальному розвитку та стосується предмета, який має невисоку вартість. Поняття «невисока вартість», виходячи з реалій сьогодення, для різних сімей може бути різною. Так, у п. 9 Листа Національного банку України від 18 серпня 2004 р. «Про деякі питання застосування Цивільного кодексу України в банківській діяльності» у питанні щодо визначення та застосування у банківській діяльності поняття «дрібний побутовий правочин» зазначається: «оскільки визначення «дрібний побутовий правочин» має оціночний характер, немає установлених меж грошового виразу (вартості), а тому має для різних видів діяльності, речей і майнового стану учасників цивільних правовідносин різні межі вартості, то банкам при укладанні договорів на банківське обслуговування деяких категорій фізичних осіб (малолітні, одружені тощо) для практичного застосування норми ст. 31 ЦК України слід звертати увагу на майновий стан майбутніх клієнтів» [2]. Таким чином, за умови виникнення спору питання щодо «невисокої» вартості предмета правочину, оцінювати «ступінь» фізичного, духовного та соціального розвитку малолітнього необхідно окремо в кожному конкретному випадку. Також не існує єдиних вимог щодо «побутових потреб» чи «відповідності розвитку особи» для дітей різного віку. Перелік «побутових потреб» напряду залежить від розвитку суспільства, а отже, з часом розширюється. Якщо ж звернути увагу на зарубіжний досвід, що стосується цього питання, то в англо-американському праві неповнолітні можуть самостійно укладати угоди з придбання необхідних речей та послуг за розумною ціною. Обов'язковою умовою є «вигідність» угоди для неповнолітніх. У праві США обсяг дієздатності неповнолітніх осіб врегульовується за аналогією з англійським правом, однак тут чіткіше

проглядається тенденція до розширення переліку угод, які є дійсними й у разі укладання неповнолітніми [3]. Загалом, держави романо-германської системи права визначають поняття дрібних правочинів без суттєвих відмінностей із тим, що регламентовано законодавством України. Проте, з огляду на конкретизацію вищезгаданих угод в державах англо-американської системи права, є доцільним запозичення та розширення їх переліку в національному законодавстві.

Правові наслідки вчинення малолітньою особою правочину за межами її цивільної дієздатності передбачені ст. 221 ЦК України. Так, якщо правочин не відповідає ознакам, передбаченим ст. 31 ЦК України, він є нікчемним (ч. 2 ст. 221 ЦК України). У Постанові Верховного Суду від 20.11.2019 року № 520/15250/15-ц суд дійшов такого висновку: «правочин може бути визнано недійсним, якщо його вчинення батьками без попереднього дозволу органу опіки та піклування призвело до порушення права особи, в інтересах якої подано позов, тобто до звуження обсягу існуючих майнових права дитини та/або порушення охоронюваних законом інтересів дитини, зменшення або обмеження прав та інтересів дитини» [4]. Хоча пунктом 54 Рішення Європейського суду з прав людини у справі "Хант проти України" №31111/04 від 07.12.2006 року закріплено таке: «між інтересами дитини та інтересами батьків повинна існувати справедлива рівновага, і, дотримуючись такої рівноваги, особлива увага має бути до найважливіших інтересів дитини, які за своєю природою та важливістю мають переважати над інтересами батьків» [5]. Однак, законодавець встановлює презумпцію добросовісності, пріоритету інтересів дитини у здійсненні нею своїх суб'єктивних цивільних прав у правовідносинах, що виникають із приводу укладання правочинів, разом із тим не порушуються вимоги ст. 31 ЦК України, адже: закон висуває вимогу про гласність такого правочину для зацікавлених осіб; у разі відсутності схвалення правочину він таки буде вважатися нікчемним. Лише якщо буде встановлено, що правочин вчинений на користь малолітньої особи, на вимогу зацікавленої особи, суд може визнати його дійсним [6].

Також варто звернути увагу на віковий та психологічний момент при

вчиненні малолітніми та неповнолітніми особами правочинів. Для набуття цивільної дієздатності фізична особа повинна мати принаймні певний вік, після досягнення якого вона має фізичну та психічну можливість набувати своїх цивільних прав та здійснювати їх. До того ж, здійснення правочину може не відповідати реальній волі дитини, яка піддалася тиску чи була введена в оману. Презумпція неправомірності правочину за межами дієздатності особи є способом захисту прав цієї особи. Такі суб'єкти правовідносин знаходяться у нерівному становищі через віковий та психологічний критерії. З. В. Ромовська з цього приводу зазначає, що початок дієздатності залежить від рівня розумового та психічного розвитку, середовища, в якому живе особа, соціальної активності, тому індивідуалізується щодо кожної конкретної дитини. Згідно зі статтею 174 СК України, дитина є власником тих речей, які придбані батьками для забезпечення її розвитку, навчання та виховання [7]. Цією нормою законодавчо підсилено обґрунтування недоцільності встановлення мінімальної вікової межі цивільної дієздатності дитини [8, с. 244].

На основі наведених тверджень можна зробити висновок, що малолітні та неповнолітні особи як учасники цивільних правовідносин характеризуються спеціальним правовим становищем у зв'язку з віковими та психологічними особливостями. Доволі дискусійною є категорія «дрібного побутового правочину», адже це поняття є оціночним та передбачає різні суб'єктивні погляди на нього. Дитина може укласти й інший правочин, що не передбачений вичерпним переліком, але такі дії мають відповідати істинним інтересам дитини та не зменшувати обсяг належних їй прав. Отже, розробка цієї тематики вимагає детального дослідження і, можливо, подальшої конкретизації в національному законодавстві.

СПИСОК ВИКОРИСТАНОЇ ЛІТЕРАТУРИ

1. Цивільний кодекс України: Закон України від 16 січня 2003 р. № 435-IV. URL: <https://zakon.rada.gov.ua/laws/show/435-15#Text>.
2. Лист Національного банку України від 18 серпня 2004 р. «Про деякі

питання застосування Цивільного кодексу України в банківській діяльності».

URL: <https://zakon.rada.gov.ua/laws/show/v8378500-04#Text>.

3. Шимон С. І. Цивільне та торгове право зарубіжних країн. Навч. посіб. (Курс лекцій). – К.: КНЕУ, 2004. – 220 с.

4. Постанова Верховного Суду від 20.11.2019 у справі № 520/15250/15-ц.

URL: <https://zakononline.com.ua/court-decisions/show/85934553>.

5. Рішення Європейського суду з прав людини у справі "Хант проти України" від 07.12.2006 №31111/04. База даних «Законодавство України»/ВР України. URL: https://zakon.rada.gov.ua/laws/show/974_126#Text.

6. Чалий Ю. І. Цивільна правосуб'єктність неповнолітніх: окремі проблемні аспекти. Форум права. 2014. № 3. С. 412–416.

7. Сімейний кодекс України: Закон України від 10.01.2002 р. № 2947-III

URL: <https://zakon.rada.gov.ua/laws/show/2947-14>.

8. Ромовська З. В. Українське цивільне право. Загальна частина: підручник, 2-ге вид., доп. Київ : Правова єдність; Алерта; Київ : КНТ, 2009. 594 с.

ВОЄННИЙ СТАН,ЯК ДЕТЕРМІНАНТ ПРОЯВУ КОЛАБОРАЦІОНІЗМУ

Касич Єлизавета Юрїївна

здобувач вищої освіти 4-го курсу

Навчально-наукового інституту права та підготовки фахівців

для підрозділів Національної поліції

Дніпропетровського державного

Університету внутрішніх справ

Науковий керівник:

Савенко Вікторія Петрівна

старший викладач кафедри

кримінального права та кримінології

Дніпропетровського державного

Університету внутрішніх справ

підполковник поліції

Наявність воєнного стану може створювати умови, які сприяють появі колабораціонізму. Наприклад, воєнний стан може супроводжуватись великими обмеженнями прав і свобод людей, такими як обмеження переміщення, обов'язкові поселення, цензура та репресії. У такому контексті деякі люди можуть вирішити співпрацювати з окупантами, надаючи їм інформацію, підтримку або навіть допомагаючи в проведенні репресивних заходів проти своїх співвітчизників. Проте, варто підкреслити, що ввійти в колаборацію не обов'язково означає, що всі причетні до воєнного конфлікту особи будуть вчиняти колабораціоністські дії. Існують багато інших факторів, таких як ідеологія, громадська свідомість, етика та інші соціально-політичні умови, які можуть впливати на вчинки людей.

Під час вчинення кримінального правопорушення передбаченого КК України ст.111-1 “Колабораційна діяльність” ,особливо на початку повномасштабного вторгнення, особа може усвідомлювати те що її суспільно небезпечне діяння становить істотну шкоду національній безпеці держави, але кінцевою метою не є саме вчинення даного кримінального правопорушення, а особиста вигода, а саме отримати довіру від держави-окупанти, щоб мати змогу безпечно виїхати з окупації або для забезпечення сприятливих умов

проживання на окупованих територіях, тому особливим фактором колабораційної діяльності під час воєнного стану є саме фундаментальний аспект психології людини, тобто інстинкт самозбереження, що проявлятиметься з метою сприяння забезпечення життя та здоров'я та збереження власного майна, тощо. Дослідивши дану тематику психолог Віталій Миколайович Духневич зазначає: «Воєнні дії, – продовжує він, – як екстремальна, надзвичайна ситуація, суттєво змінюють свідомість особистості, яка переживає такі події. У коло змін потрапляють усі структури свідомості. У такої людини з'являється моделі поведінки, що обмежують її соціальну та громадянську ефективність. У неї деформується уявлення про світ, про себе, про інших. Актуалізується відчуття небезпеки, основні ресурси слугують цілям виживання та забезпечення відчуття психологічної та фізичної безпеки для себе та своїх рідних. Потреба в безпеці запускає комплекси стосунків та ставлень, орієнтацію на тих, хто може гарантувати таку безпеку». [1].

Дефініція колабораціонізму виступає також, як історична вимушена соціальна поведінка особи, яка є ситуативною та вимушеною в деяких аспектах і буде підтримуватися доки продовжується війна. Зазначаючи це, можна зробити наголос на статистиці проявів колабораційної діяльності, що напривеликий жаль зростає: “Від початку повномасштабного вторгнення росії в Україну, станом на 1 травня 2022 р., органами досудового розслідування зареєстровано 738 кримінальних проваджень за ст. 111 КК України (державна зрада) і 780 проваджень – за статтям 111–1 і 111–2 цього Кодексу (колабораційна діяльність та пособництво державі-агресору). І ці показники зростають щодня” [2,с.104]. На мою думку, задля запобіганню проявів колаборації держава повинна вжити певні заходи, а саме вжити заходів коригування кримінально-правової політики щодо захисту основ національної безпеки України та показувати підтримку та єдність, розуміння, що населення котре опинилось на окупованих територіях не одні про них не забули та що вчинення такого кримінального правопорушення як колабораціонізм є останній з виходів, до якого не є потреба звертатись , таким чином впливаючи на

психологічний аспект особи можливо запобігти зростанню статистики .

Зазначаючи, вищесказане можна дійти до висновку, що воєнний стан може створити умови, що підштовхують деяких людей до колаборації з окупантами. Однак вияв колабораціонізму залежить від багатьох чинників.

СПИСОК ВИКОРИСТАНИХ ДЖЕРЕЛ:

1. Співпраця з ворогом під час окупації: які обставини виключають кримінальну відповідальність URL: <https://www.helsinki.org.ua/articles/spivpratsia-z-vorohom-pid-chas-okupatsii-iaki-obstavynu-vykliuchaiut-kryminalnu-protypravnist/>

2. Кримінально-правові відповіді на виклики воєнного стану в Україні : матеріали міжнар. наук. конф., м. Харків, 5 трав. 2022 р. / упоряд. та заг. ред.: Ю. В. Баулін, Ю. А. Пономаренко; Нац. юрид. ун-т ім. Ярослава Мудрого; Нац. шк. суддів України ; Громад. орг. «Всеукр. асоц. кримін. права» ; НДІ вивч. проблем злочинності ім. акад. В. В. Сташиса. – Харків : Право, 2022.310 с.

ДОКАЗИ ТА ДОКАЗУВАННЯ У ЦИВІЛЬНОМУ СУДОЧИНСТВІ

Колонська В. М.,
здобувач вищої освіти
першого (бакалаврського) рівня,
Національний авіаційний університет,
м. Київ, Україна
Науковий керівник:
Дибань М. П.,
к.ю.н., доцент кафедри
цивільного права і процесу ЮФ НАУ

Доказування є складовою частиною будь-якої процесуальної галузі права, оскільки регулює суспільні відносини, що мають значення для вирішення конкретної справи, зумовлюють її наявність чи відсутність. Правові механізми інституту забезпечують чітку послідовність етапів доказової діяльності та процесуальну форму доказів відповідно до вимог встановлених законом.

Основним призначенням інституту доказування є ефективний захист порушених, невизнаних або оспорюваних прав, свобод та інтересів юридичних осіб, інтересів держави.

Предметом доказування є факт, який обґрунтовує заявлені вимоги чи заперечення або має інше значення для вирішення справи. Прикладом предмета доказування у справі про захист честі та гідності є ситуація, в якій порушено право на повагу честі та гідності. Правильне встановлення предмета доказування сприяє виявленню, збиранню, дослідженню та оцінці доказів у подальшому процесі доказування, встановленню фактичного стану справи та прийняттю законних і обґрунтованих рішень.

Збирання доказів є процесуальною діяльністю суду та інших учасників цивільного процесу щодо збирання доказів, у тому числі: подання доказів сторонами та іншими сторонами, які беруть участь у справі; витребування судом доказів; надання судових доручень про збирання доказів.

Дослідженням доказів є сприйняття та вивчення інформації судом фактичних відомостей, наданих сторонами та іншими учасниками справи за

допомогою засобів доказування під час судового засідання. Процес доказування завершується оцінкою доказів. Для ухвалення законного та обґрунтованого рішення вирішальне значення має правильна оцінка доказів судом.

Відповідно до ст. 89 ЦПК України, суд оцінює докази за своїм внутрішнім переконанням, що ґрунтується на всебічному, повному, об'єктивному та безпосередньому дослідженні наявних у справі доказів. Жодні докази не мають для суду заздальгідь встановленої сили. Суд оцінює належність, допустимість, достовірність кожного доказу окремо, а також достатність і взаємний зв'язок доказів у їх сукупності [5].

До суб'єктів правовідносин у цивільному судочинстві належать суд та учасники судового процесу. Положення чинного процесуального законодавства стосуються учасників, представників та інших учасників судового процесу. Слід зазначити, що не всі суб'єкти правовідносин у цивільному процесі є суб'єктами доказування.

Відповідно до норм чинного цивільного процесуального законодавства суд також приймає участь у процесі доказування:

- 1) у випадках коли у сторін та інших учасників справи є труднощі щодо витребування доказів, то суд за їх клопотанням зобов'язаний витребувати докази (ст. 84 ЦПК України);
 - 2) суд вирішує питання про належність доказів (ст. 77 ЦПК України);
 - 3) допустимість доказів (ст. 78 ЦПК України);
 - 4) достовірність доказів (ст. 79 ЦПК України);
 - 5) достатність доказів (ст. 80 ЦПК України);
 - 6) досліджує докази, здійснює оцінку доказів (ст. 89 ЦПК України)
- тощо [1].

Сторони в цивільному процесі є одним із основних суб'єктів доказової діяльності, оскільки вони переважно зацікавлені в розгляді та вирішенні цивільних справ. Основний обов'язок доказування покладається на сторони, а саме на позивача, який повинен довести обставини, які складають основу позову та на відповідача, який повинен довести обставини, що підтверджують

його заперечення проти позову.

Штефан М. Й. стверджує, що докази у цивільному процесі характеризуються сукупною єдністю: змістом, яким є фактичні дані, що інформують про обставини, необхідні для правильного вирішення справи; процесуальною формою, у якій закладена така інформація – засоби доказування; встановленим процесуальним порядком одержання, дослідження і оцінки змісту і процесуальної форми (доказової інформації і засобів доказування) [1].

Але важливо зазначити, що не всі фактичні дані є доказами. Для того, щоб суд міг розглянути конкретні докази під час розгляду, вони повинні відповідати певним стандартам, встановленим чинним законодавством, а саме належності, допустимості, достовірності та достатності доказів.

Відповідно до ч.2 ст.76 ЦПК України, до засобів доказування відносить: письмові, речові і електронні докази; висновки експертів; показання свідків [5].

ЦПК України письмові докази прирівнює з документами. Відповідно до ч. 1 ст. 1 Закону України «Про інформацію» документ – це матеріальний носій, що містить інформацію, основними функціями якого є її збереження та передавання у часі та просторі [3].

Речові докази відрізняються від інших доказів і є основою для формування справи, а саме фактичної та юридичної частини. Речові докази, які донедавна трактувалися як певні об'єкти матеріального світу, містять дані про важливі обставини справи. Тепер це визначення доповнено деякими роз'ясненнями щодо ознак, якими повинен володіти об'єкт або вміти визначити чи є у справі важливі факти. У порівнянні з письмовими речові докази індивідуальні та незамінні. Речі висвітлюють зв'язки між явищами причини, наслідки, умови, обумовленості, а отже, стають носіями доказової інформації.

Важливо підкреслити, що для того, щоб докази вважалися електронними, вони повинні бути записані на електронному носії з певними реквізитами. Вони виявлять докази та використовують їх у судовому процесі, щоб спростувати або підтвердити факти, важливі для вирішення справи.

Якщо електронний документ використовується як засіб письмового доказування, інформація зафіксована на електронному носії повинна бути представлена у письмовій формі після перетворення технічними засобами, що містить певну інформацію, яку вимагає суд. Тому, використання технічних засобів для сприйняття документа жодним чином не впливає на його сутність як засобу письмового доказу.

Паперові копії електронних документів не є письмовими доказами, а електронні копії письмових, саме паперових документів не є електронними доказами.

У деяких випадках висновки експертів є засобом доказування в цивільних справах. В ході розгляду справи суд або учасник процесу можуть поставити певні питання і на ці питання можуть відповісти особи, які володіють спеціальними вміннями, здібностями практичними або теоретичними в своїй сфері діяльності, тобто експерт.

Призначення експертизи судом є обов'язковим у разі заявлення клопотання про призначення експертизи обома сторонами. А також призначення експертизи судом є обов'язковим також за клопотанням хоча б однієї із сторін, якщо у справі необхідно встановити: характер і ступінь ушкодження здоров'я; психічний стан особи; вік особи, якщо про це немає відповідних документів і неможливо їх одержати (ст. 105 ЦПК України) [1].

Закон України «Про судову експертизу», а саме ст. 1 зазначає, що судова експертиза – це дослідження на основі спеціальних знань у галузі науки, техніки, мистецтва, ремесла тощо об'єктів, явищ і процесів з метою надання висновку з питань, що є або будуть предметом судового розгляду [4].

При призначенні судом експерта або експертної установи сторони обирають експерта або експертну установу за згодою, а якщо протягом встановленого судом строку не досягнуто згоди, сторони обирають експерта або експертну установу суд. Суд має право самостійно визначити експертів або експертні установи з урахуванням обставин справи, а також може призначити кількох експертів для надання висновку, якщо це необхідно.

Судова експертиза є непрямим засобом доказування, який здійснюється спеціальними суб'єктами з метою отримання фактів, які можуть бути встановлені лише за допомогою експертного дослідження, результати якого фіксуються в спеціальному документі, а саме у висновку експерта.

Свідок - це очевидець, який має на меті особисті спостереження за подіями, які повинні бути частиною його показань. Свідки є незамінними, тоді як експерти, перекладачі та інші важливі для суду особи є лише носіями певних професійних знань і можуть бути замінені іншими особами з відповідними знаннями. Свідком може бути будь-яка особа, якій відомі обставини справи. Свідки зобов'язані з'являтися до суду у встановлений строк і правдиво повідомити те, що їм відомо. Свідки не є обов'язковими суб'єктами цивільного процесу. Крім того, відповідно до чинного процесуального законодавства показання свідка мають бути підтверджені певними засобами доказування та не можуть бути підтверджені іншими засобами доказування, тому не в усіх випадках можуть бути допустимими.

Згідно ст. 63 Конституції України особа не несе відповідальності за відмову давати показання або пояснення щодо себе, членів сім'ї чи близьких родичів, коло яких визначається законом, тобто поняття «іммунітет свідка» має конституційно-правові витоки [2]. В свою чергу конституційні засади «іммунітету свідка» впливають з міжнародних стандартів. Так, згідно з «Міжнародним пактом про громадянські і політичні права», а саме ч. 3 ст. 14 закріплено, що «кожен має право не бути приневоленим до давання свідчень проти самого себе» [1]. Показання свідка є початком процесу формування судового факту. Ці показання мають бути надані у максимально вільній формі, а учасники справи не мають намагатися тиснути на свідків у судовому засіданні. Ніхто не може перешкоджати прямому розслідуванню, якщо це не суперечить закону. Головуючий суддя має право контролювати відповідність запитань свідків предмету цивільної справи. За клопотанням сторін у справі суддя може завчасно видалити неприпустимі питання або питання, які не мають відношення до справи.

Отже, судове доказування в українському цивільному процесі становить собою розумову і процесуальну діяльність суб'єкта доказування та регулюється нормами законодавства про цивільне судочинство, спрямоване на встановлення обставин, що мають значення для справи, зокрема збирання, подання, дослідження та оцінка судових доказів. Поняття доказів та засобів доказування збігаються, оскільки вони є складовими одного інституту і безпосередньо пов'язані з предметом доказування. Необхідною умовою для початку збирання, дослідження та оцінки будь-яких доказів є їх відповідність ряду вимог, які встановлені законодавством. Кожна сторона зобов'язана довести обставини, на яких ґрунтуються її вимоги та заперечення, за винятком випадків, які передбачені ст.82 ЦПК України. Тому, судове доказування в цивільному процесі є складним, багатограним і комплексним явищем. Одержання і дослідження доказової інформації та засобів доказування має здійснюватися в установленому законом процесуальному порядку. Він є процесуальною гарантією всебічного, повного і об'єктивного з'ясування обставин справи, прав, обов'язків сторін. Порушення процесуального порядку отримання та дослідження доказів знецінить докази та призведе до втрати їх властивостей і значення.

ЛІТЕРАТУРА

1. Денисюк В. Докази та доказування в цивільному судочинстві. Галицький фаховий коледж імені В'ячеслава Чорновола. 2022.
2. Конституція України від 28 червня 1996 року. Відомості Верховної Ради України 1996 № 30.
3. Про інформацію: Закон України від 02.10.1992 № 2657-XII. URL: <https://zakon.rada.gov.ua/laws/show/2657-12#Text>
4. Про судову експертизу: Закон України від 25.02.1994 № 4038-XII. URL: <https://zakon.rada.gov.ua/laws/show/4038-12#Text>
5. Цивільний процесуальний кодекс України: Закон України від 18.03.2004 № 1618-IV. URL: <https://zakon.rada.gov.ua/laws/show/1618-15#n6613>

ВІДМЕЖУВАННЯ ПРЯМОГО УМИСЛУ ВІД НЕПРЯМОГО ЗА ВОЛЬОВОЮ ОЗНАКОЮ

Кульбашний Денис Сергійович
курсант 2-го курсу факультету
підготовки фахівців для підрозділів
кримінальної поліції
Дніпропетровського державного
університету внутрішніх справ
Науковий керівник:
Корогод Світлана Володимірівна
старший викладач кафедри
кримінального права такримінології
доктор філософії в галузі права
капітан поліції
Дніпропетровського державного
університету внутрішніх справ

Суб'єктивна сторона складу кримінального правопорушення має декілька ознак, однією з яких є вина. Вона в свою чергу виражається у формі умислу, який поділяється на прямий та непрямий умисел.

Відмежування між прямим і непрямим умислом має велике значення при кваліфікації кримінального правопорушення, особливо у випадках, коли розглядається попередня кримінально протиправна діяльність або участь у вчиненні кримінального правопорушення. Відмежування прямого і непрямого умислу є важливим не лише для класифікації кримінального правопорушення, індивідуалізації кримінальної відповідальності і визначення покарання, але й для відмежування спроби вчинити кримінальне правопорушення від фактичного вчинення кримінального правопорушення [3].

В теперешній час в науці кримінального права можна визначити кілька ознак, які розрізняють непрямий умисел від прямого, а саме інтелектуальний і вольовий моменти, на разі розглянемо варіант відмежування прямого умислу від непрямого за вольовою ознакою. Багато людей часто розглядають відмінність між ними виключно через вольові прояви. У прямому умислі особа

прагне до настання суспільно-небезпечних наслідків як основної чи проміжної мети, тоді як у непрямому умислі воля особи не спрямована на досягнення такого наслідку; вона його не бажає, але свідомо допускає його можливість.

Вольовий момент непрямого умислу означає свідоме прийняття особою ролі пасивного учасника у виникненні суспільно-небезпечних наслідків своїх дій. Це відрізняється від вольового елементу прямого умислу, який виявляється у свідомій активності особи, спрямованій на досягнення кримінально протиправного результату та бажання його настання. Ця перша характеристика є важливою, але не єдиним визначальним фактором. Другий аспект полягає в тому, як особа передбачає наслідки своїх дій. Якщо при прямому умислі особа розглядає наслідки як можливий або неминучий результат свого суспільно-небезпечного діяння, то при непрямому умислі вона обмежується лише можливістю настання таких наслідків. [3].

У випадку прямого умислу, особа спеціально спрямовує свої дії з метою досягнення суспільно-небезпечних наслідків. У випадку непрямого умислу, суспільно-небезпечні наслідки є побічним ефектом, не бажаним результатом вчинених дій. Особа не має наміру спричинити ці наслідки, оскільки діяла з іншою ціллю. При цьому ймовірність настання таких наслідків розглядається як реально можлива, існує можливість їх виникнення або відсутності з подібним ступенем ймовірності.

Наслідки, що виникли, не були наміром особи. У випадку непрямого умислу мета дій та отриманий результат не збігаються. Прагнення досягти встановленої мети настільки потужне, що усвідомлення можливості виникнення побічних наслідків не заважає виконанню дій, які можуть мати небажані наслідки. Самосвідоме допущення, як вольовий аспект непрямого умислу, іноді може виявитися і в іншій формі - у байдужості особи до можливості виникнення суспільно-небезпечних наслідків своїх вчинків [1, с. 20].

В літературі існує погляд, згідно з яким у кримінальних правопорушеннях з формальним складом вміст вини включає не лише психічне ставлення до

самого діяння, а й до його суспільно небезпечних наслідків, враховуючи навіть можливий непрямий умисел. Однак це твердження не враховує наявну в законі конструктивну відмінність між матеріальним і формальним складами кримінального правопорушення. Крім того, висновки про можливість непрямого умислу в кримінальних правопорушеннях з формальним складом не відповідають законодавчому визначенню цих кримінальних правопорушень, оскільки вони не враховують їх наслідки і ігнорують той факт, що в цих випадках вольова ознака умислу спрямовується саме на вчинене діяння.

Іншими словами, визначення вольової характеристики умислу повинно ґрунтуватися на психічному відношенні суб'єкта до суспільно небезпечної дії чи бездіяльності. Це проявляється не лише усвідомленням об'єктивно існуючої суспільної небезпеки дії, але й у бажанні вчинити цю дію. Таким чином, в даному випадку виключається непрямий умисел, оскільки свідоме допущення стосується лише наслідків суспільно небезпечної дії чи бездіяльності, що в кримінальних правопорушеннях із формальним складом перебувають за межами їх об'єктивної сторони [3].

СПИСОК ВИКОРИСТАНИХ ДЖЕРЕЛ

1. Попов А. Н. До питання про евентуальний умисел. Криміналіст. 2022. №1(10). С. 16-22.
2. Постанова ККС ВСУ від 04.06.2021 року по справі №221/6129/17. Єдиний реєстр судових рішень. URL: <https://reyestr.court.gov.ua/Review/89701195>
3. Умисел та його види. Лохвицький районний суд Полтавської області. URL: <https://lh.pl.court.gov.ua/sud1617/pres-centr/news/434620/>

СУЧАСНІ ТЕХНОЛОГІЇ ПІД ЧАС ДОСУДОВОГО РОЗСЛІДУВАННЯ В УМОВАХ ВОЄННОГО СТАНУ

Лініченко Юлія Андріївна

курсантка 4-го курсу Навчально-наукового
інституту права та підготовки фахівців для
підрозділів Національної поліції
Дніпропетровського державного університету
внутрішніх справ

Юр'єв Денис Сергійович

старший викладач кафедри кримінального
процесу та стратегічних розслідувань, підполковник поліції.

У зоні конфлікту, де військові дії призводять до порушень прав людини та міжнародного гуманітарного права, досудове розслідування стає надзвичайно важливим елементом забезпечення справедливості та відповідальності. Сучасні технології грають велику роль у полегшенні та покращенні процесів досудового розслідування в таких умовах. Розглянемо вплив сучасних технологій на досудове розслідування в зоні конфлікту та їх роль у забезпеченні справедливості та відповідальності.

Дрони і супутники забезпечують можливість отримувати зображення з повітря та з космосу, що дозволяє дослідникам отримувати об'єктивні дані про ситуацію на території конфлікту. Це важливо для встановлення фактів, реконструкції подій та виявлення руйнувань або змін на місці подій.

Сучасні технології дозволяють створювати централізовані бази даних та інформаційні системи для збору та збереження доказів. Це може включати в себе відеозаписи, фотографії, свідчення та інші дані, які є важливими для досудового розслідування.

Мобільні телефони та інші пристрої дозволяють свідкам та жертвам фіксувати події у відео- та аудіоформаті. Ці записи можуть служити як докази порушень прав людини, такі як фізичне насильство або порушення права на свободу слова.

Сучасні технології дозволяють особам анонімно подавати інформацію

про порушення прав людини через онлайн-платформи чи захищені комунікаційні канали. Це допомагає зберегти безпеку інформаторів, оскільки їх особисті дані залишаються конфіденційними.

Штучний інтелект (ШІ) може бути використаний для аналізу великих обсягів даних, включаючи відеозаписи та текстові матеріали. Це допомагає ідентифікувати зразки та зв'язки між різними подіями. ШІ також може бути використаний для розпізнавання облич, розпізнавання голосу, аналізу тексту та інших завдань, що покращують розслідування.

Спеціально розроблені комп'ютерні програми допомагають аналізувати докази та спрощують завдання слідчих. Вони можуть допомогти в ефективному сортуванні та оцінці доказів, визначенні закономірностей та виявленні потенційних порушень.

Сучасні технології дозволяють зробити більше інформації про досудові розслідування та судові процеси доступною громадськості. Це сприяє відкритості та відповідальності в процесі розслідування.

Соціальні мережі, месенджери та інші засоби комунікації можуть служити джерелом інформації про події в зонах конфлікту. Розслідувачі можуть аналізувати повідомлення, фотографії і відео, щоб зрозуміти ситуацію та ідентифікувати потенційних свідків чи підозрюваних.

Соціальні мережі, такі як Twitter, Facebook та Instagram, можуть бути важливим джерелом інформації про події в реальному часі. Люди, які перебувають в зоні конфлікту, можуть розміщувати фотографії, відео та повідомлення про те, що відбувається навколо них. Слідчі можуть аналізувати цю інформацію для встановлення фактів чи ідентифікації потенційних свідків.

Популярні месенджери, такі як WhatsApp, Telegram і Signal, дозволяють слідчим комунікувати зашифрованими повідомленнями, зберігаючи конфіденційність і безпеку спілкування. Це особливо важливо в конфліктних обстановках, де інформація може бути під загрозою перехоплення.

Засоби комунікації, що підтримують голосові та відео-дзвінки, дозволяють слідчим спілкуватися з свідками та іншими учасниками в зоні

конфлікту. Це може бути корисним для отримання свідчень або навіть встановлення ідентифікації осіб.

Використання сучасних технологій може підняти питання щодо приватності осіб, які беруть участь у розслідуванні, а також безпеки інформаторів, які подають інформацію.

Цифрові докази можуть бути піддані маніпуляціям або фальсифікації. Це підносить питання щодо автентичності доказів, отриманих через сучасні технології.

Отже, загалом, сучасні технології великою мірою полегшують досудові розслідування в зонах конфлікту, роблять їх більш об'єктивними та ефективними. Однак важливо забезпечити, щоб вони використовувалися в межах закону та з дотриманням прав людини, а також захищали приватність осіб, що перебувають в зоні конфлікту.

Використання сучасних технологій у зонах конфлікту значно підвищує ефективність досудового розслідування, забезпечуючи об'єктивність та надійність отриманих даних. Зокрема, дрони та супутникові зображення дозволяють отримувати об'єктивні дані, а електронні бази даних, відео- та аудіозаписи сприяють збору та збереженню доказів. Штучний інтелект та комп'ютерні програми допомагають аналізувати великі обсяги інформації, а соціальні мережі та засоби комунікації стають джерелом реального часу для отримання інформації. Однак існують виклики, такі як можливість маніпуляції доказами та питання приватності осіб учасників розслідувань, які вимагають уважного врахування та регулювання.

СПИСОК ВИКОРИСТАНИХ ДЖЕРЕЛ:

1. Пилипчук В. Г., Баранов О. А., Гиляка О. С. Проблема правового регулювання у сфері штучного інтелекту в контексті розвитку законодавства Європейського Союзу. Вісник Національної академії правових наук України. 2022. Т. 29. № 2. С. 35—62. DOI: 10.37635/jnalsu.29(2).2022.35-62 (дата звернення: 13.11.2023).

2. Вебб Е. Велика дев'ятка. Як ІТ-гіганти та їхні розумні машини можуть змінити людство / пер. з англ. І. Возняка. Харків, 2020. С. 9.

3. Кривицький Ю. В. Штучний інтелект як інструмент правової реформи: потенціал, тенденції та перспективи. Науковий вісник Національної академії внутрішніх справ. 2021. № 2 (119). С. 90—101. DOI: 10.33270/01211192.90 (дата звернення: 13.11.2023).

4. Степанюк Р. Л., Перлін С. І. Цифрова криміналістика й удосконалення системи криміналістичної техніки в Україні. Вісник Луганського державного університету внутрішніх справ ім. Е. О. Дідоренка. 2022. № 3 (99). DOI: 10.33766/2524-0323.99.283-284 (дата звернення: 13.11.2023).

ТАКТИКА ДІЙ ПОЛІЦЕЙСЬКОГО ПРИ ЗАГРОЗИ ЖИТТЮ ТА ЗДОРОВ'Ю

Манаков Дмитро Олександрович

курсант 3 курсу ФПФПКП
Дніпропетровський державний
університет внутрішніх справ, Україна

Набивач Валентин Валентинович

курсант 3 курсу ФПФПКП
Дніпропетровський державний
університет внутрішніх справ, Україна

Науковий керівник:

Плахотний Артем Павлович

старший викладач кафедри
тактико-спеціальної підготовки,
підполковник поліції
Дніпропетровський державний університет
внутрішніх справ, Україна

В статті розглянуто важливі аспекти взаємодії поліції з різноманітними загрозами для безпеки громадян. Автор обговорює високий рівень професійної підготовки, який є вирішальним у забезпеченні ефективності поліцейських дій у ситуаціях кризового характеру. Аналізується використання стратегічного планування, технологій та співпраці з іншими службами як ключові елементи успішного реагування на різноманітні виклики.

Стаття також наголошує на важливості дотримання поліцією етичних стандартів, принципів прав людини та пропорційності заходів для уникнення надмірного використання сили. Автор висловлює думку, що ефективна тактика поліцейських у ситуаціях загрози життю та здоров'ю вимагає не лише фахової підготовки, але й здатності адаптуватися до змін, що відбуваються в соціальному та технологічному середовищі.

Ключові слова: тактика, дії, підготовка, поліція, загроза, тактико спеціальна підготовка

Вступ. У сучасному суспільстві Національна поліція відіграє надзвичайно важливу роль у забезпеченні громадської безпеки та охороні життя та здоров'я громадян. Зі зростанням різноманітних загроз і викликів, з якими стикається сучасна поліція, особливо актуальною стає питання розробки ефективної та обдуманого тактики дій у ситуаціях, коли на кону стоїть безпека та життя осіб.

Загрози для життя та здоров'я можуть виникнути в різних контекстах, починаючи від кримінальних подій та закінчуючи екстремальними ситуаціями, такими як терористичні акти чи надзвичайні події. У кожному з цих випадків важливо, щоб поліцейські діяли професійно, стримано та відповідально, дотримуючись встановлених протоколів та законодавства.

Тактика поліцейських дій в умовах загрози життю та здоров'ю є результатом сумлінної підготовки, тренувань і вдосконалення навичок. Вона включає в себе вивчення та аналіз ситуації, стратегічне планування, використання необхідного обладнання та засобів забезпечення безпеки. Поліцейські повинні бути готові до реагування на різні сценарії та швидко адаптуватися до змін у ході подій. У своїй роботі поліцейські також повинні враховувати принципи професійної етики, права людини та пропорційності заходів. Важливо забезпечити баланс між вжиттям необхідних заходів для захисту суспільства та збереження життя, з одного боку, та уникненням непропорційного використання сили, з іншого. Таким чином, ефективна тактика дій поліції в умовах загрози життю та здоров'ю є складною, але невід'ємною частиною сучасного правоохоронного процесу, спрямованого на забезпечення безпеки та захист прав громадян.

Метою роботи є характеристика та аналіз тактики дій поліцейського при загрозі життю та здоров'ю.

Матеріали та методи. У процесі дослідження використовувалися такі методи: системний метод, метод структурно-функціонального аналізу, формально-логічний метод.

Результати та обговорення. Тактико-спеціальна підготовка є найбільш ефективним методом практичного виховання та навчання поліцейських. Під час

цих навчань створюються штучні умови, які максимально наближені до реальних ситуацій, з якими зіштовхуються працівники поліції. Такий підхід дозволяє відтворити оперативну обстановку, що відображає реальні ситуації, і тим самим формує навички та вміння, необхідні для майбутньої роботи працівника. При впровадженні таких навчань в вищих навчальних закладах молоді працівники можуть більше згуртовуватися в колективі та ефективніше виконувати оперативні завдання та запобігати кримінальним правопорушенням.

Професійна компетентність поліцейських визначається, передусім, їх здатністю виконувати професійні завдання в умовах надзвичайних обставин і ситуацій, забезпечуючи особисту безпеку і безпеку громадян у процесі виконання службових завдань. Успішність вирішення цих завдань прямо залежить від рівня професійно-прикладної та фізичної підготовленості поліцейських. Одним з важливих напрямів підготовки є вогнева підготовка.

На думку А. П. Плахотного основним напрямом розвитку вогневої підготовки працівників Національної поліції України є пошук засобів і методів, а також ефективних шляхів удосконалення вмінь і навичок, спрямованих на приведення якості професійної підготовки до сучасних вимог [1, с. 62].

Для працівників Національної поліції розумно використовувати свої знання, вміння та навички є вирішальним аспектом успішного виконання завдань у різних ситуаціях їхньої діяльності. Іншими словами, кожен поліцейський повинен розвивати та вдосконалювати тактичну грамотність у плані поведінки в екстремальних обставинах.

Загалом, тактика визначається як сукупність методів і прийомів, які використовуються для досягнення конкретної мети. Тактична підготовка працівників поліції, в нашому розумінні, є постійним процесом навчання, спрямованим на розвиток професійних знань та формування умінь і навичок, необхідних для визначення лінії поведінки і вибору ефективних методів дій в складних ситуаціях службової діяльності. Ця підготовка визнається як важливий елемент професійної майстерності поліцейських і набуває особливого значення у випадках екстремальних обставин в повсякденній діяльності

[2, с. 598].

Забезпечення громадської безпеки та охорона громадян є найважливішим завданням правоохоронних органів. У сучасних умовах, коли суспільство стикається з різноманітними викликами та загрозами, поліцейським доводиться працювати в умовах постійної напруженості та небезпеки. Однією з найскладніших ситуацій є та, коли на кону ставиться життя та здоров'я людей.

Ефективна реакція поліцейського на критичну ситуацію невіддільна від його професійної підготовки. Ця підготовка має охоплювати тренування з різноманітними сценаріями, що враховують різні рівні загроз та стресу. Поліцейські повинні бути знайомі з методами взаємодії та співпраці в команді, а також володіти навичками невідкладного медичного обслуговування.

У цьому контексті важливо, щоб тренування включало реалістичні ситуації, які відтворюють дійсні загрози та напружені умови. Поліцейські повинні реагувати на різні ступені небезпеки, розвиваючи навички прийняття обґрунтованих рішень в реальному часі. Важливо також враховувати аспекти командної роботи, оскільки в багатьох ситуаціях ефективна координація і взаємодія між поліцейськими є ключем до успішної реакції на кризову ситуацію [3, с. 174].

Крім того, знання та вміння надавати першу допомогу є важливою частиною тренувань, оскільки поліцейські можуть опинитися в ситуаціях, де важлива швидка реакція на медичні потреби стає вирішальною. Таким чином, професійна підготовка поліцейських повинна охоплювати всі аспекти, необхідні для ефективної та безпечної відповіді на різні кризові ситуації.

Під час наявності загрози для життя чи здоров'я, поліцейські мають законне право застосовувати силові засоби. Однак, це використання повинно бути обґрунтованим та пропорційним самій загрозі. Належна підготовка до використання засобів примусу та здатність оцінювати ситуацію в реальному часі стають ключовими факторами у забезпеченні безпечності та ефективності таких дій.

Важливо, щоб поліцейські були висококваліфіковані та добре

підготовлені, щоб правильно реагувати в екстремальних ситуаціях. Це включає в себе розуміння правових обмежень та стандартів, що регулюють використання силових засобів, а також здатність адекватно оцінювати ситуацію, враховуючи ризики та можливості [4, с. 180].

Обґрунтованість та пропорційність використання силових засобів забезпечують дотримання прав людини та відзначають високий професійний стандарт поліцейської діяльності. У контексті критичних ситуацій ці принципи стають критичними для забезпечення безпеки громадян та самого поліцейського.

Ефективна комунікація виступає ключовим фактором управління критичними ситуаціями. Поліцейські повинні володіти навичками вербальної деескалації та переговорів, що дозволяє їм ефективно взаємодіяти з особами в напружених ситуаціях. Здатність встановлювати контакт із особою, яка може представляти загрозу, може значно знизити ризик виникнення конфлікту та сприяти спокійному розв'язанню ситуації.

Ключовим аспектом є не лише вміння ефективно висловлювати свої думки та інструкції, але і здатність слухати і розуміти становище і погляди інших осіб. Вербальна деескалація передбачає використання специфічних прийомів та мови для зменшення напруги і врегулювання конфлікту.

Сучасні технології грають важливу роль у поліцейській роботі в умовах загроз. Відеоспостереження, теплові камери та інші технічні засоби допомагають поліцейським отримувати інформацію та контролювати ситуацію з безпечної відстані [5, с. 254].

Після вирішення критичної ситуації важливо надавати підтримку поліцейським, які брали участь в події. Це може включати консультування психологічних фахівців та надання інших ресурсів для подолання стресу та травм.

Узагальнюючи, ефективна тактика дій поліцейського при загрозі життю та здоров'ю базується на професійній підготовці, здатності використовувати силові засоби раціонально, вмінні комунікувати та використовувати сучасні технології.

Врахування цих аспектів допомагає забезпечити безпеку громадян та зберегти життя під час виконання службових обов'язків.

Поліцейські повинні бути готові до різноманітних сценаріїв, які можуть включати в себе велику кількість факторів та визначати належний рівень реагування. Спеціальні тренування та симуляції можуть відтворити різні ситуації, щоб поліцейські могли адекватно реагувати навіть у найскладніших умовах [6, с. 211].

У випадках, коли ситуація виходить за межі звичайного, поліцейські повинні бути готові до співпраці з іншими правоохоронними органами, службами екстреної медичної допомоги, психологічними консультантами та іншими експертами. Це дозволить оптимально використовувати ресурси та надавати кращий захист громадянам.

У будь-якій ситуації поліцейські повинні дотримуватися принципів законності та прав людини. Використання силових заходів повинно бути обґрунтованим, а дії – пропорційними загрозі. Ретельне вивчення та розуміння законів допомагає уникнути шкоди життю та здоров'ю.

Зміна умов та виникнення нових загроз є необхідністю, яка вимагає постійного вдосконалення тактик та стратегій поліцейської реакції. Систематичні тренування, аналіз подій та використання сучасних технологій є важливими елементами, які дозволяють поліцейським ефективно відповідати на сучасні виклики.

Сучасне суспільство та технологічний прогрес створюють нові сценарії та ситуації, на які поліція повинна реагувати. Постійне тренування дозволяє поліцейським адаптувати свої навички та стратегії до мінливого середовища. Аналіз минулих подій допомагає виявити успішні підходи та вдосконалити ті, які не були належно ефективними [7, с. 119].

Використання сучасних технологій є ключем до покращення якості поліцейської реакції. Це включає в себе використання аналітичних інструментів, систем відеоспостереження, адаптацію до нових засобів комунікації та інших інновацій для оптимізації діяльності поліції.

Загалом, постійне вдосконалення та готовність до інновацій дозволяють поліції ефективно впоратися із сучасними викликами та забезпечити безпеку громадян.

Висновки. Тактика дій поліцейських у ситуаціях загрози життю та здоров'ю визначається необхідністю високого рівня професійної підготовки, стриманості та гнучкості в реагуванні на різні виклики. Поліцейські, опираючись на навички та знання, повинні ефективно впроваджувати стратегії та тактику, спрямовані на максимальний рівень безпеки для громадян та для себе.

Важливим аспектом тактики дій є постійне оновлення та вдосконалення методів відповіді на виклики, оскільки сучасні загрози постійно змінюються та еволюціонують. Використання технологій, сучасного обладнання та стратегій співпраці з іншими службами дозволяє поліції більш ефективно реагувати на складні ситуації.

Необхідно також підкреслити важливість дотримання поліціями принципів прав людини, етичних стандартів та пропорційності заходів, щоб уникнути надмірного використання сили та забезпечити збалансований підхід до забезпечення громадської безпеки.

Узагальнюючи, ефективна тактика поліцейських у ситуаціях загрози життю та здоров'ю вимагає від них високого рівня професіоналізму, гнучкості та здатності пристосовуватися до змін в навколишньому середовищі. Сприяючи безпеці громадян, поліція водночас повинна захищати та дотримуватися основних цінностей та прав людини.

СПИСОК ВИКОРИСТАНИХ ДЖЕРЕЛ:

1. Плахотний А. П. Вогнева підготовка, як основа службово-бойової діяльності поліцейських в сучасних умовах воєнного стану. *Актуальні проблеми службово-бойової діяльності сил сектору безпеки і оборони України в умовах воєнного стану* : матеріали Регіон. наук.-практ. конф. (м. Дніпро, 30 черв. 2022 р.). Дніпро : ДДУВС, 2022. С. 62-63.

2. Зікрач Д. О, Плахотний А. П. Роль ефективності комунікаційної тактики в поліцейській роботі: вплив та переваги. In The 6 th International scientific and practical conference “Modern problems of science, education and society”(August 14-16, 2023), Kyiv, Ukraine. 2023. P. 597-599.
3. Тактико-спеціальна підготовка: навч. посіб. О.Г. Комісаров, А.О. Собакаръ, Е. Ю. Соболю, О. С. Юнін та ін; Дніпропетровський державний університет внутрішніх справ. Дніпро: ДДУВС, 2017. 277 с.
4. Тактико-спеціальна підготовка працівників Національної поліції: навч. посібник / О. І. Тьорло, Ю. Р. Йосипів, В. М. Синенький та ін. Львів: ЛьвДУВС, 2018. 480 с.
5. Охріменко І. М. Світовий досвід підготовки кадрів поліції та його впровадження в Україні: матер. Міжнар. наук.-практ. конф. (Дніпропетровськ, 17 березня 2016 р.). Дніпропетровськ: Дніпроп. держ. ун-т внутр. справ, 2016. 556 с.
6. Бакаянова Н. М.. Організація діяльності Національної поліції України та оперативних підрозділів: навчально-методичний посібник (для здобувачів вищої освіти денної форми навчання) / Н. М. Бакаянова, А. В. Кубаєнко, О. Г. Свида. Одеса : Фенікс, 2020. 251 с.
7. Комісаров О. Г. Предмет тактико-спеціальної підготовки поліцейських, її зміст і завдання в сучасних умовах. Науковий вісник ДДУВС. 2017. № 2. С. 117– 124.

ДОПУСТИМІСТЬ ВИКОРИСТАННЯ У ДОКАЗУВАННІ ФАКТИЧНИХ ДАНИХ, ЯКІ БУЛИ ОТРИМАНІ ЗА ДОПОМОГОЮ ПОЛІГРАФА

Огілько Євгенія Анатоліївна

студентка

4 курсу денної форми

здобуття освіти першого (бакалаврського) рівня

вищої освіти спеціальності 081 «Право»

освітньої програми «Право» Навчально-наукового інституту права

Київського національного університету ім. Тараса Шевченка

Вступ. Актуальність питання використання поліграфа та отриманих за допомогою нього даних у доказуванні, як одного із можливих доказів у кримінальному судочинстві характеризується тривалою правовою невизначеністю цього питання.

Ціль роботи. Проаналізувати та висвітлити місце експертних поліграфічних перевірок у забезпеченні доказів; розглянути наукові позиції зарубіжних та вітчизняних вчених.

Матеріали та методи. Ведмідь В. А. Законодавство в сфері поліграфа. URL: <https://polygraph.ua/zakonodavstvo/>. Назаров В. В. Кримінальний процес України: [навч. посіб.] / В. В. Назаров, Г. К. Омеляненко // Вид. 2-ге, доп. і переробл. – К.: Атіка, 2008.-584 с.

Результати та обговорення. Першочергово, звернемося, до одного із законодавчих визначених понять «поліграф», що, на мою думку, є найбільш доцільним.

- Поліграф — комп'ютерний технічний засіб, що має відповідну сертифікацію, який здійснює реєстрацію змін психофізіологічних реакцій людини у відповідь на пред'явлення за спеціальною методикою певних психологічних стимулів, не завдає шкоди життю, здоров'ю людини та навколишньому середовищу (Наказ Міністерства оборони України «Про затвердження Інструкції про порядок організації та проведення опитування персоналу з використанням поліграфа в Міністерстві оборони України та

Збройних Силах України» (Інструкція, п. 1.2) від 14.04.2015 р. №164).

Так, можна визначити, що поліграф (детектор брехні, як його зазвичай можуть називати) — досить відомий пристрій у світі, який характеризується як багатоцільовий прилад, призначений для одночасної реєстрації подиху, кров'яного тиску, біострумів мозку, серця, м'язів та інших фізіологічних процесів, тобто прилад, який фіксує фізіологічні зміни в тілі людини, яка тестується. Звертаючись до процедури отримання доказів з використанням поліграфа, то звернемо увагу, що експерт-поліграфолог закріплює на тілі обстежуваного необхідні датчики, які під час своєї роботи та поставлення питань тестованому в режимі реального часу фіксують кардіологічні показники, дихальні, гальванічні та сигнали з датчика руху, що дозволяє визначати спроби протидії. Досить тривалий час в Україні йде обговорення питання щодо використання поліграфа, як джерела доказування в межах кримінального провадження, і це породжує немало суперечок між теоретиками.

Однак, поки що, окрім законопроекту про доповнення Кримінального процесуального кодексу України положеннями щодо використання поліграфа (детектора брехні), який був поданий у кінці 2015 р., але залишився в комітеті на доопрацюванні, ніяких інших кейсів використання поліграфа у кримінальному провадженні не було помічено.

У давньому питанні законодавство має колізію, зокрема у випадку введення поліграфічного дослідження у кримінальне провадження виникає питання щодо допиту свідків на поліграфі, оскільки у нас виникає конкуренція норм ч. 3 ст. 28 Конституції України та ст. 385 Кримінального кодексу України. Конституцією передбачено право людини на відмову від будь-якого дослідження щодо неї, водночас Кримінальний кодекс встановлює відповідальність за відмову від надання показань, що має бути усунена в разі застосування поліграфа як засобу доказування. Загалом, деякі науковці схиляються до думки, що інформація, отримана за допомогою поліграфа, може бути доказом у кримінальних провадженнях. Більшість поліграфологів погоджуються з цією думкою, пояснюючи, що начебто поліграф майже

неможливо обдурити. Але, на противагу цьому, звернемо увагу на висновки психологів, які є не настільки однозначні. Вони пояснюють можливі помилкові результати поліграфа неідеальністю техніки та спричиненим людським фактором. Опитуваний може почати боятися неправильного тлумачення відповідей або ж просто нервувати, що призведе до незмінних наслідків.

Окремо слід зазначити тезу, за якою результат дослідження з використанням поліграфа може бути використаний як доказ лише за умови призначення судової експертизи, яка у свою чергу регламентується КПК України, Законом України «Про судову експертизу», Інструкції про призначення та проведення судових експертиз та експертних досліджень та Науково-методичних рекомендацій з питань підготовки та призначення судових експертиз та експертних досліджень, затвердженої Наказом Міністерства юстиції України від 08 жовтня 1998 р. № 53/5. Але експертиза з використанням поліграфа не є обов'язковою, тому призначається на розсуд суду, і має назву - «судова психофізіологічна експертиза з використанням поліграфа», а сама експертиза є методом дослідження, який використовує судовий експерт, який повинен володіти певними знаннями та навичками, а результати експертизи закріплюються у висновку експерта.

Вкінці кінців, звернемося до національної судової практики, яка в цьому питанні є на стадії формування. Частина суддів категорично не сприймає використання поліграфа. Тим більше, вони не здатні оцінити якість проведеного психофізіологічного дослідження з використанням поліграфа, чітко розрізвивши таке дослідження від його імітації. У відповідності до позиції Верховного суду України висновки судово-психологічної експертизи отримані з порушенням КПК України про порядок призначення експертизи є недопустимими доказами. Загалом, українські суди приймали позицію більше «проти», ніж «за» використання поліграфа в кримінальних провадженнях. Наступні приклади ілюструють це. В постанові Касаційного кримінального суду у складі Верховного Суду від 26.01.2023 у справі № 183/3452/19 скаржник стверджував, що суд першої інстанції істотно порушив норми КПК України при

посиланні на Звіт про результати використання апаратного комплексу вимірювання рівня психологічного стресу (поліграфа), на що Верховний Суд вказав:

«...результати використання поліграфа у досудовому розслідуванні можуть мати доказове значення лише у виді такого доказу, як висновок експерта. Але для цього потрібно внести відповідні зміни до КПК.».

У результаті суд не посилався на результати використання поліграфа (як на доказ у розумінні ст. 84 КПК) та визнав безпідставними доводи скаржника.

В ухвалі Хмельницького апеляційного суду від 15.05.2023 у справі № 676/7835/19 суд першої інстанції визнав невинуватим особу, де в основу вироку поклав результати судово-психологічної експертизи з використанням комп'ютерного поліграфа. Прокурор подав апеляційну скаргу з мотивів, що вищезазначений висновок, навпаки, доводить вину обвинуваченого. Однак апеляційний суд вказав наступне: «процесуальними джерелами доказів є показання, речові докази, документи, висновки експертів. Застосування комп'ютерного поліграфа діючим КПК України не передбачено».

Колегія суддів апеляційну скаргу прокурора залишила без задоволення, але без посилання на експертизу з використанням поліграфа, оскільки, на їхню думку, це недопустимий доказ. Особисто я, схильна до думки, за якою значний вплив суб'єктивних та об'єктивних чинників унеможливорює використання інформації, яка отримана поліграфом як допустимого доказу в кримінальному судочинстві.

Висновок. Підсумовуючи, сьогодні неможливо однозначно стверджувати про доцільність використання поліграфа у кримінальних провадженнях, оскільки показники поліграфа є лише фізіологічними даними про людину в якийсь певний момент її життя. Зазначені фізіологічні показники виникають внаслідок психологічних реакцій, які людині-поліграфологу достатньо важко повністю відстежити та внаслідок чинників, які прямо чи опосередковано впливають на стан здоров'я.

ПРОТИДІЯ ЗРОСТАННЯ РІВНЯ ЗЛОЧИННОСТІ В УКРАЇНІ

Попович Анастасія Олексіївна,

курсантка 4 курсу

Навчально-наукового інституту права

та підготовки фахівців для підрозділів Національної поліції
Дніпропетровського державного університету внутрішніх справ

Науковий керівник:

Савенко Вікторія Петрівна,

старша викладачка кафедри кримінального права та кримінології
Дніпропетровського державного університету внутрішніх справ

підполковник поліції

м. Дніпро, Україна

Протидія зростання рівня злочинності в Україні є єдиним з найбільш актуальних та важливих проблем сучасного суспільства. Високий рівень злочинності впливає на всі сфери життя громадян, створюючи загрозу громадській безпеці, економічній стабільності та соціальному розвитку країни. Для ефективної боротьби з цією проблемою необхідно вжити комплекс заходів, спрямованих на попередження кримінальних правопорушень та покарання винних осіб.

Однією з ключових причин зростання рівня злочинності в Україні є соціально-економічна нестабільність. [1] Високий рівень безробіття, низькі заробітні плати та нестабільна економічна ситуація сприяють зростанню економічних та фінансових мотивів вчинення кримінальних правопорушень. Багато людей, опинившись у складних життєвих ситуаціях, шукають незаконні шляхи для забезпечення себе та своїх сімей.

Ще однією важливою причиною зростання злочинності є недостатня профілактична робота зі сторони державних та громадських організацій. Превентивні заходи, спрямовані на попередження вчинення кримінальних правопорушень, повинні бути ваговою складовою частиною стратегії боротьби зі злочинністю.

Для протидії зростанню рівня злочинності необхідно вжити комплекс

заходів. По-перше, важливо активізувати профілактичну роботу зі сторони громадських організацій та державних установ. Організація освітніх та інформаційних проблем, спрямованих на попередження кримінальних правопорушень, може суттєво вплинути на свідомість громадян та їх прагнення слідувати закону.

По-друге, важливо звернути увагу на соціально-економічну ситуацію в країні. [2] Проведення соціально-економічних реформ, спрямованих на зниження рівня безробіття та підвищення рівня життя, може суттєво вплинути на зменшення мотивів вчинення кримінальних правопорушень.

Загалом, протидія зростанню рівня злочинності в Україні вимагає комплексного підходу та спільних зусиль у всіх сферах суспільства. Важливо також інші аспекти цієї проблеми та впроваджувати ефективні заходи, спрямовані на попередження правопорушень та покарання винних осіб. Такий підхід сприятиме створенню безпечного та прозорого суспільства, в якому громадяни зможуть вільно реалізовувати свій потенціал та сприяти загальному добробуту.

По-перше, важливо зміцнити правову базу та законодавство, спрямоване на протидію злочинності. Впровадження сучасних та ефективних нормативно-правових актів дозволяє забезпечити ефективний контроль та покарання винних осіб, а також зробити судову систему більш прозорою та надійною.

По-друге, необхідно активно залучати громадськість до процесу протидії злочинності. Організація громадських патрулів, спільних ініціатив та партнерств між правоохоронними органами та громадськими організаціями може допомогти нам та запобігти кримінальним правопорушенням.

Також важливо пам'ятати про важливість міжнародного співробітництва у сфері протидії злочинності. Обмін досвідом та інформація з іншими країнами може сприяти вдосконаленню методів боротьби зі злочинністю, особливо тими, що мають транснаціональний характер. [3]

Усі ці заходи повинні бути частиною комплексного плану дій у сфері протидії злочинності, розробленої урядом та підтриманим суспільством. Тільки

спільні зусилля у всіх сферах суспільства можуть призвести до зниження рівня злочинності та створення безпечного та благополучного середовища для життя та розвитку кожного громадянина України.

У висновку слід підкреслити, що протидія зростанню рівня злочинності в Україні є великим завданням для держави та суспільства в цілому. Високий рівень злочинності впливає на якість життя громадян, їхню безпеку та довіру до органів влади. Для ефективної боротьби з цією проблемою необхідно вжити комплекс заходів, спрямованих на всі аспекти злочинності. Крім того, важливо активно залучати громадськість до протидії злочинності та розвитку соціальних програм та проєктів, спрямованих на підтримку та реабілітацію осіб, які скоїли злочини. Спільна робота всіх сфер суспільства є ключовим чинником у досягненні успіху в цій сфері.

СПИСОК ВИКОРИСТАНИХ ДЖЕРЕЛ:

1. Аналітичні огляди щодо стану здійснення правосуддя (2019-2020 рр.): судова статистика //Судова влада України : офіційний веб-портал [Електронний ресурс]. – Режим доступу: http://court.gov.ua/sudova_statystyka/.

2. Стан та структура злочинності в Україні : статистика МВС [Електронний ресурс]. – Режим доступу : <http://www.mvs.gov.ua/ua/>.

3. Про зареєстровані кримінальні правопорушення та результати їх досудового розслідування: статистична інформація Генеральної прокуратури України [Електронний ресурс]. – Режим доступу : <http://www.gp.gov.ua/ua/stat.html>

ВИКОРИСТАННЯ ПРОФАЙЛІНГУ ДЛЯ РОЗСЛІДУВАННЯ КРИМІНАЛЬНИХ ПРАВОПОРУШЕНЬ

Савенко Вікторія Петрівна

Старший викладач кафедри
кримінального права та кримінології
підполковник поліції

Коляда Дар'я Володимирівна

курсант
Дніпропетровського державного
університету внутрішніх справ
м. Дніпро, Україна

Вступ. / Introductions. Використання профайлінгу в розслідуванні кримінальних правопорушень є невід'ємною та ефективною складовою сучасних правоохоронних та криміналістичних методів. Цей підхід до аналізу злочинів базується на вивченні психологічних, поведінкових та соціокультурних рис особистості злочинця для створення профілю, який допомагає правоохоронцям у напрямку визначення можливого підозрюваного.

Відзначається, що профайлінг дозволяє значно поліпшити рівень ефективності розслідувань, забезпечуючи детальний аналіз дій злочинців та їхніх мотивацій. Застосування цього методу дозволяє визначити специфічні риси особистості, що характеризують злочинця, та допомагає збільшити ймовірність успішного виявлення та затримання злочинця.

Мета роботи. / Aim є характеристика та аналіз використання профайлінгу для розслідування кримінальних правопорушень.

Матеріали та методи./Materials and methods. У процесі дослідження використовувалися такі методи: системний метод, метод структурно функціонального аналізу, формально-логічний метод.

Результати та обговорення./Results and discussion. Профайлінг, або кримінальний аналіз поведінки, став необхідним інструментом в розслідуванні злочинів. За допомогою технологій та психологічних методів вдалося створити профілі злочинців, що допомагають правоохоронним органам призначати

підозрюваних та вирішувати кримінальні справи.

Профайлінг успішно використовує великі обсяги даних та високоточний аналіз їх взаємозв'язків як ключовий елемент свого функціонування. Використання алгоритмів машинного навчання дозволяє автоматизувати процес створення профілів, забезпечуючи високу швидкість та точність визначення характеристик злочинців. Це дозволяє ефективно ідентифікувати закономірності та зв'язки, що важливо для швидкого та точного розкриття кримінальних справ [1, с. 82].

Технологічний прогрес в алгоритмах машинного навчання дозволяє профайлінгу враховувати різноманітні аспекти поведінки та характеру особи, що допомагає у створенні комплексних та деталізованих профілів злочинців. Використання штучного інтелекту сприяє аналізу великої кількості даних в реальному часі, роблячи можливим оперативне реагування на нові злочинні сценарії та шаблони.

Завдяки цим технологічним можливостям профайлінг може бути не тільки реактивним, але й прогнозуючим, що дозволяє уникнути потенційних злочинів. Це особливо актуально в контексті запобігання серійних злочинів або інших форм кримінальної активності, де раннє виявлення ризикованих осіб може значно зменшити загрозу для громадської безпеки.

Важливим аспектом є також постійне вдосконалення алгоритмів та їх адаптація до змінних умов, що дозволяє профайлінгу залишатися актуальним та ефективним інструментом в руках правоохоронних органів у змінних кримінальних обставинах.

Однак, разом із зростанням зацікавленості у профайлінгу, виникають етичні питання. Збір та обробка особистих даних може порушити приватність особи. Необхідно розробляти чіткі етичні стандарти та законодавство для регулювання використання профайлінгу та захисту прав громадян [2, с. 148].

Профайлінг знаходить своє застосування в різних сферах, таких як розслідування серійних вбивств, злочинів із сексуальною спрямованістю та кіберзлочинів. Злиття даних з різних джерел дозволяє створювати повніші та

точніші профілі, що сприяє ефективнішому розслідуванню.

З розвитком штучного інтелекту та аналізу великих даних можна очікувати подальших покращень у профайлінгу. Персоналізовані алгоритми зможуть швидше та точніше ідентифікувати особливості злочинців, що дозволить правоохоронним органам ефективніше боротися зі злочинністю.

Для досягнення більшої ефективності профайлінгу, необхідно розвивати інтердисциплінарні дослідження, що об'єднують зусилля фахівців у сферах психології, криміналістики, інформаційних технологій та правознавства. Спільні зусилля можуть призвести до більш глибокого розуміння психологічних та технологічних аспектів профайлінгу [3, с. 135].

Розвиток профайлінгу також може знайти застосування в сфері превентивних заходів. Аналіз поведінки та ідентифікація можливих загроз можуть допомогти у вчасному реагуванні на потенційні кримінальні дії та зменшенні ризику виникнення злочинів.

Ключовим елементом успіху використання профайлінгу є співпраця з громадськістю та забезпечення прозорості у використанні цього інструменту. Залучення громадськості та експертів у процес розробки та оцінки профайлів може сприяти не тільки точності результатів, але й підвищити рівень довіри до системи [4, с. 180].

Створення єдиної міжнародної правової бази для регулювання використання профайлінгу стане важливим кроком у вирішенні проблем, пов'язаних з приватністю та етикою. Міжнародне співробітництво дозволить обмінюватися досвідом та знаннями для оптимізації методів розслідування.

Висновки./Conclusions. Використання профайлінгу у розслідуванні кримінальних правопорушень визначає новий етап у розвитку правоохоронних технологій. Його успіх полягатиме у збалансованому підході, який враховує технічні можливості, етичні стандарти та захист прав громадян. Інновації у цій галузі мають потенціал змінити парадигму розслідування злочинів та зробити наше суспільство безпечнішим.

СПИСОК ЛІТЕРАТУРИ

1. Жерж Н. Застосування методу психолого-криміналістичного портрета злочинця при розслідуванні окремих видів злочинів. *Вісник Національної академії прокуратури України*. 2015. № 1(39). С. 79–86.
2. Подільчак О. М. Кримінологічний профайлінг – реалізація вчення про особу злочинця. *Право і суспільство*. 2017. № 4. Частина 2. С. 148.
3. Дручек О. В. Профайлінг як метод забезпечення державної безпеки і громадського порядку: проблеми застосування. *Науковий вісник публічного та приватного права*. 2018. Випуск 1. Том 2. С. 132–136.
4. Савенко В. П. Досвід окремих країн пострадянського простору у сфері правового регулювання відповідальності за торгівлю дітьми. *Науковий вісник Дніпропетровського державного університету внутрішніх справ*. 2020. № 2 (105). С. 175-183

ЗАПОБІГАННЯ КОРУПЦІЙНІЙ ЗЛОЧИННОСТІ. ПРОФІЛАКТИКА КОРУПЦІЇ В ОРГАНАХ ПОЛІЦІЇ

Савенко Вікторія Петрівна

старша викладачка кафедри кримінального права та кримінології
Дніпропетровського державного університету внутрішніх справ
підполковник поліції

Ямщиков Сергій Олексійович

Курсант
Дніпропетровський державний університет внутрішніх справ
м. Дніпро, Україна

Вступ. / Introductions. Для багатьох країн світу корупція в органах державної влади та економічної діяльності є однією із актуальних проблем. При цьому вплив корупції в цих країнах настільки зріс і продовжує наростати, що в ряді випадків він досягає загрозливих розмірів.

У свою чергу, процес глобалізації світової спільноти, у всіх сферах життєдіяльності, призвів до того, що корупція в одній країні може негативно позначатися на розвитку інших країн. З огляду на небезпеку корупційних проявів, особливо в органах правопорядку та правосуддя, слід звернутися аналізу боротьби з цими явищами.

Корупція в органах поліції є частиною більшої проблеми глобального масштабу. Розуміння та розробка ефективних стратегій протидії корупції у поліції стає важливим елементом більш загальних зусиль у боротьбі з цією негативною явищею.

Мета роботи. / Aim. Метою роботи є дослідження профілактики та запобігання корупції в органах поліції.

Матеріали та методи./Materials and methods. Питанню нормативно правового забезпечення профілактики корупції в органах поліції приділяли увагу такі вчені, як Бездольний М. Ю., Зозуля Є. В., Зубкова Л. А., Івасенко С. М., Кубаєнко А. В., Мінка Т. П., Удянський М. О., Шатрова С. О. та ін.

Результати та обговорення./Results and discussion. Корупція в органах поліції — це форма непропорційної поведінки поліції, за якої правоохоронці зрештою порушують закон і зловживають своєю владою в особистих цілях. Цей вид корупції може бути пов'язаний із однією чи групою посадових осіб. Корупція робітників поліції — це виклик громадській довірі, згуртованості відомчої політики, порушенням прав людини та правових норм із серйозними наслідками. Корупція в поліції може набувати різних форм, наприклад хабарництво. Корупція в органах поліції, зокрема хабарництво, — це соціальне явище. Корупція у світі має глибоке коріння в соціальних аспектах, таких як освіта, релігія, урбанізація та етнічний поділ.

Правопорушенням, пов'язаним з корупцією – це діяння, яке не містить ознак корупції, але порушує встановлені Законом вимоги, заборони і обмеження, вчинене особою, зазначеною в ч. 1 ст. 3 Закону України «Про запобігання корупції».

Згідно ст. 1 Закону України «Про запобігання корупції» від 14 жовтня 2014 р № 1700-VII спеціально уповноваженими суб'єктами у сфері протидії корупції є органи прокуратури, Національної поліції України, Національне антикорупційне бюро України, Національне агентство з питань запобігання корупції.

Запобігання корупції в діяльності Національної поліції є досить складною й багатогранною проблематикою. Антикорупційні механізми в країні функціонують на різних базових рівнях, що охоплюють широкий спектр більш дрібних ланок. Ці ланки спрямовані на реалізацію завдань, пов'язаних з ефективним та дієвим запобіганням, виявленням і припиненням корупційних та інших подібних правопорушень. Зазначені механізми формують системний підхід до боротьби з корупцією в поліцейській діяльності, що сприяє забезпеченню ефективної роботи національних правоохоронних органів та виконанню їхніх обов'язків перед державою та громадянами.

Слід зазначити, що антикорупційна діяльність НПУ ґрунтується не лише на виконанні вітчизняних нормативно-правових актів, а й рекомендацій

міжнародних антикорупційних моніторингових механізмів. Зокрема, це стосується механізмів, таких як моніторинговий механізм Конвенції ООН проти корупції, оціночного звіту Групи держав проти корупції (GRECO), Стамбульського плану дій Антикорупційної мережі Організації економічної співпраці та розвитку для Східної Європи та Центральної Азії, програм Консультативної місії Європейського Союзу в Україні, Постійної українсько-баварської робочої комісії, заходів Річної національної програми під егідою Комісії Україна – НАТО. Ці ініціативи свідчать про важливість інтеграції української антикорупційної стратегії у глобальний контекст.

Високий рівень корупції в органах поліції обумовлюється і об'єктивними, і суб'єктивними чинниками. До перших відносять недоліки правового та організаційно-управлінського характеру; обставини соціального характеру. До факторів суб'єктивного характеру ставляться:

- морально-психологічні, моральні фактори;
- недоліки у підборі кадрів;
- недостатня система контролю та внутрішнього нагляду;
- низький рівень оплати.

Висновки./Conclusions. Підбиваючи загальний підсумок питання, що ми розглядаємо, можна сказати, що історично корупція існувала й існує у всіх країнах. Подолання цієї проблеми можливе лише на основі компетентного підходу, з урахуванням результатів наукових досліджень, вивчення позитивного досвіду інших країн. У боротьбі з корупцією участь має брати все суспільство, а не лише компетентні державні органи. Відповідальність за майбутнє лежить передусім на самих громадян нашої держави, ініціативних та відповідальних представниках громадянського суспільства.

ЩОДО ПРОБЛЕМАТИКИ КОРУПЦІЇ В УКРАЇНІ

Савенко Вікторія Петрівна

старша викладачка кафедри кримінального права та кримінології
Дніпропетровського державного університету внутрішніх справ

підполковник поліції

Кобелянський Ярослав Андрійович

Тишков Владислав Романович

Курсанти

Дніпропетровський державний університет внутрішніх справ
м. Дніпро, Україна

Вступ. / Introduction. Проблема корупції в Україні є однією з основних. Згідно індексу сприйняття корупції за 2022 рік Україна зі 100 можливих балів отримала 33, в результаті чого зайняла 116 місце зі 180 країн. Поряд з нами розмістилися: Алжир, Ангола, Замбія, Монголія, Сальвадор та Філіппіни. Країни сусіди, в той час, зайняли вищі позиції. Так, наприклад, Польща отримала 55 балів, Словаччина 53, а Румунія 46. Нижче місце зайняла лише Росія з 28-ма балами [1]. Загалом, можна зробити висновок, що Україна займає найнижче місце серед європейських країн, що робить відповідну проблему найсерйознішою з існуючих всередині країни.

Мета роботи. / Aim. Метою роботи є визначення причин та умов великого рівня корупції в Україні

Матеріали та методи./Materials and methods. Високий рівень корупції зумовлений різними чинниками. Так, наприклад, з моменту здобуття Україною незалежності виробництво в усіх галузях національної економіки з кожним роком скорочувалося, а основні фонди залишалися не оновленими. Дедалі більше підприємств потребували кредитів та субсидій, а їхні керівники були змушені оббивати пороги міністерств та відомств по допомогу. Чим більше прохань про допомогу від уряду, тим більший потенціал для корупції. За таких умов виникає певна закономірність. Тобто, чим гірше працює національна економіка і чим гіршими стають економічні показники, тим більш поширеною і масштабною стає корупція, охоплюючи все більше сфер життя суспільства [2].

До таких причин можна також віднести і великий рівень злочинності в країні. Відповідно до статистичних даних Україна посідає перше місце серед країн Європи [3]. У такій ситуації, по-перше, правоохоронні органи недостатньо спроможні розслідувати справи, пов'язані з корупцією, що ускладнює їх розкриття. По-друге, боротьбі з корупцією надано менший пріоритет, ніж розкриттю таких злочинів як умисне вбивство чи розбій [2].

До суб'єктивних факторів, які впливають на рівень корупції в державі, можна віднести велике поширення корупції в різних сферах життя. Звичкільсть громадськості до корупції, особливо в деяких сферах суспільного життя, слугує культурною нормою для окремих людей. Якщо особа знає, що всі в організації надають або отримують неправомірну вигоду, їй дуже важко психологічно подолати свої конформістські тенденції і діяти інакше. На раціональному рівні вона може повністю усвідомлювати, що корупція є принизливою, аморальною і навіть незаконною, але на рівні психологічних чинників, які визначають її поведінку, вона діятиме відповідно до традиції.

Результати та обговорення./Results and discussion. Проаналізувавши причини великого рівня корупції, можна виділити найосновніші: великий рівень злочинності, низький рівень економіки та звичкільсть громадян до відповідного явища.

Висновки./Conclusions. Отже, корупція є однією з найсерйозніших проблем серед існуючих всередині країни. Її існування підриває авторитет органів державної влади, що зумовлює зростання недовіри та невдоволеності населення. Великий рівень злочинності - є однією з причин великого рівня корупції. Відповідно, ці негативні явища знаходяться в причинному зв'язку між собою, а отже її подолання зумовить зменшення злочинності на території держави.

**РОЗМИТТЯ ЄВРОСУДОМ МЕЖ СТАТТІ 3 ЄВРОКОНВЕНЦІЇ:
ПЕРСПЕКТИВИ ДЛЯ ЗАБОРОНИ КАТУВАННЯ
ЗА ПРОЄКТОМ КК УКРАЇНИ**

Таволжанська Юлія Сергіївна

кандидатка юридичних наук,
асистентка кафедри кримінального права
Національний юридичний університет імені Ярослава Мудрого

Вступ. Визнання практики ЄСПЛ джерелом права, популяризація Євросудових прецедентів впливає не тільки на змістове забарвлення чинних кримінально-правових заборон, але й передвизначає майбутнє кримінально правового регулювання. Зокрема, від моменту криміналізації катування у КК України 2001 р. не стихає полеміка щодо виправданості встановлення відповідальності за це діяння як загальнокримінальне правопорушення (ст. 127 КК України). Прибічники підходу з переслідування катування як злочину у сфері службової діяльності звертаються до історичних витоків заборони цього діяння та, відповідно, апелюють до ст. 1 Конвенції проти катувань та інших жорстоких, нелюдських або таких, що принижують гідність, видів поводження і покарання 1984 р., якою подія катування пов'язана з обов'язковою участю у ній провладного суб'єкта.

Для розробників як проєкту першого КК, так і проєкту нового КК аргумент історичного фактору, що обумовив конвенційну заборону катування, мав і продовжує мати вирішальне значення. Так, на сторінках матеріалів робочої групи з підготовки КК 2001 року віднаходимо нотатки щодо недоцільності самостійної криміналізації катування з огляду на переслідування цього діяння відповідальністю за насильницьке перевищення влади або посадових повноважень. Наразі цей аргумент був би позбавлений мінімальної сили через справедливий вимогу Європи безпосередньо закріплювати заборону катування (тим паче, у законодавстві країни, яка є лідером за кількістю скарг, поданих у зв'язку з порушенням ст. 3 Європейської конвенції з прав людини

(далі – Євроконвенція). За цим абсолютно закономірною є пропозиція розробників проєкту нового КК конструювати самостійний склад катування. Зважаючи ж на те, що від початку лінія осмислення цього діяння проходила крізь площину аналізу злочинів у сфері службової діяльності, очікувано бачити пропозицію із закріплення заборони катування як злочину проти порядку публічної служби (ст. 9.4.3 проєкту нового КК).

Одразу за цим постає питання щодо підходу з переслідування катування як загальнокримінального правопорушення. Для віднаходження відповіді на нього звертаємось до розділу 4.2 «Кримінальні правопорушення проти здоров'я людини» проєкту нового КК, де у ст. 4.2.4 віднаходимо вказівку на те, що ознаками, які підвищують на два ступеня тяжкість злочинів, передбачених цим Розділом, є вчинення умисного злочину, передбаченого статтею 4.2.6–4.2.8 (спричинення тяжкої шкоди здоров'ю, спричинення значної шкоди здоров'ю, спричинення істотної шкоди здоров'ю) шляхом застосування до людини жорстокого, нелюдського або такого, що принижує її гідність, поводження. Вочевидь, йдеться про криміналізацію способу заподіяння шкоди здоров'ю, форма якого бере своїм джерелом ст. 3 Євроконвенції (в якій закріплено заборону катування, нелюдського та такого, що принижує гідність, поводження та покарання). Ця пропозиція обумовлює низку питань:

1) чи прагнуть розробники проєкту нового КК охопити способом «жорстокого поводження» загальнокримінальне катування та чи можливо останнє з огляду на систему конвенційних заборон цього діяння;

2) яким змістом наповнюватиметься система способів неналежного поводження, що запропонована ст. 4.2.4 проєкту КК, зважаючи на те, що ст. 3 Євроконвенції акцентує на забороні не операційної характеристики діяння, а на формах поганого поводження та покарання, що градуйовані за ступенем жорстокості;

3) як будуть взаємодіяти джерельно-правова система забороненого поводження і покарання, що передбачена ст. 3 Євроконвенції, та система способів поганого поводження, що запропонована ст. 4.2.4 проєкту нового КК?

Ціль роботи. Мета роботи полягає у тезовому окресленні тенденцій Євросудової практики за ст. 3 Євроконвенції та визначенні прецедентно обумовлюючих перспектив змістового наповнення системи способів неналежного поведження за ст. 4.2.4 проєкту нового КК.

Матеріали та методи роботи. При підготовці роботи використано практику ЄСПЛ за ст. 3 Євроконвенції, міжнародні договори, які в цілому чи серед іншого присвячені забороні катування, законодавство України про кримінальну відповідальність, матеріали проєкту КК 2001 року та проєкту нового КК. Серед методів дослідження – юридичний (догматичний), логіко-граматичний, системно-структурний та порівняльно-правовий.

Результати та обговорення. Умовні «зовнішні та внутрішні межі» ст. 3 Євроконвенції визначають коло діянь, що підпадають під конвенційну заборону поганого поведження та покарання, й градацію цих діянь за ступенем жорстокості. «Зовнішні» межі окреслюють мінімальний та максимальний поріг недопустимого поведження та покарання. ЄСПЛ неодноразово наголошував на тому, що діяння має досягти мінімального рівня жорстокості, щоб потрапити у сферу дії ст. 3 Євроконвенції. При цьому по верхній межі охоплення конвенційною заборонаю проявів нелюдяного немає жодних обмежень.

2015 року ЄСПЛ підвищив стандарт гарантування прав і свобод, коли нанесення ляпасу працівником правоохоронного органу визнав поведженням, що принижує гідність. Сукупними доводами цьому були: а) характер та зміст дій (вплив на обличчя – частину тіла, що виражає індивідуальність, соціальну ідентичність, є центром відчуттів – зору, мови та слуху, які використовуються для спілкування з іншими); б) спеціальний статус винного (представник Держави, на якого спеціально покладено обов'язки з гарантування прав і свобод); в) перебування потерпілих під контролем Держави.

Дотепер дискусійним залишалось питання щодо того, чи залежить дія механізму кримінальної репресії від подолання діянням мінімального порогу жорстокості (поширення на вчинене сфери дії статті 3, чи свідчить на користь того, що суспільна небезпечність діяння характеризується тим ступенем, що

вимагає відповіді кримінальним переслідуванням). Пониження ж мінімальної планки жорстокості за ст. 3 Євроконвенції ще більше проблематизує правозастосування у світлі Євросудової практики. Непростим завданням стане застосування положень ст. 4.2.4 проєкту нового КК щодо заборони заподіяння шкоди здоров'ю у спосіб поведження, що принижує гідність. До прикладу, чи йтиметься про таке поведження за обставин ситуативного домашнього насильства, коли спеціальним суб'єктом буде нанесено ляпас потерпілій особі, яка перебуватиме у залежності від першого, і це спричинить істотну шкоду здоров'ю?

Умовні «внутрішні» межі ст. 3 Євроконвенції визначені самим актом, який розмежовує катування, нелюдське поведження та покарання, поведження та покарання, що принижують гідність. Практика застосування названої статті від початку рухалась шляхом віднаходження своєрідного змісту для кожної із трьох заборонених форм жорстокості. Наразі бачимо, що у справах про порушення ст. 3 Євроконвенції Суд не у всіх випадках прямо визначає, під заборону якої з форм неналежного поведження та покарання підпадає діяння. За умови того, що не вирішується ще й питання про відшкодування моральної шкоди (розмір призначення якої може орієнтувати по карті статті 3), визначення форми поганого поведження та покарання залишається на рівні припущення. За такого підходу очевидною є чергова проблематизована перспектива роботи правозастосувача з системою способів неналежного поведження за ст. 4.2.4 проєкту нового КК.

Самостійною проблемою для останнього стане непослідовність Євросудової практики. До прикладу, пригадаємо нещодавно широко обговорювану оцінку, надану факту примусового годування.

За однакового прийняття Євросудом заявленого викладу подій жорстокого характеру годування та констатації надмірного болю у справі за заявою Яковлева примусове годування було визнано нелюдським поведженням, коли раніше за заявою Невмержицького оцінювалось як катування.

Висновки. Євросудова практика за ст. 3 Євроконвенції рухається шляхом підвищення стандартів гарантування прав і свобод та м'якої відмови від визначення конкретної форми неналежного поведження та покарання при констатації порушення статті 3. Одні лише ці позиції передвизначають потенційні ризики коректного встановлення змісту способів жорстокого, нелюдського та такого, що принижує гідність, поведження, запропонованих до криміналізації ст. 4.2.4 проєкту нового КК.

ТАКТИКА КОМУНІКАЦІЇ ПОЛІЦЕЙСЬКОГО

Чурило Кирило Віталійович

здобувач вищої освіти 3 курсу спеціальність 262
«Правоохорона діяльність» факультету підготовки фахівців
для підрозділів кримінальної поліції
Дніпропетровського державного університету
внутрішніх справ

Яковлев Ярослав Едуардович

здобувач вищої освіти 3 курсу спеціальність 262
«Правоохорона діяльність» факультету підготовки фахівців
для підрозділів кримінальної поліції
Дніпропетровського державного університету
внутрішніх справ

Науковий керівник:

Плахотний Артем Павлович

старший викладач кафедри
тактико-спеціальної підготовки, підполковник поліції
Дніпропетровського державного університету
внутрішніх справ

Анотація. У статті досліджено питання щодо тактики комунікації поліцейських.

Сказано про те, що комунікація є невіддільним складником сучасного правоохоронця. Також необхідно звернути першочергову увагу на той факт, що найбільш потужною зброєю в боротьбі зі злочинністю є громадська підтримка та допомога, а це неможливо реалізувати без високого рівня довіри в населення, що можна досягнути за допомогою комунікації. Володіючи тонкощами комунікації та знаючи особливості своєї професії, співробітник поліції може легко схилити особу до співпраці, припинити конфлікт, отримати потрібну інформацію та керувати ситуацією.

Ключові слова: тактика, комунікації, поліція, населення.

Виклад основного матеріалу. Національна поліція України (далі поліція) – це центральний орган виконавчої влади, який служить суспільству

шляхом забезпечення охорони прав і свобод людини, протидії злочинності, підтримання публічної безпеки і порядку.[4, с. 198]

Професійна діяльність працівників поліції наповнена спілкуванням з найрізноманітнішими людьми. Тому одним з важливих напрямків професійної діяльності Національної поліції України є ефективна професійна комунікація. Вона відіграє важливу роль як регулятор взаємовідносин між поліцейським і громадянином. Повсякденна діяльність поліції протікає на очах населення і тому авторитет співробітників багато в чому залежить від уміння ефективно спілкуватися. Слід зазначити, що не всі закони, які регламентують діяльність органів державної влади, містять дефініцію «правоохоронний», хоча очевидно, що цей орган є правоохоронним [5. с. 52]

До комунікативної компетенції поліцейського відносяться особисті властивості, що дозволяють йому успішно вирішувати комунікативні завдання. Наприклад, уміння уважно слухати, встановлювати і підтримувати психологічний контакт з різними категоріями громадян, чітко і зрозуміло пояснювати, об'єктивно оцінювати отриману інформацію, вміти викликати прихильність до себе людей. Необхідним також є знання суспільних норм, які дозволяють працівникові поліції орієнтуватися в ситуації комунікативної взаємодії, визначають поведінкову здатність реалізації комунікативного плану. Кожен поліцейським повинен працювати над розширенням своєї комунікативної компетентності, а саме: 1) уміти формулювати цілі службового і неформального спілкування; 2) організувати процес спілкування і вміти управляти ним (застосовуючи різні тактичні прийоми, не забуваючи про стратегічну лінію); 3) володіти технікою мовлення, знати мовленнєвий етикет і вміло його використовувати; 4) уміти ставити запитання і конкретно та коректно відповідати на них; 5) уміти вести бесіду, співбесіду, ділову розмову, дискусію, діалог, ділові переговори; [1 с. 109]

Вдала комунікація поліцейського залежить від вміння застосовувати специфіку професійного спілкування, яке має низку важливих особливостей:

- 1) Неухильне дотримання законності: правоохоронці в процесі

встановлення контактів з громадянами можуть діяти тільки в рамках своїх повноважень, у встановленому законом порядку;

2) Поліцейська діяльність нерідко пов'язана з використанням примусових заходів та обмеженням прав людини. Під час виконання службових завдань спілкування може мати конфліктний характер з підвищеною стресовою напругою, де переважають негативні емоції. Тому правоохоронець повинен бути стресостійким, вміти вирішувати завдання в конфліктних ситуаціях;

3) Незважаючи на приховане, іноді навіть агресивне протистояння, поліцейський повинен продовжувати спілкування та виконувати власні повноваження.

Враховуючи той факт, що діяльність поліції полягає не лише в тому, щоб боротися із злочинністю, але й займатися її попередженням, робота поліції на основі партнерства і співпраці із співтовариством і окремими громадянами стала важливим елементом в сфері розвитку поліції. Тому для забезпечення успіху в цій діяльності поліцейський повинен:

- Знати населення на підвідомчій території і бути відомим йому;
- Бути доступним для населення;
- Дотримуватися професійного етикету поліцейського;
- - дослухатися та відгукатися на проблеми громадян;
- - залучати та мобілізувати населення.

Також можна зазначити, що ввічлива або стримана манера спілкування поліцейських залежить від того, яке враження вони справили на оточуючих громадян у різних ситуаціях, пов'язаних із актуальною професійною діяльністю. У службових ситуаціях визначальними чинниками є наступні критерії:

- Чи проявили співробітники тактовність і повагу до співрозмовника, уважно його вислухали, делікатно спрямували розмову у потрібне русло;
- Чи зберігають витримку у конфліктних ситуаціях, не переймають манеру і тактику потенційного агресора;
- Чи усвідомлюють стан правопорушника та тих обставин, що

передували правопорушенню.

Наступним «фоновим» явищем, яке істотно впливає на стан злочинності в державі, є наркоманія. Вживання наркотиків призводить до тяжкої, майже невиліковної хвороби, що зветься наркоманією.[2, с. 526]

Постійне вживання наркотиків дуже швидко й безповоротно руйнує фізичне і моральне здоров'я людини, призводить до летального кінця, але їй передують повна деградація особи, до загальних ознак якої відносяться:

- Відмова від соціально корисної праці,
- Психічна нестійкість, порушення у репродуктивній функції,
- Втрата пам'яті,
- Агресивні відносини з рідними та оточуючими, тощо.

Звідси і випливає причинно-наслідковий зв'язок із злочинністю, який проявляється у:

- Вчиненні злочинів з метою заволодіння грошима або речами для придбання наркотиків (сьогодні частка таких злочинів становить понад 10 % від усієї сукупності крадіжок, грабежів, розбоїв та вимагань);

- Злочинах, вчинених під безпосереднім впливом наркотиків на організм: вбивства, тілесні ушкодження, зґвалтування, хуліганство тощо;

- Протиправних діянь, пов'язаних із виготовленням та збутом наркотиків, найнебезпечніші з яких відносяться до наркобізнесу і мають ознаки організованої злочинності .

Слід зазначити, що незважаючи на появу в Україні синтетичних наркотичних речовин, популярним предметом злочинів, пов'язаних з незаконним обігом наркотиків, залишаються традиційні наркотичні засоби, вироблені з наркомістких рослин вітчизняного походження, таких як конопля.

Гашиш (анаша), ганджа, канабіс, марихуана, трава, план, шишки, шмаль – це все назви одного типу наркотиків виготовлених з рослин роду коноплі, тому наркотичне сп'яніння особи під дією вказаного наркотику буде називатись «гашишне» сп'яніння.

Працівники поліції постійно реагують на заяви та повідомлення громадян

про кримінальні правопорушення та інші події, учасниками яких можуть бути особи під «гашишним» сп'янінням, що є предметом дослідження.

Гашиш (анаша) – спеціально виготовлена суміш відокремленої смоли і пилку конопель або суміш, виготовлена шляхом обробки (подрібнення, пресування тощо) верхівок конопель з різними наповнювачами. Колір гашишу від світло-зеленого до коричневого. Має характерний запах та певний вплив на організм людини.

Стан поширення злочинності обумовлений латентним характером правопорушення. Ні один правопорушник, який вжив наркотичний засіб «гашиш» прямо про це не скаже (не зізнається), однак під час спілкування з такими людьми, працівник поліції повинен звернути увагу, на наявність такої спільної ознаки як наркотичне сп'яніння. Правопорушник здебільшого буде говорити, що він нічого не вживав, однак зовнішні ознаки його поведінки нам будуть казати про протилежне.

У разі нетактовного та упередженого спілкування працівника поліції з особою, яка перебуває під «гашишним» сп'янінням, своєчасного не встановлення сп'янілого стану останнього, поліцейський може викликати гнів співбесідника через проявлену до нього несправедливість. Потім наступає заспокоєння або спалах люті. Але одна справа, коли людина гнівається за реальної причини, інша – коли напади люті провокуються дрібницями.

Тому, під час комунікації з особою, яка перебуває під «гашишним» сп'янінням, слід уникати дій, які можуть його спровокувати на агресію, а саме:

- Підвищувати голос, говорити загрозливим тоном, кричати;
- Словесно демонструвати владу («Буде так, як я скажу!»), непохитно наполягати на своїй правоті;
- Приймати агресивну позу і жестикуляцію: перехрещувати або зчіплювати руки, вороже стискати щелепи, показово гратися кайданками;
- Допускати сарказм, глузування, висміювання і передражнювання;
- Використовувати фізичну силу;
- Втягувати в конфлікт сторонніх осіб;

Кожен поліцейський повинен працювати над розширенням своєї комунікативної компетенції. Для досягнення цієї мети важливо використовувати типові ситуації загрози для поліцейських та оточення, класифіковані за ступенем небезпеки та відповідними ознаками [3, с.606]. Мотивація і здібності є найважливішим компонентом суб'єктивної та об'єктивної готовності особистості до розмови. Поліцейський, у якого сформовані професійні та пізнавальні інтереси, розвинуті інтелектуальні та творчі можливості, наявні необхідні емоційно-вольові якості, матиме більше шансів встановити контакт з співрозмовником.

В наш час поліція постійно вступає в діалог з різноманітними членами суспільства тому поліцейському потрібно стати не тільки справжнім професіоналом в галузі права, але й знати тонкощі спілкування з «проблемними людьми». Уміння спілкуватися з різними людьми, наявність терплячості та впевненості у собі – основа успішної діяльності поліцейських.

Висновки. Отже, комунікація – невід'ємна частина діяльності сучасного поліцейського. Нам також потрібно поставити на перше місце те, що найпотужнішою зброєю боротьби зі злочинністю є суспільна підтримка та допомога, а це неможливо без високого рівня довіри населення, якого можна досягти через комунікацію. Поліцейський, який знає тонкощі спілкування і знає свою професію до дрібниць, може легко схилити людей до співпраці, припинити конфлікти, отримати необхідну інформацію і контролювати ситуацію.

Володіючи тонкощами комунікації та знаючи особливості своєї професії, співробітник поліції може легко схилити особу до співпраці, припинити конфлікт, отримати потрібну інформацію та керувати ситуацією.

СПИСОК ВИКОРИСТАНИХ ДЖЕРЕЛ:

1. Біденчук Т. М. Тактика комунікації з суб'єктом залежно від його психологічного типу // Актуальні проблеми вітчизняного права в дослідженнях молодих вчених : матеріали Всеукр. наук.-практ. конф. (м. Дніпропетровськ, 18

трав. 2017 р.) / МВС України, Дніпропетровськ. держ. ун-т внутр. справ. Дніпропетровськ, 2017. С. 109–112. URL: <http://85.198.129.42/bitstream/123456789/1107/1/33.pdf> (дата звернення: 03.05.2020).

2. Курс кримінології: Особлива частина : підручник : у 2 кн. / М. В. Корнієнко, В. Б. Романюк, І. М. Мельник та ін. ; за заг. ред. О. М. Джужи. Київ : Юрінком Інтер, 2001, С. 526.

3. Особиста безпека поліцейських як ключовий елемент службової діяльності. А. В. Іванющенков, А. П. Плахотний. Міжнародній науково-практичній конференції "Сучасні проблеми науки, освіти та суспільства". 2023. С.606-611

4. Ковалів М. В. Адміністративно-правове регулювання діяльності правоохоронних органів у демократичній державі. Науковий вісник Львівського державного університету внутрішніх справ. 2018. № 1. С. 198.

5. Хлистік М. А. Визначення поняття правоохоронного органу в законодавстві України. Вчені записки ТНУ імені В.І. Вернадського. Серія: юридичні науки. 2021. Том 32 (71) № 4. С. 52.

ВИКОРИСТАННЯ ІННОВАЦІЙНИХ ТЕХНОЛОГІЙ У ВОГНЕВІЙ ПІДГОТОВЦІ ПОЛІЦЕЙСЬКИХ

Шаровський Дмитро

курсант 2-го курсу н.г.ДР-245

Навчально -наукового інституту права та
підготовки фахівців для підрозділів національної поліції
Дніпропетровського державного
університету внутрішніх справ

Науковий керівник

Бодирєв Дмитро Анатолійович

старший викладач кафедри

з вогневої підготовки

Дніпропетровського державного
університету внутрішніх справ

Вступ. Використання інноваційних технологій у вогневій підготовці поліцейських – це ключовий аспект сучасного підвищення ефективності та професійної підготовки правоохоронців. У змінному та швидкозмінному світі сучасні технології стають необхідністю для того, щоб поліцейські могли ефективно протидіяти різноманітним злочинам та викликам, з якими вони стикаються у своєму професійному житті.

Мета. Мета дослідження полягає в оцінці ефективності та безпеки використання інноваційних технологій, таких як віртуальна реальність та симулятори, у вогневій підготовці поліцейських. Дослідження спрямоване на визначення їх впливу на навички стрільби, реакцію на екстрені ситуації, психофізіологічний стан та здатність приймати обґрунтовані рішення. Результати мають надати базу для рекомендацій щодо оптимізації вогневої підготовки поліцейських за допомогою сучасних технологій.

Матеріали і методи. Дослідження використання інноваційних технологій у вогневій підготовці поліцейських включає аналіз віртуальних симуляторів, технічних засобів віртуальної реальності, апаратних та програмних засобів, а також методи, такі як експериментальні тренування, анкетування, об'єктивне

вимірювання навичок та аналіз статистичних даних, для оцінки ефективності та придатності цих технологій у підготовці поліцейських.

XXI століття – століття інформаційних технологій. На основі цього, трансформація держави та суспільства вимагає використовувати у будь-якій сфері життя суспільства нові вдосконалені технології. Це пов'язано з великим проривом у науці та техніці. Разом з тим, прорив у технологіях призвів до збільшення вимог щодо підготовки працівників органів внутрішніх справ до різних ситуацій, у тому числі слухачів та курсантів вишів Міністерства внутрішніх справ (далі – МВС) України, спрямованих на підвищення професійних компетенцій.

Однією з навчальних дисциплін, яка дозволяє підготувати курсантів, слухачів до успішного освоєння навчальної програми та законного, грамотного виконання покладених на них службових обов'язків в оперативній та бойовій обстановці, є «Вогнева підготовка».

Технічні засоби дозволяють сформувати і довести навички ведення вогню до автоматизму, якщо навчатися на них регулярно і аналізувати помилки, на які вказує програма. Розглянемо більш детально напрями використання інноваційних технологій у вогневій підготовці поліцейських [1, с. 278].

Перший напрям полягає у використанні інтерактивних мультимедійних тирів для створення реалістичних сценаріїв навчання. Це дозволяє поліцейським набувати досвіду та розвивати навички у безпечних умовах, що сприяє поліпшенню їх професійної підготовки.

Другий напрям стосується використання інтерактивних тренажерів і комп'ютерних програм для підготовки поліцейських. Ці системи дозволяють індивідуалізувати навчання, забезпечуючи стандартизацію, повторюваність і зворотній зв'язок для покращення результатів та оцінки роботи поліцейських.

Третій напрям – використання систем штучного інтелекту для аналізу та прогнозування ефективності вогневої підготовки. Ці системи допомагають інструкторам та педагогічному виявляти потенційні проблем, надавати індивідуальні рекомендації та підвищувати ефективність навчання.

Четвертий напрям – використання біометричних систем для ідентифікації поліцейських та проведення контролю за їх фізичним станом під час навчання. Це допомагає забезпечити безпеку та індивідуальний підхід до підготовки поліцейських.

Практика використання інноваційних технологій показала, що курсанти зацікавлені у використанні електронних стрілецьких тренажерів та комплексів щодо даної дисципліни. Їх використання дозволить збільшити кількість годин, відведених на самостійну підготовку, заощадити кошти, призначені на усунення несправностей зброї та купівлі боєприпасів, а також роздруківку мішеней, які надалі можна спрямувати на витрати, пов'язані із встановленням полігонів та спеціальної матеріальної бази, а також зменшити навантаження викладачам, домогшись при цьому хороших результатів з боку курсантів та слухачів [2, с. 35].

Варто звернути увагу, що використання інноваційних технологій, безумовно, корисно, проте роботу на них необхідно поєднувати і з реальною стрільбою з бойової зброї, оскільки, по-перше, під час відпрацювання навичок на тренажері немає віддачі від зброї, що є невід'ємною частиною при здійсненні пострілу. По-друге, стрілець усвідомлює, що, відпрацьовуючи стрілянину, він не зможе заподіяти фізичну шкоду собі та оточуючим, відповідно, відсутній психічний тиск, який буває у курсантів під час проведення стрільб, але якого необхідно позбуватися, з чим і не здатний допомогти технічний тренажер.

Висновок. Таким чином, використання у навчальному процесі сучасних технологій на заняттях з вогневої підготовки має велике майбутнє. Їх застосування сприяє підвищенню рівня підготовленості учнів та слухачів до виконання оперативно-службових завдань, пов'язаних із застосуванням вогнепальної зброї у боротьбі зі злочинністю. Однак, не варто забувати, що робота з бойовою зброєю під час занять з навчальної дисципліни «Вогнева підготовка» не повинна обмежуватися лише використанням технічних засобів, таких як комп'ютерні тренажери. Оскільки курсант чи слухач закінчивши вищий навчальний заклад, на практиці при здійсненні покладених на нього

завдань буде застосовувати безпосередньо бойову зброю.

СПИСОК ВИКОРИСТАНИХ ДЖЕРЕЛ

1. Волков Ю. Інноваційні технології в системі вогневої підготовки: сучасні аспекти та можливості поліцейських. Науковий вісник Дніпропетровського державного університету внутрішніх справ. 2023. № 3. С. 276-283.

2. Поливанюк В. Використання сучасних технологій вогневої підготовки поліцейських в умовах війни: переваги та недоліки. Науковий вісник Дніпропетровського державного університету внутрішніх справ. 2023. № 2. с. 34-38.

СУЧАСНИЙ СТАН ДОТРИМАННЯ ПРАВ ПОТЕРПІЛОГО НА СТАДІЇ ДОСУДОВОГО РОЗСЛІДУВАННЯ

Юр'єв Д. С.

викладач кафедри

фінансових та стратегічних розслідувань

підполковник поліції

Дніпропетровського державного університету

внутрішніх справ

Могильний О. С.

курсант 4 курсу

Дніпропетровського державного університету

внутрішніх справ

Вступ. Сучасна правова система ставить за своєю метою гарантувати права та свободи кожного громадянина, забезпечуючи справедливість та рівність перед законом. Однак, коли мова йде про дотримання прав потерпілого на стадії досудового розслідування, виникає ряд викликів та недоліків, які впливають на ефективність та справедливість юридичного процесу. Саме у цьому контексті виявляються та розглядаються питання, пов'язані з гарантуванням прав потерпілого, забезпеченням йому відповідної підтримки та визнанням його позиції в рамках сучасних стандартів правосуддя. Зрозуміти та визначити сучасний стан дотримання прав потерпілого на етапі досудового розслідування є важливим завданням для забезпечення законності та довіри до правової системи.

Метою роботи є характеристика та аналіз процесу дотримання прав потерпілого на стадії досудового розслідування.

Матеріали та методи. У процесі дослідження використовувалися такі методи: системний метод, метод структурно-функціонального аналізу, формально-логічний метод.

Результати та обговорення. В умовах сучасної України кожен громадянин має невід'ємні права та свободи, які знаходяться під захистом держави від будь-яких протиправних порушень. Однією з визначальних рис

правової та демократичної держави є визнання та офіційне закріплення всіх прав та основних свобод людини, а також їхнього безпосереднього правового захисту. Важливою практичною цінністю цих прав і свобод є їх реальна забезпеченість в повсякденному житті.

Державна політика забезпечення прав та свобод громадян функціонує у формі єдиної правової системи, де взаємодіють загальноправові та міжнародні норми права. Ця взаємодія пояснюється тим, що всі права людини є універсальними, неподільними та взаємопов'язаними одне з одним. Гарантування прав потерпілого на етапі кримінального провадження повинно базуватися на ефективних методах, які забезпечують їх повну реалізацію.

Кримінально-процесуальні гарантії, або захист прав учасників кримінального провадження, охоплюють в собі внутрішньодержавні та галузеві норми права. Ці норми спрямовані на забезпечення об'єктивної істини, а також на захист процесуальних прав та інтересів особи у кримінальному провадженні.

Ці кримінально-процесуальні гарантії виступають не лише як юридичні норми, але й як важлива складова термінології та визначення кримінальних процесуальних стандартів. Основна мета цих гарантій полягає в тому, щоб забезпечити справедливий та ефективний хід кримінального провадження, зберігаючи баланс між правами осіб, зокрема підозрюваних, обвинувачених та потерпілих.

Об'єктивність істини стає ключовим аспектом в контексті кримінально-процесуальних гарантій. Це означає, що в ході кримінального розслідування слід забезпечити об'єктивне визначення фактів і правильне їх кваліфікування відповідно до чинного законодавства.

Захист процесуальних прав та інтересів особи надається через ретельне дотримання усіх етапів кримінального провадження, включаючи затримання, допит, збір та дослідження доказів. Ці гарантії є важливим елементом структури правового захисту та забезпечують дотримання принципів справедливості та рівності перед законом у сфері кримінального правосуддя.

У великій мірі ефективність системи кримінально-процесуальних

гарантій визначає рівень довіри суспільства до правосуддя та державних органів. Тому постійне вдосконалення та адаптація цих гарантій до змін у суспільстві та правовому середовищі є важливим завданням для забезпечення ефективного та справедливого функціонування кримінального процесу.

Важливо відзначити, що діюче кримінально-процесуальне законодавство реформувало статус потерпілого у кримінальному провадженні. Тепер потерпілий є окремим учасником, що може виступати як сторона обвинувачення лише в обмежених випадках, що передбачені КПК України [1].

Позитивним фактом є можливість визнання осіб з близьких родичів та членів родини постраждалої особи потерпілими, якщо кримінальне правопорушення призвело до смерті або стану, коли постраждалий не може заявити про злочин. Проте, в даному випадку виявляються законодавчі прогалини, основними серед яких є відсутність чіткого порядку дій слідчого та прокурора, коли різні родичі подають заяви через неможливість постраждалого реалізувати свої права. Проблема полягає у вирішенні, чи слід залишити статус потерпілих для всіх близьких родичів, чи відмовити їм у подальшій участі в провадженні в такому статусі [2, с. 15].

Іншою суттєвою прогалиною є визначення потерпілого у чинному КПК України, згідно з яким потерпілим визнається лише та особа, якій заподіяна шкода кримінальним правопорушенням. Однак можливість заподіяння значної шкоди в результаті суспільно небезпечних дій неосудної особи або особи, що не досягла віку кримінальної відповідальності, залишається можливою, що не враховується в чинному законодавстві.

Під час аналізу норм КПК України виявлено ряд колізій, пов'язаних з безпосереднім статусом потерпілого та реалізацією його прав. Шкода може бути заподіяна не лише кримінальним правопорушенням, а й суспільно небезпечним діянням, що вчинено неосудною або особою, яка не досягла віку кримінальної відповідальності. Таким чином, існуючі норми КПК потребують відповідних змін для врахування цих аспектів. Також важливо визнати моральну (немайнову) шкоду для юридичної особи та доповнити відповідні

положення КПК для повного забезпечення прав потерпілої особи [3, с. 127].

Висновки. У підсумку, сучасний стан дотримання прав потерпілого на стадії досудового розслідування в Україні виявляє ряд прогалин та викликів, які впливають на ефективність та справедливість юридичного процесу. З одного боку, існує позитивний момент у закріпленні можливості визнання близьких родичів та членів родини постраждалої особи потерпілими, особливо в ситуаціях смерті або тимчасової неможливості заявити про злочин. Однак в цьому контексті виникають законодавчі прогалини, зокрема, у визначенні порядку дій слідчого та прокурора у разі подання заяв кількома родичами, що може виникнути внаслідок неможливості потерпілого реалізувати свої права.

Ще однією важливою проблемою є обмеження визнання потерпілого лише особою, якій заподіяна шкода кримінальним правопорушенням. Це не враховує можливості завдання шкоди суспільно небезпечним діями неосудної особи чи особи, яка не досягла віку кримінальної відповідальності.

Отже, для досягнення повного та ефективного захисту прав потерпілого на стадії досудового розслідування в Україні необхідно розглядати та вирішувати зазначені проблеми, внесення відповідних змін у чинне законодавство та удосконалення практики його застосування. Забезпечення справедливого та комплексного захисту прав потерпілого має бути однією з ключових цілей реформування кримінально-процесуальної системи для забезпечення відповідності сучасним стандартам правосуддя та гарантування доступу до справедливого судового процесу для всіх громадян.

БІБЛІОГРАФІЧНІ ПОСИЛАННЯ:

1. Кримінальний процесуальний кодекс України. *Відомості Верховної Ради України*: кодекс від 13.04.2012. URL: <https://zakon.rada.gov.ua/laws/show/4651-17#n1089> (дата звернення 15.11.2023 р.)
2. Калугін В. Права потерпілого при відкритті матеріалів кримінального провадження за новим КПК України. Одеса : ОДУВС, 2013. 38 с.

3. Пожар В. Процесуальний статус потерпілого за новим Кримінальним процесуальним кодексом України: позитивні кроки та прогалини правової регламентації. *Юридичний часопис Національної академії внутрішніх справ*. Київ: НАВС, 2013. № 2. С. 126-131.