

SCI-CONF.COM.UA

CURRENT CHALLENGES OF SCIENCE AND EDUCATION



**PROCEEDINGS OF VI INTERNATIONAL
SCIENTIFIC AND PRACTICAL CONFERENCE
FEBRUARY 12-14, 2024**

**BERLIN
2024**

CURRENT CHALLENGES OF SCIENCE AND EDUCATION

Proceedings of VI International Scientific and Practical Conference

Berlin, Germany

12-14 February 2024

Berlin, Germany

2024

UDC 001.1

The 6th International scientific and practical conference “Current challenges of science and education” (February 12-14, 2024) MDPC Publishing, Berlin, Germany. 2024. 517 p.

ISBN 978-3-954753-05-5

The recommended citation for this publication is:

Ivanov I. Analysis of the phaunistic composition of Ukraine // Current challenges of science and education. Proceedings of the 6th International scientific and practical conference. MDPC Publishing. Berlin, Germany. 2024. Pp. 21-27. URL: <https://sci-conf.com.ua/vi-mizhnarodna-naukovo-praktichna-konferentsiya-current-challenges-of-science-and-education-12-14-02-2024-berlin-nimechchina-arhiv/>.

Editor

Komarytskyy M.L.

Ph.D. in Economics, Associate Professor

Collection of scientific articles published is the scientific and practical publication, which contains scientific articles of students, graduate students, Candidates and Doctors of Sciences, research workers and practitioners from Europe, Ukraine and from neighbouring countries and beyond. The articles contain the study, reflecting the processes and changes in the structure of modern science. The collection of scientific articles is for students, postgraduate students, doctoral candidates, teachers, researchers, practitioners and people interested in the trends of modern science development.

e-mail: berlin@sci-conf.com.ua

homepage: <https://sci-conf.com.ua>

©2024 Scientific Publishing Center “Sci-conf.com.ua” ®

©2024 MDPC Publishing ®

©2024 Authors of the articles

TABLE OF CONTENTS

AGRICULTURAL SCIENCES

1. *Вискуб Р. С., Скнипа Н. Л.* 13
ФОРМУВАННЯ ПОКАЗНИКІВ ЯКОСТІ ЗЕРНА ЯЧМЕНЮ
ЯРОГО НА РІЗНИХ ФОНАХ ЖИВЛЕННЯ
2. *Мальон А. Л.* 17
ТОВАРНА СТРУКТУРА СТИГЛИХ ПОХІДНИХ БУКОВИХ
ДЕРЕВОСТАНІВ В ГОРГАНАХ НА ПРИКЛАДІ ВИГОДСЬКОГО
ЛІСОВОГО ГОСПОДАРСТВА
3. *Маріуца А. Е., Борисенко Н. О., Оборський В. П.* 21
АНАЛІЗ ГЕНЕТИЧНОЇ СТРУКТУРИ АНТОНІНСЬКО–
ЗОЗУЛЕНЕЦЬКОГО ВНУТРІШНЬОПОРОДНОГО ТИПУ
ЛУСКАТОЇ ТА РАМЧАСТОЇ ПОРІД КОРОПА ІЗ
ЗАСТОСУВАННЯМ ISSR-МАРКЕРІВ
4. *Супрунець А. В.* 26
САНІТАРНИЙ СТАН ЛІСІВ У ФІЛІЇ «КЛЕСІВСЬКЕ ЛІСОВЕ
ГОСПОДАРСТВО»

BIOLOGICAL SCIENCES

5. *Binate Gaoussou, Shikhaliyev Namik, Qacar Ayten, Ahmadova Nigar, Shafiyeva Samira, Maharramov Abel, Ganbarov Khudaverdi* 28
STUDY OF ARYLHYDRAZONES OF α -KETO ESTERS AGAINST
FOUR GRAM-NEGATIVE PATHOGENIC BACTERIA
6. *Onufriiev O., Sirenko A.* 33
ABNORMALITIES OF CENTROMERES AS A CAUSE OF
GENOME INSTABILITY OF CANCER CELLS IN CHILDREN
WITH ACUTE MYELOBLASTIC LEUKEMIA
7. *Vasyliuk O., Skrotskyi S., Khomenko L.* 39
ANTIBIOTIC SENSITIVITY OF STRAINS OF LACTIC ACID
BACTERIA ISOLATED FROM FRESHWATER FISH

MEDICAL SCIENCES

8. *Aravitskiy E. O.* 43
FEATURES OF THE DYNAMICS OF THE CELLULAR
COMPOSITION OF THE THYMIC SUBCAPSULAR ZONE IN THE
POSTNATAL PERIOD AFTER INTRAUTERINE EXPOSURE TO
STAPHYLOCOCCAL ANATOXIN
9. *Khubetova I.* 45
LIFE QUALITY IN PATIENTS WITH PARKINSON'S DISEASE.
ASSESSMENT TOOLS
10. *Obolonska O., Samoilenko V.* 49
PECULIARITIES OF RENAL BLOOD FLOW IN CHILDREN WITH
RECURRENT KIDNEY DISEASES

11. *Yelenskyi V.* 51
 MAIN MECHANISMS OF STATE REGULATION OF DENTAL CARE IN UKRAINE: CHALLENGES AND PROSPECTS
12. *Герасименко О. І., Герасименко Є. О., Герасименко К. О., Герасименко О. В.* 57
 РОЛЬ ГЕНЕТИЧНИХ ЧИННИКІВ У РОЗВИТКУ МЕТАСТАТИЧНОГО ПРОЦЕСУ
13. *Городнов Є. В., Проценко А. М.* 63
 ОСОБЛИВОСТІ КОМУНІКАЦІЇ ЛІКАРЯ З ПАЦІЄНТОМ ЯК СКЛАДОВА ЙОГО ЕФЕКТИВНОЇ ПРОФЕСІЙНОЇ ДІЯЛЬНОСТІ
14. *Косовський В. В.* 73
 ОСОБЛИВОСТІ ДИНАМІКИ ПЕРШОГО ПСИХОТИЧНОГО ЕПІЗОДУ ЗА РЕЗУЛЬТАТАМИ СТАЦІОНАРНОГО ЛІКУВАННЯ ТА ДВОРІЧНОГО КАТАМНЕСТИЧНОГО СПОСТЕРЕЖЕННЯ
15. *Літвинова А. М., Єфименко Є. О., Черепенко В. Є.* 76
 ПАЛІАТИВНА МЕДИЧНА ДОПОМОГА ПРИ ОНКОЛОГІЧНИХ ЗАХВОРЮВАННЯХ
16. *Локота Є. Ю., Локота Ю. Є., Грицак М. Є., Вовчок Р. В., Данюк Д. Е.* 79
 ЗАСТОСУВАННЯ УДОСКОНАЛЕНОЇ СТОМАТОЛОГІЧНОЇ ВІДБИТКОВОЇ ЛОЖКИ ДЛЯ ОТРИМАННЯ БІЛЬШ ЯКІСНИХ ВІДБИТКІВ
17. *Пікалов Д. В., Малик Н. В.* 81
 ЗАСТОСУВАННЯ ВАРФАРИНУ В ЯКОСТІ ПРЕПАРАТУ ДЛЯ АНТИКОАГУЛЯНТНОЇ ТЕРАПІЇ
- PHARMACEUTICAL SCIENCES**
18. *Rozova D. V., Sichkar A. A., Sayko I. V., Mansky O. A.* 85
 JUSTIFICATION OF THE CAPSULES COMPOSITION AND TECHNOLOGY WITH EXTRACTS OF LADY'S THUMB AND COMMON YARROW
19. *Tokar M. V., Sichkar A. A., Sayko I. V., Kryklyva I. O.* 87
 JUSTIFICATION OF THE COMPOSITION AND TECHNOLOGY OF THE CAPSULES BASED ON THE STINGING NETTLE RHIZOME WITH ROOTS EXTRACT
- CHEMICAL SCIENCES**
20. *Polyvanov Ye., Okovyty S., Kondratiuk N.* 89
 DESCRIPTION OF THE MOLECULAR STRUCTURES OF SOME GLUCURONIDE FAMILY MICROBIAL GUMS AND ASSESSMENT OF THE POTENTIAL OF THEIR USE IN TARGETED PRODUCTIONS OF UKRAINE

21. *Багирзаде Гулу Ахмед оглы* 92
 ОКИСЛИТЕЛЬНЫЙ АММОЛИЗ 4-ХЛОР-о-КСИЛОЛА
 МЕТОДОМ ОДНОСТАДИЙНОГО ГЕТЕРОГЕННО-
 КАТАЛИТИЧЕСКОГО СИНТЕЗА 4- ХЛОРФТАЛОДИНИТРИЛА
 ДЛЯ ДАЛЬНЕЙШЕГО ПОЛУЧЕНИЯ ФТАЛОЦИАНИНОВЫХ
 КРАСИТЕЛЕЙ И ПИГМЕНТОВ

TECHNICAL SCIENCES

22. *Gurin A. L., Pimchenko A. I.* 99
 DEVELOPMENT OF A CRYPTOGRAPHIC MESSENGER SYSTEM
 IN THE CLOUD ENVIRONMENT BASED ON THE PROBLEM OF
 A MATHEMATICAL SAFE ON GRAPHS
23. *Kapitsa M., Hryshchenko M., Bobyr D., Bohomolov A.* 104
 DETERMINATION OF THE TECHNICAL CONDITION OF THE
 CYLINDER-PISTON GROUP USING THE HARDWARE AND
 SOFTWARE COMPLEX
24. *Khokhlov A. V., Khokhlova L. Io.* 110
 PLANT BIOSORPTION COMPLEX FOR DETOXIFICATION OF
 PESTICIDES IN SOILS
25. *Kiriyenko S. K., Mukoid R. M.* 116
 2-FURFURAL CONTENT IN BEER
26. *Домнічев А. О.* 122
 МОДИФІКАЦІЯ МІЦНОСТІ ШТУЧНОГО КАМЕНЮ,
 ОТРИМАНОВОГО З СУМІШІ НАНОПОРОШКІВ, ЗА
 ДОПОМОГОЮ ВПЛИВУ МАЛИХ ДОЗ ПОВЕРХНЕВО-
 АКТИВНИХ РЕЧОВИН
27. *Піскун І. О.* 126
 ПІДВИЩЕННЯ ШВИДКОСТІ ТВЕРДІННЯ БЕТОННИХ
 ЕЛЕМЕНТІВ БУДІВЕЛЬНИХ КОНСТРУКЦІЙ
28. *Саилов Рахіб Ага-гюль оглы* 128
 РАЗРАБОТКА МЕТОДОВ РАСЧЕТА КИНЕТИКИ ИЗМЕНЕНИЯ
 ВЛАЖНОСТИ ХЛОПКА-СЫРЦА В ПРОЦЕССЕ СУШКИ В
 БУНТАХ
29. *Стефанов В. О., Гамора В. О.* 134
 ВИЗНАЧЕННЯ ОСНОВНИХ ПАРАМЕТРІВ УДОСКОНАЛЕНОЇ
 СИСТЕМИ АЕРОЗОЛЬНОГО НАНЕСЕННЯ МАСТИЛЬНОГО
 МАТЕРІАЛУ В КОНТАКТ «КОЛЕСО-РЕЙКА»

PHYSICAL AND MATHEMATICAL SCIENCES

30. *Вишневецький О. Л.* 138
 ІДЕМПОТЕНТИ ІМОВІРНІСНИХ ФУНКЦІЙ НА СКІНЧЕННИХ
 ГРУПАХ
31. *Музафарова С. А., Ташланова Д. М., Низомов Н. Б.* 142
 ИССЛЕДОВАНИЯ ПОГРЕШНОСТИ ИЗМЕРЕНИЯ ЁМКОСТИ
 ПОЛУПРОВОДНИКОВЫХ СТРУКТУР

GEOGRAPHICAL SCIENCES

32. *Беркова О. П., Шевченко І. О.* 149
НАПРЯМИ УДОСКОНАЛЕННЯ ОРГАНІЗАЦІЇ ДІЯЛЬНОСТІ
ТУРИСТИЧНИХ ПІДПРИЄМСТВ В УМОВАХ ВОЄННОГО
СТАНУ

GEOLOGICAL AND MINERALOGICAL SCIENCES

33. *Вуяневич І. В., Насіотіс С. Т.* 154
GEOSCIENCE RESEARCH AND EDUCATIONAL MINI-
EXHIBITS: ICHNOLOGY AND ZOOGEOLOGY

ARCHITECTURE

34. *Кривцов О. В., Строкіна А. О., Дрозденко К. С.* 158
ОСНОВНІ ПРОБЛЕМИ ТА ШЛЯХИ ЇХ ВИРІШЕННЯ ПІД ЧАС
СТВОРЕННЯ БЕЗБАР'ЄРНОГО ПРОСТОРУ
35. *Майєр В. Р., Войко Н. Ю.* 163
АНАЛІЗ ДОСВІДУ ПОВОЄННОГО ВІДНОВЛЕННЯ ТОТАЛЬНО
ЗРУЙНОВАНОГО МІСТА ХІРОСІМА
36. *Пігуль О. В., Дрозденко К. С., Літвін Д. О., Бесараб Д. С.* 170
ВІДНОВЛЕННЯ АРХІТЕКТУРНО-ІСТОРИЧНОЇ СПАДЩИНИ:
ЗАСТОСУВАННЯ 3D ДРУКУ У ВІДБУДОВІ ПІСЛЯ
ВІЙСЬКОВИХ ДІЙ

PEDAGOGICAL SCIENCES

37. *Bren Oks., Bren Oleks., Podorozhny S., Solonenko A., Zameniahre O.* 175
THE GAMIFICATION OF SCHOOL EDUCATION: A 25-YEAR
ANALYSIS OF WEB OF SCIENCE PUBLICATIONS
38. *Haidai I. O., Syvak O. B., Kovalchuk I. S.* 179
THE ROLE OF PEDAGOGICAL TECHNOLOGIES IN THE
FORMATION OF FOREIGN LANGUAGE COMMUNICATIVE
SKILLS OF STUDENTS OF LANGUAGE SPECIALTIES
39. *Андрощук А. Г.* 185
СНАТГРТ І ШТУЧНИЙ ІНТЕЛЕКТ В ОСВІТІ: РИЗИКИ ТА НОВІ
МОЖЛИВОСТІ
40. *Боса В. П.* 193
ЗМІСТ ТА КОНТЕНТ КОНЦЕПТА «ІНФОРМАЦІЯ» В
КОНТЕКСТІ ІНФОРМОЛОГІЧНОГО ПІДХОДУ ТА
ВИКОРИСТАННЯ ІТ У ПІДГОТОВЦІ ФІЛОЛОГІВ
41. *Дем'янюк Н. Ю.* 200
ПІДГОТОВКА СТУДЕНТІВ ДО НАУКОВО-ДОСЛІДНОЇ
ДІЯЛЬНОСТІ В КУРСІ «ОСНОВИ НАУКОВИХ ДОСЛІДЖЕНЬ У
МИСТЕЦЬКІЙ ПЕДАГОГІЦІ»

42.	Дзізінська О. В. РОЗВИТОК ОСОБИСТОСТІ ЗДОБУВАЧА ОСВІТИ ЧЕРЕЗ УДОСКОНАЛЕННЯ ВМІННЯ РОЗВ'ЯЗУВАТИ МАТЕМАТИЧНІ ПРИКЛАДНІ ЗАДАЧІ	204
43.	Діденко Н. М. НАУКОВА КОМУНІКАЦІЯ: СТРАТЕГІЇ ТА ВИКЛИКИ В СУЧАСНІЙ ФАХОВІЙ ДІЯЛЬНОСТІ	211
44.	Дишкант М. В. ОЗДОРОВЧА ДІЯЛЬНІСТЬ СТУДЕНТІВ В ОСВІТНЬОМУ ПРОСТОРІ ВИЩИХ МЕДИЧНИХ НАВЧАЛЬНИХ ЗАКЛАДІВ	216
45.	Журавель О. А., Криваль Р. В. ОСОБЛИВОСТІ СПЕЦІАЛЬНОЇ ФІЗИЧНОЇ ПІДГОТОВКИ ЗДОБУВАЧІВ ВИЩОЇ ОСВІТИ У ЗАКЛАДАХ ЗІ СПЕЦИФІЧНИМИ УМОВАМИ НАВЧАННЯ	220
46.	Загорулько Л. Л. ІННОВАЦІЙНІ ТЕНДЕНЦІЇ У МЕТОДИЦІ НАВЧАННЯ ІНОЗЕМНИХ МОВ	224
47.	Купрієнко О. С., Діденко О. В. ОСОБЛИВОСТІ ВПРОВАДЖЕННЯ НАУКОВО- ПЕДАГОГІЧНОГО ПРОЄКТУ «ІНТЕЛЕКТ УКРАЇНИ» У ПОЧАТКОВІЙ ШКОЛІ ЗАКЛАДІВ ЗАГАЛЬНОЇ СЕРЕДНЬОЇ ОСВІТИ М. СУМИ	230
48.	Лаповець Л. Є., Луців Н. З., Дем'янчук Н. Р. ТЕНДЕНЦІЇ РОЗВИТКУ ОСВІТИ В СУЧАСНОМУ УНІВЕРСИТЕТІ	237
49.	Олексін Ю. П., Кочубей А. В., Сокаль В. А., Шевчук Т. Є., Якубовська С. С. РОЗВИТОК ПРОФЕСІЙНОЇ КАР'ЄРИ ФАХІВЦІВ В СУЧАСНИХ УМОВАХ	242
50.	Фляга І. Л. ІНДИВІДУАЛЬНИЙ СТИЛЬ ЯК СКЛАДОВА ДІЯЛЬНОСТІ ВЧИТЕЛЯ ФІЗИЧНОЇ КУЛЬТУРИ	252
51.	Юстенюк О. С. ЗНАЧЕННЯ ТВОРЧОСТІ Т. Г. ШЕВЧЕНКА ДЛЯ УЧНІВ ПОЧАТКОВОЇ ШКОЛИ	258
PSYCHOLOGICAL SCIENCES		
52.	Безматерних А. С., Пашко А. О. РОЛЬ ДОШКІЛЬНОЇ ОСВІТИ У ФОРМУВАННІ ГОТОВНОСТІ ДО ШКОЛИ ЯК ПРОФІЛАКТИКА ДЕЗАДАПТАЦІЇ ПЕРШОКЛАСНИКІВ	262
53.	Кантарьова Н. В., Дикіна Л. В. ВПЛИВ ХРОНІЧНОГО СТРЕСУ НА ФОРМУВАННЯ ЕМОЦІЙНОГО ВИГОРАННЯ ЛІКАРІВ	265

54.	<i>Лозінська Н. С., Пішко І. О.</i>	272
	ОСОБЛИВОСТІ СТРАТЕГІЙ ДОЛАННЯ СТРЕСОВИХ СИТУАЦІЙ У ВІЙСЬКОВОСЛУЖБОВЦІВ СЕРЖАНТСЬКОГО СКЛАДУ РІЗНИХ ВІКОВИХ ГРУП	
55.	<i>Миропольцева Н. І., Саламага А. П.</i>	276
	ЕМОЦІЙНИЙ ІНТЕЛЕКТ: КОНЦЕПЦІЯ ТА СКЛАДОВІ	
56.	<i>Митрофанова І. О.</i>	280
	ПОСТТРАВМАТИЧНИЙ СТРЕСОВИЙ РОЗЛАД У ВІЙСЬКОВОСЛУЖБОВЦІВ	
57.	<i>Михайлова Д. С.</i>	283
	СПІВЗАЛЕЖНІСТЬ В МІЖОСОБИСТІСНИХ СТОСУНКАХ	
58.	<i>Михайлова Д. С.</i>	288
	ВЗАЄМОЗВ'ЯЗОК Я-КОНЦЕПЦІЇ ТА СПІВЗАЛЕЖНОСТІ В МІЖОСОБИСТІСНИХ СТОСУНКАХ	
59.	<i>Селюкова Т. В., Стеценко А. Д.</i>	293
	ОСОБЛИВОСТІ ВІДПОВІДАЛЬНОСТІ, САМООРГАНІЗАЦІЇ ТА САМОКОНТРОЛЮ У МАЙБУТНІХ ПРАЦІВНИКІВ ДСНСУ	
ART		
60.	<i>Чугай Н., Луговський О., Ткаченко М.</i>	299
	БОТАНІЧНА ІЛЮСТРАЦІЯ ЯК СПОЛУЧНА ЛАНКА МІЖ МИСТЕЦТВОМ І НАУКОЮ	
HISTORICAL SCIENCES		
61.	<i>Musayeva Z.</i>	304
	PROSPECTS FOR THE DEVELOPMENT OF SCIENCE IN THE MODERN REPUBLIC OF AZERBAIJAN	
LITERATURE		
62.	<i>Чукур Л. Д.</i>	311
	ПОВІСТЬ «ЗЕМЛЯ» О. КОБИЛЯНСЬКОЇ В КРИТИЧНІЙ РЕЦЕПЦІЇ ПОЧАТКУ ХХ СТ.	
POLITICAL SCIENCES		
63.	<i>Gardus M.</i>	317
	THE IDEOLOGICAL SPECTRUM OF MODERN ENVIRONMENTALISM: FROM ECO-ANARCHISM TO ECO-DIRIGISM	
64.	<i>Haitbayeva S. K.</i>	324
	SOME ASPECTS OF INTERNATIONAL PROJECTS BETWEEN TURKMENISTAN AND THE ORGANIZATION FOR ECONOMIC COOPERATION AND DEVELOPMENT	

65. **Корощенко М. М.** 329
ПУБЛІЧНА ПОЛІТИКА В УКРАЇНІ З УРАХУВАННЯМ
ЄВРОІНТЕГРАЦІЇ: УДОСКОНАЛЕННЯ НОРМАТИВНОГО
ЗАБЕЗПЕЧЕННЯ

66. **Фурсай О. В.** 339
ГЛОБАЛЬНЕ ІНФОРМАЦІЙНЕ СУСПІЛЬСТВО: ТЕОРЕТИКО-
МЕТОДОЛОГІЧНІ ЗАСАДИ КОНЦЕПЦІЇ

PHILOLOGICAL SCIENCES

67. **Kobalia Leda** 346
CONTEXTUAL FUNCTION OF TEMPORAL FORMS OF VERBS
IN THE TEXT OF THE PUBLICISTIC GENRE

68. **Shefiyeva G.** 354
LEXICAL APPROACH IN ENGLISH LANGUAGE TEACHING

69. **Голіяд Н. І.** 359
PRINCIPLES OF TRANSLATION OF PROPER NAMES FROM
ENGLISH INTO UKRAINIAN

70. **Гринько Л. В., Ніцевич А.-А. О., Палецька К. Ю., Шафір С. Ю.** 362
ОСОБЛИВОСТІ ПЕРЕКЛАДУ ДІЄСЛІВНИХ ФОРМ ЧАСУ
ІСПАНСЬКОЇ МОВИ УКРАЇНСЬКОЮ

71. **Єфименко Т. М.** 364
ТЕОРЕТИЧНЕ ДОСЛІДЖЕННЯ ТЕХНОЛОГІЙ
ВИКОРИСТАННЯ ЧАТ-БОТІВ, ЯК ВІРТУАЛЬНИХ
АСИСТЕНТІВ У ВИВЧЕННІ МОВ ТА ПЕРЕКЛАДІ

72. **Купчишина Ю. А.** 371
ОСОБЛИВОСТІ ПЕРЕКЛАДУ ВІЙСЬКОВИХ ТЕРМІНІВ

73. **Томусяк Л. М.** 376
КОМУНІКАТИВНИЙ ВИМІР РЕЧЕНЬ З ДУПЛЕКСИВАМИ

74. **Тронь Ю. О.** 381
ПОХОДЖЕННЯ ТА СВОЄРІДНІСТЬ ХУДОЖНЬОГО
ФУНКЦІОНУВАННЯ УКРАЇНСЬКОГО ГУМОРУ

75. **Шинкар Т. С.** 388
СТИЛІСТИЧНО ЗНИЖЕНА ЛЕКСИКА В МОВІ СУЧАСНИХ
МАС-МЕДІА

ECONOMIC SCIENCES

76. **Ivakhnenko I. S., Omelchuk A. P., Vokova E. V., Tsybmal A. O.** 393
MOTIVATIONAL PROFILE OF AN EMPLOYEE AS A BASIS FOR
ENSURING JOB SATISFACTION AND MOTIVATION

77. **Бабенко Л. В., Тимошенко О. Т.** 398
ВІДОБРАЖЕННЯ ДОХОДІВ І ВИТРАТ ЗА НАЦІОНАЛЬНИМИ
ТА МІЖНАРОДНИМИ СТАНДАРТАМИ ЗВІТНОСТІ

78. **Базілев Ю. А., Кістерський Л. Л., Савченко М. В.** 401
АУДИТ СИСТЕМИ РИЗИК-МЕНЕДЖМЕНТУ НА
ПІДПРИЄМСТВІ

79.	Бобровська О. Ю., Коденко К. В.	407
	СТРАТЕГІЧНЕ УПРАВЛІННЯ СОЦІАЛЬНО-ЕКОНОМІЧНИМ РОЗВИТКОМ РЕГІОНІВ В УМОВАХ НЕВИЗНАЧЕНОСТІ	
80.	Бойко С. С.	414
	СТРАТЕГІЧНЕ УПРАВЛІННЯ ЛАНЦЮГАМИ ПОСТАЧАННЯ В УМОВАХ ПІСЛЯВОЄННОГО ВІДНОВЛЕННЯ	
81.	Васюта В. Б., Даценко Д. С.	419
	МЕТОДИ АНАЛІЗУ ТОВАРНОЇ ПОЛІТИКИ ТОРГОВЕЛЬНОГО ПІДПРИЄМСТВА	
82.	Григоренко С. Ю.	422
	ПРИРОДА ТА ЕВОЛЮЦІЯ ЦИФРОВОГО МАРКЕТИНГУ	
83.	Жувагіна І. О., Флакей М. Д.	428
	ДЕРЖАВНЕ УПРАВЛІННЯ СФЕРОЮ ФІЗИЧНОЇ КУЛЬТУРИ ТА СПОРТУ В РАМКАХ ГЛОБАЛІЗАЦІЙНИХ ВИКЛИКІВ	
84.	Ібрагімова Д. С.	432
	ВДОСКОНАЛЕННЯ ПРОЦЕДУРИ ПІДБОРУ І НАЙМУ ПЕРСОНАЛУ В СИСТЕМІ ПОДАТКОВОЇ СЛУЖБИ УКРАЇНИ	
85.	Михайлов М. Д.	438
	ВІДКРИТІСТЬ ТА ПРОЗОРИСТІТЬ БЮДЖЕТНОГО ПРОЦЕСУ В УКРАЇНІ: СУЧАСНИЙ СТАН ТА ПЕРСПЕКТИВИ РОЗВИТКУ	
86.	Темчишина Ю. Л., Корнієнко Ю. В.	442
	УДОСКОНАЛЕННЯ ОБЛІКУ ВИТРАТ НА ОПЛАТУ ПРАЦІ ПРОМИСЛОВОГО ПІДПРИЄМСТВА В СУЧАСНИХ УМОВАХ ГОСПОДАРЮВАННЯ	
87.	Титаренко Г. О.	449
	УПРОВАДЖЕННЯ СМАРТ-СПЕЦІАЛІЗАЦІЇ В РЕГІОНАХ ЗА МЕЖАМИ ЄС: СУЧАСНІ ВИКЛИКИ ТА ПЕРСПЕКТИВИ	
88.	Торяник Ж. І., Белік Д. В., Бачманюк Д. О.	456
	РОЗРОБКА ПРОГРАМИ АМБАСАДОРІВ ДЛЯ ПРОСУВАННЯ БРЕНДУ РОБОТОДАВЦЯ	
89.	Трохимчук Д. М.	462
	ДОСЛІДЖЕННЯ БЮДЖЕТНИХ ВИДАТКІВ В СИСТЕМІ МІСЦЕВОГО САМОВРЯДУВАННЯ	
90.	Чекотун К. Ю.	467
	ОСОБЛИВОСТІ КОНКУРЕНТОСПРОМОЖНОСТІ ПІДПРИЄМСТВ ТОРГІВЛІ	

LEGAL SCIENCES

91.	Gabisonia I., Baramia T.	470
	LEGAL SECURITY IN TAX POLICY	
92.	Бондар О. В.	478
	ПРАВОВЕ ЗАБЕЗПЕЧЕННЯ РОЗВИТКУ ПРОФЕСІОНАЛІЗМУ ІНСТИТУТУ ДЕРЖАВНОЇ СЛУЖБИ	

93.	Зборівська В. П. ОПЛАТА ПРАЦІ УПОВНОВАЖЕНОЇ ОСОБИ В ЗАКЛАДІ ПРОФЕСІЙНО (ПРОФЕСІЙНО-ТЕХНІЧНОЇ) ОСВІТИ	485
94.	Зіборєва М. В. АКТУАЛЬНІ ПИТАННЯ БОРОТЬБИ З ОРГАНІЗОВАНОЮ ЗЛОЧИННІСТЮ В УКРАЇНІ	488
95.	Кірієнко В. М. ЗАХИСТ ПЕРСОНАЛЬНИХ ДАНИХ ВІЙСЬКОВОСЛУЖБОВЦІВ ДЕРЖАВНОЇ ПРИКОРДОННОЇ СЛУЖБИ УКРАЇНИ	492
96.	Рафальський М. Л. ЕВОЛЮЦІЯ ТЛУМАЧЕННЯ ВІРТУАЛЬНИХ АКТИВІВ В СУДОВИХ РІШЕННЯХ	497
97.	Слободянюк Ю. Ю. ПРОБЛЕМИ ТА ПЕРСПЕКТИВИ ВДОСКОНАЛЕННЯ УЧАСТІ МІСЦЕВОГО САМОВРЯДУВАННЯ УКРАЇНИ У МІЖТЕРИТОРІАЛЬНОМУ ТА ТРАНСКОРДОННОМУ СПІВРОБІТНИЦТВІ	507
98.	Ткачук А. В. СПІВВІДНОШЕННЯ КОНДИКЦІЙНОГО ТА ВІНДИКАЦІЙНОГО ПОЗОВІВ	513

AGRICULTURAL SCIENCES

ФОРМУВАННЯ ПОКАЗНИКІВ ЯКОСТІ ЗЕРНА ЯЧМЕНЮ ЯРОГО НА РІЗНИХ ФОНАХ ЖИВЛЕННЯ

Вискуб Роман Станіславович,

кандидат сільськогосподарських наук,
заступник директора з науково-інноваційної діяльності

Скнипа Надія Леонідівна,

молодший науковий співробітник
Донецька державна сільськогосподарська дослідна станція
Національної академії аграрних наук України
м. Покровськ, Україна

Вступ. Поряд із нарощуванням обсягів виробництва сільськогосподарської продукції, гостро стоїть питання якості продуктів харчування і продовольчої сировини.

Сучасним інноваційним способом покращення показників якості зерна з одночасним зниженням антропогенного навантаження на агроценози є застосування біопрепаратів, регуляторів росту рослин за рахунок оптимізації живлення сільськогосподарських культур. Вони можуть суттєво впливати на ріст і розвиток рослин, адаптуючи їх захисну реакцію до умов навколишнього середовища, до екологічних стресорів. Однак, вплив цих агротехнологічних заходів на механізм формування якості рослинницької продукції за умов різного антропогенного навантаження на агроценози вивчено недостатньо.

Мета досліджень – вивчити вплив різних фонів живлення та стимуляторів росту на формування рослинами ячменю ярого показників якості зерна.

Матеріали та методи. Дослідження проводилися у 2021-2023 рр. на дослідному полі Донецької державної сільськогосподарської дослідної станції Національної академії аграрних наук України, яка розташована в центральній

частині Донецької області.

Ґрунтовий покрив місця проведення дослідів представлений чорноземом звичайним малогумусним, важко суглинковим. Вміст гумусу в орному шарі становить 4,5 %. Валовий вміст основних поживних речовин: N – 0,28-0,31 %, P₂O₅ – 0,16-0,18 %, K₂O – 1,8-2,0 %. Реакція ґрунтового розчину гумусового горизонту чорнозему слабо лужна, близька до нейтральної (рН водної суспензії 6,9).

Погодні умови, які склалися в роки проведення досліджень за вологозабезпеченням були сприятливими для розвитку вегетативної частини рослин зернових культур, а застосування різних фонів живлення та фізіологічно активних препаратів створювало додаткові умови для ефективного проходження рослинами зернових культур етапів органогенезу.

Посівна площа ділянки – 84 м², облікова – 76,9 м². Дослідження проводились у багатофакторних польових дослідах, закладених за методом послідовних ділянок, систематичним способом. Повторність у дослідах-триразова.

Сорт ячменю ярого – Бравий. Попередник – соняшник. Мінеральні та органічні добрива вносились під час сівби. Стимулятори росту використовувалися згідно зі схемою досліду (табл. 1).

Сівбу здійснювали сівалкою СН-16 в агрегаті з трактором Т-25. Спосіб сівби – суцільний рядковий, із шириною міжрядь 15 см. Глибина загортання насіння в ґрунт 4-5 см. З метою покращання умов для його проростання проводили ущільнення ґрунту кільчасто-шпоровими котками ЗККШ – 6А.

Результати та обговорення. Погодні умови, які склалися в роки досліджень за вологозабезпеченням були сприятливими для розвитку генеративних органів зернових культур, та, як наслідок, мали суттєвий вплив на показники якості зерна. На мінеральному фоні живлення (табл. 1), не залежно від варіанту, рослини ячменю ярого відзначились формуванням показнику натури зерна, який істотно переважав відповідний показник на органічному фоні живлення. Так, на контрольних варіантах підвищення даного показнику

було на 33,4 г/л.

Таблиця 1

Показники якості зерна ячменю ярого, 2021-2023 рр.

Варіант дослідю	Натура, г/л	Показники якості зерна, %	
		протеїн	білок
Фон живлення N ₃₀ P ₃₀			
Контроль	654,2	10,91	10,03
Мікрогумін (обробка насіння)	657,2	11,35	10,43
Мікрогумін + Байкал (обробка насіння)	658,0	11,47	10,55
Мікрогумін (обробка насіння) + Біоритм (фаза кущіння)	657,9	11,53	10,60
Мікрогумін (обробка насіння) + Екостимул (фаза кущіння)	656,3	11,47	10,55
Байкал (обробка насіння) + Біоритм (фаза кущіння)	657,0	11,53	10,60
Байкал (обробка насіння) + Екостимул (фаза кущіння)	657,4	11,16	10,26
Байкал (фаза кущіння)	655,2	11,22	10,32
Біоритм (фаза кущіння)	655,5	11,41	10,49
Екостимул (фаза кущіння)	655,0	11,22	10,32
НІР _{0,5}	0,7	0,12	0,14
Фон живлення Біогумус – 1000 кг/га			
Контроль	620,8	10,29	9,46
Мікрогумін (обробка насіння)	624,3	10,91	10,03
Мікрогумін + Байкал (обробка насіння)	622,9	11,04	10,15
Мікрогумін (обробка насіння) + Біоритм (фаза кущіння)	623,9	10,66	9,80
Мікрогумін (обробка насіння) + Екостимул (фаза кущіння)	622,3	10,85	9,98
Байкал (обробка насіння) + Біоритм (фаза кущіння)	620,5	10,42	9,58
Байкал (обробка насіння) + Екостимул (фаза кущіння)	628,6	10,54	9,69
Байкал (фаза кущіння)	623,5	10,48	9,63
Біоритм (фаза кущіння)	622,6	11,04	10,15
Екостимул (фаза кущіння)	623,9	10,97	10,09
НІР _{0,5}	2,2	0,10	0,11

Найвищі показники натури зерна, залежно від фонів живлення, були отримані при використанні препарату Мікрогумін для обробки насіння та препарату Байкал у фізі кущіння 658,0 г/л (мінеральний фон живлення) та при обробці насіння препаратом Байкал сумісно з обприскуванням посівів у фазі кущіння препаратом Екостимул – 628,6 г/л (органічний фон живлення).

Аналіз показників натури зерна за фонами живлення дозволяє зробити висновок, що за мінерального фону живлення найвищий вплив на цей показник мали варіанти, де використовувались обробки насіння. В той же час, ця закономірність не простежується за органічного фону живлення, де варіювання показнику натури зерна було в межах помилки досліду. Тобто, мінеральний фон живлення має більш істотний вплив на показник натури зерна ячменю ярого. Мінеральний фон живлення сприяв підвищенню вмісту протеїну та білку в зерні ячменю ярого сорту Бравий порівняно з органічним фоном живлення.

На варіантах, де використовували обробку насіння препаратом Мікрогумін з подальшим обприскуванням у фазу кушіння препаратом Біоритм та при обробці насіння препаратом Байкал у поєднанні з обприскуванням у фазу кушіння препаратом Біоритм був отриманий найвищий вміст в зерні протеїну (+ 0,62 % до контролю) та білку (+ 0,57 % до контролю).

Органічний фон живлення також сприяв підвищенню показників якості зерна за всіма варіантами використання регуляторів росту, але найбільший вплив був отриманий при сумісній обробці насіння препаратами Мікрогумін та Байкал та використанні препарату Біоритм у фазі кушіння – 11,04 % протеїн та 10,15 % білок.

Висновки. Мінеральний фон живлення сприяв підвищенню вмісту протеїну та білку в зерні ячменю ярого сорту Бравий порівняно з органічним фоном живлення. Найвищий вплив на показники якості зерна забезпечували варіанти з обробкою насіння препаратом Мікрогумін з подальшим обприскуванням у фазу кушіння препаратом Біоритм та при обробці насіння препаратом Байкал у поєднанні з обприскуванням у фазу кушіння препаратом Біоритм – протеїн + 0,62 % до контролю та білку + 0,57 % до контролю.

На органічному фоні живлення найвищий вплив на показники якості зерна забезпечувала сумісна обробка насіння препаратами Мікрогумін та Байкал та використання препарату Біоритм у фазі кушіння – 11,04 % протеїн та 10,15 % білок.

УДК: 630*5

**ТОВАРНА СТРУКТУРА СТИГЛИХ ПОХІДНИХ БУКОВИХ
ДЕРЕВОСТАНІВ В ГОРГАНАХ НА ПРИКЛАДІ ВИГОДСЬКОГО
ЛІСОВОГО ГОСПОДАРСТВА**

Мальон Андрій Любомирович,
аспірант
Прикарпатський національний Університет
ім. Василя Стефаника
м. Івано-Франківськ, Україна

Вступ./Introduction. Горгани – система гірських хребтів у зовнішній смузі скибових Українських Карпат, які розташовані в Івано-Франківській та Закарпатській областях. Тягнуться вони на 80 км з північного заходу (від Вишківського (Торунського) перевалу (941 м н.р.м.) на південний схід (до Яблуницького перевалу). Ширина гірського масиву Горган становить близько 40 км [1, 2]. Різноманіття лісо рослинних умов, зокрема висотної поясності клімату і ґрунтів, зумовили для них неоднорідність породного складу лісів. Тут найбільш поширені чисті ялинові і мішані ялинові, букові та ялицеві деревостани. Відповідно до лісо рослинного районування пояс буково-ялицевих лісів в Горганах коливається в діапазоні висот 400-800 (900) м н. р. м. [2].

До похідних букових деревостанів відносять усі рослинні угруповання з домінуванням у складі бука, які не відповідають тим ґрунтово-кліматичним умовам в яких зростають. Тож встановлення товарної структури є актуальним, оскільки похідні деревостани не відповідають загальноприйнятим нормативам.

Ціль роботи./Aim. Дослідити особливості товарної структури похідних букових деревостанів у ялицевих типах лісу.

Об'єкт дослідження – похідні букові деревостани в ялицевих типах лісу середньо гірського поясу Горган.

Предмет дослідження – особливості товарної структури букових деревостанів у віці рубки головного користування.

Матеріали та методи./Materials and methods. Для дослідження товарної

структури похідних букових деревостанів в Горганах було підібрано п'ять ділянок у філії «Вигодське лісове господарство» ДСГП «Ліси України», відведених у рубку головного користування впродовж 2023 року.

Для визначення лісівничо-таксаційних показників досліджуваних деревостанів брались до уваги матеріали відводів, а також таксаційний опис насаджень.

Результати та обговорення./Results and discussion. Досліджувані деревостани представлені типом лісу: СЗБЯП – волога буково-ялинова суяличина, а їх лісівничо-таксаційні показники у таблиці 1.

Таблиця 1

Лісівничо-таксаційні показники досліджуваних ділянок

№ ділянки	склад	1 ярус	Площа, га	Вік, років	Повнога	Середня висота, м	Середній діаметер, см	Запас, м ³ /га	Бонітет	Експозиція
1	6Бкл2Яцб1Яле1Яв од.Бп	Бк	0,9	162	0,43	23,8	33	327	1	ПнСх15
2	7Бкл2Яцб1Яле од.Бп,Яв	Бк	1,0	112	0,43	26,0	32	460	1	Пн20
3	5Бкл2Яле1Яв1Яц1Бп	Бк	1,0	112	0,44	22,9	30	357	1	ПнСх15
4	7Бкл2Яле1Яв од.Бп	Бк	1,0	112	0,40	25,0	36	295	1	ПнСх15
5	6Бкл3Яцб1Яле од.Бп,Яв	Бк	1,0	112	0,44	27,2	35	412	1	Пн20

Примітка: середні таксаційні показники вказані для першого ярусу

Аналізуючи досліджувані деревостани встановлено, що всі вони є змішаними за складом, частка бука в них коливається в межах 5-7 одиниць у складі, частка типотвірної породи (Ялиці) коливається в межах 2-3 одиниці (ділянка № 1,2 і 5), а на ділянках № 3 і № 4 вона повністю відсутня. Провівши аналіз матеріалів лісовпорядкування встановлено, що досліджувані деревостани відносяться до першого класу бонітету, а їх вік становить 112-162 роки. Досліджувані насадження розташовані на схилах північних експозицій з

крутизною схилів 15-20⁰.

Виконавши матеріально грошову оцінку за допомогою програмного забезпечення, встановлено, що запас коливається у межах від 295 м³/га (ділянка № 4) до 460 м³/га (ділянка № 2). Всі вони відносяться до низькоповнотних (відносна повнота не перевищує 0,44).

Наступним кроком для оцінки товарної структури деревостанів нами проведено розподіл об'ємів стовбурної деревини на такі категорії: стовбурна ділова деревина на губу, середню, дрібну та сумарне значення, на дров'яну деревину, разом ліквідної деревини, ліквід з крони, сучки, відходи та загальний об'єм. Розподіл запасу досліджуваних деревостанів за розмірно-якісними категоріями наведено в таблиці 2.

Таблиця 2

Розподіл запасу деревостанів за розмірно-якісними категоріями на досліджуваних ділянках, м³ /га

№ ділянки	Чисельник м ³ /га, знаменник - %									
	Ділова стовбурна деревина, м ³				дров'яна	Ліквід з крони	Всього ліквідна	відходи	сучки	Всього
	губа	середня	дрібна	разом						
1	13	3	-	16	291	30	337	22	37	396
	3	1	-	4	73	8	85	6	9	100
2	58	15	-	73	271	36	380	36	44	460
	13	3	-	16	59	8	83	8	9	100
3	43	12	-	55	250	34	339	35	38	412
	10	3	-	13	61	8	82	8	10	100
4	3	-	-	3	201	20	224	43	28	295
	1	-	-	1	68	7	76	15	9	100
5	21	5	-	26	191	23	240	30	24	294
	7	2	-	9	65	8	82	10	8	100

За результатами дослідження встановлено, що найбільший запас спостерігається на ділянці № 2 – 460 м³/га, а найменший на ділянці № 5-294 м³/га. Найбільша частка ділової деревини на ділянці № 2 -73 м³/га (16%), а найменша на ділянці № 4 – 3 м³/га (1%). Вихід дрібної ділової деревини на всіх дослідних ділянках відсутній, це пояснюється досить великим

середнім діаметром насаджень (він коливається в межах 32-36 см, Таблиця 1).

Результати досліджень букових деревостанів у віці рубки головного користування свідчать, що найбільший ліквідний запас спостерігається на досліджувальній ділянці № 2 – 380 м³/га, з відносною повнотою 0,43 і середньою висотою 26,0 м, середнім діаметром – 32 см. У свою чергу найменший ліквідний запас на досліджуваній ділянці № 4 – 224 м³/га із відносною повнотою 0,40, і середньою висотою 25,0 м, діаметром – 36 см. Як видно з таблиці 2. ліквідний запас коливається в межах 76-85 % від загального запасу ділянки.

Виходячи з аналізу результатів дослідження можемо сказати, що похідні букові деревостани у ялицевих типах лісу, при низькій відносній повноті насаджень мають дуже низький вихід ділової деревини, це може пояснюватися тим, що при зменшенні відносної повноти, збільшується приплив світла до крон дерев, що у свою чергу веде до збільшення сучкова тості стовбурів.

Висновки./Conclusions. Встановлено, що вихід ділової деревини в похідних букових деревостанах є незначним і не перевищує 16 % від загального запасу. Найбільший ліквідний запас спостерігається на досліджувальній ділянці № 2 – 380 м³/га, а найменший - на досліджуваній ділянці № 4 – 224 м³/га.

ЛІТЕРАТУРА

1. Лавний В. В., Дичкевич В. М. Лісівничо-таксаційна оцінка лісів Горган. Наукові праці Лісівничої академії наук України. 2017, Вип. 15. С. 19-26.
2. Мальон, А. Л. (2023). Природне поновлення буково-ялицевих деревостанів у Горганах у віці рубки головного користування. *Науковий вісник НЛТУ України*, 33(4), 25-30. <https://doi.org/10.36930/40330404>

**АНАЛІЗ ГЕНЕТИЧНОЇ СТРУКТУРИ
АНТОНІНСЬКО-ЗОЗУЛЕНЕЦЬКОГО ВНУТРІШНЬОПОРОДНОГО
ТИПУ ЛУСКАТОЇ ТА РАМЧАСТОЇ ПОРІД КОРОПА ІЗ
ЗАСТОСУВАННЯМ ISSR-МАРКЕРІВ**

Маріуца Алла Ергашівна,
к.с.г.наук, с.н.с.,
Борисенко Наталія Олександрівна,
к.с.г.наук, с.н.с.,
Оборський Віктор Петрович,
Аспірант
Інститут рибного господарства НААН
м. Київ, Україна

Вступ. Один із найдавніших видів одомашнених для аквакультури, що становить високу цінність як джерело харчування для людини, та розповсюджений по різних регіонах світу є звичайний короп (*Syrpinus carpio* L.). На сьогоднішній день дикі форми риб знаходяться під загрозою зникнення, у зв'язку з втратою середовища існування, надмірною експлуатацією водойм, промисловим та побутовим забрудненням. Внаслідок екологічних змін навколишнього середовища та впровадження високоефективних селекційних програм, зростає загроза втрати цінного генетичного фонду вихідних форм коропа. Основою адаптивності до змін середовища на рівні популяції є генетичне різноманіття. Для сталого збереження селекційно виведених внутріпородних типів коропа в Україні необхідне отримання вичерпної інформації щодо генетичного різноманіття та структури як всередині так і між популяціями.

Коропи антонінсько-зозуленецького внутрішньопорідного типу — це типові представники українських порід коропа, від яких виділились інші структурні типи українських порід коропа.

Для полілокусного генотипування різних видів застосовуються ISSR-маркери, до переваг яких можна віднести високу поліморфність, простоту

виконання для проведення аналізу та обробки даних. Цей метод є корисним для визначення генетичного профілю різних видів риб, визначення рівня гетерозиготності племінних стад та проведення філогенетичних досліджень.

Ціль роботи. Охарактеризувати особливості генетичної структури антонінсько – зозуленецького внутрішньопородного типу лускатої та рамчастої порід коропа із застосуванням міжмікросателітних локусів.

Матеріали та методи. Досліджено зразки крові антонінсько - зозуленецького внутрішньопородного типу лускатої та рамчастої порід коропа, з Хмельницької обл., господарство «Стара Синява» за 2021 р. Зразки крові відібрані прижиттєво з хвостової вени стерильними шприцами із розчином гепарину. ДНК виділена за допомогою комерційного набору DNA-Go («BioLabTech LTD», Україна).

Полімеразна ланцюгова реакція (ПЛР) була проведена на ампліфікаторі «Thermo scientific» thermocycler («Arktik Thermal Cycler», Finland) з використанням набору ThermoScientific DreamTaq Green PCR Master Mix (2X) за наступних умов: перший цикл початкової денатурації ДНК тривав 2 хв. температура 95°C; наступні 35 циклів: денатурація ДНК 94°C – 30 с, випалювання праймерів за 55–60°C (табл. 1) – 30 с, синтез ланцюга 72°C – 2 хв.; фінальна елонгація проходила 72°C – 10 хв. Амплікони розділяли методом електрофорезу у 2%-му агарозному гелі. Як маркер молекулярних мас ампліконів було обрано Gene Ruler 50bp DNA Ladder («Thermo Scientific»).

Візуалізацію продуктів ампліфікації проводили із застосуванням барвника бромистого етидію (0,5 мкг/мл гелю) на трансільюмінаторі з ультрафіолетовим випромінюванням. Розмір ампліфікованих фрагментів визначено програмою «TotalLab v.2.01». Обрахунок статистичних показників проводили з використанням програм «POPGENE», version 1.32 (Yeh et al 1997) та «GenAlEx», v 6.5. Обчислення індексу інформаційного поліморфізму (PIC) використовували онлайнсервіс «GDdom». Визначення інформативності ISSR-праймерів проводили за показниками: ефективне мультиплексне співвідношення (EMR), маркерний індекс (MI), роздільна потужність (Rp),

обчислено відповідно до методик для домінантних маркерів.

Результати та обговорення. Встановлена молекулярно-генетична варіабельність антонінсько – зозуленецького внутрішньопопродного типу лускатої та рамчастої порід коропа на основі ISSR-ПЛР аналізу. Частка поліморфних локусів у лускатих та рамчастих коропів суттєво не відрізнялася за двома праймерами виявили 74 амплікони ISSR-генотипування генетичної структури коропів проведено із застосуванням двох фрагментів тринуклеотидних локусів, які вже застосовувались для популяційно-генетичних досліджень різних видів риб в Україні.



Рис. 1. Спектр продуктів ПЛР коропа за використання праймера ISSR (луската порода, 1-8 – різні особини), М - маркер молекулярної ваги 50 bp DNA Ladder.

Діапазон молекулярної маси фрагментів за двома локусами від 150 до 1170 п. н. Визначено вузький діапазон ампліконів за маркером А (СТС)₆С (150-675 п. н.) у рамчастих коропів. Визначено ширші спектри ампліконів за маркерами А (СТС)₆С (244-1170 п.н.) та В (GAG)₆С (263–1000 п. н.) у лускатих коропів. Найбільшу кількість ампліконів у групі лускатого коропа отримано з використанням маркера А – (СТС)₆С– 25 ампліконів, найменшу кількість за маркером А – (СТС)₆С– 16 у групі рамчастого коропа.

У групі лускатого коропа за використання праймеру А (СТС)₆С виявили сумарно 25 аплікони розмір яких знаходився у межах 1170 - 244 п.н. Алельні варіанти 1170 п.н., 800 п.н., 770 п.н., 730 п.н., 600 п.н. зустрічались з однаковим відсотковим співвідношенням -16,%; 1160 п.н., 1000 п.н., 830п.н., 675 п.н., 560 п.н., 500 п.н., 250 п.н. становило 12%. У групі рамчастого коропа за

використання праймеру А виявили сумарно 16 алелів, розмір яких знаходився у межах 675 – 150 п.н. Варіанти ампліконів довжиною 450 п.н. та 250 п.н. становили найбільшу частку у дослідженій популяції 645 п.н., 600 п.н., 350 п.н., 335 п.н., 244 п.н., 150 п.н. – 12,5%. У групі лускатого коропа за використання праймеру В виявили сумарно 14 алелів розмір яких знаходився у межах 1000 - 263 п.н. Особливої уваги заслуговують фрагменти довжиною 300 п.н., 285 п.н. та 263 п.н. були присутні у 50% особин лускатих коропів. Алельний варіант 360 п.н. у популяції становив 28%. Алельні варіанти 540 п.н., 520 п.н., 400 п.н., 340 п.н. зустрічались з однаковим відсотковим співвідношенням – 21,4%. Такі амплікони як 1000 п.н., 930 п.н., 600 п.н., 560 п.н., 500 п.н. мали однакове відсоткове співвідношення 7,1 %. У популяції рамчастого коропа за використання праймеру Сумарно виявили 19 алелів, розмір яких знаходився у тих же межах, що і у лускатого коропа. Кількість ампліконів довжиною 400 п.н., 350 п.н. – 31,6%, алельні варіанти 1000 п.н., 450 п.н. становили 21%. Решта ампліконів зустрічались майже з однаковим відсотковим співвідношенням. Дослідженням генетичного різноманіття українських порід коропа антонінсько – зозуленецького внутрішньопородного типу встановлено, у праймера В специфічними є три амплікони: 300 п.н., 285 п.н. та 263 п.н. були присутні у 50 % особин лускатих коропів.

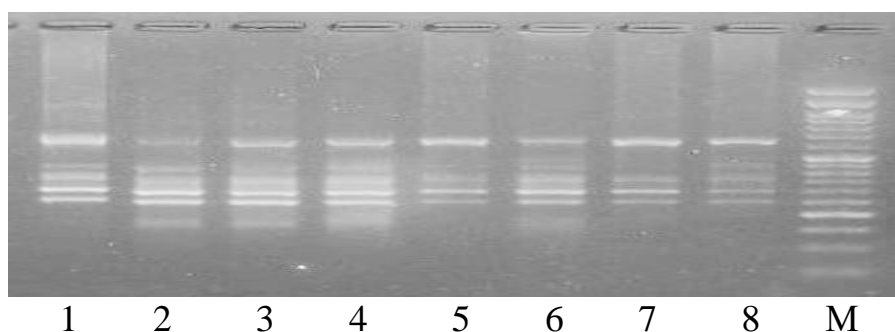
Таблиця 1

**Показники генетичного різноманіття досліджених коропів
за ISSR маркерами**

Праймер	Na	Ne	I	uHe
Порода	Рамчастий короп			
А	1,231	1,149	0,200	0,120
В	1,760	1,259	0,301	0,188
Середнє	1,496	1,204	0,251	0,154
Порода	Лускатий короп			
А	1,923	1,287	0,355	0,222
В	1,360	1,201	0,243	0,152
Середнє	1,642	1,244	0,299	0,187

Примітка: Na - кількість алелів на локус; Ne – ефективна кількість алелів на локус; I – інформаційний індекс Шеннона; uHe – неупереджена очікувана гетерозиготність

Отримані показники продемонстрували рівень інформативності та ефективності обраних локусів для аналізу поліморфізму генетичної структури антонінсько – зозуленецького внутрішньопородного типу лускатої та рамчастої порід коропа. Найвищі показники EMR, MI та Rp були зафіксовані за праймером A, що свідчить про найбільшу ефективність даних праймерів для встановлення відмінностей серед особин даної вибірки.

Середнє значення алелів на локус Na становило 1,496 у рамчастих коропів та 1,642 у лускатих коропів, а ефективна кількість алелів Ne становила 1,204 та 1,244 відповідно у лускатих коропів. У рамчастого коропа встановлено середнє значення індексу Шеннона I дорівнювало 0,251 у лускатою коропа та 0,299 у рамчастого коропа. Рівень гетерозиготності досліджених груп антонінсько – зозуленецького внутрішньопородного типу становив 0,154 у лускатої форми та 0,187 у рамчастої (табл. 1).

Висновки. Проведений аналіз за методом ISSR-PCR дав змогу охарактеризувати генетичну структуру антонінсько – зозуленецького внутрішньопородного типу лускатої та рамчастої порід.

За двома праймерами було отримано 74 амплікони, найбільшу кількість ампліконів отримано з використанням праймера A – (CTC)₆C – 25 ампліконів. Найвищі показники EMR, MI та Rp були зафіксовані за праймером A, що свідчить про найбільшу ефективність даних праймерів для встановлення відмінностей серед особин даної вибірки. Амплікони, що зустрічалися з високою частотою дали змогу продемонструвати генетичну структуру груп коропів за обраними ISSR-маркерами та виявити особливості мінливості у групах риб.

ISSR-аналіз за використання обраних молекулярно-генетичних маркерів, дозволив охарактеризувати аспекти генетичного різноманіття антонінсько–зозуленецького внутрішньопородного типу лускатої та рамчастої порід коропа на популяційному рівні.

**САНІТАРНИЙ СТАН ЛІСІВ У ФІЛІЇ
«КЛЕСІВСЬКЕ ЛІСОВЕ ГОСПОДАРСТВО»**

Супрунець Артем Володимирович

Студент факультету лісового господарства та екології

Поліський національний університет

м. Житомир, Україна

Вступ. Активна господарська діяльність людства та кліматичні зміни вимагають всебічних досліджень їх впливу на стан, стійкість і продуктивність лісів, а також удосконалення заходів із захисту лісів. Завдяки тривалому та інтенсивному використанню лісових масивів Рівненської області на зміну високопродуктивним сосновим лісам прийшли зміни на ліси різко ослабленого ступеня. Змінюється не тільки їх породна та вікова структура, але й значно зменшується обсяг екологічних функцій, які вони виконують. Такі зміни досліджені на прикладі філії «Клесівське лісове господарство».

Мета роботи. Дослідити санітарний стан лісів на території філії «Клесівське лісове господарство».

Матеріали та методи. Застосовано аналітично-статистичний метод із використанням геоінформаційної системи «Лісовпорядник» та лісівничо-таксаційний метод для аналізу таксаційної характеристики деревостанів філії.

Результати та обговорення:

При проведенні базового лісовпорядкування були визначені важливі лісові ділянки, які потребують проведення доглядових рубань та санітарних заходів для покращення породного складу та санітарних умов. Пошкодження насаджень природними стихіями (бурелом) виявлені на площі 1 га, у насадженнях ялини європейської. Об'єм буреломної деревини складає 120 м³ деревини на 1 га лісу. Також виявлено понад 2,5 тис. га лісових ділянок зі сухостійним ярусом. Це є необхідною умовою для проведення санітарних

рубок та лісовпорядкування на даній території (рис. 1).



Рис. 1 Площі за домінуючими породами філії із наявністю сухостою

Накопичення сухостою –це негативний процес, що впливає на середній запас деревостану. В ялинових насадженнях накопичення сухостою виявлено біля 64 м³ на 1 га. За ревізійний період рубки догляду та санітарні рубки, як заходи покращення деревостану, були проведені у соснових та березових насадженнях. В березняках площі рубок догляду значно менші. Щодо санітарних рубок, то в березняках зафіксовано 70га, що потребували заходів з покращення санітарного стану. Працівниками філії було проведено суцільну санітарну рубку на площі 23га та ліквідовано 7 га захаращеності. Сосняки філії потребували санітарних рубок на площі 830га. Суцільна санітарна рубка була призначена на площі 174 га та ліквідовано 42га захаращеності.

Висновок. Основними заходами, які врегульовують санітарний стан насаджень у лісовому фонді філії «Клесівське лісове господарство є рубки догляду та санітарні рубки.

BIOLOGICAL SCIENCES

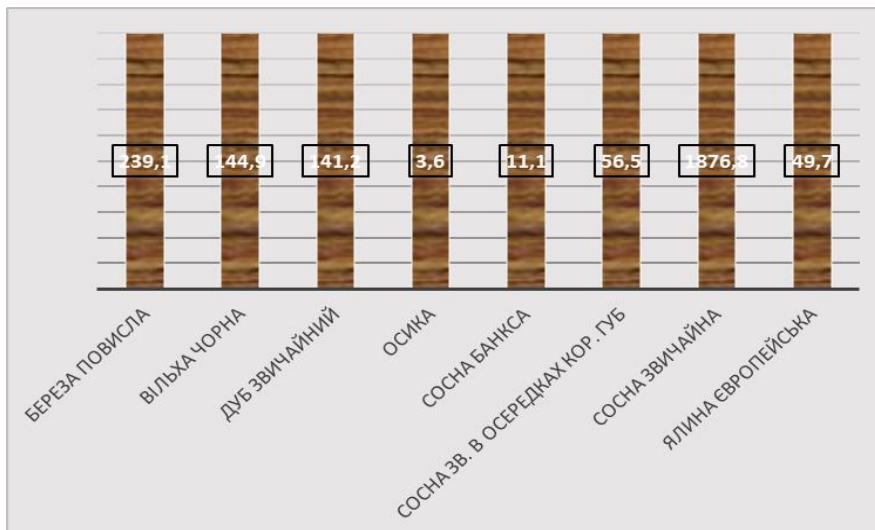
STUDY OF ARYLHYDRAZONES OF α -KETO ESTERS AGAINST FOUR GRAM-NEGATIVE PATHOGENIC BACTERIA

Binate Gaoussou

Baku State University

PhD student

Shikhaliyev Namik

Baku State University

Professor

Qacar Ayten

Baku State University

Researcher

Ahmadova Nigar

Baku State University

Researcher

Shafiyeva Samira

Baku State University

Associate professor

Maharramov Abel

Baku State University

Professor

Ganbarov Khudaverdi

Baku State University

Professor

Abstract New synthesized arylhydrazones of α -keto esters have been tested against four gram-negative bacteria responsible for nosocomial infections. The results obtained showed that all compounds inhibited the growth of *Acinetobacter baumannii*, *Escherichia coli*, and *Klebsiella pneumoniae*, with inhibition zones ranging from 12.0 mm to 20.0 mm. However, none of these compounds was effective against *Pseudomonas aeruginosa*. The most sensitive bacteria to all compounds was *Escherichia coli*.

Keywords: Antibacterial activity; arylhydrazones of α -keto esters; pathogenic gram-negative bacteria

Introduction Bacterial resistance to antibiotics is a major global threat [4] that weakens the entire global health system and food security [3, 8]. This resistance is due to several factors [2]. Gram-negative pathogenic bacteria are the first responsible for this resistance because they have an external membrane which gives them the factor of resistance [7]. It is essential and necessary to know the mechanism of action of these pathogens, and to develop new molecules that are more effective and less toxic to human health with new targets, in order to reduce and slow down the rapid spread of multi drugs resistance. Furthermore, hydrazones have been widely studied because of their pharmacological properties [1, 5] and because they are structural linking agents between various classes of compounds [6]. The objective of our experiment is to evaluate the antibacterial power of newly synthesized arylhydrazones of α -keto esters [9] against four gram-negative pathogenic bacteria, including *Acinetobacter baumannii*, *Escherichia coli*, *Klebsiella pneumoniae* and *Pseudomonas aeruginosa*, responsible for nosocomial infections.

Materials and methods The arylhydrazones of α -keto esters used for this study were synthesized in BSU Laboratory of Organic Chemistry.

Gram negative pathogenic bacteria against which these compounds were evaluated are : *Acinetobacter baumannii* BDU-32, *Escherichia coli* BDU-12, *Klebsiella pneumoniae* BDU-44 and *Pseudomonas aeruginosa* BDU-49.

Agar well diffusion method

The antibacterial activity of compounds was determine by agar well diffusion method for 0.1% concentration. Dimethyl sulphoxide (DMSO) has been chose as solvent to dissolve the compounds because of its inert nature. All gram-negative pathogenic bacteria were grow on nutrient agar. Briefly, 100 μ L of 24 hours fresh broth culture (0.5 McFarland) of each bacteria have been aseptically spread over agar surface. The wells were punched aseptically in agar plate by tips, and each well was numbered. Then 100 μ L of each compound have been respectively add in each well.

Agar plates were incubate at 37°C for 24 hours. After incubation, the diameters of inhibition zones were measure with a graduated ruler [2]. All experiments were perform four times.

Results and discussion The antibacterial activity results of newly synthesized arylhydrazones of α -keto esters against gram-negative pathogenic bacteria are mentioned in the following table.

Table

Antibacterial activity of arylhydrazones of α -keto esters

Microorganisms	<i>Diameter of inhibition zone (mm), M \pm m</i>			
	I	II	III	IV
<i>Acinetobacter baumannii</i>	12.0 \pm 0.1	14.0 \pm 0.1	13.0 \pm 0.1	15.0 \pm 0.1
<i>Escherichia coli</i>	20.0 \pm 0.1	15.0 \pm 0.3	17.0 \pm 0.1	17.0 \pm 0.1
<i>Klebsiella pneumoniae</i>	15.0 \pm 0.1	13.0 \pm 0.1	14.0 \pm 0.1	14.0 \pm 0.1
<i>Pseudomonas aeruginosa</i>	-	-	-	-

Note: (-) : no activity

I-methyl (*E*)-2-(*p*-tolyl)-2-(2-(*p*-tolyl) hydrazineylidene) acetate

II-methyl(*E*)-2-(4-(*tert*-butyl)phenyl)-2-(2-(3,4-dimethylphenyl) hydrazineylidene) acetate

III-methyl (*E*)-2-(2-(3,4-dimethylphenyl) hydrazineylidene)-2-(*p*-tolyl) acetate

IV-methyl(*Z*)-2-(4-(*tert*-butyl)phenyl)-2-(2-(4-methoxyphenyl) hydrazineylidene) acetate

All compounds inhibited the growth of *Acinetobacter baumannii*, *Escherichia coli* and *Klebsiella pneumoniae*. However, none of these compounds was effective against *Pseudomonas aeruginosa*. The first compound (methyl (*E*)-2-(*p*-tolyl)-2-(2-(*p*-tolyl) hydrazineylidene) acetate) is 1.7 and 1.3 times more active against *Escherichia coli* than *Acinetobacter baumannii* and *Klebsiella pneumoniae*, respectively. The second and fourth compound, (methyl (*E*)-2-(4-(*tert*-butyl)phenyl)-2-(2-(3,4-dimethylphenyl) hydrazineylidene) acetate) and (methyl (*Z*)-2-(4-(*tert*-butyl)phenyl)-2-(2-(4-methoxyphenyl) hydrazineylidene) acetate) respectively are 1.1

and 1.2 times more active against *Escherichia coli* than *Acinetobacter baumannii* and *Klebsiella pneumoniae*. The third compound (methyl (*E*)-2-(2-(3,4-dimethylphenyl)hydrazineylidene)-2-(*p*-tolyl) acetate) is 1.3 and 1.2 times more active against *Escherichia coli* than *Acinetobacter baumannii* and *Klebsiella pneumoniae*, respectively.

Conclusion This study clearly showed that the newly synthesized arylhydrazones of α -keto esters were effective against *Acinetobacter baumannii*, *Escherichia coli*, and *Klebsiella pneumoniae*. However, *Pseudomonas aeruginosa* was resistance to all compounds, and *Escherichia coli* was the most sensitive bacteria.

REFERENCES

1. Alberta A., Cedric D.K.A., Abena B., Isaac A., Benjamin K. H., Yaw D.B. (2020). Synthesis and antimicrobial resistant modulatory activity of 2,4-dinitrophenylhydrazone derivatives as agents against some ESKAPE human pathogens. *Hindawi Journal of Chemistry*. Pp1-9.
2. Binate G., Ismailov V., Yusubov N., Shafieva S., Ganbarov K. The organic compound diethyl 2, 2` (1, 3-diethoxy-1, 3-dioxo-1 λ ⁵, 3 λ ⁵-diphosphoxane-1, 3-diyl) diacetate evaluated as antimicrobial agent. (2023). Current Challenges of Science and Education, Proceedings of II International Scientific and Practical Conference, Berlin, Germany, 16-18 October; Komarytskyy M.L; SCI-CONF.COM.UA. Pp16-20.
3. Chita R. S., Jyotirmaya S., Monalisa M., Debananda L., Pratap K.S., Budheswar D., Rabindra N. P., Sudhir K.P. (2020). Coumarin derivatives as promising antibacterial agent (s). *Arabian Journal of Chemistry*. Pp1-58.
4. Gaoussou B., Valeh I., Niftali Y., Khudaverdi G. (2023). Antimicrobial activity of (E)-2-(1-chloro-1-ethoxyprop-1-en-2-yl)-1, 3, 2-dioxaphospholane-2-oxide. The Modern Vector of the Development of Science, Proceedings of the VIII International Scientific and Practical Conference, Philadelphia, USA, 28-29 September; Tarmo Vesik; World of Conferences. Pp17-19.

5. Manikandana V., Vanangamudia G., Arulkumarana R., Christuraja P., Thirunarayanan G. (2020). Antimicrobial potent (*E*)-2-(1-phenylethylidene)-1-tosylhydrazines. *Indian Journal of Chemistry*. Pp399-405.
6. Mehlika D. A., Belgin S., Ozlem A. E., Merve B., Rasime D., Ahmet O. (2020). A series of furan-based hydrazones: Design, synthesis, and evaluation of antimicrobial activity, cytotoxicity and genotoxicity. *Letters in Drug Design & Discovery*. Pp312-322.
7. Michal G. N., Andrzej S. S., Maria J. M. (2021). Amino acid based antimicrobial agents-synthesis and properties. *ChemMedChem*, 23(16), pp 3513-3544.
8. Poonam R., Amarjyoti D. M., Shiny P., Murtuza H., Sasmita M., Abhijit M., Bhaskar D. (2021). Emergent antibacterial activity of N-(thiazol-2-yl) benzenesulfonamides in conjunction with cellpenetrating octaarginine. *Royal Society of Chemistry*. Pp1-12.
9. Shikhaliyev, N. G., Maharramov, A. M., Suleymanova, G. T., Babazade, A. A., Nenajdenko, V. G., Khrustalev, V. N., ... & Tskhovrebov, A. G. (2021). Arylhydrazones of α -keto esters via methanolysis of dichlorodiazabutadienes: Synthesis and structural study. *Mendeleev Communications*, 31(5), 677-679.

ABNORMALITIES OF CENTROMERES AS A CAUSE OF GENOME INSTABILITY OF CANCER CELLS IN CHILDREN WITH ACUTE MYELOBLASTIC LEUKEMIA

Onufriiev Oleksandr,

graduate student of the Department
of Biology and Ecology Precarpathian National University
named Vasyl Stefanyk, Ivano-Frankivsk, Ukraine

Sirenko Artur,

phd, associate professor of the Department
of Biology and Ecology Precarpathian National University
named Vasyl Stefanyk, Ivano-Frankivsk, Ukraine.

Abstract. The phenomenon of premature centromere division (PCD) and premature anaphase (C-anaphase) in children with acute myeloblastic leukemia (AML) were studied. It is shown that these phenomenon are additional diagnostic criteria of AML, these phenomenon are more characteristic of malignant blast cells of peripheral blood than of normal blood cells, the level of the PCD phenomenon correlates with the level of aneuploid and polyploid cells in the blood of patients with AML, the PCD phenomenon is one of the probable causes of instability of the genome of cancer cells in AML.

Key words: acute myeloblastic leukemia, premature centromere division, C-anaphase, genome instability.

Introduction

Acute myeloblastic leukemia (AML) still remains a difficult medical problem, despite the successes of medicine in recent decades, the treatment of this difficult oncological pathology does not always end successfully, that is, the patient enters a long-term remission. The problem of early diagnosis of this disease, the search for new diagnostic criteria and criteria for the course of the disease is acute. Many aspects of the pathogenesis and course of acute myeloblastic leukemia require further research. One of the problems is the cause of genome instability in oncotransformed

cell clones of the myeloid lineage of AML patients. Today, it is believed that the root cause of the pathogenesis of AML is the mutation of a proto-oncogene into an oncogene, which can be caused by both genetic and chromosomal mutations, including translocations with the formation of the so-called Philadelphia chromosome (ph), which occurs in the myeloid line of red bone marrow (BM) cells. Genome instability increases the frequency of such mutations. In addition, it is believed that after the primary mutation, several more mutations, including chromosomal ones, must occur for the formation of a more aggressive malignant clone of cells. It is believed that aneuploid cancer clones may be more aggressive than diploid ones.

This work is devoted to the study of the causes of genome instability in patients with AML, in particular, the study of centromere abnormalities and their impact on the pathogenesis of AML in general and the relationship of these abnormalities to genome instability in patients with AML. In particular, such phenomena as premature separation of centromeres (PCD) and premature anaphase (C-anaphase) were studied in patients with acute myeloblastic leukemia. The molecular mechanisms and biological significance of these phenomena have not yet been investigated, although these phenomena were described as early as the 1960s. For some time, these phenomena were considered to be the effect of cell culture, but then it was discovered and many works demonstrated that these phenomena are associated with oncological diseases, including acute leukemias - myeloblastic and lymphoblastic leukemias and a number of other pathologies, in particular, with anemias of various genesis, Alzheimer's disease, etc. In addition to aspects of genome instability, this work is devoted to the search for new diagnostic criteria and criteria for the course of AML.

Materials and methods

In this work, 32 patients with AML aged from 0 to 14 years who were treated in 1991 - 2023 at the Lviv Regional Children's Specialized Clinical Hospital were studied. Basic clinical, biochemical, cytological, immunological, and cytogenetic analyzes were performed on all studied patients in the first period of the disease before the start of treatment. Both peripheral blood and red bone marrow punctate were examined. The puncture was taken either from the sternum or from the ilium.

Determination of cell phenotype was carried out on Bacton Dickinson flow cytometers of different modifications in different years of research. Chromosomal preparations of peripheral blood and red bone marrow cell cultures were studied. Cell cultures were created as standard using Eagle's medium and RPMI-1640 from Life Technologies and Sigma, fetal bovine serum from Biomark Ink, and L-glutamine from Sigma. Peripheral blood cells were stimulated with phytohemagglutinin (PHA) from Difco. When red bone marrow cells were cultivated, no mitogen was added. Cells were cultured for 72 hours at a temperature of 37°C, treated with a hypotonic solution of KCl, and fixed with a mixture of ethanol and acetic acid (3:1). Chromosome preparations were routinely stained with Giemsa stain. They were analyzed microscopically using a Leitz microscope. Blood and bone marrow donors who underwent examination were used as a control group. The phenomenon of PCD is understood as a phenomenon in which from 1 to 10 chromosomes per cell show premature separation of centromeres. And C-anaphase is a phenomenon in which all the chromosomes of a cell show premature separation.

Results and discussion

As a result of the research, it was found that PRC and C-anaphase in patients with AML differ statistically significantly from the level of these indicators in the control group both in the bone marrow and in the peripheral blood. In AML patients, the mean PCD levels (%) were 18.06 ± 4.12 in peripheral blood (PB) and 28.09 ± 4.58 in red bone marrow (BM), while in the control group, PCD levels were respectively 1.7 ± 0.3 in PB and 3.0 ± 0.3 in BM. C-anaphase levels in AML patients were 5.13 ± 3.87 in PB and 7.19 ± 2.24 in BM. While in the control group, C-anaphase levels were: 0% in PB and 0% in BM - not detected at all.

A high positive correlation was found between the level of blasts in the peripheral blood of patients with AML and the levels of PCD in the peripheral blood and red bone marrow ($r = 0.987$ for PB and $r = 0.986$ for BM). At the same time, there was no correlation between blast levels in peripheral blood and C-anaphase levels in peripheral blood cells ($r = 0.059$ for PB and $r = 0.032$ for BM). This suggests that the PCD phenomenon in AML is more specific to blast cells than to

normal peripheral blood cells, and the PCD phenomenon can be used as an additional diagnostic criterion for AML.

A high positive correlation was found between the levels of PCD in the peripheral blood of AML patients and the levels of aneuploid and polyploid cell clones in the peripheral blood of AML patients. In particular, the correlation between the levels of PCD in PB and the levels of aneuploid clones in PB in AML patients was $r = 0.960$. The correlation between the levels of PCD in PB and the level of polyploid clones in PB of AML patients was $r = 0.909$. At the same time, with respect to C-anaphase, no correlation was found either with the level of aneuploidy or with the level of polyploidy ($r = 0.087$ and $r = 0.044$, respectively). This suggests that PCD is one of the causes of genome instability in the blood cells of patients with AML.

No correlation was found between PCD levels and C-anaphase levels either in the periphery or in the red bone marrow of patients with AML. For example, the correlation coefficient between PRC and C-anaphase in PC of AML patients was $r=0.127$, and in red bone marrow the correlation between PRC levels and C-anaphase was $r = 0.088$.

As for other clinical parameters (hemoglobin, leukocyte, platelet levels), no correlation was found either with PCD levels, or with C-anaphase levels, or with each other in any of the cases of analysis.

Conclusions

1. The levels of premature centromere division (PCD) and C-anaphase can be used as an additional diagnostic criterion for acute myeloblastic leukemia (AML).
2. The phenomenon of PCD is to a greater extent inherent in cancer cells than in normal cells of the peripheral blood of children with AML.
3. The PCD phenomenon is one of the reasons for the instability of the genome of blood cells of children with AML.
4. The phenomena of PCD and C-anaphase are fundamentally different biological phenomena that play different roles in the pathogenesis of AML.

Acknowledgements: The authors are deeply grateful to the staff of the Lviv Children's Regional Specialized Clinical Hospital for the opportunity to conduct

scientific research and information about patients, archival materials.

LITERATURE

1. Arieta M. I., Martinez B., Nunez M. Premature centromere division: a cytogenetic study // *Cytologia (Tokyo)*. – 1995. – V. 60, N 2. – P. 159 – 165.
2. Bakhom S. F., Silkworth W. T., Nardi I. K., Nicholson J. M., Compton D. A., Cimini D. The mitotic origin of chromosomal instability // *Current Biology*. 2014.– V. 24. – P. 148 – 149.
3. Baldus C. D., Liyanarachchi S., Mrózek K. et al. Acute myeloid leukemia with complex karyotypes and abnormal chromosome 21: amplification discloses overexpression of APP, ETS2, and ERG genes // *Proc. Natl. Acad. Sci. USA*. – 2004. V. 101. – P. 3915 – 3920.
4. Bloom K., Constanzo V. Centromere structure and function // *Prog. Mol. Subcell. Biol.* – 2017. – V. 56. – P. 515 – 539.
5. Chamla Y. C-anaphases in lymphocyte cultures versus premature centromere division syndromes // *Human Genetic*. – 1988. – V. 78, N 2. – P. 111 – 114.
6. de Oliveira Lisboa M., Brofman P. R. S., Schmid-Braz A. T. et al. Chromosomal Instability in Acute Myeloid Leukemia // *Cancers*. – 2021. – V. 13(11). – P. 2655.
7. Mrózek K., Bloomfield C. D. Clinical Significance of the Most Common Chromosome Translocations in Adult Acute Myeloid Leukemia // *JNCI Monographs*. – 2008. – V. 2008, Issue 39. – P. 52 – 57.
8. Pedersen-Bjergaard J., Rowley J. D. The balanced and the unbalanced chromosome aberrations of acute myeloid leukemia may develop in different ways and may contribute differently to malignant transformation // *Blood*. – 1994. – V. 83 (10). – P.: 2780 – 2786.
9. Soupir C. P., Vergilio J. A., Cin P. D. et al. Philadelphia chromosome–positive acute myeloid leukemia: a rare aggressive leukemia with clinicopathologic features distinct from chronic myeloid leukemia in myeloid blast crisis // *American Journal of Clinical Pathology*. - 2007. – V. 127, Issue 4. – P. 642 – 650.

10. Verhaak R. G. W., Goudswaard C. S., van Putten W. et al. Mutations in nucleophosmin (NPM1) in acute myeloid leukemia (AML): association with other gene abnormalities and previously established gene expression signatures and their favorable prognostic significance // Blood. – 2005. - V.106. P. 3747 – 3754.

ANTIBIOTIC SENSITIVITY OF STRAINS OF LACTIC ACID BACTERIA ISOLATED FROM FRESHWATER FISH

Vasyliuk Olha,

Candidate of Biological Sciences (Ph. D.), Senior scientific researcher,

Skrotskyi Serhii,

Candidate of Technical Sciences (Ph. D.), head of the laboratory,

Khomenko Liudmila,

Candidate of Biological Sciences (Ph. D.), Senior scientific researcher,

Institute of Microbiology and Virology named after D. K. Zabolotny,

NAS of Ukraine, Kyiv, Ukraine

Introductions. Growing demand for fish is a global trend. Ukraine has all the opportunities for the development of aquaculture and is able not only to ensure its own consumption, but also to enter foreign markets for thanks to natural resources, human and educational potential.

For a long time, antibiotics and chemotherapeutic drugs were added to the basic diet to improve the reproductive capacity, as well as to increase the growth rate of aquaculture. Antibiotic substances were used as a therapeutic and preventive agent against infectious diseases, which led to the emergence of antibiotic-resistant microorganisms and changes in the microbiota of aquaculture. In addition, the widespread use of antibiotics in aquaculture affects consumers fish, because antibiotics are stored in fish fillets for a long time, which also stimulates the search for probiotic strains of lactic acid bacteria (LAB) for the prevention and control of infectious diseases. Probiotic strains of LAB can be a good alternative to use antibiotic in aquaculture.

Aim. The purpose of this study was to investigate antibiotic susceptibility of newly isolated strains of *Oncorhynchus mykiss* and *Cyprinus carpio*.

Materials and methods. 11 strains of lactic acid bacteria isolated from *Oncorhynchus mykiss* (6 strains) and *Cyprinus carpio* (5 strains) were objects of research. The LAB strains were examined for antimicrobial susceptibility, using the agar disc diffusion method on MRS-agar medium. Commercial discs produced by

Himedia were used in the work: clindamycin, azlocillin, fucidin, oleandomycin, cefepime, azithromycin, cefuroxime, tetracycline, lomefloxacin, streptomycin, furazolidone, laevomyces, ceftriaxone, erythromycin, benzylpenicillin, rifampicin, lincomycin, neomycin. LAB strains were cultivated in MRS broth at 37°C for 22±1 h. 100 µl of the bacterial suspensions of the respective strain (0.5 McFarland, 10⁸ CFU/mL) were spreaded over MRS agar plates (Conda, Madrid, Spain). Antibiotic discs were placed using sterile forceps (7 disks per plates) and were incubated at 37°C for 24±1 hours. Zones of inhibition growth of lactic acid bacteria by each antibiotic were measured after 24 h cultivation. Isolates were categorized as resistant (≤ 15 mm), sensitive (≥21 mm) or intermediate (16–20 mm), as previously assessed by CLSI

Results and discussion.

The sensitivity to antibiotics with different mechanisms of action of 11 newly isolated strains of lactic acid bacteria was investigated. The source of strains isolation didn't affect on their sensitivity to antibiotics (*Table 1*). More than 90% of the investigated strains isolated from oncorhynchus mykiss were sensitive to azlocillin, fusidin, chloramphenicol, lincomycin, while from cyprinus carpio - azlocillin, chloramphenicol, benzylpenicillin and rifampicin. Newly isolated strains were more resistant to three antibiotics - cefuroxime, lomefloxacin, furazolidone, zones of inhibition were from 7,5±0,05MM. 11 stains of lactic acid bacteria were shown susceptibility to antibiotics like: laevomyces, ceftriaxone, clindamycin, erythromycin, benzylpenicillin, rifampicin, lincomycin, cefepime, azithromycin, azlocillin, where zones of inhibition were from 15,0±0,04MM to 30,5±0,05MM.

Table 1

Percentage of Antibiotic susceptibility of potential lactic acid bacteria isolated from fish

Susceptibility (n = 5)			
	R	I	S
Fucidin	0 (0.00)	3 (60.0)	2 (40.0)
Oleandomycin	0 (0.00)	2 (40.0)	3 (60.0)
Cefuroxime	2 (40.0)	1 (20.0)	2 (40.0)

Tetracycline	0 (0.00)	1 (20.0)	4 (80.0)
Lomefloxacin	4 (80.0)	1 (20.0)	0 (0.00)
Streptomycin	0 (0.00)	4 (80.0)	1 (20.0)
Furazolidone	1 (20.0)	0 (0.00)	4 (80.0)
Neomycin	0 (0.00)	2 (40.0)	3 (60.0)
<i>R - Resistant; I - Intermediate; S - Sensitive</i>			

Conclusions. For further study of biological activity, 5 cultures of lactic acid bacteria (2 strains from *oncorhynchus mykiss* and three strains from *cyprinus carpio*), sensitive to a wide range of antibiotics, which can be used as probiotic strains for aquaculture, were selected.

REFERENCES

1. Ringø E, Van Doan H, Lee SH, Soltani M, Hoseinifar SH, Harikrishnan R, Song SK. Probiotics, lactic acid bacteria and bacilli: interesting supplementation for aquaculture. *Journal of Applied Microbiology*. 2020; 129:116-136. doi:10.1111/jam.14628
2. FAO: Responsible use of antibiotics in aquaculture. *FAO Fish Tech Pap*. 2005; 469:1–97.
3. Cabello FC: Heavy use of prophylactic antibiotics in aquaculture: a growing problem for human and animal health and for the environment. *Environ Microbiol*. 2006; 8:1137–1144.
4. Romero J, Feijoó CG, Navarrete P. Antibiotics in 700 aquaculture – use, abuse and alternatives. In: *Health and environment in aquaculture*. 701 InTech. 2012, pp. 159-198.
5. Muñoz-Atienza E, Gómez-Sala B, Araújo C, Campanero C, et al. Antimicrobial activity, antibiotic susceptibility and virulence factors of Lactic Acid Bacteria of aquatic origin intended for use as probiotics in aquaculture. *BMC Microbiology*. 2013; 13:15. <http://www.biomedcentral.com/1471-2180/13/15>
6. Martinez Cruz P, Ibanez AL, Monroy Hermosillo OA, Ramirez Saad HC Use of probiotics in aquaculture. *ISRN Microbiol*. 2012:916845. doi:10.5402/2012/916845

7. Van Hai N. Research findings from the use of probiotics in tilapia aquaculture: a review. *Fish Shellfish Immunol.* 2015; 45:592–597.
8. 59. Performance Standard for Antimicrobial Susceptibility Testing. 32nd ed. Clinical and Laboratory Standards Institute; Malvern, PA, USA: 2022. [Google Scholar]
9. Abbasiliasi S, Tan JS, Bashokouh F, Ibrahim TAT, Mustafa S, Vakhshiteh F, et al. In vitro assessment of *Pediococcus acidilactici* Kp10 for its potential use in the food industry. *BMC Microbiol.* 2017;121:1–11. [PMC free article] [PubMed] [Google Scholar]

MEDICAL SCIENCES

FEATURES OF THE DYNAMICS OF THE CELLULAR COMPOSITION OF THE THYMIC SUBCAPSULAR ZONE IN THE POSTNATAL PERIOD AFTER INTRAUTERINE EXPOSURE TO STAPHYLOCOCCAL ANATOXIN

Aravitskiy Evgeniy Olegovich

MD, PhD, assistant

Zaporozhye State Medical and Pharmaceutical University

Zaporozhye, Ukraine

Introductions: the impact of the thymus and its immunoendocrine interactions with other organs is particularly significant in childhood, ensuring the normal development of the child, maintaining immune reactivity, and facilitating adaptation to various environmental factors. It is believed that disturbances in the formation and maturation of the fetal immune system stem from its suppression due to excessive antigenic stimulation by infectious factors and other foreign antigens transmitted from the mother, particularly when there is a disruption in the hemato-placental barrier. Thymus formation disorders may serve as the basis for the development of autoimmune, allergic, and infectious diseases in early childhood.

Aim: to identify the features of the dynamics of the relative quantity of cortical substance lymphocytes in the thymus of rats during the first month of life after prenatal exposure to staphylococcal anatoxin.

Materials and methods: the study involved the examination of the thymus glands of 144 non-linear white rats on days 1, 2, 3, 5, 9, 14, 21, and 30 of postnatal life, divided into three groups: group I - 48 intact animals, group II - 48 animals receiving intrauterine administration of 0.05 ml of staphylococcal anatoxin (diluted 1:10) on the 18th day through the maternal-chamber, intra-amniotic, and intrafetal routes, and group III - 48 control animals receiving 0.05 ml of 0.9% NaCl.

Preparations were stained with Schiff's reagent with hematoxylin nuclear counterstaining. Microscopy was performed using a Carl Zeiss Primo Star microscope (Germany) at immersion magnification. Cell counting, including lymphocytes of different diameters and lymphoblasts, was done using the ImageJ program. Data were processed using variation statistics methods in the "STATISTICA 10.0" program. The reliability of the results was assessed using the Student's t-test ($p < 0.05$).

Results and discussion: In the experimental group, a higher relative quantity of small lymphocytes in the subcapsular zone is observed from the 2nd ($45.43 \pm 1.14\%$) to the 5th ($47.14 \pm 1.53\%$) day, and after the 21st day ($53.12 \pm 1.62\%$) of life compared to the intact group ($42.04 \pm 1.26\%$, $39.13 \pm 1.27\%$, and $49.01 \pm 1.17\%$, respectively). Meanwhile, the proportion of medium lymphocytes from the 2nd ($16.58 \pm 1.37\%$) to the 9th day ($11.51 \pm 1.09\%$) is significantly lower compared to the intact group ($21.56 \pm 1.08\%$ and $14.19 \pm 1.04\%$, respectively). The same pattern is observed among the population of large lymphocytes: from the 5th ($4.35 \pm 0.52\%$) to the 14th ($4.32 \pm 0.51\%$) day, their proportion in the experimental group is significantly lower than in the intact group of animals ($7.95 \pm 0.47\%$ and $6.21 \pm 0.79\%$, respectively).

Conclusions: The mentioned features of the cellular composition of the morpho-functional zones of the thymus in the experimental group of animals likely reflect the acceleration of thymocyte proliferation and maturation processes and the earlier release of these cells into the periphery.

LIFE QUALITY IN PATIENTS WITH PARKINSON'S DISEASE. ASSESSMENT TOOLS

Khubetova Iryna,
M.D., Ph.D.
Medical House "ODREX"
Odesa, Ukraine

Introductions. Parkinson's disease is a neurodegenerative disease with a wide spectrum of motor and non-motor disorders that worsen the quality of life of patients. Life quality is determined by the results of a survey of patients that complements the general clinical manifestations and provides information about the course of the disease and the effectiveness of its treatment. Life quality is an integral characteristic of the physical, psychological, emotional and social functioning of the patient, based on his subjective perception.

Aim. The aim of the work was to assess the quality of life of patients with Parkinson's disease in the context of the system of complex rehabilitation

Materials and methods. The results of rehabilitation of 90 patients with Parkinson's disease with preserved possibility of self-movement-1-2.5 stages per Hoehn-Yahr are analyzed. Patients were randomly divided into three groups. The first, the control group consisted of 30 patients who received standard drug therapy, the second group, consisted of 30 patients who, in addition to standard drug therapy, regularly (5-6 hours a week) were exercised under the care of the instructor. The third group consisted of 30 patients who, together with standard drug and physical therapy, received art therapy sessions, including molding, free theme drawing and coloring of standard dotted paintings.

Physical therapy contained mimic exercises, muscle stretching exercises (pulling and deflections of the back; neck stretching), circular rotation of hands and shoulders; Breeding of the fingers of the brush; lifting your feet while sitting on a chair; twisting the trunk in a sitting position; slopes to the sides of the head and torso. The exercises were performed in the sitting position and lying down.

In patients with cognitive disorders, memory and attention was exercised through dynamic cognitive loads (recognition of images, serial account, reproduction of sequences of numbers or tokens).

Simultaneously with physical exercises were held sessions of breathing gymnastics, which contained exercises for a delay in breathing at the height of the breath, forced species through the mouth, voice exercises, including LSVT.

Art therapy sessions were held with the participation of professional artists, lasted 60 minutes.

Statistical processing was performed by dispersion analysis using Statistica 13.0 software (TIBCO, USA)

Results and discussion. When assessing the quality of life at the time of inclusion in the register, patients with parkinsonism had a decrease relative to the reference values in almost all domains of the questionnaire.

Thus, physical activity (PA subscale) also decreases in patients with parkinsonism - 33.9 ± 1.2 points. Accordingly, patients, as a rule, are forced to lead a sedentary lifestyle, which further complicates problems with locomotion. Therefore, in addition to drug treatment, rehabilitation is extremely important. Various means of physical therapy can reduce the severity of such characteristic signs of parkinsonian syndrome as stiffness of gait and swallowing problems, which are relatively resistant to dopaminergic therapy.

Disturbances in daily activities in patients begin at an early stage and progress as the disease develops. At the time of the initial examination, the score on the subscale of role limitations due to physical problems (RPF) was 30.2 ± 0.9 points.

In patients with Parkinson disease, motor activity is disturbed, walking and fine motor skills are the most affected. Activities that involve movement, such as getting out of or sitting in a chair, getting out of bed, or turning in bed, are also impaired, and are complex and usually automatic movements that are difficult for patients to perform. Normal sequential movements are also hampered. Complex motor activities that require mental effort, such as planning and changing settings, such as gardening and bathing, tend to suffer more. Non-motor impairments, such as visual and

executive dysfunction, also contribute to impaired motor activity

Patients with Parkinson disease often face difficulties in washing, dressing, preparing and consuming food, personal hygiene, which ultimately significantly limits their work capacity and daily activities, affects the safety of life. Thus, according to the vitality scale (V), 51.4 ± 1.8 points were determined.

When assessing the quality of life according to the PDQ-8 questionnaire, it was established that the quality of life of patients depends on the stage of the disease and on the applied therapy. In those patients who completed a full course of rehabilitation, the quality of life was better (Fig. 1).

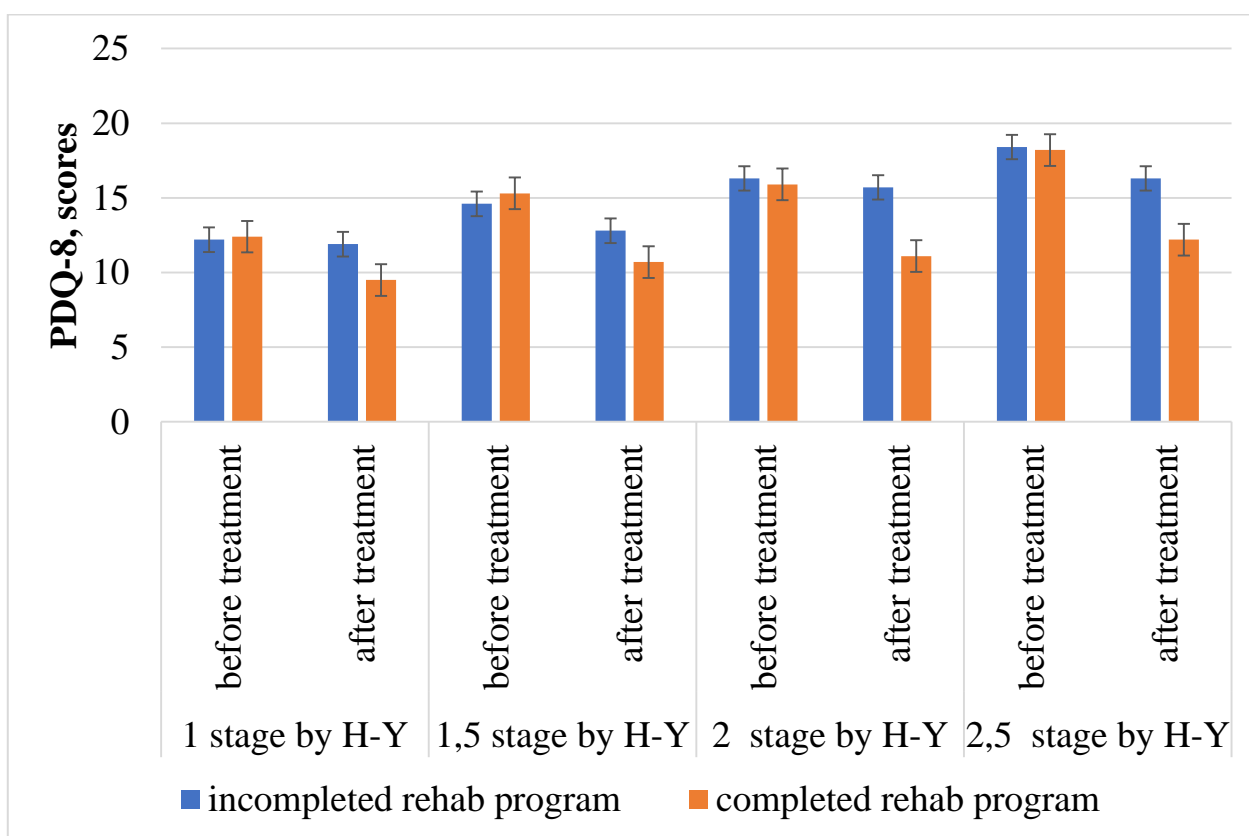

Thus, patients with 1st Hoehn-Yahr stage had changes in the diapason 12.2 ± 0.2 scores before treatment to 11.9 ± 0.2 scores (uncompleted rehab program, URP) and 12.4 ± 0.3 to 9.5 ± 0.1 scores (completed rehab program, CRP). For 1.5 Hoehn-Yahr stage there were changes since 14.6 ± 0.3 to 12.8 ± 0.3 (URP) and 15.3 ± 0.3 to 10.7 ± 0.2 (CRP). For 2 Hoehn-Yahr stage there were changes since 16.3 ± 0.3 to 15.7 ± 0.3 (URP) and 15.9 ± 0.4 to 11.1 ± 0.3 (CRP). For 2.5 Hoehn-Yahr stage there were

changes from 18.4 ± 0.3 to 16.3 ± 0.3 (URP) and 18.2 ± 0.3 to 12.2 ± 0.3 (CRP), respectively. These changes were statistically significant ($p < 0.05$).

The data obtained for PDQ-8 there was high internal consistence with SF-36 results ($\alpha_{\text{Cronbach}} = 0.80$). Consequently, this test was validated for further use in the clinical practice.

Conclusions. The use of complex rehabilitation significantly improves the quality of life of patients with Parkinson's disease.

PECULIARITIES OF RENAL BLOOD FLOW IN CHILDREN WITH RECURRENT KIDNEY DISEASES

Obolonska Olha

Ph.D., Associate Professor,
Department of Propaedeutic of
Children's Diseases and Pediatrics 2
Dnipro State Medical University

Samoilenko Vladyslav

intern pediatrician at the
CE "Slobozhansk Central Hospital"
of the Slobozhansk SC

Relevance. Recently, many questions arise regarding the prognosis of recurrent kidney diseases in children. The state of renal hemodynamics reflects not only changes in blood saturation, but can serve as a prognostic marker in determining the course of diseases.

Aim. a pilot study to determine the presence of kidneys hemodynamic changes in children with recurrent kidney disease.

Materials and methods. In order to achieve the set goal and solve the set tasks, a complex clinical and functional study was conducted on 17 children aged 10-17 years old, who received help in the nephrology department of the KP "Regional Medical Center for Family Health" for the period of September 2023 - January 2024. These children were the first clinical group. The control group (II clinical group) consisted of 17 healthy children aged 10-17 years.

Research design: open, single-center, prospective. Inclusion criteria: children with recurrent kidney disease, presence of signed informed consent of parents to participate in the study.

Exclusion criteria: concomitant circulatory diseases. Research methods: clinical and anamnestic, measurement of blood flow on the main renal artery and interlobar renal artery. The research was conducted twice: the first - during the disease period, the second in remission. Statistical processing of the received data.

Results of the study. Under observation were children who had borderline

indicators of glomerular filtration rate. Diagnoses are presented in Figure 1

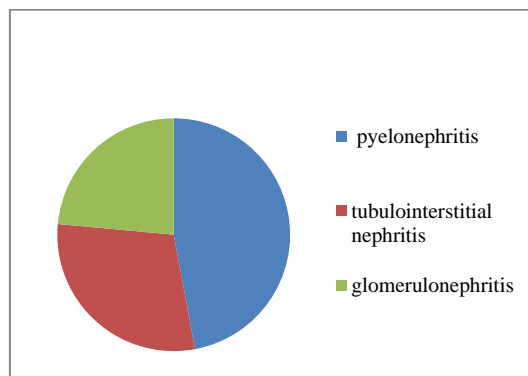

Figure 1. the structure of diagnoses of children of the 1st group

A feature of renal hemodynamics in children with recurrent kidney disease (RKD) is a moderate decrease in peak systolic velocity (PSV) of blood flow in the main renal artery (30.6 ± 3.87 cm/sec versus 35.4 ± 6.17 cm/sec in healthy people, $p < 0.05$). The main hemodynamic changes under the condition of RKD were detected at the level of the interlobar renal artery, namely: a significant decrease in the peak systolic velocity (PSV) and end-diastolic velocity (EDV) of blood flow, an increase in the resistance index (RI). Thus, the PSV indicator of blood flow on the interlobar renal artery in children with RKD was 21.10 ± 3.329 cm/sec versus 28.48 ± 3.014 cm/sec in healthy children ($p < 0.05$). The EDV indicator of blood flow on the interlobar renal artery in children with RKD was 1.5 times ($p < 0.05$) lower compared to the group without RKD during the disease period, and 1.3 times ($r < 0.05$) lower in the period convalescence. The index of RI on the interlobar renal artery in children with RKD compared to the group without RKD was 0.76 ± 0.14 versus 0.67 ± 0.12 ($p < 0.05$), during the disease period and 0.76 ± 0.16 versus 0.69 ± 0.07 ($p < 0.03$) during the convalescence period. The characteristics of renal blood flow were closely dependent on the duration of the disease. Thus, the peak systolic velocity (PSV) of blood flow had a pronounced inverse relationship between the duration of the disease for more than 1.5 years ($\rho = -0.410$, $p < 0.05$).

Conclusions. The presence of hemodynamic changes in children with recurrent kidney disease can be a prognostic marker for the course of the disease. Research needs to be continued.

MAIN MECHANISMS OF STATE REGULATION OF DENTAL CARE IN UKRAINE: CHALLENGES AND PROSPECTS

Yelenskyi Viktor

State Institution of Science «Research and Practical
Center of Preventive and Clinical Medicine»
State Administrative Department
Kyiv, Ukraine

Introductions. Human health, as a socio-economic category, is the most crucial element of national wealth, which is declared by the provisions of the European Social Charter of the member states of the Council of Europe (1996), the UN Millennium Declaration (2000), the new policy "Health-2020", which orient the countries of the WHO European Region to specific actions in response to new challenges and threats to public health through the creation and implementation of a flexible, innovative policy. Dental care is among the urgent medical and social problems that are in demand by a wide range of people. Dental treatment is one of the most common types of medical care in the world, clearly associated with a significant prevalence of dental diseases, as well as the socio-economic status of the population [1, 2, 3].

Aim. The submitted article aims to analyze and substantiate domestic and global approaches and mechanisms for state regulation of dental care in the context of modern challenges.

Materials and methods: systematic analysis and generalization of data from foreign and domestic sources, normative legal acts of Ukraine on medical and dental medicine.

It should be emphasized that the theoretical foundations of developing the healthcare sphere and its state regulation in global and domestic public administration practice and related sciences (economics, medicine, sociology) constitute many scientific works. In particular, it is worth noting that this problem was highlighted in several foreign works by such scientists as A. Abrameshyn, I. Ansoff, H. Wissema, P. Drucker, J. Pierce, M. Porter, and others. In addition, domestic scientists such as

V. Bakumenko, P. Vorona, D. Karamyshev, N. Kryzyna, V. Kryshtopa, and N. Obushna Yu. Rydzal and others considered the methodology of the foundations of state management, organizational support, and state regulation of the development of the healthcare sector. The theoretical provisions of the reform and development of the system of dental care for the population it is covered in the works of O. Babich, O. Vakhnenko, S. Germanchuk, D. Karamyshev, V. Kravchenko, O. Savchuk, L. Stefanyshyn, V. Struk, I. Khozhilo, and others. The works of the scientists mentioned above are an essential contribution to developing the theory and practice of public administration. However, the analysis of the scientific literature proved that fundamental scientific research on the issue of effective and efficient state regulation in the system of dental care for the population of Ukraine in the conditions of the implementation of medical reform still needs to be completed. Therefore, they are at the epicenter of scientific discussions. This conclusion is confirmed by the lack of systematic scientific studies of individual mechanisms of state regulation in the field of dental care for the population, as well as scientifically based conceptual foundations for the formation of a comprehensive mechanism of state regulation of the system of dental care for the population in Ukraine, etc.

Results and discussion. Therefore, for a long time, the state system of dental care for the population in Ukraine was based on the command-administrative model of management, which needs to be updated and more effective in today's conditions. It should be noted that this model does not provide mechanisms for objective quality assessment and the absolute volume of offered medical services. In addition, it cannot fully meet the needs of dental care. In connection with the aforementioned, in 2017, the Verkhovna Rada of Ukraine adopted a decision on the beginning of medical reform, particularly the system of dental care for the population.

According to the current legislation, dental care in Ukraine belongs to secondary (specialized) and tertiary (highly specialized) medical care [4]. Today, doctors of the dental profile are assigned to the secondary level, although most of them provide primary dental care. In most countries of the world, dental care is provided by dentists in general practice (80-85%) [5]. According to the frequency of

visits to a dentist (up to 600 visits per 1,000 population) and the number of specialists, today, dentistry is in second place, second only to therapy. At the same time, more than 99% of cases are served in outpatient polyclinic institutions. According to scientists and statistical reports, about 43 million people seek dental care in Ukraine annually. Of them, every second Ukrainian needs rehabilitation of the oral cavity. Approximately 83% of visits out of 43 million are in state or communal institutions, and about 17% of all visits are served in private medical practice institutions [5]. The worst situation is observed in rural areas, where the position of a dentist in the primary chain of medical care has been eliminated. In rural areas, the supply of dentists is 2.3 per 10,000 population. Therefore, the outlined issue still needs to be addressed [3].

Among the problematic issues of dental care management in Ukraine are the high prevalence of diseases, curtailment of preventive measures, reduction of state funding, etc. The problem of the domestic dental service is the decrease in the supply of the population of Ukraine with dentists in health care institutions of the Ministry of Health of Ukraine from 4.67 to 3.68 per 10,000 population. During 2015-2023, the simultaneous increase in the number of dentists in privately owned dental institutions reduces the availability of dental care to low-income segments of the population. The preservation of national personnel also remains a significant issue since there is a mass departure of doctors abroad in modern conditions.

It is important to note that state administration and state regulation are separate types of state-authority activity. Thus, public administration provides for direct managerial influence on the objects of administration using administrative and power powers and methods marked by mandatory directives. On the other hand, state regulation only establishes certain restrictions and limits on the activity of objects that can function freely. It is aimed not only at the object of management as such but also at its environment. Thus, it differs from state management by the breadth of its power influence [6, p. 73].

State regulation in the field of dental care for the population provides for the establishment of general rules and procedures for performing dental activities, in

particular, the provision of dental care and responsibility for compliance with these rules. It also includes the influence of the state and its bodies on the activities of dental institutions. It should be emphasized that state regulation should be based on a legitimately defined social development strategy, state medical programs, medical standards, and mechanisms for mandatory compliance. Therefore, the mechanism of state regulation of the dental care system for the population provides for a socially oriented holistic system, which is built following the goals of state regulation in the field of dental care.

Thus, the mechanism of state regulation of the system of dental care for the population is a set of legal norms, standards, principles, tools, and methods implemented by the state to ensure the effective and efficient development of the system of dental care for the population. Given the above, we unify the basic mechanisms of state regulation of the dental care system for the population. First of all, it is an organizational and legal mechanism. This critical mechanism affects the organizational and functional activity in dental care for the population. Personnel mechanism that contributes to the formation of professional competence of personnel in providing dental care to the population. The resource mechanism includes financial, economic, and logistical support in providing dental care to the population. It is a motivational mechanism combining command-administrative, financial-economic, and socio-psychological incentives that encourage personnel to work efficiently, focus on maximum results, and maintain and improve their competitive potential. An information and communication mechanism closely intertwined with the organizational and legal mechanism directly determines the efficiency and quality of dental care. A scientific research mechanism that acts as a basis for innovations in the dental care system for the population. The mechanisms mentioned above of state regulation of the dental care system for the population are based on interconnections and closely interact with each other.

The specified mechanisms of state regulation of the system of dental care for the population are based on mutual relationships and interactions with each other in the public sphere and form characteristic features of the complex mechanism of state

regulation of the system of dental care for the population, among which we can note such as system and independence of unified mechanisms; performance of each mechanism of its specific function; a particular composition of subjects entrusted with the duty of performing the function of providing dental care to the population; the relationship of subjects implementing the functions of state regulation of the system of dental care to the population, with each other, with common goals and principles of activity; the use of different methods of state regulation for the implementation of separate mechanisms; planning nature; publicity of the results of the implementation of mechanisms, etc. In addition, the conducted studies proved that based on the use of mechanisms of state regulation of the system of dental care for the population in Ukraine, a gradual change in the paradigm of the development of the system of dental care for the population is taking place.

Conclusions. The conducted analysis proved that based on the use of mechanisms of state regulation of the system of dental care for the population in Ukraine, a gradual change in the paradigm of the development of the system of dental care for the population is taking place. We dare to assert that all these changes imply the objective practicality of a more detailed understanding of the peculiarities of the formation and implementation of the mechanisms of state regulation of the system of dental care for the population in Ukraine, which is the perspective of our further scientific research.

REFERENCES

1. Yu. V. Voronenko, Introduction of budget-insurance medicine based on the principles of public-private partnership / Yu.V. Voronenko, A.V. Skorokhod - K.: Bulletin of social hygiene and health care organizations of Ukraine, 2014, No. 2, pp. 79-83.
2. Yu. V. Voronenko, Financial management with the basics of health care economics: educational and methodological manual / Yu. V. Voronenko, V. M. Pashchenko. - K.: Medinform Interregional Publishing Center, 2011. – p. 499.
3. G. O. Slabkyi, Information and explanatory activity, communication and

social mobilization in the interests of population health within the framework of the public health system / G. O. Slabkyi, V. V. Shafranskyi, I. S. Myronyuk, et al. // Ukraine. Health of the nation. - 2017. No. 3. - pp. 246-254.

4. Fundamentals of Ukrainian legislation on health care. Art. 8. Ed. from January 1, 2019. Information of the Verkhovna Rada of Ukraine. 1993. No. 4. Art. 19. URL: https://zakononline.com.ua/documents/show/150853___738623 (date of application: 02/05/2024)

5. Yelenskyi, V. Y. (2022). Medical and social support of dental care in the context of today's challenges. *Clinical and Preventive Medicine*, (4), 19-24. [https://doi.org/10.31612/2616-4868.4\(22\).2022.03](https://doi.org/10.31612/2616-4868.4(22).2022.03)

6. Z. Gladun, Conceptual principles of state-legal regulation of relations in the sphere of public health protection. *Medical law of Ukraine: problems of formation and development: materials of the 1st All-Ukrainian scientific and practical conference, April 19–20, 2007, Lviv. pp. 73–79.*

РОЛЬ ГЕНЕТИЧНИХ ЧИННИКІВ У РОЗВИТКУ МЕТАСТАТИЧНОГО ПРОЦЕСУ

Герасименко Олександр Іванович,

д.мед.н., професор

Герасименко Євген Олександрович,

к.мед.н., доцент

Герасименко Костянтин Олександрович,

к.мед.н., асистент

Донецький національний

медичний університет МОЗ України

Герасименко Ольга Василівна,

лікар онколог,

клінічна лікарня «Феофанія», м. Київ

Вступ. Враховуючи відмінності в гістогенезі, гістологічній будові, рівні тканинного та клітинного диференціювання раку, що має певний тропізм до окремого органу, можна припустити з урахуванням даних літератури, що вибірковість при метастазуванні генетично детермінована.

Роль генетичних чинників в онкогенезі загальновідома і предмет дослідження багатьох авторів. Водночас не вирішено питання про роль онкогенів чи інших генетичних механізмів у розвитку метастатичного процесу. Ряд авторів зокрема вказують, що зміна хромосомного апарату клітини (делеції деяких хромосом) може призводити до розвитку процесу метастазування.

У багатоетапному механізмі метастатичного процесу одним із найсуттєвіших моментів є імплантація пухлинної клітини, яку за класифікацією, відповідно до генетичної спорідненості між донором і реципієнтом, слід вважати сингенним (ізологічним) трансплантатом. Доля ж трансплантату залежить від генетичної спорідненості донора та реципієнта, зокрема між пухлинної клітиною і органом-мишенню, і відповідні імунної реакції, що виникає (Зінич Н. Н. та ін., 2020).

Оскільки клітини тканин та органів містять антигени, що визначають їх клітинну, тканинну та органну специфічність, так звані органоспецифічні або

тканинні (клітинні) антигени, то можна припустити, що близькість або спорідненість цих антигенів має сприяти вибірковості метастазування раку окремих органів. Для перевірки цієї гіпотези доречно прийняти як аксіому, що розвиток метастазів окремих органів обумовлено появою в осередку первинного пухлинного росту клону клітин (клітини) з тканинним антигеном, ідентичним органу-реципієнту метастазу.

Мета роботи. Оскільки локалізація метастазу – це ознака генетичної мінливості клітин у певному напрямку, а частота розвитку метастазів у певний орган при даній локалізації первинної пухлини – це частота алелів, тому доцільно дослідити генетична схожість (I) і генетична відстань (D) за тканинними антигенами між органом з первинним раком і органом з метастазами цього раку, обчислені за частотою розвитку метастазів.

Матеріали та методи. Досліджено частоту метастазування 424 спостережень раку окремих органів до інших паренхіматозних органів та обчислено міру генетичної схожості за вибірковістю метастазування (I) та міру генетичної відстані (D) за способом Масатоші Ней (1985), що дозволяє оцінити генетичну диференціацію популяції, за частотою появи окремих ознак (у даному випадку – за частотою розвитку метастазів раку одного органу в інший). При цьому використовуються дві величини: генетична схожість (I), що оцінює частку структурних генів, які ідентичні в обох популяціях (у нашому спостереженні – генів органної сумісності) та генетична відстань (або дистанцію) – оцінка середньої кількості замін алелів (D).

Результати та обговорення. Отримані результати (табл. 1) свідчать про те, що за характером вибірковості метастазування генетична подібність є високою ($>0,9$) між такими органами як шлунок та жовчовивідні шляхи, підшлункова залоза, стравохід, печінка, шийка матки; товста кишка та жовчовивідні шляхи, стравохід, шийка матки; жовчовивідні шляхи та підшлункова залоза, стравохід, печінка, шийка матки; підшлункова залоза та стравохід, шийка матки.

З переліку видно, що ці органи, за винятком шийки матки, в ембріогенезі

мають загальний гістогенез і тканинні антигени їх ближчі між собою. У той час як між іншими органами цей показник (I) відносно низький (<0,5): нирки та легені, яєчник, товста кишка, стравохід, печінка, шийка матки. В даному випадку є гістогенетична відмінність в ембріогенезі нирки з переліченими органами та їх тканинні антигени мають значну відмінність.

Таблиця 1.

Генетична схожість (I) і генетична відстань (D) за тканинними антигенами між органом з первинним раком і органом з метастазами цього раку, вирахована за частотою розвитку метастазів (у чисельнику I, у знаменнику D).

	1	2	3	4	5	6	7	8	9
2	.787 .239								
3	.841 .173	.710 .342							
4	.932 .071	.771 .259	.798 .225						
5	.992 .008	.761 .272	.822 .196	.925 .077					
6	.517 .760	.448 .803	.450 .798	.497 .699	.505 .682				
7	.978 0.023	.754 .282	.809 .212	.874 .136	.981 .091	.382 .962			
8	.952 .050	.811 .209	.864 .146	.978 .022	.998 .002	.494 .705	.981 .010		
9	.913 .090	.737 .305	.769 .262	.861 .150	.910 .095	.479 .735	.897 .109	.899 .106	
10	.975 .025	.738 .304	.805 .216	.911 .100	.997 .009	.494 .706	.981 .020	.999 .000	.898 .107

Умовні позначення: 1 – шлунок, 2 – легені, 3 – яєчник, 4 – товстий кишечник, 5 – жовчовивідні шляхи, 6 – нирки, 7 – підшлункова залоза, 8-стравохід, 9 – печінка, 10 – шийка матки.

Отримані значення генетичної відстані (D) (табл. 1 у знаменнику) обернено пропорційні значенню генетичної подібності (I). Однофакторний дисперсійний аналіз залежності частоти розвитку метастазів у печінку від

локалізації первинного раку свідчить, що сила впливу цього фактора серед інших неврахованих не значна – до 2,7% ($E=5,63$ при $E_{\text{табл.}}=3,78$).

Таким чином, можна зробити висновок, що вибірковість при метастатичному процесі пов'язана з характером тканинних (органних) антигенів, але цей фактор не є провідним серед інших.

Виходячи з отриманих даних можна припустити, що чим більша генетична відстань між органом з первинною пухлиною та органом з метастазом даного раку, тим сильнішим був "тиск" на первинну пухлину з боку імунної та інших систем протипухлинної резистентності організму, що призвело до селекції даного клону клітин, що метастазували. Саме тому індекс метастазування і вищий у молодих.

Отримане значення генетичної відстані (D) можна розглядати як міру мінливості пухлинної клітини раку певного органу під час метастазування в інший орган.

У літературі часто обговорюється питання про вплив рентгенологічного та хіміотерапевтичного впливу на первинну пухлину та на прогресію пухлинного росту (Зінич Н. Н. та ін., 2020). З урахуванням того, що метастатичний індекс є кількісним виразом обширності метастазування (тобто прогресії пухлини), при порівнянні цього показника у осіб без рентген- або хіміотерапії і з такою, можна, з певною ймовірністю, судити про зміну ступеня злоякісності новоутворення внаслідок терапевтичного впливу на нього.

Нами досліджено 44 секційні випадки раку різної локалізації в осіб, яким за 1-2 роки до смерті проводилася рентген або хіміотерапія з приводу раку. Серед цих випадків 13 осіб були чоловіки (рак шлунка – 4, легені – 3, сечового міхура – 3, прямої кишки – 1, дна порожнини рота – 2) та 31 жінка (рак молочної залози – 19, шийки та тіла матки – 3, товстої кишки – 4, яєчника – 2, легені – 2, шлунка – 1). Середній вік чоловіків у цій вибірці 52,4 роки, жінок-52,1. Метастатичний індекс у чоловіків – 1,0, у жінок – 2,7 ($p < 0,05$), а середнє значення за вибіркою – 2,2. Середнє значення метастатичного індексу у чоловіків, у яких не проводилася рентген або хіміотерапія, дорівнює 1,7, у

жінок – 2,0, а середнє значення для чоловіків і жінок - 1,9.

Таким чином, у хворих на рак, з проведеною рентген- або хіміотерапією, значення метастатичного індексу у чоловіків нижче, а у жінок вище, ніж у групи хворих без лікування, але кореляції між цими факторами немає ($r < 0,1$). Отже, можна зробити висновок, що мають місце випадки, коли на тлі рентген-або хіміотерапії відбувається селекція високометастатичного клону клітин, який не чутливий до даного терапевтичного впливу та здатного до більш інтенсивного метастазування.

Привертає увагу той факт, що з 44 спостережень раку після проведеної рентген- або хіміотерапії в 5 спостереженнях (11,4%) мали місце метастази в післяопераційний рубець. Очевидно, розвиток таких метастазів пов'язаний з чинником часу, оскільки у попередніх спостереженнях хворі, зазвичай, помирали невдовзі після оперативного втручання і метастази в післяопераційні рубці не спостерігалися. За даними ряду дослідників в ділянці післяопераційного рубця є імунодепресія і це сприяє імплантації та росту пухлинних клітин. Тобто, одним із факторів, що сприяє вибірковості (або органотропності) метастазування, можна вважати місцеву імунологічну недостатність.

Висновки. Таким чином, аналіз закономірностей розвитку метастазів раку різних органів свідчить про те, що:

1. Для раку характерна значна частота розвитку метастазів та метастатична генералізація у молодих хворих (до 50-55 років), незалежно від статі та гістологічної будови первинної пухлини, що узгоджується з генетичною теорією клітинних популяцій (Кунах В., 2018), згідно з якою зниження "тиску" з боку імунологічного захисту організму призводить до зменшення частоти мінливості та посилення в клітинних популяціях стабілізуючого відбору.

2. Метастазування раку кожного органу має певну вибірковість, яка в окремих випадках визначається гістологічною будовою первинної пухлини. І залежить певною мірою від гістогенетичної ідентичності органу донора

пухлинних клітин та органу реципієнта обумовленої ембріогенезом.

3. Обчислені значення генетичної подібності та генетичної відстані дозволяють дати кількісну оцінку ступеня мінливості пухлинних клітин при метастазуванні.

4. У чоловіків метастатичний процес розвивається в більш ранньому віці та обширність метастазування закономірно нижча, ніж у жінок, що може бути обумовлене більш виразним впливом на пухлину у жінок естрогенів.

5. Частота та обширність метастазування раку різних органів певною мірою залежить від статі хворого та гістологічної будови первинної пухлини, але вплив даних факторів незначний у числі інших неврахованих (не виявлених) факторів і не може бути значущим для прогнозу.

6. Місцева імунодепресія (у рубцевій тканині) сприяє розвитку метастазів раку в цю зону.

ОСОБЛИВОСТІ КОМУНІКАЦІЇ ЛІКАРЯ З ПАЦІЄНТОМ ЯК СКЛАДОВА ЙОГО ЕФЕКТИВНОЇ ПРОФЕСІЙНОЇ ДІЯЛЬНОСТІ

Городнов Євген Вадимович,
Лікар-стоматолог OxiDen Clinic,
аспірант кафедри стоматології
Інституту післядипломної освіти
НМУ імені О. О. Богомольця
м. Київ, Україна

Проценко Андрій Миколайович,
кандидат медичних наук, доцент,
в.о. завідувача кафедри стоматології
Інституту післядипломної освіти
НМУ імені О. О. Богомольця
м. Київ, Україна

Вступ. Однією з причин недостатньої ефективності медичної допомоги є прогалина у сфері спілкування та комунікації лікаря та пацієнта. Надання допомоги безпосередньо залежить від уміння якомога точніше скласти не тільки соціальний, психофізіологічний, але й мовний портрет хворого. Під час комунікації з пацієнтом досвідчений лікар в змозі визначити вік пацієнта, національність, освіту, професійну приналежність, соціальний статус, особливості інтелекту, ерудицію, емоційний стан в даний момент, деякі риси характеру та навіть мовні уподобання.

Для ефективного лікування важливо не тільки мати можливість використовувати діагностичні та лікарські засоби, а й домагатися того, щоб пацієнти дотримувалися рекомендацій лікаря, а для цього треба мати комунікативні вміння і навички роз'яснення, аргументації, заохочення до лікування та мотивування пацієнта на одужання.

Комунікація лікаря – це унікальний, специфічний вид професійної діяльності, успіх якої багато в чому залежить від його вмінь та навичок спілкування. Фахівці постійно вступають в контакт з багатьма різними пацієнтами (за фахом, віком, психологічними особливостями тощо), що вимагає

від фахівців постійного розвитку комунікативної компетентності для реалізації своїх професійних можливостей з метою підвищення ефективності надання лікарських послуг.

Особливості комунікації, загальна культура поведінки лікаря є найважливішими показниками його професіоналізму. Володіння нормами поведінки в аспекті культури мовлення і етики спілкування допомагає йому створити загальний комфортний стиль комунікації з пацієнтом, вибудувати з ним довірливу лінію взаємин, починаючи з першого прийому до заключних лікувально - профілактичних рекомендацій.

Ціль роботи – вивчення особливостей комунікації на основі аналізу вітчизняних та іноземних наукових праць і досліджень, з'ясувати значення комунікації лікаря з пацієнтами, розглянути особливості управління процесом комунікативної взаємодії у професійній діяльності фахівця.

Матеріали та методи. Для досягнення поставленої мети було використано теоретичні методи дослідження, а саме: аналіз, порівняння, узагальнення, систематизація наукової літератури та досліджень з проблеми комунікації лікарів з пацієнтами.

Результати та обговорення. У тлумачному словнику української мови зазначено, що комунікація – це обмін інформацією, підтримання взаємних стосунків [1, с. 516]. У педагогічному словнику С. Гончаренка поняття комунікації пояснюється як «риса особистості, її здатність до спілкування з іншими людьми, товариськість, що формується в процесі життя й діяльності людини в соціальній групі» [4, с. 174]. У довідковій літературі термін комунікація, має три значення: процес передачі інформації, що включає відправника, канали, кодування, декодування, зміст, ефективність, контроль, ситуацію, наміри та адресата; акт спілкування між людьми за допомогою передачі символів, метою якого є взаєморозуміння; обмін інформацією будь-якого виду між різними системами зв'язку. Термін «комунікація» (англ.-communication) походить від латинського communicatio – єдність, передача, з'єднання, повідомлення, що поєднується з дієсловом

соттипісо-роблю спільним, повідомляю, з'єдную, та є похідним від communis (лат.) – спільний [7, с. 19].

Аналіз наукової літератури доводить, що проблеми комунікації лікаря з пацієнтами тривалий час привертають увагу дослідників та лікарів - практиків у різних країнах. Вивченню комунікації та спілкуванню, їх загальних механізмів і закономірностей присвячено значну кількість наукових праць. Особливості професійної комунікації фахівців-медиків висвітлено у вітчизняних працях Т. Веприк, Н. Волкової, І. Гуменної, О. Ковальчук, Ю. Косенко, Н. Малик, С. Поплавської, Г. Риб, О. Уваркіної, та інших. Аналіз цих наукових напрацювань дозволив виявити декілька підходів до визначення сутності спілкування та комунікації.

На думку Волкової Н., комунікація є двостороннім потоком інформації, де важливе місце займає якість передавання інформації, її зміст, повнота форми, що дає змогу не лише оперативної й правильно сформувані уявлення про відповідну проблему, але й розробити її стратегію і тактику, визначити адекватні методи і засоби реалізації конкретних цілей. Ефективність медичного спілкування залежить від зрозумілості, доступності інформації. Ціллю процесу комунікації між суб'єктами є досягнення взаєморозуміння, змістом є інтелектуальна, емоційна суть інформації [3, с. 242].

Відповідно до моделі Косенко Ю., комунікація поділяється на наступні складові: «...а) комунікація – це процес встановлення і підтримання контактів між членами певної соціальної групи чи суспільства в цілому, зумовлений ситуацією й соціально-психологічними особливостями комунікаторів; б) комунікація відбувається на основі духовного, професійного або іншого єднання її учасників; в) комунікація відбувається у вигляді взаємопов'язаних інтелектуально - мисленневих та емоційно-вольових актів. Комунікація опосередковується мовою в часі й просторі, тобто у вигляді актів мовлення, актів сприймання, розуміння, що пов'язані з процесами збору фактів, їх зберігання, аналізу, переробки, оформлення, висловлення та при потребі поширення, сприймання і розуміння» [7, с. 25].

Ковальчук О., і Когут С., вважають, що комунікація – це «специфічна культурна форма спілкування, обмін інформацією між людьми за допомогою знаків, символів, при якому інформація передається цілеспрямовано, сприймається вибірково, а взаємодія здійснюється за певними правилами та нормами» [6, с. 474].

Авторка Поплавська С., Риб Г., у своїх доробках наголошують, що у наукових дослідженнях професійна комунікація медичних працівників розглядається як система безпосередніх чи опосередкованих зв'язків, взаємодій фахівця, що реалізуються за допомогою вербальних і невербальних засобів комунікації з метою взаємообміну інформацією, моделювання й управління процесом комунікативної взаємодії у професійній діяльності медика [9, с. 8; 10, с. 89].

Назар П., Віденський Ю., Грандо А., у своїй праці зазначають, що характерною особливістю професійного мовлення лікарів є те, що партнером у спілкуванні зазвичай є саме пацієнт. Суть моделі відносин «лікар–пацієнт» полягає в тому, що «лікар покликаний забезпечити компетентне медичне обслуговування хворого, засноване на співчутті та повазі людської гідності. Йому слід поважати права хворого та права своїх колег, іншого персоналу, бути правдивим і щирим у спілкуванні» [8, с. 106].

Дослідниця Гуменна І., професійну комунікацію лікарів розуміє як встановлення контакту між комунікантами на рівнях лікар – лікар, лікар-пацієнт, лікар – медичний персонал для обміну професійно-орієнтованою інформацією та як спосіб отримання знань для підвищення професійної кваліфікації. У своїх дослідженнях вона визначає, що комунікація між фахівцями виконує низку функцій, а саме: інформативну (обмін повідомленнями, осмислення їх змісту), експресивну (емоційно виразне надання інформації, обмін емоціями), смислоутворювальну (надання професійної та індивідуальної значущості комунікативним діям), діагностичну (визначення ступеня опанування суб'єктами необхідною інформацією), індивідуалізаційну (забезпечення індивідуальних потреб суб'єктів комунікації),

спонукальну (забезпечення активності комунікантів, їх самореалізації), прогностичну (планування змісту комунікації, вибір засобів та технологій), культурологічну (демонстрація рівня загальної, професійної культури, культури мовлення, знань норм етикету), психотерапевтичну (надання психологічної допомоги, запобігання конфліктам) [5, с. 23-24].

Тимофієва М., констатує, що комунікативна компетентність лікаря передбачає наявність у нього професійно важливих якостей, певних професійних переконань, а також комунікативних умінь та навичок, необхідних для медичної взаємодії, побудови терапевтичного діалогу з пацієнтом. [12].

Отже, можна вважати, що комунікація між пацієнтом і лікарем є основою будь-якої лікувальної діяльності.

В іноземній літературі дослідником Botelho R., представлені результати опитування щодо моделі комунікації лікаря і пацієнта. На думку автора, модель, яка розглядає природу взаємин лікаря і пацієнта з точки зору домовленості, має наступну структуру: автономія, егалітаризм, патерналізм, автократія. Розглядаються фази для сприятливого вирішення питання комунікації лікаря і пацієнта, а саме: установка взаємовідносин, формулювання проблем, оцінка (прояснення проблем), закінчення (лікування). У своїх результатах дослідження Botelho R. J., описує п'ять моделей комунікації первинної медичної допомоги під час прийому хворих, а саме: 1) вузька біомедична модель (охоплює тільки медичні питання під час прийому хворого-31,0 % пацієнтів ця модель задовольняє); 2) розширена біомедична модель (обговорюються з пацієнтами як біомедичні, так і психосоматичні питання – 33,0 % хворих задоволені цією моделлю); 3) біопсихосоціальна (відображає певний баланс як медичних, так і психосоматичних коротких питань – 20,0 % опитаних така модель влаштовує); 4) психосоціальна (обговорюються психосоціальні питання, якість життя тощо – 8,0 % опитаних така модель задовольняє); 5) споживча (пацієнт ставить запитання, а лікар на них відповідає – 8,0% пацієнтів модель влаштовує). Дослідження Botelho R. J., доводять, що пацієнт найбільше задоволений розширеною біомедичною

моделлю комунікації з лікарем [14].

В іноземній науковій літературі частіше, ніж у вітчизняній, зосереджується увага на комунікативних навичках та вміннях лікаря, досліджуються та вивчаються прикладні питання взаємодії в системі «лікар-пацієнт» при різних видах соматичної патології.

Зокрема, дослідження проведені Girgis A., Sanson-Fisher R. W., McCarthy W. H., щодо необхідних комунікативних навичок хірургів дали наступні результати опитування. Було з'ясовано, що 13,8% хірургів не вміють повідомляти пацієнтам погані новини, 59,6% не в змозі допомагати людям, що знаходяться в горі, 56,6% не вміють отримувати погодження на донацію органів, 48,9% не здатні отримувати згоду на розтин, тощо [17].

Cantwell B. M., Ramirez A. J., провели опитування щодо комунікативних спроможностей молодих лікарів. Так, 67,0% респондентів вважали, що мають необхідні комунікативні навички для обговорення медичних проблем; 36,0% з них мають адекватні навички, щоб обговорювати психологічні проблеми пацієнтів; 31,0% опитаних повідомили, що ніколи не цікавилися емоційної корекцією вмираючих хворих. Серед причин, за якими молоді лікарі намагалися не обговорювати психологічні проблеми, були: – 62,0% опитаних наголошували на відсутність часу; 51,0% з них намагалися не торкатися цієї теми, щоб уникнути неприємних питань; 44,0% лікарів вважають, що у них відсутні навички, щоб обговорювати психологічні аспекти [15].

Larsen J., Risor O., та ін., у своїх рекомендаціях пропонують лікарю під час прийому допомагати пацієнтові висловлювати і прояснювати свої погляди на захворювання, тим самим сприяти виникненню загальної точки зору на захворювання, яке включає як діагноз, так і лікування для конкретного випадку, тільки потім проводити обстеження [18]. Gilligan T. та Raffin A., у своїх доробках наголошують, що лікарі мають недостатні комунікативні навички та вміннями [16].

Вищезазначене підтверджується дослідженнями Tomblyn R., Abrahamowicz M., Dauphinee D., які проаналізували недоліки

лікувально-діагностичної роботи лікарів та офіційні претензії пацієнтів до лікарської діяльності. Науковцями було проаналізовано 696 претензій і скарг на діяльність канадських лікарів, що були подані пацієнтами до офіційних органів адміністративного контролю. Колективом авторів було виявлено, що в 81,9 % причиною скарг, були проблеми, пов'язані з комунікацією. Проаналізовано, що кількість балів, отриманих лікарем на офіційному ліцензійному іспиті за комунікативні навички, знаходиться в обернено пропорційному зв'язку з ймовірністю надходження офіційних скарг на конкретного фахівця [19].

У свою чергу, проаналізувавши причини звернення до суду хворих зі скаргами на лікарів, Векман Н., та співавтори дійшли висновку, що у 71,0% випадків причиною виявилися труднощі в спілкуванні з лікарем. Так у 32,0% випадків позивачі вказували на неможливість зв'язатися з фахівцем, у 29,0%-на те, що він знехтував їхньою думкою або думкою їхніх родичів, у 26,0% – на недостатність інформації, у 13,0% – на те, що лікарю не вдалося зрозуміти плани хворого або його сім'ї на майбутнє [13]. Наведені дані співпадають з результатами дослідження Barry С., та співавтори які доводять, що тільки 11,0% пацієнтів вдається обговорити з лікарем ті питання, які їх турбують [12].

Отже, результати аналізу наукових досліджень особливостей комунікації в системі «лікар – пацієнт» по-різному представлені у вітчизняній та іноземній науковій літературі. Так, серед вітчизняних дослідників превалює думка про те, що головними критеріями є якості медичного працівника з огляду його особистісної участі в процесах лікування. Натомість, в іноземній літературі акцентується увага на взаємодії лікаря і пацієнта, передачу соціально значимої інформації останньому. Такий обмін інформацією передбачає навички та вміння передачі інформації за допомогою знаків, мови та символів. У процесі стаціонарного лікування гарна мова лікаря дозволяє встановити тісний контакт із пацієнтами, правильно діагностувати захворювання, переконати пройти необхідний курс лікування, строго дотримуючись при цьому всіх порад і приписів. Володіння комунікативними навичками є необхідною умовою успішної ефективної професійної діяльності лікаря. Фахівець, що вміло володіє

знаннями, створює комфортне середовище спілкування для пацієнта та довіру до лікаря. Також успішна позитивна комунікація має значний вплив на загальне задоволення послугами у сфері охорони здоров'я та дотримання режимів лікування, що, у свою чергу забезпечує покращення стану здоров'я пацієнтів.

Виходячи з викладеного можемо констатувати, що кожен пацієнт очікує від лікаря моральної підтримки й позитивної комунікації, що виводить на перший план необхідність проявляти співчуття хворій людині. Відвертість та встановлення взаєморозуміння між пацієнтом і лікарем неможлива без довіри до медика. При цьому, довіра виникає швидше до фахівця, у спілкуванні з яким особа відчуває себе комфортно, який проявляє увагу та доброзичливе ставлення, дає надію на одужання. Відтак, важливого значення набувають морально-етичні й психологічні аспекти діяльності лікаря, його професійні цінності, які регулюють поведінку фахівця у процесі комунікації.

Висновки. Підводячи підсумки викладеного вище, ми приходимо до висновку, що володіння комунікативними навичками надає можливість лікареві діяти відповідно до культурних стандартів оточення, правильно орієнтуватися у різних комунікативних ситуаціях у процесі професійної діяльності, враховувати індивідуальні особливості учасників комунікації, уміло використовувати спілкування з пацієнтом. Бо воно є необхідною умовою взаєморозуміння, доброзичливої та результативної взаємодії учасників професійної комунікації, забезпечує успішне вирішення різноманітних лікувальних завдань. Однією з особливостей цілеспрямованого формування умінь і навичок медичного спілкування у даній системі, що необхідні в практичній діяльності лікаря, є вміння використовувати інноваційні форми і методи розвитку особливостей комунікації.

Тренінги та вебінари можуть допомогти лікарям краще розвивати взаємодію та рівень емпатії до хворого, формувати знання вербальних та невербальних засобів спілкування; використовувати методи міжособистісної взаємодії та застосовувати правила ефективної комунікації у своїй професійній діяльності.

СПИСОК ВИКОРИСТАНОЇ ЛІТЕРАТУРИ

1. Великий тлумачний словник сучасної української мови (з дод. і допов.) / уклад. і гол. ред. В. Т. Бусел. Київ; Ірпінь : ВТФ «Перун», 2005. 1728 с.
2. Веприк Т. В. Комунікативна компетентність – інтегрально значуща якість майбутнього лікаря. Витоки педагогічної майстерності. 2017. Вип. 19. С. 67-72.
3. Волкова Н. П. Професійно-педагогічна комунікація: теорія, технологія, практика : монографія. Донецьк : Вид-во ДНЦ, 2005. 304 с.
4. Гончаренко С. Український педагогічний словник. К: Либідь, 1997.-376 с.
5. Гуменна І. Р. Підготовка майбутніх лікарів до професійної комунікації на засадах міждисциплінарної інтеграції : дис. ... канд. пед. наук : 13.00.04 / Тернопільський нац. пед. ун-т. Тернопіль, 2016. 270 с.
6. Ковальчук О., Когут С. Основи психології та педагогіки : навч. посібник / за заг. ред. Л. Ковальчук. Львів : Видавничий центр ЛНУ імені Івана Франка, 2009. 624 с.
7. Косенко Ю. В. Основи теорії мовної комунікації : навч. посіб. Суми : Сумський держ. ун-т, 2011. 187 с.
8. Назар П. С., Віденський Ю. Г., Грандо А. Основи медичної етики. Київ : Здоров'я, 2002. 344 с.
9. Поплавська С. Д. Формування готовності студентів медичних коледжів до комунікативної взаємодії у професійній діяльності : автореф. дис. на здобуття наук. ступеня канд. пед. наук : 13.00.04. Житомир, 2009. 20 с.
10. Риб Г. Г. Сутність поняття «Професійна комунікація медичних працівників середньої ланки та її різновиди». Вісник ЛНУ імені Т.Шевченка. 2013. № 15 (247). С. 83-91.
11. Тимофієва М. П. Психологічні умови розвитку комунікативної компетентності майбутнього сімейного лікаря : автореф. дис. на здобуття наук. ступеня к. психол. наук : 19.00.07. Київ, 2008. 21 с.
12. Barry C. A., Bradley G. P., Brillen Barry C. A., Patients' unvoiced agendas

in general practice consultations: qualitative study. *BMJ*. 2000. Vol. 320. P. 1246-1250.

13. Beckman H. H., Markokis K. M, Suchman A. L, Frankel R. M. The doctor-patient relationship and malpractice. Lessons from plaintiff depositions. *Archive of Internal Medicine*. 1994. Jun 27. P. 154–159.

14. Botelho R. J. A negotiation model for the doctor-patient relationship. *Medicine*. 1992. Jun., Vol. 9. P. 210–218.

15. Cantwell BM. Ramirez AJ. Doctor-patient communication: a study of junior house officers. *Source Medical Education*. 1997. Jan., Vol. 31. P. 17–21.

16. Gilligan T. Raffln TA. Physician virtues and communicating with patients. *Source New Horizons*. 1997. Feb., Vol. 5. P. 6–14.

17. Girgis A., Sanson-Fisher RW., McCarthy WH. Communicating with patients: surgeons' perceptions of their skills and need for training. *The Australian and New Zealand Journal of Surgery*. 1997. 01 Nov., Vol. 67. P. 775–780.

18. Larsen JH., Risor O., Putnam S. P-R-A-C-T-I-C-A-L: a step-by-step model for conducting the consultation in general practice. *Family Practice*. 1997. Vol. 14, № 4. P. 295–301.

19. Tomblyn R., Abrahamowicz M., Dauphinee D. Physician Scores on a National Clinical Skills Examination as Predictors of Complaints to Medical Regulatory Authorities. *J A M A*. 2007. Vol. 298, № 9. P. 993–1001.

ОСОБЛИВОСТІ ДИНАМІКИ ПЕРШОГО ПСИХОТИЧНОГО ЕПІЗОДУ ЗА РЕЗУЛЬТАТАМИ СТАЦІОНАРНОГО ЛІКУВАННЯ ТА ДВОРІЧНОГО КАТАМНЕСТИЧНОГО СПОСТЕРЕЖЕННЯ

Косовський В. В.

Тернопільський національний медичний університет
імені І. Я. Горбачевського

Мета дослідження – дослідити клініко-динамічні характеристики ППЕ в короткостроковій та довготривалій перспективах

Вибірка дослідження складала 177 пацієнтів з ППЕ, серед яких 53 пацієнта з діагнозом шизофренія (F20), 96 хворих з гострим поліморфним психотичним розладом (ГППР) (F23) та 28 осіб з діагнозом шизоафективний розлад (F25).

Методи: *клініко-психопатологічний* (шкала оцінки позитивних та негативних синдромів (англ. Positive and Negative Syndrome Scale, скор. PANSS) (Мосолов С. Н., 2001), шкала оцінки особистісного та соціального функціонування психічно хворих (Personal and Social Performance Scale - PSP) (Morosini P. L., L. Magliano et al., 2000), субшкала CGI-I шкали загального клінічного враження (Clinical Global Impression Scale – CGI) (Busner J., Targum S .D., 2007); *клініко-катамнестичний* (аналіз медичної документації, опитування пацієнтів, їх родичів і найближчого оточення) та *клініко-статистичний метод* (t-критерій Стьюдента, двосторонній тест Фішера).

Задля дослідження динаміки стану пацієнтів з ППЕ в її короткостроковій перспективі проводилась оцінка загального ступеня поліпшення стану за шкалою CGI-I, а також редукції психопатологічної симптоматики за шкалою PANSS та відновлення соціально-особистісного функціонування за шкалою PSP за результатами стаціонарного лікування. Для визначення показників редукції розраховувалась різниця між початковими даними та результатами обстеження за результатами лікування в стаціонарі.

Показники динаміки стану хворих в довготривалому аспекті включали розрахунок середньої тривалості ремісії після першої госпіталізації та кількість епізодів загострення протягом 2-х років після первинної госпіталізації (за результатами катамнестичного аналізу історій хвороби).

Отримано, що найбільш позитивна динаміка у відновленні хворих з ППЕ за рахунок редукції психопатологічної симптоматики за результатами стаціонарного лікування визначалась при F23 ($37,45 \pm 1,39$) та з F25 ($34,65 \pm 1,27$), яка була достовірно вищою, ніж при F20 ($26,2 \pm 1,13$), при $p \leq 0,05$.

Аналогічну динаміку визначено і в показниках соціально-особистісного відновлення (шкала PSP), найвищий рівень якого виявлявся при F23 ($31,5 \pm 1,42$), як порівняти з F20 ($22,3 \pm 1,21$), при $p \leq 0,05$. У пацієнтів з ППЕ F25 рівень відновлення соціального функціонування дорівнював $26,5 \pm 1,26$ балів.

Поліпшення стану (шкала CGI- I) було найбільш вираженим при F25 ($1,46 \pm 0,11$) та F23 ($1,53 \pm 0,12$), при F20 визначався менший рівень покращення ($1,8 \pm 0,15$).

Найбільша тривалість ремісії визначалась при F25 ($10,5 \pm 0,94$ місяців) та F23 ($9,7 \pm 0,82$), в той час як в групі хворих з F20 тривалість ремісії після першої госпіталізації була значно коротшою та складала $7,23 \pm 0,68$ місяців, при $p \leq 0,05$ порівняно з F25.

За кількістю епізодів загострення протягом перших двох років після першої госпіталізації найвищі показники визначались у хворих з F20 ($2,8 \pm 0,33$), найнижчі у хворих з F23 ($1,6 \pm 0,18$), при $p \leq 0,05$ в порівнянні F20 та F23, при F25 середня кількість епізодів склала $2,3 \pm 0,21$.

При цьому у хворих з F23 в деяких випадках при наявних епізодах загострення та відсутності значної редукції симптоматики відбувалась трансформація діагнозу в сторону шизофренії (в $34,38 \pm 2,93$ % випадків).

Загалом аналіз показників динаміки стану хворих з ППЕ свідчить про більш неблагоприємний як короткостроковий, так і тривалий прогноз відновлення при F20. Прогноз відновлення при F23 та F25 виявлявся більш благоприємним.

ПЕРЕЛІК ПОСИЛАНЬ

1. Мосолов С. Н. Шкалы психометрической оценки симптоматики шизофрении и концепция позитивных и негативных расстройств / С. Н. Мосолов // М. - 2001. – 238 с.

2. Development, reliability and acceptability of a new version of the DSM-IV Social and Occupational Functioning Assessment Scale (SOFAS) to assess routine social functioning / P. L. Morosini, L. Magliano, L. Brambilla [et al.] // Acta Psychiatrica Scandinavica. – 2000. – No 101.– P. 323-329

3. The clinical global impressions scale: applying a research tool in clinical practice/ Busner J., Targum S. D. // Psychiatry (Edgmont). - 2007. - №4(7). P. 28-37.

ПАЛІАТИВНА МЕДИЧНА ДОПОМОГА ПРИ ОНКОЛОГІЧНИХ ЗАХВОРЮВАННЯХ

Літвинова Анастасія Михайлівна

PhD, асистент

Єфименко Єгор Олександрович

Черепенко Валерія Євгенівна

Студенти

Харківський національний медичний університет,
м. Харків, Україна

Вступ. Паліативна допомога - напрямок медико-соціальної діяльності, метою якого є покращення якості життя хворих та їхніх сімей, які опинилися перед лицем смертельного (що забирає життя) захворювання. Ця мета досягається завдяки запобіганню та полегшенню страждань, шляхом раннього виявлення, ретельної оцінки та усунення болю та інших симптомів - фізичних, психологічних та духовних. Незважаючи на безперечні досягнення в галузі діагностики та лікування онкологічних захворювань, у всьому світі зберігається тенденція до зростання захворюваності на рак та збільшення числа хворих з поширеними формами злоякісних новоутворень.

Мета. Висвітлити основні критерії паліативної медичної допомоги при основних онкологічних захворюваннях та наголосити на їх важливості.

Матеріали та методи. Ми переглянули та проаналізували як вітчизняні, так і зарубіжні статті щодо вказаної теми.

Результати та обговорення. Як ми вже казали, сутність паліативної допомоги — не в лікуванні основного захворювання, а в знятті симптомів, які погіршують якість життя хворого. Такий підхід, крім медичного аспекту, включає психологічну, соціальну, культурну і при необхідності, духовну допомогу. Принципи та стандарти надання паліативної допомоги викладені у так званій Білій книзі, розробленій Європейською асоціацією паліативної допомоги.

Паліативна допомога включає три підходи, кожен з яких має значення для

досягнення максимального ефекту.

Купірування болю та симптоматична терапія.

Симптоматична терапія спрямована на боротьбу з болями та іншими соматичними проявами. Має на меті забезпечення максимально задовільної якості життя за мінімального сприятливого прогнозу. Зазвичай біль виникає на останній стадії захворювання, втрачаючи фізіологічну захисну функцію і стаючи вкрай обтяжуючим життя чинником. У ряді випадків вона пов'язана безпосередньо з пухлиною, може бути постійною або періодично з'являтися. Для ефективного усунення болю необхідно правильно оцінити її характер, розробити терапевтичну тактику та забезпечити постійний догляд. Найбільш доступним і простим у купіруванні болю способом є фармакотерапія. При отриманні необхідного препарату у правильному дозуванні та через певні проміжки часу цей метод ефективний у 80% випадків.

Психологічна підтримка.

Онкологічний хворий постійно перебуває у стресовій ситуації. Тяжке захворювання, зміна звичних умов життя, госпіталізація, складні операції та лікування, втрата працездатності та інвалідність, загроза смерті не можуть не впливати негативно на психологічний стан людини. Хворий не здатний адаптуватися до нових умов існування, він постійно відчуває страх, приреченість, що несприятливо впливає на загальний стан. Родичі хворого найчастіше теж перебувають під впливом стресу і нездатні надати йому психологічну підтримку. При наданні паліативної допомоги з хворим та його родичами працюють професійні психологи. Також у роботі можуть брати участь і волонтери, заповнюючи пацієнтові нестачу спілкування. Якщо пацієнт потребує духовної підтримки, його відвідує священнослужитель. За бажанням хворого можуть бути проведені релігійні обряди.

Соціальна підтримка.

Психологічні проблеми можуть посилюватись і соціальними труднощами, пов'язаними з витратами на лікування та догляд. У 80% онкологічних хворих у тяжкій стадії є матеріальні проблеми, 40% потребують

поліпшення житлових умов. При цьому дві третини пацієнтів не мають інформації щодо доступної соціальної допомоги. При організації паліативної допомоги обов'язково потрібно надавати соціальну підтримку хворому та членам його сім'ї.

Висновки. На жаль, онкологічні хвороби можна вилікувати не завжди. Але для сучасних онкологів немає безнадійних пацієнтів. Паліативна допомога є потужним доповненням до онкології, яке підвищує фізичний, психічний та психосоціальний добробут пацієнтів, які живуть з раком. Його роль, що розширюється, і інтеграція зі стандартною онкологічною допомогою довели клінічну користь, оскільки практика паліативної допомоги може допомогти полегшити тягар симптомів, покращити розуміння хвороби і прогнозів, а також поліпшити як якість життя, так і загальне виживання пацієнтів.

ЗАСТОСУВАННЯ УДОСКОНАЛЕНОЇ СТОМАТОЛОГІЧНОЇ ВІДБИТКОВОЇ ЛОЖКИ ДЛЯ ОТРИМАННЯ БІЛЬШ ЯКІСНИХ ВІДБИТКІВ

Локота Євген Юрійович

Доцент кафедри
ортопедичної стоматології

Локота Юрій Євгенович

Старший викладач кафедри
ортопедичної стоматології

Ужгородський національний університет,

Стоматологічний факультет

м. Ужгород, Україна

Грицак Маріанна Євгенівна

Лікар стоматолог,
стоматологічного кабінету VL Dent

м. Хуст, Україна

Вовчок Руслан Васильович

Лікар стоматолог,
стоматологічного кабінету VL Dent

м. Хуст, Україна

Данюк Денис Едуардович

Лікар стоматолог,
стоматологічного кабінету VL Dent

м. Хуст, Україна

Вступ. В ортопедичній стоматології широко використовуються ложки для зняття стоматологічних відбитків, більшість із яких мають форму лотка та борти, торці яких приблизно відтворюють форму зубного ряду. Оскільки зубо-щелепний апарат кожної людини індивідуальний, для зняття якісного відбитку із оптимальною кількістю відбиткового матеріалу лікар-стоматолог вибирає ложку з найбільш близькою до оптимальної формою лінії бортів із наявних на його робочому місці. У зв'язку з цим є актуальною проблема вдосконалення конструкції ложки для стоматологічних відбитків з метою розширення її функціональних можливостей.

Мета роботи. розроблення конструкції відбиткової ложки для забезпечення більш широкого набору форм та розмірів основних фрагментів ложок та розширення функціональних можливостей.

Матеріали та методи. Основними матеріалами для виготовлення ложок для зняття стоматологічних відбитків є металічні сплави, пластичні маси та композиційні матеріали. Головною вимогою до таких матеріалів є їх нешкідливість при контакті із слизовою оболонкою ротової порожнини. Другою важливою вимогою є їх технологічність, тобто легка оброблюваність, термопластичність для полімерних матеріалів.

Результати та обговорення. При розробці конструкції відбиткової ложки ставилась задача забезпечити значний набір форми та розмірів без суттєвого збільшення кількості деталей. Для цього запропоновано в конструкцію ложки ввести змінні елементи. Параметрами, які корелюються підбором змінного елемента, є максимальна віддаль між бортами ложки та кут між задніми частинами бортів фрагментів ложки. Згідно розробленій конструкції основа ложки розділена на дві симетричні частини, між якими встановлено змінний елемент, який має форму пластини з прямолінійними боковими торцями і розташований в одній площині з основою ложки, в передній частині змінного елемента виготовлено вигин, аналогічний вигинам фрагментів ложки, в середній частині змінного елемента по його обидва боки виготовлено виступи, розташовані в одній площині із змінним елементом, торець виступу та боковий торець змінного елемента в основі виступу розташовані під гострим кутом, у фрагментах ложки виконані вирізи, ідентичні по розташуванню, формі та розмірам виступам змінного елемента.

Висновки: Використання змінних елементів значно розширяє набір розмірів та форм відбиткових ложок, що значно скорочує процес підготовки технологічного обладнання для ортопедичного лікування, зменшує матеріалоемність наборів ложок та їх елементів а також забезпечує раціональне використання відбиткових матеріалів.

ЗАСТОСУВАННЯ ВАРФАРИНУ В ЯКОСТІ ПРЕПАРАТУ ДЛЯ АНТИКОАГУЛЯНТНОЇ ТЕРАПІЇ

Пікалов Дмитро Валерійович

Студент

Малик Наталія Віталіївна

к. мед. н., доцент кафедри

загальної практики-сімейної медицини

та внутрішніх хвороб

Харківський національний медичний університет

м. Харків, Україна

Вступ. За останнє десятиріччя у хворих на серцево-судинні захворювання значно підвищився рівень ускладнень, пов'язаних з тромбоутворенням. Пероральні антикоагулянтні засоби залишаються базовими препаратами для їх тривалої профілактики. Незважаючи на чисельний асортимент даних препаратів на фармацевтичному ринці, Варфарин користується досить широкою популярністю та при ряді захворювань є найефективнішим лікарським засобом.

Метою роботи було проаналізувати наявні літературні медичні джерела, що висвітлюють огляд та вивчення принципу дії та ефективності Варфарину, а також збір інформації серед хворих на серцево-судинні захворювання щодо застосування даного препарату в комплексній антикоагулянтній терапії.

Матеріали та методи. Під час написання даної статі була використана медична література як вітчизняних, так і закордонних авторів (Жарикова Ю. В., 2020; Fiedler K. A., 2016; Harrington A. R., 2021) а також статті наукових інтернет-видань (Український медичний часопис, PubMed). Для отримання матеріалів щодо застосування Варфарину було опитано 38 пацієнтів із серцево-судинними захворюваннями, які в період з 18.11.2023 по 18.12.2023 звертались за невідкладною допомогою до бригад екстреної медичної допомоги м. Харкова. Описовий, порівняльний метод, а також метод аналізу стали ключовими в нашій роботі.

Результати та обговорення. Варфарин це лікарський засіб, що відносить до групи непрямих антикоагулянтів. Показаннями для призначення даного препарату є схильність хворих до тромбоутворення, а також первинна та вторинна профілактика тромбозів та емболій.

Механізм дії варфарину полягає в інгібуванні ферменту вітаміну К-оксидоредуктази, що, в свою чергу, каталізує перетворення епоксиду вітаміну К в гідрокінон вітаміну К - активну відновлену форму. Гідрокінон вітаміну К є важливим кофактором в γ -карбоксилуванні деяких білків. Знижена доступність гідрокінону вітаміну К призводить до зниження активності II, VII, IX і X факторів згортання крові, а також антикоагулянтних білків S і C шляхом зниження їх здатності до активації в Ca-залежних реакціях системи зсідання крові. Як результат, буде виникати гіпокоагуляція.

Основними клінічними показаннями до застосування варфарину є фібриляція передсердь, тромбоз глибоких вен, тромбоемболія легенової артерії та наявність штучних клапанів серця. Також він є досить ефективним в комплексній терапії антифосфоліпідного синдрому.

Зустрічаються випадки використання цього лікарського засобу в післяінфарктний період, але він менш дієвий у запобіганні утворення нових тромбів в коронарних артеріях. Для профілактики тромбоутворення в артеріях терапія Варфарином проводиться в комплексі з антитромбоцитарними препаратами (Клопідогрель, Аспірин).

Застосовують препарат один раз на добу, період максимальної дії спостерігається на 3-6 добу. Тривалість ефекту складає від 36 до 72 годин.

Крайня непередбачуваність антикоагулянтної дії варфарину визначає необхідність моніторингу його ефективності та безпеки. Підбір дози полягає в тому, що в перші 2 дні призначають насичуючі дози варфарину (від 5 до 7,5 мг на добу).

Потім, з метою оптимізації дозування, проводять оцінку показника міжнародного нормалізованого відношення (МНВ), що є відношеннями протромбінового часу до нормального середнього протромбінового часу (норма -

0,8-1,2). Кінцевою метою терапії Варфарином є досягнення значень МНВ в межах 2,0-3,0. У пацієнтів із антифосфоліпідним синдромом та протезованими клапанами величини МНВ становлять 2,5–3,5. За таких значень показника досягається оптимальний антикоагулянтний ефект з мінімальним ризиком розвитку кровотечі.

За результатами численних клінічних досліджень виявлено баланс між ефективною терапією варфарином та ризиком геморагічних ускладнень. Він виражений у 3 діапазонах значень МНВ:

- 1) <2,0 (для пацієнтів віком від 70 років);
- 2) 2,0-3,0 (фібриляція передсердь);
- 3) 2,5–3,5 (протез клапана серця).

Дози варфарину, необхідні для досягнення бажаних рівнів МНВ, сильно варіюються в залежності від його використання різними категоріями пацієнтів. Вони зумовлені статтю, віком, особливостями харчування, статурою, супутніми патологіями, одночасним застосуванням інших лікарських засобів, генетично детермінованими змінами фармакокінетики та фармакодинаміки антикоагулянту та іншими факторами.

Нами було опитано 38 пацієнтів із серцево-судинними захворюваннями, які в період з 18.11.2023 по 18.12.2023 звертались за невідкладною допомогою до бригад екстреної медичної допомоги м. Харкова.

Всього в опитуванні взяли участь 25 осіб жіночої статі та 13 осіб чоловічої. Вік більшості респондентів склав 60-70 років (21 особа – 55,26 %). Виявлено, що 81,57% від усіх опитаних приймають антикоагулянтну терапію. 12 осіб (31,58%) хоча б раз у житті проходили лікування Варфарином.

Основними захворюваннями, що стали причиною використання даного лікарського засобу були фібриляція передсердь та тромбоз глибоких вен нижніх кінцівок.

Регулярно контролювали рівень МНВ – 66,66 % (8 осіб). 3 особи (25 %) відмовились від використання даного препарату через виникнення ускладнень (2 з них не контролювали рівень МНВ).

Висновки. Отже, незважаючи на достатню кількість засобів, що використовуються в якості антикоагулянтної терапії, Варфарин користується популярністю у хворих на такі захворювання, як фібриляція передсердь та тромбоз глибоких вен нижніх кінцівок. Лише правильне дозування та регулярний контроль за МНВ дозволяє досягти ефективності в лікуванні та профілактиці тромбоутворення.

PHARMACEUTICAL SCIENCES

JUSTIFICATION OF THE CAPSULES COMPOSITION AND TECHNOLOGY WITH EXTRACTS OF LADY'S THUMB AND COMMON YARROW

Rozova Diana Volodymyrivna,
Higher education graduate
Sichkar Antonina Anatoliivna,
PhD (Pharmacy), Associate Professor
Sayko Irina Volodimirivna,
PhD (Pharmacy), Associate Professor
Mansky Oleksandr Anatoliyovich,
PhD (Pharmacy), Associate Professor
National University of pharmacy,
Kharkiv, Ukraine

Introductions. The urgent task of modern pharmacy is the creation of new medicines based on medicinal plant raw materials, which have centuries-old experience of use, but the nomenclature of drugs based on it remains limited. Lady's thumb (*Persicária maculósa*) can be called a promising source for obtaining phytopreparations. Extracts from the Lady's thumb herb, which have a pronounced hemostatic effect, have been used for uterine bleeding caused by uterine atony and inflammatory processes, hemorrhoidal bleeding, have a vasoconstrictive, analgesic and antibacterial effect. The capillary protective effect of the extract of Lady's thumb exceeds that of water pepper (*Persicaria hydropiper*). The plant is quite common in Ukraine and is characterized by the availability of resources for industrial harvesting. Medicines based on Lady's thumb extract are not manufactured. One of the types of medicinal plant raw materials is common yarrow herb (*Achillea millefolium* L.), which is successfully used in medical practice. Common yarrow herb has a wide range of biological effects, including hemostatic, anti-inflammatory, anti-allergic and

bactericidal activity.

Aim. The purpose of our work was to substantiate the composition of hard gelatinous capsules with dry extracts of Lady's thumb and common yarrow as a hemostatic and anti-inflammatory medicine.

Materials and methods. The object of our research was the dry extracts of Lady's thumb and common yarrow. The main biologically active substances of the Lady's thumb herb extract are flavonoids, ascorbic acid (vitamin C), phylloquinone (vitamin K₁). Another object of research — yarrow extract — contains carotene, vitamins C, K, tannins, hemostatic bitter alkaloid achilein, organic acids, resins. It is the flavonoid fraction, in particular, apigenin, that determines the anti-inflammatory effect of yarrow extract. Technological properties and qualitative parameters of capsules were determined by the generally accepted methods.

Results and discussion. According to microscopic studies, both dry extracts consist of particles close to the spherical shape, of different sizes (from 5 to 45 μm) and form conglomerates. Extracts are hygroscopic and poorly soluble in water. The analysis of the pharmaco-technological properties of the studied substances showed that the extracts have insufficient flowability indicators. The bulk density of the mixture of extracts was 0.46 g/ml. This led to the use of dry granulation technology. The effect of excipients on the properties of the mass for encapsulation was studied: Starch 1500 (pregelatinized starch) as a dry binder and disintegrant, Aerosil as a glidant (1 %). It was established that the rational amount is 35 % of Starch 1500 when obtaining the contents of a capsule weighing 0.62 g. The dependence of the bulk density of the samples on the size of the granules was studied. The bulk density of the granules increased as their size decreased due to better compaction of the granules. The optimal bulk density was within (0.55 – 0.65) g/ml. Therefore, we chose the fraction of granules with a particle size in the range of (950–1000) μm .

Conclusions. Hard gelatinous capsules with dry extracts of Lady's thumb and common yarrow have been successfully formulated and met the pharmacopeia criteria for quality assessment.

JUSTIFICATION OF THE COMPOSITION AND TECHNOLOGY OF THE CAPSULES BASED ON THE STINGING NETTLE RHIZOME WITH ROOTS EXTRACT

Tokar Maryna Volodymyrivna,
Higher education graduate
Sichkar Antonina Anatoliivna,
PhD (Pharmacy), Associate Professor
Sayko Irina Volodimirivna,
PhD (Pharmacy), Associate Professor
Kryklyva Irina Oleksandrivna,
PhD (Pharmacy), Associate Professor
National University of pharmacy,
Kharkiv, Ukraine

Introductions. Currently, both in Ukraine and around the world, up to 50 % of men over the age of 50 suffer from benign prostatic hyperplasia.

One of the tactics for treating patients with this disease in the absence of indications for surgical treatment is phytotherapy. Scientific studies have shown that rhizome with roots of the stinging nettle (*Urtica dioica* L.) prevent the conversion of testosterone into dihydrotestosterone, which helps reduce the size of the prostate. St. Nettle rhizome with roots extracts also help to treat urinary problems and have an anti-inflammatory effect. St.

Nettle rhizome with roots contain a sum of biologically active substances, among which the main ones are β -sitosterol and groups of triterpenoids and their glycosides, represented by pentacyclic derivatives of ursan (α -amyrin) and oleanan (β -amyrin).

Aim. The purpose of our research was to substantiate the composition of the medicine in the form of hard hydroxypropylmethylcellulose capsules with a dry extract of the rhizome with the roots of St. Nettle.

Materials and methods. The object of our research was the dry extract of the rhizome with the roots of St. Nettle. Technological properties and qualitative indices of capsules were determined by the generally accepted methods.

Results and discussion. Microscopic studies showed that due to the rough surface and constant cohesion of the particles, the dry extract has an insufficient pharmaco-technological characteristic, such as flowability.

The results of pharmacotechnological studies showed that the extract with poor flowability has a large bulk volume, what led to the use of special excipients.

The addition of aerosil and its mixture with magnesium stearate in the amount of 1-3 % increased the flowability of the extract. The bulk density of the extract was increased due to the sliding properties of the aerosil. Also, the addition of magnesium stearate prevents dry extracts from sticking to the working parts of the capsule filling machine during the encapsulation process.

The moisture content of the masses for encapsulation was 3.1-3.5 %. The dry extract has the certain hygroscopicity. The lower moisture absorption of mixtures with aerosil allows us to conclude that such masses for encapsulation are more stable during the production of capsules and their subsequent storage. Aerosil has excellent sorption properties and absorbs from 15 to 60% of various liquids, depending on their nature, without changing the flowability and appearance of the powder. At the same time, an increase in the content of aerosil in the studied samples led to an increase in the increase in humidity. Thus, the amount of 3 % aerosil was chosen.

Therefore, such a composition of capsules was proposed: the dry extract from the rhizome with the roots of St. Nettle (10:1) — 250 mg, aerosil — 8 mg, magnesium stearate 2 mg per one hard hydroxypropylmethylcellulose capsule with size 1.

Conclusions. As a result of pharmaco-technological research, excipients were selected for encapsulation mass with the dry extract of the rhizome with roots of St. Nettle. The results of studying the stability of the capsules have shown that the properties of the capsules remained unchanged for 6 months (observation time).

CHEMICAL SCIENCES

DESCRIPTION OF THE MOLECULAR STRUCTURES OF SOME GLUCURONIDE FAMILY MICROBIAL GUMS AND ASSESSMENT OF THE POTENTIAL OF THEIR USE IN TARGETED PRODUCTIONS OF UKRAINE

Polyvanov Yehor,

Graduate student

Okovyty Sergiy,

Doctor of chemistry science, professor,

Kondratiuk Nataliia,

Candidate of technical sciences, associate professor

Oles Honchar Dnipro National University,

c. Dnipro, Ukraine

Introductions. In recent years, there have been significant changes in the composition of wastewater and approaches to its treatment. The forced movement of people from one area to another, an increase in the capacity of processing and mining complexes in one location, drastic changes in the management of villages and households, significantly increases the use of water and energy resources in some locations and decreases in others, but the increase in the volume of wastewater treatment remains out of sight. Due to this, in industrial areas, the content of toxic heavy metals and harmful pollutants of both organic and inorganic origin, which cause irreparable damage to living beings and, moreover, are not subject to biological decomposition, increases in wastewater.

Coagulation and flocculation are defined as the most effective and economically beneficial methods of wastewater treatment, which in most cases are carried out due to the coagulation properties of inorganic salts: aluminum sulfate, iron chloride, polyaluminum chloride, etc. therefore, agglomeration of colloids may occur. The use of such coagulants in large volumes in one location causes problems with the

health of the population of this area. For example, an excess of aluminum provokes Alzheimer's disease and other forms of dementia, and also forms large volumes of undecomposed sediment. Thus, the search for natural coagulants with the possibility of biodegradation is relevant and promising.

Based on the results of an analytical study of existing proposals, it became known about the use of biopolymers of a polysaccharide nature as wastewater purifiers, in particular microbial polysaccharides of the glucuronide family - xanthan and gellan.

According to preliminary test results, these biopolymers have shown themselves to be effective, non-toxic and safe coagulants and flocculants with the property of biodegradation. However, there is a lack of information on the mechanisms of their interaction with various types of pollutants [1].

Aim. The purpose of this publication is to study the molecular structures of microbial polysaccharides (gums) xanthan and gellan for the further description of functional groups with high reactivity to toxic compounds of both organic and inorganic nature, heavy metals, etc.

Results and discussion. Xanthan gum, a microbial polysaccharide produced by the bacterium *Xanthomonas campestris*. The molecular structure of xanthan is shown in Fig. 1.

In fig. 1a shows that the primary structure of xanthan consists of repeating saccharide units: two D-glucose units, two D-mannose units and one D-glucuronic acid.

The polymer base, consisting of (1-4)-linked β -D-glucopyranosyl units, is identical to cellulose. To alternate the D-glucosyl units at position 0-3, a trisaccharide side chain containing a D-glucuronosyl unit between two D-mannosyl units is attached.

Gellan gum is a product of the vital activity of *Sphingomonas elodea* bacteria.

Native (highly acylated) gellan (Fig. 1b) consists of a linear sequence of repeating saccharide units containing D-glucuronopyranosyl, D-glucopyranosyl and L-rhamnopyranosyl units and acyl groups.

Acyl groups are acetyl and L-glyceryl groups attached to 0-6 and 0-2, respectively, of one of the two D-glucopyranosyl units.

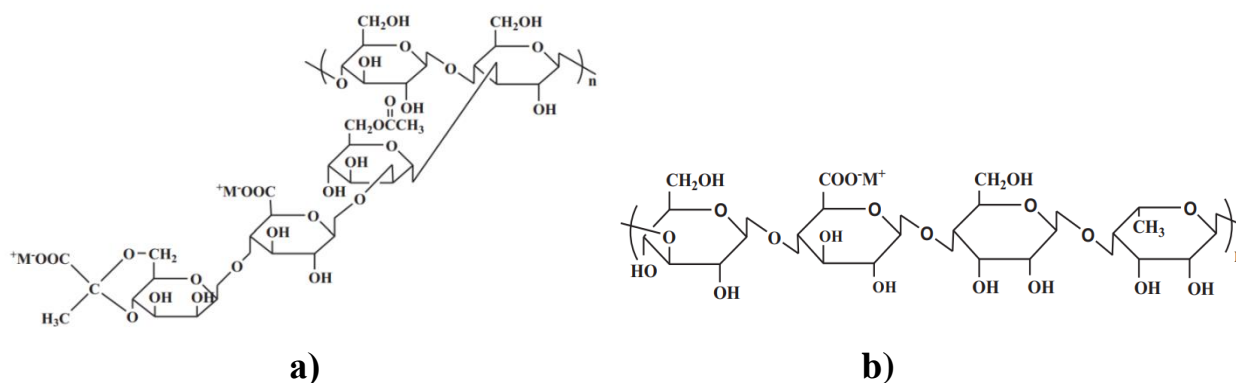

Figure 1 - Molecular structure of microbial gums: a) xanthan; b) gellan

As can be seen from fig. 1, the molecular structures of both polysaccharides contain glucuronic acid, which is the binding agent of heavy metal cations and other anionic toxic compounds. In addition, a large number of hydroxyl groups in xanthan and gellan are binding points for other toxic compounds due to the formation of hydrogen bonds and the realization of vander Waals interaction forces.

Conclusions. Thus, xanthan and gellan gums can be reliably used as coagulants and flocculants of salts and oxides of heavy metals and radionuclides, some anionic dyes and other pollutants. The use of microbial gums of the glucuronide family as alternatives to inorganic and polymeric coagulants and flocculants is a promising proposition for improving ecological systems with increased urbanization and heavy industry.

REFERENCES:

1. Sudirgo M. M., Surya R. A., Kristianto H., Prasetyo S., Sugih A. K. Application of xanthan gum as coagulant-aid for decolorization of synthetic Congo red wastewater. *Heliyon*, 2023. V.9. Iss. 4. <https://doi.org/10.1016/j.heliyon.2023.e15011>.

УДК 10167

**ОКИСЛИТЕЛЬНЫЙ АММОЛИЗ 4-ХЛОРО-о-КСИЛОЛА МЕТОДОМ
ОДНОСТАДИЙНОГО ГЕТЕРОГЕННО-КАТАЛИТИЧЕСКОГО
СИНТЕЗА 4-ХЛОРОФТАЛОДИНИТРИЛА ДЛЯ ДАЛЬНЕЙШЕГО
ПОЛУЧЕНИЯ ФТАЛОЦИАНИНОВЫХ КРАСИТЕЛЕЙ И ПИГМЕНТОВ**

Багирзаде Гулу Ахмед оглы,

к.х.н., доцент

Азербайджанский медицинский университет

г. Баку, Азербайджан

Аннотация: Гетерогенно-каталитическим методом из 4-хлор-о-ксилола на V–Sb–Bi–Zr/ γ -Al₂O₃-оксидном катализаторе с высоким выходом синтезирован 4-хлорофталодинитрил. Поскольку молекула фталоцианинов состоит из четырёх одинаковых частей, поэтому для синтеза их требуемой структуры в качестве исходных соединений обычно берут соответствующие фталонитрилы и фталимиды. Фталоцианины – тетраазотетрабензопорфирины, состоящие из изоиндольных (бензпиррольных) колец, соединённые между собой через sp²-гибридизованный атом азота, структурно родственны порфиринам. Поэтому найдены оптимальные условия получения 4-хлорофталодинитрила методом гетерогенного катализа. Использование синтезированного 4-хлор-о-фталодинитрила позволит заменить высокохлорированный фталоцианин меди, получение которого требует проведения очень сложного и экологически грязного процесса хлорирования фталоцианина меди хлором в расплаве хлористого алюминия и хлористого натрия.

Ключевые слова: Окислительный аммолиз, heterogen kataliz, о-ксилол, 4-хлор-о-ксилол.

Функционально-замещенные ароматические нитрилы являются перспективным сырьем для получения фталоцианиновых красителей и

пигментов, термостойких полиимидных полимеров и других промышленно важных продуктов [1, с. 62; 2, с. 105]. В связи с тем, что атом брома связан с ароматическим ядром менее прочно, чем атом хлора [3] и с высокой селективностью образования нитрилов только в случае присутствии хлора как заместителя [4, с. 66] парофазный окислительный аммонолиз 4-хлор-о-ксилола позволяет с хорошими выходами получать 4-хлорфталонитрил [2, с. 105; 5, с. 140]. Известно, что молекула фталоцианинов состоит из четырёх одинаковых частей, поэтому для синтеза их требуемой структуры в качестве исходных соединений обычно берут соответствующие фталонитрилы и фталимиды. Фталоцианины – тетраазотетрабензопорфирины, состоящие из изоиндольных (бензпиррольных) колец, соединённые между собой через sp^2 -гибридизованный атом азота, структурно родственны порфиринам. Тетраазопорфириновый цикл фталоцианинов, которые представляет собой ярко окрашенную 18-электронную ароматическую систему, за счёт большой длины цепи сопряжения. Окрашенные комплексные фталоцианины переходных металлов – в первую очередь фталоцианин меди и его производные-устойчивы к нагреву и окислению. Подавляющая часть производимых фталоцианинов ~90 % в виде комплексов фталоцианинов с переходными металлами используется в качестве красителей и пигментов. Фталоцианины широко применяются, а также в качестве катализаторов химических реакций, фото- и электрокатализаторов, полупроводниковых материалов, термически стабильных полимеров, лазерных красителей и оптических фильтров, активных сред в сенсорах различных газов, в устройствах для хранения и отображения информации, в жидкокристаллических композициях, а фталоцианины металлов, обширно используются молекулярной электронике, нелинейной оптике, фотодинамической терапии онкологических заболеваний, а также заболеваний, вызванных жизнедеятельностью патогенных микроорганизмов, вирусов, грибков и др. Такое разнообразие физических, химических и каталитических свойств фталоцианинов обусловлено их уникальной электронной системой 18- π -электронного ароматического макроцикла, в котором четыре

тетрапиррольных фрагмента сопряжены с четырьмя бензогруппами, соединенными четырьмя атомами азота, которые скоординированы с атомом металла [6, с. 133]. Наибольшее промышленное значение и, соответственно, долю в производстве, имеют медные комплексы. Незамещенный фталоцианин меди в кристаллических α - и β -формах широко применяется в качестве синего пигмента. Перхлорбромфталоцианины меди используются в качестве зеленых пигментов, сдвиг цвета от синего к желтому таких пигментов увеличивается с возрастанием отношения бром/хлор. Использование же 4-хлор-о-фталодинитрила позволит заменить высокохлорированный фталоцианин меди, получение которого требует проведения очень сложного и экологически грязного процесса хлорирования фталоцианина меди хлором в расплаве хлористого алюминия и хлористого натрия.

Известно, что одностадийно фталонитрил и его 4-фенил – и 4-бромзамещенные можно получать наиболее перспективным методом-парофазным окислительным аммонолизом, который совмещает в одном процессе разнотипные реакции – окисления и аммонолиза и является приемлемым в экономическом и технологическом отношении [7, с. 197]. В этой связи, процесс окислительного аммонолиза 4-хлор-о-ксилола с целью получения 4-хлорфталодинитрила проведён на традиционных для таких реакций оксидах металлов переменной валентности, а именно на оксидном катализаторе V–Sb–Bi–Zr/ γ -Al₂O₃. Катализатор готовили пропиткой мелкосферического γ -Al₂O₃, который является стандартным образцом носителя [8, с. 166], растворами солей металлов с последующей сушкой и прокаливанием. Проведение реакции окислительного аммонолиза 4-хлор-о-ксилола на V–Sb–Bi–Zr/ γ -Al₂O₃-оксидном катализаторе при полной конверсии исходного сырья в однократном процессе дает возможность получать 4-хлорфталодинитрил с выходом 84.35 мол. %. Изучение реакции окислительного аммонолиза 4-хлор-о-ксилола проводилось в безградиентном проточном реакторе с виброоживленным слоем V–Sb–Bi–Zr/ γ -Al₂O₃-оксидного катализатора при атмосферном давлении. Хроматографическим методом идентифицировали

состав продуктов реакции окислительного аммонолиза – 4-хлорбензонитрил, 4-хлор-о-толуниитрил, 4-хлорфталонитрил, 4-хлорфталимид, диоксид углерода, непрореагировавший 4-хлор-о-ксилол, кислород и газ-разбавитель азот. При этом NH_3 поглощается серной кислотой [9, с. 66]. Хроматографический анализ осуществляли по следующей схеме [10, с. 26]. Реакционные газы пропускали последовательно через ловушки с 1,4-диоксаном для поглощения нитрилов, 4-хлорфталимида и 4-хлор-о-ксилола и с серной кислотой для поглощения аммиака. Анализ диоксида углерода осуществляли на хроматографе ЛХМ-8МД. В качестве неподвижной фазы использовали ТЭГНМ на ИНЗ – 600. Разделение O_2 и N_2 проводили на том же хроматографе на параллельной колонке с NaX. Концентрацию аммиака на выходе из реактора определяли по результатам титрования непрореагировавшей серной кислоты во второй ловушке. Анализ продуктов, поглощенных 1,4-диоксаном, осуществляли на хроматографе Хром-5 с пламенно-ионизационным детектором. В качестве неподвижной фазы, которой заполняли колонку длиной 1200 мм и диаметром 4 мм, использовали смесь Ariezon L (21%) и ПЭГ-40000 (0,5%) на хроматоне N-AW (0,2-0,25 мм) или только полисорб-1 (0,25–0,5 мм). Расход газа-носителя (азота) – 80 мл/мин. Температура впуска пробы 353 К, скорость программированного подъема температуры 20 град/мин. Расчет хроматограмм осуществляли методом внутреннего стандарта (метка-тетрадекан).

Окислительный аммонолиз 4-хлор-о-ксилола, как о-ксилола и его 4-фенил- и 4-бромзамещенных [11, с. 9] на V-Sb-Bi-Zr/ γ - Al_2O_3 -оксидном катализаторе проводится с целью получения динитрила при большой концентрации аммиака, начиная с 15 молей аммиака на 1 моль 4-хлор-о-ксилола, в связи с тем, что образование другого основного продукта-4-хлорфталимида при высоких концентрациях аммиака происходит только через стадию обратимой реакции гидролиза 4-хлорфталонитрила. Поскольку, в окислительном аммонолизе о-ксилола и его 4-замещенных при малых концентрациях аммиака реализуются дополнительные маршруты образования соответствующего имида и CO_2 непосредственно из исходного

сырья, можно сказать о двух областях влияния парциальных давлений аммиака [2, с. 105] на образование основных продуктов – динитрила и имида в присутствии V-Sb-Bi-Zr/ γ -Al₂O₃-оксидного катализатора. Как видно соседнее расположение CH₃- групп в орто-положении по сравнению с другими ароматическими соединениями, имеющими удаленные CH₃-группы, создаёт значительные трудности при проведении реакции окислительного аммонолиза 4-хлор-о-ксилола с целью получения 4-хлорфталонитрила в связи с образованием 4-хлорфталимида. Однако, на оксидном катализаторе V-Sb-Bi-Zr/ γ -Al₂O₃ при малой концентрации аммиака выход 4-хлорфталимида невысок, из-за дополнительного большого количества образования CO₂ [12, с. 131].

Выводы. 4-Хлорофталодинитрил синтезирован из 4-хлор-о-ксилола на V-Sb-Bi-Zr/ γ -Al₂O₃-оксидном катализаторе одностадийным гетерогенно-каталитическим методом окислительным аммонолизом. Полученный 4-хлорфталодинитрил может быть использован в производстве фталоцианиновых красителей и пигментов. Действительно, использование синтезированного 4-хлор-о-фталодинитрила позволит заменить сильно хлорированный фталоцианин меди, так как для его производства необходим весьма сложный и экологически загрязняющий процесс хлорирования фталоцианина меди в сплаве хлорида алюминия и хлорида натрия.

СПИСОК ЛИТЕРАТУРЫ

1. Багирзаде Г. А., Кулиев Ф. А. Об окислительном аммонолизе о-ксилола и его 4-галогензамещенных на ванадийсодержащих оксидных катализаторах // Proceedings of the IX International scientific and practical conference “Scientific research in the modern world” (June 28-30, 2023, Toronto, Canada). 2023.-С. 62-70.

2. Багирзаде Г. А. О двух областях концентраций NH₃ и влияние валентного состояния активных компонентов модифицированных контактов на образование целевых динитрил и имидов при окислительном аммонолизе о-ксилола и его 4-замещенных // Proceedings of IV International scientific and practical conference “Innovative development of science, technology and education”

(January 18-20, 2024 Vancouver, Canada). – 2024. – С. 105-115.

3. Гурвич Л. В., Карачевцев Г. В., Кондратьев Ю. А., Лебедев В. А., Медведев В. А., Потапов В.К., Ходеев Ю. С. Энергии разрыва химических связей. Потенциалы ионизации и сродство к электрону. – М.: Наука, 1974.-351с.

4. Багирзаде Г. А., Кулиев Ф. А. Изучение реакции парофазного окислительного аммонолиза 4-хлор-о-ксилола на оксидных катализаторах // Сборник тезисы докладов V Международной конференции «Техническая химия. От теории к практике». – Пермь. – 2016. – С. 66.

5. Багирзаде Г. А., Кулиев Ф. А. Изучение процесса парофазного окислительного аммонолиза 4-хлор-о-ксилола на V-Sb-Bi-Zr/ γ -Al₂O₃-оксидном катализаторе // Сборник тезисов VII Всероссийской конференции с международным участием «Техническая химия. От теории к практике», посвященной 50-летию академической науки на Урале. – Пермь, –2022. – С.140.

6. Багирзаде Г. А. Технологический процесс получения 4-фенил-о-фталодинитрила окислительным аммонолизом 4-фенил-о-ксилола с рециркуляцией // Тезисы докладов III Международной конференции Российского химического общества им. Д.И. Менделеева «Ресурсосберегающие и энергоэффективные технологии в химической и нефтехимической промышленности». – М. – 2011. – С. 133-135.

7. Багирзаде Г. А. Об окислительном аммонолизе о-ксилола и его 4-замещенных на ванадийсодержащих сложнооксидных катализаторах // Тезисы докладов II Международной конференции Российского химического общества им. Д. И. Менделеева «Инновационные химические технологии и биотехнологии материалов и продуктов». – М.: РХТУ им. Д. И. Менделеева, 2010. – С. 197-198.

8. Собина Е. П. Создание стандартного образца нанопористого оксида алюминия // Сборник тезисы докладов IV Международной конференции «Техническая химия. От теории к практике», посвященной 80-летию со дня рождения чл.- корр. РАН Ю.С. Клячкина. – Пермь. – 2014. – С. 66.

9. Багирзаде Г. А., Кулиев Ф. А. Изучение реакции парофазного

окислительного аммонолиза 4-хлор-о-ксилола на оксидных катализаторах // Сборник тезисы докладов V Международной конференции «Техническая химия. От теории к практике». – Пермь. – 2016. – С. 66.

10. Bagirzade G. A., Guliyev F. A. Products of vapor oxidative ammonolysis of 4-chloro-o-xylene and their chromatographic analysis // Proceedings of the II International scientific and practical conference «Innovative research: technology and natural sciences» (March 10, 2023, Prague). – 2023. – P. 26-30.

11. Багирзаде Г. А., Тагиев Д. В. О двух областях влияния парциальных давлений аммиака на образование основных продуктов при окислительном аммонолизе о-ксилола и его 4-замещенных в присутствии ванадийсодержащих сложнооксидных катализаторов // Тезисы докладов IV Международной конференции Российского химического общества им. Д.И. Менделеева «Химическая технология и биотехнология новых материалов и продуктов» в 2 т. –М. –2012. Т. 1. – С. 9-11.

12. Багирзаде Г. А., Кулиев Ф. А. Скорости реакции образования продуктов при парофазном окислительном аммонолизе 4-хлор-о-ксилола // Proceedings of the IV International scientific and practical conference «European scientific congress» (May 15-17, 2023, Madrid, Spain). 2023. С.131-138.

TECHNICAL SCIENCES

DEVELOPMENT OF A CRYPTOGRAPHIC MESSENGER SYSTEM IN THE CLOUD ENVIRONMENT BASED ON THE PROBLEM OF A MATHEMATICAL SAFE ON GRAPHS

Gurin Artem Leonidovych,

Doctor of Philosophy (Ph.D.), Senior Lecturer

Pimchenko Anna Ihorivna,

Student

National Technical University of Ukraine

Igor Sikorsky Kyiv Polytechnic Institute

Kyiv, Ukraine

Introduction. Nowadays, due to the growth of information infrastructure and information technologies in the world, it is impossible to imagine modern software systems without their interaction with each other based on the transmission of various messages.

Distance learning in schools and universities, remote work of large IT companies, government and financial institutions - all this involves large amounts of data traveling through the Global Network.

This raises the issue of storing and hiding information in the communications system. Loss or interception of information can lead to unforeseen financial losses and other undesirable consequences.

There are a number of cryptosystems designed for a wide range of users to encrypt messages in fast messengers for active user communication. Many of them are affordable and user-friendly, but have some drawbacks. Some have too low encryption and decryption speeds, others have low resistance to hacking.

In modern ciphers, the strength of the cipher is entirely determined by the secrecy of the key (the Kerckhoffs principle). In general, cryptosystems use symmetric, asymmetric, and hybrid (asymmetric + symmetric) types of encryption

and quantum encryption based on quantum key distribution [1]. The latter method requires appropriate equipment and uses the properties of quantum physics to ensure unconditional security in data transmission.

In symmetric encryption, standard algorithms such as AES, DES, 3DES, RC4 use a single key to encrypt and decrypt data. Asymmetric encryption uses a pair of keys. These keys are known as the "public key" and "private key" and are the encryption and decryption keys. Standard algorithms are known: ECC, El Gamal RSA, Diffie-Hellman and DSA [2].

Aim. The task of this work was to create a modern cryptosystem and its integration into a practical software product, using the example of a mobile messenger.

Materials and Methods. The robotic system uses cloud services. Vigenere was chosen as the system encryption method based on the algorithms of the mathematical safe on graphs problem solved by the parametric method [3].

Results and discussion. The practical significance of using the algorithms of the mathematical safe problem in the field of information security and cryptography was first formulated in detail for information exchange systems using symmetric encryption in the works of S. Krivoy and his students, where the TSS method was proposed to solve the encryption problem [4].

The Vigenere method is quite common in practice. It is known that the performance parameters of a cryptographic system are ensured by the fact that, unlike multi-alphabet substitution or table "hamming", the key of an encryption algorithm has a finite length. Therefore, there is no need to encrypt each letter of the plaintext with a separate key value [5].

In general, the Vigenere cryptographic method is defined as follows: $VG: (x_0, x_1, \dots, x_{n-1}) \rightarrow (y_0, y_1, \dots, y_{n-1}) = [(x_0 + k_0) \bmod N, (x_1 + k_1) \bmod N, \dots, (x_{n-1} + k_{n-1}) \bmod N]$, where N is the number of letters in the alphabet, and n is the length of the Vigenere key with components k_i ($i = 0, 1, \dots, n$). Thus, a cyclic key sequence of the same length is imposed on the original text X , and the corresponding elements of the key sequence are added modulo N , resulting in the original encrypted text Y .

It is known that the performance parameters of a cryptographic system are ensured by the fact that, unlike multi-alphabet substitution or table-based "gamma", the key of the Vigenere encryption algorithm has a finite length. Therefore, there is no need to encrypt each letter of the plaintext with a separate key value. The key is formed by the topology of a given graph, which is used to form the mathematical safe problem.

It should also be noted that the proposed encryption scheme is focused on information that loses its value within a short time after transmission. In this case, in order to recover the matrix B, it is necessary to go through up to K^{mn} variants, where m and n are the rows of the mathematical safe matrix built on the basis of a graph of a certain type of topology.

In general, in practice, this corresponds to the tasks of encrypting messages by mobile phones with small software devices for decryption or the operation of inexpensive messengers for encrypting the exchange of ordinary messages.

To access the description of messenger services in the cloud environment, their parameters, and the conditions for encrypting user messages, an SMP application was developed to manage administrators and users of virtual resources to interact with data center management subsystems. SMP is used as an "entry point" for the message customer, which allows them to familiarize themselves with the set of services and send a configuration request for the AUP based on the standards of S-Cloud 2.0 technology [6].

Further interaction takes place directly between the administrator and the client or is transferred to the billing system for registration and access to services, including the AUP.

For this purpose, an administrator and user portal (AUP) and a service management portal (SMP) of the cloud service were created using the open OneCloudPlanet platform.

The AUP provides the operator with the ability to work with virtual machines, block storage, images, security groups, and the network. Interaction between the user and the subsystems is carried out through a mobile web interface implemented in the

AUP subsystem.

The control panel is a single-page application that displays information about products and services implemented in the project and provided to users. The control panel is built as an interactive information page of the messenger with the ability to register new users and order or communicate with individual recipients of messages.

Fig. 1 shows the architecture of the manager's mobile cloud-based WEB services with an encryption system based on the mathematical safe problem.

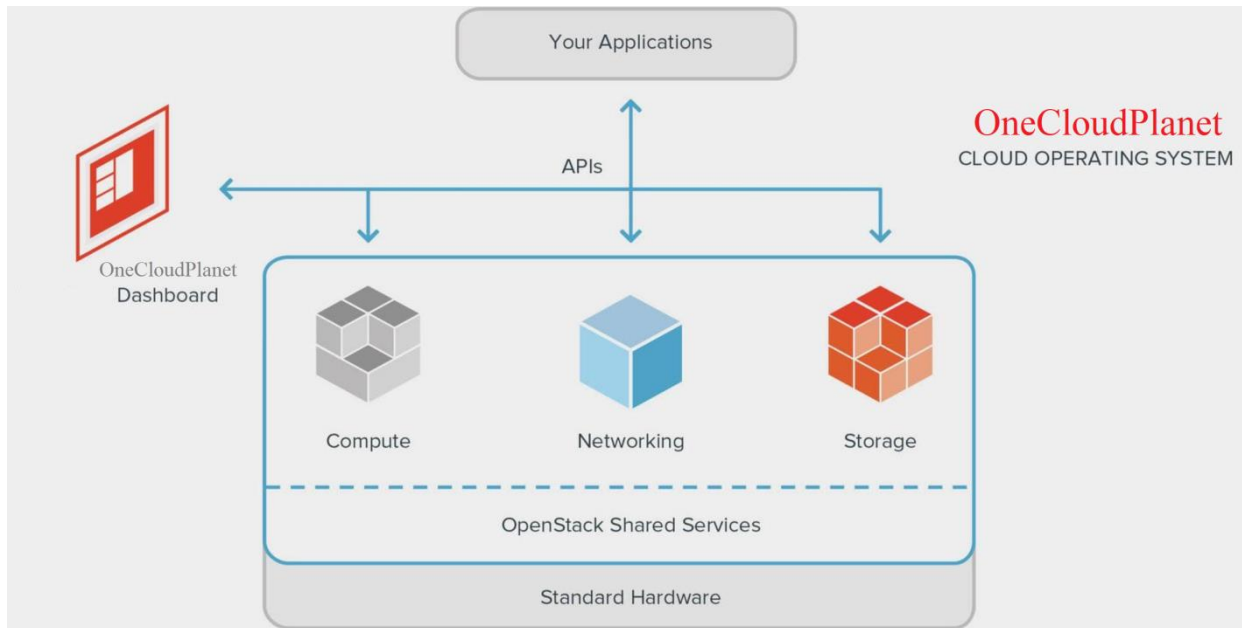

Fig. 1 - Architecture of the messenger in the OneCloudPlanet cloud environment

Conclusions. The project developed an encryption system and created the AUP and SMP portals. The proposed implementation of the messaging encryption system is in line with the market practice for organizing user interaction. The means of implementation are cloud services, but the messenger system has extended functionality, including integration with parallel virtualization and billing systems and an original encryption system.

LIST OF REFERENCES.

1. Kuznetsov O. O., Evseev S. P., Korol O. G. Information security in information systems. Kh.: KNEU Publishing House, 2011. 512 c.
2. Alfred J. Menezes, Paul C. van Oorschot, Scott A. Vanstone. Handbook

of Applied Cryptography. CRC Press, 1996. 816 p.

3. Gurin A. L., Grashchenko I. S., Savchenko L. M. Parametric method for solving problems of mathematical safe on graphs // Problems of control and informatics. - 2021. - No. 2. - P. 5-10.

4. Kryvyi S. L., Opanasenko V. M., Hrynenko O. O., Northman Y. O. Symmetric information exchange system based on isotropic rings // Cybernetics and System Analysis. - 2023. - No. 3. - P. 3-15.

5. A. Hananto, A. Solehudin, A. Irawan, B. Priyatna. Analyzing the Kasiski Method Against Vigenere Cipher // International Journal of Computer Techniques – vol. 6 No. 6, November 2019 pp. 1-8.

6. Javed B., Bloodsworth P., Rasool R. U., Munir K., Rana O. Cloud Market Maker: An automated dynamic pricing marketplace for cloud users // Future Generation Computer Systems. 2016. v. 54. pp. 52-67

DETERMINATION OF THE TECHNICAL CONDITION OF THE CYLINDER-PISTON GROUP USING THE HARDWARE AND SOFTWARE COMPLEX

Kapitsa Mihajlo

Doctor of Science, Professor

Hryshchenko Mykola

PhD, Dean Faculty Transport Engineering

Bobyry Dmytro

PhD, Associate Professor

Bohomolov Andrii

PhD student

Ukrainian State University of Science and Technology,

ESI Dnipro Institute of Infrastructure and Transport

Dnipro, Ukraine

Introduction. The main task of technical diagnostics is early detection of possible defects, damages, breakdowns, determination of technical condition, exclusion of accidents and other malfunctions without disassembly. Diesel locomotive power plant is one of the most important objects for diagnosis. An internal combustion engine is one of its main elements. According to the failure rate of internal combustion engines, the cylinder-piston group (CPG) ranks second (up to 20%) after the fuel equipment (up to 45%).

Aim. The purpose and task of the research is the development of a hardware and software complex for determining the technical condition of the cylinder-piston group, which will ensure a reduction in the cost of material resources and time for performing operations for its technical diagnosis, a reduction in downtime for unscheduled types of repairs and ensuring an appropriate level of safety of rolling stock.

Materials and methods. Standard systems of technical diagnostics are mainly intended for functional diagnostics, that is, for routine control of the current technical condition. Special systems include technical diagnostics systems, which are periodically used by specialists to clarify repair work, check the quality of repairs, or

determine the reasons for decommissioning of the diagnostic object.

According to their purpose, technical diagnostics systems are divided into universal ones, which are designed to measure certain physical quantities and parameters on any objects without taking into account their features, and specialized ones - designed to diagnose specific machine elements.

From the point of view of mobility, technical diagnostics systems can be divided into integrated and portable systems. Special systems of technical diagnostics are usually portable, and regular ones can be both portable and integrated.

According to the principle of operation and purpose of sensors, methods and systems of technical diagnostics can be conditionally divided into the following groups: parametric method; instrumental method; the method of diagnosing the tightness of closed cavities; vibroacoustic methods; electrical and electromagnetic methods; heat measuring methods; method of wear assessment based on metal content in oil and exhaust gases; method of non-destructive control of parts and materials (defection).

Respectively to the analysis of the indicated methods, for the tasks of non-disassembly diagnostics of the cylinder-piston group of a diesel engine, we decided on specialized air mass flow sensors, because they have sufficient accuracy, high informativeness and meet the requirements for speed when studying the parameters of mechanical systems in dynamics.

The considered types of sensors, besides their advantages, have a number of disadvantages. Among them can be attributed:

- low mechanical strength;
- decrease in the accuracy of measurements and contamination of the sensitive element of the sensors during;
- inertia of sensors;
- high cost and complexity of production;
- the need to use additional meters and the presence of moving parts that reduce the reliability of the sensors.

Results and discussion. Taking into account the listed shortcomings of air

flow measurement sensors, it is advisable to use a mass air flow sensor with temperature-sensitive elements for the implementation of the tasks. It has no moving parts, has high mechanical strength, a minimum number of primary elements to determine the mass flow of air. The increased inertia is sufficient to solve the given problems in stationary modes. The manufacturing cost of the sensor is quite low, as it does not have pre-requisite elements. Based on this, a mass air flow sensor was developed, the diagram of which is shown in Figure 1.

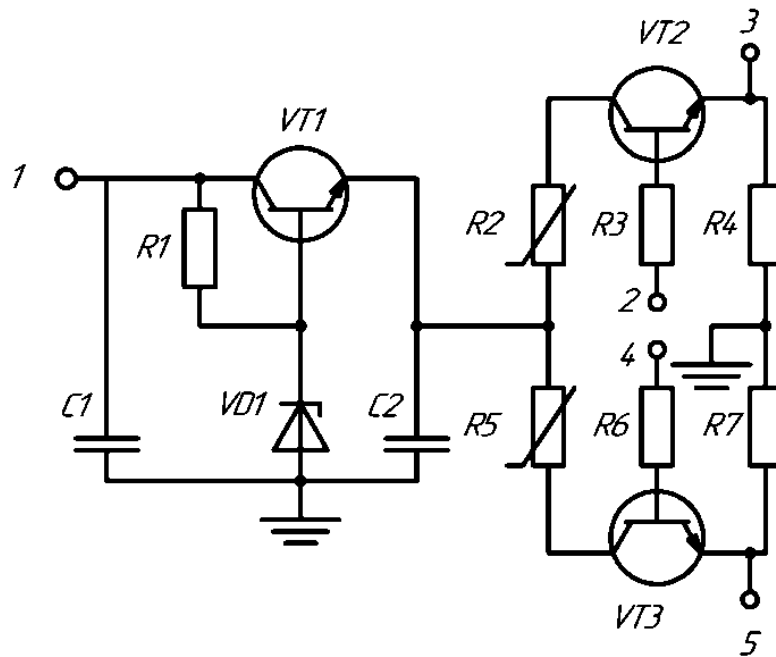

Fig. 1. Scheme of the mass air flow measurement sensor

The scheme of the mass air flow measurement sensor consists of resistors R1 (50 Ohm), R2, R5 (0,5 kOhm), R3, R6 (1 kOhm), R4, R7 (3 Ohm); zener diode VD1 with rated voltage 12 B and current strength 100 mA; bipolar transistors VT1, VT2, VT3.

To control the operation of the mass air flow sensor, a controller control program was written, which provides polling of the mass air flow sensors and determination of the values of technical diagnostics parameters of the diesel cylinder-piston group based on the ATmega328P microcontroller, which is shown in Figure 2.

```

1    int n,m,p = 0;
2    int sensorValue1,sensorValue2=0;
3    void setup() {
4    Serial.begin(9600);
5    pinMode(3, OUTPUT);
6    pinMode(4, OUTPUT);
7    }
8    void loop() {
9    digitalWrite(3, 1);
10   digitalWrite(4, 1);
11   sensorValue1 = analogRead(A0);
12   sensorValue2 = analogRead(A1);
13   if (sensorValue1 < 45) {m++;}
14   else {digitalWrite(3, 0);};
15   if (sensorValue2 < 45) {p++;}
16   else {digitalWrite(4, 0);};
17   if (n==100) {
18   Serial.print(m);
19   Serial.print(";");
20   Serial.println(p);
21   n=0;
22   m=0;
23   p=0;
24   };
25   delay(1);
26   n++;
27   }

```

Fig. 2. Control program for mass air flow sensors based on the ATmega328P microcontroller

Due to the use of mass air flow sensors, the application of signal processing algorithms and the comparison of measurements with the normal operating conditions of a diesel engine, it is possible to simulate malfunctions related to the operation of the cylinder-piston group, which are shown in Figures 3, 4, 5.

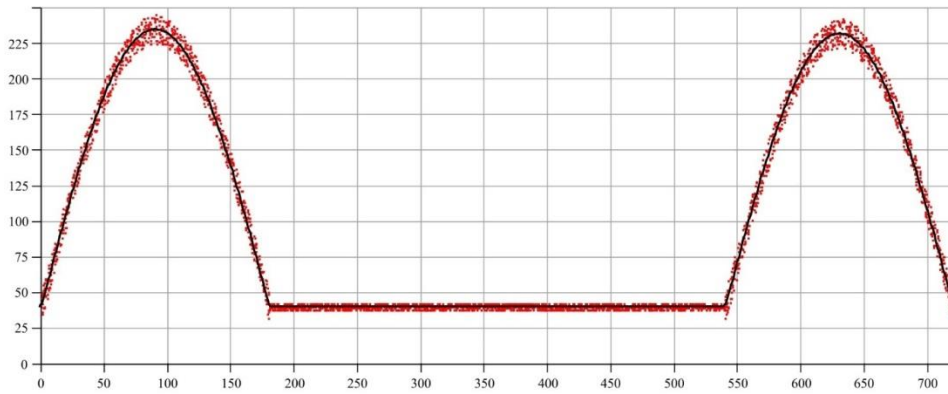

Fig. 3. Experimental determination of air mass flow rate

----- - the measured values of the air flow;

----- - interpolated values of air flow.

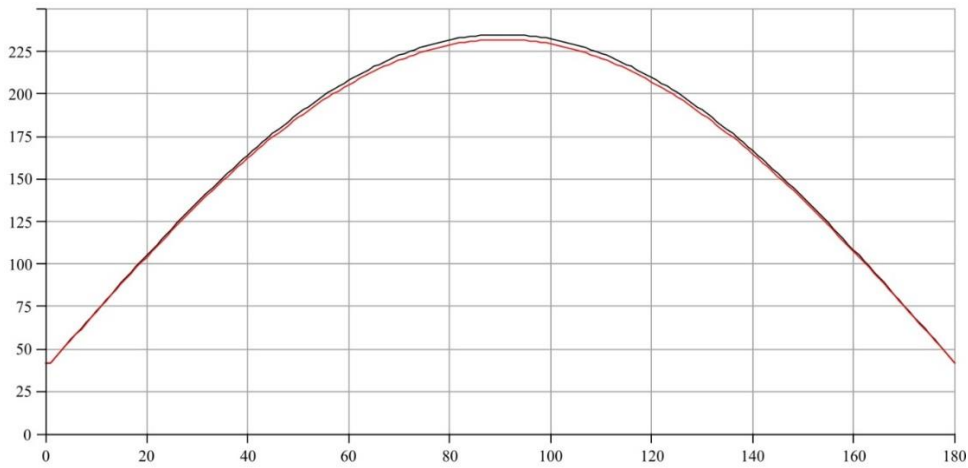

Fig. 4. Determination of the loss of air in one cylinder

----- - the value of the air flow at the outlet;

----- - the value of the air flow at the entrance.

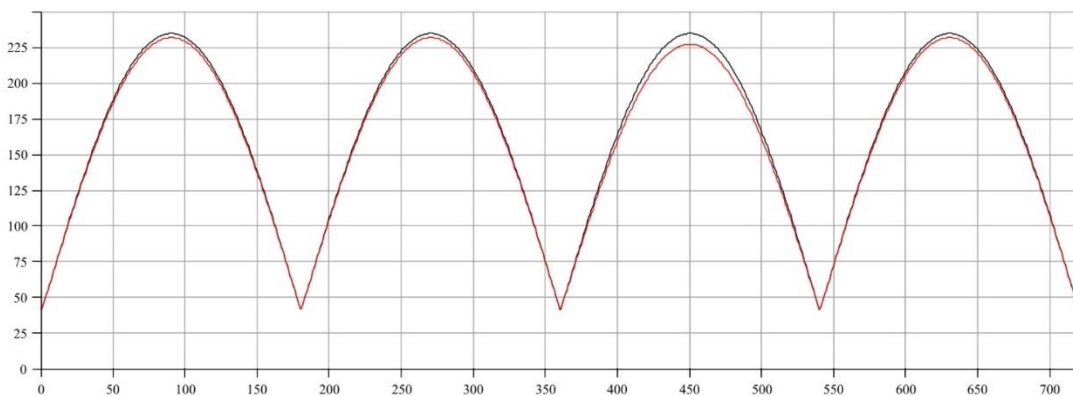

Fig. 5. Determination of air loss in four cylinders

----- - the value of the air flow at the outlet;

----- - the value of the air flow at the entrance.

Conclusions. Taking into account the advantages and disadvantages of the sensors, taking into account the absence of moving parts, high mechanical strength, the minimum number of primary elements for determining the mass flow of air and the rather low cost of manufacturing the sensor, the most optimal type for solving the tasks of technical diagnostics of the cylinder-piston group was determined - a thermo-anemometric sensor. The scheme of the mass air flow measurement sensor based on the ATmega328P microcontroller with temperature-sensitive elements was designed and the hardware and software complex for determining the mass air flow was built. The work algorithm according to which the complex performs the set tasks is determined.

In contrast to the existing methods of non-disassemble technical diagnostics, the use of this hardware complex in the technical diagnostics of the cylinder-piston group requires significantly less machine time with high accuracy of calculations, which makes it possible to significantly reduce the time spent on performing technological operations for technical diagnostics and increase the saving of material, human and energy resources.

PLANT BIOSORPTION COMPLEX FOR DETOXIFICATION OF PESTICIDES IN SOILS

Khokhlov Andriy Viktorovich,
PhD, Senior Researcher,
Khokhlova Lyudmila Iosiphovna,
PhD, Senior Researcher,
Institute for Sorption and Problems of Endoecology
of the NAS of Ukraine,
Kyiv, Ukraine

Introductions. At the present stage, the historical perspective of mankind is determined by the ecological factor. Chemical substances, which include pesticides, are xenobiotics, that is, substances foreign to the natural environment that are not part of the natural biotic cycle. Pesticides (herbicides, insecticides, fungicides) used to be called as they are - toxic chemicals. At all levels of production, transportation, application, storage and disposal, pesticides pollute the environment. Most pesticides are synthetic chemicals with toxic properties.

Protection of soils, their rational use, development and implementation of the latest technologies for cleaning and restoration of soils contaminated with xenobiotics are of primary importance for the economic and social development of the country. There are different methods of soil purification from pesticides in open and closed systems. In open systems, a complex of agrotechnical measures is used, which increase the biological activity of the soil. Soil microorganisms are of great importance in the decomposition of pesticides. It has been proven that almost all chemical compounds used as pesticides are utilized by microorganisms. The advantages of using biological methods of pesticide deactivation over physico-chemical ones is determined by the fact that microorganisms mineralize pesticides in the natural cycle of the circulation of substances without negative impact on the ecosystem.

The maximum result in biodestructive processes can be achieved by using individual destructive strains or associations of microorganisms isolated from soils

that have been exposed to pollutants for a long time and therefore adapted to survive in new conditions.

Prospects for the use of various sorbents for the isolation and immobilization of pesticide-destructive crops. We have proposed a new approach to solving the problems of bioremediation of environments contaminated with pesticides, which consists in the creation of biosorption complexes in which destructive microorganisms are fixed on a carrier that is not inert, but sorptionally active in relation to the pollutant and microorganisms. Biosorption composites based on vegetable raw materials are effective for detoxification of pesticides of different chemical composition.

Aim. To solve this problem, it is expedient to use a sorbent that provides quick localization of pollution, and destructive microorganisms immobilized on its surface are able to carry out further remediation of the polluted area. The development of the principles of joint use of sorbents and destructive microorganisms for cleaning soil contaminated with xenobiotics, establishing the parameters of obtaining a biosorption complex and its application in biotechnology will contribute to the effective and high-quality restoration of contaminated soils.

Materials and methods. The methodological base of the research was based on the works of domestic and foreign researchers on the issue of isolating pesticide-destroying microorganisms from the indigenous microflora of long-term pesticide-contaminated soil and evaluating their destructive properties. The selection of soil samples and their microbiological analysis was carried out according to generally accepted methods of soil microbiology. The number of soil microorganisms of different groups was determined by the method of sowing the limit dilutions of the soil suspension on selective nutrient media. The cultures of microorganisms isolated by us from the soil belong to the genera *Pseudomonas*, *Bacillus*, *Penicillium*, *Emericella*, *Coniophora*, *Rhizobium*.

The conditions of immobilization of cells on various types of sorbents, biotechnological methods of growing microbial biomass, technical methods of applying biosorption composites for the remediation of soil contaminated with

pesticides were studied. The application of the specified methods, as well as the analysis of the actual material, made it possible to ensure the objectivity of the conclusions and results obtained.

Results and discussion. Cleaning the soil from pesticides is the most difficult case due to the complexity of properties and diversity of soil types and concentrations of accumulated pesticides. Contaminated soil must be cleaned immediately after contamination is detected in order to minimize the possibility of pesticide contamination of surface and groundwater. The method of pollutant biodegradation through the use of destructor microorganisms both in a free state and immobilized on a porous carrier is the most appropriate for destroying pollution in soils. Immobilization of microbial cells that destroy pollution on the surface of the sorption medium increases the efficiency of biotechnological processes. Biosorption composites based on plant sorption materials and an adapted natural association of microorganisms - destructors are effective for decontamination of pesticide soil contamination.

In addition, the return of the microbial complex to the natural environment gives it selective advantages. Research on the process of destruction of pesticides was studied on contaminated soils and in the aquatic environment with the introduction of destructor microorganisms in the form of a culture liquid and immobilized on a sorbent. The selection of the carrier of destructive microorganisms was carried out according to the requirements: the material must have the ability to absorb the pollutant (pesticide), be a favorable environment for the life of microorganisms, and be a potential source of organic fertilizer for the soil. To create a complex biosorption material, we have researched different types of materials: kaolin clay, zeolites, bentonites, glauconites, vermiculites, tuffs from various deposits, silica gels, coal and plant sorbents (peat, crushed wheat and oat straw, beet pulp, bagasse - sugar sorghum waste).

Each component has its own function. Straw is an active absorber of organic pollutants, a carrier of MO and a source of enzyme (yellow laccase, which initiates a destructive process); peat - a preservative of MO, a source of organic supply; beet pulp

(or bagasse, sugar production waste) is a source of polysaccharides and an effective moisture retainer (1/5). The immobilized cells of destructive microorganisms on the sorption medium had cell titers ranging from 10^3 to 10^7 cells/g.

The destructive activity of such a complex relative to pesticides was up to 90%. Table 1 shows the structural and sorption characteristics of the carrier for the immobilization of pesticide-destroying microorganisms.

Table 1.

Structural and Sorption Properties of Sorption Matrix for Immobilizing Microorganism Decomposers of Pesticides

Property	Mineral carrier			Carrier based on plant residues			
	bentonite	coal	kaolin	wheat straw	peat	bagasse	sorption composite
Hydrophilicity,%	35-40	10-15	40-50	30-40	20-30	30-45	21-33
Hydrophobicity,%	60-65	80-90	50-60	60-70	70-80	55-70	59-75
Absorption capacity relative to pesticide, mg / g	0.01-0.02	0.01-0.02	0.01-0.02	0.08-0.1	0.08-0.1	0.2-0.6	0.14-0.16
SOE (sorption exchange capacity), mg-eq / g	3.8-4.6	3.2-5.0	4.2-5.8	3.1-4.6	2.8-3.0	3.2-4.2	2.2-3.1
Specific surface area, m ² /g	80-110	80-120	90-130	50-55	60-70	50-60	43-51
Water pore volume, cm ³ /g	0.12-0.2	0.08-0.1	0.09-0.15	0.05-0.06	0.06-0.09	0.05-0.08	0.02-0.03
Benzene pore volume, cm ³ /g	0.09-0.12	0.07-0.09	0.1-0.12	0.07-0.09	0.08-0.12	0.06-0.09	0.03-0.05

Carriers based on vegetable raw materials have a better absorption capacity for pesticides. Such MO sorbent-carrier has a directed adsorption capacity and is biocompatible. Immobilization of pollution-destroying microorganisms on the surface of the sorbent makes it possible to obtain a sorbent material of a biodestructive type.

The absorption capacity of the carrier sorbent was tested on the pesticides Chloridazon, Chlortefis (Table 2.) in the form of an aqueous emulsion of pesticide preparations with a concentration of 1 mg/l.

Table 2.

Sorption Capacity with Respect to Pesticide of Matrix Sorption Material for Immobilization of Microorganism Decomposers and Microbiologic Activity of Bioactive Sorbent

Adsorbent	Chloridazon		Chlortefis	
	Sorption	MOD activity, % of decomposition -	Sorption capacity, g/g of sorbent	MOD activity, % of decomposition -
Kaolin	0.02	No	0.06	No
Vermiculite	0.03	No	0.08	No
Coal sorbent	0.11	0.1	0.24	0.2
Wheat straw	20.1	0.8	28.4	3.10
Peat	13.6	2.09	18.8	5.19
Bagasse	8.6	10.28	6.54	20.09
Beet pulp	9.0	15.02	7.6	20.60
Composite 1	22.9	85.21	36.2	91.32
Composite 2	32.6	90.61	46.2	90.82

Immobilization of MOD on a functional sorption material increases their metabolic effect and the degree of pollutant destruction. The destructive activity of such a complex relative to pesticides is up to 90%.

Table 3.

Decomposing Activity of Biosorption Complex and MOD in the Free State Against Pesticides in Aquatic Solution and in Soil (Model Systems)

Value	Content of pesticides in water, mg /100 g water, in soil, mg/100 g soil							
	MOD in the free state (cultural fluid)				MOD immobilized on sorption material (composite)			
	Chloridazon		Chlortefis		Chloridazon		Chlortefis	
	water	soil	water	soil	water	soil	water	soil
Introduction after:	50.0	50	50	50.0	50.0	50.0	50.0	50.0
10 days	49.2	25	25	28.0	44.0	18.0	21.0	16.0
30 days	42.0	19	19	11.0	32.0	11.0	12.0	11.0
60 days	34.5	6.2	16.2	8.1	18.1	8.1	2.0	8.1
120 days	1.0	1.9	2.9	0.8	0.8	0.9	0.4	0.9

Decomposition of pesticides under the action of MOD (destructive microorganisms) in the free state (culture liquid) and immobilized (sorption composite) on contaminated soil and water samples was studied (Table 3). soil systems.

Conclusions. The well-founded prospect of using an adapted aboriginal natural population of microorganisms in the creation of sorption biocomplexes, taking into account its stability, stability, wide range of action, synergism and selective advantages.

The relationship between the functional sorption binding of pesticides by biosorption complexes and the destruction of sorbed pesticides by destructor microorganisms immobilized on their surface was investigated. It is shown that the biosorption complex should have sorption activity to the pollutant and to microorganisms - destructors. The most effective is the use as a carrier of a complex sorption material based on vegetable raw materials. Immobilized cells of destructive microorganisms on a sorption medium have cell titers ranging from 10^3 to 10^7 cells/g. The destructive activity of such a complex relative to pesticides is up to 90% in water and soil systems.

2-FURFURAL CONTENT IN BEER

Kiriyenko Serhiy Konstantinovich

Master's student

Mukoid Roman Mykolayovych

associate professor

National University of Food Technologies

Kyiv, Ukraine

Introduction.

During the production of beer, there are defects associated with raw materials, incorrect management of the technological process, which subsequently leads to violations of the biological, physico-chemical and, in fact, organoleptic properties of beer. Therefore, research, detection and elimination of defects in brewing, which are formed as a result of oxidation and aging of beer, are relevant.

Project purpose.

Today, it is very difficult to impress the consumer with a specific type of beer or an interesting aroma and taste. Small breweries around the world produce thousands of unique varieties, both local and world famous. But the original taste of such beer can be felt only by going to the region where it is made.

Big beer producers, which fill the main niche of the mass market, have other challenges, because they have no chance to fight against the variety of tastes of mini-breweries.

For large producers, the task is to deliver their beer to every corner of the world. But beer can travel for months, so how do you preserve its taste after months. How to know that the produced batch will retain its properties over time.

Materials and methods.

Definition 2 of furfural in beer. The method is based on determining the total content of oxidation products, the basis of which is 2-furfural. Absorption peak on ultraviolet spectrophotometry for 2-furfural (the smallest) lies within the wavelength range of 277 nm, and 5-hydroxymethyl-2-furaldehyde (the largest) 310 nm.

Reagents and preparation methods. Standard solution of 2-furfural: weigh 1 g of furfural and quantitatively transfer it to a 1000 ml volumetric flask at 20 °C and bring to the mark with distilled water.

Construction of a calibration schedule. Preparation of calibration solutions. Take 4 cm³ of a standard furfural solution in a 1000 cm³ volumetric flask and bring it up to the mark with distilled water, we get a solution with a concentration of 4000 µg/dm³.

Calibration solutions are prepared from it. Select with pipettes 1; 2; 2.5; 3.5; 5; 10; 15; 20 and 25 cm³ and placed in 100 cm³ volumetric flasks, brought up to the mark with water, respectively, obtaining calibration solutions with a concentration of: 40, 80, 100, 140, 200, 400, 600, 800 and 1000 µg/dm³.

Measure the optical density of all calibration solutions on a spectrophotometer in a 50 mm quartz cuvette relative to air at 310 and 277 nm. A calibration graph of the dependence of the difference in optical densities at 277 and 310 nm on the concentration of 2-furfural is constructed.

Preparation for tests. Beer is degassed by shaking and filtering the sample through a paper filter. 40 cm³ of beer is measured with a cylinder, poured into a distillation flask and distilled on a distillation unit with steam. Collect 40 cm³ of distillate in a measuring cylinder, mix the sample.

Measure optical densities at 277 and 310 nm in 50 mm quartz cuvettes relative to air.

Find the difference in optical densities and determine the concentration of the total oxidation products according to the calibration graph. The result is rounded up to dozens of µg/dm³.

Results and discussion.

Before conducting research, it is necessary to calibrate the spectrophotometer operating in the ultraviolet spectrum. For this, it is necessary to construct a calibration curve with a known concentration of 2-furfural. This curve is shown in table. 1 and fig. 1.

Table 1**Indicators of the calibration curve**

Indicator	results								
Concentration of 2-furfural in water, µg/dm ³	40	80	100	140	200	400	600	800	1000
Spectrophotometer readings at a wavelength of 310 nm	0,144	0,069	0,071	0,073	0,073	0,085	0,093	0,098	0,106
Spectrophotometer readings at a wavelength of 277 nm	0,188	0,142	0,160	0,196	0,240	0,401	0,566	0,723	0,874
Difference between measurements (x)	0,044	0,073	0,089	0,122	0,166	0,315	0,472	0,624	0,768
Recalculation (check) concentration of 2-furfural µg/dm ³	43,3	79,1	99,1	140,7	195,5	381,8	578,3	767,7	947,6

We translate the results into a graphic form and apply them to the graphic plane of fig. 1.

After plotting the graph by points, we see a direct relationship.

The equation describing this curve:

$$y = \frac{(-0.0101 + x)}{0.0008};$$

Where, x is the difference between the readings of the spectrophotometer between the wavelengths of 310 nm and 277 nm.

The accuracy of the construction of the curve shows:

$R^2 = 0.9999$ - mean square deviation;

The closer the root mean square deviation is to 1.0, the better the model fits the data and the more effectively it explains the variation in the dependent variable.

After constructing the calibration curve, the content was studied 2-furfural in experimental samples.

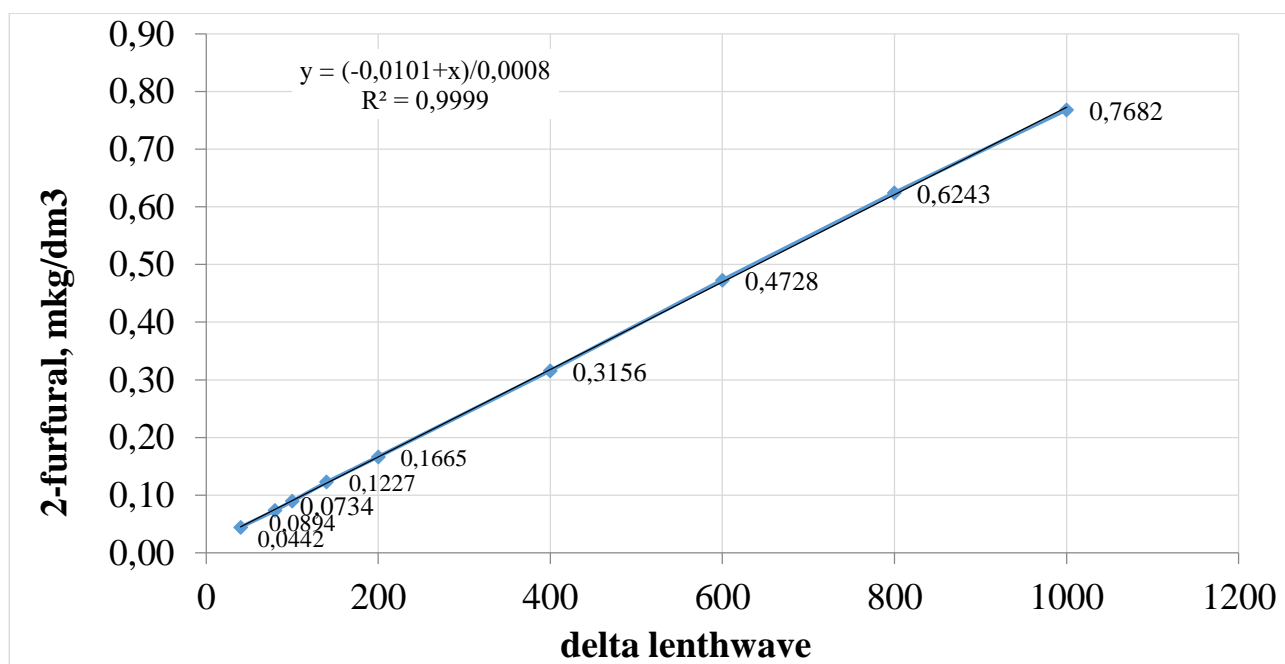

Figure 1 – Calibration curve

During the experimental part of the work, the following materials were used: "Light" beer filtered 10.0% SR after fermentation. Beer samples with different content of 2-furfural in finished beer. Physico-chemical indicators of beer are given in table. 2.

Table 2.

Physico-chemical parameters of finished beer

Parameters	Units	Results
OG	% m.	10,0
Alcohol	% v.	4,5
Color	EBC	6
Bitterness	BU	13
CO ₂	ppm	5,0
O ₂ disolved.	ppb	20
O ₂ total	ppb	50
pH	-	4,2
Acidity	-	1,80

The study of the content of 2-furfural in filtered beer was carried out depending on the oxygen content of the table. 3 and Fig. 2. Light beer filtered 10% SR was used in the study. A series of experimental studies was conducted to determine the dependence of the concentration of 2-furfural on the oxygen content of artificially saturated air. For this, the following samples were studied:

For the study, a control beer with the indicators indicated in the table was used.

2. Control sample - beer with the lowest oxygen content, which was achieved - 20 $\mu\text{g}/\text{dm}^3$, was taken.

The test samples were saturated with air by bubbling through the tube. Until the following values are obtained:

- sample #1 – 40 $\mu\text{g}/\text{dm}^3$;
- sample #2 – 60 $\mu\text{g}/\text{dm}^3$;
- sample #3 – 80 $\mu\text{g}/\text{dm}^3$;
- sample #4 – 100 $\mu\text{g}/\text{dm}^3$;
- sample #5 – 120 $\mu\text{g}/\text{dm}^3$;
- sample #6 – 140 $\mu\text{g}/\text{dm}^3$.

Table 3

Dependence of 2-furfural concentration on the oxygen content in beer

Parameters	control	№ 1	№ 2	№ 3	№ 4	№ 5	№ 6
Concentration of 2-furfural in water, $\mu\text{g}/\text{dm}^3$	20	30	40	60	80	100	120
Spectrophotometer readings at a wavelength of 310 nm	0,1813	0,2135	0,2315	0,2474	0,2786	0,2885	0,3021
Spectrophotometer readings at a wavelength of 277 nm	0,1299	0,1285	0,1343	0,1387	0,1436	0,1456	0,1438
Difference between measurements (x)	0,0514	0,0850	0,0972	0,1087	0,1350	0,1429	0,1583
Recalculation (check) concentration of 2-furfural $\mu\text{g}/\text{dm}^3$	56,6	89,0	108,8	123,2	156,1	166,0	185,2

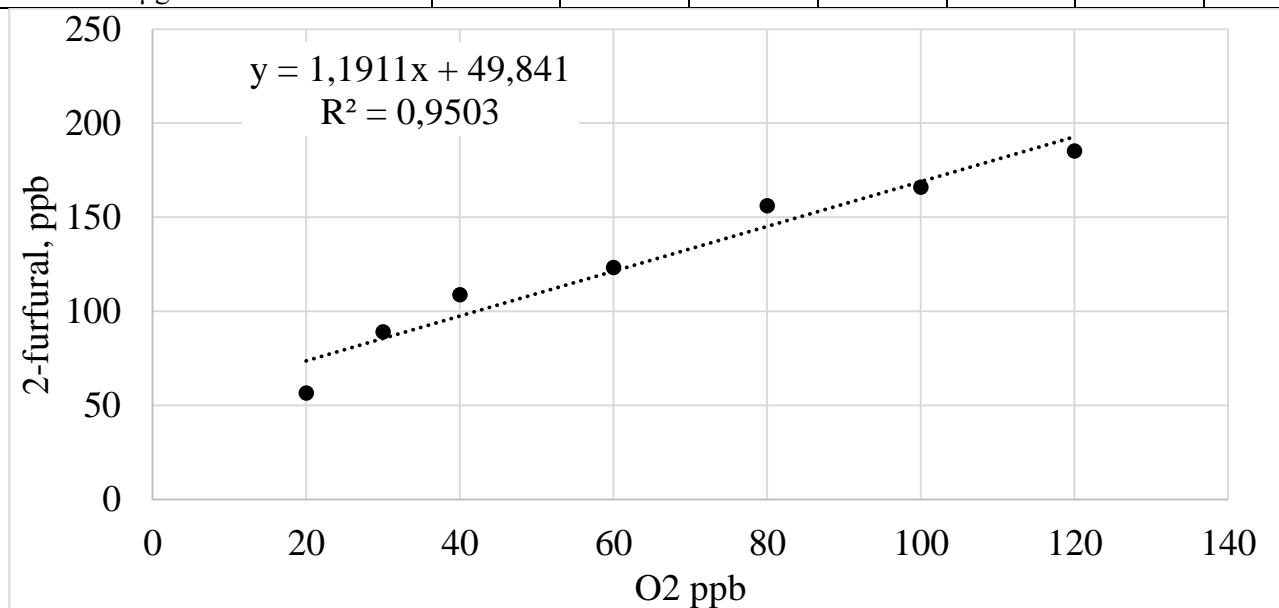

Figure 3 – Dependence of 2-furfural concentration on the oxygen content in beer

Summary. According to the research results shown in Table 3, it can be seen that there is a direct dependence of the formation of 2-furfural on the oxygen content in beer. Therefore, by measuring the content of 2-furfural in beer, it is possible to determine how much it was oxidized during production. The higher the 2-furfural content, the higher the oxygen content of the beer during production.

МОДИФІКАЦІЯ МІЦНОСТІ ШТУЧНОГО КАМЕНЮ, ОТРИМАНОГО З СУМІШІ НАНОПОРОШКІВ, ЗА ДОПОМОГОЮ ВПЛИВУ МАЛИХ ДОЗ ПОВЕРХНЕВО-АКТИВНИХ РЕЧОВИН

Домнічев Андрій Олександрович

аспірант

Криворізький національний університет

м. Кривий Ріг

Вступ. / Introductions.

Цементний камінь — надійний та міцний будівельний матеріал, що використовується для створення стійких та довговічних конструкцій та споруд, зокрема таких як фундаменти, стіни та дороги. Його властивості характеризуються досить високою міцністю на стиск та значною стійкістю до впливу навколишнього середовища, що позитивно впливає на експлуатаційні характеристики виробів та конструкцій. Бетон виготовляється шляхом перемішування ряду складових, таких як цемент, пісок та вода.

Цементний камінь вважається одним із найдавніших продуктів нанотехнологій, широко використовуваним у будівництві. Теорія твердіння цементу базується на механізмі взаємодії часток цементу (розмір яких зазвичай не перевищує 100 мікрометрів), тобто наночастинок та води у процесі утворення цементного каменю.

Штучний камінь, отриманий гідратацією наночастинок цементу, має значний недолік — достатньо високу водопроникність через утворення пор. Зазвичай при приготуванні бетону додається більше води, ніж необхідно для хімічного зв'язування цементу, і зайва вода випаровується, утворюючи пори. Це збільшує проникність каменю, що знижує його стійкість та терміни служби.

На сьогодні одним із основних способів зменшення водопроникності та підвищення міцності цементного каменю є зниження водоцементного відношення. Проте цей підхід має обмеження в застосуванні, оскільки зниження водоцементного відношення призводить не лише до підвищення

міцності, але і ускладнює укладання бетонної суміші та інше. Це стимулює вживання додаткових заходів для полегшення процесу використання бетонної суміші.

Так як цемент є достатньо енергоємним матеріалом, доцільно замінювати його частину мінеральними речовинами, частинки яких мають нанорозмір, наприклад, карбонатами кальцію, що сприяє збільшенню зв'язування води і зменшення пористості бетону. В той же час означене технічне рішення призводить до уповільнення твердіння такої дисперсної системи.

Таким чином, питання прискорення формування структури системи "наночастинки цементу - наночастинки карбонату кальцію - вода" є достатньо актуальним.

Мета роботи. / Aim.

Оцінка ефективності використання поверхнево-активних речовин (ПАР) у надмалих дозах в процесі твердіння суміші нанопорошку цементу та нанопорошку карбонату кальцію є основною метою роботи. Для досягнення цієї мети передбачено вирішення таких завдань:

- визначення впливу надмалих доз ПАР на міцність штучного каменю, який утворюється під час твердіння суміші нанопорошків цементу та карбонату кальцію.

- встановлення впливу надмалих доз ПАР на швидкість формування міцності штучного каменю, що виникає при твердінні суміші нанопорошків цементу та карбонату кальцію.

Матеріали та методи. /Materials and methods.

Методологія включає наступні етапи: аналіз складових та функціональний розгляд; дослідження використання нанопорошків та поверхнево-активних речовин; застосування формалізації; використання стандартних методів випробувань будівельних матеріалів; порівняльний аналіз; систематизація та узагальнення зарубіжного та національного досвіду.

Для досліджень, у роботі використовувався портландцемент СЕМ 42,5 від "Heidelberg Cement, Кривий Ріг" (Україна) із частинками до 60 мкм, крейдянний

порошок та відходи збагачення залізних руд Південного гірничо-збагачувального комбінату (Кривий Ріг, Україна) розміром від 0,001 до 0,63 мм. Гідрофільний міцелоутворюючий поверхнево-активний реагент (МПАР) пластифікатор Sika Plast-520, розчинений у воді.

Бетонну суміш готували у змішувачі об'ємом 25 літрів, компоненти дозували масою, спочатку змішуючи сухі складові, а потім додаючи водний розчин МПАР або тільки воду протягом 3 хвилин. Контрольні зразки формували на лабораторному вібростенді розміром 40x40x160 мм.

Було проведено три серії дослідів:

- перша - на системі "нанопорошок цемент - вода - нанопорошок карбонату кальцію" для вивчення впливу надмалих доз ПАР як нанокатализатора на міцність на стиск;

- друга - на тій же системі для аналізу впливу нанокатализатора на міцність на вигин;

- третя - на тій же системі для вивчення зміни міцності на стиск з часом при оптимальному вмісті ПАР.

Результати та обговорення. /Results and discussion.

Результати показали значний ефект модифікації (збільшення міцності на стиск на 70% у 7-денний термін, та на 25% у 28-денний термін порівняно з контрольним зразком), що свідчить про каталітичний ефект застосованого ПАР. Що до отриманих результатів при випробовуванні на згин, то він також підтвердив каталітичний ефект ПАР, який застосовується у надмалих дозах. При цьому каталітичний ефект також зростає як і кількість води яку використовують для виготовлення суміші.

Висновки. /Conclusions.

Введення поверхнево-активних речовин (ПАР) в надмалих дозах у суміш нанопорошків цементу та карбонату кальцію призводить до підвищення міцності одержаного штучного каменю не лише на стиск, але і на вигин. Міцність такого штучного каменю, на 28-й день перевищує міцність штучного каменю, отриманого лише з нанопорошків цементу, на не менше ніж 25%, а

також перевищує міцність на 70% до 7-го дня.

Використання надмалих доз ПАР суттєво впливає на якість та пористість дрібнозернистого бетону, сприяючи підвищенню міцності та зменшенню пористості. Це свідчить про значний вплив мікродоз ПАР на характер процесів твердіння та структуроутворення цементного каменю.

Такий підхід може бути ефективним у технологічних операціях, таких як створення сумішей певних нанопорошків із цементним нанопорошком. Це вказує на можливість цілеспрямованого контролю формування міцної структури цементного каменю за допомогою ПАР у надмалих дозах при заміні частини цементу нанопорошком карбонату кальцію. Отримані результати можуть бути корисними при будівництві, реконструкції, ремонті та підсиленні залізобетонних конструкцій будівель та споруд, зокрема аеропортів, сприяючи зменшенню обсягу будівельних робіт та підвищенню їх якості.

ПІДВИЩЕННЯ ШВИДКОСТІ ТВЕРДІННЯ БЕТОННИХ ЕЛЕМЕНТІВ БУДІВЕЛЬНИХ КОНСТРУКЦІЙ

Піскун Ілля Олександрович

Аспірант

Криворізький національний університет

м. Кривий Ріг, Україна

У процесі реконструкції будівель і споруд, бетон виступає як ключовий будівельний матеріал, а його основним компонентом є цемент. Портланд цемент і шлакопортландцемент є двома основними видами цементу, які використовуються у будівництві. Вибір між ними залежить від конкретних потреб кожного проекту. Портландцемент відрізняється своєю швидкістю твердіння на ранніх етапах, сприяючи швидкому завершенню будівельних робіт і наближаючи початок експлуатації споруд. З іншого боку, шлакопортландцемент відрізняється меншою швидкістю твердіння на ранніх стадіях, але володіє вищою міцністю пізніше, що робить його ідеальним для довговічних конструкцій.

Вибір між цими в'язучими може бути обґрунтованим, зосереджуючись на екологічних аспектах. Класичний цемент, вносить екологічні проблеми турботи через велику кількість використовуваних ресурсів та викиди CO₂ під час виробництва. Процес виготовлення портландцементу включає в себе велику кількість енергозатрат та використання палива, що супроводжується значними екологічними випадковими викидами.

Альтернативою класичного портланд цементу є цемент на основі шлаку-шлакопортландцемент. Означений цемент, виготовлений із вторинної сировини - шлаку, може бути більш екологічно вигідним варіантом. Використання шлаку сприяє зменшенню використання природних ресурсів та обмеженню негативного впливу на навколишнє середовище, оскільки шлак є відходом металургійної промисловості. Такий підхід сприяє створенню будівельних рішень, які не лише відповідають потребам конкретного проекту,

але й зменшують екологічний слід будівництва.

Недолік шлакопортландцементу - зменшена швидкість твердіння, може бути виправлена використанням хімічних добавок, зменшенням розміру частинок цементу або модифікацією води.

Найбільш перспективним є застосування води, структура якої модифікована за механізмом гідрофобної гідратації, розроблений на кафедрі технології будівельних виробів, матеріалів та конструкцій Криворізького національного університету. Цей метод відрізняється високою ефективністю без впливу на склад цементу із покращення твердіння на ранньому етапі та збільшенням показника міцності у віці 28 діб. Інтеграція нових технологій та матеріалів дозволяє здійснювати будівництво швидше, зменшуючи часові рамки та вартість проектів, а водночас гарантує високий стандарт якості та довговічність створених споруд. Такий підхід не тільки сприяє вдосконаленню будівельного процесу, але й відповідає сучасним вимогам до ефективності та сталості у галузі будівництва.

РАЗРАБОТКА МЕТОДОВ РАСЧЕТА КИНЕТИКИ ИЗМЕНЕНИЯ ВЛАЖНОСТИ ХЛОПКА-СЫРЦА В ПРОЦЕССЕ СУШКИ В БУНТАХ

Саилов Рахиб Ага-гюль оглы

к.т.н. доцент

Азербайджанский Государственный Университет Экономики. UNEK.

г. Баку, Азербайджан

Аннотация: В области первичная обработка хлопка влажность сырья имеет огромное значение. По этому важно точно установить оптимальный режим сушки. Для этого необходимо вывести аналитические зависимости, описывающие закономерности кинетики процесса сушки хлопка–сырца.

В результате проведенных работ предложен новый приближенный метод расчета кинетики изменения влажности хлопка–сырца в предлагаемых новых моделях бунта. Проанализирован процесс нагрева хлопка–сырца и испарения из него влаги в начальной стадии сушки, когда температура и скорость движения воздуха небольшие при достаточно большой влажности хлопка-сырца. Теоретически установлено, что вначале процесса убывь влагосодержания происходит медленно.

Ключевые слова: хлопок-сырец, сушка, семена, бунт, самосогревание.

Технологический процесс переработки очень чувствителен к влажности хлопка-сырца. Малейшее изменение этого параметра при переработки существенно отражается на качестве волокна и семян. Отсюда следует, насколько важно точно установить оптимальный режим сушки. Для этого необходимо вывести аналитические зависимости, описывающие закономерности кинетики процесса сушки. Под кинетикой процесса сушки обычно понимают изменение среднего влагосодержания и средней температуры тела с течением времени. Эти закономерности кинетики процесса сушки позволяют рассчитывать количество испарений влаги из материала и

расход тепла на сушку. В период прогрева скорость сушки возрастает обычно от нуля до значения скорости в первый период сушки нижнего слоя бунта. [1. с. 59]. В связи с этим кинетики изменения влажности хлопка-сырца и его компонентов в период первого прогрева может аппроксимироваться уравнением [2. с. 124].

$$-\frac{dw}{d\tau} = k(w_H - w)^m, \quad w|_{\tau=0} = w_H \quad (1)$$

Где: k - коэффициент прогрева

w_H - начальная влажность

m - постоянная, которая определяется только формой связи влаги с материалом.

Интегрируя уравнения (1) получим формулу для расчета продолжительности прогрева

$$\tau = \frac{1}{k(1-m)} (w_H - w)^{1-m} \quad (2)$$

Неизвестный коэффициент k определяется по методу наименьших квадратов используя экспериментальные данные влажности w_i ; и время τ_i из условия

$$S = \sum_{i=1}^N \left[\frac{1}{1-m} (w_H - w_i)^{1-m} - k\tau_i \right]^2 \rightarrow \min$$

Откуда, приравняв нулю первую производную от S по k получим

$$k = \frac{\sum_{i=1}^N Z(w_i) \cdot \tau_i}{\sum_{i=1}^N \tau_i^2}; \quad Z(w_i) = \frac{1}{(1-m)} (w_H - w_i)^{1-m} \quad (3)$$

Где: N - количество проводимых экспериментальных испытаний.

Неизвестную m определяем из условия достижения максимума коэффициента парной корреляции по абсолютному его значению;

$$R = \frac{\sum_{i=1}^N Z(w_i) \tau_i}{\sqrt{\sum_{i=1}^N Z^2(w_i)} \cdot \sqrt{\sum_{i=1}^N \tau_i^2}}$$

Для расчета изменения влажности из (2) получим

$$w = w_H - [\kappa(1-m) \cdot \tau]^{1-m} \quad (4)$$

Откуда

$$\frac{dw}{d\tau} = \kappa^{1-m} \cdot \tau^{-m} \cdot (1-m)^m \quad (5)$$

В предлагаемом способе хранения при Сальянском хлопкоочистительном заводе исследован хлопок-сырец селенционного сорта АЗХ-195, ручного сбора II сорт с влажностью 16°C, при скорости подача воздуха 1,5 м/с при температуре $T_b = 100^\circ, 130^\circ, 200^\circ C$. [3. с. 335]. Хлопок-сырец сушился в экспериментальным бунте при высоте укладки 3 м. Определены изменение влажности и температуры хлопком-сырца и его компонентов. После реализации программы описанного метода расчета кинетики сушки хлопком-сырца в период прогрева получены значение .

Таблица 1.

Изменение влажности хлопком во время сушки в бунтах.

Время	Влажность %			
	Эксперимент	Расчет	Эксперимент	Расчет
0	16	16	16	16
15	14,6	14,66	13,6	14,1
30	13,6	13,65	13,5	13,8
45	12	11,8	9	8,1
T_b	100 ⁰		130 ⁰	

В таблице (1) приведены экспериментальные и расчетные данные по формуле (4), влажности хлопком-сырца при начальном влажности 16% и температура воздуха 100, 130⁰C.

При обработке результатов эксперимента сушки хлопком-сырца и его компонентов в периоде падающей скорости сушки можно воспользоваться степенной зависимостью между скоростью сушки и влажностью [4. с. 79].

$$\frac{dw}{d\tau} = \kappa(w - w_p)^m \quad w|_{\tau=0} = w_H \quad (6)$$

Где: w, w_H, w_p - соответственно текущая, начальная и равновесная

влажность, κ - коэффициент сушки, m - некоторая постоянная: которая определяется по экспериментальным данным, τ - время сушки.

В тех случаях, когда период постоянной скорости сушки занимает значительно больше времени в системе (6) w_H заменяется критической влажностью ($w_{кр}$).

Известно, что постоянная (m) не зависит от режимных параметров и толщины слоев бунта и определяется только формой связи влаги материала. Коэффициент сушки зависит от режима сушки от свойства материала и начальной влажности хлопка-сырца.

Отметим, что метод определения коэффициента сушки (κ) и показателя (m) из кривой скорости сушки предложенные А. В. Лыковым и его учениками не точен, по скольку построение кривой скорости сушки связана с погрешностями графического дифференцирования. Интегрируя уравнение (6) и учитывая начальные условие получим в случаи $m < 1$.

$$w = w_p + \frac{w_H - w_p}{\sqrt[m-1]{1 + \kappa(m-1)(w_H - w_p)^{m-1} \cdot \tau}} \quad (7)$$

В случае $m=1$

$$w = w_p + (w_H - w_p) \exp(\kappa\tau)$$

Отсюда, можно определить продолжительность сушки в случае $m > 1$.

$$\tau = \frac{1}{\kappa(m-1)} \left[\frac{1}{(w - w_p)^{m-1}} - \frac{1}{(w_H - w_p)^{m-1}} \right] \quad (8)$$

В случае $m=1$

$$\tau = \frac{1}{\kappa} \ln \frac{w_H - w_p}{w - w_p}$$

Неизвестные постоянные m , κ определяют методом наименьших квадратов используя экспериментальные данные τ_i и влажности w_i . Сначала определяет постоянную m из трансцендентного уравнения полученных из обработки результатов эксперимента.

$$\sum_{i=1}^N Z_i^2 \cdot \sum_{i=1}^N \tau_i \cdot P_i - \sum_{i=1}^N Z_i \cdot \tau_i \cdot \sum_{i=1}^N Z_i \cdot P_i = 0$$

где:

$$Z_i = \frac{1}{m-1} \left[(w_i - w_p)^{1-m} - (w_H - w_p)^{1-m} \right]$$

$$P_i = (w_i - w_p)^{1-m} \cdot \ln(w_i - w_p) - (w_H - w_p)^{1-m} \cdot \ln(w_H - w_p)$$

N - количество экспериментальных данных.

Кроме того, неизвестную m можно определить из условия достижения максимального значения коэффициента парной корреляции по абсолютному значению.

$$R = \frac{\sum_{i=1}^N Z_i \cdot \tau_i}{\sqrt{\sum_{i=1}^N \tau_i^2 \cdot \sum_{i=1}^N Z_i^2}} \quad (9)$$

После обработки многочисленных экспериментальных данных сушки хлопка-сырца получены значения параметра m .

$$m = \begin{cases} 1 & \text{для семени} \\ 2 & \text{для хлопка сырца} \\ 3 & \text{для волокна} \end{cases}$$

Зная m можно определить коэффициент сушки из условия.

$$\sum_{i=1}^N \left(\tau_i - \frac{1}{\kappa} Z_i \right)^2 \rightarrow \min$$

Откуда получим формулу для вычисления κ

$$\kappa = \frac{\sum_{i=1}^N Z_i^2}{\sum_{i=1}^N \tau_i \cdot Z_i}$$

Скорости сушки хлопка-сырца и его компонентов вычисляются по формулам:

$$q_{x/c} = -\frac{dW_{x/c}}{d\tau} = \kappa_{x/c} \left[\frac{W_H - W_p}{1 + \kappa_{x/c} \cdot (W_H - W_p) \cdot \tau} \right]^2$$

$$q_B = -\frac{dW_B}{d\tau} = \kappa_B \cdot \left[\frac{W_H - W_p}{1 + 2 \cdot \kappa_B \cdot (W_H - W_p)^2 \cdot \tau} \right]^2 \quad (10)$$

$$q_c = -\frac{dW_c}{d\tau} = K_c (W_H - W_p) \exp(-K_c \tau)$$

Где: $K_{x/c}, K_B, K_C$ - коэффициенты сушки хлопка-сырца волокна и семян соответственно.

Отметим, предложенный нами метод определения параметров уравнения кинетики можно использовать при описании кинетики сушки для других влажных материалов [5].

СПИСОК ЛИТЕРАТУРЫ.

1. Саилов Р. А. Закономерность падающей скорости сушки от кинетики процесса. // Теоретическая и прикладная механика - 2016.-N 2. – с. 59. Баку.
2. Лыков А. В. «Процессы переноса тепла и массы при сушке различных материалов». Минск, 1974, 235 с.
3. Саилов Р. А. Универсальное уравнение расчета кинетики сушки хлопка-сырца. // Естественные и технические науки -2014. - N 9-10.- с. 335. Москва
4. Красников В. В. «Кондуктивная сушка». М, Энергия, 1973, 288 с.

**ВИЗНАЧЕННЯ ОСНОВНИХ ПАРАМЕТРІВ УДОСКОНАЛЕНОЇ
СИСТЕМИ АЕРОЗОЛЬНОГО НАНЕСЕННЯ МАСТИЛЬНОГО
МАТЕРІАЛУ В КОНТАКТ «КОЛЕСО-РЕЙКА»**

Стефанов Володимир Олександрович

к.т.н., доцент

Гамора Віталій Олександрович

Аспірант

Український державний університет

залізничного транспорту

м. Харків, Україна

Вступ. Основним фізичним аспектом переміщення потягів по залізниці є взаємодія між колесом та рейкою. Саме ця взаємодія визначає безпеку руху, вагу та швидкість пересування потягів, ключові техніко-економічні показники та рівень експлуатаційних витрат.

Таким чином удосконалення та розробка рейко- та гребнезмащувальних машин є важливою та актуальною задачею.

Однак, вимоги до взаємодії коліс і рейок в різних зонах тертя і контакту є суперечливими.

З одного боку, щоб реалізувати необхідну тягу локомотива, потрібно забезпечити високий рівень зчеплення коліс з рейками, з іншого боку, зчеплення повинне бути таким, щоб забезпечити мінімальний опір руху. Попри те для зниження зносу перехідної поверхні голівки рейки та гребня колеса а також опору руху потягів в кривих ділянках колії необхідно максимально знизити тертя в контакті «колесо-рейка».

Мета роботи. Основною метою є дослідження процесу аерозольного розпилю нашої розробленої системи, дослідити формування факелу аерозолю з використанням різного діаметра сопла форсунки, визначення залежності витрат мастильного матеріалу при зміні тиску повітря, перевірити працездатність форсунки з використанням різного типу мастильних матеріалів.

Матеріали та методи. Мастильні матеріали які використовуються в системах змащування рейок та гребнів коліс рухомого складу на залізницях України. Дослідження системи розпилення мастильного матеріалу, розробка удосконаленої системи гребне- та рейкозмащувача аерозольного типу.

Результати та обговорення. Львівська залізниця виявила проблеми із системою рейкозмащування, зумовлені непродуктивною та застарілою технікою. Основні недоліки включають відсутність регулювання якості нанесення мастила в робочу зону, що призводить до необхідності частих зупинок для контролю та обслуговування системи [1].

Оглянуто конструкції відомих систем рейкозмащування та їх технічні характеристики. До уваги взято передову систему SKF EasyRail яка використовує форсунку SP9-2-S7.

Працює система на стисненому повітрі від 4,5 до 10 бар а розпилювальна кількість матеріалу 0,05 см³ за спрацьовування [2]. Також оглянуто систему для змащення гребня коліс СПП 12-5 від ТОВ "Науково-виробничої фірми "Югтехнотранс". Розпилювальна кількість мастильного матеріалу 0,05 см³ за спрацьовування, тиск повітря на вході в систему складає 6 – 9 бар [3].

Нами було створено та запропоновано власний гребне- та рейкозмащувач аерозольного типу нанесення мастильного матеріалу в робочу зону. Пристрій працює за рахунок стиснутого повітря, тому для забезпечення стабільної роботи, щоб уникнути пульсуючого ефекту роботи форсунки, потрібен компресор оснащений ресиверним балоном.

Мастильний матеріал подається до розпилювача стисненим повітрям де і утворюється аерозоль. Головними параметрами цієї системи є тиск повітря (P), від нього залежить витрата мастильного матеріалу (Q) та геометричні параметри складових компонентів робочої камери форсунки.

На рис. 1 зображено експериментальну модель форсунки що була розроблена.



Рис. 1. Експериментальна форсунка, ескіз: 1 – сопло; 2 - трубка; 3 – контргайка; 4 – трійник; 5 – пружина; 6 – кулька зворотного клапану; 7– сідло клапану

Для проведення досліджень було створено лабораторний пристрій що забезпечує реалізацію процесу нанесення мастильного матеріалу.

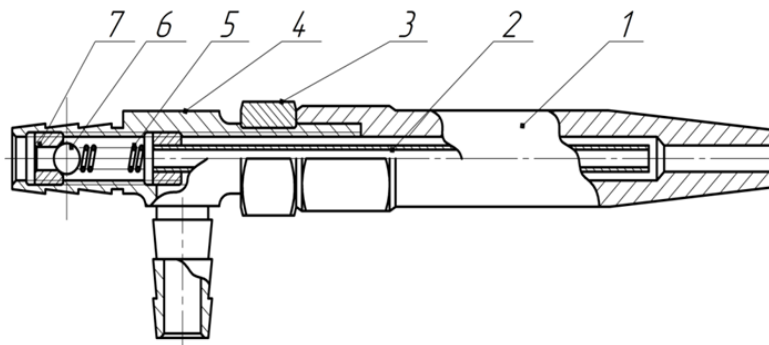

Рис. 2. Результати розпилювання

На рис. 2 зображено результат проведення лабораторного розпилювання форсунки діаметром сопла 3мм та з використанням рідкого мастильного матеріалу РС-6 «В». Дослідження розпилю мастильного матеріалу проводилися при подачі повітря різного тиску (P).

Дедалі дослідження проводилися з використанням густих мастильних матеріалів таких як: Рельсол – ГС, Рельсол-М, Mariol – NT. Результати проведених досліджень зображено у вигляді графіків на рис. 3.

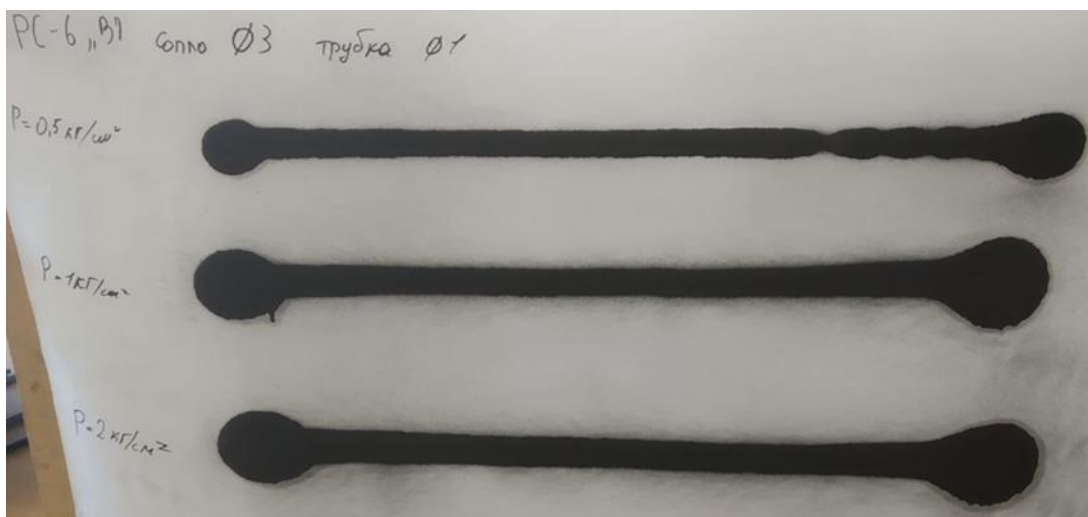

Рис. 3. Результати проведених досліджень

Висновки. Нами було розроблено нову конструкцію рейкозмащувача. Створено експериментальний стенд для проведення базових вимірювань. В рамках досліджень був вивчений процес розпилу за допомогою форсунок з різним діаметром сопла та різних мастильних матеріалів. Нова конструкція рейкозмащувача придатна для роботи з рідкими і густими мастильними матеріалами. За допомогою отриманих результатів досліджень вдалося визначити оптимальні параметри конструкції та умови розпилення мастильних матеріалів з урахуванням швидкості руху потягу.

СПИСОК ВИКОРИСТАНИХ ДЖЕРЕЛ

1. Баб'як М. О., Джус В. С., Шпира А. Т., Житков С. Б. Аналіз проблеми ефективної експлуатації рейкозмащувачів на львівській залізниці. 75 міжнародної науково-практичної конференції «проблеми та перспективи розвитку залізничного транспорту» 2015. Р. 119. URL: <https://crust.ust.edu.ua/server/api/core/bitstreams/7075d3e6-a5bf-418a-b23c-013cd2a654ea/content> (дата звернення: 16.09.2023)
2. SKF EasyRail Systemkomponenten Produktserien 112, PF, PER, LCG2. Р. 19. URL: https://www.vogel-gruppe.de/fileadmin/user_upload/Schmiertechnik/SKF/Produkte/SKF-Produktserien_112_PF_PER_LCG2-Vogel-1-8092-DE.pdf (дата звернення: 02.08.2023).
3. Система змащування гребенів коліс локомотивів СПП 12-5. Принцип роботи. URL: <https://uttm.com.ua/constr-2.html> (дата звернення: 06.11.2023).

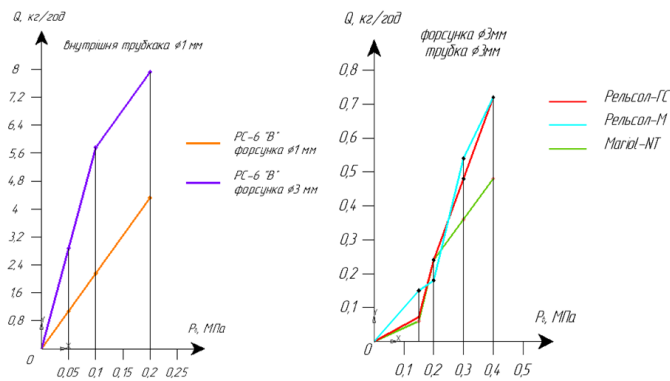
PHYSICAL AND MATHEMATICAL SCIENCES

ІДЕМПОТЕНТИ ІМОВІРНІСНИХ ФУНКЦІЙ НА СКІНЧЕННИХ ГРУПАХ

Вишневецький Олександр Леонідович

к.ф.м.н., доцент,

Харківський національний автомобільно-дорожній університет

м. Харків, Україна

Вступ. Нехай RG – групова алгебра групової алгебри скінченної групи G над полем R дійсних чисел. Імовірність $P(g)$ на групі G відповідає елементу $p = \sum_{g \in G} P(g)g \in RG$; ми називаємо його ймовірністю в алгебрі RG .

Для будь-якого натурального числа n , n -кратна згортка ймовірності P на G відповідає елементу $p^n \in RG$. Нехай $e \in RG$ – ймовірність, яка відповідає тривіальній (рівномірній) ймовірності $E(g) = |G|^{-1}$ ($g \in G$). Множина ймовірностей $X = X(G)$ на групі G є напівгрупою відносно згортки. Елемент $e \in RG$ є ідемпотентом напівгрупи X .

Мета роботи. Довести, що будь-який ідемпотент напівгрупи X має вигляд

$$J_H(g) = \begin{cases} \frac{1}{|H|}, & g \in H \\ 0, & g \notin H \end{cases}$$

для деякої підгрупи $H \subset G$.

Ключові слова: скінченна група, групова алгебра, згортка, ймовірність.

Нехай G — скінченна група порядку $|G|$, RG — групова алгебра групи G над полем R дійсних чисел. Кожна функція $F(g)$ на групі G відповідає елементу $f = \sum_g F(g)g \in RG$ (ми пишемо \sum_g замість $\sum_{g \in G}$). Позначаємо функції на групі G великою літерою, а відповідні їм елементи RG тією ж (але малою) літерою, і називаємо останні ймовірністю на RG . Наприклад, тривіальна (рівномірна) ймовірність $E(g) = \frac{1}{|G|}$ ($g \in G$) відповідає елементу

$$e = \frac{1}{|G|} \sum_g g \in RG.$$

Дослідження ймовірностей на групових алгебрах іноді зручніше, ніж на групах (див., наприклад, [1])

Згортка двох функцій P, Q на G

$$(P * Q)(h) = \sum_g P(g)Q(g^{-1}h), \quad (h \in G)$$

відповідає добутку pq відповідних елементів $p, q \in RG$.

Нехай функція $P(g)$ є ймовірністю на групі G , тобто

$$P(g) \geq 0 \quad (g \in G), \quad \sum_g P(g) = 1.$$

n -кратна згортка функції P - це $P^{(n)} = P * \dots * P$ (n разів). Багато робіт присвячено оцінці швидкості збіжності $P^{(n)}$ до рівномірної ймовірності $E(g)$ на G при $n \rightarrow \infty$ (див., наприклад, огляд [2]). Іншими словами, норма $\|p^n - e\|$ оцінюється (для різних норм) при $n \rightarrow \infty$. Випадок, коли $p^n = e$ для деякого скінченного n , досліджено в [1]. Умови збіжності p^n до e добре відомі, деякі уточнення є в [3].

Множина ймовірностей $X = X(G)$ на групі G є напівгрупою (навіть моноїдом) з одиницею $E(g)$. Для довільної підмножини $M \subseteq X$ назвемо ймовірність

$$P(g) = \begin{cases} \frac{1}{|M|}, & g \in M \\ 0, & g \notin M \end{cases}$$

рівномірно розподіленою на M . Зокрема, якщо $M = H$ – підгрупа групи G , то відповідна ймовірність

$$J_H(g) = \begin{cases} \frac{1}{|H|}, & g \in H \\ 0, & g \notin H \end{cases}$$

є ідемпотентом напівгрупи X .

Мета роботи – довести, що будь-який ідемпотент напівгрупи X має вигляд $J_H(g)$ для деякої підгрупи $H \subset G$.

Означення. Множина $G_P = \{g \in G, P(g) > 0\}$ називається носієм ймовірності P .

Теорема 1. Для будь-яких ймовірностей $P, Q \in X$ маємо

$$G_{P*Q} = G_P \cdot G_Q$$

де добуток $A \cdot B = \{a \cdot b, a \in A, b \in B\}$ для довільних підмножин $A, B \subset G$.

Наслідок 2. Якщо $P \in X$ та $P(1) > 0$, то $G_{P*Q} \subset G_P$ для будь-яких ймовірностей $Q \in X$.

Наслідок 3. Якщо $P \in X$, то $G_{P^{(n)}} = G_P^n$ для будь-якого натурального числа n .

Тут $G_P^n = G_P \cdot \dots \cdot G_P$ (n разів).

Наслідок 4. Якщо ймовірність $P \in X$ є ідемпотентом, то G_P – підгрупа в групі G .

Нехай $H_P = \langle G_P \rangle$ – підгрупа в G , породжена носієм G_P .

Теорема 5. Якщо $P \in X$ та $P(1) > 0$, то носії $G_{P^{(n)}}$ утворюють монотонно зростаючу (по включенню) послідовність. Ця послідовність стабілізується на підгрупі H_P .

Теорема 6. Ймовірність $P \in X$ є ідемпотентом підгрупи X тоді та тільки

тоді, коли $P = J_H(g)$ для деякої підгрупи $H \subset G$.

СПИСОК ЛІТЕРАТУРИ

1. A. L. Vyshnevetskiy, E. M. Zhmud' Random walks on finite groups converging after finite number of steps. Journal Algebra and Discrete Mathematics, Number 2 (2008), 123-129
2. L. Saloff-Coste, Random walks on finite groups. In: Probability on Discrete Structures. / H. Kesten, editor, Springer, 2004. — P. 263–340
3. Conditions of convergence of a random walk on a finite group. Colloquium Mathematicum, MSC, vol. 167, No.1, 2022, p. 109-114

ИССЛЕДОВАНИЯ ПОГРЕШНОСТИ ИЗМЕРЕНИЯ ЁМКОСТИ ПОЛУПРОВОДНИКОВЫХ СТРУКТУР

Музафарова Султанпаша Анваровна

д.ф.м.н., с.н.с. НИИ физики
полупроводников и микроэлектроники
НУ Узбекистана, Ташкент,

Ташланова Дилноза Муродиловна

докторантка

НИИ физики полупроводников и микроэлектроники
НУ Узбекистана, Ташкент,

Низомов Норхужа Баходирович

Ташкентский государственный
технический университет, кафедра

Метрология, техническое регулирование,
отдел стандартизации и сертификации, докторант

Выполнены экспериментальные исследования расчета погрешности измерения ёмкости полупроводниковых структур на высокой частоте измерительной цепью, где значение частоты тестового сигнала равно $f=10\text{кГц}$ и $f=465\text{кГц}$ и опорные ёмкости $C_0 = 10, 100, 1000$ пФ. Определены основные электрофизические параметры ёмкости структур как барьер Шоттки, МОП, МДП, ПДП и гетероструктуры методами ВАХ и $C(V)$, учитывая значения погрешности измерения. Полученные соотношения для расчёта этой погрешности позволяют для конкретных условий правильно выбрать параметры измерительной цепи. Концентрация заряженных локальных центров из наклона прямых зависимости $C^{-2}(V)$, лежат в пределах $10^{13} \div 10^{14} \text{см}^{-3}$ при тестовом сигнале $f=10$ кГц, а при $f=465\text{кГц}$. Расхождение расчётных и экспериментальных результатов объясняется допущенными упрощениями и ошибками измерений. Измерительная цепь на основе интегратора цепь (рис. 2) лишена указанных недостатков. Для достижения при измерениях меньшей погрешностью к операционному усилителю включён по схеме интегратор, который поддерживает на инвертирующем входе нулевой сигнал. В результате,

благодаря чему повышается чувствительность и реализуется режим амперметра. Резистор R стабилизирует режим операционным усилителем по постоянному току и при выборе значения постоянной времени $\tau = RC_0$ не оказывает влияния на работу

Исследование электрофизических и оптических свойств структур барьер Шоттки, МОП, МДП, ПДП и гетероструктур ёмкости полупроводниковых структур на высокой частоте представляют и научный и практический интерес. В работах [1-5] описано несколько способов определения параметров, в частности поверхностной концентрации легирующей примеси в МДП и ПДП структурах из ВЧ C-V - характеристик с целью определения путей обеспечения их долговечности и срока службы с улучшенными эксплуатационными параметрами. Все они основаны на анализе зависимости ёмкости обедненного слоя от концентрации легирующей примеси. Наиболее удобным и широко применяемым способом является определение концентрации легирующей примеси по ВЧ ёмкости МДП - структуры в режиме инверсии. При достаточно высокой частоте тестового сигнала значение ёмкости в МДП - структурах в режиме инверсии, определяется по формуле:

$$C_{\text{инв}} = \frac{C_{\text{ок}} \cdot C_{\text{окинв}}}{C_{\text{ок}} + C_{\text{осинв}}} \quad (1)$$

Где $C_{\text{осинв}}$ - ёмкость обедненного слоя в режиме инверсии, соответствующий поверхностному потенциалу.

Этот потенциал приближенно [1, 2] может быть определен из условия, что концентрация неосновных носителей на поверхности в режиме равна концентрации основных носителей в объеме полупроводника:

$$\gamma_n = -\frac{E_g}{q} + 2KTl_n \frac{N_n}{N^*} \quad (2)$$

где E_g - ширина запрещенной зоны,

N^* - концентрация состояний в разрешенной зоне полупроводника

Приведенные выражения не могут быть решены алгебраически относительно N_n . Поэтому для определения N_n по измеренным значениям $C_{\text{ок}}$,

$C_{инв}$ воспользуемся графическими зависимостями $C_{инв}/C_{ок}$ ($C_{ок}$) при I_g N_n как параметры [1]. Однако при измерении ВЧ С-V - характеристики наклон С-V - характеристики определяется не только профилем легирующей примеси, но и экранирующим действием поверхностных состояний.

Для исключения ошибки, связанной с наличием поверхностных состояний, необходимо свести поправку, предварительно определив спектр поверхностных состояний. Так, в [1] предлагается использовать формулу (2) и поправку, полученную с помощью комбинации ВЧ и НЧ С-V- методом. Результирующее значение для профиля легирования имеет вид:

$$N_n (W) = \frac{2}{qKE_n} \left[\frac{d(1/cvch)^2}{dv} \right] \left(\frac{1-C_{нч}/C_{ок}}{1-C_{вч}/C_{ок}} \right) \quad (3)$$

где $C_{вч}$ – ВЧ - емкость МДП - структуры.

Диапазон напряжения смещения, соответственно и глубина, по которым может быть измерен профиль легирования в ВЧ С-V-методом, ограничен с одной стороны, напряжением плоских зон, с другой, напряжением начала инверсии поверхности полупроводника при подаче смещения. Зависимость вольт - фарадных характеристик от высоты барьера объясняется на основе модели, предложенной в [1-4].

Использование интегратора для измерения высокочастотной ёмкости полупроводниковых структур позволяет получить высокий коэффициент усиления тестового сигнала и, следовательно, существенно увеличить чувствительность цепи. Однако выполненные эксперименты показали, что с ростом коэффициента усиления цепи возрастает погрешность измерения [5, 6]. Для анализа источников погрешности и их количественной оценки используется два вида измерительных цепей.

Измерительная цепь на основе ёмкостного делителя моделируется ёмкостью C_x и генератором тока I_x (рис. 1). На один вход структуры подаются смещение и тестовый сигнал измерения ёмкости, имеющий амплитуду V_t и частоту $\omega t = 2\pi f t$. Ёмкостный делитель образован измеряемой ёмкостью C_x и образцовым конденсатором C_0 . Выходной сигнал ёмкостного делителя

считывается высокоомным операционным усилителем. Постоянный ток I_x компенсируется внешней цепью 7 [2]. Выходной сигнал V_{ot} и измеряемая ёмкость C_x определяются как

$$V_{ot} = V_t C_x / (C_0 + C_x); C_x = C_0 V_{ot} / (V_t - V_{ot}), \quad (4)$$

где V_{ot} — составляющая выходного сигнала с частотой тестового сигнала, которая далее измеряется цепью на основе синхронного детектора.

Чувствительность измерительной цепи (рис. 1) имеет вид

$$dV_{ot}/dC_x = V_t C_0 / (C_x + C_0)^2. \quad (5)$$



Рис. 1. Чувствительность измерительной цепи на основе синхронного детектора

Чувствительность максимальна при $C_x = C_0$ и равна $V_t/4C_0$. Погрешность измерения определяется точностью опорного конденсатора и шумами последующего измерительного тракта.

Поскольку ёмкость находится на переменном токе, статические погрешности операционного усилителя — смещение нуля по напряжению и току — не вызывают дополнительной погрешности.

Рассмотренная измерительная цепь имеет два недостатка:

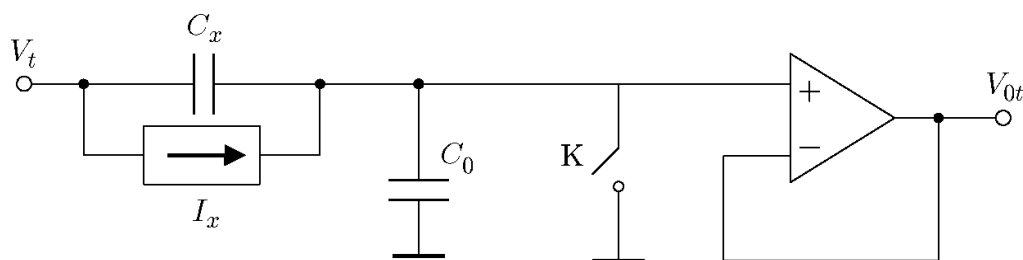
1. Низкая чувствительность снижает динамический диапазон и точность измерений. Этот недостаток особенно существенен при низких значениях V_t . Кажущееся увеличение чувствительности за счёт повышения амплитуды тестового сигнала реализовать невозможно, так как уровень тестового сигнала, прикладываемый к измеряемой структуре, не должен превышать заданное значение при любом соотношении измеряемой и образцовой ёмкостей.

2. Высокое входное сопротивление не инвертирующего

операционного усилителя не позволяет реализовать режим амперметра при измерении тока.

Измерительная цепь на основе интегратора (рис. 2) лишена указанных недостатков. Операционный усилитель включён по схеме интегратора и поддерживает на инвертирующем входе нулевой сигнал, благодаря чему повышается чувствительность и реализуется режим амперметра. Резистор R стабилизирует режим операционным усилителем по постоянному току и при выборе значения постоянной времени $\tau = RC_0$ не оказывает влияния на работу измерительной цепи. Постоянный ток I_x компенсируется внешней цепью [8]. Выходной сигнал V_{0t} , измеряемая ёмкость и чувствительность цепи S (рис.2) выражаются следующим образом:

$$V_{0t} = V_t C_x / C_0; C_x = V_{0t} C_0 / V_t; S = dV_{0t} / dC_x = V_t / C_0. \quad (6)$$

Коэффициент усиления цепи по тестовому сигналу, равный C_x / C_0 , может быть высоким и ограничивается дополнительной погрешностью, обусловленной конечной полосой пропускания операционным усилителем, который должен иметь высокое входное сопротивление.



Рис. 2. Схема для измерения ёмкости и чувствительности цепи S.

Операционные усилители на полевых транзисторах имеют, как правило, невысокую полосу частот и поэтому для них погрешность измерения на высокой частоте может быть существенна. Современным операционным усилителем с обратной связью по напряжению, имеют внутреннюю частотную коррекцию с одним превалирующим полюсом на частоте ω_0 .

Далее обработка выходного сигнала интегратора осуществляется

синхронным детектором, поэтому ошибка измерения ёмкости имеет амплитудную и фазовую составляющие. Общая относительная ошибка измерения есть сумма амплитудной и фазовой составляющих.

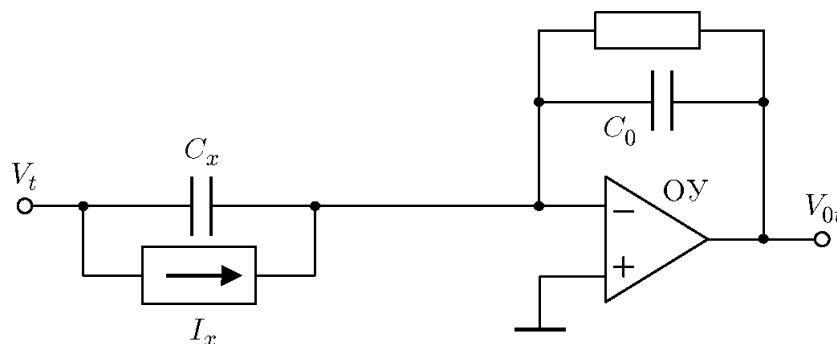
Отметим, что погрешности измерения не могут быть скорректированы по известным частотам, поскольку относительная погрешность измерения зависит также от значения измеряемой ёмкости C_x .

В табл. 1 приведены расчётные значения амплитудной и фазовой ошибки в зависимости от параметра A . Из таблицы 1. видно, что фазовая ошибка превалирует в суммарной погрешности. Для погрешности 0,5 % на высокой частоте допустимый коэффициент передачи интегратора (рис.2) не более 2,75 при тестовой частоте 10кГц.

Экспериментальная проверка ошибок интегратора проводилась при следующих условиях: частота тестового сигнала $f=10кГц$ и $f=465кГц$, опорные ёмкости $C_0 = 10, 100, 1000$ пФ, операционный усилитель типа AD8065, по расчётным значениям, расхождение расчётных и экспериментальных оценок 35 %, что можно объяснить ошибками измерений и неточностью значения полосы единичного усиления для конкретного экземпляра операционным усилителем.

Таблица 1

A	$C_{xa}, \%$	$S, C_{xv}, \%$
0,5	10,5	33,1
0,2	1,9	6,1
0,1	0,9	1,5
0,05	0,12	0,39

При выборе коэффициента передачи интегратора следует учитывать прямую связь между ошибкой измерения и усилением интегратора. Проанализированы определения параметров структур как барьер Шоттки, МОП, МДП, ПДП и гетероструктуры методами ВАХ и $C(V)$. Путем сопоставления расчетной и экспериментальной $C(V)$ характеристики

определены распределения плотности поверхностных состояний от поверхностного потенциала.

ЛИТЕРАТУРА

1. Sze S. M., Kwok K. Ng. Physics of Semiconductor Devices, 3rd edition. N.J.: WILEY-INTERSCIENCE, A JOHN WILEY & SONS, INC., PUBLICATION. 2007. – pp. 203-230.
2. Sze S. M., Lee M. K. Semiconductor Devices Physics and Technology. 3rd edition. –N.Y.: A JOHN WILEY & SONS, INC., – 2010. – pp. 160-168.
3. Mirsagatov Sh. A., Leiderman A. Yu., Ataboev O. K. Mechanism of charge transfer in injection photodiodes based on the structure // Physics of the Solid State. – 2013. – Vol. 55, No.8. – pp. 1524-1535.
4. Grundmann M. The physics of semiconductors. An Introduction including Nanophysics and Applications. Second edition. Springer-Verlag Berlin Heidelberg, – 2010. – pp. 548-556.
5. Зи С. Физика полупроводниковых приборов. т.1., Пер. с англ. Под ред. д.ф.-м.н. Р.А.Сурица. –М.: Мир, – 1984. – С. 377-410.
6. Вьюхин В. Н., Попов Ю. А. Измеритель температурных зависимостей характеристик полупроводниковых структур // Автометрия. 2013. 49, № 3. С. 65-70.

GEOGRAPHICAL SCIENCES

НАПРЯМИ УДОСКОНАЛЕННЯ ОРГАНІЗАЦІЇ ДІЯЛЬНОСТІ ТУРИСТИЧНИХ ПІДПРИЄМСТВ В УМОВАХ ВОЄННОГО СТАНУ

Беркова Оксана Петрівна

к.е.н., доцент

Шевченко Ірина Олександрівна

Студентка

Національний авіаційний університет

м. Київ, Україна

Вступ. / Introductions. Війна в Україні створює нові проблеми для глобального економічного середовища та ризикує завадити відновленню довіри до безпечних подорожей. Хоча на частку України у 2020 році припало менше 1% витрат на міжнародний туризм, закриття повітряного простору та заборона діяльності російських перевізників впливають на внутрішньоєвропейський туризм. Це також призводить до відхилень на далекомагістральних рейсах між Європою та Східною Азією, що збільшує витрати. Світова туристична індустрія може втратити щонайменше 14 мільярдів доларів доходу, якщо конфлікт затягнеться [1].

Мета роботи. / Aim. Мета статті – оцінити втрати вітчизняного туризму від війни між Україною та Росією та на основі аналізу надати рекомендації щодо порятунку туристичного бізнесу.

Матеріали та методи. / Materials and methods. Проблемам державної підтримки підприємств туристичної галузі присвячено роботи багатьох українських та зарубіжних дослідників, серед яких Зарубіна А. В. [2], Сіра Е. О. [2], Демчук Л. І. [2], Фастовець О. О. [3] та інші.

Теоретико-методологічна основа дослідження включає абстрактно-логічний метод, методи індукції, дедукції, аналізу, синтезу та

систематизації, використані для обґрунтування підходів до державної підтримки індустрії туризму та гостинності в контексті цифровізації, що відображають державну підтримку індустрії туризму та гостинності.

Результати та обговорення. / Results and discussion. Усі українські туристичні підприємства стикаються з непростими обставинами на тлі війни, що триває в країні. Незважаючи на труднощі та численні негативні впливи, ці підприємства змушені наполегливо розвиватися, досліджувати перспективні шляхи розвитку, покращувати свою діяльність та пристосовуватися до зміненого бізнес-середовища. Виклики для закладів внутрішнього туризму виникають через обмеження пересування та економічної діяльності, спричинені війною в Україні. Отже, цим туристичним підприємствам вкрай необхідно визнати ці виклики та звикнути до мінливих умов своєї діяльності.

Покращення структури туристичного бізнесу вимагає стратегічної методології, яка враховує відмінні характеристики та вимоги туристичного сектору. Для туристичних підприємств важливо бути в курсі поточних змін як у внутрішньому, так і зовнішньому середовищі та відповідним чином коригуватися. Послідовний моніторинг показників ефективності та використання цих даних для прийняття обґрунтованих рішень щодо траєкторії розвитку туристичного підприємства має вирішальне значення. У сучасних умовах першорядним аспектом для туристичних підприємств є їхня здатність оперативно пристосовуватися до мінливої ринкової динаміки та задовольняти мінливі потреби клієнтів [2].

З урахуванням сучасного воєнного стану в Україні, накладеними рядом обмежень туристичним підприємствам необхідно адаптуватися до цих умов завдяки вмілому керівництву та переорієнтації своєї діяльності. У межах цього виділено ключові заходи щодо функціонування вітчизняних туристичних підприємств в умовах воєнного стану [2-3]:

- організація туристичної мережі закордоном під власним брендом;
- орієнтація на внутрішньому туризмі, зокрема екскурсіях та воєнному туризмі;

- вивчення кращого досвіду туристичних підприємств з Ізраїлю, Туреччини та Єгипту, які пристосувалися до діяльності в умовах постійних загроз;
- активна співпраця з усіма зацікавленими сторонами, зокрема, державними установами, некомерційними організаціями щодо розвитку туризму в умовах війни;
- широке використання можливостей цифрових технологій, зокрема розробка віртуальних турів.

Вітчизняним туристичним підприємствам необхідно бути гнучким в умовах воєнного стану, коли ситуація може швидко змінюватися. Гнучкість і реагування на зміни умов можуть допомогти забезпечити виживання вітчизняних туристичних підприємств та їх розвитку.

Для українських туристичних фірм воєнний стан є новими умовами функціонування. Внаслідок чого велика кількість з них припинила свою діяльність. Перш за все вітчизняним туристичним підприємствам слід почати вивчати кращий досвід туристичних фірм з таких країн як Ізраїль, Туреччина, Єгипет, які свого часу також функціонували в умовах різних військових конфліктів. Такий захід дозволить знайти ті рішення, які допомогли свого часу іншим туристичним фірмам вижити в умовах воєнного стану. Вітчизняним туристичним підприємствам необхідно започаткувати обмін знаннями з іншими туристичними фірмами, що дозволить спільними зусиллями знайти найкращі рішення. В умовах воєнного стану на перший план виходить не конкуренція між туристичними фірмами, а кооперація, об'єднання спільних зусиль для вирішення наявних проблем [3].

Традиційно основним джерелом туризму в Україні були українці, які відпочивали за кордоном. Проте введення воєнного стану призвело до значного падіння попиту на виїзний туризм, практично звівши його до нуля. Це пояснюється обмеженнями на поїздки для чоловіків через військову службу та зниженням фінансової спроможності українських туристів. Отже, туристичні підприємства повинні зосередитися на внутрішньому туризмі, який хоч і не

розвивається швидкими темпами, але перебуває на підйомі. Перспективним є розвиток екскурсійних турів у відносно безпечні та віддалені від активних конфліктних зон регіони. Прикладами таких безпечних зон є Закарпаття, Львів, Тернопіль, Івано-Франківськ та інші частини України. Існує значний попит на екскурсії для іммігрантів, які прагнуть дослідити історію та культуру свого місця проживання [2].

Крім того, військові дії в Україні породжують новий напрямок у туризмі, відомий як військовий туризм. Території, які нещодавно постраждали від активних бойових дій, завжди викликали значний інтерес як у місцевих жителів, так і у іноземних туристів. Отже, туристичні компанії мають можливість розробляти спеціалізовані тури на військову тематику. Вони можуть отримати дозволи від адміністрацій обласних рад на організацію екскурсій із демонстрацією залишків ворожої військової техніки, зруйнованої інфраструктури, наприклад мостів і будинків, а також місць, де нещодавно велися бойові дії. Очікується, що на ці екскурсійні програми військової тематики буде значний попит.

Висновки. / Conclusions. Таким чином, для посилення координації туристичної діяльності всередині вітчизняних туристичних підприємств рекомендується узгоджувати стратегії з поточною військовою ситуацією в Україні. Для цього пропонуються наступні ініціативи: створення фірмової туристичної мережі за кордоном, акцентування уваги на внутрішньому туризмі, зокрема у сферах екскурсійного туризму та військового туризму. Доцільно ознайомитися з успішною практикою туристичних підприємств в Ізраїлі, Туреччині та Єгипті, які ефективно адаптувалися до роботи в середовищах постійних загроз.

Крім того, сприяння активній співпраці з різними зацікавленими сторонами, включаючи державні установи та некомерційні організації, має важливе значення для розвитку туризму в умовах війни. Використання цифрових технологій, особливо при розробці віртуальних турів, також заохочується для розширення сфери залучення туристів.

СПИСОК ВИКОРИСТАНИХ ДЖЕРЕЛ

1. Війна в Україні може завадити відновленню туризму. URL: <https://news.un.org/ru/story/2022/03/1420802> 22.03.2022
2. Зарубіна А. В., Сіра Е. О., Демчук Л. І. Особливості туризму в умовах воєнного стану. *Економіка та суспільство*. 2022. Випуск 41. URL: <https://economyandsociety.in.ua/index.php/journal/article/view/1543> (дата звернення: 20.12.2023).
3. Фастовець О. О. Туризм в Україні в умовах воєнного стану. *Розвиток методів управління та господарювання на транспорті*. 2022. № 3. С. 87-97.

GEOLOGICAL AND MINERALOGICAL SCIENCES

GEOSCIENCE RESEARCH AND EDUCATIONAL MINI-EXHIBITS: ICHTHOLOGY AND ZOOGEOLOGY

Buynevich Ilya Val

PhD, Associate Professor

Temple University, Philadelphia, USA

Hasiotis Stephen T.

PhD, Professor

University of Kansas, Lawrence, USA

Introduction: Geoscience samples are not always fit for large exhibits and museum displays may be archived in collections not available for viewing. At educational institutions, mineralogical and paleontological museums are rare, with specimens confined to hallway displays.

Some new classrooms may have window panes for observing the teaching process, with samples arranged to be viewed from both sides of the glass display (e.g., George Mason University).

However, collections dedicated to a narrow field of the geosciences (sand samples, fossil types) are relatively rare (e.g., burrow cast display at the University of Kansas) [1].

Typically, if not used for classrooms, offices and laboratory spaces with glass panels have them covered for privacy considerations, sometimes using research posters or information about the laboratory team and research opportunities.

Here, an example is presented of a research and educational display focused on animal-sediment (ichthology) and animal-landscape (zoogeology) interactions, housed at the Department of Earth and Environmental Science, Temple University (Philadelphia, USA).

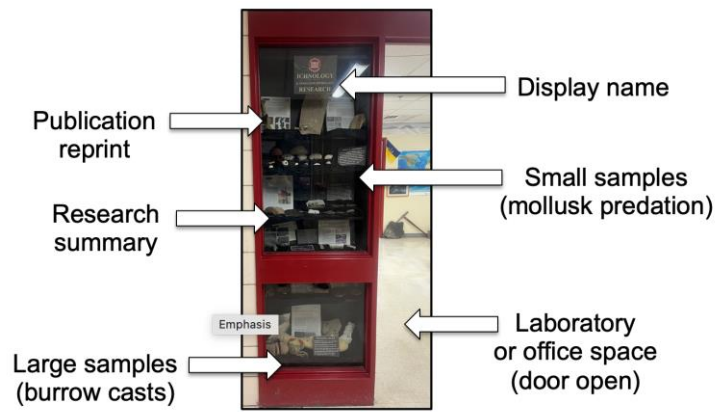

Figure 1. Ichnology and Zoogeomorphology Research exhibit at the Department of Earth and Environmental Science, Temple University.

Results and Summary: A standard bookshelf set was custom-fit for a window section of the door assembly. Six shelves were adjusted to fit specific display items that range from small burrow casts [1, 2], rock fragments, and mollusk shells with traces of predation [3-5] to wood material and traces of plant-animal interactions [6], large burrow casts [7, 8], and rock samples (Fig. 2). General descriptions and scientific names accompany labeled samples and have titles that can attract potential undergraduate majors into the geosciences or paleobiology (Fig. 2). In addition, reprints of relevant articles and research group information [8] were installed in the background (Figs. 1 and 2).

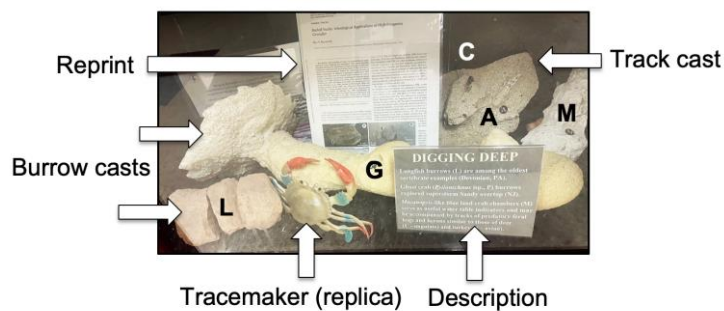

Figure 2. Details of the exhibit: large labeled burrow and track casts, short specimen description (+ ichnotaxonomy), and a relevant reprint. L – natural lungfish burrow cast; G – plastic ghost crab (*Ocypode quadrata*) cast (~*Pylonichnus* isp.); A – turkey footprint (~*Avipeda* isp.); C – cervid hoofprint (~*Cervipeda* isp.); M – blue crab (*Cardisoma guanhumi*) burrow chamber (~*Macanopsis* isp.).

The installation presented here is an example of a relatively inexpensive, yet effective means of showcasing samples that are otherwise confined within the inner display spaces of the office or laboratory, or even hidden in cabinetry.

This simple strategy allows for the introduction of both interested students and those that walk by on a daily basis to the types of hands-on research, thereby enhancing the educational value of scientific materials [1, 8].

REFERENCES

1. Hasiotis, S. T. and Bourke, M. C. 2006. Continental trace fossils and museum exhibits: displaying burrows as organism behavior frozen in time. *The Geological Curator*, 8, 211-226.
2. Wiest, L.A., Buynevich, I.V., Grandstaff, D.E., Terry, D.O., Jr., Maza, Z.A., and Lacovara, K.J., 2016. Ichnological evidence for endobenthic response and dwarfing at the K-Pg boundary, New Jersey, USA. *Palaios*, 31, 231-241. (SEPM Outstanding Paper Award)
3. Johnson, L., Buynevich, I.V., and Dietl, G.P., 2015. Comparative analysis of avian percussion feeding traces *Belichnus* on Northeast Coast bivalves. *GSA Northeastern Section Abstracts with Programs*, Bretton Woods, NH, v. 47, p. 133.
4. Leyton-Nolan, G.P. and Buynevich, I.V., 2015. Patterns of shorebird predation traces on Atlantic surf clam valves. *GSA Abstracts with Programs*, Baltimore, MD, v. 47, p. 426.
5. Buynevich, I. V., 2024. Biogenic and mechanical damage on shells: comparative metrics of elichnus predation trace. *Eurasian Congress of Scientific Achievements, Proceedings of the 1st International Scientific and Practical Conference*. Barca Academy Publishing, Barcelona, Spain, 145-148.
6. Buynevich, I. V. and Hasiotis, S. T., 2020. Neoichnology of beavers: a diverse suite of traces by an aquatic landscape engineer. *GSA Abstracts with Programs*, Montreal, Canada, v. 52, doi: 10.1130/abs/2020AM-356116.
7. Sparacio, C. A., Buynevich, I. V., Curran, H. A., and Kopcanski, K. A.,

2020. Morphometry of blue land crab (*Cardisoma guanhumi*) burrows: ichnological context and paleoenvironmental implications. *Palaios*, 35, 461-469.

8. Buynevich, I. V., 2011. Heavy minerals add weight to neoichnological research. *Palaios*, 26, 1-4.

ARCHITECTURE

ОСНОВНІ ПРОБЛЕМИ ТА ШЛЯХИ ЇХ ВИРІШЕННЯ ПІД ЧАС СТВОРЕННЯ БЕЗБАР'ЄРНОГО ПРОСТОРУ

Кривцов Олег Володимирович

викладач спецдисциплін

Строкіна Аліна Олександрівна

здобувачка освіти 3 курсу група АП-23

спеціальність 191 «Архітектура та містобудування»

Дрозденко Катерина Сергіївна

здобувачка освіти 4 курсу група ОД-10

спеціальність 192 «Будівництво та цивільна інженерія»

Сумський будівельний коледж,

м. Суми, Україна

Вступ. Питання створення безбар'єрного або доступного середовища широко обговорюється в Україні більше десяти років. Станом на сьогодні можна констатувати, що проведена велика робота щодо розробки законодавчої та нормативної бази для забезпечення доступності будівель, споруд та прилеглої до них території.

Але з реалізацією цих документів безпосередньо на території населених пунктів країни виникають проблеми. Наразі ми маємо ситуацію, коли теоретично в Україні існує, досить непогана і сучасна нормативна база, зокрема в галузі будівництва, яка покликана сприяти створенню безбар'єрного середовища, і одночасно спостерігаємо, як в містах продовжують існувати бар'єри.

Під час повномасштабного вторгнення з боку росії на території України руйнується велика кількість капітальних будівель і споруд, знищуються цілі населені пункти, які мають бути відбудовані після Перемоги, тому тема створення безбар'єрного простору стає ще більш актуальною.

Ціль роботи. Метою даної роботи є вивчення та аналіз цілої низки проблем, які виникають під час створення безбар'єрного простору, та спроба запропонувати шляхи їх вирішення для забезпечення більш ефективної реалізації державної політики під час проведення будівельних робіт на території населених пунктів України.

Матеріали та методи. Застосовано підхід моніторингу діяльності дорадчих органів створених при районних державних адміністраціях та органах місцевого самоврядування Сумської області за період 2015 – 2022 рр., які опікуються питаннями доступності. Були проаналізовані публічні звернення громадян та громадських організацій до комітетів доступності, в яких піднімалися питання порушення вимог державних будівельних норм під час проведення будівельних робіт на території Сумської області. Також вивчалися матеріали планових та позапланових перевірок з боку територіальних підрозділів державної інспекції архітектури і містобудування (далі ДІАМ), які проводилися за зверненням осіб з інвалідністю та громадських організацій, які опікуються забезпеченням прав даної категорії населення.

Результати та обговорення. Було встановлено, що порушення державних будівельних норма під час проведення будівельних робіт на території Сумської області носить системний характер і спостерігається на всіх етапах будівельного процесу. Всі виявлені порушення можна згрупувати у декілька блоків, кожен з яких відповідає певній стадії будівництва.

Стадія надання вихідних даних. Порушення на цій стадії характеризується тим що в завданні на проектування чітко не зазначаються конкретні вимоги щодо забезпечення доступності під час розроблення проектно-кошторисної документації (далі ПКД). Завдання на проектування містить загальні фрази і посилання на необхідність дотримання вимог ДБН В.2.2-40:2018 «Інклюзивність будівель і споруд», яких головний архітектор проекту (далі ГАП) або головний інженер проекту (далі ГІП) і так має дотримуватись.

Стадія розробки ПКД. На цій стадії трапляються не поодинокі випадки,

коли ПКД розробляється, а згодом і затверджується замовником, з порушенням вимог ДБН В.2.2-40:2018 «Інклюзивність будівель і споруд» (далі ДБН).

Стадія проходження експертизи та затвердження ПКД. Найпоширеніші випадки порушень на цій стадії трапляються під час експертизи ПКД, яка розроблялась на капітальний ремонт з залученням бюджетних коштів. Відповідно до чинного законодавства під час проведення капітального ремонту розробка креслень не обов'язкова, тому кошторис складається по дефектному акту і проходить експертизу. Ясна річ що рішення забезпечення доступності у дефектному акті прописати фізично не можливо, адже ці рішення мають бути відображенні в кресленнях. Тому маємо ситуацію, коли під час проведення капітальних ремонтів по дефектному акту порушення вимог державних будівельних норм носять системний характер.

Стадія будівництва. На цій стадії не дотримання вимог ДБН відбувається в наслідку відхилення від ПКД під час проведення будівельних робіт. Хоча за реалізацією проектних рішень має особисто слідкувати ГАП або ГПП в рамках проведення авторського нагляду, часто-густо трапляються випадки коли ГАП або ГПП не помічає таких відхилень, або легалізує їх шляхом внесення змін в ПКД під час проведення будівельних робіт.

Стадія планової або позапланової перевірки з боку ДІАМ. Слід зазначити що будівництво не всіх об'єктів підлягає перевірці. ДІАМ може перевіряти тільки ті об'єкти, які включені до плану перевірки і такі перевірки називають - «планові перевірки». ДІАМ також може проводити «позапланові перевірки» але тільки в тому випадку якщо є відповідне звернення з цього приводу від фізичної або юридичної особи. Також трапляються випадки, коли ДІАМ проводить перевірку і не виявляє порушень вимог ДБН, хоча вони мають місце. Зазвичай такі випадки трапляються під час перевірок де замовником виступає орган місцевого самоврядування а перевірку проводить уповноважений орган ДІАМ при цьому органі місцевого самоврядування, тобто складається ситуація коли фактично орган місцевого самоврядування перевіряє сам себе, і звісно не знаходить порушень вимог ДБН, адже він у цьому не

зацікавлений.

Стадія прийняття об'єкта у експлуатацію. Відповідно до чинного законодавства прийняття об'єктів у експлуатацію після завершення будівництва відбувається за декларативним принципом. Тобто якщо під час проведення будівельних робіт ДІАМ не проводив перевірки і не мав можливості виявити порушення вимог ДБН, то після завершення будівельних робіт такі порушення лишаються не усунутими і ДІАМ вже не має права здійснювати перевірку і робити відповідні висновки.

Висновки. Проаналізувавши всі стадії створення об'єкту архітектури, як елементу фізичного середовища, можна зробити висновок, що порушення вимог ДБН в питаннях створення безбар'єрного простору носить системний характер, відбувається на різних стадіях і має різні причини. До таких причин можна віднести:

- низький рівень вмотивованості замовника, його не розуміння а від так і не бажання створювати безбар'єрний простір. Усунути цей недолік можна шляхом проведення роз'яснювальної та інформаційної роботи;

- низький рівень відповідальності ГАПа або ГПа, які дозволяють собі розробляти ПКД з порушенням вимог ДБН. Усунути цей недолік можна шляхом посилення відповідальності, наприклад збільшення розміру штрафних санкцій з перспективою позбавлення відповідних сертифікатів;

- не достатньо якісно виписана процедура проходження експертизи ПКД, допущення на ринок надання послуг експертизи організацій, які не мають достатньо кваліфікованих працівників з відповідним досвідом. Одним з шляхів цього недоліку може бути запровадження обов'язкової експертизи всіх ПКД в частині забезпечення доступності, не зважаючи на клас наслідків відповідальності та вид будівництва.

- малоефективна робота ДІАМ та її територіальних підрозділів. Усунути цей недолік можна шляхом внесення змін в положення про ДІАМ з включенням туди обов'язкових функцій по перевірці всіх об'єктів на предмет відповідності вимог ДБН по доступності. Зробити роботу ДІАМ більш

прозорою і доступною для громадського контролю, шляхом децентралізації існуючої структури цього державного органу, адже зараз комунікацію з регіональними представництвами ДІАМ можливо здійснювати лише за посередництва центрального органу, що знижує рівень і ефективність такої комунікації та контролю з боку громадськості.

- не достатньо високий рівень кваліфікації працівників проєктних установ та організацій, які працюють в галузі проєктування безбар'єрного простору. Необхідно постійно підвищувати рівень кваліфікації шляхом створення освітніх програм, курсів запровадження таких освітніх курсів в навчальних закладах по підготовці фахівців для будівельної галузі країни.

Також варто посилити співробітництво з громадськими організаціями та активістами, які опікуються правами осіб з інвалідністю, адже саме вони проявили себе як ефективний інститут контролю в процесі імплементації в Україні базових міжнародних документів по створенню безбар'єрного та комфортного середовища для проживання всіх верств населення. Адже варто пам'ятати що безбар'єрний простір створює зручні умови для всіх без винятку. А теза про те, що безбар'єрний простір покликаний задовільняти потреби лише осіб з інвалідністю, є хибною.

АНАЛІЗ ДОСВІДУ ПОВОЄННОГО ВІДНОВЛЕННЯ ТОТАЛЬНО ЗРУЙНОВАНОГО МІСТА ХІРОСІМА

Майєр Валерій Романович,
магістрант

Войко Наталія Юріївна,

кан. арх., доцент

Київський національний університет будівництва
м. Київ, Україна

Вступ./Introduction. Основу для обґрунтування та реалізації стратегії відновлення України після перемоги може сформувати правильний вибір стратегій відбудови. Систематизація позитивного досвіду виходу Японії з кризи - є цікавим для нашої країни у контексті відтворення втраченого під час військових дій та забезпечення розвитку та оновлення країни у всіх напрямках. В результаті бомбардування ядерною бомбою, 6 серпня 1945 року, місто Хіросіма було повністю знищено. Руйнувань зазнали житлові та виробничі споруди, громадські об'єкти, транспортна та інженерна інфраструктура, системи зв'язку тощо. Згідно розслідування знищено було понад 90% міста. Вивчення вжитих заходів з реконструкції цього міста є важливим для планування відновлення українських міст, ушкоджених через застосування Росією політику урбіциду.

Мета роботи./Aim. Метою дослідження стало вивчення досвіду реконструкції міста Хіросіма у досягненні успіхів його повоєнної відбудови задля його осмислення та використання в Україні.

Матеріали та методи./Materials and methods. Вивчення і подальший аналіз матеріалів профільних інтернет-ресурсів, монографій з історії містобудування, матеріалів конференції CIAM 8.

Результати та обговорення./Results and discussion. Першочергово в м. Хіросіма було відновлено транспортне сполучення (вулиці та проїзди, трамвайні та залізничні колії, мости). Водогінна, каналізаційна системи та електропостачання вимагали відновлення, було облаштовано колодязну

систему. Також екстрених заходів потребувало розселення населення, тому заплановане для парку Тюо місце було перетворено на житловий район, у якому до 1947 року було побудовано 1815 будинків (притулки на зиму, муніципальне житло та житло для тих, хто повертається до Японії). В подальшому ця забудова стала серйозною проблемою при завершенні реконструкції.

8 січня 1946 року в офісі міста Хіросіма було засновано бюро реконструкції (Fukko Kyoku), одночасно створена Рада з реконструкції міста (як дорадчий орган при мері). Пропозиції з реконструкції розроблялись Радою та іншими активістами поза її межами - в газетах, журналах тощо.

Пропозиції щодо відновлення післявоєнної Хіросіми характеризувалося великою кількістю варіантів, основні з яких: перенесення міста; концепції малого міста; підвищення рівня землі; концепція зелених зон на березі річки; інші авторські пропозиції. Була розглянута величезна кількість ідей, втім лише деякі були прийняті та реалізовані - як, наприклад, пропоновані зелені зони вздовж берегів річки.

Першим кроком було прийняття «Рішення про організацію дорожньої структури при реконструкції Хіросіми», при цьому з'ясовувалося, яким має бути зв'язок «характеру міста» та планувальної структури. Вже на цьому етапі планування обговорювалися такі ключові терміни, як «Місто миру», «Місто культури», «місто-хаб». Основні деталі плану резюмували, що «план сповнений гідних ідей і гордості; Хіросіма є містом-пам'ятником миру у всьому світі; місто має бути реконструйоване як ідеальне місто культури, яке символізує мир у всьому світі. Зараз весь світ дивиться на Хіросіму» [1].

Один з пунктів “Основної політики реконструкції”, ухваленої Кабінетом міністрів наприкінці 1945 року, виділяв 10% площі міста під озеленення-стільки до війни становила територія військових об'єктів [2]. В грудні 1946 року було опубліковано комплексне креслення плану реконструкції Хіросіми, яке включало карту планування дорожньої мережі, (рис. 1). Відбудова доріг почалася з району дельти Хіросіми. Вулиці зі сходу на захід

мали різні характеристики: комерційні та ділові вулиці, національні магістральні дороги та маршрути поєднання промислових районів. В плані реконструкції було закладено сітку з численними функціями, вбудованими в планування міста. Основною віссю є Хіджіяма-Кого (з сходу на захід), відома як «100-метрова дорога», а пізніше названа «Бульваром Миру» [1].



Рис. 1. Містобудівні заходи з реконструкції.

Функціональне зонування Хіросіми [5]

Передбачалось три великі парки (загальною площею 101,2 га) — парку Тюо, парку Накадзіма (Меморіальний парк миру-на території 11 га, колишнього житлового району Накадзіма) та парку Хігасі — і чотирьох зелених зон (загальною площею 62,02 га), кладовища (19,29 га) і 40 невеликих парків (загалом площею 66,35 га), (рис. 2).

Однак цей план не включав деякі з існуючих парків та невеликі парки, які вже були заплановані в рамках реконструкції земель. Крім того, було заплановано будівництво зелених зон на березі річки, «щоб прикрасити набережну міста».

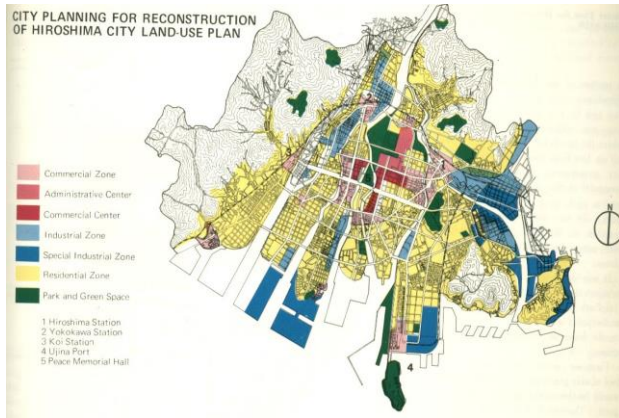
Парк Чуо, площею близько 70 га, був створений на місці колишньої військової частини. Таким чином одночасно відбувалася демілітаризація Хіросіми через зміну функції міських територій та інтеграція в її структуру пам'яті про жахливу подію [1, 2].

Розбіжності щодо, зображення й увічнення бомбардування, а також побудови наративів стійкості тривали протягом відбудови, аж до кінця 1950-х років. Бажання увічнити цю подію поділяли як японці, так і американці, і світова спільнота, хоча їхні точки зору відрізнялися.

Мир став об'єднуючою темою для цих міжнародних зацікавлених сторін, яку було ретельно інтегровано в реконструкцію. Авторами цієї ідеї був японський архітектор Танге Кензо та його команда [3].

Основним принципом загальноміської реконструкції було комбінування житлових, адміністративних та комерційних зон. Головна особливість генплану - перетворення центру міста в величезний відкритий ландшафт. Відкрите серце міста - центральний компонент нової мережі парків та недоторканих ландшафтів. Танге вірив: пустота - нагадування про вплив війни на місто та світ. Галявини розглядались як меморіальний простір, де зможуть збиратися люди [4].



Рис. 2. Проект реконструкції Хіросіми авторства Кензо Танге [3]

У 1949 році проведено конкурс проекту Меморіального парку миру. Першу нагороду отримав проект, виконаний групою на чолі з майбутнім прітцкерівським лауреатом 1987 року Кензо Танге (1913–2005), який до цього розробив власний план реконструкції Хіросіми. Проект Танге був єдиною пропозицією, яка виходила за межі парку і включала 4-кілометровий бульвар Миру, що зараз розділяє парк навпіл.

В архітектурному рішенні, застосованому Танге, вбачається суттєвий вплив Ле Корбюзьє, п'ять принципів якого японський архітектор застосовував у поєднанні із традиціями вітчизняної архітектури. Із парком пов'язана ще одна важлива для реконструкції міста будівля — руїни «Дому сприяння промисловості» (1915, арх. Ян Летцель), залучені Кензо Танге до загальної композиції меморіалу [2].

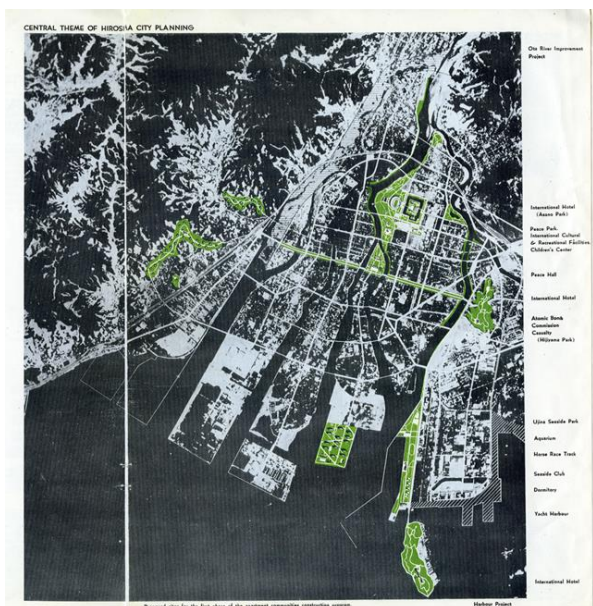

Рис. 3. Кензо Танге - Парк Миру.
На головній осі: Меморіальний
Комплекс Миру, майдан мирних
зустрічей, Арка Молитв (Пізніше
замінена Пам'ятником загиблим),
руїни “Атомного купола” [6]



Рис. 4. Вид з Меморіального
Комплексу Миру: на одній осі
розташовано майдан мирних
зустрічей, Пам'ятник загиблим,
руїни “Атомного купола” [2]

Переможна пропозиція Танге щодо Меморіального парку миру була частиною ширшої концепції, яка сформувала далекоглядну пропозицію для всього міста як символу вічного миру. Місто служитиме людству «в гонитві за миром і щастям». Ця пропозиція згодом привернула міжнародну увагу та похвалу після її виставлення на зустрічі CIAM 8 у 1951 році [6].

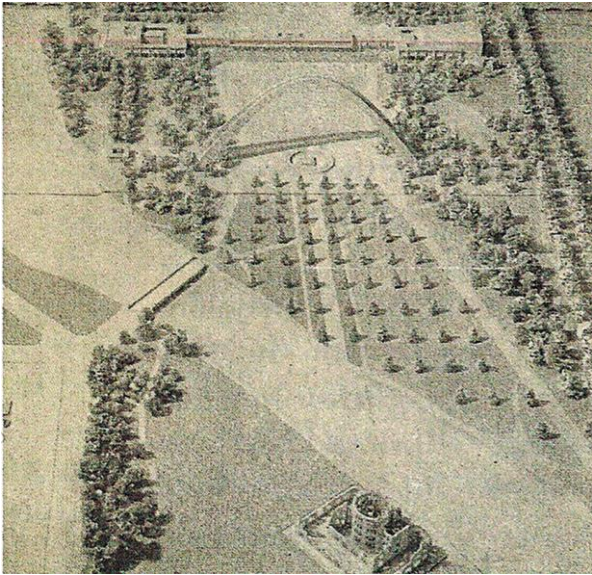
Основою проекту є три принципи:

1. Пов'язаність парку з містом через Бульвар Миру - основну вісь зі сходу на захід шириною в 100 м. Дорога, що розділяє парк, є одночасно і головним напрямком доступу до нього. Всередині парку розбито меридіональну вісь, основну для пішоходів (рис. 5);
2. Створення системи з чотирьох орієнтирів: руїн “Атомного купола”, Арки молитв (пізніше замінена пам'ятником загиблим), місцем мирних зустрічей та Меморіальним Комплексом Миру, (рис 3);
3. Система орієнтирів не випадкова - відвідувач відкриває їх один за

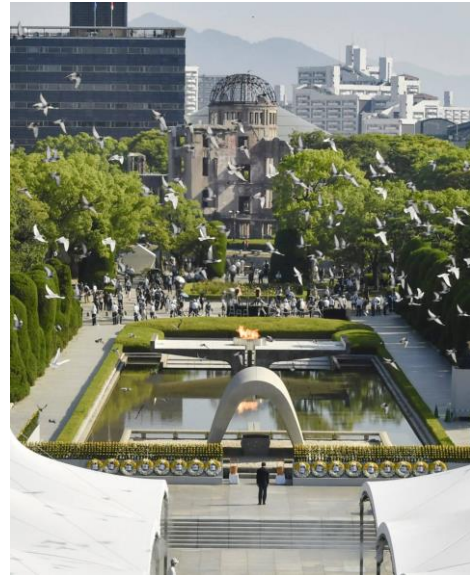
одним, від Комплексу Миру до “Атомного куполу”, тим самим ніби рухаючись з майбутнього до минулого, (рис. 4).

За Меморіальним Комплексом Миру було спроектовано площу, розраховану на мирні зібрання. Завершення площі - пам’ятник загиблим [4].



**Рис. 5. Проект Парку Миру авторства
Кензо Танге [3]**

(скомбіновано адміністративні комерційні та житлові зони).

Таким чином, головною особливістю генплану є перетворення центру міста в величезний відкритий ландшафт. Переможна пропозиція його організації належить Кензо Танге і символізує Хіросіму як “Місто Миру”. Основою проекту є три принципи: зв’язок парку з містом через перетинаючу його загальноміську вісь, система з чотирьох споруд - орієнтирів, “рух з майбутнього в минуле”, реалізований через почергове “відкриття” відвідувачем орієнтирів.

Висновки./Conclusions.

Відновлення міста Хіросіма розпочалось з забезпечення його життєдіяльності. Першим містобудівним заходом можна вважати прийняття планувальної структури та майбутнього “характеру міста”. В подальшому прийнято карту реконструкції - комплексне креслення плану реконструкції Хіросіми. Ним визначено систему озелених ділянок та функціональне зонування

СПИСОК ЛІТЕРАТУРИ:

1. Hiroshima Reconstruction Planning. [Електронний ресурс] – Режим доступу до ресурсу: <https://hiroshimaforpeace.com/en/fukkoheiwakenkyu/vol1/1-19/>
2. Хіросіма. Реконструкція та нова ідентифікація міста після Другої світової війни. [Електронний ресурс] – Режим доступу до ресурсу:

<https://pragmatika.media/hirosima-rekonstrukcija-ta-nova-identifikacija-mista-pislja-drugoi-svitovoi-vijni/>

3. Hein, C., 2019. Scales and Perspectives of Resilience: The Atomic Bombing of Hiroshima and Tange's Peace Memorial. *Architectural Histories*, 7(1), p.6. DOI: <http://doi.org/10.5334/ah.304>

4. Avermaete, T., Gosseye, J., 2021. Urban Design in the 20th Century. A History. ISBN 978-3-85676-418-0

5. The Temples Of Consumption. Hiroshima Peace Memorial. Kenzo Tange. [Электронный ресурс] – Режим доступа до ресурсу: <https://thetemplesofconsumption.blogspot.com/2012/02/hiroshima-peace-memorial-kenzo-tange.html>

6. Leonardo Zuccaro Marchi / CIAM 8 — The Heart of the City as the symbolical resilience of the city DOI: <http://dx.doi.org/10.7480/iphs.2016.2.1227>

ВІДНОВЛЕННЯ АРХІТЕКТУРНО-ІСТОРИЧНОЇ СПАДЩИНИ: ЗАСТОСУВАННЯ 3D ДРУКУ У ВІДБУДОВІ ПІСЛЯ ВІЙСЬКОВИХ ДІЙ

Пігуль Олег Вікторович

викладач

Дрозденко Катерина Сергіївна

Літвін Дмитро Олегович

Бесараб Дар'я Сергіївна

Студенти

Сумський будівельний коледж

м. Суми, Україна

Вступ. / Introduction. Військові дії в Україні спричинили значні руйнування, включаючи історичні будівлі, які становлять значну частину культурної спадщини країни. Результатом цих дій архітектурно-історична спадщина часто стає жертвою руйнувань, втрат та знищень. Проте, зростаючий розвиток технологій 3D друку відкриває нові перспективи для відновлення цінних історичних будівель та пам'яток, що постраждали від воєнних дій. У цій статті ми дослідимо можливості та переваги використання 3D друку в процесі реставрації архітектурно-історичної спадщини, а також проаналізуємо приклади успішних проєктів відбудови, які вже втілилися в реальність. Ми розглянемо роль технології 3D друку як одного з інструментів у збереженні та відновленні культурної спадщини та архітектурних об'єктів, які пережили випробування часом і війною.

Мета роботи. / Aim. Метою цієї статті є систематичний аналіз та огляд застосування технології 3D друку у відновленні архітектурно-історичної спадщини, яка постраждала внаслідок військових дій. Конкретно, ми прагнемо: оглянути сучасні підходи та технології, що використовуються для відновлення архітектурно-історичної спадщини, а також визначити проблеми та виклики, з якими стикаються відновлювальні проєкти; оцінити переваги та обмеження застосування технології 3D друку у відновленні зруйнованих архітектурних об'єктів, зокрема враховуючи матеріали, терміни відновлення та фінансові

аспекти; проаналізувати приклади використання 3D друку в реальних відновлювальних проєктах після військових дій, відзначити їхні досягнення та внести вагому конкретну вкладку у збереження культурної спадщини.

На основі аналізу досліджень та практичного досвіду відновлення архітектурно-історичних об'єктів за допомогою 3D друку сформулювати рекомендації для подальшого розвитку цієї сфери та покращення ефективності відновлювальних проєктів.

Матеріали та методи./Materials and methods. Для досягнення поставленої мети та вирішення завдань дослідження буде використано комплекс методів, а саме:

1. Аналіз літературних джерел: вивчення наукових публікацій, присвячених 3D друку будівель, його перевагам та недолікам; огляд методів 3D друку, які використовуються для реставрації історичних будівель; аналіз етичних аспектів 3D друку історичних будівель; вивчення досвіду використання 3D друку в реставрації історичних будівель в інших країнах.

2. Експертне опитування: проведення опитування архітекторів, реставраторів та інших фахівців, які мають досвід роботи з 3D друком; отримання експертних думок щодо потенціалу 3D друку для реставрації історичних будівель. Виявлення проблем та викликів, пов'язаних з використанням 3D друку в реставрації та відбудові.

3. Вивчення кращих практик: Аналіз кращих практик використання 3D друку для реставрації історичних будівель в Україні та за кордоном; вивчення успішних кейсів 3D друку історичних будівель; визначення факторів, що впливають на успішність 3D друку історичних будівель.

Результати та обговорення./Results and discussion. Протягом певного часу, будівництво друкованих будинків сприймалося як екзотичне втілення архітектурної фантазії, необхідне рішення для соціально незахищених верств або тимчасове житло. Однак сучасні технології дозволяють створювати повноцінні, комфортні будинки. Але зараз, зокрема враховуючи останні екологічні тенденції у сфері архітектури, друковані будинки починають ставати

все більш популярними серед звичайних споживачів.

Американські будівельні компанії New Story та ICON, разом з нідерландською Van Wijnen, успішно втілили в життя свої перші проекти будинків, які можна вважати звичайними. У Сполучених Штатах це стало можливим завдяки здешевленню процесу будівництва, а в Нідерландах - через недостачу будівельної цегли. Однак обидва проекти вже дали позитивні результати та успішно пройшли випробування часом.

Такі будинки тепер можуть не тільки використовуватися для повсякденних потреб, але й мати зовсім традиційний зовнішній вигляд. Наприклад, професор Університету Південної Каліфорнії, Берок Кошневіс, розробив робота, який здатен виготовити звичайний для наших очей будинок за ту ж саму одну добу.

Наприклад, представник з іракського міністерства, Аббас Фаді Аббас Ка Демі, звернувся за допомогою до китайської компанії WinSun, яка є одним з провідних гравців у світовій індустрії 3D-архітектури. У цьому зверненні його супроводжували представники Курдистанського регіонального департаменту планування. Іракський уряд серйозно розглядає можливість швидкого відновлення зруйнованих міст, що були під контролем ІДІЛ, за допомогою технології 3D-друку.

Архітектурна студія Reparametrize Studio використовує передові технології, необхідні для 3D-друку. Хоча сама студія не займається безпосередньо друком, її команда створила комп'ютерну модель руїн міста Замалка в Сирії. Шляхом сканування залишків будівель архітектори відтворили образ міста до війни, а потім на основі цієї моделі розробили новий, який поєднує впізнаваність з вдосконаленням. Навіть якщо студія не має наміру особисто втручатися в процес відбудови, її створені моделі можуть стати важливим джерелом для майбутніх будівель, які будуть створені за допомогою 3D-друку на основі цих віртуальних креслень.

Проте наявні проекти, які є ще більш амбітними, ніж лише відновлення зруйнованих міст. Після пожежі у соборі Паризької Богоматері (Нотр-Дам)

було розроблено безліч планів щодо його відновлення. Розробники відеогри "Assassin's Creed" протягом кількох років детально вивчали собор для створення його віртуальної версії у грі, навіть пропонували уряду передати свої моделі. Французька влада відхилила пропозицію, оскільки в них вже була точніша модель, створена за допомогою лазерних вимірювань. Саме ця модель надихнула виконавчого директора компанії XponentialWorks, Аві Рейхенталя, на сміливу ідею. Замість пошуку рідкісних матеріалів XIV століття для відновлення собору, він запропонував використовувати 3D-друк з міліметровою точністю для відтворення колишніх обрисів будівлі. Більше того, він висунув ідею використання відновлених матеріалів, що втратили форму, як "чорнила" для 3D-друку, щоб максимально автентично відновити споруду.

Алгоритми моделювання - це математичні підходи, що інтегруються в програмне забезпечення та різняться за своїми можливостями. У дослідженні підкреслено важливу роль 3D-технології у збереженні культурної спадщини, де вона допомагає швидко, ефективно та точно відновити архітектурно-історичні цінності, при реконструкції пошкоджених об'єктів або відтворення їх втрачених частин в результаті військових дій в Україні та світі. Ці моделі можуть зберігатися у цифровому архіві і використовуватись для відновлення зруйнованої спадщини.

Список інструментів для друку 3D постійно розширюється, а існуючі покращуються з кожним днем. Таким чином, ми переживаємо період інтенсивного розвитку цієї галузі, роблячи свій внесок у її навчання та вдосконалення.

Висновки./Conclusions. Використання 3D друку в відновленні об'єктів, зруйнованих внаслідок військових конфліктів, виявляється дуже перспективним. Ця технологія дозволяє швидко, ефективно та точно відтворювати складні архітектурні структури. Використання 3D сканування та друку дозволяє відтворювати деталі з великою точністю, навіть у випадку складних архітектурних об'єктів. Застосування 3D друку може виявитися більш вигідним з економічної точки зору порівняно з традиційними методами

відновлення, оскільки це дозволяє зменшити витрати на робочу силу та матеріали.

Відновлені 3D-моделі можуть бути використані для створення цифрових архівів культурної спадщини, що дозволить забезпечити доступ до них з будь-якої точки світу. Незважаючи на потенційні переваги, важливо продовжувати дослідження у сфері використання 3D технологій у відновленні архітектурно-історичних об'єктів для максимізації їхнього ефективного використання.

В цілому, використання технології 3D друку відкриває нові можливості для швидкого, ефективного та точного відновлення архітектурно-історичних об'єктів, що постраждали внаслідок військових дій.

PEDAGOGICAL SCIENCES

THE GAMIFICATION OF SCHOOL EDUCATION: A 25-YEAR ANALYSIS OF WEB OF SCIENCE PUBLICATIONS

Bren Oksana,

student

Bogdan Khmelnytskyi Melitopol State Pedagogical University
Zaporizhzhya, Ukraine

Bren Oleksandr,

Ph.D., docent

Institute of Botany, Czech Academy of Sciences,
Třeboň, Czech Republic

Podorozhny Serhii,

docent, C.Sc.

Bogdan Khmelnytskyi Melitopol State Pedagogical University
Zaporizhzhya, Ukraine

Solonenko Anatoliy,

professor, D.Sc.

Bogdan Khmelnytskyi Melitopol State Pedagogical University
Zaporizhzhya, Ukraine

Zameniahre Olena

Director

Melitopol Gymnasium №8 of the Melitopol Council
of the Zaporizhzhya Region
Melitopol, Ukraine

Gamification has become a prevalent phenomenon in contemporary society, finding application across various fields such as business, corporate management, and education. The growth and significance of gamification are evident in its active development (Dichev, Dicheva, 2017). It involves the utilization of technology, game mechanics, aesthetics, and strategic thinking to motivate individuals internally, fostering engagement, facilitating learning, and promoting problem-solving in non-game contexts (Zichermann, 2011; Kapp, 2012; Werbach, Hunter, 2012).

In the realm of education, the incorporation of games has emerged as a crucial initiative to enhance the quality and competitiveness of educational services. A key aspect of practically implementing gamification and conducting research on its application in education involves exploring existing literature, analyzing and summarizing available data, and reviewing the various connections of gamification with other approaches and methods.

While recent publications have presented results from literature mapping on gamification in learning, they often focus on specific education levels, research fields, or disciplines (Lorenzo-Lledó et al., 2023; Saucedo-Araujo et al., 2020; Navarro-Mateos et al., 2021; Hashim et al., 2023; Silva et al., 2020; Arufe-Giráldez et al., 2022; Faure-Carvalho et al., 2022). Recognizing the lack of comprehensive modern data, the objective of our study is to analyze the publication activity dynamics based on the Web of Science regarding the utilization of games in school education.

To examine the publication trends in the Web of Science (<https://www.webofscience.com/>) regarding the gamification of school education, a comprehensive search was conducted. We set specific time limits for the database search, spanning from January 1, 1997, to December 31, 2023. For additional analyses we used VOSviewer 1.6.20.

As a result of our research, the results obtained are given below.

1. An examination of scientific publications within the WoS databases regarding the utilization of games in school education has uncovered substantial growth and knowledge accumulation in this domain over the past 25 years. Noteworthy expansion commences in 2007 and persists up to the present day.

2. Presently, research in the realm of gamifying school education is in the phase of accumulating knowledge, evident in the limited number of scientific books and the predominant presence of articles and conference papers.

3. Scrutinizing the titles and subjects of the most referenced articles and journals derived from our query illustrates the richness of gamification topics concerning the use of contemporary digital technologies. This suggests that

gamification in education aligns with current trends in technological advancement.

4. A distinct clustering of different countries and regions is apparent through the co-authorship of publications on the gamification of school education. Notably strong associations are observed in the "North America + Asia" and "Spain + Portugal + Latin America" clusters. The countries within these clusters, ranking in the top ten for published works and citations, exhibit the highest levels of international collaboration in co-authoring publications.

5. The co-occurrence network of keywords vividly delineates the primary issues and objectives of gamifying school education. Two of the five clusters are closely tied to modern technologies, while the others share common concerns and concepts related to gamifying teaching and enhancing the quality of the educational process. A separate emphasis is placed on the cluster addressing involvement and motivation for learning.

Taking into account all the results obtained, we recommend to continue active research in the field of gamification in school education with a focus on modern technologies and digital platforms. Among other things, it will be important specialized studies aimed at identifying effective methods of integrating games into the educational process. regarding the enhancement of educational service quality, it is necessary to implement actively successful gamification methods into educational programs to improve the quality of educational services. In the international collaboration worthy of attention, the exchange of experiences and transfer of advanced methodologies between countries with high levels of experience.

REFERENCES

1. Dichev C., Dicheva D. (2017). Gamifying education: what is known , what is believed and what remains uncertain: a critical review. *Int. J. Educ. Technol. High Educ.* 14. 9
2. Zichermann G. (2011). "The purpose of gamification. A look at gamification's applications and limitations." *Radar. O'reilly*, April 26. Accessed February 29, 2020. <http://radar.oreilly.com/2011/04/gamification-purpose-marketing.html>
3. Kapp K. (2012). *The Gamification of Learning and Instruction:*

Game-Based Methods and Strategies for Training and Education. San Francisco: Pfeiffer.

4. Werbach K, Hunter D. (2012) For the Win: How Game Thinking Can Revolutionize Your Business. Wharton School Press, 148.

5. Lorenzo-Lledó A., Pérez E., Andreu-Cabrera E., Lorenzo G. (2023). Application of gamification in Early Childhood Education and Primary Education: thematic analysis. *Retos*. 858-875. 10.47197/retos.v50.97366.

6. Saucedo-Araujo R., Chillón P., Pérez-López I., Barranco-Ruiz Y. (2020). School-Based Interventions for Promoting Physical Activity Using Games and Gamification: A Systematic Review Protocol. *International Journal of Environmental Research and Public Health*. 17. 5186. 10.3390/ijerph17145186.

7. Navarro-Mateos C., Pérez-López I., Femia P. (2021). La gamificación en el ámbito educativo español: revisión sistemática - Gamification in the Spanish educational field: a systematic review. *Retos: Nuevas Tendencias en Educación Física, Deporte y Recreación*. 42. 507-516. 10.47197/retos.v42i0.87384.

8. Hashim N., Harun O., Ariffin, N. A. Chua N. A. (2023). Gamification using Board Game Approach in Science Education - A Systematic Review. *Journal of Advanced Research in Applied Sciences and Engineering Technology*. 33. 73-85. 10.37934/araset.33.3.7385.

9. Silva R., Rodrigues R., Leal C. (2020). Gamification in management education - A literature mapping. *Education and Information Technologies*. 25. 1-33. 10.1007/s10639-019-10055-9.

10. Arufe-Giráldez V., Sanmiguel-Rodríguez A., Ramos O., Navarro P. R. (2022). Gamification in Physical Education: A Systematic Review. *Education Sciences*. 12. 540. 10.3390/educsci12080540.

11. Faure-Carvallo A., Calderón-Garrido D., Gustems J. (2022). Digital Gamification in Secondary Education: a systematic review. *Revista Latina de Comunicación Social*. 80. 137-154. 10.4185/RLCS-2022-1773.

THE ROLE OF PEDAGOGICAL TECHNOLOGIES IN THE FORMATION OF FOREIGN LANGUAGE COMMUNICATIVE SKILLS OF STUDENTS OF LANGUAGE SPECIALTIES

Haidai Iryna Olehivna,

Candidate of Pedagogical Sciences,

Syvak Olena Borysivna,

Candidate of Economic Sciences, Associate Professor,

Kovalchuk Iryna Serhiivna,

Candidate of Pedagogical Sciences, Associate Professor,

Zhytomyr Polytechnic State University

Zhytomyr, Ukraine

Introductions. Modern pedagogical theory and practice is characterized by vast number of different approaches, theories, school and educational systems. Therefore educator must skillfully join on practice new approaches and pedagogical ideas checked by time when realizing educational process. The present article deals with the issue of future applied linguists' foreign language professionally-communicative competence forming. Nowadays, higher education exists in a diverse and changeful context which sets qualification requirements for professional qualities of graduate students. This is why higher educational institutes need to monitor the job market and conduct systematic interviews with employers and experts to create and update a list of qualifications for graduates from the perspective of employers' needs.

Aim of the article is analysis of modern pedagogical technologies used in the process of formation of foreign language communicative competence of students of language specialties, as well as theoretical justification and experimental verification of their effectiveness.

Materials and methods. To gain the purpose of the study, the following methods of research were used: synthesis, comparison, generalization, modeling for generalization of philosophical, psychological and pedagogical, sociological literature; questionnaires, interviews, written and oral questioning; prognostic method of independent expert evaluations; methods of mathematical statistics;

schematization. The participants of the study were students of the 1st-4th years of the Zhytomyr Polytechnic State University – future applied linguists.

Results and discussion. The role of educators is to teach their students communication skills, positive work ethic and appropriate professional behavior besides providing them with knowledge and skills [1, p. 268]. Selection of teaching and learning technology is the main goal of modern education [3, p. 1951]; the teaching technology is an important factor in training each student as an individual and a qualified person in the modern world [3]. Thus, teaching methods should be focused on expanding and reinforcing basic communication, intellectual, and interpersonal skills. As the result we will have a self-confident, critical-thinking student who fully understands the terminology and fundamentals of applied linguistics. Based on the analysis of existing thoughts in our research, we consider pedagogical technology as a specially designed, adapted to the needs and capabilities of the individual, the process of active assimilation of theoretical knowledge and practical skills in the process of organizing professional-communicative activities aimed at guaranteeing the achievement of the intended result. Pedagogical technology is the nucleus for the formation of professional-communicative competence, productive cooperation between future applied linguists and their teachers.

Four main effective modern pedagogical technologies for forming the foreign language professional-communicative competence of future applied linguists were identified: interactive technologies, technologies of critical thinking, information and digital technologies, smart technologies (Figure 1).

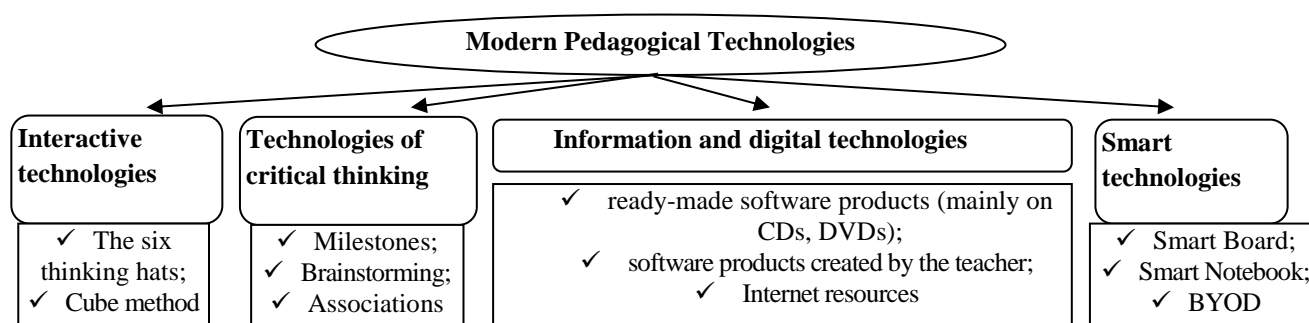

Figure 1. Effective modern pedagogical technologies for forming the foreign language professional-communicative competence of future applied linguists

They were chosen due to objectives, content and forms of foreign language professional-communicative competence. The most important objectives are: to improve educational efficiency through the use of effective modern pedagogical technologies as well as to provide students with the opportunity to acquire such skills that can be used in real-life situations in professional sphere. Consequently, the basic content in the modern independent study is its communicativeness.

Interactive teaching methods are a special form of organization of cognitive activity, which has a concrete, predictable goal – to create comfortable learning conditions, in which everyone experiences their success, intellectual ability [5, p. 519]. The basis of interaction is the principle of multilateral communication, which is characterized by a lack of polarity and a minimal focus on the teacher's point of view.

The interactive methods are modern ways of stimulating teaching, representing tools of learning which favor the interchange of ideas, experiences and knowledge. Interactivity is characterized by the desire for active cooperation and involvement with a deep active-participatory character. Learning is achieved through communication and collaboration. It is based on mutual relationships and it refers to the process of active learning, whereby, the learner acts on information in order to turn it into new, personal and internalized information.

The benefits of the interactive methods are as follows: 1) stimulate active involvement; 2) practice the analytical capacity of students; 3) ensure a better implementation of knowledge and skills; 4) work on the development of critical thinking of students; 5) stimulate responsibility; 6) ensure the development of “group” culture, cooperation, mutual assistance; 7) develop argumentation [4, p. 133].

Technologies of critical thinking, aimed at developing positive motivation and goal setting, self-study skills and autonomous learning, professional collaboration and creative search. Critical thinking is the ability to raise new questions, elaborate various arguments and make independent deliberate decisions. The development of this type of thinking by means of the interactive involvement of students into the

educational process is the aim of the other technology under examination. Technology of development of critical thinking and writing has its own particular features, namely: emphasis on the independence of students in the educational process; search of the arguments for the solution of a problem; ability not to take the information on trust without any verification; search of reasonable answers, which is the result of reflection and revelation of the unknown; arrangement of conditions for collaboration and partnership in the process of purposeful activity.

The technologies of critical thinking as higher-order thinking relied on information, a conscious perception of their own intellectual activity and the activities of others, envisaged the ability of the student to analyze learning information from a logical standpoint and a personal approach for using the results as standard and non-standard situations and problems, and also the ability to ask new questions, find arguments, make independent, thought-out solutions.

Information-digital technologies. Technological capabilities of information-digital technologies are very significant, because they allow to organize various educational activities, significantly increase the efficiency and motivation of self-study. The use of live broadcasts to view news, the Internet, various video materials, feature films, multimedia programs, electronic textbooks, multimedia guides, encyclopedias and dictionaries enabled the creation of a communication environment for learning, developed interest in the study of humanities, created conditions that were as close as possible to the real professional-communicative communication.

In addition, innovative technologies such as Power Point, Dreamweaver 4.0, Flash 5, Open Office.org Impress, Power bullet Presenter, Pro Show Producer, PPT CREATE, Quick Slide have a positive impact on the development of intercultural competencies. Show, My Slide Show for creating regular presentations and Adobe Flash, Microsoft Movie Maker, An FX Visual Design, Virtual Tour Builder – for creating video presentations.

Smart technologies. Among the latest information and multimedia technologies in the context of our research, we also used smart technologies, an interactive

software and technology training complex based on SMART Board, an electronic interactive whiteboard that works in conjunction with a computer and a projector.

The SMART Board software allows you to manage applied computer applications with touches to the surface of the screen, provides different technology for working with different types of information and provides the teacher with an effective means of creating and applying authored training programs. A variety of Smart Notebook technologies are the BYOD-bring your device technology.

In addition, in all humanitarian disciplines, we used Web 2.0 technologies: Facebook, YouTube, Twitter, blogs that allowed us to create our own online content, as well as to train students with YouTube videos and iTunes, which are popular in them. Excellent databases for storing and sharing knowledge are blogs, forums, wikis projects, in which all content is created, refined and updated by the users themselves.

Approbation of the proposed modern pedagogical technologies helps to form students: the skills of obtaining and assimilating new professional, business, social knowledge and skills, ability to transfer them to others; personal skills: perseverance and persistence in achieving the goal, initiative, ability to communicate with people, clearly articulate, express and defend their point of view; teamwork skills (communicative qualities): ability to consider others' opinions, find compromises, persuade, criticize and perceive critics; leader skills: ability to generate ideas, to plan and organize the work of the group, to motivate the selection of its members, to distribute duties, to control, to encourage, etc.

Conclusions. Using suggested modern pedagogical technologies has advantages over the traditional one. They are: active participation of a group of students, development of teamwork, doing exercises within a time limit. Students also have an opportunity to demonstrate their qualities such as interest and initiative.

Modern pedagogical technology is a specially designed, adapted to the needs and capabilities of the individual, the process of active assimilation of theoretical knowledge and practical skills in the process of organizing professional-communicative activities aimed at guaranteeing the achievement of the intended result. They are also used to make students' work more active, prepares

them for the research activity by means of foreign language, cultivate such skills as search for information, received information evaluation and taking part in professional communication. Solving this task is determined by the rational system of exercises which have problem character, stimulate extended answers and promote foreign language professional-communicative competence.

REFERENCES

1. Braun K. W., Sellers, R. D. Using a “Daily Motivational Quiz” to Increase Student Preparation, Attendance, and Participation. *Issues in Accounting Education*. 2012. 27(1), P. 267-279.
2. Cohen L., Manion L., Morrison K. *Research methods in education*. Routledge. 2013.
3. Galimova E. G., Shvetsova M. G. Modern Educational Technologies in Teaching Senior Secondary Pupils’ Communication in the Form of a Monologue and in Generating Their Cognitive Interest. *International Journal of Environmental and Science Education*. 2016. 11(8), P. 1951-1962.
4. Sava R. Using Interactive Methods in Teaching. *Studies in Business and Economics*. 2016. 11(2). Pp.130-139.
5. Varzatska L. (2005). Interactive teaching methods: linguodidactic principles. *Dyvoslovo*. 2005. №2. P. 519.

CHATGPT І ШТУЧНИЙ ІНТЕЛЕКТ В ОСВІТІ: РИЗИКИ ТА НОВІ МОЖЛИВОСТІ

Андрощук Аліна Геннадіївна,
к. пед. н., доцент
Київський національний університет
імені Тараса Шевченка
м. Київ, Україна

Вступ./Introduction. Процеси глобалізації, цифровізація та бурхливий розвиток сфери штучного інтелекту (ШІ) вимагає швидкої адаптації багатьох сфер життя та діяльності, в тому числі й освітньої. Перед освітянами постає необхідність вкотре переглянути та критично оцінити підходи до навчання, зважити усі переваги та недоліки використання ШІ інтелекту в освітньому процесі. ChatGPT (англ. *Generative Pre-trained Transformer* або укр. *породжувальний попередньо тренований трансформер*) – чат-бот зі ШІ, розроблений компанією OpenAI і здатний працювати в діалоговому режимі, що підтримує запити природними мовами. [1] ChatGPT вже став причиною того, що у вітчизняних університетах зменшують кількість письмових завдань, задля об'єктивності оцінювання все більше уваги приділяється комунікативному аспекту в навчанні. Пріоритетним напрямом є приведення системи освіти у відповідність до потреб сучасної економіки та інтеграції в європейський економічний та освітній простір. Модель сучасної освіти має відповідати вимогам часу. В умовах війни цифрова трансформація освітньої діяльності закладів вищої освіти (ЗВО) є перспективним шляхом підготовки фахівців з вищою освітою в Україні. У цьому напрямку ЗВО України накопичено певний позитивний досвід, оскільки в умовах пандемії COVID-19 значна їх частина впровадила в освітній процес сучасні ІКТ. Український уряд розпочав роботу над нормативним полем для використання ШІ.

У Мінцифри наголосили, що це важливо для розвитку країни, оскільки Україна “повинна не відставати від всього світу, а очолити тренд ШІ”[2]. Прикметно, що укладачі словника Collins назвали "штучний інтелект" словом

2023 року. За їхніми даними, його використання впродовж останнього року збільшилося в чотири рази. Кембриджський словник назвав словом 2023 року слово "галюцинація", оскільки цей термін отримав нове додаткове визначення, що стосується ШІ, який виробляє неправдиву інформацію. Освіта та навчання покликані готувати молодь здатну використовувати новітні технології з максимальною ефективністю. Водночас експерти звертають увагу на можливості та загрози розповсюдження ШІ. Доступ машин до великої кількості особистих даних потенційно може мати серйозні наслідки для конфіденційності та стеження (особливо – якщо йдеться про неповнолітніх), індивідуальна та соціальна поведінка може бути кількісно визначена, відслідкована та передбачена.

Мета роботи./Aim. Одним з пріоритетних завдань для науковців та освітян наразі є виявлення ризиків та прогнозування, передбачення наслідків пов'язаних з використанням ШІ в освітньому процесі та науці. Серед ключових ризиків подальшого розвитку ШІ та Chat GPT зокрема варто виділити такі:

- глобальне порушення авторських прав. Першоджерело твору, наукової праці знайти все складніше, а сам бот не видає всі дані за свої;
- зниження якості контенту, втрата оригінальності, фактологічні помилки, "галюцинації", – їх може побачити лише людина;
- втрата креативності. ШІ не може вигадати свою власну ідею. Він копілює чужі ідеї та робить їх невпізнаними, але не новими;
- зростання безробіття у креативній сфері. Власникам сайтів буде простіше проплатити передплату на ChatGPT (а коли він «порозумнішає», то точно стане платним), ніж оплачувати послуги копірайтера, редактора та SEO-фахівця.

Але ШІ дуже швидко навчається, і вже за кілька років усе може кардинально змінитися. Свою стурбованість у травні 2023 року висловили лідери G7 під час саміту у Хіросімі. Відкритий лист про небезпеку ШІ було підписано лідерами технологічних корпорацій та дослідниками різних країн світу.

Матеріали та методи./Materials and methods. Законодавство ЄС у сфері ШІ, що наразі активно формується, пропонує класифікувати системи ШІ відповідно до ймовірних ризиків, які вони несуть, а також спеціальним чином регулювати ШІ, встановлюючи вимоги до його розробки та використання. Для освітнього сектору Європейська комісія у 2022 році розробила «Етичні рекомендації щодо використання штучного інтелекту та даних у викладанні та навчанні». Документ є частиною «Плану дій цифрової освіти» (2021-2027). Він призначений надати допомогу викладачам у їх кращому зрозумінні потенціалу ШІ в освіті, підвищити їх обізнаність в частині потенційних ризиків. [3] Організація Об'єднаних Націй з питань освіти, науки і культури (ЮНЕСКО) опублікувала Керівництво «ChatGPT і штучний інтелект: короткий посібник». [4] У ньому ChatGPT розглядається як інструмент ШІ, який стрімко захопив світ, залучивши 100 млн користувачів лише через два місяці після запуску. У 2022 році промислові інвестиції у ШІ в усьому світі, за даними Стенфордського університету, становили майже 92 млрд дол. США. Посібник містить огляд роботи ChatGPT (безкоштовна версія GPT-3.5) і пояснення щодо можливості його використання у вищій освіті. У ньому розглядаються також етичні проблеми та ризики використання ШІ у вищій освіті, пропонуються практичні кроки з їх подолання чи нівелювання. Науковці мають допомогти громадськості зрозуміти ШІ, визначити, до чого може призвести ця технологія, і сформувати механізми регулювання для боротьби з її негативними наслідками.

ЮНЕСКО опубліковано також звіт «Картографування схвалених урядом навчальних програм ШІ», підготовлений відділом з технологій і ШІ в освіті групи «Майбутнє навчання та інновацій». [5] Упровадження ШІ вже докорінно змінило спосіб взаємодії людей у своїх суспільствах, що робить вкрай актуальними питання захисту прав людини, юридичної відповідальності, філософських аспектів використання ШІ та його подальшого розвитку. ШІ продовжує змінювати природу життя та роботи, і тому його базове розуміння зараз є критично важливим компонентом у концепції «освіченого громадянина», незалежно від того, стане він фахівцем з ШІ чи ні. Ураховуючи

важливість компетенцій ШІ, технологічних трендів розвитку цієї галузі та інтеграції ШІ в інші сфери, доволі дивно, що так мало країн офіційно інтегрували цю тематику в освіту. Розуміння того, що таке ШІ, як він працює та що він може робити, дає учням можливість краще розуміти свій світ, відстоювати власні права та права інших, а також використовувати технології і дані для суспільного блага.

Уряди мають забезпечити створення навчальних програм ШІ з чітковизначеними результатами навчання, узгоджених з цілями національної політики і міжнародними стандартами прав людини та етики. Вони мають також заохочувати освітян до розвитку креативності студентів у сфері ШІ, розуміння етики, розуміння алгоритмів і даних, що лежать в основі інструментів ШІ. До розробки та упровадження навчальних програм з ШІ має застосовуватись гуманістичний підхід, щоб забезпечити захист фундаментальних прав людей (включаючи конфіденційність даних), сприяти інклюзії та справедливості.

Технологія ШІ є новою предметною галуззю для шкіл та ЗВО у всьому світі. Урядам та освітянам не вистачає знань для визначення компетенцій ШІ та розробки відповідних навчальних програм. У згаданому дослідженні проаналізовані існуючі навчальні програми ШІ, зокрема – їх зміст та результати навчання, окреслено механізми розробки, валідації, узгодження, навчальних інструментів. Подано міркування щодо розроблення національних навчальних планів або інституційних програм навчання та упровадження стратегій розвитку компетенцій ШІ. Вивчено поточну практику розроблення та упровадження програм ШІ. Під навчальними програмами ШІ в рамках дослідження розуміються структуровані програми навчання, що охоплюють тематику, пов'язану зі ШІ, які схвалені національним або регіональним урядом та орієнтовані на учнів загальноосвітніх шкіл. Воно не стосується навчальних програм, розроблених для закладів спеціалізованої технічної та професійної освіти, ЗВО та неформального навчання.

Європейська асоціація університетів опублікувала звіт «Майбутнє

цифрового навчання та викладання в європейських закладах вищої освіти» (The future of digital learning and teaching in European higher education institutions). [6] Він підсумовує основні результати виконання проекту DIGI-HE, розглядаючи ключові аспекти навчання у широкому контексті європейських інституцій та систем, містить висновки та питання, відкриті для подальшого обговорення. У звіті представлені дані щодо стану цифрового навчання і викладання в університетах Європи, інструментів самооцінювання для вдосконалення інституційної цифрової екосистеми, результати роботи двох циклів тематичних груп, матеріали вебінарів та ресурси для самостійного вивчення.

Результати та обговорення./Results and discussion. Матеріали досліджень допоможуть університетам України розробити стратегічні підходи до цифрового навчання та викладання і посилити відповідний потенціал. Так, на сайті Times Higher Education опубліковано роботу Тома Вільямса та Джека Гроува «П'ять способів, якими штучний інтелект вже змінив вищу освіту» (Five ways artificial intelligence has already changed higher education). [7] У ній наголошується, що нові потужні технології змінюють роботу університетів. Так, від моменту появи ChatGPT та його наступника GPT-4 освітяни почали активно аналізувати потенційні можливості й ризики їх застосування. І хоча основна дискусія поки що зосереджена на майбутньому впливі ШІ, багато університетів перенесли її у практичну площину. Автори описують п'ять способів, якими ШІ вже трансформує освіту. Розглянемо їх більш детально.

Перший – зміна бізнес-моделей освітніми компаніями. Turnitin прискорив запуск детектора ШІ, Duolingo використав GPT-4, щоб допомогти учням перевірити свої мовні навички, а компанія Chegg відчула зменшення кількості підписок на свої послуги, оскільки багато потенційних клієнтів почали звертатись по допомогу до ШІ. Постраждав видавничий та освітній сектор. Компанії мають усвідомити це та проаналізувати, як змінюються вимоги студентів і працювати, щоб заповнити ці прогалини.

Другий спосіб – використання ботів для допомоги у навчанні. Ці боти можуть надати особисту підтримку, підтримку благополуччя та консультації

24/7, чого студенти раніше ніколи не могли мати.

Третій – зменшення тиску на репетиторів під час підготовки вступу до ЗВО. Використання ІІІ дозволить аналізувати рівень підготовки абітурієнтів та оцінювати його щоб звільнити час персоналу для роботи з найбільш перспективними кандидатами.

Четвертий спосіб – новий стиль роботи з пошуку журнальних статей і аналізу цитувань. Свого часу науковці покладались на каталог університетської бібліотеки або GoogleScholar для вивчення наукових робіт. На початку 2020-х років на ринку з'явилася низка нових інструментів (Connected Papers, Inciteful, LitMaps), кожен з яких забезпечує набагато зручнішу візуалізацію пошукових результатів. Research Rabbit чудово підходить не лише для визначення широко цитованих статей, але й для надання корисних графіків, які показують, хто саме їх цитує. Серед нових продуктів на ринку стартап із Брукліна Scite. Він обіцяє надавати «надійні відповіді безпосередньо з повного тексту дослідницьких статей» на додаток до функціоналу визначення корисних статей, аналізу цитат і перевірки фактів за допомогою ІІІ.

І, нарешті, п'ятий спосіб – пошук текстів для читання. Менше 10-ти років тому Інститут штучного інтелекту Аллена запустив Semantic Scholar з інструментом обробки природної мови, який надає однорядкові резюме наукової літератури. Станом на минулий рік його текстовий корпус охоплює понад 200 млн публікацій у всіх галузях знань. Оновлена за допомогою ІІІ версія Bing використовується для перегляду та оцінювання опублікованих наукових досліджень. Тепер можна не читати багато джерел щоб зрозуміти суть, адже у багатьох випадках створені за допомогою ІІІ резюме виявляються більш корисними для нефакхівців, ніж авторські анотації.

Джек Гроува у своїй роботі «Революція в академічних дослідженнях з Chat GPT розпочалася» (The revolution in academic research with ChatGPT has begun) порушує питання про чат-бот зі ІІІ, використання якого може незабаром не лише «вбити» студентське есе, але й докорінно змінити процес наукових досліджень. Автор досліджує, як ChatGPT вже змінює наукові практики і куди

ця технологія може врешті-решт завести науковців. Є приклади використання ШІ у написанні академічних робіт. Українські викладачі не так давно навчилися справлятися із плагіатом у роботах вихованців. Тепер постав новий виклик чат-бот, що генерує студентські роботи без плагіату. Він перефразовує знайдену інформацію, уникаючи таким чином запозичень, які викладачі можуть виявити.

Висновки./Conclusions. Безумовно, етична взаємодія людини з технологіями ШІ може дати нові наукові прориви, разом із тим, і потенціал для зловживання цією технологією також очевидний. ШІ, безперечно, трансформує вищу освіту. І тут не потрібно виходити лише з аналізу щодо шкідливості програмного забезпечення, а й розглядати ШІ як інструмент, який зможе значно покращити освітні результати. У найближчій перспективі науково-педагогічні працівники університетів повинні усвідомити нову реальність сучасної вищої освіти. ChatGPT вже сьогодні стає вірусним, це новий виклик нашому розуму, а отже, вища освіта ніколи вже не буде колишньою.

ВИКОРИСТАНІ ДЖЕРЕЛА

1. ChatGPT URL: <https://uk.wikipedia.org/wiki/ChatGPT>
2. Україна розробила дорожню карту регулювання ШІ. URL: Україна розробила дорожню карту регулювання ШІ - Букви (bukvy.org)
3. Ethical guidelines on the use of artificial intelligence (AI) and data in teaching and learning for educators. URL: Ethical guidelines on the use of artificial intelligence (AI) and data in teaching and learning for educators - Publications Office of the EU (europa.eu)
4. ChatGPT and artificial intelligence in higher education: quick start guide. URL: ChatGPT and artificial intelligence in higher education: quick start guide UNESCO Цифровая библиотека
5. K-12 AI curricula: a mapping of government-endorsed AI curricula. URL: K-12 AI curricula: a mapping of government-endorsed AI curricula - UNESCO Цифровая библиотека

6. The future of Digitally Enhanced Learning and Teaching in European higher education institutions. URL: DIGI-HE (eua.eu)

7. Tom Williams Jack Grove Five ways AI has already changed higher education. URL: https://www.timeshighereducation.com/depth/five-ways-ai-has-already-changed-higher-education?utm_source=newsletter&utm_medium=email&utm_campaign=editorial-weekly&spMailingID=25829776&spUserID=MTAxNzcwOTEyM

ЗМІСТ ТА КОНТЕНТ КОНЦЕПТА «ІНФОРМАЦІЯ» В КОНТЕКСТІ ІНФОРМОЛОГІЧНОГО ПІДХОДУ ТА ВИКОРИСТАННЯ ІТ У ПІДГОТОВЦІ ФІЛОЛОГІВ

Боса Віта Петрівна

к.пед.н., доцент

кафедри романської філології

та порівняльно-типологічного мовознавства,

Київський столичний університет

імені Бориса Грінченка

м. Київ, Україна

Вступ./Introduction. Проблема виокремлення концептів у науково-педагогічних дослідженнях пов'язана, передусім, з визначенням основних категорій і понять теми наукового пошуку. Концепт залежно від наукової галузі може тлумачитися як певна ідея, що відображає творчий сенс наукового пошуку; провідний елемент концепції науково-педагогічного дослідження; модель певного педагогічного явища чи процесу. Професійна підготовка сучасного фахівця в умовах університету передбачає використання системи сучасних інформаційних технологій, враховуючи специфіку змісту означеної підготовки, необхідність її реформування з урахуванням розвитку сучасного інформаційного простору науки та інформаційного середовища кожного з напрямів підготовки, а також співвідношення офлайнових та онлайн-ових сегментів професійної підготовки фахівців з огляду на глобальні пандемічні кризи, військовий стан, інші глобальні ризики, що визначають особливості теорії і методики професійної освіти в Україні та цілому світі. Професійна діяльність фахівця-філолога постійно перебуває у просторі рідномовної та іншомовної взаємодії, сутність якої полягає в обміні, накопиченні, передачі інформації у вигляді ідей, думок, рішень, даних; означена взаємодія, таким чином, має виражений інформологічний характер. У зв'язку з цим постає проблемасистемного аналізу можливостей сучасних інформаційних технологій у забезпеченні якісної професійної підготовки здобувачів-філологів в

університетах України із застосуванням ресурсів реального та віртуального інформаційного простору, яким може диспонувати заклад вищої освіти та його основні стейкхолдери.

Ціль роботи./Aim полягає в обґрунтуванні змісту та сутності концепта «інформація» в контексті професійної підготовки філологів засобами сучасних інформаційних технологій.

Матеріали та методи./Materials and methods. Щодо професійної підготовки філологів, то її інформологічні засади більшою чи меншою мірою представлені в наукових публікаціях І. Бакаленко, О. Липчанко-Ковачик, Л. Морської, Л. Тополі та ін. На підставі аналізу наукових публікацій з проблеми дослідження доводиться констатувати, що переважна їх більшість стосуються професійної підготовки вчителів-словесників у різноманітних аспектах цього педагогічного процесу (використання різних форм інтерактивного навчання із застосуванням ІКТ, загальна характеристика інформаційних технологій у підготовці вчителя-словесника, формування професійної компетентності вчителя-філолога засобами ІКТ тощо). Крім того, дослідницький ракурс в переважній більшості проаналізованих праць зосереджено на інтерактивних технологіях навчання, що передбачають використання інформаційних технологій як дидактичного засобу. Тому проблема окреслення змісту концепта «інформація» в контексті педагогічної інформології та професійної підготовки філологів залишається актуальною.

Результати та обговорення./Results and discussion. В площині педагогічних наук, на нашу думку, є сенс говорити про педагогічну інформологію, яку можемо окреслити як науку про педагогічну інформацію та відповідні процеси, що її супроводжують – накопичення, обмін, створення, передачу тощо. До наукового тезаурусу педагогічної інформології можемо віднести: 1) Категорію інформації як базову для педагогічної інформології, що визначає знаково-символьні характеристики професійної підготовки фахівців; 2) Поняття інформологічної компетентності як результату інформаційно-технологічної підготовки здобувачів; 3) Поняття інформологічної діяльності як

різновиду навчальної та квазіпрофесійної діяльності, що визначає здатність майбутніх фахівців працювати з різними видами інформації; 4) Поняття знаку і символу як семіотичного відображення інформації, притаманної професійній підготовці фахівців. Перший компонент означеного тезаурусу – інформацію ми віднесли до концептів як глобальний феномен, притаманний фактично всім наукам. Інформологія розглядає і вивчає різноманітні види інформації; частина з них безпосередньо стосуються створення й розвитку сучасних інформаційних технологій у ЗВО, інша частина-безпосередньо підготовки фахівців, у нашому випадку – майбутніх філологів. Так, виділяють різні види інформації за кількома критеріями поділу (Козир, 2015,) [1. с. 1]: 1) За способом відображення – звукова, текстова, числова, графічна, комбінована; 2) За призначенням – масова, спеціальна, особиста; 3) За способом сприйняття – візуальна, аудіальна, тактильна, нюхова, смакова. Всі проаналізовані вище види інформації в сукупності утворюють систему; крім цього, системними характеристиками наділені й інші процеси, явища та об'єкти, що характеризують професійну підготовку філологів в умовах сучасного університету.

- В інформології широко використовується поняття «інформаційна система», методологічно близьке до проблеми інформаційно-технологічного забезпечення професійної підготовки філологів, при тому в кількох аспектах:

- В системному характері інформаційних технологій, що реалізуються в процесі професійної підготовки філологів;

- В аспекті системи комунікацій, що складають основу організаційно-педагогічних умов професійної підготовки названих фахівців;

- В окресленні педагогічної технології, що реалізується в ході підготовки фахівців – як системного явища.

Інформаційна система підготовки філологів в умовах університету може розглядатися в широкому та вузькому розумінні. Означена система в загальному (широкому) контексті окреслюється як простір, де відбуваються найзагальніші інформаційні процеси (пошук, збирання, обмін, зберігання, передача

інформації). У вузькому розумінні інформаційна система підготовки фахівців-філологів в університеті є комплексом спеціально розроблених технічних, програмних (як організаційних, так і дидактичних) засобів, що забезпечують всі інформаційні процеси. Найчастіше інформаційний простір професійної підготовки майбутніх фахівців пов'язують (і навіть ототожнюють) з інформаційно-комунікаційними технологіями, або ж з інформаційними технологіями. Інформаційні технології найчастіше (Гудирева [2]; Кадемія, Шахіна [3]; Спирін, Светлорусова [4] та ін.) окреслюють як сукупність методів і засобів (передовсім, інформаційно-технічних, але так само організаційних і методичних), що разом складають систему збору, обробки, зберігання, відображення, накопичення, обміну інформації в окремій галузі знань чи людської життєдіяльності. М. Кадемія та І. Шахіна [3], відстежуючи історичні етапи розвитку інформаційних технологій, зазначають, що можна виділити допаперовий, паперовий, технічно-інформаційний, «електричний» та комп'ютерний етапи розвитку цих технологій [3 с. 9–18]. Відзначаючи функції й значення інформаційних технологій у сфері підготовки фахівців, можемо констатувати, що вони відіграють важливу роль всіх змістових, організаційних, суспільних процесах, від яких залежить ефективність функціонування ЗВО, як-от: у створенні інформаційного середовища закладу вищої освіти; в розробці мультимедійних та дистанційних курсів; в організації управління освітнім процесом; у створенні науково-методичного забезпечення освітніх програм з використанням сучасних інформаційних технологій; у створенні веб-сайтів та суміжних з ними програмних продуктів (електронні кабінетів, портфоліо викладачів, внутрішніх баз даних тощо) в закладах вищої освіти; у здійсненні моніторингу якості освіти, контролю й оцінювання знань здобувачів. Що ж до інформаційно-комунікаційних технологій, то досить часто в науковій літературі їх ототожнюють з інформаційними технологіями, оскільки в межах організації освітнього процесу між ними дійсно немає суттєвих відмінностей [5]. Враховуючи специфіку змісту професійної підготовки філологів та цільові орієнтири освітніх програм, цілком погоджуємося з такою постановкою

питання про співвідношення цих понять. Інформаційно-комунікаційні технології у професійній підготовці фахівців уможливають створення відповідного організаційного, методичного, технологічного ресурсу на базі традиційної моделі навчання для запровадження й реалізації: -дистанційного навчання як необхідної моделі організації освітнього процесу за об'єктивних суспільних (соціоекологічних, соціально-політичних, соціокультурних) умов, прикладом чого може бути впровадження дистанційного (електронного, мобільного) навчання у ЗВО у період карантинних обмежень; -змішаного навчання як оптимальної форми організації занять у період запровадженого воєнного стану в країні; -віртуального університету як альтернативи (чи структурного доповнення) традиційному університету; -дистанційної чи змішаної моделі організації неформальної освіти в університеті (перекваліфікація, докваліфікація, додаткова освіта та ін.). Ми вважаємо, що інформаційні технології в площині проблеми нашого дослідження можна окреслити як систему способів і методів використання інформаційних та комунікаційних систем, реалізованих з метою ефективно організації професійної підготовки фахівців. Названі технології, що мають системний зміст, є, водночас, процесом, адже передбачають сукупність дій з інформацією та комунікаціями, застосовану для швидкої обробки, створення, накопичення, реалізації інформаційних продуктів в освітньому процесі. Оскільки означені процеси можна розмістити у вигляді певного алгоритму, є сенс говорити про їх технологічний характер і системний зміст. Ми обґрунтовуємо структуру інформаційних технологій, виходячи з необхідності проектування й експериментальної перевірки методичної системи формування професійної компетентності майбутніх філологів засобами ІКТ (за ресурсно-методичним критерієм):

1. Навчальні інформаційні технології, які повідомляють знання, розвивають вміння й навички майбутньої професійної діяльності філологів.
2. ІКТ-тренажери, завдяки яким відбувається зміцнення й закріплення професійних умінь і навичок майбутніх фахівців.
3. Інформаційно-пошукові

ІКТ, що дозволяють використовувати словниково-довідникову літературу та інші джерела, необхідні в навчальному процесі. 4. Демонстраційні інформаційні технології, які дають можливість візуалізувати навчальний матеріал з метою його засвоєння. 5. Імітаційні інформаційні технології, що формують і репрезентують певний аспект професійної реальності. 6. Моделюючі інформаційні технології, завдяки яким можна моделювати явища й процеси майбутньої професійної діяльності. 7. Інтерактивні (ігрові) технології, призначені для створення й вирішення професійних кейсів в ігровій формі.

Сучасні інформаційні технології дають можливість оптимізувати професійну підготовку філологів, її організацію та методичне забезпечення на основі провідних світових тенденцій використання ІКТ в освіті, а саме:

1) Тенденції до поширення моделі змішаного навчання (Blended Learning) за рахунок сучасних інформаційно-комунікаційних ресурсів, передовсім, веб-сервісів, соціальних мереж тощо; 2) Тенденції до активного використання каналів зворотного зв'язку (Backchannel), які забезпечують інтерактив за допомогою сучасних гаджетів, які, як правило, є в доступі сучасного здобувача. Майбутні філологи можуть використовувати Twitter, сучасні блоги для того, щоб проводити відеоконференції, виконувати й репрезентувати результати виконання самостійних завдань та ін.; 3) Тенденції до більш активного використання засобів мобільного зв'язку для організації та здійснення навчального процесу (за допомогою, наприклад, iPad р з додатками Movie, Keynot, Pages, а також AltTablets, iBooksAuthor та ін.); 4) Тенденції до поширення сфери дії інтерактивних форм, методів і засобів навчання за допомогою комплексного використання інформаційно-комунікаційних ресурсів, наприклад веб-камери, адаптера та відповідного програмного забезпечення, або ж інтерактивної дошки, мультимедійних засобів та базового комп'ютера; 5) Тенденції до використання тренажер (симуляторів) узгоджених з відповідною галуззю знань (Gamification), які дозволяють в режимі реального часу організувати ігрову діяльність з професійним змістом, передовсім, у сфері ІТ-індустрії, економіки, політики.

Висновки./Conclusions. Отже, нами з'ясовано сутність та специфіку використання інформологічного підходу до професійної підготовки фахівців-філологів в сучасному університеті. Окреслено стан та перспективи наукових досліджень у сфері педагогічної інформології та педагогічної семіотики щодо інформологічного забезпечення підготовки здобувачів-філологів; представлено науковий тезаурус педагогічної інформології. Відзначено, що для професійної підготовки майбутніх філологів важливе значення мають: навчальні ІКТ, ІКТ-тренажери, інформаційно-пошукові ІКТ, демонстраційні ІКТ, імітаційні, ігрові та моделюючі інформаційні технології. Серед найбільш поширених і навчальному процесі ЗВО відзначено електронні словники та довідники, а також електронні/цифрові підручники та посібники (статичні, частково чи повністю мультимедійні, інтерактивні та інтелектуальні). Перспектива подальших досліджень пов'язується нами з обґрунтуванням концепту «комунікація» в контексті підготовки майбутніх філологів засобами інформаційних технологій.

СПИСОК ВИКОРИСТАНИХ ДЖЕРЕЛ

1. Козир, М. (2015). Інформаційна педагогіка як розділ прикладної інформології. Освітологічний дискурс. No 2. с. 141–149.
2. Гудирева, О. (2006). Використання сучасних інформаційних технологій в освітній програмі «Intel Навчання для майбутнього». Комп'ютер в школі та сім'ї. No 5. СС. 27–29.
3. Кадемія, М., Шахіна, І. (2011). Інформаційно-комунікаційні технології в навчальному процесі. Навчальний посібник. Вінниця: ТОВ Планер. 220 с.
4. Спірін, О., Светлорусова, А. (2010). Сучасні напрями досліджень з інформаційно-комунікаційних технологій в галузі педагогічних наук. Інформаційні технології в освіті. No 8. СС.158–161.
5. Bergmann J, Sams A. (2012). Flip Your Classroom: Reach Every Student in Every Class Every Day. International Society for Technology in Education. 100 p.

**ПІДГОТОВКА СТУДЕНТІВ ДО НАУКОВО-ДОСЛІДНОЇ ДІЯЛЬНОСТІ В
КУРСІ «ОСНОВИ НАУКОВИХ ДОСЛІДЖЕНЬ
У МИСТЕЦЬКІЙ ПЕДАГОГІЦІ»**

Дем'яно Наталія Юріївна,
канд. пед. наук, доцент
Полтавський національний педагогічний університет
імені В. Г. Короленка
м. Полтава, Україна

Вступ. У сучасних умовах реформування системи освіти в Україні, реалізації настанов «Національної доктрини розвитку освіти України у ХХІ столітті», Концепції розвитку освіти України на період 2015-2025 років, Концепції розвитку педагогічної освіти тощо актуалізують проблеми загальної музичної освіти, підвищення ефективності освітнього процесу, його забезпечення фахівцями нового покоління, здатними на високому професійному рівні здійснювати освітню діяльність, науково-дослідницьку роботу, орієнтуватися в науково-інформаційному просторі, творчо мислити, самостійно поповнювати свої знання.

Це стосується здобувачів першого (бакалаврського) і другого (магістерського) рівнів вищої освіти, адже освітніми програмами їх підготовки передбачено обов'язкове виконання кваліфікаційних курсових і магістерських наукових досліджень.

Мета статті – розкрити особливості підготовки студентів до науково-дослідної діяльності в курсі «Основи наукових досліджень у мистецькій педагогіці»

Матеріали та методи. Стаття ґрунтується на матеріалах навчально-методичного забезпечення курсу «Основи наукових досліджень у мистецькій педагогіці». Використовувались системно-структурний аналіз, синтез, систематизація, узагальнення.

Результати та обговорення. У Полтавському національному педагогічному університеті імені В. Г. Короленка майбутні вчителі музичного

мистецтва навчаються за освітньо-професійними програмами підготовки здобувачів першого (бакалаврського) рівня вищої освіти зі спеціальності 014.13 Середня освіта (Музичне мистецтво).

Вони проходять підготовку до виконання наукових досліджень в межах вибіркової навчальної дисципліни «Основи наукових досліджень у мистецькій педагогіці». Її мета – опанування методології, методів та логіки наукових досліджень; підготовка магістрантів до організації наукового мистецько-педагогічного дослідження та оформлення його результатів згідно з вимогами академічної доброчесності.

Змістовими компонентами курсу є: методологія як основа науково-педагогічного дослідження, предмет, функції методології, методологічний принцип наукового дослідження; коло наукових галузей, що складають методологічну базу педагогіки мистецтва (філософія, соціологія, естетика, культурологія, мистецтвознавство, педагогіка, психологія); основні підходи до пізнання педагогічних процесів, методологічні засади педагогіки мистецтва; сутність науково-педагогічного дослідження; науковий апарат дослідження (тема, мета, об'єкт, предмет, гіпотеза, завдання, методи дослідження); актуальність теми дослідження – стратегія науково-творчого пошуку, основні вимоги до неї; визначення ключових понять у кваліфікаційній роботі з мистецької освіти, термін як атрибут наукової мови, загальна і спеціальна термінологія; напрями досліджень (теоретичний, герменевтичний, перцептивний), поняття, категорії, логіка наукового дослідження; методи науково-педагогічного дослідження, їх класифікація та застосування в галузі мистецтва; інформаційне забезпечення наукових досліджень, етапи пошуку інформації, порядок і правила обробки, структурування та групування інформації, алгоритм критичного та тематичного аналізу першоджерел; академічна доброчесність та її нормативно-правове забезпечення; емпіричні методи та їх застосування в музично-педагогічному дослідженні, експеримент як основний метод дослідження, структура, різновиди, їх залежність від мети дослідження; педагогічна діагностика: сутність, функції, організація

проведення, сутність та методика розробки критеріального апарату дослідження; специфіка та особливості проведення експерименту в галузі мистецької освіти; вимоги до написання та оформлення кваліфікаційної роботи.

Основними формами навчальної роботи є лекційні та практичні заняття, під час яких застосовуються різноманітні методи навчання (словесні, наочні, практичні).

Серед методів оцінювання: поточне, модульне та підсумкове оцінювання досягнень студентів за всіма видами аудиторної та позааудиторної навчальної діяльності на основі Європейської кредитної трансферно-накопичувальної системи. Засобами діагностики результатів навчання є усне опитування, експрес-опитування, перевірка виконання практичних завдань, перевірка самостійної роботи, тестування тощо.

У результаті вивчення дисципліни «Основи наукових досліджень у мистецькій педагогіці» студент має: вміти характеризувати наукове дослідження як форму здійснення і розвитку науки, визначати сутність методології наукового пізнання, філософських, загальнонаукових і конкретнонаукових методів дослідження; володіти методологічним інструментарієм обґрунтування, організації, планування та проведення наукових досліджень у галузі мистецької педагогіки з урахуванням гуманістичних, демократичних ідей та етичних принципів; володіти практичними способами пошуку, аналізу та обробки наукової та професійної інформації; вибирати й застосовувати методи дослідження відповідно до його мети й завдань, розуміння суті педагогічних явищ і процесів; оформляти результати наукового мистецько-педагогічного дослідження в різних формах згідно з вимогами академічної доброчесності.

Серед завдань для самостійної роботи з курсу: опрацювання конспектів лекцій; опрацювання основної та додаткової літератури за темою; складання таблиць, визначення пріоритетного для себе напряму наукових досліджень, структури кваліфікаційної роботи.

Висновки. «Основи наукових досліджень у мистецькій педагогіці» в освітньо-професійній програмі «Середня освіта (Музичне мистецтво)» здобувачів першого рівня вищої освіти є вибіркоvim освітнім компонентом, проте є необхідним для визначення кола наукових інтересів та успішній підготовці студентів до подальшої науково-дослідницької роботи в галузі мистецької педагогіки.

РОЗВИТОК ОСОБИСТОСТІ ЗДОБУВАЧА ОСВІТИ ЧЕРЕЗ УДОСКОНАЛЕННЯ ВМІННЯ РОЗВ'ЯЗУВАТИ МАТЕМАТИЧНІ ПРИКЛАДНІ ЗАДАЧІ

Дзізінська Оксана Віталіївна,
старший вчитель,
заступник директора з виховної роботи,
вчитель математики ліцею № 13
м. Кам'янець-Подільський, Україна

Анотація: у статті йдеться про значення розв'язування прикладних задач на уроках математики, формування у здобувачів освіти предметної математичної й ключових компетентностей, що сприяє адекватному застосуванню математики для вирішення проблем повсякденного життя.

Ключові слова: НУШ, прикладні задачі, розвиток особистості, ціннісні орієнтири, ключові компетентності, самореалізація, позитивна емоційна атмосфера, міжпредметні зв'язки, мотивація до навчання, новий зміст освіти.

Математика важлива у житті людини. Вона настільки близько знаходиться до кожного з нас, що ми навіть не помічаємо її присутності. Ці твердження про математику мають під собою дуже вагомні підстави.

У складному сучасному світі з математики починається усе. Знання математики потрібні всім. Але дитині недостатньо дати математичні знання. Потрібно навчити користуватися ними. Вміння та знання, взаємопов'язані з ціннісними орієнтирами здобувача освіти, формують його життєві компетентності, потрібні для успішної самореалізації у житті, навчанні та праці [1].

В шкільному курсі є багато математичних задач різної складності. Вони не просто навчають дітей обчислювальним діям. Математичні задачі розвивають у дітей логіку, мислення; формують комплекс вмінь: групувати предмети, бачити закономірності, визначати зв'язки між явищами, приймати рішення.

Розв'язування математичних задач у процесі вивчення математики сприяє розвитку особистості, виховує у дітей самостійність, активність, вміння бути цілеспрямованими. Якщо дитина добре знає математику і вміє розв'язувати задачі, то вона улюбій життєвій ситуації може навести аргументи і за ними критично дати оцінку своїм діям та діям оточуючих її людей. Закономірно, що і успішність цих дітей з інших предметів, крім математики, вища, ніж у однокласників, у яких з математикою – проблеми. Саме математичне мислення допомагає здобувачам освіти опановувати знання з предметів, які вивчають у школі.

Швидко змінюється навколишній світ і виклики життя. Стрімко в нашу буденність входять нові технології. Але математика і розв'язування задач в традиційному розумінні не змінює себе. Закони математики перевірені тисячолітнім досвідом людства і складають сталу наукову систему.

При вивченні шкільного курсу математики до кожної з тем вчитель має підібрати задачі, які розкривають прикладну спрямованість математики. Це цікаві і корисні задачі практичного змісту, використання яких на уроках математики в 5-6-х класах дає можливість вчителю виховати у здобувачів освіти стійкий інтерес до математики, дає можливість дітям переконатись в значенні математики для різних напрямків діяльності людини, в потребі використання її у навчанні і повсякденному житті. Розв'язуючи такі задачі, діти побачать, що математичні методи та дії можна використовувати поза самою математикою; зрозуміють, що сучасна людина повинна мати математичні знання, уміння та навички, і математика необхідна при вивченні інших дисциплін. Це сприяє підвищенню рівня математичної освіти та розвиває особистість учня. Задачі з математики прикладного характеру розкривають можливість реалізації не тільки математичної, а й професійної підготовки учнів, є надійним джерелом здійснення міжпредметних зв'язків при викладанні шкільних дисциплін.

Вміння розв'язувати текстові задачі – показник математичної грамотності здобувачів освіти. Розв'язуючи задачі, учень засвоює способи виконання різних

дій. Правильно організована робота над текстовою задачею розвиває абстрактне та логічне мислення, кмітливість, вміння аналізувати і будувати план (схему) розв'язування задачі. Пошук розв'язку і обговорення можливих способів, крім всього іншого, забезпечує позитивну емоційну атмосферу на уроці.

В шкільному курсі математики 5-6 класів варто достатньо уваги приділити текстовим задачам. І це врахували автори підручників, за якими сьогодні навчаються здобувачі освіти 5-6 класів НУШ. А у підручниках 7-8 класів прикладних задач - обмаль. І часто на їх розв'язування не вистачає часу на уроці. В результаті, як показує ЗНО з математики, учні середньої і старшої школи не можуть виконувати навіть самі прості арифметичні операції, орієнтуватися в розрахунках, які необхідно виконувати в повсякденному житті, і розв'язувати прикладні задачі, в яких чітко відтворюються та моделюються різні життєві ситуації.

З досвіду роботи можу зазначити, що при розв'язуванні задач алгебраїчним способом корисно використовувати і арифметичний (де це можливо), порівнювати способи розв'язування і визначати переваги того чи іншого. Текстові задачі і арифметичні способи їх розв'язання готують учня до засвоєння алгебри, до розв'язування задач з геометрії, фізики, хімії.

Задача – це сформульоване запитання, відповідь на яке можна знайти за допомогою арифметичних дій. Принцип навчання через розв'язування задач є очевидним наслідком із самої природи математики. Розв'язування задач – це сама досконалий та ефективний спосіб не тільки для розвитку математичної діяльності учнів, а й для засвоєння методів, навичок, знань і застосувань математики.

Класифікація задач:

1. По характеру об'єктів: практичні (реальні); математичні.
2. По теоретичним вимогам: стандартні; нестандартні.
3. По характеру вимог: розпізнавання або знаходження невідомих величин; перетворення або побудова; доведення або пояснення.

Етапи розв'язання задачі:

- ✓ ознайомлення із змістом задачі;
- ✓ аналіз задачі;
- ✓ складання плану розв'язання;
- ✓ розв'язання задачі за планом;
- ✓ перевірка розв'язування;
- ✓ запис відповіді.

На уроках математики вчу дітей застосовувати класичний алгоритм розв'язування задач. Пропоную дітям застосовувати пам'ятку «Як розв'язати задачу»:

1. Ознайомся із умовою задачі: уяви собі задачу як ціле.
2. Опрацюй зміст задачі: розклади задачу на основні частини; розглянь їх поодиноці, потім послідовно співстав кожну деталь з іншими, і з усією задачею в цілому.
3. Знайди спосіб (способи) розв'язання: розглянь задачу з інших позицій і знайди її точки зіткнення з раніше набутими знаннями.
4. Розв'яжи задачу: раціональним способом виконай дії; перевір кожний крок; якщо задача складна - розділи її на кілька між собою логічно пов'язаних частин.
5. Перевір правильність розв'язання: підстав розв'язок, знайдені величини в умову.

На мою думку, успіх здобувачів освіти у вмінні розв'язувати задачі розпочинається з інтересу до задач, зацікавленості учнів. Тому підбираючи задачі до уроку, намагаюсь підібрати цікаві, які несуть інформацію з різних галузей науки та життя і сприяють всебічному розвитку особистості. Також часто даю дітям завдання до уроку підібрати додаткову інформацію про факти, які описує умова задачі. Сучасним дітям легко це швидко зробити завдяки всесвітній мережі INTERNET. І на наступному уроці розв'язування задачі стає цікавим пізнавальним процесом, під час якого краще здійснюються міжпредметні зв'язки, проводяться наскрізні змістовні лінії, формуються

ключові компетентності і, головне – отримується результат: дитина зацікавилась і отримала навичку, навчилась планувати дії при розв’язуванні задачі, розкласти велике на малі частини, а отриманий результат співставити з реальністю, з оточуючим їх життям, навколишнім світом. Вчителю цю можливість добре навчити здобувачів освіти розв’язувати задачі дає широке використання прикладних задач, навчання дітей створювати математичні моделі до них.

Прикладні задач, умови яких описують знайомі і зрозумілі дітям ситуації з життя, зібрані в укладений мною збірник «Прикладні задачі з математики» - посібник для вивчення математики в 6 класі. Збірник укладено відповідно до чинної програми Міністерства освіти і науки України для загальноосвітніх навчальних закладів (2017 р.). Мета посібника – допомогти учителю в навчанні учнів розв’язувати задачі за темами програми 6 класу, а саме, прикладних задач.

Всі задачі даного збірника згруповані за темами:

- ✓ задачі на рух на воді;
- ✓ задачі на спільну роботу;
- ✓ задачі на подільність чисел;
- ✓ задачі на дроби;
- ✓ задачі на відсотки;
- ✓ задачі на складання рівнянь;
- ✓ задачі на відношення і пропорції;
- ✓ задачі з теми: «Довжина кола та площа круга»;
- ✓ олімпіадні задачі.

Даний посібник допоможе вчителю значно покращити математичну підготовку учнів. Також у роботі наведено приклади задач, що сприяють розвитку практичної компетентності учнів.

На мою думку, саме у 5-6-х класах – найкращий час для формування у здобувачів освіти уявлення про роль математики у пізнанні ними дійсності, усвідомлення математичних знань як невід’ємної складової загальної культури

людини, необхідної умови повноцінного життя в сучасному суспільстві і апарату наукового пізнання, створення стійкої позитивної мотивації до навчання. Саме у цей період вікові особливостей учнів сприяють намаганням вчителя сформувати в учнів стійкий інтерес до предмету, виявити математичні здібності дітей, розвинути їх; допомогти учням опанувати систему математичних знань, навичок і умінь, потрібних у майбутній професійній діяльності; формувати позитивні риси особистості, життєві і соціально-ціннісні компетентності учнів. Вдало підібрані учителем задачі прикладного змісту переконують здобувачів освіти у значенні математики для різних сфер людської діяльності, в необхідності використання математичних знань для практичної роботи; покажуть можливість застосувань математики; допоможуть зрозуміти її роль в сьогоденні та сучасній культурі.

Новий зміст освіти, заснований на формуванні компетентностей, передбачає базову шкільну підготовку, яка необхідна для успішної самореалізації здобувача освіти в суспільстві. Умовою успішної професійної діяльності сучасного фахівця є знання основних математичних правил, закономірностей та законів і методів дослідження, алгебраїчних обчислювальних прийомів та алгоритмів.

Без базової шкільної математичної підготовки не буде успішного навчання у вищих навчальних закладах та самореалізації на сучасному ринку праці, бо математика формує систему моральних та інтелектуальних засад здобувача освіти.

Мета навчання математики полягає у формуванні у здобувачів освіти предметної математичної й ключових компетентностей, що сприяє адекватному застосуванню математики для вирішення проблем повсякденного життя. Досягнення цієї мети забезпечується шляхом реалізації компетентнісного підходу, який покладений в основу нового

Державного стандарту базової і повної загальної середньої освіти. І одним із шляхів здійснення компетентнісного підходу у досягненні цієї мети є розв'язування прикладних задач на уроках математики [2].

СПИСОК ЛІТЕРАТУРИ

1. Концепція «Нова Українська школа» [Електронний ресурс]. – Режим доступу: <https://www.kmu.gov.ua/storage/app/media/reforms/ukrainska-shkola-compressed.pdf>.
2. Нова українська школа. Концептуальні засади реформування середньої освіти. 2017. <https://mon.gov.ua/storage/app/media/zagalna%20serednya/nova-ukrainskashkola-compressed.pdf> 5.
3. Ігрові технології на уроках як складова виховання творчої особистості. [Електронний ресурс]. – Режим доступу: <http://wiki.ciit.zp.ua>
4. Сахарук М. М. Задачі прикладного змісту. [Електронний ресурс]. – Режим доступу: <http://school-2.at.ua>
5. Сидорова О. П. Використання задач прикладного змісту. [Електронний ресурс]. – Режим доступу: <http://ternivka-mo.edukit.dp.ua>
6. Кушнір І., Фінкельштейн Л. Не хочу бути двієчником. Навчальний посібник з математики для учнів 5-6 класів та їх батьків. – К: Факт, 2000.

НАУКОВА КОМУНІКАЦІЯ: СТРАТЕГІЇ ТА ВИКЛИКИ В СУЧАСНІЙ ФАХОВІЙ ДІЯЛЬНОСТІ

Діденко Наталія Миколаївна,
кандидат педагогічних наук, доцент
Національна академія статистики, обліку та аудиту
м. Київ, Україна

Вступ. / Introductions. Наукова комунікація є необхідною складовою сучасного наукового процесу, забезпечуючи передачу знань, обмін ідеями та співпрацю в наукових колах. В контексті постійного розвитку технологій та глобалізації, вона стає все більш важливою для створення відкритого та динамічного наукового середовища. Наукова комунікація є фундаментальною складовою сучасної науки та фахової діяльності, забезпечує генерування наукових думок, обмін інформацією.

Зростання кількості наукових досліджень та швидкий розвиток технологій зробили наукову комунікацію більш складною, але водночас і більш доступною та широкомасштабною. Сприяючи обміну ідеями та знаннями, наукова комунікація забезпечує прозорість та відкритість в науковому процесі. Це потрібно для підвищення довіри до науки та сприяння розвитку нових рішень у важливих сферах, таких як медицина, економіка, екологія та технології. Розглянемо у статті основні аспекти наукової комунікації, від основних принципів до сучасних інструментів та викликів.

Мета роботи. / Aim. Мета даної роботи полягає в дослідженні та аналізі питань взаємодії науки та суспільства через наукову комунікацію. Ефективна наукова комунікація вимагає розробки та використання відповідних стратегій. Однією з ключових стратегій є розуміння аудиторії та адаптація стилю та формату комунікації для досягнення максимального впливу. Наприклад, використання простої мови та візуалізації може допомогти зрозуміти складні наукові концепції широкій аудиторії.

Матеріали та методи./Materials and methods. У процесі підготовки

наукової роботи були використані методи вивчення та аналізу джерел інформації; виявлення основних тенденцій та проблем у сфері наукової комунікації; методи системного аналізу для оцінки ефективності різних стратегій та інструментів наукової комунікації; порівняльний аналіз результатів дослідження для формулювання висновків.

Результати та обговорення./Results and discussion. Сучасні технології надають широкий спектр інструментів для наукової комунікації. Від традиційних наукових журналів до соціальних медіа та відеопрезентацій, інструменти комунікації стають все більш доступними та різноманітними. Важливо вибирати інструмент, який найкраще підходить для здійснення певної наукової комунікації. Попри всі переваги, наукова комунікація стикається з низкою викликів. Один з них - перевищення бар'єрів між дисциплінами та розумінням іншими групами дослідників. Іншим викликом є збереження наукової чесності та відкритості, особливо в контексті можливого тиску на публікацію позитивних результатів. Наукову комунікацію вивчають та досліджують учені з різних галузей, таких як наукометрія, наукова комунікація, інформаційні науки, соціологія, психологія, лінгводидактика, комунікаційні науки та інші. Дослідження у цих галузях можуть включати аналіз публікацій, цитувань, використання соціальних мереж науковцями, взаємодію між науковцями, вивчення сприйняття наукової інформації та багато іншого. Крім того, дослідження можуть проводитися як в рамках академічних установ, так і в рамках некомерційних організацій або компаній, які цікавляться оптимізацією наукової комунікації для досягнення своїх цілей. Надважливою є вивчення наукової комунікації також у курсі української мови професійного спрямування, оскільки сприяє формуванню в майбутніх фахівців культури наукової мови.

Питанню досліджень наукової комунікації у сучасному контексті присвячено багато наукових студій. З-поміж українських учених, що досліджують питання сучасної наукової комунікації можемо назвати: Л. Колосова, Т. Дмитрієва, С. Калашник, О. Кащенко, О. Харченко. Варті уваги

праці сучасних зарубіжних науковців (Bruce Levin, Donald DeCharden, Luciana Borgezi, Michael Coburn, Sheldon Campbell).

Останні роки принесли багато цікавих тенденцій та інновацій у світі наукової комунікації. Розглянемо деякі:

1. *Відкритий доступ до наукової інформації (Open Access)*. Зростає популярність відкритих наукових видань та репозиторіїв, що сприяє ширшому доступу до наукової інформації для дослідників та громадськості.

2. *Соціальні медіа та візуалізація даних*. Використання платформ соціальних медіа для поширення наукової інформації та спілкування з громадськістю стає все популярнішим. Також, візуалізація даних допомагає зрозуміти складні концепції та результати досліджень.

3. *Віртуальні конференції та вебінари*. У зв'язку з розвитком технологій збільшується кількість наукових подій, які проводяться в онлайн-форматі, що дозволяє дослідникам з усього світу спілкуватися та обмінюватися досвідом.

4. *Розвиток альтметрики*. Поширення альтметричних показників (наприклад, кількість згадок у соціальних медіа, блогах, вікі тощо) як додаткового інструменту для оцінки впливу наукових публікацій та досліджень.

5. *Глобальна співпраця*. Зростає кількість міжнародних та міждисциплінарних спілок, що сприяє обміну знаннями та ідей між науковцями з різних країн та галузей науки.

Ці тенденції відображають швидкий розвиток та зміни у галузі наукової комунікації, що стимулює нові підходи та стратегії для спілкування у науковому просторі. У сучасній науковій комунікації є виклики інформаційного суспільства, які варто відзначити у статті:

1. *Інформаційне перенасичення*. Завдяки зростанню обсягів наукових досліджень та публікацій, виникає проблема перенасичення інформацією. Для науковців важливо вміти виокремлювати важливу та авторитетну інформацію з-поміж великої бази інформації. .

2. *Зростання конкуренції.* Збільшення числа дослідників та наукових груп призводить до посилення конкуренції за видатність та виділення в університетському та академічному середовищі. Це створює тиск на науковців у плані публікацій та взаємодії з громадськістю.

3. *Вплив медіа та соціальних мереж.* З поширенням соціальних мереж та інформаційних платформ виникає проблема контролю за якістю інформації, що потрапляє в науковий простір. Для науковців важливо бути активними у соціальних медіа та ефективно спілкуватися з аудиторією, але при цьому зберігати наукову чесність та точність інформації.

4. *Міждисциплінарність.* Зростання міждисциплінарних досліджень створює виклики у спілкуванні між різними галузями науки. Науковцям потрібно вміти ефективно спілкуватися та співпрацювати з колегами з інших галузей знань.

5. *Відкритий доступ та авторські права.* Питання відкритого доступу до наукової інформації та авторських прав стають все більш актуальними. Науковцям важливо бути усвідомленими щодо правил публікацій та співпрацювати з видавництвами, які підтримують принципи відкритого доступу.

У контексті сучасної наукової комунікації можна виділити кілька стратегій, які допомагають науковцям ефективно спілкуватися та просувати свої дослідження:

1). *Створення якісного контенту:* розробка наукових матеріалів, які є цікавими, зрозумілими та корисними для широкої аудиторії. Це можуть бути наукові статті, презентації, відеолекції, інфографіка та інші формати.

2). *Активність у соціальних медіа:* використання популярних соціальних мереж для спілкування з колегами та громадськістю, поширення наукових матеріалів, участь у дискусіях та обміні думками.

3). *Участь у конференціях та семінарах:* активна участь у наукових заходах для представлення власних досліджень, обговорення результатів з колегами, засвоєння нових знань та зв'язків.

4). *Співпраця та мережевість*: розвиток мережевих зв'язків та співпраця з колегами з інших установ та країн для обміну досвідом, даними та ідеями.

5). *Використання новітніх технологій*: інноваційних технологій та інструментів, таких як віртуальна реальність, машинне навчання, штучний інтелект, візуалізація даних та інші, для ефективного оприлюднення наукових тем, позицій, ідей.

6). *Продуктивне партнерство з медіа*: співпраця з журналістами та медіа для популяризації наукових відкриттів та результатів досліджень широкій аудиторії.

Ці стратегії можуть бути використані як окремо, так і в поєднанні з метою покращення наукової комунікації та підвищення впливу досліджень.

Висновки./Conclusions. Наукова комунікація залишається важливою складовою фахової діяльності, яка визначає напрямки розвитку науки та сприяє вирішенню глобальних викликів. Розвиток нових стратегій та інструментів наукової комунікації та вирішення актуальних проблем є ключовим завданням для подальшого зміцнення її впливу в сучасному світі. Проведений аналіз показує, що для досягнення успіху в науковій комунікації важливо розвивати якісний контент, активно використовувати соціальні медіа, брати участь у наукових заходах, співпрацювати з колегами та використовувати новітні технології.

Несприятливі виклики, такі як інформаційне перенасичення та зростання конкуренції, вимагають від науковців удосконалення стратегій та розвитку нових підходів для ефективної комунікації та підвищення видимості їхніх досліджень. Подальші дослідження можуть спрямовуватися на розвиток нових методик та стратегій комунікації; вивчення ефективних підходів для комунікації складних наукових концепцій широкій аудиторії; вивчення впливу соціальних медіа. Ці напрями досліджень можуть сприяти подальшому розвитку наукової комунікації та забезпечити більш ефективне поширення наукових знань у суспільстві.

ОЗДОРОВЧА ДІЯЛЬНІСТЬ СТУДЕНТІВ В ОСВІТНЬОМУ ПРОСТОРИ ВИЩИХ МЕДИЧНИХ НАВЧАЛЬНИХ ЗАКЛАДІВ

Дишкант Марина Володимирівна,
старший викладач кафедри
фізичного виховання і здоров'я
НМУ імені О. О. Богомольця

Анотація. Оздоровча діяльність студентів в освітньому просторі вищих медичних навчальних закладів. Поступ науки й техніки, соціально-економічні та культурні зміни в соціумі актуалізують завдання підготовки висококваліфікованих лікарів. Пошук оптимальних шляхів ефективної підготовки фахівців із достатнім рівнем конкурентоспроможності на ринку праці у сфері медицини постає однією з найважливіших проблем сучасної системи вищої освіти. У Законі України «Про фізичну культуру і спорт» вказано, що оздоровча діяльність – це система заходів, розроблених із застосуванням фізичних вправ для відновлення здоров'я особи та спрямованих на відновлення і компенсацію за допомогою занять фізичною культурою і спортом функціональних можливостей її організму для поліпшення фізичного і психологічного стану [1].

Ключові слова: оздоровча діяльність, освітній простір, студенти вищих медичних навчальних закладів.

Вступ. Фізична культура поряд з культурою в цілому покликана формувати всесторонньо розвинену особу, головного суб'єкта і об'єкта суспільно-історичного процесу. Відома тріада – «духовне багатство», «моральна чистота», «фізична досконалість» - виступають атрибутами гармонійно розвиненої особи [1].

Мета роботи. Пріоритетним завданням вищих медичних навчальних закладів на етапі модернізації вищої медичної освіти є концентрація зусиль на збереженні і зміцненні здоров'я, вихованні потреби студентів у оздоровчій

діяльності, вдосконаленні психофізичних якостей і функціональних здібностей майбутніх лікарів, використовуючи реальний, доступний і дієвий ресурс, яким виступають сучасні розробки у галузі теорії і методики виховання, засновані на наукових дослідженнях у сфері фізичного виховання студентської молоді.

Формулювання мети дослідження Визначені аспекти окреслюють *мету статті*, яка полягає в характеристиці оздоровчої діяльності студентів в освітньому просторі вищих медичних навчальних закладів.

Матеріали та методи. Враховуючи ситуацію сьогодення в країні багато навчальних закладів були вимушені перейти на дистанційне навчання. Викладачі та студенти зробили великий прогрес в освітньому просторі.

Одна з перших методик контролю і корекції рівня розвитку професійно важливих фізичних якостей студентів з використанням комп'ютерних технологій була розроблена А. Е. Єгоричевим. Розроблений автором навчально-методичний комплекс представляє систему взаємопов'язаних елементів на основі використання зворотнього зв'язку.

В. В. Кожанов вказує, що формування культури здоров'я відбувається в процесі освіти і виховання студентів, у тому числі і самовиховання [4, с. 12].

Під культурою здоров'я студента фахівці розуміють інтегративну особистісну якість, що формується в процесі систематичного, цілеспрямованого виховання і навчання на основі емоційно - ціннісного ставлення до свого здоров'я і організації здорового способу життя, накопичення досвіду застосування знань, умінь і навичок в практиці організації здорового способу життя.

Оздоровча діяльність студентів в освітньому просторі вищих медичних навчальних закладів пов'язане з формуванням культури здоров'я молоді. В. В. Смирнов визначає поняття «культура здоров'я молоді», як складне динамічне утворення особистості, що виражається у високому рівні морально-вольової позиції до свого здоров'я, соціально психологічної стійкості до вживання шкідливих речовин, засвоєння культурно-оздоровчого досвіду і духовно-моральних цінностей суспільства, збереженні і зміцненні потенціалу

свого здоров'я і здоров'я населення за допомогою культурно-досугової і рекреативно-оздоровчої діяльності» [3 с. 296]. Це визначення поняття «культура здоров'я молоді» розкриває певну здоров'язбережувальну систему формування духовно-здорової особистості у сфері дозвілля, дозволяє розвивати суспільно значущі потреби, створювати умови для реалізації здоров'язбережувального потенціалу індивіда.

Результати дослідження. Необхідно розробляти новітні педагогічні технології, коли найвищою цінністю у фізичному вихованні студентів стає не виконання контрольних нормативів, не підготовка спортсменів, а виховання фізичної культурної особистості, яка здатна до реалізації рухового компоненту своєї діяльності у навичках та вміннях здорового способу і стилю життя.

Переорієнтація навчально-виховного процесу на позиції професійно-прикладної фізичної культури неможлива без виховання у студентів особистої фізичної культури. Фізичне виховання у вищій школі повинне забезпечувати навчальні завдання факультетів з підготовки майбутніх фахівців з класичною університетською освітою. Орієнтиром змісту освіти є праця на особистість.

Висновок Соціально-економічні процеси, що відбуваються з позицій сьогодення в Україні, призвели до різкого погіршення якості життя і здоров'я громадян країни. Зменшення тривалості життя в Україні зумовлено, насамперед, тим, що більша частина населення нашої держави працездатного віку страждає від різних хронічних неінфекційних захворювань. Студентська молодь є основою соціального розвитку, а також відтворювальним потенціалом нації.

Життя та здоров'я людини в сучасному суспільстві є невід'ємною складовою загальнолюдських цінностей. Адже за всі часи саме здоров'я було необхідною передумовою повноцінного життя особистості в трудовій, навчальній та інших сферах діяльності. [2].

Стає очевидним, що процес занять фізичними вправами повинен стати імунним бар'єром збереження індивідуального здоров'я людини.

ЛІТЕРАТУРА

1. Бака Р. Регіональні особливості формування фізичної культури студентів / Роман Бака.- СПб.: стратегія майбутнього, 2008.-140 с.
2. Shellev E. Health psychology. – 3 rd ed. – New York: McGraw – Hill, 1995, p. – 781.
3. Смирнов В. В. особливості формування культури здоров'я молоді в культурно-досуговій сфері / В. В. Смирнов // питання сучасної науки та практики. Університет ім. В. І. Вернадського. – 2012. – №1(37). – С. 294-299.
4. Кожанов В. В. Саморозвиток культури здоров'я студента в процесі спортивно-орієнтирного фізичного виховання // Теорія і практика фізичної культури. – 2006. –№ 2. – С. 12-14.
5. Закон України «Про фізичну культуру і спорт» Access mode: URL : <https://zakon.rada.gov.ua/laws/show/3808-12#Text>

ОСОБЛИВОСТІ СПЕЦІАЛЬНОЇ ФІЗИЧНОЇ ПІДГОТОВКИ ЗДОБУВАЧІВ ВИЩОЇ ОСВІТИ У ЗАКЛАДАХ ЗІ СПЕЦИФІЧНИМИ УМОВАМИ НАВЧАННЯ

Журавель Олександр Анатолійович,

к.е.н., доцент

Криваль Роман Вячеславович,

Курсант

Дніпропетровський державний університет внутрішніх справ

м. Дніпро, Україна

Спеціальна фізична підготовка є частиною системи навчання поліцейського. ВНЗ МВС України готують курсантів, які після закінчення навчання призначаються на посади в різні підрозділи Національної поліції України. Особливості підготовки курсантів, які є майбутніми поліцейськими, потребують відповідної фізичної підготовки.

Фізична підготовка поліцейського – це одна з основних якостей, яка має постійно розвиватися та вдосконалюватися, що включає в себе:

1) формування практично знань, умінь і навичок підготовки у розвитку та підтримці на належному рівні професійно важливих фізичних якостей;

2) вдосконалення практичних умінь і навичок самозахисту та забезпечення особистої безпеки при припиненні протиправних дій, а також умінь і навичок, що забезпечують правомірне застосування фізичної сили, спеціальних засобів для затримання осіб, які їх вчинили, у типових ситуаціях;

3) розвиток професійно важливих фізичних якостей, які забезпечують належний рівень фізичної підготовленості та високу працездатність.

Весь процес навчання курсантів та слухачів освітніх організацій з фізичної підготовки морально та фізично готує співробітника до несення служби після закінчення інституту.

Система фізичної підготовки особового складу НП України включає загальну фізичну підготовку та спеціальну фізичну підготовку. До загальної фізичної підготовки відносяться гімнастика, легка атлетика, плавання, марш і

метання, лижний спорт та ін. Спеціальна фізична підготовка включає необхідність оволодіння технікою фізичного впливу і спеціальних дій, уміння долати окремі штучні і природні перешкоди, спеціальні перешкоди. [1, с. 6].

Загальна фізична підготовка спрямована на збереження і зміцнення здоров'я, підвищення загальної працездатності, оптимізацію фізичного і психічного стану, зміцнення організму; виховання звички до регулярних фізичних навантажень і здатності переносити великі фізичні навантаження; усунення недоліків у фізичній підготовленості та цілеспрямований розвиток індивідуальних фізичних якостей, корекція особливостей будови тіла (об'єму м'язів, маси тіла, постави тощо) [1, с. 6].

Дідковський В. А., Бондаренко В. В., Кузенков О. В. к своїх дослідженнях висвітлили мету та завдання загальної та специфічної підготовки працівників поліції [2]. Мета фізичної підготовки поліцейських визначається, зокрема, для підтримки здоров'я, творчої та трудової діяльності, забезпечення відповідної фізичної підготовленості та всебічного розвитку фізичних якостей, набуття теоретичних знань і формування спеціально-прикладних і життєво важливих умінь і навичок, а також навичок, необхідних для виконання оперативних завдань [2, с. 11].

До завдань фізичного виховання належать: формування гармонійно розвиненої особистості; збереження та зміцнення здоров'я, загартування організму; підвищення загальної працездатності; оптимізація фізичного та психічного стану; виховання звички до регулярних фізичних навантажень і здатності переносити великі фізичні навантаження; умунення недоліків у фізичній підготовленості та цілеспрямований розвиток індивідуальних фізичних якостей; корекція особливостей будови тіла (об'єму м'язів, маси тіла, постави тощо); виховання сміливості, рішучості, ініціативи, наполегливості, самостійності, впевненості в собі, психічної стійкості; залучення працівників поліції до регулярних занять фізичною культурою та спортивних заходів, підвищення спортивної майстерності; проведення та вдосконалення різноманітних форм фізичних вправ під час праці, навчання та відпочинку;

оволодіння теоретичними знаннями та практичними навичками самоконтролю стану здоров'я на групових та індивідуальних заняттях [2, с. 12].

До завдань спеціальної фізичної підготовки працівників поліції, у свою чергу, відносяться: відпрацювання спеціальних знань, умінь і навичок із застосування заходів фізичного впливу, способів самозахисту і рукопашного бою, роззброєння і затримання осіб, які створюють загрозу громадському порядку і особистій безпеці осіб та/або поліцейського; забезпечення особистої безпеки працівників Національної поліції під час виконання ними службових обов'язків; формування навичок подолання природних і штучних перешкод, пересування в різноманітних умовах оперативно-службової діяльності; тренування вміння виконувати спеціальні завдання; тренування та вдосконалення професійно важливих фізичних якостей (силової та швидкісної витривалості, швидкості реакції, спритності та ін.); виховання професійно важливих психічних якостей (психічна стійкість, зосередженість і перемикання уваги, швидкість мислення, точність ймовірних прогнозів тощо); забезпечення професійної працездатності та надійності організму (досягнення високого рівня функціонування найбільш навантажених під час службової діяльності систем і органів); підвищення витривалості організму поліцейського до дій у несприятливих умовах професійної діяльності (при високих і низьких температурах навколишнього середовища, у високогір'ї, при тривалому перебуванні в закритих приміщеннях, в автомобілі, на літаку, в засобах індивідуального захисту, в умовах нічної зміни, при роботі з представниками певного середовища – злочинцями тощо); формування професійних рис характеру: сміливості, рішучості, наполегливості, впевненості в собі тощо [2, с. 12].

Наведені нами вище завдання фізичної підготовки поліцейських дозволяють нам зазначити дефініцію, згідно якої фізична підготовка здобувачів закладів вищої освіти системи МВС України, під яким згідно вимог Закону України «Про Національну поліцію» [3] ми розуміємо курсантів та курсанток, як майбутніх офіцерів територіальних та міжрегіональних підрозділі поліції,

складається із загальної та спеціальної фізичної підготовки.

СПИСОК ВИКОРИСТАНИХ ДЖЕРЕЛ

1. Ануфрієв М. І., Бутов С. Є., Гіда О. Ф. Решко С. М. Основи спеціальної фізичної підготовки працівників органів внутрішніх справ: Навч. Посібник / Заг. Ред. Я. Ю. Кондратьєва та Є.М. Моїсєєва. – К. : Національна академія внутрішніх справ України, 2003. – 338 с.

2. Дідковський В. А. Фізична підготовка працівників Національної поліції України [Текст] : навч. Посіб. / В. А. Дідковський, В. В. Бондаренко, О. В. Кузенков. Київ : Нац. Акад. Внутр. Справ, ФОП Кандиба Т. П. 2019. 98 с.

3. Про Національну поліцію: Закон України від 2 липня 2015 року № 580-VIII (редакція від 15.06.2022). Відомості Верховної ради України. URL: <https://zakon.rada.gov.ua/laws/show/580-19#Text>. (дата звернення: 05.12.2023)

ІННОВАЦІЙНІ ТЕНДЕНЦІЇ У МЕТОДИЦІ НАВЧАННЯ ІНОЗЕМНИХ МОВ

Загорулько Людмила Леонідівна

викладач

Барського фахового коледжу транспорту та будівництва
Національного транспортного університету

Вступ. / Introductions. Стрімкий вихід України у світовий та європейський простір створює потребу певних змін у галузі освіти, та особливо в галузі викладання іноземних мов у вищій школі. В сучасному суспільстві формується чітке соціальне замовлення на володіння іноземними мовами. Стрімкі зміни в українському суспільстві, осучаснення освітньої системи, досягнення в галузі теорії та практики навчання іноземних мов ставлять перед освітньою системою України необхідність оновлення змісту та методів застосування інноваційних підходів до викладання іноземної мови за професійним спрямуванням.

Оскільки з плином часу відбуваються зміни у сфері викладання , з'являються нові підходи, тому актуальним є дослідження новітніх тенденцій.

Мета роботи. / Aim. Мета статті полягає у дослідженні використання новітніх сучасних тенденцій і підходів у навчанні іноземної мови у немовних ВНЗ, а також у виявленні їх ефективності у поєднанні з традиційними підходами.

Матеріали та методи. / Materials and methods. У процесі викладання іноземної мови викладач використовує традиційні методи, які доповнює за допомогою нових тенденцій, що диктує сучасне суспільство. Традиційні методи продовжують ефективно існувати завдяки впливу сучасних підходів і не можуть розвиватися один без одного, тому сучасний педагог повинен вміти поєднувати і ефективно використовувати їх для ефективного навчання і засвоєння програмного матеріалу.

На сьогоднішній день існує ряд інноваційних технологій та методів. Усі

вони застосовуються на заняттях з іноземної мови відповідно до тематики, мети та вимог, які зазначені в освітньому стандарті основної загальної освіти з іноземної мови: - розвиток іншомовної комунікативної компетенції, яка передбачає розвиток мовленнєвої, мовної, соціокультурної, навчально-пізнавальної компетенцій; - розвиток і виховання здатності та готовності до самостійного і безперервного навчання іноземної мови.

Поставлені цілі можуть бути реалізовані за умови використання всіх груп технологій, а саме: - технології пояснювально-ілюстративного навчання, в основі яких лежить інформування, просвітництва студентів і організація їх репродуктивної діяльності з метою вироблення у них загальнонавчальних умінь і навичок; - особистісно-орієнтовані технології навчання, що створюють умови для забезпечення власної навчальної діяльності студентів, обліку та розвитку індивідуальних особливостей молодих людей; - технології розвивального навчання, в центрі уваги яких – спосіб навчання, власного включення внутрішніх механізмів особистісного розвитку студентів, їх інтелектуальних здібностей.

Все вище перераховане, включаючи технології навчання, не мають використовуватися ізольовано.

Одним із сучасних методів є використання комп'ютерних технологій при вивченні іноземної мови, яке відкриває перед студентами доступ до нових джерел інформації, підвищує їх мотивацію до отримання інформації іноземною мовою, підвищує ефективність самостійної роботи, дає нові можливості для творчості.

Методичні переваги навчання іноземній мові за допомогою мультимедійних засобів свідчать, що цей метод має більший ступінь інтерактивного навчання, дає можливість обирати темп та рівень завдань, покращує швидкість засвоєння граматичних конструкцій та накопичення словникового запасу. Також до безумовно технічних переваг цього методу можна віднести можливість використання інтерактивних відео - та аудіо роликів при навчанні усному мовленню. Демонструючи схеми, фото та

малюнки за тематикою мовного спілкування, реалізується принцип наочності. А також мультимедійні технології дозволяють розробити яскраві та більш цікаві справи на говоріння. Застосування мультимедійних технологій дозволяє самостійно готувати міні-проекти за тематикою спілкування та презентувати їх.

Дуже корисними та цікавими для студентів є проблемні заняття, тематика яких буде зрозумілою кожному. Такі заняття, як приклад занять з формування суб'єктної навчальної позиції, дозволяють кожному учасникові представити власне вирішення проблем. Коли традиційне заняття являє собою одnobічний потік інформації від викладача до слухача, який не гарантує високого ступеня засвоєння навіть при бажанні останнього, проблемне заняття передбачає наявність значної кількості часу для дискусій та взаємодії. І роль викладача тут інша – він є координатором. Студенти абсолютно вільні у виборі підходів до тем дискусій, їх тільки інформують про основні аспекти заняття. Такий підхід дозволяє робити акценти на різних складових професійної компетентності.

В якості прикладу для обговорення німецькою мовою можуть бути запропоновані наступні теми: „ Das Geld stinkt nicht”, „ Wie können wir heute die Natur schützen?”, „ Eine Bewerbung - ist das wichtig?” та ін. Заняття такого типу мають бути організовані з акцентом на невимушену атмосферу для вільного вираження думок, з відсутністю будь-якої критики та осудження. Ініціаторами у виборі тем для обговорення повинні виступати самі студенти.

До професійно і фахово-орієнтованих технологій в навчальному процесі, які сприяють підвищенню пізнавальної активності студентів в процесі вивчення іноземної мови, належать організація роботи і часу, візуалізація, презентація, ведення розмови/дискусії та/або керування ними, аналіз професійних ситуацій, метаплан, майнд-меппінг тощо. Зазначені технології можуть знайти своє застосування насамперед у таких формах організації занять як проектна робота та ділові ігри. Останні відкривають можливості для творчої та експериментальної діяльності і навчання, якими керують самі студенти [3, с. 2]

Ділові ігри у підготовці фахівців до професійного спілкування іноземною мовою є методом активізації її вивчення, який базується на поєднанні

індивідуального та групового навчання. Як рольові, так і ділові ігри сприяють формуванню навичок діалогічного та монологічного мовлення, активізації мовленнєвої діяльності, вихованню засобами іноземної мови. Ділова гра є засобом моделювання різноманітних умов професійної діяльності шляхом пошуку нових засобів її виконання. Гра є ефективним методом навчання, оскільки усуває протиріччя між абстрактним характером предмету та реальним характером професійної діяльності. Крім того, ділові ігри дозволяють майбутнім фахівцям розкрити свої власні якості, навчитися працювати у команді, сприяють розвитку навичок критичного мислення, комунікативних навичок, розв'язання проблем, відпрацювання різних варіантів поведінки в проблемних ситуаціях, вихованню розуміння позиції інших людей.

З'ясовано, що на кожному етапі заняття є доцільним використання різних інноваційних методів навчання. У своїй педагогічній практиці часто використовую такі інтерактивні форми роботи як «Мозковий штурм», «Мікрофон», «Акваріум», «Дерево рішень», «Синтез думок», «Броунівський рух», «Займи позицію», які сприяють активізації пізнавальної діяльності студентів та ефективності засвоєння матеріалу. Також дуже важливу роль тут будуть відігравати тип заняття та його місце в циклі уроків цієї теми. Інтерактивна форма роботи має значні переваги над фронтальною та індивідуальною формами: у групах студенти залучаються до колективної творчої діяльності, осмисленого спілкування і взаємодії, розподілу праці між членами групи, здійснюється взаємонавчання та взаємоконтроль.

Особлива увага приділяється інтерактивному навчанню письма та читання. Інтерактивне навчання писемного мовлення у вищій школі має формувати і розвивати уміння обговорення, аналізу і взаємоперевірки.

Сучасна модель процесу читання сконцентрована на інтерактивному зв'язку читача та тексту, який вивчається. Викладач повинен подати текст, організувати завдання, які допоможуть учням зрозуміти його (чи дозволять викладачу побачити, наскільки його не зрозуміли), а після цього тільки стежити за роботою над текстом та часом, коригувати їх. Текст повинен бути вірно

підібраний, завдання мають відповідати типу тексту, виду читання, рівню мовної підготовки учнів.

Результати та обговорення./Results and discussion. Ефективна співпраця та комунікація виступають базовими компонентами інтерактивного навчання, яке ставить перед собою мету спільного розв'язання проблем, набуття навичок монологічного мовлення, відповідальність, критичного мислення та досягнення вагомих результатів. Ось чому процес навчання повинен бути активований застосуванням інтерактивних технологій залежно від мети та цілі поставленими перед ним. Шляхи інтеграції інтерактивних методів у навчальний процес практично необмежені.[4, с. 63]

Інноваційні методи навчання іноземних мов, які ґрунтуються на творчому підході, допомагають повністю розкрити потенціал студентів і сприяють розвитку та самовдосконаленню навчально-комунікативного процесу.

Відбором, теоретичним осмисленням, класифікацією педагогічних інновацій займається нова галузь педагогічного знання – педагогічна інноватика (лат. *innovatio* – оновлення, зміна). Інновації в педагогіці пов'язані із загальними процесами у суспільстві, глобальними проблемами, інтеграцією (лат. *integratio* – відновлення, об'єднання в ціле окремих елементів) знань і форм соціального буття. Нині створюється нова педагогіка, характерною ознакою якої є інноваційність – здатність до оновлення, відкритість новому.

З метою розвитку творчих здібностей студентів, поступового й систематичного прилучення їх до самостійної пізнавальної діяльності, забезпечення співпраці між студентами та викладачем недостатньо використовували лише традиційний методи. Тому варто кожному викладачу подумати над зміною форми заняття в окремих випадках. Особливо це стосується занять з іноземної мови, де більша частина часу йде на формування у студентів умінь і навичок, застосування набутих теоретичних знань.

Висновки./Conclusions. Отже, поєднання традиційних методів і підходів з новітніми тенденціями, значно підвищують і оптимізують активність й продуктивність студентів у процесі вивчення іноземної мови. Тому актуальним

є подальший пошук нових тенденцій і застосування у процесі навчання іноземній мові.

СПИСОК ВИКОРИСТАНИХ ДЖЕРЕЛ

1. Крючков Г. Болонський процес – як гармонізація Європейської системи вищої освіти / Г. Крючков. – Педагогічна преса, 2004. – 104 с.
2. Пометун О. Інтерактивні технології навчання: теорія, практика, досвід / О. Пометун, Л. Пироженко. – Київ, 2002. – 98 с.
3. Традиції та інновації в методиці навчання іноземних мов: [навч. посіб. для студ. і вчит.] / [за ред. М. К. Колкової]. – СПб. : КАРО, 2007. – 267с.
4. Sheils J. Communication in the modern language classroom / J. Sheils. Strasbourg : Council of Europe Press, 2003. – 250 с.

ОСОБЛИВОСТІ ВПРОВАДЖЕННЯ НАУКОВО-ПЕДАГОГІЧНОГО ПРОЄКТУ «ІНТЕЛЕКТ УКРАЇНИ» У ПОЧАТКОВІЙ ШКОЛІ ЗАКЛАДІВ ЗАГАЛЬНОЇ СЕРЕДНЬОЇ ОСВІТИ М. СУМИ

**Купрієнко Ольга Сергіївна,
Діденко Оксана Вікторівна,**
вчителі початкових класів, 1 категорія,
Сумський заклад загальної середньої освіти I-III ступенів № 2
Сумської міської ради міста Суми, Україна

Вступ. Освітній процес у початковій школі постійно еволюціонує, що вимагає від освітніх систем адаптації до сучасних викликів. Програми з розвитку інтелекту та креативності дітей стають дедалі важливішими у перші роки навчання. В Україні також з'являються інноваційні програми, спрямовані на розвиток пізнавальних здібностей учнів з самого початку їх навчання. У дослідженні ми розглянемо особливості однієї з таких програм – «Інтелект України» для учнів першого класу. Вона базується на сучасних підходах до розвитку дитячого мислення, сприяючи формуванню критичного та творчого мислення, логічного мислення, а також розвитку емоційного і соціального інтелекту.

Для кращого розуміння особливостей програми «Інтелект України» для учнів початкової школи ми розглянемо її завдання, методи навчання та переваги для розвитку дитини.

Мета роботи полягає у розкритті особливостей програми «Інтелект України» у початковій школі м. Суми.

Матеріал і методи дослідження. Для досягнення мети були використані наступні методи дослідження: метод концептуально-порівняльного аналізу, узагальнення літературних джерел, власний досвід, опитування, педагогічні спостереження.

Результати та обговорення.

Науково-педагогічний проєкт «Інтелект України», наразі, впроваджено у дев'яти школах м. Суми та у 15 школах Сумської області. За інноваційною

освітньою методикою здобувають освіту учні у декількох класах початкової ланки [4].

Науково-педагогічний проєкт «Інтелект України» працює у межах нормативно-правової бази України, згідно з чинним законодавством. Учні проєктних класів навчаються за спеціально розробленими навчальними планами. Навчальні програми та інші навчальні матеріали мають необхідні грифи Міністерства освіти і науки України.

Сутність науково-педагогічного проєкту «Інтелект України» для початкової школи у набутті дитиною необхідних навичок роботи з інформацією, раціональної організації навчальної праці та розвитку пізнавальних процесів.

Завдання проєкту «Інтелект України» для учнів початкової школи:

- становлення в учнів цілісного наукового світогляду;
- розвиток математичних здібностей дітей;
- формування навичок раціонального читання;
- створення уявлення про фізичні, хімічні, біологічні об'єкти;
- формування компетентності «Умій вчитися»;
- збереження і зміцнення морального, фізичного і психічного

здоров'я учнів.

Навчально-виховний процес у проєктних класах здійснюється відповідно до робочих навчальних планів, складених на основі Типових навчальних планів, (додаток 1 до наказу МОН від 03.02.2021р. №140), затверджених Міністерством освіти і науки України. Робочі навчальні плани проєктних класів затверджуються у встановленому порядку.

Цілями початкової освіти в проєкті «Інтелект України» для початкової школи визнано всебічний розвиток дитини, її талантів, здібностей, компетентностей і наскрізних умінь відповідно до вікових та індивідуальних психофізіологічних особливостей і потреб, формування цінностей, розвиток самостійності, творчості й допитливості.

Зазначені цілі досягаються через модернізацію початкової освіти в

Проекті на засадах компетентнісного підходу.

Компетентність (відповідно до Закону України «Про освіту» (стаття 1) - це інтегрована якість особистості, що являє собою динамічну комбінацію знань, умінь, навичок, способів мислення, поглядів, цінностей, інших особистих якостей, що визначає здатність особи успішно соціалізуватися та провадити подальшу навчальну діяльність [2].

Компетентнісна початкова освіта в Проєкті втілює в життя основні положення компетентнісного підходу та розпочинає процес формування в учнів молодшого шкільного віку ключових, загальнопредметних і предметних компетентностей.

У Проєкті реалізується системна модель формування в учнів ключових компетентностей, яка дозволяє повною мірою задіяти потенціал освітнього закладу завдяки поєднанню предметно-тематичної, міжпредметної та виховної моделей.

Освітня програма Проєкту та її обґрунтування

У Сумському закладі загальної середньої освіти I-III ступенів № 2 Сумської міської ради міста Суми приділяється значна увага SNEM-освіті як провідному тренду модернізації освіти, а також формуванню в учнів соціальної, громадянської, державницької та культурної компетентностей, позитивного мислення й емоційного інтелекту (EQ). Для реалізації цієї мети у початкових класах впроваджено освітню програму «Інтелект України», яка спрямована на розвиток в учнів інтересу до навчальних предметів природничо-математичного циклу, на формування у них розуміння природничо-наукових і математичних концепцій, операцій та відношень, здатності формулювати й розв'язувати наукові, технічні та технологічні проблеми, логічно мислити, пояснювати, аргументувати, а також здатності до рефлексії, охайності, віри у власну ефективність.

У позаурочний час формами реалізації цієї мети можуть бути розвивальні гуртки та групові заняття з розвитку загальнонавчальних умінь та ін. [4].

Освітня програма початкової школи науково-педагогічного проєкту

«Інтелект України» розроблена на виконання Законів України «Про освіту», «Про повну загальну середню освіту», Державного стандарту початкової освіти, затвердженого постановою Кабінету Міністрів України від 21.02.2018 р. № 87 (зі змінами, внесеними постановою КМУ від 24.07.2019 р. № 688), розпоряджень Кабінету Міністрів України від 14.12.2016 р. № 988-р «Про схвалення Концепції реалізації державної політики у сфері реформування загальної середньої освіти «Нова українська школа» на період до 2029 року», від 13.12.2017 р. № 903- р «Про затвердження плану заходів на 2017–2029 роки із запровадження Концепції реалізації державної політики у сфері реформування загальної середньої освіти «Нова українська школа», наказів Міністерства освіти і науки України від 02.11.2016 р. № 1319 «Про проведення всеукраїнського експерименту за темою «Реалізація компетентнісного підходу в науково-педагогічному проєкті «Інтелект України» на базі загальноосвітніх навчальних закладів» (зі змінами, внесеними наказом Міністерства освіти і науки України від 16.01.2017 р. № 67), від 13.07.2017 р. № 1021 «Про організаційні питання запровадження Концепції Нової української школи у загальноосвітніх навчальних закладах I ступеня», від 14.08.2017 р. № 1171 «Про завершення I етапу всеукраїнського експерименту за темою «Реалізація компетентнісного підходу в науково-педагогічному проєкті «Інтелект України» на базі загальноосвітніх навчальних закладів», від 08.10.2019 р. № 1272 «Про затвердження типових навчальних програм для 1–2 класів закладів загальної середньої освіти» та від 08.10.2019 р. № 1273 «Про затвердження типових освітніх програм для 3–4 класів закладів загальної середньої освіти» [2], **[Помилка! Джерело посилання не знайдено.]**. [5].

Освітня програма визначає:

- загальний обсяг навчального навантаження, орієнтовну тривалість і можливі взаємозв'язки окремих предметів, факультативів, курсів за вибором;
- очікувані результати навчання учнів;
- пропонований зміст навчальних програм, які мають гриф «Затверджено Міністерством освіти і науки України» і розміщені на

офіційному веб-сайті МОН);

- форми організації освітнього процесу та інструменти системи внутрішнього забезпечення якості освіти;

- вимоги до осіб, які можуть розпочати навчання за цією освітньою програмою [7].

Вимоги до дітей, які можуть розпочати навчання за Програмою «Інтелект України»

Зарахування учнів до проєктного класу відбувається відповідно до чинного законодавства на підставі заяв батьків або осіб, які їх замінюють. Згідно із Законом України «Про освіту» початкова освіта в Проєкті розпочинається, як правило, із шести років. Діти, яким на 1 вересня поточного навчального року виповнилося сім років, можуть навчатися в проєктних класах цього ж навчального року. Діти, яким на 1 вересня поточного навчального року не виповнилося шести років, можуть розпочинати здобуття початкової освіти цього ж навчального року за бажанням батьків або осіб, які їх замінюють, якщо їм виповниться шість років до 1 грудня поточного року. Особи з особливими освітніми потребами можуть розпочинати здобуття початкової освіти в Проєкті з іншого віку (Закон України «Про освіту», стаття 12). До здобуття другого (основного) циклу початкової освіти в Проєкті допускаються переважно учні, які здобували початкову освіту на першому (адаптаційно- ігровому) циклі у 1-2-х класах Проєкту.

За учнями, які навчаються за програмою «Інтелект України» зберігається право вільного переходу до класу, що навчається за іншою освітньою програмою.

Особливості організації освітнього процесу за програмою «Інтелект України»

Проєктні класи працюють за авторськими навчально-методичними комплектами (навчальна програма, методичні рекомендації для вчителя, підручники, посібники, зошити на друкованій основі, педагогічні програмні засоби, тощо), що реалізують навчально-виховні завдання

науково-педагогічного проекту «Інтелект України» відповідно до вікових можливостей академічно здібних і обдарованих дітей, мають відповідний гриф Міністерства освіти і науки України та видаються за позабюджетні кошти.

Структура уроку визначається відповідно до цілей і завдань науково-педагогічного проекту «Інтелект України». Зокрема, після 25 хвилини уроку передбачається проведення додаткової спеціальної п'ятихвилинної перерви, спрямованої на профілактику в учнів проектних класів захворювань зору, постави та зняття психоемоційного напруження [1], [6].

У Проекті реалізуються наступні методи навчання: дослідницькі, діяльнісні, інформаційні, практико-орієнтовані та мистецькі проекти, сюжетно-рольові ігри, інсценізації, моделювання, ситуаційні вправи, екскурсії, дитяче волонтерство, тощо.

Висновки. Зважаючи на вищевикладене, можемо зробити висновок про те, що науково-педагогічний проект «Інтелект України», який впроваджений в освітній процес початкової школи закладів загальної середньої освіти м. Суми є прогресивним та орієнтованим на розвиток особистості учнів. Перспективи подальших досліджень ми вбачаємо у розробці інноваційних методичних матеріалів; впровадженні інтерактивних технологій в освітній процес початкової школи що що надасть учням можливості отримувати якісну освіту та в повній мірі реалізовувати свій творчий потенціал.

ЛІТЕРАТУРА

1. Жук Г. О., Доценко С. О., Калиновська Г. О., Райська Т. В.) : посібник для 1 класу загальноосвітніх навчальних закладів – Харків: ТОВ ВБ «Інтелект України», 2020 Фізична культура. Освітня програма початкової школи науково- педагогічного проекту «Інтелект України» (наук. кер. Гавриш І. В.) Наказ МОН від 24.07.2019 № 688
2. Закон України «Про освіту» Стаття 1. Основні терміни та їх визначення. https://kodeksy.com.ua/pro_osvitu/statja-1.htm.
3. Закон України «Про повну загальну середню освіту» Офіційний

портал Верховної ради України. <https://zakon.rada.gov.ua/laws/show/463-20>

4. Інтелект України. Науково-педагогічний проєкт «Інтелект України»
<https://intellect-ukraine.org/>

5. Про затвердження Державного стандарту початкової освіти.
Верховна Рада України. <https://zakon.rada.gov.ua/go/87-2018-%D0%BF>.

6. Типовий навчальний план. Додаток 2 до наказу МОН України від
03 2021 року № 140. 1-4 класів закладів загальної середньої освіти.
Міністерство освіти і науки України <https://mon.gov.ua> » app » uploads » public

7. Я пізнаю світ Освітня програма початкової школи
науково-педагогічного проєкту «Інтелект України» (наук. кер. Гавриш І. В.); Я
пізнаю світ, українська мова, математика (Гавриш І. В., Булахова Л. М.,
Жук Г. О., Доценко С. О., Калиновська Г. О., Райська Т. В.) : посібник для 1
класу загальноосвітніх навчальних закладів – Харків: ТОВ ВБ «Інтелект
України», 2020.

ТЕНДЕНЦІ РОЗВИТКУ ОСВІТИ В СУЧАСНОМУ УНІВЕРСИТЕТІ

Лаповець Л. Є.,
д.мед.н., професор

Луців Н. З.,

к.біол.н., доцент

Дем'янчук Н. Р.,

к.біол.н., доцент

Львівський національний медичний університет
імені Данила Галицького, Львів Україна

Вступ. Система освіти України опинилася в нових реаліях функціонування, а перед освітніми менеджерами постали такі питання, які до сьогодні ніхто не вирішував.

З перших днів війни Міністерство освіти і науки України (МОН) продовжило свою роботу, забезпечило постійну комунікацію з обласними департаментами освіти й керівниками закладів вищої освіти. МОН звернулося з відкритим листом до міжнародних партнерів, зокрема міністрів країн ЄС, із проханням забезпечити підтримку системи освіти України. Надалі освітній процес продовжився з використанням усіх доступних форм: онлайн, офлайн, у змішаному режимі. У нових реаліях опинилися і заклади вищої освіти (ЗВО), студенти й викладачі яких масово вступали до лав Збройних сил України (ЗСУ). З огляду на важливість цих завдань, команда Міністерства сформувала перелік ключових пріоритетів політики в сфері освіти, вчасне впровадження яких мінімізує освітні втрати та забезпечить стійкість вітчизняної освіти.

Ціль роботи. Оцінити зміни в сучасному університеті, які виникли в умовах війни: висвітлити Міжнародну підтримку освіти в Україні, розглянути питання інтеграції України до європейського освітнього та дослідницького простору, розкрити аспекти наукової діяльності Центру міжнародних зв'язків Львівського національного медичного університету імені Данила Галицького.

Результати та обговорення. *Міжнародна підтримка освіти в Україні під час війни.* Через широкомасштабну російську агресію проти України

мільйони українських студентів вимушені перервати навчання, стати внутрішньо переміщеними особами (ВПО) або виїжджати до інших країн. Введення військового стану, скорочення економічної активності призвели до значного дефіциту, від якого страждають державний та місцеві бюджети, а також до істотного зменшення видатків на освіту.

У цей час вкрай важливою й життєво необхідною залишається постійна підтримка України з боку міжнародних партнерів. Основними майданчиками для діалогу став Освітній кластер: Україна та Секторальна робоча група «Освіта і наука» при Міністерстві освіти і науки України (СРГ «Освіта і наука»), учасниками якої є міжнародні організації, дипломатичні представництва іноземних держав, неурядові організації та проекти, які реалізують програми підтримки української освіти й науки. У межах 5-го пакету санкцій Європейська комісія припинила участь російських державних органів і установ у всіх поточних грантових угодах, а також відповідні виплати в межах програми ЄС Erasmus+. Єврокомісія призупинила участь російських державних органів або пов'язаних із ними установ у всіх поточних грантових угодах, а також здійснення всіх платежів у межах програм Horizon 2020, Horizon Europe, Euratom і Erasmus+. За результатами цих звернень Європейська асоціація університетів (EUA) зобов'язалася постійно співпрацювати з українськими університетами, надавати допомогу українським освітянам у партнерстві з відповідними організаціями, такими як Scholars at Risk і Magna Charta Observatory.

Інтеграція України до європейського освітнього та дослідницького простору. Рух України до членства в ЄС має безпрецедентну підтримку як серед громадян України, так і серед громадян Євросоюзу. Україна є одним із найактивніших учасників програми Євросоюзу щодо освіти, навчання молоді та спорту Erasmus+ і програми партнерства між школами eTwinning. 30 березня 2022 р. асоціацією COST підтримано заявку України на повноправне членство в організації. Вісім закладів вищої освіти розпочали виконання 10 проектів у рамках програм ЄС із досліджень та інновацій «Горизонт 2020» і «Горизонт

Європа» протягом 2021–2022 рр. Загальний бюджет цих проєктів для української сторони становить понад 2,5 млн євро. Висновок Європейської комісії, представлений 17 червня 2022 року, згідно з яким Європейській раді надається рекомендація визнати євроінтеграційну перспективу України та надати їй статус кандидата на членство в ЄС, містить визнання, що Україна має добре розвинену систему освіти з високим рівнем охоплення грамотністю (майже 100 %) і непоганими результатами в дослідженні якості освіти PISA-2018. У Висновку Єврокомісії також наголошується на значному обсязі фінансування освітнього сектору (5,7% ВВП у 2021 році) та високому ступені охоплення українців вищою освітою.

Міжнародна допомога українським дослідникам освіти. З початком повномасштабного вторгнення росії на територію України істотно зростає міжнародна допомога вітчизняній науці. Запуск Єврокомісією порталу «Європейський дослідницький простір для України» (ERA4Ukraine) дав старт інформаційній підтримці вітчизняних науковців щодо існуючих для них можливостей на європейському й національному рівнях. Зокрема, важливу підтримку українським дослідникам надав Фонд VolkswagenStiftung, виділивши та профінансувавши 6–12-ти місячні наукові стипендії за програмою «Фінансування науковців-біженців та науковців з України» для осіб, прикріплених до університетів. Одним із потужних дослідницьких центрів, які прийняли українських науковців за підтримки Volkswagen Foundation, став Університет Лейфана (Leuphana) в Нижній Саксонії (м. Люнебург, Німеччина). У червні 2022 року було підписано Меморандум про взаєморозуміння між «Інститутом освітньої аналітики» та Університетом Лейфана, що надає додаткові можливості для співпраці на перспективу й обмін досвідом між Німеччиною і Україною в системі вдосконалення освітньої галузі України як країни-кандидата на членство в ЄС.

Розвиток міжнародного партнерства у Львівському національному медичному університеті (ЛНМУ) імені Данила Галицького. Незважаючи на військовий час на базі ЛНМУ імені Данила Галицького у Центрі міжнародних

зв'язків та євроінтеграції активно розвивається наукова діяльність. Пріоритетним напрямком діяльності Центру є забезпечення участі науково-педагогічних працівників у виконанні міжнародних та освітніх проєктів, що фінансуються організацією Північноатлантичного договору та Європейським Союзом. Продовжується діяльність університету у реалізації програм «Еразмус+» у рамках співпраці з Вроцлавським медичним університетом ім. Пястув Шльонських (Польща), Вищою школою бізнесу та підприємництва міста Островець-Свенктошицький (Польща). Центр забезпечує адміністративний супровід реалізації рамкових програм досліджень та інновацій «Горизонт 2020», яку виконують працівники кафедри гістології, цитології та ембріології. Вагомі міжнародні досягнення у сфері грантової діяльності має фармацевтичний факультет нашого університету. Зокрема, кафедра фармацевтичної, органічної і біоорганічної хімії в рамках співпраці з кафедрою біотехнології Медичного університету міста Білосток (Польща) розпочала виконання проєкту «Моноклональні антитіла в поєднанні з похідними тіазилідинолу як сучасна протиракова стратегія», що фінансується Національним агенством академічних обмінів Польща (NAWA). Працівники кафедри ендокринології мають успіхи у реалізації міжнародних дослідницьких проєктів із бюджетним фінансуванням, а саме у співпраці з Віденським медичним університетом (Австрія).

Центр Міжнародних зв'язків ЛНМУ здійснює активне партнерство з Асоціацією регіональної співпраці з питань здоров'я, науки та технології (RECOOP HST Association). 7-8 квітня 2022 року у Празі (Чехія) відбулася конференція під егідою асоціації RECOOP, в якій дистанційно взяли участь 7 науково-педагогічних працівників ЛНМУ. У 2021-2022 роках працівники кафедр гістології, цитології та ембріології і біологічної хімії виконували три грантові програми, фінансовані асоціацією RECOOP, із загальним фінансуванням 70 тисяч доларів США.

Центр Міжнародних зв'язків ЛНМУ завжди відкритий до співпраці з іноземними колегами, налагодження нових партнерських зв'язків, що сприяють

розвитку та процвітання нашої Alma Mater.

Висновки. Освічена нація має фундаментальне значення для посилення людського потенціалу країни. Освіта відіграє надважливу роль у формуванні інноваційного суспільства, прискорює економічне зростання на засадах сталого розвитку, підвищує індивідуальний добробут і згуртованість. Освіта України з 24 лютого 2022 р. функціонує в реаліях війни, зумовленої неспровокованою широкомасштабною збройною агресією РФ проти України. Такі трагічні події стали потужним викликом для системи освіти, спонукали освітніх управлінців швидко створювати необхідні інституційно-правові умови, забезпечувати організаційну трансформацію освітнього процесу. Попри повномасштабне вторгнення, навчання в закладах освіти було організовано на всіх рівнях: від дитсадків до університетів – скрізь, де дозволяла безпекова ситуація. Це стало можливо завдяки безпрецедентній масштабній підтримці міжнародних партнерів України. Уряди країн із усіх континентів, міжнародні та громадські організації, великі світові корпорації долучилися до надання допомоги українській освіті: Незважаючи на важкі часи, з боку МОН зроблено низку фундаментальних кроків у напрямі євроінтеграції української освіти й науки.

Саме інтеграція є основним напрямом розвитку вищої освіти України в повоєнний період та адаптацією освіти до європейських стандартів у контексті реалізації статусу кандидата на членство в ЄС.

**РОЗВИТОК ПРОФЕСІЙНОЇ КАР'ЄРИ ФАХІВЦІВ
В СУЧАСНИХ УМОВАХ**

Олексін Юрій Петрович,
д.пед.н., професор, завідувач
кафедри суспільних дисциплін
Кочубей Алла Володимирівна,
Сокаль Валентина Анатоліївна,
Шевчук Тамара Євгенівна,
Якубовська Світлана Святославівна
К.пед.н., доценти кафедри суспільних дисциплін
Національний університет водного господарства та
природокористування; м.Рівне, Україна

Анотація: Основними ознаками сучасного етапу розвитку сучасного ринку праці є: сформованість попиту і пропозиції, визначеність основних позицій, ясність акцентів. Такий стан ринку диктує необхідність цивілізованих відносин міжроботодавцем та пошукачем праці. Багато керівників як вітчизняних, так і зарубіжних фірм воліють здійснювати підбір персоналу за допомогою рекрутингових агентств, консалтингових фірм, а також через внутрішні професійні кадрові служби. При цьому значна частина пошукачів праці, у тому числі й потенційних, не орієнтуються ні в умовах ринку, ні в питаннях планування та розвитку кар'єри. Це зумовлює істотні проблеми адаптації фахівців на ринку праці. Досить динамічний і вибуховий характер розвитку ринкової економіки в цілому, і ринку праці зокрема передбачає формування потужного потоку фахівців, які перебувають у ситуації вільного пошуку роботи.

Ключові слова: професійна діяльність, професійна кар'єра, кар'єрна орієнтація.

Експерти консалтингових фірм відзначають проблему недостатньої компетентності пошукачів праці в частині планування та розвитку кар'єри,

пошуку роботи. Це проявляється в невмінні:

- відстежити пропозиції про актуальні форми праці;
- правильно витлумачити вимоги, окреслені роботодавцями;
- запрезентувати свій досвід щодо заявленої особистісної і професійної позиції;
- представити свій професійний досвід у цілому в розрізі розвитку кар'єри. Окреслена ситуація зумовлює потребу ефективної самореалізації і самовизначення особистості щодо розвитку кар'єри на всіх етапах професійного становлення. Успішне вирішення цих питань є можливим за умови відповідності компетентності пошукачів роботи сучасним умовам праці, їх конкурентоздатності, креативності та відповідності вимогам і потребам роботодавців [7].

Однак, як показує досвід, за консультацією з питань адаптації на ринку праці в основному звертаються претенденти, які потребують її значно рідше. Основні питання, з якими звертаються пошукачі цієї категорії, носять стратегічний характер. Їх цікавить:

- окреслення проміжних позицій у загальній схемі планування та розвитку кар'єри (основні етапи посадового зростання, включаючи професійні характеристики);
- виявлення вузьких місць, коректування;
- рекомендації по необхідному додатковому вдосконаленню;
- кризові моменти планування та розвитку кар'єри, виявлення причин їх виникнення та розвитку;
- альтернативні методи їхнього професійного розвитку.

Потрібно зазначити, що на ринку праці переважають пошукачі, які знаходяться в хаотичному пошуку роботи, досвід яких з позиції роботодавця менш конкретний і менш актуальний, а часто й зовсім відсутній. Вони необгрунтовано переключаються з однієї позиції на іншу, здебільшого спираючись з однієї позиції на іншу, частіше орієнтуються на минуле і не дивляться в майбутнє. Відмову роботодавця сприймають як щось «не- суттєве»

у їх кар'єрі.

Варто наголосити, що сучасне професійне середовище досить неоднорідне як за складом, так і за реалізованими відносинами, установками, орієнтаціями щодо здійснення професійної діяльності [1, 6]. Як мінімум, воно представлено п'ятьма категоріями фахівців:

1) першу категорію складають фахівці з фундаментальною професійною освітою, чий інтерес знаходиться у сфері теоретичної, дослідницької або викладацької діяльності, їхня професійна мотивація сформована класичною університетською освітою, яка дещо дистанційована від потреб практики щодо орієнтації на професійні цілі й установки;

2) друга категорія представлена практиками з базовою освітою, готових до числених варіантів професійної самореалізації;

3) третю категорію представляють фахівці, які усвідомлюють потребу корекції власного професійного розвитку тощо;

4) четверта категорія – це фахівці, яким властива відсутність сучасної професійної ментальності;

5) п'ята група фахівців представлена особами, у котрих мотивація до здійснення професійної діяльності знаходиться поза її межами.

Визначено такі спеціальні принципи кар'єри [7]:

- безперервність кар'єрного просування з допомогою розвитку потенціалу особистості;

- кар'єрне просування колективом чи професійною групою;

- співрозмірність швидкості просування кар'єрними сходинками з визнанням фахівця з боку співробітників;

- неупередженість оцінки людини і досягнутих позицій її професійної майстерності;

- мобільність, раціональність, здатність до авантюризму, ризику, самоактуалізації, особистісного росту і творчості у професійній діяльності.

У психології описані дві моделі кар'єрної поведінки особистості: адаптація і розвиток.

При реалізації моделі розвитку професійна поведінка свідомо перетворюється особистістю, що позитивно впливає і на саму особистість, і на її професійну діяльність, що стає однією з пробуджуваних сил розвитку спеціаліста. Адаптивна ж модель характеризується тим, що особистість постійно репродукує засвоєні професійні дії і спрямовує свої прагнення відповідно до зовнішніх вимог. У такому разі або відбувається розвиток особистості за межами професійних інтересів, або актуалізуються захисні механізми, що можуть призвести до психосоматичних і невротичних розладів.

З професійною поведінкою тісно пов'язане таке поняття, як задоволеність кар'єрою. Існує низка факторів, які сприяють її прояву.

Серед них є такі:

- ступінь запиту професійних навичок і знань спеціаліста;
- ступінь відповідності планів організації і самого співробітника відносно його професійного росту та майстерності;
- ступінь упевненості співробітника у своєму майбутньому кар'єрному просуванні, розвитку потенційних креативних здібностей у професійній діяльності;
- задоволеність співробітника оплатою своєї праці;
- задоволеність співробітника оцінкою своєї праці при висуванні на інші посади.

Найбільш важливим для задоволення своєю кар'єрою є останній з вище перерахованих факторів чи так звана «процедурна» справедливість. Гендерні дослідження наочно продемонстрували статеві розходження інтересів, прагнень, професійних виборів і типів кар'єр, кар'єрних досягнень, поведінки на роботі, поєднання ролей професійних з іншими життєвими ролями [4, 5].

Друга крайня парадигма, реалізована в сучасних умовах набагато рідше, - це, власне кажучи, поглиблена філософсько-методологічна підготовка, в межах якої практична робота позиціонується як щось вторинне, в порівнянні з розумінням, поясненням та дослідженням феноменології. Справедливості ради відзначимо, що теоретичність, фундаментальність і концептуальність як

професійні конструкти в цілому привабливі для будь-яких фахівців, де б вони не отримали свою освіту, оскільки здатні створити «символічний професійний капітал», проте парадигма глибокої теоретичної освіти та самоосвіти надзвичайно важка в застосуванні і вимагає добре освічених кадрів. Організація такої підготовки в тій чи іншій мірі реалізує зміст однієї з цих парадигм, але нахил в сторону першої в останні роки цілком очевидний, особливо при легітимізації в сучасних ринкових умовах різних прискорених, скорочених, заочних, дистанційних та інших форм професійної підготовки фахівців. Чимала роль тут належить реформі вищої професійної освіти щодо ступеневої підготовки фахівців, її орієнтації на «світові стандарти» в освіті. Наслідки підпорядкування змісту і традиційних форм професійної освіти (орієнтирами яких протягом багатьох років були фундаментальність, наступність, ієрархічність, реалістичність [7]) комерційним цілям створює додаткові, нехай навіть відстрочені в часі, труднощі для тих, хто сьогодні отримує освіту: на наш погляд, вони виявляються, насамперед, у відсутності сучасного професійного мислення і відповідної ментальності, у низькому рівні оцінювання власного особистісного і професійного потенціалу, незрозумінні суті сучасних соціально-економічних умов діяльності.

Початок здійснення самостійної професійної діяльності після закінчення тієї чи іншої форми навчання – для людини досить складний адаптаційний період у професійній кар'єрі на новому робочому місці, навіть для добре підготовленого, досвідченого фахівця; тим більше, він важкий для тих, хто не має професійного досвіду, сформованої професійної ментальності, не позиціонується як фахівець у конкретному професійному середовищі, не знайомий з професійними трендами тощо.

Здебільшого вже перші самостійні зіткнення з «реальністю професії» вимагають значної перебудови в системі професійної та дослідницької мотивації, вибудовування нових соціальних відносин, освоєння нових способів позиціонування себе як професіонала в професійному середовищі, адаптації до іншого професійного статусу і, головне, – до нового рівня відповідальності за

здійснення професійних дій у порівнянні з навчальними діями. Можна виділити цілий ряд зовнішніх і внутрішніх факторів, що зумовлюють не тільки невисоку ефективність роботи, але й переживання криз професіоналізації, вигорання, розчарування в професії фахівців вже на першому етапі професійного становлення. Зупинимось лише на деяких з них, що носять переважно внутрішній характер і вимагають, з нашої точки зору, допомоги фахівцю в його реалізації в умовах конкретного професійного середовища.

Перша група проблем – це несформованість особистісних смислів у професії, поява труднощів у професіоналізації, побудова віртуального професійного «Я», невідповідність професійної підготовки потребам сучасного ринку праці. Така людина несвідомо шукає в роботі можливості реалізувати свої цілі і, не знаходячи їх, втрачає внутрішню мотивацію до здійснення професійних кроків щодо кар'єрного зростання. Друга група проблем-шаблонність, негнучкість професійної поведінки, прагнення діяти за зразком, що пояснюється низьким рівнем мобільності фахівця, вузькістю його професійного простору діяльності. Це, на наш погляд, – теж прямий наслідок професійної освіти, яка не орієнтується на практичну діяльність фахівця. Будь-яка необхідність відхилення від типових завдань може викликати внутрішню паніку, інтелектуальне сум'яття, тривожність та професійне безсилля щодо подальшого професійного розвитку.

Третя група проблем – нерозвинена професійна рефлексія щодо межі компетентності фахівця, його здатності до критичного самооцінювання й самоконтролю, розуміння та усунення недоліків професійної підготовки. Такі фахівці досить часто вважають, що працюють цілком ефективно, діють бездоганно, творчо, що, власне кажучи, є індивідуальною фікцією, персональною помилкою, яка пояснюється відсутністю поруч інших зразків професійної самореалізації.

Четверта група проблем – егоцентрична професійна позиція, емоційна і когнітивна заглибленість своїм професійним «Я». Власний професійний рівень в такому разі розглядається як норма, стандарт здійснення професійної

діяльності, що не вимагає ніяких істотних змін, як критерій достовірності та правильності здійснення професійної роботи. Такі фахівці часто накопичують деякі «власні напрацювання», котрі не витримують об'єктивної професійної перевірки, а тому вони вважають себе «невизнаними» у професійній самореалізації в тій чи іншій галузі діяльності.

П'ята група проблем – відсутність професійної спеціалізації фахівців у здійсненні професійної діяльності. Досить часто фахівець береться вирішувати будь-які проблеми, готовий працювати без обмежень і концептуальних правил, використовуючи відомі йому прийоми та методики без рефлексії щодо професійного досвіду в тій чи іншій галузі. Це призводить до відсутності необхідної відповідності при аналізі професійних проблем, і не сприяє усвідомленню власних професійних інтересів, схильностей і здібностей, пошуку інформації та саморозвитку в певній сфері діяльності.

Шоста група проблем – невисокий рівень теоретичної, а часто й практичної підготовки. Такий фахівець, як правило, слабо теоретично підготовлений, не вивчає сучасну наукову літературу щодо ефективності конкретних видів професійної діяльності, мотивуючи це відсутністю ніби-то об'єктивного доступу до бібліографічних наукових джерел, слабо орієнтований в теоретичному і практичному полі своєї професії, особливо в інноваціях, і не розрізняє на рівні достовірності реальні потреби підвищення власного рівня кваліфікації.

Сьома група проблем – недостатня сформованість професійної ментальності, відсутність сучасного бачення професійного середовища, інших людей і себе самого. Професійна ментальність фахівця є системою сформованих в індивідуальному професійному досвіді взаємопов'язаних образів і концептів людини, уявлень про те, що в ньому є сталим або може бути сформованим, що підлягає або не підлягає зміні, які передумови визначають можливість змін і т.п. Професійна сучасного ментальність фахівця обумовлена основними соціально-економічними концептами та домінуючим сприйняттям роботодавцями особистості фахівця та результатів його діяльності під кутом

зору реалізації власних цілей і мотивів, що може обумовлювати вибір того чи іншого виду кар'єрного консультування.

Треба зазначити, що професійна ментальність консультанта будується у процесі оволодіння різноманітними способами його активної діяльності і виражається здатністю переживати й осмислювати реальність на рівні повсякденного усвідомлення психологічно, в тому числі, в категоріях і поняттях психологічної науки щодо успішного професійного розвитку людини. У процесі професіоналізації відбувається не тільки інтерпретація спеціальних знань і вмінь, але й розвиток особливих структур свідомості – професійних «функціональних органів», професійного «світу» з його професійними концептами і дискурсом, своєрідною системою відносин до дійсності і з дійсністю [8].

Рефлексія і переживання фахівцями-початківцями свого професійного становлення мають двоякий функціональний зміст. З одного боку, вони сприяють усвідомленню індивідуальних труднощів у здійсненні професійних дій і стимулюють професійний індивідуальний пошук шляхів самореалізації, самоосвіти і самовдосконалення. З іншого боку, вони ж стають джерелом болісних «криз професіоналізації», пережитих на емоційно-особистісному рівні при переході з одного середовища (наприклад, навчального), в інше (професійне). Досить часто період входження у «професійні реалії», супроводжується недостатньо кваліфікованим виконанням професійної діяльності, розчаруванням у професії, профанацією професійних дій та професійного статусу, пошуком нових форм професійної діяльності, які були б необтяжливі і відповідали не тільки реальним професійним завданням, але й можливостям, інтересам і бажанням конкретного фахівця [2].

Аналізуючи вищезначене, можна дійти висновку, що важливою проблемою у кар'єрному розвитку особистості є недостатній рівень її кар'єрних орієнтацій щодо професійної самоактуалізації в сучасних умовах праці.

Однією з ознак розвитку особистості у плані професійної діяльності, якою ці сподівання і потреби визначаються, є так звана кар'єрна орієнтація.

Кар'єрні орієнтації виникають у процесі соціалізації індивіда на основі навчання в початковий період розвитку кар'єри. Вони достатньо стійкі і можуть залишатися стабільними впродовж тривалого часу. Ці орієнтації визначаються особистісною концепцією, талантами, спонуканнями, мотивами і цінностями. Ними керується людина, обираючи кар'єру. Кар'єрні орієнтації особистості сприймають як вимоги індивіда, які він висуває до себе як до професіонала й до обраної ним професійної діяльності [3, 4].

Кар'єрна орієнтація допомагає людині реалізувати себе чи самоактуалізуватися у професійному плані. Це стає можливим, якщо професія обирається відповідно до власних інтересів і здібностей. У протилежному випадку, коли професійний вибір визначається випадковим фактором чи умовами ситуації (близькість роботи до місця проживання, мода на дану професію, можливість отримати місце по знайомству тощо), людині важко реалізувати власний професійний потенціал [7].

Професійна самоактуалізація – це процес пошуку себе в професії, становлення своєї професійної ролі, професійного образу «Я» особистості, куди входять і професійний імідж, й індивідуальний стиль професійної діяльності. Для актуалізації в професійному плані важливе значення має визначення особистістю своїх професійних перспектив і цілей, досягнення їх, покладання нових цілей. Інакше кажучи, необхідне постійне прагнення особистості до розкриття й реалізації свого природного творчого потенціалу. Таке активне самовизначення містить процеси особистісного розвитку, що характеризуються як самопізнання, самооцінювання і саморозвиток.

Отже, проблеми розвитку професійної кар'єри сучасної особистості пов'язані з недостатнім розвитком її кар'єрних орієнтацій щодо активної професійної самоактуалізації, усвідомлення можливостей власного особистісного і професійного потенціалу, враховування ступеня відповідності цих особливостей вимогам обраної професійної діяльності, здатності до цілеспрямованого розвитку професійно-значущих якостей та задатків. Суттєвим є також врахування вибору механізмів мотивації розвитку

професійної кар'єри у забезпеченні конкурентоздатності фахівця на сучасному ринку праці.

СПИСОК ЛІТЕРАТУРИ

1. Абульханова-Славская К. А. Проблемы активности личности / К. А. Абульханова-Славская // Социально-психологические и нравственные аспекты изучения личности. М. 1988. С. 25–31.
2. Ананьев Б. Г. Психология и проблемы человекознания / Б. Г. Ананьев /под ред А. А. Бодалева М.: Изд-во: «Институт практической психологии», Воронеж: НПО «МОДЭК», 1996. – 384с.
3. Богомаз С. Л. Самоанализ как условие профессионального самоопределения сельских старшеклассников / С.Л. Богомаз – Витебск: Изд-во Витеб. гос. ун- та, 1997.– 194 с.
4. Бодалев А. А. Вершина развития человека: характеристики и условия достижения / Бодалев А. А. М.: Флинта: Наука, 1998. 165 с.
5. Бодалев А. А., Рудкевич Л. А. О содержании и наполнении понятия карьера и ее вариантах. Как становятся великими и выдающимися?/ А. А. Бодалев, Л. А. Рудкевич. М.: КВАНТ, 1997. С.53 – 57.
6. Борисова Е. М., Логинова Г. П. Индивидуальность и профессия / Е. М. Борисова, Г. П. Логинова М. Профиздат, 1995. – 203 с.
7. Лозовецька В. Т. Методологічні підходи до формування кар'єри майбутніх фахівців / Валентина Лозовецька // Науковий вісник Інституту професійно-технічної освіти НАПН України. Професійна педагогіка : зб. наук. праць : Вип. 8 / Інст-т проф.-тех. освіти НАПН України ; [ред. кол. : В. О. Радкевич (голова) та ін.]. К. : «НВП Поліграфсервіс», 2014. С. 21–28.
8. Шарапа І. В., Макаренко С. М., Олійник Н. М. Якість життя населення як індикатор соціально-економічного розвитку регіону. Таврійський науковий вісник: Науковий журнал. Херсон, 2011. № 77. С. 345-348.

ІНДИВІДУАЛЬНИЙ СТИЛЬ ЯК СКЛАДОВА ДІЯЛЬНОСТІ ВЧИТЕЛЯ ФІЗИЧНОЇ КУЛЬТУРИ

Фляга Ірина Леонідівна
вчитель фізичної культури
Криворізької гімназії № 122
м. Кривий Ріг, Україна

Анотація. Вчитель закладу освіти має надзвичайні потенційні можливості впливати на формування особистості, світогляду, політичних переконань, настроїв і моралі здобувачів освіти. Але реалізація цих можливостей залежить в кожному окремому випадку від особистих якостей та здібностей вчителя. В широкому розумінні стиль діяльності — це стала система способів, прийомів, яка проявляється в різних умовах її здійснення. У статті на основі аналізу найвідоміших підходів до визначення сутності поняття "стиль" пропонується розглянути формування індивідуального стилю діяльності вчителя, що є основою становлення його як професіонала.

Ключові слова: Стиль, індивідуальний стиль, педагогічна майстерність, творчість.

В період змін, які відбуваються в освітньому просторі, спільнота висуває і нові вимоги до вчителів. Сучасний вчитель – це професіонал, який орієнтується в наукових досягненнях, в інноваціях психолого-педагогічної науки, володіє різними технологіями навчання, виховання і розвитку здобувачів освіти, здатний до саморозвитку, самовдосконалення, самоделювання та самопроектування в різних сферах життєдіяльності, в тому числі в професійній.

В умовах стрімких соціально-економічних перетворень, переосмислення суспільних цінностей, оновлення системи освіти, її гуманістичної спрямованості підвищуються вимоги до педагогічної майстерності вчителя. Вхідження України у світовий науково-освітній простір супроводжується суттєвими змінами в педагогічній теорії і освітній практиці.

Відтак у царині філософії, психології, педагогіки, соціології посилюється увага до обґрунтування сутнісних характеристик індивідуальності людини, розгляду механізмів і алгоритмів формування й подальшого розвитку індивідуального стилю професійної діяльності як провідного чинника успішного адаптування індивіда в різних ситуаціях самореалізації. У зв'язку з цим зростають вимоги до якості професійної підготовки педагогів у цілому й вчителів фізичної культури зокрема.

Аналіз психолого-педагогічної літератури свідчить, що індивідуальний стиль діяльності був об'єктом наукових досліджень у працях зарубіжних та вітчизняних психологів і педагогів: А. Адлера, З. Вяткіної, С. Гончаренка, Л. Дорфмана, І. Зимньої, І. Зязюна, Є. Ільїна, І. Ісаєва, Є. Клімова, Л. Макарової, А. Маркової, В. Мерліна, Н. Ніконової, І. Підласого, Ю. Самаріна, В. Сластьоніна, Б. Теплова. На сучасному етапі в нашій країні помітна тенденція до активного вивчення індивідуального стилю педагогічної діяльності вчителя середньої школи, викладача фахової передвищої освіти та вищої школи. Питання формування індивідуального стилю педагогічної діяльності вчителів різних кваліфікацій та профілів розглядається у працях Ж. Ковалів, Л. Андрощук, І. Вохмяніної. Незважаючи на те, що існування феномена індивідуальний стиль педагогічної діяльності є беззаперечним, між науковцями виникає активна дискусія з приводу визначення його сутності та походження.

Уперше поняття «стиль» у науковий обіг увів психолог Альфред Адлер 1927 р. (Австрія) для пояснення своєрідності життєвого шляху особистості – це сукупність індивідуальних рис, особливостей поведінки та життєвих завдань людини, спрямованих на маскування та компенсацію власних індивідуальних дефектів, на подолання комплексу неповноцінності.

Індивідуальний стиль діяльності в наукових працях дослідників визначається як сукупність неповторних стійких способів діяльності та спілкування, що характеризують індивідуальну манеру виконання педагогічної діяльності. Доведено, що індивідуальний стиль педагогічної діяльності може

залежати від стійких генетико-психологічних особливостей (темпераменту, характеру, здібностей та ін.); професійної діяльності (педагогічно-професійних компетентностей, педагогічних технологій, досвіду та ін.); соціальної позиції тощо. Сьогодні науковцями (А. К. Маркова та А. Я. Ніконова) виділено змістовні і формально-динамічні характеристики індивідуального стилю діяльності педагога, вчені розглядають його як стійке поєднання: мотиву діяльності, що виражається у орієнтації викладача на окремі сторони освітнього процесу; цілей, що виявляються в характері планування діяльності; способів її виконання; прийомів оцінки результатів діяльності. Дослідники визначаючи індивідуальний стиль діяльності й акцентують увагу на динамічних характеристиках особистості вчителя, підкреслюють індивідуально-особистісні риси педагога, такі як розсудливість і емоційність. В наукових працях виділено чотири види індивідуальних стилів педагогічної діяльності: емоційно-імпровізаційний, емоційно-методичний, розсудливо-імпровізаційний і розсудливо-методичний стилі.

Вчитель закладу освіти має надзвичайні потенційні можливості впливати на формування особистості, світогляду, політичних переконань, настроїв і моралі підростаючого покоління. Але реалізація цих можливостей залежить в кожному окремому випадку від особистих якостей педагога. Реальну роль відіграють його таланти, любов до дітей, бажання працювати. Окрім цього, соціальне положення професії педагога, її престиж залежить від тієї системи суспільних відносин, у якій живе і працює педагог.

Формування індивідуального стилю вчителя можливе за умов наявності свободи його дій, вибору, самовираження. Вчитель обирає той індивідуальний стиль діяльності, який максимально відповідає його індивідуальним особливостям. «Оптимальний індивідуальний стиль – це такий тип професійної поведінки, який дозволяє максимально повно використати сильні особистісні та професійні сторони викладача, по можливості компенсуючи слабкі сторони його темпераменту, характеру, здібностей і особистості в цілому» [2].

Сучасний український педагог, Л. Андрощук, у своїх працях

індивідуальний стиль діяльності визначає, як “модель діяльності, яка базується на сукупності різноманітних властивостей індивідуальності і забезпечує активне становлення людини в суспільстві на засадах самоактуалізації, творчої самореалізації, суспільної діяльності в межах особистісного креативного вибору” [1].

Індивідуальний стиль діяльності вчителя прийнято розуміти як своєрідний самопрояв його особистості в педагогічній діяльності через усталену систему засоби та прийомів, що утворюють особистісну систему дій [3].

У зв'язку з різноманітністю професійних обов'язків і великим вольовим напруження, яке доводиться витримувати вчителю фізичної культури, його професію зараховують до низки найважчих і найскладніших педагогічних спеціальностей [6]. Слід зазначити, що особливості діяльності вчителя фізичної культури зумовлені насамперед специфікою проведення уроків. Заняття з фізичної культури проводяться у спортивному залі, на майданчику, стадіоні, у басейні, а враховуючи ситуацію сьогодення проведення уроків у онлайн-форматі та з використанням різного інвентарю і складного устаткування, з різними віковими групами дітей, у зв'язку з чим підвищується важливість організаційних заходів під час підготовки до занять. Успішність професійної діяльності вчителя фізичної культури та досягнення високого рівня педагогічної майстерності залежать не тільки від якості оволодіння певною сумою знань у відповідній галузі, а й значною мірою від рівня сформованості індивідуального стилю діяльності. Сформувані індивідуальний стиль - значить віднайти для себе найбільш раціональні, прийнятні способи дій, створити свою "Я-концепцію" та стратегію професійної діяльності.

На думку багатьох науковців, основу формування індивідуального стилю діяльності становлять саме здібності вчителя, які виявляються через систему його власних професійно-педагогічних модифікацій у педагогічній взаємодії. Вчителю фізичної культури недостатньо володіти лише загальними здібностями. Важливими для нього є і спеціальні здібності, які допомагають

йому швидше оволодівати професійною майстерністю, ефективно здійснювати фізичне виховання здобувачів освіти.

Психолог Є. Ільїн підкреслює, що саме різні прояви здібностей надають можливість у досягненні результатів. Але існування стилю все ж дуже важливе, тому що від рівня його сформованості залежить можливість прояву саме тих здібностей, які високо розвинуті [3]. Стиль повинен формуватися не стихійно, як це буває найчастіше, а цілеспрямовано, урахуванням усіх тих інноваційних тенденцій, що панують в освітній системі; сучасних суспільних вимог, що висувуються до особистості вчителя фізичної культури.

Отже, індивідуальний стиль діяльності є єдністю професійно-незмінного та індивідуально неповторного у діяльності вчителя. Механізмом, який забезпечує становлення стилю вчителя є особистісно-діяльнісна саморегуляція, що спонукає до самовдосконалення в процесі професійного саморозвитку та самоосвіти. Конкретного здобувача освіти виховує конкретний вчитель і якість знань вихованця буде залежати від якості професійної підготовленості та майстерності кожного вчителя. До структури індивідуального стилю діяльності вчителя, на нашу думку, входять як загальні так і спеціальні здібності, а також професійна компетентність, педагогічна ерудиція, педагогічна рефлексія, педагогічне цілепокладання, педагогічне мислення та інтуїція, педагогічна імпровізація та педагогічне спілкування.

СПИСОК ВИКОРИСТАНОЇ ЛІТЕРАТУРИ

1. Андрощук Л. М. Формування індивідуального стилю діяльності майбутнього вчителя хореографії : дис. ... канд. пед. наук : 13.00.04 / Андрощук Людмила Михайлівна. - Умань, 2009.- С . 21.

2. Основи педагогічної майстерності / О. Г. Марченко – Харків : Вид. група «Основа», 2009. – 112 с. , с. 13.

3. Ковалів Ж. В. Формування індивідуального стилю професійної діяльності майбутніх вчителів гуманітарних дисциплін: дис. на здобуття наук. ступеня канд. пед. наук: 13.00.04 / Ковалів Ж. В. – Одеса, 2005. – 208 с.

4. Маркова А. К., Никонова А. Я. Психологические особенности индивидуального стиля деятельности учителя. *Вопросы психологии*. 1987. № 5. С. 40–48.

5. Толочек В. О. Стили професійної діяльності: організація компонентів та взаємодія суб'єктів. *Психологія. Сер. 14*. 1996. № 3. С. 51–59.

6. Шиян Б. М. Теорія і методика фізичного виховання школярів / Б. М. Шиян. - Тернопіль : Навч. книга - Богдан, 2002. - Т. 2. - 248 с. 10.
Шиян Б. М. Теорія і методика фізичного виховання школярів / Б. М. Шиян. - Тернопіль : Навч. книга - Богдан, 2002. - Т. 2. - 248 с.

7. Інтернет-джерела.

ЗНАЧЕННЯ ТВОРЧОСТІ Т. Г. ШЕВЧЕНКА ДЛЯ УЧНІВ ПОЧАТКОВОЇ ШКОЛИ

Юстенюк О. С.,
Гімназія № 117 імені Лесі Українки
м. Київ, Україна

Тарас Шевченко, відомий своєю багатогранною спадщиною, вважається одним з найяскравіших символів української культури. Його внесок в історію та культуру України неможливо переоцінити. Шевченко, як поет і художник, відіграв ключову роль у розвитку українського мистецтва, особливо у таких галузях, як література та образотворче мистецтво.

Його твори, які часто відображають боротьбу за свободу та національну незалежність, стали важливим джерелом натхнення для багатьох поколінь українців. Шевченкова літературна спадщина, зокрема його поетичні збірки, відомі своїм глибоким ліризмом і водночас гострою соціальною критикою. Його вірші, такі як "Заповіт", "Катерина", "Гайдамаки", вважаються зразками української літератури та мають велике значення для зміцнення національної самосвідомості.

Крім літературної діяльності, Шевченко також зробив великий внесок у розвиток українського образотворчого мистецтва. Його картини, часто наповнені символізмом і емоційною глибиною, відображають життя та боротьбу українського народу. Шевченкове мистецтво, з його унікальним поєднанням реалізму та романтизму, демонструє його глибоке знання та любов до української землі.

Протягом століть Шевченко залишається не лише великим поетом і художником, але й символом українського духу, який продовжує надихати сучасне покоління. Його твори є вирішальними не лише для розуміння минулого України, але й для формування майбутнього.

Виховне значення творчості Тараса Шевченка для учнів початкових

класів є незаперечним. Його поезія, що вражає глибиною думок і емоційною насиченістю, стає міцним фундаментом для розвитку моральних цінностей у дітей. Через свої вірші Шевченко відкриває перед молодими читачами світ правди, справедливості, і людської гідності. У його творах ми знаходимо потужні приклади боротьби за свободу, любові до рідної землі та прагнення до справедливості.

Такі твори, як "Наймичка", "Катерина", "Перебендя", виховують у дітей співчуття, чесність та відданість. Через образи героїв і їхні історії, діти починають розуміти складні життєві обставини, більше починають цінувати свободу, родину і власну культуру. Ці твори також сприяють формуванню високих моральних ідеалів, які є основою для виховання загальнолюдських цінностей.

Вчителі, використовуючи Шевченкові твори на уроках літератури, мають унікальну можливість поєднати навчання з вихованням, надаючи учням не тільки знання про літературу, але й розвиваючи їхню здатність співпереживати, мислити критично, та відстоювати справедливість.

Шевченкова поезія також має значення і для розвитку мовних навичок учнів початкових класів. Його тексти, які є прикладами класичної української мови, дозволяють дітям поглиблено вивчати мову, збагачуючи свій словниковий запас та розвиваючи навички читання. Так, через аналіз Шевченкових віршів, учні вчаться розуміти багатство і красу української мови, її мелодійність і виразність.

Робота з текстами Шевченка також сприяє розвитку писемних навичок. Учні вчаться аналізувати поетичні образи, розповідати про свої враження та інтерпретувати зміст віршів. Це не тільки покращує їхні мовні здібності, але й розвиває критичне мислення та здатність до аналітичної роботи.

Тарас Шевченко і його твори відіграють важливу роль у контексті національного виховання молодших школярів. Його поезія є не просто літературним надбанням, а й потужним інструментом для формування національної самосвідомості та патріотизму. Через Шевченкові твори діти

знайомляться з історією України, її культурними традиціями та ідеалами свободи та незалежності.

Шевченкова творчість також спонукає до розвитку громадянської свідомості. Письменник не лише виховує патріотів, але й формує свідомих громадян нашої держави.

Розвиток емоційного інтелекту є ключовим аспектом освіти молодших школярів, і творчість Тараса Шевченка відіграє важливу роль у цьому процесі. Його вірші, наповнені глибокими емоціями та змістовними образами, допомагають дітям краще розуміти власні почуття та емоції інших. Через літературний аналіз Шевченкових творів, учні навчаються виражати свої емоції, співпереживати героям чи засуджувати їх вчинки.

Обговорення тем, таких як справедливість, боротьба, втрата, і надія, що часто зустрічаються у Шевченкових поезіях, сприяє розвитку емоційної чутливості. Діти починають розуміти складність людських взаємин та соціальних проблем, що сприяє формуванню їхнього світосприйняття. Це вкрай необхідно для розвитку критичного мислення та здатності аналізувати різні життєві ситуації.

Отже, Шевченкова творчість не тільки вчить дітей української мови та літератури, але й сприяє всебічному розвитку їхньої особистості, зокрема емоційного інтелекту. Використання творчості Тараса Шевченка на уроках літератури в початковій школі має велике значення не тільки з освітньої, але й з виховної точки зору.

Його тексти є чудовим матеріалом для вивчення української мови, літературних жанрів та основ поетичного мистецтва. Вчителі можуть використовувати Шевченкові вірші для розвитку навичок читання, письма, а також для стимуляції творчого та критичного мислення учнів. Через різноманітність тем та образів у Шевченкових творах, вчителі мають можливість проводити захоплюючі уроки, які вчать дітей не тільки літературі, але й життєвим урокам, спонукаючи їх до рефлексії та осмислення власних цінностей.

СПИСОК ЛІТЕРАТУРИ

1. Іванченко В. Шевченко в житті української молоді. Видавництво "Літопис", Київ, 2020.
2. Сидоренко О. Використання творчості Т. Г. Шевченка у початкових класах. "Освіта України", № 4, 2023, с. 15-19.
3. Петренко Л. Педагогіка та національне виховання: Роль Шевченка в формуванні особистості. Наукові праці, Харків, 2021, вип. 12, с. 88-93.
4. Гриценко А. Творчість Шевченка як джерело натхнення у вихованні патріотизму. Журнал "Українська культура", № 2, 2022, с. 34-37.
5. Кузьменко В. Сучасні методи викладання літератури в школі: Шевченкова спадщина. Інновації в освіті, 2023, вип. 7, с. 22-26.

PSYCHOLOGICAL SCIENCES

РОЛЬ ДОШКІЛЬНОЇ ОСВІТИ У ФОРМУВАННІ ГОТОВНОСТІ ДО ШКОЛИ ЯК ПРОФІЛАКТИКА ДЕЗАДАПТАЦІЇ ПЕРШОКЛАСНИКІВ

Безматерних Анастасія Сергіївна

здобувачка вищої освіти другого (магістерського) рівня вищої освіти
Дніпровського гуманітарного університету

Пашко Антоніна Олександрівна

кандидат психологічних наук, доцент кафедри психології
Дніпровського гуманітарного університету

Анотація: В статті розглянута роль дошкільної освіти в адаптації та формуванні в молодших школярів готовності до навчання в закладах середньої освіти.

Ключові слова: Дошкільна освіта, адаптація, молодші школярі, мотивація, соціалізація, готовність до школи, дезадаптація

Адаптація першокласників до школи є однією з найактуальніших проблем дитячої психології, якою займаються педагогіка, психологія, біологія та соціологія. Напевно, кожен погодиться, що майже всі діти, які йдуть у перший клас, хочуть бути хорошими учнями. Незалежно від мотивації до навчання, більшість із них все одно навчається старанно. Але, на жаль, не всім це вдається і багато хто з них мають різні труднощі в навчанні [3, с. 148]. В даний час в Україні подібні труднощі, за даними різних авторів, відчувають до 40% учнів початкових класів загальноосвітньої школи, причому відзначається тенденція до подальшого зростання їх кількості [1, с. 48]. Дошкільна освіта є першим кроком у формуванні навчальної мотивації та механізмів взаємодії з соціальним середовищем, які є важливим елементом підготовки до школи. Навчальна програма дитячого садка включає структуроване навчання, гру та дисципліну

для підготовки дітей дошкільного віку до школи [2, с. 53]. Батьки це знають і віддають дітей у садочок, але не всі можуть відвідувати. Тому ми вважаємо, що ця тема наразі актуальна.

Мета дослідження: охарактеризувати роль дошкільної освіти у формуванні готовності до школи.

Матеріали та методи дослідження: у дослідженні брали участь учні перших класів КЗО «СЗШ №123» директор школи Агашарипова І. А. У школі 100 учнів перших класів(1-А, 1-Б та 1-В). Всі протестовані учні були розділені на дві групи: n1 – діти які відвідували ДНЗ та n2 – діти, які виховувалися вдома. Вибірка n1 налічувала 55 дітей, а в виборці n2 було 45 дітей. Для визначення ролі дошкільної освіти було використано методика «Сходинки» В. Щури, та методика «Що мені подобається у школі» М. Г. Ласкуновий.

Результати та обговорення: за результатами проведенного дослідження за методикою «Сходинки» В. Щури, що дає можливість виявити школярів з високим рівнем тривожності, можемо зробити наступні висновки: у дітей які не відвідували дитячий садок досить високий нестабільний емоційний стан.

За другою методикою «Що мені подобається у школі» М. Г. Ласкунової було виявлено, що за групою n1, яка відвідувала дитячий садок мають кращі результати 68,7% добре адаптовані у школі, не мають складнощів у сприйнятті шкільного матеріалу, які не конфліктні з однокласниками. Та за групою n2 38,5% учнів експериментальної групи адаптовані до школи, вони адекватно сприймають завдання, до кінця вислуховують пояснення вчителя та однокласників, але мають певну тривожність.

Висновки: дошкільна освіта має важливий вплив у підготовці дитини до навчання в школі, що впливає на дезадаптацію першокласника у навчанні. Ситуація з адаптацією школярів потребує змін та подальшої праці над даною темою. Якщо, залишити без уваги шкільну адаптацію першокласників це приведе до збільшення кількості дезадапованих дітей, у яких процес навчання буде проходити повільніше з постійною тривогою, страхами та неврозами, що в свою чергу позначиться на здоров'ї та успішності школярів. Дитині легше

адаптуватись у школі, діти що відвідували садок більш стабільні в емоційному стані. На наш погляд, працюючи в даному напрямку психологія зможе допомогти дошкільним закладам створювати програми, які будуть акцентувати увагу на висвітлених нами проблемах з якими зустрічається першокласник, що в свою чергу, по краще процес навчання та адаптації учнів.

СПИСОК ЛІТЕРАТУРИ

1. Опанасюк Г. Алгоритм супроводу дітей в адаптаційний період / Г. Опанасюк // Психолог.- 2009.- Січень (№3-4).- С. 12-18.
2. Розіна І. В. Вплив тривожності на процес адаптації учнів п'ятих класів / І. В. Розіна, Х. О. Андріяш // Вісник Чернігівського національного педагогічного університету імені Т.Г.Шевченка.-2010.- Т II.-№ 82.-С. 168-171.
3. Прищепя О. Психологічні особливості адаптації молодших підлітків до навчання в основній школі / О. Прищепя // Вісник інституту розвитку дитини. Вип. 13. Серія: Філософія, педагогіка, психологія : Збірник наукових праць. Київ : НПУ імені М. П. Драгоманова, 2011. С. 149-154.

ВПЛИВ ХРОНІЧНОГО СТРЕСУ НА ФОРМУВАННЯ ЕМОЦІЙНОГО ВИГОРАННЯ ЛІКАРІВ

Кантарьова Н. В.

к.психол.н., доцент

Дикіна Л. В.

ст.викладач

Одеський національний університет

імені І. І. Мечникова,

кафедра практичної та клінічної психології,

м. Одеса, Україна

Вступ. Воєнний час наклав негативний відбиток на все населення України. Тривале перебування в такій ситуації викликало хронічний стрес, який призвів до фізіологічних і психологічних змін у функціонуванні кожного з нас. Наша країна переживає складні часи. Деякі люди потребують більшої уваги та підтримки. Воєнний час - це надзвичайна ситуація. У цей період можуть активізуватися старі психологічні травми, страхи та неадаптивні моделі поведінки. Тривалий стрес може призвести до різних фізіологічних розладів і психічної втоми. Лікарі, яким доводиться працювати в умовах екстремального стресу, можуть простягнути руку допомоги. Ці фахівці можуть бути схильні до емоційної дезадаптації, оскільки їм доводиться допомагати постраждалій людині на додаток до самодопомоги і самопідтримки.

Багато досліджень [3, 8, 9] показали, що існує проблема емоційного вигорання серед лікарів, але механізми вигорання в сучасних соціальних ситуаціях все ще не до кінця зрозумілі. Незрозумілими залишаються і принципи психологічної реабілітації. Все це розкриває актуальність даного дослідження та визначає його цілі.

Мета роботи - вивчення впливу хронічного стресу на формування емоційного вигорання лікарів.

Матеріали і методи. Термін "вигорання" був введений в 1974 році американським психіатром Х. J. Freudenberger. У 1978 році К. Маслач та інші

дослідники доповнили концепцію "вигорання", визначивши три категорії симптомів: психологічні, фізичні та поведінкові [10, 11]. Одним із частих негативних проявів у представників соціальних професій є феномен "емоційного вигорання" або, в іншій редакції, синдром емоційного вигорання. За пропозицією ВООЗ емоційне вигорання розглядають як "проблеми, пов'язані з труднощами підтримання нормального способу життя", воно увійшло до міжнародної класифікації хвороб 10-го видання (Z 73.0 перекладом). Згідно з МКХ-11, синдром емоційного вигорання – це "синдром, що виникає в результаті погано керованого хронічного стресу на роботі". Емоційне вигорання не слід розглядати у зв'язку з досвідом в інших сферах життя, крім професійної [4].

Вітчизняні фахівці причини емоційного вигорання пов'язують переважно з особистісними та типологічними особливостями лікарів і специфікою їхньої професійної діяльності [8].

За останні роки в Україні з'явилися проекти самодопомоги, додатки та онлайн-ресурси. Ці інструменти, безумовно, допомогли стабілізувати емоційний стан лікарів [7]. Однак нагальна потреба в більш тривалій реабілітації залишається.

Результати дослідження. У 2023 році на базі амбулаторно-поліклінічних закладів міста Одеса було проведено емпіричне дослідження впливу хронічного стресу на емоційний стан лікарів. Всього було досліджено 45 лікарів (сімейні лікарі). З них 25 сімейних лікарів, 15 хірургів та 5 психіатрів. Вік досліджуваних від 35 до 55. Серед респондентів було 30 жінок та 15 чоловік, досвід роботи не менше 5-ти років.

Дослідження складалося з 3 етапів: констатувального, формувального та контрольного. Метою констатувального етапу було вивчення й оцінка емоційної сфери та стресостійкості лікарів. Були використані тести, що дають змогу виявити рівень емоційного виснаження та стресостійкості лікарів, а також наявність або відсутність у них емоційного вигорання.

Формувальний етап був націлений на розробку й апробацію програми

короткочасної психологічної допомоги, спрямованої на профілактику емоційного вигорання та формування стресостійкості та соціальної адаптації. Програма складена на основі тренінгів особистісного зростання з елементами м'язової релаксації та дихальних психотехнік.

На контрольному етапі було проведено повторну психодіагностику та дано оцінку ефективності розробленої програми.

У дослідженні використано три методики: методика діагностики рівня емоційного вигорання (В. Бойко), опитувальник професійного вигорання (Маслач, Джексон в адаптації Водоп'янової, МВІ) та методика визначення стресостійкості та соціальної адаптації (Д. Холмс, К. Раге) [2].

Перший етап дослідження. За допомогою методики визначення стресостійкості та соціальної адаптації (Д. Холмс, К. Раге) було встановлено, що більшість лікарів не мають здатності чинити опір стресу: у 73,3 % лікарів спостерігається низький рівень стресостійкості (понад 300 балів). Згідно авторів, респондентам загрожує реальна небезпека – синдром вигорання чи психосоматичне захворювання, оскільки переживання стресів такої інтенсивності часто призводить до нервового виснаження. 22,2 % респондентів відзначають межовий рівень (200–299 балів), тільки у 4,5 % спостерігається високий рівень (50–199 балів) стресостійкості.

Результати дослідження (методика діагностики рівня емоційного вигорання (В. Бойко)) свідчать про те, що існують домінантні симптоми, які супроводжують кожну з фаз синдрому емоційного вигорання.

Стандартне відхилення набору даних обчислювали за допомогою програми Excel. У фазі напруження найбільш виражений симптом "переживання психотравмуючих обставин" (24,7).

Симптом "загнаність у клітку" (18,5): психотравмуючі обставини воєнного часу усунути неможливо, як наслідок у лікарів розвивається почуття безвиході. Унаслідок невдач або нездатності вплинути на психотравмувальні обставини, людина зазвичай відчуває невдоволення собою, обраною професією, займаною посадою, конкретними обов'язками. Діє механізм "емоційного

перенесення" - енергетика спрямовується не тільки і не стільки назовні, скільки на себе. Принаймні, виникає замкнутий енергетичний контур "Я і обставини": враження від зовнішніх чинників діяльності постійно травмують особистість і спонукають її знову і знову переживати психотравмувальні елементи професійної діяльності, що демонструє собою відповідну реакцію на фактори, які сприяють формуванню емоційного вигорання.

У фазі резистенція у більшості респондентів виявляються високі бали за симптомами "неадекватне вибіркоче емоційне реагування" (20,9) та "редукція професійних обов'язків" (22,3). Найчастіше лікарі обмежують емоційну віддачу за рахунок вибіркового реагування під час робочих контактів. Редукція проявляється у спробах полегшити або скоротити обов'язки, які вимагають внаслідок невдач або нездатності вплинути на психотравмувальні обставини, людина зазвичай відчуває незадоволення собою, обраною професією, займаною посадою, конкретними обов'язками.

У фазі виснаження провідним симптомом є "емоційна відстороненість" (25,4), та "деперсоналізація" (21,2). Лікарі майже повністю виключають емоції зі сфери професійної діяльності. Їх майже нічого не хвилює, майже ніщо не викликає емоційного відгуку - ні позитивні обставини, ні негативні. Для респондентів характерно більш-менш виражене падіння загального енергетичного тону та ослаблення нервової системи. Емоційний захист у формі "вигорання" може стати невід'ємним атрибутом особистості лікарів.

Згідно з отриманими даними діагностики при використанні тесту МВІ К. Маслач і С. Джексона, у лікарів також спостерігається високий рівень емоційного вигорання за всіма трьома параметрами.

Загальна кількість розподіляється за різними рівнями вигорання таким чином: 66,7% випробовуваних мали високий рівень емоційного виснаження, 17,8% - середній, 15,5% - низький. За фактором "деперсоналізація": 64,4% - високий рівень, 22,2% - середній, 13,4% - низький. За шкалою "редукція персональних досягнень": у 26,7% випробовуваних відзначався високий рівень вигорання, у 48,9% - середній, 22,2% - низький. Приблизно третина

переживають високий ступінь вигорання. Щоб відновити їхній енергетичний потенціал і зберегти працездатність, для цієї категорії осіб має проводитися реабілітаційна робота.

Останнім часом руйнівний вплив психологічного стресу може спостерігатися навіть у стресостійких людей, оскільки розвиток реакцій, що справляються зі стресом, має складну багатофакторну обумовленість: від сигналів тривоги, робочого навантаження, негативних новин, втрати рідних і близьких, до вміння справлятися зі стресорами, особистісних особливостей працівників, а також характеру їхніх міжособистісних взаємодій.

Другий етап дослідження. З лікарями проведено психологічний тренінг тривалістю у 8 занять. Кожне заняття тривало 2 години і включало в себе навчання навичкам розслаблення за допомогою дихальних вправ, м'язової релаксації, а також навчання навичкам рефлексії. У лікарів була можливість у групі висловитися про наболілі проблеми і надати взаємну психологічну підтримку. Завданнями тренінгу є навчання респондентів переоцінці актуальних (значущих) на даний момент потреб, технікам подолання стресових ситуацій, оволодіння методами психологічної самопомоги, навичками саморегуляції та релаксації та закріплення навичок стресостійкості.

Третій етап дослідження. За результатами третього етапу дослідження виявлено зниження рівня емоційного вигорання за показниками всіх опитувальників. Результати проведеного дослідження за опитувальниками констатують наявність сформованого, або в процесі формування синдрому емоційного вигорання у лікарів.

У соціальній ситуації, що склалася, це явище є очікуваним, оскільки на лікарів лежить велика відповідальність. Погіршує цю ситуацію затяжний карантин, який передував воєнному часу.

Результати дослідження, яке було проведено після психологічного тренінгу, свідчать про позитивну динаміку відновлення лікарів. Спостерігається незначне підвищення соціальної адаптації, стресостійкості, а також зниження рівня емоційного вигорання у респондентів.

Висновки. Радикальні зміни, які відбулися у світі за останні роки, трансформували всі аспекти життя нашого суспільства, змінили як людей, так і їхні стосунки в мінливому соціальному середовищі. В Україні дедалі частіше говорять не тільки про хронічну втому і професійний стрес, а й про синдром професійного вигорання лікарів. Для захисту та зміцнення фізичного і психічного здоров'я лікарів необхідно впроваджувати комплексні заходи щодо профілактики та раннього виявлення вигорання.

Психологічна реабілітація є важливою складовою відновлення психологічного та фізичного стану лікарів і проявляється у знятті психологічного стресу, гуманізації міжособистісних стосунків та підвищенні самооцінки.

Таким чином, необхідно розробити та впровадити систему діагностики та профілактики емоційного вигорання в організаціях охорони здоров'я. Це дасть змогу зменшити вираженість цього синдрому у лікарів на індивідуальному, міжособистісному та організаційному рівнях.

ЛІТЕРАТУРА

1. Кременчуцька М. К., Акоюн А. Б., Козій В. О. Дихальні психотехніки у роботі з регуляцією емоційних станів індивіда. *Вчені записки ТНУ імені В.І. Вернадського. Серія: Психологія. Видавничий дім «Гельветика»*. 2023. Том 34 (73). № 5. С. 79-85.
2. Методики вивчення повсякденного стресу і способів розв'язання кризових життєвих ситуацій / О. Я. Кляпець, Б. П. Лазоренко, Л. А. Лепіхова, В. В. Савінов ; За ред. Т. М. Титаренко. К. : Міленіум, 2009. 120 с.
3. Олійник П, Чаплик В, Тимченко Є. Професійне вигорання медичних працівників: ознаки, причини, профілактика і лікування. *Proc Shevchenko Sci Soc Med Sci* [інтернет]. 27, Червень 2022 [цит. за 19, Листопад 2023]; 66(1). доступний у: <https://mspsss.org.ua/index.php/journal/article/view/650> (дата звернення 15.09.2023).
4. Офіційний сайт ВООЗ: <https://www.who.int/home> (дата звернення:

23.10.2023).

5. Пилипенко Н. Г., Шестак Н. В., Емпіричне дослідження особливостей емоційного вигорання у медичних працівників. *Габітус*. Вип. № 16. 2020. С. 174 -179.

6. Примаченко О. В., Прокопович Є. М., Примаченко С. О., Профілактика та корекція синдрому емоційного вигорання медичних працівників. *Габітус*. Вип. № 24. Т.1., 2021. С. 124 -130.

7. Про реабілітацію у сфері охорони здоров'я: Закон України від 3 грудня 2020 р. № 1053-IX. Відомості Верховної Ради, 2021, № 8, ст. 59.

8. Психосоматичні стани під час війни. *Укр. мед. часопис*, 5 (151). IX/X. 2022. С. 1-3.

9. *Соціально-етичні та деонтологічні проблеми сучасної медицини (немедичні проблеми в медицині)* : зб. матеріалів IV Міжнародної науково-практичної конференції (23-24 лютого 2023 року). Запоріжжя : ЗДМУ, 2023. 207 с.

10. *Banishing Burnout: Six Strategies for Improving Your Relationship with Work* Michael P. Leiter, C. Maslach, 2005. P. 210.

11. Maslach, C., Jackson, S. E. and Leiter, M. (1997), 'Maslach burnout inventory manual' in Zalaquett, C. P. and Wood, R. J. (eds.), *Evaluating stress: a book of resources*, Scarecrow Press, Lanham, Maryland, pp. 191–218.

**ОСОБЛИВОСТІ СТРАТЕГІЙ ДОЛАННЯ СТРЕСОВИХ СИТУАЦІЙ У
ВІЙСЬКОВОСЛУЖБОВЦІВ СЕРЖАНТСЬКОГО СКЛАДУ РІЗНИХ
ВІКОВИХ ГРУП**

Лозінська Наталія Сергіївна,

кандидат психологічних наук

Пішко Ірина Олександрівна,

провідні наукові співробітники відділу

воєнно-психологічних досліджень НДЦ ГП

ЗС України, м. Київ, Україна

Вступ. Війна в Україні докорінно змінила ставлення до військовослужбовців сержантського складу як з боку старших командирів, так і з боку підлеглих. На сьогодні сержант – це молодший командир, який має бути беззаперечним лідером і зразком у своєму підрозділі, опорою для командирів. На них покладається відповідальність за морально-психологічний стан підлеглих, за їх готовність до виконання завдань за призначенням.

У сержантів під час виконання бойових завдань в умовах широкомасштабної війни має місце надзвичайне функціональне навантаження, виникають проблеми подолання стресу та його наслідків, а здатність подолати стрес певною мірою залежить від вибору стратегій (моделей) додання стресових ситуацій.

Мета роботи. Мета нашого дослідження – визначити стратегії додання стресових ситуацій та їх особливості у сержантів різних вікових груп під час виконання завдань за призначенням в умовах бойових дій.

Матеріали і методи. Дослідження стратегій подолання стресових ситуацій здійснювалось із застосуванням Опитувальника «Стратегії додання стресових ситуацій» (SACS) С. Хобфолла [1], який дозволяє визначити основні стратегії і моделі копінг-поведінки досліджуваних у подоланні стресу.

Для математико-статистичної обробки емпіричних результатів використано: методи первинної описової статистики, t-критерій Стюдента для

визначення статистичної значущості відмінностей між ознаками. Статистичні показники розраховані в програмі SPSS 23.0 for Windows.

Результати і обговорення.

В дослідженні взяли участь військовослужбовці сержантського складу, чоловіки віком від 20 до 49 років. Всіх учасників було розподілено за трьома групами, залежно від віку: група 1 – 20-29 років (n=32); група 2 – 30-39 років (n=33); група 3 – 40-49 років (n=32). Всі військовослужбовці мали досвід участі в бойових діях.

Однорідність дисперсії – $p \geq 0,05$ (приймається за умови, якщо $p \geq 0,05$ для значення F за критерієм Левена) для досліджуваних ознак уможливило проведення порівняльного аналізу, а нормальність розподілу (критерій Колмогорова-Смірнова, $p \geq 0,05$) – застосування t-критерію Стьюдента.

Результати первинної описової статистики подано в таблиці 1.

Таблиця 1

Первинна описова статистика за опитувальником «Стратегії додання стресових ситуацій» (SACS) С. Хобфолла в різних вікових групах військовослужбовців сержантського складу

№ з/п	Стратегії подолання	Модель поведінки (дії)	Mean			Std. Deviation		
			Група 1 (n=32)	Група 2 (n=33)	Група 3 (n=32)	Група 1 (n=32)	Група 2 (n=33)	Група 3 (n=32)
1	Активна	Асертивні дії	21,94	22,48	21,91	2,38	2,73	2,93
2	Просоціальна	Вступ до соціального контакту	24,05	25,18	26,03	2,48	3,10	2,56
3	Просоціальна	Пошук соціальної підтримки	22,83	22,84	24,25	2,92	4,79	4,57
4	Пасивна	Обережні дії	21,17	21,48	23,00	3,45	3,50	2,68
5	Пряма	Імпульсивні дії	18,58	17,75	19,00	3,18	2,99	3,50
6	Пасивна	Уникнення	15,05	13,81	15,22	4,36	3,92	4,34
7	Непряма	Маніпулятивні дії	19,00	18,72	18,81	4,03	4,19	4,34
8	Асоціальна	Асоціальні дії	17,23	16,24	16,47	4,43	5,11	5,67
9	Асоціальна	Агресивні дії	15,82	15,72	14,63	4,01	5,08	3,93

Результати порівняння середніх показників Опитувальника «Стратегії додання стресових ситуацій» (SACS) С. Хобфолла засвідчили відсутність достовірно значущих відмінностей як між групами 1 і 2, так і між групами 2 і 3.

Проте порівняльний аналіз середніх показників Опитувальника між групою 1 і групою 3 дозволив визначити значущі відмінності ($p < 0,05$) за такими стратегіями (моделями) подолання стресу, як *просоціальна стратегія подолання (вступ до соціального контакту)* і *пасивна стратегія подолання (обережні дії)* (таблиця 2).

Таблиця 2

Результати порівняльного аналізу середніх показників за Опитувальником «Стратегії додання стресових ситуацій» (SACS) С. Хобфолла між групою 1 і групою 3

Показник	Mean		Std. Deviation		Рівень значущості
	Група 1 (n=32)	Група 3 (n=32)	Група 1 (n=32)	Група 3 (n=32)	
Просоціальна стратегія подолання (Вступ до соціального контакту)	24,05	26,03	2,48	2,56	$p < 0,05$
Пасивна стратегія подолання (Обережні дії)	21,17	23,00	3,45	2,68	$p < 0,05$

Просоціальна стратегія подолання (вступ до соціального контакту) є значимо ($p < 0,05$) вираженою у військовослужбовців віком 40-49 років і має «високий ступінь вираженості», на відміну від досліджуваних 20-29 років, які мали значно нижчий («середній») рівень вираженості такої стратегії подолання стресу. Це свідчить про те, що сержанти з групи 3 більш активно розвивають свої соціальні контакти та спрямовують свої дії на пошук соціальної підтримки з боку товаришів по службі, родини, знайомих та ін., що сприяє зменшенню впливу стресу на організм та збереженню боєздатності.

Ступінь вираженості *пасивної стратегії подолання (обережні дії)* в обох групах (1 і 3) характеризується як середній. Однак, за результатами порівняльного аналізу, ця стратегія на достовірно значущому рівні ($p < 0,05$) має більший прояв у сержантів віком 40-49 років. Імовірно, це пов'язано з тим, що набутий життєвий і професійний досвід, особливо в умовах постійної загрози для здоров'я і життя не тільки власного, але і побратимів, спонукає бути більш обережними в ситуаціях стресу.

Висновки. Аналіз стратегій додання стресових ситуацій та їх особливостей у сержантів різних вікових груп під час виконання завдань за призначенням в умовах бойових дій показав, що військовослужбовці сержантського складу групи 3, вік яких становив 40-49 років, мали достовірно ($p < 0,05$) більш виражені прояви *просоціальної стратегії подолання (вступ до соціального контакту)* та *пасивної стратегії (обережні дії)*, на відміну від сержантів вікової категорії 20-29 років.

Проте порівняльний аналіз середніх показників Опитувальника «Стратегії додання стресових ситуацій» (SACS) С. Хобфолла виявили відсутність достовірно значущих відмінностей як між групами 1 і 2, так і між групами 2 і 3.

СПИСОК ЛІТЕРАТУРИ

1. Кокур, О., Пішко, І., Лозінська, Н., Олійник, В. Психодіагностика лідерських якостей військовослужбовців : метод. посіб. К. : ТОВ «7БЦ», 2023. 171 с.

ЕМОЦІЙНИЙ ІНТЕЛЕКТ: КОНЦЕПЦІЯ ТА СКЛАДОВІ

Миропольцева Ніна Ігорівна,

к. психол. н., доцент

Саламага Анжеліка Петрівна,

Студентка

Чорноморський національний університет

ім. Петра Могили

м. Миколаїв, Україна

Вступ. Раніше терміни «емоції» та «інтелект» вважалися непов'язаними, оскільки перший термін, як правило, розумівся як позначення біологічно детермінованих, «нижчих», «тваринних» інстинктивних факторів, які визначають поведінку людини, тоді як останній термін відноситься до «вищій» рівень організації психічної діяльності організму. Зв'язок між емоціями та мисленням був продемонстрований у теоретичних дослідженнях протягом багатьох років [1].

Завдяки роботі зарубіжних дослідників, таких як Д. Гоулман, П. Саловей, Дж. Майер, Д. Карузо, Г. Гарднер, Дж. Готтман, Д. Стайн та інші, психологи лише нещодавно почали досліджувати емоційний інтелект. Вчені наголошують на важливості розвитку емоційного інтелекту, оскільки він пов'язаний зі здатністю людини досягати успіху як в особистій, так і в професійній сферах. Це вимагає глибокого наукового розуміння емоційного інтелекту, нещодавно виявленої психологічної риси, яка ближча до психології особистості, вважають вчені зі Сполучених Штатів.

Ціль роботи. Вивчення концепції емоційного інтелекту, його вплив на розвиток особистості та важливість у різних сферах життя та діяльності.

Матеріали та методи. Для наукового обґрунтування результатів досліджень концепцій та складових емоційного інтелекту використаний статистичний метод, а саме теоретико-методологічний аналіз, синтез інформації, узагальнення даних теоретичних та експериментальних досліджень.

Результати та обговорення. Основний внесок у проблему емоційного

інтелекту в 1990-х роках ХХ століття зробили американські психологи Дж. Майєр і П. Саловей, які ввели термін «емоційний інтелект» і почали його дослідження. На думку цих вчених, емоційний інтелект – це сукупність розумових здібностей ідентифікувати, розуміти та керувати емоціями [5].

Вважається, що концепція емоційного інтелекту виникла лише після роботи Г. Гарднера, американського психолога, який запропонував кілька способів прояву інтелекту. Ось декілька з них: як внутрішньоособистісні (орієнтовані на власні емоції), так і міжособистісні (орієнтовані на почуття інших людей), вербальні, просторові, кінестетичні, музичні та логіко-математичні [4].

З нашої точки зору, емоційний інтелект – це комплексний особистий атрибут, який впливає з динамічної єдності афекту та інтелекту через взаємодію емоційних, когнітивних і мотиваційних особливостей. Він спрямований на розуміння власних емоцій, а також емоцій інших, пропонує управління емоційним станом, приборкає емоції розуму та сприяє самосвідомості та самореалізації шляхом збагачення емоційного та соціального досвіду.

Дж. Маєр і П. Саловей [5] виділяють чотири елементи емоційного інтелекту:

1) ідентифікація емоцій, тобто здатність розпізнавати, класифікувати та розрізняти справжні переживання та їх повторення;

2) застосування емоцій для посилення когнітивних функцій і ефективності мислення, привернення уваги до важливих подій і викликання досвіду, який допомагає у вирішенні проблем;

3) знання про емоції, включаючи здатність розуміти зв'язок між почуттями, ідеями та діями; можливість оцінити емоції; причини емоційних переживань;

4) емоційна регуляція: здатність регулювати почуття, зменшувати вираження та інтенсивність негативних емоцій і заохочувати вираження приємних емоційних переживань.

Кожен вибраний компонент складається з когнітивних здібностей, призначених для розуміння як власної емоційної сфери, так і емоційної сфери інших.

Інша модель розглядає емоційний інтелект як сукупність особистих якостей і психологічних характеристик. Отже, з кожним із компонентів емоційного інтелекту, виділених американським психологом Р. Бар-Оном, пов'язано п'ять окремих особистісних якостей [3]:

Самосвідомість – здатність розпізнавати та усвідомлювати власні емоції. Перш ніж ви зможете зрозуміти, як ваші дії, ставлення та емоції впливають на інших людей, ви повинні спочатку усвідомити свої власні почуття. Розвиток самосвідомості вимагає вміння регулювати власні емоції, ідентифікувати різні емоційні реакції, а потім правильно називати кожну унікальну емоцію.

Самоконтроль – здатність залишатися емоційно врівноваженим, особливо під тиском. Емоційний інтелект вимагає не тільки усвідомлення власних почуттів і того, як він впливає на інших, але й здатності контролювати свої емоції. На думку Д. Гоулмана, ті, хто є надзвичайно сумлінними, також мають чудові здібності до саморегуляції. Вони приймають відповідальність за свої вчинки і звертають увагу на інших [2].

Навички міжособистісного спілкування – це здатність налагоджувати стосунки та взаємодіяти з іншими людьми, які знаходяться в нашому безпосередньому оточенні, враховуючи при цьому емоційне благополуччя команди в цілому, а не лише одного члена.

Емпатія – це більше ніж просто здатність ідентифікувати емоційний стан іншої людини, емпатія також передбачає відповідну реакцію на це усвідомлення.

Самомотивація – внутрішньої мотивація, від якої емоційний інтелект також значною мірою залежить. Люди, які є емоційно багатими, мотивуються іншими факторами, ніж просто матеріальні винагороди, як-от статус, багатство чи похвала від інших. Швидше, вони захоплені досягненням власних бажань і цілей.

Висновки. Емоційний інтелект, критичний аспект розвитку особистості, впливає на нашу здатність до значущої та конструктивної взаємодії із зовнішнім світом. Ця концепція охоплює широкий спектр здібностей, спрямованих на створення та збереження повноцінних стосунків, а також на розуміння емоцій, керування ними та зв'язок з ними.

Секрет розвитку емоційного інтелекту та покращення стосунків із зовнішнім світом полягає в тому, щоб постійно працювати над покращенням і зростанням цих здібностей. Він створює конструктивні моделі спілкування та сприяє психологічному розвитку, надаючи нам засоби для успішного зростання та адаптації до суспільства.

СПИСОК ЛІТЕРАТУРИ

1. Журавльова Л. П. Емоційний інтелект як проблема психологічних досліджень. 2009. URL: <http://dspace.pdpu.edu.ua/jspui/handle/123456789/13973> (дата звернення: 29.01.2024).
2. Зінченко М. О. Феномен емоційного інтелекту, структура та підходи до його вивчення. *Актуальні проблеми особистісного зростання*. 2019.
3. Bar-on R. The Emotional Intelligence Inventory (EQ-i) : Technical Manual. Toronto : Multi-Health Systems, 1997.
4. Gardner H. Multiple intelligences: The theory in practice. New York, NY : Basic Books, 1993. 304 p.
5. Mayer J. D., Salovey P. The Intelligence of emotional intelligence. *Intelligence*. 1993. V.17. № 4. P. 433–442.

ПОСТТРАВМАТИЧНИЙ СТРЕСОВИЙ РОЗЛАД У ВІЙСЬКОВОСЛУЖБОВЦІВ

Митрофанова Ірина Олегівна
студентка VI курсу спеціальності 053 «Психологія»
ЧНУ ім. Петра Могили

Вступ. Нестабільна та напружена соціально-політична та економічна ситуація в нашій країні призводить до розвитку рівня різноманітних відхилень у сфері емоцій та особистісного розвитку для кожної особи. Значна кількість людей залишаються свідками та учасниками щоденних трагедій. Події, які відбуваються в Україні сьогодні, мають значний вплив на психіку людини, викликаючи психотравмуючий та дезадаптуючий ефект, особливу увагу мають саме військовослужбовці, так як саме вони кожного дня перебувають у стані стресу і небезпеки.

Ціль роботи. Отже, мета роботи полягає у аналізі посттравматичного стресового розладу у військовослужбовців на сучасному етапі.

Матеріали та методи: теоретичні – аналіз, узагальнення психологічної, методичної літератури для з'ясування сучасного стану досліджуваної проблеми; формулювання висновків;

Результати та обговорення. Посттравматичний стресовий розлад (ПТСР) являє собою неспокійну відстрочену реакцію на стрес, що виник в результаті травматичного впливу. Дослідники вказують на те, що ПТСР розглядається як реакція людей, які пережили виключно сильний психологічний або фізичний удар, який вони вважають особливо болісним. Автори підкреслюють серйозні наслідки, які сучасні війни призводять до психологічної травми учасників бойових дій. Військові психологи розглядають психологічну допомогу як будь-яку усвідомлену діяльність особи, спрямовану на розвиток психологічних можливостей іншої людини в аспектах її особистісного та соціального функціонування. Важливо зазначити, що масштаби психологічної допомоги охоплюють широкий спектр реабілітаційних

заходів [1].

Наприклад, усі військовослужбовці повинні мати можливість отримати повний спектр допомоги з моменту першого звернення до медичних працівників та мати доступ до реабілітаційних послуг, необхідних для ведення самостійного способу життя та активної участі у суспільстві. Експерти з військових конфліктів акцентують увагу на психологічній реабілітації, якою потребують практично всі учасники бойових дій. За думкою військових психологів, недостатня психологічна реабілітація може призвести не лише до повернення посттравматичних синдромів, а й до їх подальшого загострення [1].

На нашу думку, необхідно впровадження корекційно-розвиткової програми на стабілізацію нервового стану військовослужбовців, що можуть включати різні напрямки психологічної реабілітації. Допомогу можна надавати перед початком, під час і після завершення участі в бойових діях. Психологічна реабілітація військовослужбовців, які протягом тривалого часу перебували в екстремальних умовах, безпосередньо пов'язана з їх адаптацією до соціуму [2].

За підсумками досліджень, найбільш ефективними методами лікування посттравматичного стресового розладу (ПТСР) є когнітивно-повідінкова терапія, терапія когнітивної обробки та терапія тривалого впливу. У числі симптомів ПТСР психофармакологічна підтримка націлена на стабілізацію зниження депресивного настрою за допомогою антидепресантів [3].

Висновки. Посттравматичний стресовий розлад у військовослужбовців є серйозною проблемою, яка вимагає комплексного та системного підходу до діагностики та лікування. Важливо знати, що ефективні методи лікування, такі як когнітивно-повідінкова терапія, терапія когнітивного лікування та інші методи, грають ключову роль у полегшенні симптомів та покращенні якості життя військових.

СПИСОК ВИКОРИСТАНИХ ДЖЕРЕЛ:

1. Крук, І. М. & Григус І. М. (2023). Сучасний погляд на психологічну реабілітацію військовослужбовців з посттравматичним стресовим розладом.

Реабілітація та відпочинок, (15), 50–56. – [Електронний ресурс] – Режим доступу: <https://doi.org/10.32782/2522-1795.2023.15.6>.

2. Бриндіков Ю. Л. Теорія та практика реабілітації військовослужбовців учасників бойових дій в системі соціальних служб. Кваліфікаційна наукова праця на правах руко-пису. Хмельницький національний університет МОН України, Хмельницький, 2018. 46 с.

3. Григус І. М., Нагорна О. Б. Основи фізичної терапії. Одеса: Олді, 2022. 150 с.

СПІВЗАЛЕЖНІСТЬ В МІЖОСОБИСТІСНИХ СТОСУНКАХ

Михайлова Діана Сергіївна

Студентка

Дніпровський гуманітарний університет

м. Дніпро, Україна

Вступ. Дослідження феномену співзалежної поведінки має високу практичну значимість, оскільки співзалежність, яка призводить до деградації особистості, є недостатньо вивченою явищем як у світі, так і в Україні. Цей стан рідко згадується в наукових посібниках з клінічної, розвиткової, сімейної та педагогічної психології.

Мета роботи. Дослідження співзалежності в міжособистісних стосунках.

Матеріали та методи. Теоретичні методи: аналіз, порівняння, узагальнення, систематизація отриманої інформації; емпіричні методи: спостереження, «шкала вимірювання рівня співзалежності» Л. Спанн та Д. Фішера.

Результати обговорення. Деградація у співзалежних осіб проявляється у нездатності встановлювати й підтримувати близькі стосунки, а також у підміні почуття любові патологічною залежністю від осіб, які вони вважають значущими. Це призводить до розвитку у них почуття безнадії й ненависті до себе й до близьких людей. Серед важливих особливостей, що дозволяють асоціювати стан із співзалежністю, автор виділяє: заперечення, компульсивність, заморожені почуття, низьку самооцінку та медичні ускладнення, пов'язані зі стресом. Статеві особливості грають важливу роль у формуванні та розвитку співзалежних стосунків у цьому життєвому етапі. У цій роботі ми розглянемо, як статеві ролі і стереотипи впливають на співзалежність у зрілому віці.

У зрілому віці, особливо після багатьох років партнерства або шлюбу, стосунки можуть бути особливо складними, і важливо звертати увагу на гендерні аспекти, щоб підтримати здорові та зрілі відносини. Ось додаткові

аспекти, які варто враховувати:

1. Комунікація і відкритість: Гендерні ролі можуть впливати на спосіб, яким чоловіки і жінки сприймають та виражають свої почуття та потреби. Важливо створити відкриту та сприйнятливую атмосферу для спілкування, де обидві сторони можуть вільно висловлювати свої думки та почуття.

2. Рольовий баланс: Партнери можуть спробувати визначити рольовий баланс у відносинах, який відповідає їхнім потребам та очікуванням. Це може включати участь обох сторін у побутових обов'язках, прийняття спільних рішень та рівну відповідальність за сім'ю.

3. Підтримка і самобереження: Партнери повинні пам'ятати про важливість підтримки один одного, а також про важливість самобереження. Це включає в себе відпочинок, знайдення часу для власних інтересів і зацікавленості, а також забезпечення здорового балансу між особистими та спільними потребами.

4. Розвиток взаємних інтересів: В зрілому віці партнери можуть знову відкривати один для одного нові інтереси і цілі. Спільні захоплення і проекти можуть зміцнити стосунки і допомогти партнерам рости та розвиватися разом.

5. Сприйняття і важливість індивідуальних потреб: Кожна особистість має свої унікальні потреби, незалежно від статі. Партнери повинні пам'ятати, що важливо враховувати і підтримувати індивідуальні потреби один одного, не обмежуючи їх гендерними ролями.

Загалом, в зрілому віці, гендерні особливості можуть впливати на співзалежність, але важливо розвивати стосунки на основі взаємної підтримки, відкритості та рівноправності. Розуміння і урахування гендерних особливостей може сприяти створенню більш здорових і задовільних стосунків у зрілому віці.

У здорових міжособистісних відносинах між партнерами завжди зберігається достатньо простору для особистісного росту, задоволення власних потреб і досягнення власних цілей. У таких стосунках люди виявляють більшу самодостатність.

Натомість, у співзалежних відносинах майже відсутній простір для розвитку особистості. Співзалежний індивідуум присвячує своє життя важливим близьким. Така особистість живе не своїм життям, а життям своїх родичів. Співзалежні не розрізняють своїх потреб від потреб тих, на кого вони опікуються та кого контролюють, їх власний розвиток обмежений.

Спочатку «термін «співзалежний» описував людей, які живуть із залежною особою або мають стосунки з нею» (Лампіс та ін., 2017).

Сучасна концепція співзалежності розглядає «унікальну форму залежності від взаємин, яка характеризується глибоким зануренням та надмірною залежністю — емоційною, фізичною, навіть економічною та фінансовою — від іншої особи». Ця специфічна форма взаємозалежності виникає, коли індивідууми розвивають нездорову залежність від відносин, яка може мати серйозний вплив на їхнє фізичне і емоційне благополуччя. Вона охоплює надзвичайно сильну прив'язаність, втрату особистої ідентичності та постійну потребу у підтримці та схваленні з боку іншої людини. Така співзалежність може мати широкий спектр наслідків і вимагає уваги та підтримки для досягнення здорових та взаємовигідних стосунків. (Лампіс та ін., 2017).

Концепція співзалежності все ще стосується сімей із проблемами зловживання психоактивними речовинами, але також використовується для позначення інших ситуацій.

Основним наслідком співзалежності є те, що залежні, зайняті турботою про інших, забувають піклуватися про себе, що призводить до порушення розвитку ідентичності».

Загалом, співзалежність – це психологічна теорія, яка стосується індивідів, з надзвичайною залежністю від значущих для них осіб та їхніх почуттів і дій. DSM-5 не визнає співзалежність окремим розладом особистості.

Співзалежність виявляється як самостійна психологічна сутність, незважаючи на дотичність до інших розладів особистості. Ці висновки змінюють уявлення про співзалежність, визнаючи її як окрему та унікальну

конструкцію в психологічному спектрі.

Співзалежність — це тип психологічної конструкції, яка впливає на стосунки людини з іншими, зазвичай зосереджені на одній особі чи сім'ї.

Загалом співзалежність включає дві сторони: співзалежну та активну. Співзалежні, у найпростішому сенсі, залежать від того, хто дозволяє структурувати свою ідентичність. Однак це поширюється на залежність від людини у фізичному, емоційному чи фінансовому сенсі.

Справжня співзалежна людина повністю втратить свою самооцінку та самосприйняття на користь іншої людини. Активатор стає причиною існування.

Як загальний наслідок співзалежності, постраждалі особи нехтують піклуванням про себе, оскільки вони настільки зосереджені на визначенні пріоритетів потреб того, хто сприяє. Іншими словами, щастя співзалежної людини повністю залежить від потреб іншої людини, навіть якщо ці потреби нерозумні.

Співзалежні відносини мають як співзалежність, так і фактор, що сприяє. Співзалежні будують ціле існування, присвячене служінню іншим, зосереджуючись на виконанні всіх їхніх потреб чи бажань. Вони жертвують усім, включаючи власне благополуччя, заради виконання бажань інших. Сторонні люди можуть назвати співзалежного мучеником.

У залежних стосунках обидві сторони вважають пріоритетом роботу над своїми стосунками, але вони вільні займатися іншими інтересами та хобі. У співзалежних стосунках співзалежний не має жодних інтересів чи цінностей поза стосунками.

У залежних відносинах обидві сторони висловлюють свої потреби та бажання по відношенню одна до одної. У співзалежних стосунках співзалежний відчуває свої потреби неважливими. Організатору може бути важко визначити потреби або бажання співзалежного щодо стосунків. Ми провели експериментальне дослідження за допомогою методики «Шкала вимірювання рівня співзалежності» Л. Спанн та Д. Фішера. Отримані результати за даною методикою були проаналізовані та систематизовані, згодом зображені у

графічному відображенні:



Рис. 1. Виражена співзалежність

Отримані результати дають змогу говорити про те, що серед учасників є характерною помірно виражена співзалежність – результати 94 осіб вказують саме на цей рівень співзалежності, в 6 учасниках спостерігається норма у співзалежності, тобто вони до неї не є схильними. Слід відзначити те, що серед усіх досліджуваних не має жодного в кого б був сильно виражений рівень співзалежності.

Висновки. У залежних стосунках двоє людей пов'язані взаємною повагою та любов'ю. Обидва знаходять цінність у стосунках. У співзалежних стосунках співзалежний відчуває себе гідним лише тоді, коли йде на жертви, іноді екстремальні, заради того, хто сприяє.

Залежність часто відіграє певну роль у співзалежних стосунках. Співзалежність не обов'язково йде рука об руку з розладами, пов'язаними зі зловживанням психоактивними речовинами, але початкова ітерація терміну полягала в тому, щоб визнати деструктивні стосунки, які часто виникають, коли хтось із членів сім'ї бореться із залежністю від наркотиків і співзалежністю.

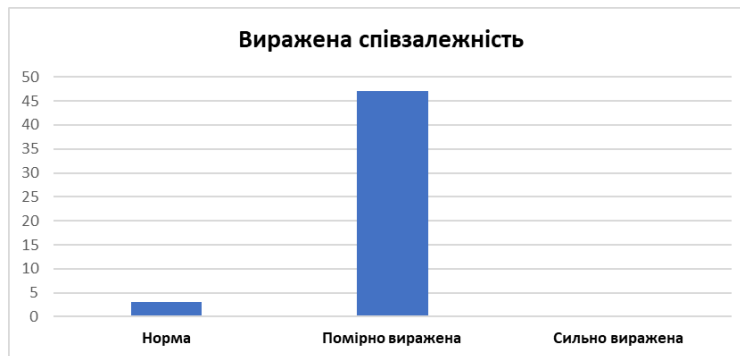
Справжня співзалежність - це більше, ніж просто «потреба, щоб хтось був поруч». Ми всі покладаємося на наші міжособистісні стосунки. Стосунки стають справді співзалежними, коли одна сторона не може уявити реальність без участі іншої. Це уявлення прогресує до точки, коли співзалежний, побоюючись бути покинутим, буде робити все можливе, щоб зберегти фактор, що сприяє, у його чи її житті.

ВЗАЄМОЗВ'ЯЗОК Я-КОНЦЕПЦІЇ ТА СПІВЗАЛЕЖНОСТІ В МІЖОСОБИСТІСНИХ СТОСУНКАХ

Михайлова Діана Сергіївна

Студентка

Дніпровський гуманітарний університет

м. Дніпро, Україна

Вступ. Відношення людини до самої себе, яке є одним з найважливіших аспектів емоційного здоров'я, формує основу для розбудови концепції «Я».

Основи цього відношення закладаються ще у ранньому дитинстві і залишаються актуальними протягом усього життя. Воно розвивається під впливом різноманітних факторів, таких як родина, мікросередовище і макросередовище, життєвий шлях та набутий досвід, який може бути як позитивним, так і травматичним. Залежно від процесу дорослішання, це відношення може зазнавати змін та еволюціонувати.

Мета роботи. Дослідження співзалежності та я-концепції в стосунках.

Матеріали та методи. Теоретичні методи: аналіз, порівняння, узагальнення, систематизація отриманої інформації.

Результати обговорення. Так як Я-концепція є сукупністю уявлень та переконань особистості про себе та свої особливості, саме завдяки яким вона вибудовує свої відносини з оточуючими людьми, формуються поведінкові форми. Я-концепція визначає соціальну направленість особистості та взаємодії, що забезпечується наявністю соціального досвіду. Головна мета при цьому полягає у досягненні гармонійного взаємозв'язку з навколишнім оточенням. При формуванні міжособистісних відносин роль Я-концепції полягає у наступних рисах особистості:

- особисті риси особистості, що проявляється в умінні довіряти іншим людям, ставити власні інтереси нижче за інтереси інших. Тобто, таким чином головним у здоровій вибудові міжособистісних стосунків ж правило «мене люблять не за щось, а за мене самого». Завдяки цьому відбувається

перехід від «я люблю бо мене люблять» до «мене люблять бо я люблю»;

- рівень прояву емоційності та почуттів. Слід зазначити, що емоційність притаманна не усім людям, деякі здатні до більшої, хтось до меншої, а є такі, що взагалі не вміють проявляти власні емоції та почуття. Від форми та інтенсивності прояву гендерної сфери залежить здатність людини до регуляції власної поведінки, вираження багатогранності людських відносин;

- можливий невдалий досвід у минулому напряму в позитивному чи негативному сенсі впливає на стиль вибудови міжособистісних відносин і слугує так званим ідентифікатором того аби не робити помилок. Як приклад, у минулому були болючі стосунки, які закінчилися невдалим досвідом, що заважає вступати в подальшому у близькі відносини;

- можливі емоційно значимі відносини, характер особистості напряму впливає на хід завершення емоційно-значимих відносин, бувають випадки коли такі відносини ніби завершилися, але їх значимість нікуди не поділась. Такі випадки несуть в собі такий варіант зародження нових відносин, коли особистість не відпускаючи «емоційно» колишні значимі відносини не може створювати нових відносин;

- здатність до перенесення чужого стилю відносин у свої міжособистісні відносини. Притаманна ця властивість у таких випадках, коли, наприклад, дитина спостерігала за відносинами своїх батьків, у яких емоційна прив'язаність була відсутньою, або навпаки один із батьків «розчинявся» у іншому тим самим применшуючи власну значимість. Дитина, вважаючи цю модель стосунків вважатиме її єдиною вірною, тоді інакша модель міжособистісних відносин здаватиметься їй дивною та не можливою;

- здатність особистості до співзалежних чи контр залежних відносин. Основною відмінністю між цими типами відносин є те, що особистість схильна до співзалежних відносин має більше шансів створити емоційно-значимі міжособистісні відносини, ніж особистість схильна до контр залежних відносин.

Якщо виникає органічний розвиток Я-концепції, особа здатна утворювати

здорові взаємини з оточуючими, має встановлені особисті границі і вмiє задовольняти власні потреби.

У разі значної розбіжності між «реальним Я» та «iдеальним Я» спостерiгається низька конгруентність, що викликає знижену самооцiнку, підвищену тривожність та симптоми депресії. Ці ознаки, в свою чергу, свiдчать про нахил до спiвзалежності.

Вiдповiдно до теорії когерентності самосприйняття, яка була запропонована Хiггiнсом, значна розбіжність між «реальним Я» i «iдеальним Я» викликає недолiки в самовизначенні, що, в свою чергу, може призводити до низької самооцiнки, високого рiвня тривоги та симптомiв депресії. Ці ознаки можуть служити показником схильності до розвитку спiвзалежних стосункiв.

Як вже було вiдзначено, серед основних характеристик спiвзалежності варто зазначити зовнiшній локус контролю, який виникає внаслiдок низької самооцiнки. У таких осiб спостерiгається залежність вiд оцiнки оточуючих i мiжособистiсних вiдносин, що, в свою чергу, впливає на самоiдентифiкацію та формування нечiткої концепції власного «Я».

У вiдмiнності вiд здорового емоцiйного зв'язку, спiвзалежна особа проявляє надмiрну поглинутiсть життям iншої особи, її особистiснi межi змитi, що впливає на розмиття роздiлення мiж власною особистiстю та особистiстю iншої людини.

Серед основних характеристик осiб, якi перебувають у спiвзалежності, варто вiдзначити наявність нестабiльності та недооцiнки власної цiнності, що призводить до порушення формування здорових вiдносин з самим собою та навколишнiм середовищем.

По сутi, складність внутрiшнiх стосункiв виявляється у вiдсутності стiйкої iдентичності, нездатності особистостi задовольняти свої власні потреби та адекватно оцiнювати себе, а також у неспроможності визначитися з власними цiнностями та бажаннями (Higgins, 1987).

Причини складнощiв у мiжособистiснiй сферi проявляються основним чином у недостатнiй здатності встановлювати власні межi. Така особа схильна

до піддавання маніпуляціям, виставляє інтереси інших осіб вище своїх власних. В цьому випадку можна говорити про надмірну, але необґрунтовану саможертвовність.

Після аналізу теоретичних джерел можна прийти до висновку, що співзалежність є психологічним терміном, який відноситься до осіб, що демонструють надмірну залежність від певних осіб у своєму житті, а також почуваються відповідальними за почуття та дії цих осіб.

Це патологічний стан, який характеризується глибокою поглиненістю та сильною залежністю (емоційною, соціальною, фізичною) від інших людей. Незважаючи на те, що співзалежність може перетинатися з іншими розладами особистості, дослідження свідчать, що вона є окремою психологічною конструкцією.

Співзалежні особи зазвичай не ділять залежність своїх партнерів, але вони беруть на себе великий обсяг піклування та захисту свого партнера.

При вивченні поглядів теоретиків на цю проблему були описані характеристики осіб, схильних до співзалежності, такі як низька самооцінка, надмірне прагнення до контролю над іншими, низький рівень самоповаги та віри у себе, підпорядкування власних інтересів на користь об'єкту співзалежності, нав'язливість у міжособистісних стосунках та нездатність ідентифікувати та задовольнити власні потреби.

Це поведінка є результатом порушеної ідентичності, яку особа намагається відновити через інших.

З іншого боку, особа, яка має стабільну самоідентифікацію та позитивну концепцію себе, відрізняється нормальною самооцінкою, адекватним рівнем амбіційності, самоповагою та здатністю задовольнити свої потреби, а також вірою в себе. Це вказує на певну залежність між концепцією себе та схильністю особи до співзалежних міжособистісних стосунків. Взаємозв'язок між Я-концепцією та співзалежністю в міжособистісних стосунках відображає складні аспекти самосприйняття та взаємодії з оточуючим світом. Я-концепція, яка визначається як індивідуальне уявлення про себе, та співзалежність, що

передбачає залежність від інших людей, можуть взаємодіяти, впливаючи на психологічну стійкість та якість міжособистісних відносин.

Співзалежність, у свою чергу, може впливати на формування Я-концепції. Люди, які стикаються із співзалежністю, можуть відчувати, що їхня власна вартість залежить від стосунків з іншими. Це може викликати переплетення особистої ідентичності з ідентичністю інших та впливати на сприйняття себе.

Висновки. Для забезпечення психологічної стійкості та здорових міжособистісних стосунків важливо збалансувати Я-концепцію та уникати екстремальної співзалежності. Розвиток позитивного ставлення до власної особистості та вміння будувати здорові границі у відносинах стають ключем до гармонійного взаємодії. Взаємозв'язок Я-концепції та співзалежності в міжособистісних стосунках може бути визначальним для психологічної добробуту. Самосприйняття та взаємодія з іншими формують цілісний образ особистості, що визначає якість та стабільність міжособистісних відносин.

ОСОБЛИВОСТІ ВІДПОВІДАЛЬНОСТІ, САМООРГАНІЗАЦІЇ ТА САМОКОНТРОЛЮ У МАЙБУТНІХ ПРАЦІВНИКІВ ДСНСУ

Селюкова Тетяна Василівна

старший викладач кафедри
психології діяльності в особливих умовах,
Національний університет цивільного захисту України,
м. Харків

Стеценко Альбіна Денисівна

здобувачка бакалаврського рівня вищої освіти, 3-го курсу,
соціально-психологічного факультету

Вступ. / Introductions. У контексті нинішніх військових дій та активного вторгнення Росії, коли Україна щоденно переживає воєнні дії та стикається з небезпекою масштабних аварій та катастроф, розкривається важливість компетентності працівників Державної служби з надзвичайних ситуацій України (ДСНСУ). Для рятувальників та інших фахівців, які займаються екстремальною діяльністю, робота з ліквідації наслідків кризових ситуацій вимагає вищих ступенів стійкості, мужності, самоконтролю та здатності ефективно працювати в умовах надзвичайних ситуацій. Ці властивості визначають найсуттєвіші аспекти цієї професії, яка вважається однією з найнебезпечніших у світі. Робота в екстремальних обставинах покладає велику відповідальність за безпеку інших та вимагає глибокого самовладання та вміння реагувати на непередбачені обставини. Професійні якості працівників ДСНС визначаються не лише генетичними факторами, але і професійно важливими якостями, такими як відповідальність, самовладання, професійна самооцінка, а також емоційна стійкість, наполегливість та саморегуляція. Уміння швидко та ефективно вирішувати ситуації в екстремальних умовах вимагає від працівників ДСНС збереження спокою та ясного розуму. Особливу увагу слід звертати на розвиток цих якостей під час професійної підготовки майбутніх фахівців. Пошук ресурсів для становлення фахівців, які зможуть ефективно працювати в умовах надзвичайних ситуацій та гідно виконувати

відповідальну роль у забезпеченні безпеки та допомозі громадянам, є вирішально важливим.

Мета роботи. / Aim. Мета даного дослідження полягає в аналізі та визначенні особливостей відповідальності, самоорганізації та самоконтролю у майбутніх співробітників Державної служби з надзвичайних ситуацій України (ДСНСУ). Розглядаючи ці аспекти в контексті нинішніх викликів та потреб суспільства, а також враховуючи особливості професії, що пов'язана з ліквідацією наслідків надзвичайних ситуацій та воєнних дій, ми спрямовуємо зусилля на розкриття ключових факторів, що впливають на ефективність та готовність фахівців ДСНСУ.

Результати цього дослідження будуть корисні для розробки ефективних педагогічних та тренінгових програм для майбутніх фахівців ДСНСУ, спрямованих на підвищення рівня їхньої готовності та адаптованості до викликів, які вони можуть зустріти у своїй професійній діяльності.

Матеріали та методи./Materials and methods. Для вирішення поставлених завдань в роботі використовувалися теоретичні і емпіричні методи дослідження: теоретичний аналіз літератури з досліджуваної теми; психодіагностичний (тестування); математичні методи обробки даних. В дослідженні використовувалися наступні **методики**: 1. Опитувальник М. Л. Осташевої для діагностики рівня відповідальності. 2. Опитувальник самоорганізації діяльності Є. Ю. Мандрикової. 3. Методика А. В. Зверькова, Є. В. Ейдмана «Дослідження вольового самоконтролю».

Результати та обговорення./Results and discussion. Проведене дослідження за темою дало змогу зробити наступні висновки: в результаті аналізу психологічної літератури можна резюмувати, що відповідальність – це інтегративна якість індивіда, що виявляється у його здатності приймати обґрунтовані рішення у сфері своєї діяльності, проявляти наполегливість і сумлінність у тому реалізації та готовності відповідати за їх результати та наслідки. Відповідальним особам властива наявність позитивних якостей, починаючи від пунктуальності, точності, слухняності та закінчуючи

моральними, громадянськими рисами, такими як чесність, справедливість, принциповість і т.і. На їх формування і має бути спрямована виховальна робота. Самоорганізація – це узгодження, упорядкування, створення індивідуально-оптимальної особистісної та психічної системи; показник особистісної зрілості. Самоорганізація може бути виражена в різному ступені, вона не властива інфантильним суб'єктам, тобто тим людям, які в процесі індивідуального розвитку не мали умов для повноцінного становлення механізмів саморегуляції. Самоорганізація в них не набула цілеспрямованості, усвідомленості, контрольованості.

Одним з показників розвитку самоорганізації є відповідність життєвих виборів (професії, друзів тощо) до індивідуальних особливостей особистості. Самоконтроль – це здатність індивіда стежити за собою, контролювати себе, усвідомлювати власну поведінку, діяльність та їх результати. Самоконтроль виступає як умова адекватного психічного відображення людиною власного внутрішнього світу, чуючої її об'єктивної реальності, а також є обов'язковим компонентом усіх форм психічних явищ, що властиві людині (процеси, стани, властивості). Досліджуючи аспекти відповідальності в психологічному контексті, ми прийшли до висновку, що у курсантів виявляється більший акцент на дисциплінарній відповідальності та відповідальності за інших порівняно зі студентами.

Результати нашого дослідження, виміряні за шкалами "Дисциплінарна відповідальність" ($p \leq 0,01$) та "Відповідальність за іншого" ($p \leq 0,05$), свідчать на користь курсантів. Дисциплінарна відповідальність стає ключовим елементом професійної діяльності як курсантів, так і студентів. Зобов'язання дотримуватися високих стандартів безпеки, службових норм, вказівок та етичних принципів є невід'ємним для забезпечення ефективності та безпеки пожежної роботи.

Зокрема, курсанти виявляють вищий рівень дисциплінарної відповідальності внаслідок вимогливого режиму навчання та служби, що визначається підвищеною потребою у дисциплінованості та відповідальності.

Це проявляється у їхній здатності до ефективної реакції на виклики та високому рівні відповідальності за свої дії. Крім того, важливо відзначити, що дисциплінарні заходи є не лише необхідним інструментом для підтримання порядку та виправлення неправильної поведінки працівників, але й фундаментальною складовою для забезпечення надійності та професіоналізму діяльності пожежної служби в умовах надзвичайних ситуацій. Щодо відповідальності за інших, це неодмінна складова професійної підготовки та службового життя майбутніх працівників Державної служби з надзвичайних ситуацій (ДСНС) України.

Важливо відзначити, що свідоме взаємодія та готовність взяти на себе відповідальність за благополуччя інших людей є ключовими факторами, що сприяють ефективному виконанню завдань у сфері пожежного захисту. Сприйняття відповідальності за інших входить у сферу професійних цінностей та етики у роботі працівників ДСНС. Здатність до свідомої взаємодії та взяття на себе відповідальності за благополуччя інших людей під час виконання рятувальних операцій є критичною для успішності та безпеки роботи у надзвичайних ситуаціях.

Це вимагає не лише технічних навичок, але й вищого рівня соціальної компетентності та емпатії, що забезпечує взаємодію із залученими особами та сприяє ефективній координації зусиль для збереження життя та майна. Аналізуючи особливості самоорганізації та самоконтролю серед курсантів та студентів, виявлено, що рівень організованості у курсантів перевищує той, що виявлений серед студентів.

Співвідношення показників самоорганізації в обох групах вказує на значущі відмінності за шкалами "Цілеспрямованість" ($p \leq 0,01$), "Наполегливість" ($p \leq 0,05$) і "Самоорганізація" ($p \leq 0,05$), при цьому на користь курсантів. Ці результати, ймовірно, зумовлені специфікою життя курсантів, які виявляють вищу емоційну зрілість, активність, незалежність і самостійність. Вони проявляють велике прагнення до завершення розпочатої справи, володіють вираженою працездатністю та активно прагнуть до досягнення

поставлених цілей. Курсанти виявляються дієвими та мобільними особистостями, готовими подолати труднощі на шляху до досягнення поставлених завдань.

Результати дослідження самоконтролю вказують на значущі відмінності між курсантами та студентами Державної служби з надзвичайних ситуацій за шкалами "Загальна вольова саморегуляція" ($p \leq 0,01$) та "Наполегливість" ($p \leq 0,01$), при цьому перевага виявляється на користь курсантів. Самоконтроль у курсантів та студентів ДСНС виявляється не лише у їхньому академічному та фізичному розвитку, але й у готовності до ефективних дій у кризових ситуаціях, що є невід'ємною складовою їхньої професійної підготовки.

Високі показники самоконтролю курсантів свідчать про їхню здатність ефективно контролювати власні дії та дотримуватися високих стандартів дисципліни та відповідальності. Цей високий рівень самоконтролю є ключовим фактором виконання завдань, пов'язаних із захистом громадян та управлінням надзвичайними ситуаціями. Він сприяє формуванню високопрофесійних фахівців, готових взаємодіяти в ефективних командах для забезпечення безпеки та надання допомоги громадянам у складних обставинах.

Висновки./Conclusions. На основі проведеного дослідження, можна зробити кілька висновків, а саме, що курсанти виявляють вищий рівень дисциплінарної відповідальності порівняно із студентами. Це може бути пов'язано з особливостями їхнього режиму життя та вимогами, що ставляться до них на етапі навчання.

Дисциплінарна відповідальність курсантів вказує на важливість дисципліни в професійній діяльності пожежників для забезпечення безпеки та ефективності їхньої роботи у надзвичайних ситуаціях. При дослідженні самоорганізації курсантів та студентів встановлено, що курсанти мають вищий рівень організованості порівняно із студентами. Це пов'язано з суворим регламентом та вимогами до розпорядку дня курсантів, що впливає на їхню успішність. Вольовий самоконтроль курсантів та студентів ДСНС підкреслює важливість вольового самоконтролю для працівників ДСНС, який виявляється в

їхній готовності до дії в екстремальних умовах та забезпеченні безпеки.

Самоконтроль у курсантів та студентів ДСНС в кризових ситуація, у цих груп виявляється не лише у їхньому розвитку, але й у готовності до дії в кризових ситуаціях, що є ключовим аспектом їхньої професійної підготовки. Загальний висновок полягає в тому, що особливості освіти та професійної діяльності визначають різницю в підходах та характеристиках дисципліни, організованості та самоконтролю між різними групами. Отримані результати можуть слугувати основою для подальших досліджень та розвитку педагогічних та професійних програм.

ART

БОТАНІЧНА ІЛЮСТРАЦІЯ ЯК СПОЛУЧНА ЛАНКА МІЖ МИСТЕЦТВОМ І НАУКОЮ

Чугай Наталія,
кандидат мистецтвознавства, доцент кафедри дизайну,
Луговський Олександр,
кандидат мистецтвознавства, доцент,
доцент кафедри дизайну,
Ткаченко Марина
викладач,
кафедра дизайну,
Черкаський державний технологічний університет,
м. Черкаси, Україна

Вступ./Introduction. Ботанічна ілюстрація визначається як специфічний жанр, який поєднує в собі наукову точність та майстерне живописне виконання. Це мистецтво зображення форми, кольору, деталей рослин. Ботанічні ілюстрації переважно виконують в техніці акварелі, але також використовують олійні фарби, туш, олівець, або поєднання різних технік.

Мета роботи./Aim. Мета полягає в тому, щоб на основі аналізу світового досвіду створення ботанічної ілюстрації та умов сучасності визначити особливості поєднання наукової точності та майстерного мальовничого виконання.

Матеріали та методи./Materials and methods. Дане дослідження ґрунтується на теоретичних та емпіричних методах дослідження. Теоретичні методи полягають у вивченні спеціальної літератури за темою дослідження. Емпіричні методи використовувалися з метою спостереження за створенням ботанічних ілюстрацій в реальному світі та експерименту з різними техніками створення зображень.

Результати та обговорення./Results and discussion. Ботанічна ілюстрація має багатий історичний контекст, який містить в собі різні епохи та культури.

- Давні часи: Ботанічні ілюстрації з'явилися на території України зі створенням перших рукописних книг після християнізації Русі. Це були в основному мініатюри релігійного характеру, розміщені в переписаних манускриптах.

- XVI-XVIII століття: У цей період паралельно розвиваються мініатюри в рукописних книгах та друківані гравюри. У XVI столітті стала різноманітнішою тематика ілюстрацій, з'явилися історичні і побутові сцени.

- XIX — початок XX століття: Найяскравішою постаттю в українській ілюстрації XIX століття є Тарас Шевченко, який, втілював оригінальні сюжети, створюючи гравюри, акварелі та рисунки олівцем і пером, як ілюстрації до своїх або чужих текстів.

- Сучасність: У 2021 році Україна офіційно зареєструвала Спілку українських художників ботанічного мистецтва. Ця спілка стала поштовхом до розвитку та популяризації ботанічного мистецтва в Україні та поза її межами.

Саме ботанічне мистецтво стає для глядача лінзою, щоб глибше зазирнути в божественне мистецтво форми та еволюції рослини. Ботанічні ілюстрації можуть бути в натуральну величину або у певному масштабі, можуть показувати життєвий цикл та/або середовище зростання рослини, обидві сторони листків, деталі квітів, бутонів, насіння та кореневої системи. Ботанічні ілюстрації часто друкують поруч з ботанічним словесним описом рослин у книгах, журналах та інших наукових ботанічних виданнях. Зазвичай їх використовують для ілюстрації монографій, флори, досліджень та посібників. Деякі з них продаються як витвори мистецтва.

Створення таких ілюстрацій вимагає від автора-художника розуміння морфології рослин, доступу до натурних (живих, природних) зразків або гербарію. Ботанічні ілюстрації найчастіше створюються під час спільної роботи художника-ілюстратора та консультанта-ботаніка, щоб мати можливість

створювати конкретні ілюстрації та доповнювати їх науковим текстом. Як правило, створення ботанічної ілюстрації вимагає глибокого розуміння морфології рослини [3].

Спільне використання інфографіки та ілюстрацій як у плакатах, так і в наукових журналах чи книгах має більший вплив на інформаційному рівні ніж ті, в яких розміщено лише текст.

Чорно-білі ботанічні ілюстрації мають свої переваги. Вони дозволяють художникам зосередитися на формі, текстурі та деталях рослини, не відволікаючись на колір. Це може бути особливо корисно при створенні ілюстрацій для наукових досліджень або гербаріїв, де точність форми та деталей є важливою. Також можна створювати малюнки від простих зразків гербарію до детального збільшення найбільш важливих частин різних рослин. Навіть якщо технічна точність є важливою для ботанічної ілюстрації, часто дуже важко розрізнити межі між ілюстрацією та самим мистецтвом [2]. Кожна з цих дисциплін має свою унікальну специфіку і акценти, хоча всі вони зосереджені на зображенні рослин. Найпростіший спосіб пояснити різницю між ботанічною ілюстрацією, ботанічним мистецтвом та квітковим живописом – це виділити акценти кожної дисципліни:

- Ботанічна ілюстрація: Науковий запис і ботанічна точність тут є фундаментальними, оскільки мета полягає в тому, щоб мати можливість ідентифікувати рослину в природному середовищі.
- Ботанічне мистецтво: Найголовніше – це суцвіття або рослина, приділяючи особливу увагу естетичним якостям виду. Воно не включає всю інформацію, необхідну для ботаніків.
- Квітковий розпис: Зазвичай квіти представлені у вазах, садах або на полях. Їх також можна знайти в контексті, що стосується натюрморту. У цих випадках ботанічні характеристики не є найважливішими.

До появи фотографії ботанічні ілюстрації були єдиним способом візуально зафіксувати, як виглядає рослина. Хоча, на перший погляд, фотографії можуть здатися альтернативною формою ілюстрації, існують деякі

проблеми з використанням фотографій для зображення рослинних структур. Фотографії не дають чітких підказок глибини, і художники можуть усунути або применшити сторонні риси, чітко зображуючи основні. Крім того, дослідження показали, що людський зір і камери працюють зовсім по-різному. Камери сприймають кожну частину інформації однаково, тоді як ілюстратори підкреслюють межі та контури об'єктів. Спрощення деталей, щоб показати лише основні елементи описуваного об'єкта, створює задовільний прийнятний і зрозумілий образ для людського ока [1].

Хоча зараз ілюстратори ширше використовують цифровий дослідницький матеріал і створюють цифрові ілюстрації за допомогою комп'ютерної техніки, розумовий процес, що опосередковує рішення кожного аспекту ілюстрації, живе в голові ілюстратора. Незалежно від того, чи це перо та чорнило, олівець, акварель або стилус на моніторі для малювання, інструменти рухаються лише на розсуд ілюстратора. Саме тому він повинен володіти рядом навичок, щоб створювати ефективні та привабливі зображення. Це може включати знання про композицію, колір, форму, текстуру та перспективу. Також важливо володіти навичками використання різних програмних засобів та технологій, таких як графічні редактори, програми для створення 3D-моделей та інші спеціалізовані інструменти.

Висновки./Conclusions. Ботанічна ілюстрація дійсно є сполучною ланкою між мистецтвом і наукою. Вона використовує художній талант для точного зображення рослин, що допомагає науковцям у їх дослідженнях. В контексті мистецтва виконання ботанічних ілюстрацій вимагає високого рівня художньої майстерності. Ілюстратор повинен вміти передати деталі, форму, колір та текстуру рослини, щоб відтворити її якомога точніше. В галузі науки ці ілюстрації використовують для наукових цілей, таких як класифікація рослин, дослідження біологічного різноманіття та підтримка наукових досліджень.

Таким чином, ботанічна ілюстрація є важливим інструментом, який допомагає поєднати мистецтво та науку, створюючи візуальні зображення, які можуть бути використані для наукових досліджень.

ЛІТЕРАТУРА:

1. Ботанічна ілюстрація: що це таке, її значення та відмінність від інших видів мистецтва: URL. <https://www.jardineriaon.com/> (дата звернення 19 січня 2024 року)
2. Мистецтво наукової ілюстрації – журнал Science Connected. URL. <https://magazine.scienceconnected.org/2023/03/art-scientific-illustration/> (дата звернення 25 січня 2024 року)
3. Kur, Andi, "On the maintained significance of botanical illustration in modern plant identification guides" (2018). Honors Theses. <https://core.ac.uk/download/pdf/215399903.pdf> (дата звернення 12 січня 2024 року)

HISTORICAL SCIENCES

PROSPECTS FOR THE DEVELOPMENT OF SCIENCE IN THE MODERN REPUBLIC OF AZERBAIJAN

Musayeva Zakiyya

UNEC, Instructor

Department of Humanities

Baku, Azerbaijan

Abstract. Issues related to the development of science and education are among the top priority areas for modern nations. The success of social transformation, economic prosperity, and political stability of any society largely depends on the advancement of science and modern technologies. The development of science and modern technologies is impossible without the growth of analytical and critical thinking, academic freedom, and free competition in the field of scientific research. These achievements are directly linked to the accelerated development of priority areas of the economy and the country's integration processes into the world economy.

Keywords: scientific potential of Azerbaijan, scientific achievements, modern science, scientific personnel of Azerbaijan, scientific institutions.

Introduction. In modern Azerbaijan, the development of education, science, and technology is a priority area of state policy. The country's political leadership views the development of science and education as the basis for economic, and political development and strengthening of the country's military power. Consistent development strategies and global economic problems make the development of science and technology a vital issue for the country. It is crucial to determine the priorities for the development of science and education in a timely and accurate manner. This helps to manage the state's human capital and ensure that society

acquires modern knowledge of advanced technologies while improving skills based on scientific achievements. The program documents of the Azerbaijan Republic have recorded the issues related to Azerbaijani science, ways to address them, and upcoming tasks.

The Council for the Organization and Coordination of Scientific Research under the Presidium of Azerbaijan National Academy of Sciences was established in 2004 to improve the level of scientific and technical activities in the country. In May 2009, a national strategy for the development of science was declared for the period from 2009 to 2015, and a state program was adopted for the implementation of this strategy. Speaking at the 70th anniversary of the creation of the Azerbaijan Academy of Sciences in 2015, the President of the Republic emphasized the main lines, tasks, and priority areas for the development of science in Azerbaijan. The president's speech and the tasks posed in his speech formed the basis of the doctrine for the development of Azerbaijani science adopted in 2016 by the Presidium of the Azerbaijan National Academy of Sciences. And finally, in August 2016, the head of the Republic of Azerbaijan signed a law "On science", defining the basic state principles for the organization, management, and development of scientific activity on the territory of the republic [5].

To develop science and education, encourage interest in scientific research among the younger generation, as well as to sponsor underdeveloped areas of science, important steps have been taken by the state. The Azerbaijani government has taken significant steps in the development of science and education in recent years. These include the establishment of the Azerbaijan Science Fund, the Knowledge Foundation (2014-2019), and the presidential prize for youth, as well as state awards for achievements in technology, architecture, culture, and literature. Starting from 2013, there has been a noticeable increase in funding for the development of science in Azerbaijan.

In 2013 the funds allocated from the budget for scientific research amounted to 117 million manats (68.82 million US dollars), in 2023 this figure reached 228.5 million (134.41 million US dollars) [3; 4].

Results and discussion: Scientific potential, accumulated knowledge, and the ability to increase it, is an invaluable national treasure and require an appropriate attitude. Science and technology have become firmly established as fundamental national priorities of the most developed countries of the world. The relationship between science and the state is mainly defined by the new role of science in society. In Azerbaijan, as well as in other countries, the progress of science, education, and technology is closely linked to the development of the country's economic indicators. In the first two decades of the 21st century, Azerbaijan's economy depended mainly on the natural resources of the country. The global economic challenges have prompted the political leadership of the country to reassess its economic priorities. The main strategic program in the development concept of Azerbaijan is to accelerate the development of the non-oil sector and increase the efficiency and competitiveness of the economy through innovation [1].

In order to achieve the goals of the development concept, it is a priority to expand the use of information and communication technologies (ICT) at both the central and local government levels. This should be accompanied by strengthening information security measures, increasing the competitiveness of export-oriented ICT enterprises, and training and employing highly qualified specialists and scientific personnel. It is recognized that innovation is crucial to ensure the sustainability of economic policies and the development of a competitive economy at the global level [7].

The strategic road maps for the national economy adopted in 2016 note that the economy of Azerbaijan will make a transition from a model based on efficiency to a model based on innovation [1]. Continuous modernization, production, and introduction of innovative products in the market not only increase profits from sales but also positively impact the nation's overall welfare and make it an attractive destination for investments. This leads to GDP growth and helps improve healthcare, education, and other services provided to the population. Azerbaijan's innovation policy, therefore, emphasizes the need to strengthen fundamental sciences, have highly qualified personnel, and create innovative structures.

The Law “On Science” is intended to provide the basic principles of state policy in the field of organization, management, and development of scientific activity, goals, rights, and obligations of subjects of scientific activity, as well as mechanisms for financing science. In recent years, the number of scientific institutions in Azerbaijan has increased by 5.5%. Facilities allocated from the state budget for science over the past 10 years have increased eight times. Today, 22% of all research and development work carried out in the republic falls on the share of scientific institutions of the Azerbaijan National Academy of Sciences, 27% to the Ministry of Education, 19% to the Ministry of Health, and 13% for scientific institutions of the Ministry Agriculture of Azerbaijan [6].

Modern scientific research, especially fundamental research, is very expensive and most often very prolonged in time. It requires expensive equipment and specially trained personnel [7]. That's why they more often need increased government and budgetary support and can only be affordable for wealthy scientific organizations. However, to plan and assess the prospects of carried out research, it is important to be aware that not all studies can be planned, and the costs for them are not can always be predicted with a high degree of certainty. It is especially difficult to predict most studies conducted on a syntagmatic basis [8 p. 109–110].

The integration of science, education, and economics, as well as encouraging entrepreneurship and innovation of scientists ensures the competitive scientific and technological development of the country. The strategy for the development of modern technologies and innovative processes has determined the main prospects for the development of science and education in modern Azerbaijan. Science, especially applied ones, implements its results that have practical applications in economics, industry, agriculture, in the healthcare system, as well as in self-reproduction, self-renewal, and self-improvement through the creation of expensive instrumentation and devices that allow experiments on the scale of metascience. This solves many important problems.

An evaluation of the activities of the Science Development Fund (now known as The Azerbaijani Science Fund) under the President of the Republic of Azerbaijan

outlines the strategic directions of scientific, technical, and innovative perspectives of the country. From 2011 to 2021, 91 scientific projects were implemented under various grants from the Science Development Fund. These projects covered 178 research institutes of the National Academy of Sciences, as well as 42 higher educational institutions. The majority of the research projects were conducted in the field of natural and applied sciences (79.12%). In general, during this period, 2,070,000 manats were spent on research projects, which is equivalent to 1 million 220 thousand US dollars [6]. In 2017, for instance, 600,000 manats (\$353,143) were distributed to 19 projects. Among them, there were six projects in the field of humanities and social sciences, 3 in the field of physics, three in the field of geology, two in the field of biology, and the remaining five in the field of chemistry [2].

In Azerbaijan, the scientific and technical sectors are facing several challenges. One of the major problems is the aging of scientific personnel while at the same time, there is an influx of talented youth. Additionally, the research and production base is suffering from both moral and physical aging. The current system of priority formation is inadequate to modern conditions and focuses only on certain areas, which leads to the concentration of available resources on them. There is also an isolation from subsequent stages of the innovation cycle, ineffective mechanisms, lack of skills, knowledge, and motivation to implement scientific results into production.

In today's world, there are various important fields and trends in the advancement of science and technology. These include robotics and automated systems, thermonuclear energy, genetic engineering, bio- and nanotechnology. Information technology is rapidly progressing, and global networks are expanding to cover more aspects of daily life. All of this will bring significant changes to the global economy. Now, large amounts of money are received from the sale of resources; subsequently, technology, knowledge, and the ability to quickly apply them will be important. Astrophysics and its understanding open the door to a new understanding of traditional physics. In the future, space exploration will allow access not only to new resources, but also to new knowledge. The near future of humanity is

closely connected with the humanities. The linguistics of programming languages is actively developing, and their number is increasing. With the help of the latest developments in this area, a wide variety of problems will be solved in the future.

Science and technology are considered the main drivers of modern development. Lagging this development. will lead to critical consequences in the socio-economic as well as political field. The Azerbaijani government must comprehensively analyze all possible challenges of global problems and respond to them promptly. These measures should include the reconstruction and reorganization of research institutions, ensuring the competitiveness of research projects, and increasing the level of innovation and technological systems.

Conclusion: Scientific and technological development is closely linked to a country's overall development. As a result, countries worldwide are constantly searching for new development opportunities and investing more in scientific research. Currently, the Republic of Azerbaijan is facing several important tasks such as finding the best organizational structures, identifying key scientific and technical areas, implementing targeted reforms, integrating local scientific research with global science, increasing the profitability of scientific research, and exploring more efficient ways of financing scientific research.

REFERENCES

1. “Azərbaycan 2020: gələcəyə baxış” İnkişaf Konsepsiyasının hazırlanması barədə Azərbaycan Respublikası Prezidentinin Sərəncamı. 29 noyabr 2011, <https://president.az/az/articles/view/3689>. Accessed 4 February 2024.
2. Azərbaycan Elm Fondu. Bitmiş grant müsabiqələri. <https://www.aef.gov.az/az/pages/view/114>. Accessed 4 February 2024
3. Azərbaycan Milli Elmlər Akademiyasının elmi bazalarda bibliometrik göstəricilərinin müqayisəli təhlili. Bakı: “Elm”, 2019.
4. Azərbaycan Respublikasının qanunu. Azərbaycan Respublikasının 2023-cü il üçün dövlət büdcəsi haqqında. <https://www.meclis.gov.az/news-layih.php?id=1873>. Accessed 6 February 2024.

5. Elm haqqında Azərbaycan Respublikasının qanunu. 9 avqust 2016. <https://president.az/az/articles/view/20785>. Accessed 5 February 2024.
6. Gənc alim və mütəxəssislərin ümumi grant müsabiqəsi üzrə statistikas. Azərbaycan Elm Fondu. <https://www.aef.gov.az/az/pages/view/117/base>. Accessed 6 February 2024.
7. Насиєв А. Elm və Təhsil: Gələcəyə aparan yol. Azərbaycan, 30 may, 2019.
8. Ракитов А. Синтагматическая революция 50 лет спустя. Вопросы философии, 2012, № 7, p.100-110.

LITERATURE

ПОВІСТЬ «ЗЕМЛЯ» О. КОБИЛЯНСЬКОЇ В КРИТИЧНІЙ РЕЦЕПЦІЇ ПОЧАТКУ ХХ СТ.

Чикур Лілія Дмитрівна,
кандидат філологічних наук,
доцент кафедри української літератури та компаративістики
Одеський національний університет імені І. І. Мечникова
м. Одеса, Україна

Повість «Земля» О. Кобилянської з моменту виходу відразу мала багато рецензій і відгуків. Один з перших написав про авторку Михайло Коцюбинський: «Я звичайно багато читаю, але признаюся, що давно читав щось таке гарне, таке захоплююче, як «Земля». Я просто зачарований Вашою повістю,— все: і природа, і люди, і психологія їх — все це робить таке сильне враження, все це являє таку свіжість і силу таланту, що од серця дякуючи Вам за пережиті емоції, я радів за нашу літературу» [2, с. 328].

Не раз висловлювався про «Землю» Іван Франко. У листі до Ватрослава Ягича від 9 листопада 1905 року він говорив, що в цьому творі з селянського життя ми відчуваємо глибоку поезію, що він пройнятий високим емоційним настроєм, особливим чаром. У «Землі», вказував критик, якнайповніше виявився талант письменниці; концепція твору задумана тонко, персонажі окреслені чітко. «...Повість «Земля», — зазначає вчений,— крім літературної та мовної вартості, зберігатиме тривале значення і як документ способу мислення нашого народу» [3, с. 281] в часи важкого лихоліття. Як бачимо, І. Франко, підкреслюючи високу літературну вартість «Землі», вказував також на її вагомое соціальне спрямування. Називаючи «Землю» «однією з головних окрас нашої літератури», великий митець звертав увагу на її суспільне значення.

Велику розвідку про «Землю» написав український письменник Гнат

Хоткевич. Критик говорив про глибину і тонкість психологічного аналізу, про особливу музичність, мелодійність стилю Кобилянської, про її жіноче, ласкаве перо, про такі ніжні, летючі барви. У праці Г. Хоткевича вказувалося на, так би мовити, «ефект присутності» читача: «Ви немов берете участь у переживаннях дійових осіб і самі ніби стаєте жерцями великого таїнства життя. Ваше «я» немов поширюється; збільшується, коли можна так сказати, об'єм самого вашого життя і його зміст...» [4, с. 109], – писав критик. Дуже цікаві спостереження критика і щодо ракурсів зображення та характеру оповідача. О. Кобилянська вміє вловити ледь пробуджене почуття і якнайповніше зобразити предмети і явища зовнішнього світу. Центр уваги тонко переноситься на даний момент, предмет чи особу, художній зір автора фокусується на ньому, й образ виступає перед читачем у всій ясності контурів, випукло і особливо рельєфно. Авторка вміє вловити найдрібніші волевияви, порухи душі своїх персонажів.

Однак не всі критики сприйняли твір однозначно. Про неоднозначність сприйняття твору докладно розповіла Соломія Павличко в монографії «Дискурс модернізму в українській літературі». Так, стаття С. Єфремова «У пошуках нової краси» була позначена агресивним неприйняттям літературної постаті Кобилянської, насамперед її ранніх творів. Критик пов'язує появу модерних напрямів в українській літературі передовсім із хворобливими й отруйними західними впливами, ненависними йому не менше, ніж І. Франкові. Він не приймає нічого з сучасної французької літератури, з якими ці впливи асоціювалися в першу чергу: ні натуралізму Золя, ні символізму Малларме, загалом говорить про сучасних французьких авторів з убивчою іронією.

Окресливши генезу хворобливого явища, С. Єфремов переходить до літературних творів, серед яких ключове місце належить творам Ольги Кобилянської. (Загалом з чотирьох авторів, яких він критикує, - три жінки-Кобилянська, Кобринська та Гриневичева, один чоловік — Хоткевич.)

Стаття С. Єфремова мала підбити підсумки тогочасного літературного розвитку, зупинити шкідливий процес, який, на думку автора, зайшов уже

надто далеко. Критик висунув до Кобилянської море претензій. Вона, мовляв, нехтує справжнє життя, її сюжети не відповідають здоровому глуздові, вона сповідує культ краси, індивідуалізм, зневажає народні маси. Єфремов побачив в образі Наталки («Царівна») суперечність між тим, що вона бажає бути «собі ціллю» і водночас мріє про працю на користь рідного краю, і висміяв це як неможливе «служение двум господам». Друга суперечність, яку С. Єфремов приписав Кобилянській, — конфлікт між красою і правдою. Так і «Земля» здалася йому містичним твором, у якому багато гарних сторінок, описів, однак сюжет, на думку критика, немотивований. Єфремов не збагнув філософського змісту цього твору, ідею Кобилянської про необхідність відірватися від землі, про руйнівну силу залежності від неї. Та якби він збагнув це, його критика була б ще жорстокішою. Хоча й без того висновки Єфремова безкомпромісні й продиктовані одним критерієм — користю для народної справи: «Адже у нас у всіх галузях інтелектуального життя працівників так мало, бракує їх скрізь і всюди відчувається так сильно і наполегливо, що будь-яка втрата відгукується з подійною силою на нашому народному організмі, а всяка навмисна розтрата, хоча б і своїх особистих сил, є вже не просто безрозсудливість і безтурботність, а й злочин перед рідною країною та народом».

У риторичі С. Єфремова зустрічаємо типове народницьке бажання говорити від імені «ми», про «нас», «нашу літературу». За цим стоїть уява про літературу як про єдиний потік, а про письменників як про свого роду армію. Так само, як усіх об'єднує одна мова, так усіх має об'єднати один напрям, одне завдання. Крім того, література — спільна власність усіх її реципієнтів, тобто народу. Роль «я» в письменника має бути дуже мала. На «я» майже ніхто не спирається. Воно недорозвинуте й для народницького ідеолога підозріле.

Далі, вживаючи традиційну множину, яка передбачає, що він говорить від імені більшої й авторитетнішої спільності, ніж одна людина, Єфремов пояснює письменникам, що треба робити, куди спрямувати свій погляд — «Якщо візьмемо хоча б одну сферу народного життя, скільки побачимо тут явищ, гідних розробки й уваги вдумливого художника...» [1, с. 112]. Він перелічує

такі теми й визначає шляхи їхнього опрацювання. А поки що констатує не новий розвиток реалізму на базі зображення народного життя, а форму «національного маразму». Серед закидів на адресу Кобилянської критик вживає і такий як «гріх»: «Пані Кобилянська великий гріх на душу бере, створюючи шкідливий, протигромадський напрямок у літературі, який дійсно не пройде, та й не проходить вже безслідно» [1, с. 110].

Народництво висувало тезу спиратися на «своє», автентичне на противагу чужому, західному. Наскільки автентичним було автентичне? І Франко, і Єфремов зазнали впливу російського народництва. Франко свого часу (в 1870-х роках) переклав уривок роману Чернишевського «Що робити?», потім (на зламі 70-х і 80-х) видавав статті Писарева й Добролюбова, крім того, посилався з пієтетом на російських народників у своїх статтях «Найновіші напрямки в народознавстві», «Чи вертатися нам назад до народу?» тощо. Єфремов зазнав впливу Михайловського, суперечка якого з Мережковським була характерною для російської культури зламу віків. Захоплюючись російським соціалізмом, який інтелектуально вигравав на фоні клерикального народоства, не кажучи вже про москвофільство, Франко та інші не помічали, як разом з ним трансплантували на український ґрунт характерну для російських соціалістів-народників ненависть до Заходу, їхні заклики спиратися на свою рідну «почву», їхній містицизм (народ — носій вищої мудрості) і навіть схильність до месіанської екзальтованості. Єфремов виявився особливо вірним учнем, вірою в соціальний утилітаризм мистецтва він перевершив своїх російських учителів.

Франко, який у цей час значно охолов і до західного марксизму, і до російських соціал-демократів, у відповіді Єфремову зазначав, що той, очевидно, живе «в крузі ідей, вироблених у Росії ще Добролюбовим та Писаревим...» і відповідно шукає в літературі публіцистики. Як набагато глибший мислитель, Франко такої прямої публіцистики від мистецтва не вимагав і не схвалював. Молоді автори, яких критикував Єфремов, були, як добре знав Франко, виховані на європейській новій літературі та відповідній

естетиці. (Єфремов, за словами Лесі Українки, цього всього просто не знає.) Проте Франко не був послідовним: через кілька років він критикуватиме «Молоду Музу» з позицій С. Єфремова.

Сергій Єфремов закинув Кобилянській неповагу до народу. Він помітив те, чого не помітили чи вдали, що не помітили, інші її критики, а саме її розчарування в народі, прямо висловленого в ранніх творах, і глибинної його деміфологізації в пізнішій «Землі». В останньому романі письменниця поставила народ у центр оповіді. Та її народ різьчить відрізнявся від «народу» Квітки-Основ'яненка, Куліша чи Нечуя-Левицького. Кобилянська показала землю як загрозливу силу, що закріпачує і бруталізує людину. На протилежному полюсі поставлено культуру. Тільки безземельна Анна має деякий шанс відірватися від землі, наблизитися до культури. У цьому сенсі вона є головною героїнею твору. Однак і її життя руйнує загальна вбивча залежність від землі, характерна для всіх інших героїв роману. Ольга Кобилянська показала життя на селі, позбавлене гармонії, руйнуючи цим патріархальний народницький міф цілої культури.

Саме до культури, між іншим, спрямований заклик відірватися від землі. На думку критика, в романі демістифікувалися й деміфологізувалися ключові поняття, святі для народницького світогляду: ідеальність громади, ідеальність природної людини — українця-селянина, ідеальність селянської сім'ї, ідеальність жінки, про яку вже згадувалося. Кобилянська вважала, що романтична чистота стосунків між людьми й сімейна гармонія — міф. У селі, на землі панує насильство, інстинкти, сексуальні пристрасті, злоба сусідів, взаємна заздрість. Шлюби з розрахунку сполучені із взаємною ненавистю. Тиранія батьків доходить до звірства. Людська природа, не обмежена й не відшліфована культурою, на думку Кобилянської, виявляється огидною, а людські стосунки — деформованими патріархальними нормами. Схоже спрямування мали тільки оповідання Грицька Григоренка — письменниці, не поміченої критикою в її час (початок століття) і цілковито забутої пізніше.

Коли С. Єфремов розкритикував Кобилянську, в тому числі й «Землю»,

Іван Франко виступив із відповіддю йому не як прихильник Кобилянської, а як редактор ЛНВ, захищаючи право журналу друкувати твори різних напрямів. Франко вважав цей твір Кобилянської певним прогресом у її творчості й своєрідним наверненням до істинного (народницького) розуміння мистецтва-«документом способу мислення нашого народу в час теперішнього важкого лихоліття». Однак у відповіді С. Єфремову власне на О. Кобилянській Франко не зупиняється. Гнат Хоткевич так само в 1903 р. написав рецензію на цей роман, однак ні в російському, ні в українському варіанті її довго не вдавалося надрукувати. Вона вийшла тільки 1907 р. в газеті «Діло». Окрім надмірного переказу змісту, Хоткевич демонструє радикально інший стиль критики, аналізуючи роман як «тонкий артистичний твір», котрому притаманні «елегантність форми», естетичність мовних засобів, він говорить про стиль, «експеримент письменника над людською душею», називає авторку «жрецем штуки», нарешті «сучасним письменником».

Таким чином, неоднозначне сприйняття критиками повісті «Земля» була зумовлене як несподіваними тематичними змінами самої авторки, зумовленими захопленням О. Бальзака («Селяни»), В. Поленц (трилогія «Сільський священник», «Селяни», «Могильник»), так і дискусією, пов'язаною зі змінами поколінь і художніх напрямків в українській літературі на початку ХХ століття.

БІБЛІОГРАФІЧНІ ПОСИЛАННЯ

1. Єфремов С. В поисках новой красоты. Єфремов С. Літературно-критичні статті. К., 1993. С. С. 108-115.
2. Коцюбинський М. Лист до Ольги Кобилянської, 25 жовтня 1902 р. Коцюбинський М. Твори: В 6 т. К., 1961. С. 328.
3. Франко І. Лист до Ватрослава Ягича від 29 вересня 1906 р. Франко І. Твори в 50-ти т. К., 1980. Т.50. С. 281-282.
4. Хоткевич Г. Земля. Повість Ольги Кобилянської (критична оцінка). Хоткевич Г. Твори: У 2 т. К., 1966. Т.1. С. 109-111.

POLITICAL SCIENCES

THE IDEOLOGICAL SPECTRUM OF MODERN ENVIRONMENTALISM: FROM ECO-ANARCHISM TO ECO-DIRIGISM

Gardus Maxym

European Humanities University
student
Vilnius, Lithuania

Introduction

The essay "The Ideological Spectrum of Contemporary Environmentalism: From Eco-Anarchism to Ecodirigism" highlights a critically important area of contemporary socio-political discourse.

Environmentalism, as a political and ethical movement, seeks to improve and protect the quality of the natural environment through the modification of environmentally harmful human actions, and through the adoption of forms of a political, economic and social organization deemed necessary for a favorable attitude towards the environment.

This movement encompasses a wide range of ideologies, from anthropocentric, focusing on the impact of environmental degradation on humans, to biocentric, asserting the intrinsic value of nature independent of its usefulness to humans.

The main ideologies within environmentalism include sustainable resource management, conservation and restoration of the natural environment, and balancing the relationship between humans and the various natural systems on which they depend. These ideologies can be expressed in practice in a variety of ways, including activism and protest, calls for informed consumption, conservation initiatives, and investment in renewable resources.

This essay aims to analyze and compare in depth the different ideological approaches within environmentalism, reflecting the diversity of views and strategies

in the field of environmental policy and sustainable development. The essay seeks to identify the key characteristics of each ideology, their contribution to the environmental movement, and to assess their impact on society and the environment.

2 The historical context of environmentalism. Roots of Environmentalism and its evolution

Environmentalism, as an ideology and social movement, has a long history of diverse cultural and philosophical influences. Its roots can be traced back to ancient religious and philosophical teachings, such as Jainism, which originated in ancient India and emphasized the principles of non-violence and symbiosis between all living beings.

For example, the basic concepts of environmental protection can be traced back to the ancient Indian religion of Jainism, revived in the 6th century BC by Mahavira. In 1272, Edward I, King of England, banned the burning and trading of "sea coal" in London. This ban was imposed after the smoke from the coal became a major source of annoyance to the city's residents. "Sea coal," which had become popular in London due to a shortage of wood, got its name because it was often found on the seashore, from where it was then transported on trolleys.

These early concepts formed the basis for modern environmental ethics. In the European tradition, beginning with the Industrial Revolution, there was a growing concern about pollution and the destruction of nature, which led to the first environmental protection laws. Over time, the focus has shifted from simple conservation to a more comprehensive approach that includes sustainable resource use and biodiversity protection.

3. Influence of socio-political movements on the development of ecological thought

In the 20th century, social and political movements began to play a more active role in the development of environmental thought. Mass protests, civic activism, and educational campaigns helped to increase public awareness of the importance of environmental protection. Examples include the civil rights movement in the United States, which influenced the development of environmental justice, and international

protests against nuclear weapons, which increased public attention to the environmental consequences of nuclear technology. Around the world, local communities have begun to actively oppose pollution and the destruction of their habitats, leading to new forms of civic participation and international environmental cooperation.

In recent decades, local communities around the world have become vocal in their opposition to pollution and the destruction of their habitats, leading to the creation of new forms of civic engagement and international environmental cooperation. This phenomenon highlights the importance of cooperation between civil society, organizations, businesses and governments in addressing environmental issues.

The development of environmental thought is closely linked to the social and political movements that have shaped and continue to shape our understanding and attitudes toward the environment.

4. Is Environmentalism a right or left-wing current?

In the second half of the 20th century, "green" political currents were mostly considered to be on the left side of the spectrum. But, if we look at the current picture, it is much more complex.

At present, environmentalism as an ideological movement permeates both the left and right political space, although its manifestations in these contexts can vary considerably. But the main focus is now rather in the center.

Left-wing ideologies typically support policies that include increasing taxes and subsidies to address environmental issues. Such policies may include supporting renewable energy, reducing carbon emissions and seeking social justice on environmental issues.

The green left tends to focus on social justice, sustainable development and active public policies for environmental protection. An example of such an organization is Greenpeace, an international non-governmental environmental organization dedicated to conservation and promoting renewable energy.

Centrist green currents usually try to balance economic and environmental

interests by supporting sustainable development and innovation.

An example is the Die Grünen party in Germany, which focuses on ecology, and social justice and supports liberal economic policies.

Recently, some right-wing political parties have begun to recognize the reality of climate change, but their approach to addressing these issues may differ. For example, in France, Marine Le Pen has expressed support for nuclear power as a source of future energy and emphasized the need for a national approach to environmental issues, while refusing to engage in international diplomacy.

Right-wing parties often present contradictory views on environmentalism. While the older generation of right-wingers often espouses climate change denial, younger activists are more likely to recognize the reality of anthropogenic climate change and seek to use this to their advantage. In the UK, for example, far-right parties often express confidence in protecting the English countryside while maintaining a pastoral vision of old England.

These examples show how right-wing parties incorporate environmental themes into their agendas, combining them with nationalist and identity goals.

In general, political orientation is one of the most important predictors of attitudes towards climate change and environmental policies. People with right-wing political views are more likely to be skeptical about climate change and less supportive of environmental policies compared to those with left-wing political views.

Ecosocialism combines elements of socialism with green politics, environmentalism and anti-globalization. This ideology argues that the capitalist system is incompatible with the environmental and social demands of sustainability. Ecosocialists criticize market solutions to environmental crises and advocate public ownership of the means of production, community regeneration and sustainable development based on meeting human needs within ecological limits.

Ecoliberalism, or liberal environmentalism, combines liberalism with green politics. It emphasizes the importance of preserving the planet for future generations and accepts the variability of the natural world. Ecoliberals seek a combination of

liberal democratic institutions and environmental protection, reducing threats such as overconsumption and air pollution.

Ecoliberalism falls between classical liberalism (center/center-right) and social liberalism (center/center-left), with some eco-liberals practicing free-market environmentalism. Examples of parties advocating eco-liberalism include the British Liberal Democrats and the Liberal Party of Canada, which place environmental issues at the top of their political agenda.

5. Ecodirigism, green capitalism and their critique

For all the variety of original concepts of green ideologies at present, they are mostly of purely scientific interest. As their influence on the real policy of states is absolutely marginal.

But the mainstream movement now is *green capitalism (ecodirigism, green dirigisme)*.

Green capitalism, also known as ecological capitalism, is an economic model that sees natural capital (the natural resource world) as the basis of all wealth.

In this model, governments use market-based policy instruments, such as a carbon tax, to address environmental problems.

The basic idea is to encourage companies to make profits while achieving environmental goals such as reducing environmental damage and promoting sustainable development.

Green bonds are a typical example of combining the thirst for profit with the desire to protect nature. Green bonds, or climate bonds as they are also known, are a type of project finance scheme that corporations, governments and banks use to finance new and existing projects with environmental benefits.

Most green bonds are issued by banks, although corporations also issue them. The issuer raises a fixed amount of capital from investors and then returns the invested capital when the bond matures. An agreed amount of interest is also paid on the capital invested during the life of the bond.

However, ecodirigism faces criticism and restrictions. And both on the right and on the left.

Critics point out that environmental policies can conflict with the economic interests of states, especially in developing countries where economic growth is often prioritized. There are also questions about the real effectiveness of international environmental agreements and their ability to pressure countries to fulfill their commitments.

Here is an example of a liberal critique of ecodirigism: "By adopting this approach, EU politicians pretend to know something about the costs of preventing CO2 emissions that they do not actually know. But because they will be spending other people's money rather than their own, they have no incentive to look for potentially less costly methods of preventing or reducing emissions. The naive faith in the wisdom and honesty of central planners - a fatal attraction we thought we had overcome in 1989 - is rearing its ugly head again in Europe". Classical liberals see ecodirigism as an attack on freedom under moralizing slogans. Here is an example of criticism from the ultra-liberal Austrian School: "The moral claims and ideological convictions of the Greens are combined with a pronounced rationalist constructivism and a tendency towards dirigisme. They have very concrete ideas about how certain areas of society should function and what social outcomes are desirable. In this context, the Greens think primarily in terms of prohibitions and state directives, through which they would like to achieve what is politically desirable on numerous issues directly, as quickly as possible and in many areas of society.

Greenwashing is a marketing practice in which companies create the illusion of environmental responsibility by positioning themselves as more environmentally friendly than they actually are. The term was first used in 1986 and has since expanded its meaning considerably.

Subsidies for the rich. Green capitalism has been criticized for actively lobbying for government subsidies for large corporations. This practice involves receiving financial support from governments to incentivize environmentally sustainable projects and technologies. Critics argue that such subsidies are often used to support large companies, while smaller and more sustainable businesses can go unsupported. This creates unequal conditions of competition and favors the

concentration of wealth and power in the hands of already large market players.

Stimulating poverty in general and energy poverty in particular. Related to the previous line of criticism of green capitalism is the contradiction of a course to reduce poverty.

Contradictions between green capitalism and poverty alleviation arise when environmentally sustainable practices of green capitalism may increase costs or limit access to resources for the poor. For example, investments in green technologies may increase energy prices, making it more difficult for the poor to access energy.

Conclusion In this essay, we have examined the diversity of the ideological spectrum of contemporary environmentalism, spanning from eco-anarchism to ecodirigism to green capitalism. We have seen how each ideology offers a unique approach to environmental issues, reflecting different political, economic, and social views on the relationship between humans and nature.

In terms of the future outlook for the ideological spectrum of environmentalism, further development and adaptation of these ideologies can be expected in the future, especially in light of global climate change and increasing public attention to environmental issues.

New ideologies may emerge that seek to harmonize economic, social and environmental goals in a more integrated and sustainable manner.

It can be assumed that an integrated approach combining elements of different ideologies is needed to solve environmental problems.

It is important to take into account both local and global aspects of environmental problems, as well as the needs of all segments of the population, especially the poor. In some countries, it is important to take into account ethnic and cultural sensitivities to avoid violating the rights of indigenous peoples.

It is critical to ensure that environmental initiatives do not reinforce social inequalities or promote neo-colonialism. Environmental issues require a multifaceted approach and constant rethinking of ideologies in the context of changing global and local realities.

SOME ASPECTS OF INTERNATIONAL PROJECTS BETWEEN TURKMENISTAN AND THE ORGANIZATION FOR ECONOMIC COOPERATION AND DEVELOPMENT

Haitbayeva Shaira Kadyrovna

Social sciences Department Chair, senior lecturer
International University for Humanities and Development
Ashgabat City, Turkmenistan

In the modern period, independent and neutral Turkmenistan is actively developing cooperation with various international organizations. Thus, the interaction between Turkmenistan and the Organization for Economic Cooperation and Development (abbr. -OECD) has expanded significantly. In particular, our country participates in the Central Asia Initiative of the OECD Eurasian Competitiveness Programme, which includes representatives of the private sector, trade and transport. It should be noted that in order to support the optimization of border procedures of foreign countries, reducing trade costs, increasing trade flows and from international trade, the OECD has developed a number of Trade Facilitation Indicators that allow identifying points of application of efforts and assessing the possible results of trade facilitation reforms. In addition, our country is one of five countries participating in a European Union-funded project to improve the legal environment for business in Central Asia, which is coordinated by the OECD. The project includes both analytical work and capacity building activities.

The first stage of the project involved assessing the legal environment for business in each country along ten dimensions. Based on this assessment, priority areas for development were identified. In Turkmenistan, priority areas concern registration procedures, the operating environment for small and medium-sized enterprises and the legal framework for foreign investment. Our country actively participates in regional ministerial meetings of this organization, but this is the first bilateral project being implemented, which involves a much deeper level of interaction. Notable progress in implementation and new challenges in the legal

environment for business in Turkmenistan were noted as part of the monitoring of the project to improve the legal environment for business in Central Asia. Turkmenistan will be included in the OECD Trade Facilitation Indicators for the first time as part of this regional project. As experts note, private business, being the driving force of the national economy of our country, provides for the active development of the manufacturing sector, innovative activities of companies and individual enterprises. Thanks to the efforts of the respected President Serdar Berdimuhamedov, great progress has been made in creating import-substituting industries and increasing the country's export potential. Entrepreneurs increased the volume of export-oriented products, increasing their range based on local raw materials. Individual enterprises are increasingly exploring new market segments, including foreign ones. International business contacts of the Union of Industrialists and Entrepreneurs of Turkmenistan were specified in a number of signed agreements and in the establishment of broad partnerships with leading business circles in the world.

The work of transferring state property into private hands gained great scope, which contributed to the opening of numerous individual enterprises and new business structures. In this context, we note the significance of the denationalization of tourism enterprises in 2019, which were privatized in the prescribed manner. The active involvement of business in the development of this area, including its digitalization, will contribute to the growth of exports of tourism services and will ensure wide access for the international community to information about all tourist sites and routes of our country. In the context of systematically carried out work to support the non-state sector, special importance is attached to improving existing laws and creating new regulations that stimulate investment activities of Turkmen companies and create the most favorable conditions for the development of entrepreneurship.

It is important to note that the topic of legal support for private business is reflected in the new edition of the Law “On the Union of Industrialists and Entrepreneurs of Turkmenistan”, adopted by the national parliament in October 2019. The document, aimed at improving the legal framework for the further development

of the non-state sector, expands the powers of the Union and specifies the rights and responsibilities of this public organization.

In order to stimulate entrepreneurship, create conditions for the growth of its contribution to economic development, the country's trade turnover and employment, and promote the position of small and medium-sized businesses of Turkmenistan in the international market, the State Commission for the Support of Small and Medium Enterprises was created in July. The head of state also approved the composition of the interdepartmental commission, which was organized under the Ministry of Finance and Economy to coordinate the processes of denationalization, privatization of state property and further effective management of it.

The Organization for Economic Cooperation and Development is an international association created to promote economic development and cooperation among member countries. It was founded in 1961. The main principles of this organization include: the principles of democracy, human rights and the rule of law; openness and transparency in economic policy and management, in the exchange of information and experience between member countries; promoting the search and implementation of innovative solutions through the exchange of best practices and technologies that contribute to sustainable development.

One successful example of the implementation of the OECD's new approaches is the reform of the tax system in many member countries. The organization has developed recommendations to combat tax evasion and improve the transparency of tax systems. Many countries have implemented these recommendations, which has led to an increase in revenues to the budget and a reduction in the tax burden on businesses and citizens.

The OECD actively supports the development of innovation and entrepreneurship in its member countries. The organization conducts research and analyzes policies that promote innovation and create an enabling environment for entrepreneurship. Many countries have successfully implemented OECD recommendations, which has led to increased investment in science and technology, the development of new technologies and job creation. The OECD is actively

working to improve education and training systems in its member countries.

The organization conducts research and analyzes policies that promote the development of quality education and the training of highly qualified personnel. Many countries have successfully implemented OECD recommendations, resulting in higher levels of education, improved skills and knowledge of workers, and increased competitiveness of the economy. The OECD is actively working to develop social protection. The organization conducts research and analyzes policies that reduce social justice. Many countries have successfully implemented OECD recommendations, resulting in improved access to social services and improved living standards.

The main objectives of this Organization include: supporting member countries in the development and strengthening of their economies. It provides economic analysis and recommendations and supports reforms to improve competitiveness and sustainable development; expanding Co-ordination between member countries in various areas such as taxation, trade, investment and social policy. It helps countries develop common approaches and solutions to solve common problems; improving the quality of life of citizens of member countries. She works to solve social problems such as poverty, unemployment and inequality. It also supports the development of education, health and infrastructure; promoting economic development and cooperation among member countries. It helps countries design and implement policies that promote sustainable and equitable development.

Taking into account the principles of the OECD and its scope of competence, as well as the interests of its member countries, we have identified three main goals of the Organization: influence on the processes of globalization (shaping globalisation); promoting sustainable development; promoting policy coherence.

For decades, the OECD has been successfully helping both member countries and partner countries to carry out socio-economic and political reforms, providing the necessary analytical support, developing policy recommendations, disseminating the most positive experience, promoting the formation of the necessary regulatory framework and standards, providing an information basis for political dialogue and

exchange of experience. In international cooperation with Turkmenistan, the OECD pays special attention to the principles of friendly interaction and mutually beneficial cooperation, as well as the principles of promoting sustainable development.

REFERENCES

1. Frey R. S. Successful Proposal Strategies for Small Businesses: : Using Knowledge Management to Win Government, Private-Sector, and International Contracts, Sixth Edition-Artech House, 2012.696 p.

2. Grinblatt M., Titman S. - Financial Markets and Corporate Strategy-McGraw Hill Companies, 2002. 880 p.

3. Holcombe R. G. Entrepreneurship and economic progress / The Review of Austrian Economics-2008, 21(2): p.219-222

4. Howes N. R. - Modern Project Management: Successfully Integrating Project Management Knowledge Areas and Processes-Amacom, 2001.262 p.

5. Хайтбаева Ш. К. Theoretical aspects of effective integration of Turkmenistan's trade enterprises into international economic relations //Academy. 2020. – №. 6. – p. 49-51.

УДК: 355.43:359

**ПУБЛІЧНА ПОЛІТИКА В УКРАЇНІ З УРАХУВАННЯМ
ЄВРОІНТЕГРАЦІЇ: УДОСКОНАЛЕННЯ
НОРМАТИВНОГО ЗАБЕЗПЕЧЕННЯ**

Корощенко Микола Миколайович

Здобувач наукового ступеня доктора філософії
з публічного управління та адміністрування,
Начальник кафедри "Кораблеводіння та штурманського озброєння",
Інститут Військово-Морських Сил Національного університету
"Одеська морська академія", м. Одеса,
ORCID ID: 0000-0002-3445-2297

Анотація. Щоб гарантувати, що зусилля з реконструкції відповідатимуть як національним пріоритетам, так і місцевим потребам, водночас усуваючи існуючу територіальну нерівність, Україна повинна тісно залучати всі рівні влади до розробки та реалізації своєї стратегії державного відновлення. При цьому вона має спиратися на реформи децентралізації та регіонального розвитку після 2014 р. та забезпечити, щоб місцеві органи влади по всій країні мали необхідний потенціал для сприйняття підтримки відновлення.

Ключові слова: Нормативне забезпечення, публічна політика, урахування євроінтеграції, євроінтеграція, державне управління.

Багато реформ державного управління в Україні, які почалися після Революції Гідності 2014 р., були перервані широкомасштабною агресією Росії. Гуманітарна руйнація та руйнування її економіки є безпосередніми наслідками російської агресії. Проте, коли розпочнеться процес з реконструкції, Україна також матиме можливість перезавантажити свою систему управління на основі міжнародних стандартів і передового досвіду, включаючи реформи, які раніше довго відкладалися. Важливо підвищити рівень довіри між громадянами та урядом, стримуючи приватні інтереси в розробці політики та зміцнюючи громадські інститути, а також боротися з неправдою та дезінформацією. Усі ці

елементи будуть частиною побудови успішної та стійкої сучасної демократії.

Перехід до сучасної системи державного управління з сильними інституціями, підкріпленими верховенством права, вимагатиме від українського уряду продовження демонстрації стійкості та спритності, які він продемонстрував під час війни. Сучасна система державного управління з потужними інституціями придатна для інтеграції в ЄС відповідно до принципів державного управління потребуватиме реформ стратегічного планування та розробки політики, керованих і координованих з центру уряду, оптимізації організації державного управління, а також просування модернізації державної служби та створення надійних систем доброчесності державного сектору. Розумне, підзвітне та прозоре управління державними фінансами, а також управління закупівлями та інфраструктурою будуть ключовими для успішної реконструкції.

Широкомасштабна загарбницька війна Росії проти України призупинила реалізацію багатьох поточних реформ державного управління та верховенства права в Україні. З 2016 року Україна розробила та впровадила реформи державного управління, щоб забезпечити його відповідність стандартам ОЕСР та ЄС – принципи державного управління – як частина ширшого процесу євроінтеграції. Стратегія реформування державного управління до 2021 р. і її план дій продемонстрували належне виконання, досягнувши 57% встановлених цільових показників і завершивши 87% запланованих дій до кінця 2021 р. Реалізація нової Стратегії реформування державного управління на 2022-2025 рр. та плану заходів до неї було сплановано навколо трьох ключових пріоритетів – надання високоякісних державних послуг громадянам і бізнесу, розбудови професійної та політично нейтральної державної служби та розбудови ефективних і підзвітних державних інституцій. Усі ці зусилля були визнані Європейською Комісією у її висновку щодо заявки України на членство в Європейському Союзі. У ній зазначено, що «законодавча база для сучасного державного управління існує, але ще не повністю впроваджена». Він також визнав, що «Україна просунулася в досягненні стабільності інститутів, які

гарантують демократію, верховенство права, права людини та повагу та захист меншин».

Завдяки Революції Гідності 2014 р. Україна створила добре продуману інфраструктуру антикорупційних органів. До нього входить Національне агентство з питань запобігання корупції (НАЗК), яке відповідає за розробку антикорупційної політики та координацію реалізації Національної антикорупційної стратегії, управління конфліктом інтересів, розкриття інтересів та активів державних службовців, контроль фінансів політичних партій, сприяння доброчесності бізнесу, підвищення обізнаності громадськості та інші превентивні функції. До нього також входять два правоохоронні органи: Національне антикорупційне бюро України (НАБУ), незалежний поліцейський підрозділ, відповідальний за виявлення та розслідування корупції на високому рівні, та Спеціальна антикорупційна прокуратура (САП) як автономна орган у складі Генеральної прокуратури (ГПУ), відповідальний за провадження у справах НАБУ. Нещодавно створений Вищий антикорупційний суд уже почав здійснювати правосуддя у справах НАБУ та САП. Національна поліція та ГПУ відповідають за боротьбу з корупцією на нижчому рівні. Нарешті, Україна створила Агентство з повернення та управління активами (АРМА), яке відповідає за управління незаконно отриманими активами, включно з доходами від корупції. Незважаючи на те, що антикорупційні інституції діють і почали давати хороші результати, вони зазнають постійних нападів з боку впливових інтересів.

Починаючи з 2014 р., Україна розпочала амбітний багаторічний процес територіальної реформи, в результаті якого було створено 1469 муніципалітетів (зниження з понад 10000 місцевих рад). Це було досягнуто шляхом добровільного процесу об'єднання, який поєднувався з сильною реформою децентралізації та призвів до значного збільшення адміністративних обов'язків муніципалітетів та надання послуг, а також до розширення їхніх джерел доходу. У цей же період Україна вдосконалила свою законодавчу та нормативну базу для регіонального розвитку, модернізувавши багаторівневу

архітектуру управління для планування регіонального розвитку, фінансування та інвестицій. Це включає створення Державної стратегії регіонального розвитку (ДСРР), стратегій регіонального розвитку в кожній області та кількох сотень муніципальних планів розвитку та відповідних планів дій, які визначили інвестиційні пріоритети. Це забезпечило відносну ясність щодо цілей і результатів уряду щодо територіального розвитку.

Великі реформи з 2014 р. зміцнили інформаційні екосистеми в Україні, включаючи створення національного мовника UA: РВС, приватизацію державних друкованих ЗМІ, зміцнення законодавчої бази щодо доступу до інформації та імплементацію законів, які регулюють прозорість медіавласності, а також розвиток багатого громадянського суспільства, пов'язаного із ЗМІ.

З початку війни 24 лютого 2022 р. державне управління продовжувало функціонувати як на національному, так і на місцевому рівнях, незважаючи на величезні виклики. Так, незважаючи на ці труднощі, з 15 березня 2022 р. кількість доступних адміністративних послуг поступово відновлюється. З майже 2300 послуг лише 28 повністю недоступні. Крім того, розроблено 11 нових державних послуг, які відповідають новим потребам громадян у воєнний час (фінансова допомога, інформація про війну тощо). Численні послуги, включно з реєстрацією бізнесу, були адаптовані до обставин і спрощені під час війни. Просте декларування про початок господарської діяльності тимчасово замінило процедури отримання дозволів та ліцензій. Портал онлайн-сервісу ДПА продовжує працювати і зареєстрував 1,5 мільйона щоденних взаємодій між громадянами та державою. Електронна система закупівель ProZorro, яку багато хто вважає однією з найкращих електронних систем закупівель, продовжує забезпечувати прозорість, публікуючи інформацію про публічні контракти, укладені під час війни.

За перші три місяці війни парламент зібрався на 11 пленарних засідань і прийняв 112 законів, а Кабінет міністрів ухвалив 511 постанов і 281 розпорядження. Парламент прийняв Національну антикорупційну стратегію в червні 2022 р., давши твердий сигнал, що антикорупційна робота триває,

незважаючи на війну. Антикорупційні інституції в основному продовжували свою діяльність під час війни, за деякими винятками, пов'язаними з національною безпекою, такими як публікація інформації про активи державних службовців.

Існує потреба в узгоджених зусиллях для підтримки ефективної багаторівневої системи управління – те, що може стати проблемою для більш сильно постраждалих місцевих органів влади. У той час як деякі субнаціональні уряди були на передовій протягом усієї війни та стикалися з широкомасштабним руйнуванням будинків, життів та критичної інфраструктури, інші більше постраждали від величезного потоку внутрішньо переміщених осіб та нестачі основних засобів, а також значного тиску на інфраструктуру та інші послуги. Незважаючи на ці проблеми, у багатьох громадах продовжується надання основних послуг, включаючи послуги освіти та охорони здоров'я, а місцеві підприємства переорієнтували свою діяльність на підтримку військових зусиль. Ефективне багаторівневе управління та розбудова потенціалу на місцевому рівні будуть необхідними, щоб допомогти муніципалітетам оптимально управляти державними інвестиційними коштами на реконструкцію. До війни субнаціональні органи влади в Україні відповідали за майже 70% державних інвестицій і вони, ймовірно, відіграватимуть важливу роль у відновлювальних інвестиціях.

Продовжуючи надавати державні послуги, муніципалітети використовують адміністративні обов'язки та навички надання послуг, набуті після 2014 р. Наприклад, багато міських центрів надання адміністративних послуг (ЦНАП), які були створені в рамках процесу реформи децентралізації, зараз використовуються для реєстрації внутрішньо переміщених осіб та надання їм доступу до соціальних виплат. Деякі ЦНС також функціонують як координаційні центри гуманітарної допомоги.

Війна поставила інформаційну екосистему на критичний момент із особливо небезпечним середовищем для журналістів. Крім того, боротьба з російською пропагандою та дезінформацією вимагає жорсткішого управління

інформацією при збереженні свободи слова. Відновлення імпульсу реформ у країні ставатиме ще важливішим для демократії в Україні. Триваюча війна принесла нові виклики та виявила існуючі не вирішені проблеми, тому стратегічні рамки реформи державного управління, включаючи реформу системи управління державними фінансами, доведеться переглянути. У рамках процесу європейської інтеграції необхідно зосередитися на узгодженості з принципами державного управління. Процес розробки Плану відновлення України є доказом того, що прозорий та інклюзивний процес розробки політики отримав широке визнання в державному управлінні та громадянському суспільстві, яке було дуже активним в Україні після Революції Гідності в 2014 р. Однак, знадобиться аналітичний потенціал бути посиленням для підтримки політики та законотворчості, що ґрунтується на фактичних даних, використовуючи більше та якіснішу статистичну інформацію.

З огляду на попередні зовнішні шоки, урядові центри в країнах-членах ОЕСР відповідали за загальну координацію стратегічного планування зусиль з відновлення. У контексті відновлення та реконструкції роль і можливості Секретаріату Кабінету Міністрів (СКМУ) можуть бути посилені щодо стратегічного планування, скоординованої реалізації міжурядових планів відновлення та реконструкції, управління надання горизонтальних пріоритетів, пов'язаних з відновленням економіки та суспільства, а також з процесом євроінтеграції. Більшість урядових центрів у країнах-членах ОЕСР (84%) контролюють впровадження політики, щоб забезпечити узгодженість із пріоритетами уряду. Це сфера, де СКМУ міг би відігравати більшу роль, взявши на себе обов'язки щодо моніторингу реалізації Плану пріоритетних дій Уряду, планів відновлення та реконструкції та міжурядових пріоритетів.

Надійна система управління державними фінансами, включаючи державні закупівлі та зовнішній аудит, а також управління інфраструктурою буде ключовою передумовою для успішної реалізації програми відновлення шляхом забезпечення прозорості, конкуренції та мінімізації ризиків шахрайства та корупції на всіх рівнях влади.

Стійкість державної служби України виявилася очевидною та вірцевою. Деякі тимчасові положення, запроваджені під час війни, мають бути скасовані, щоб забезпечити набір повністю на основі заслуг. Професіоналізм та ефективність державної служби потребують зміцнення шляхом впровадження масштабної реформи заробітної плати, щоб забезпечити конкурентну та справедливу винагороду та зробити державну службу більш привабливою. Ефективна державна служба, пов'язана з сильною політичною волею та підтримкою населення, значною мірою визначатиме загальну тривалість та успіх євроінтеграційного процесу України.

Національна антикорупційна стратегія України, розроблена протягом попередніх двох років і ухвалена парламентом у червні 2022 р., здебільшого залишається чинною, незважаючи на війну, і має бути виконана в повному обсязі. Максимальна увага має бути приділена захисту антикорупційних органів від будь-яких спроб підірвати їх незалежність і зменшити їх ефективність шляхом підризу антикорупційного законодавства. Також важливо відновити та надалі розвивати прозорість усіх антикорупційних та інших процесів державного управління одразу після війни.

Забезпечення прозорості та цілісності плану реконструкції – як його розробки, так і впровадження – є невідкладним пріоритетом для України. Світовий досвід наводить численні приклади невдалої реконструкції. Україна має терміново розробити платформу – можливо, використовуючи чудовий ІТ-експерт, наявний у країні – яка забезпечить повну прозорість, дозволить контролювати доброчесність і санкції за зловживання – за кошти на реконструкцію, які будуть надані з державного бюджету і міжнародне співтовариство. Перезавантаження основ державного управління в Україні має подолати корупцію на високому рівні та олігархічний контроль над розробкою політики та економікою, щоб забезпечити верховенство права та сприяти економічному розвитку шляхом розв'язування конкуренції в приватному секторі.

Оскільки національні та субнаціональні політики просуваються вперед із

планами реконструкції та відновлення, важливо буде приділяти пильну увагу тенденціям соціально-економічного розвитку та викликам управління в Україні до вторгнення, а також шкоді, завданій під час війни. Наприклад, історичні регіональні відмінності у ВВП, конкурентоспроможності та чисельності та кваліфікації робочої сили можуть обумовити можливість (ре)генерації місцевої економіки в короткостроковій перспективі. Інші існуючі чинники, такі як регіональні економічні відмінності та відмінності в добробуті, ймовірно, вплинуть на ефективність стратегії відновлення, вимагаючи, у свою чергу, постійного зміцнення технічних можливостей субнаціональних органів влади для поглинання коштів на реконструкцію та ефективної мобілізації внеску громадянського суспільства України та інших неурядових акторів.

Забезпечення того, щоб зусилля з відновлення відповідали конкретним місцевим потребам, вимагає зміцнення спроможності субнаціонального уряду поглинати фінансову допомогу. Це також залежить від посилення їх здатності ефективно мобілізувати матеріальні та фінансові внески громадянського суспільства та інших неурядових акторів. Як і в багатьох постконфліктних ситуаціях і ситуаціях після стихійних лих, коли надзвичайна ситуація вщухне, можна буде розглянути більш амбітні реформи, включаючи переглянуту довгострокову стратегію регіонального розвитку.

Ключові особи, які приймають рішення, повинні очолити зусилля для вдосконалення моделі державного управління в Україні. Постійне вдосконалення державного управління на всіх рівнях є необхідною умовою не лише для успішного процесу європейської інтеграції, але й у ширшому плані для реалізації планів відновлення України та реформ, а також для підвищення конкурентоспроможності та процвітання. Щоб досягти цих амбітних результатів, потрібно приділити достатньо часу досягненню консенсусу.

Отже, зміцнення повноважень, ролі та механізмів центру управління має важливе значення для забезпечення функцій уряду щодо встановлення стратегічних пріоритетів і координації політики. Це покращить реалізацію міждержавних пріоритетів, зокрема щодо відновлення та реконструкції, а також

сприятиме процесу європейської інтеграції. Продовження формування професійної та політично нейтральної державної служби на всіх рівнях значною мірою сприятиме ефективній реалізації політики.

Уряд має суттєво посилити громадську доброчесність і створити механізм для забезпечення прозорості та чесності плану реконструкції. Вона має забезпечити повну реалізацію Національної антикорупційної стратегії. Антикорупційні органи мають бути захищені від неправомірного політичного втручання, їх керівники мають призначатися на основі заслуг і моральних якостей. Судову систему необхідно очистити від корупції та запровадити механізми протидії неправомірному впливу приватних інтересів.

Забезпечення того, щоб зусилля з відновлення відповідали конкретним місцевим потребам, вимагає залучення субнаціональних органів влади до розробки та реалізації схем підтримки відновлення та реконструкції на основі успіху реформ регіонального розвитку та децентралізації після 2014 р. Це також вимагає інвестування в спроможність субнаціонального уряду поглинати фінансову допомогу та визначення того, як можна налагодити зусилля з відновлення, щоб усунути вже існуючу територіальну економічну нерівність і нерівність у добробуті та підвищити місцеву стійкість.

Оскільки Україна матиме можливість покращити роботу та відповідати міжнародним стандартам, слід докладати зусиль для розробки систем «зеленого управління» та впровадження систем найвищої якості для забезпечення захисту прав людини та демократичних стандартів у цифровому урядуванні. Необхідно приділити увагу процесам прийняття рішень за участю та просуванню та захисту громадянського простору, а також надійних і незалежних інформаційних екосистем, ґрунтуючись на значному прогресі, досягнутому з 2014 р.

СПИСОК ЛІТЕРАТУРИ

1. Goncharuk, N., Kurniewicz, A and Swianiewicz, P. (2020). The impact of municipal territorial reforms on the economic performance of local governments.

A systematic review of quasi-experimental studies', <https://doi.org/10.1080/13562576.2020.1747420> (accessed on 23.01.2024).

2. Just Security (2022). Ukraine's Constitutional Constraints: How to Achieve Accountability for the Crime of Aggression, <https://www.justsecurity.org/80958/ukraines-constitutional-constraints-how-to-achieve-accountability-for-the-crime-of-aggression/> (accessed on 23.01.2024).

3. Ministry of Education (2022). Ukraine Education Needs Assessment Survey: Final Report, <https://mon.gov.ua/storage/app/media/news/2022/07/07/Pids.zvit.Otsin.potreb.Ukr.u.sferi.osvity-EN-6.05-24.06.22.pdf> (accessed on 23.01.2024).

4. Wright, G. and S. Slukhai (2021). Decentralization Policy in Ukraine: How Voluntary Amalgamation, Inter-Municipal Cooperation and Fiscal Incentives Impacted the Local Government System, <https://sciendo.com/article/10.2478/nispa-2021-0012> (accessed on 23.01.2024).

5. Zamfir, M. (2022). Decentralisation, <https://decentralization.gov.ua/en/news/15529> (accessed on 23.01.2024).

ГЛОБАЛЬНЕ ІНФОРМАЦІЙНЕ СУСПІЛЬСТВО: ТЕОРЕТИКО-МЕТОДОЛОГІЧНІ ЗАСАДИ КОНЦЕПЦІЇ

Фурсай Олександра Володимирівна

Аспірант

Навчально-науковий Інститут міжнародних відносин
Київського національного університету імені Тараса Шевченка
Київ, Україна

<https://orcid.org/0000-0003-1318-4550>

Вступ. Для сучасної системи міжнародних відносин, яка проходить процес комплексної трансформації, однією з характерних рис є збільшення ролі інформаційно-технологічного аспекту. Інформаційний вимір став повноцінною та невід'ємною складовою як національних політик окремих держав, так і діяльності міжнародних наднаціональних організацій, бізнесу та громадськості. Всепроникність інформаційних потоків, їх глобальний характер дозволяють говорити про формування єдиного світового інформаційного простору, що стає характерною ознакою концепції «глобального інформаційного суспільства» як новітньої візії особливостей сучасних світових інформаційно-технологічних процесів.

Мета роботи. Метою роботи є розгляд теоретико-методологічних базисів концепції «глобального інформаційного суспільства» через призму дослідження ключових теоретичних робіт щодо інформаційного виміру сучасного глобального розвитку.

Матеріали та методи. У рамках дослідження теоретико-методологічних засад концепції «глобального інформаційного суспільства» за основу були взяті теоретичні праці провідних українських та закордонних науковців, серед яких варто виділити Ю. Хаяші, Й. Масуди, Е. Тоффлера, Д. Белла, С. Даниленка, М. Кастельса, В. Бебика, Г. Шиллера, Т. Фрідмана та інших.

Метод аналізу став базовим при дослідженні зазначеного питання, зокрема з його використанням було проаналізовано ключові теоретичні праці щодо концепції «інформаційного суспільства». Окрім цього, з допомогою

методу компаративного аналізу виявлено ключові схожості та відмінності між поглядами науковців на природу та особливості поняття «інформаційне суспільство», зокрема в його глобальному вимірі.

Результати та обговорення. Ключовою для розуміння концепції «глобального інформаційного суспільства» є дефініція «інформаційне суспільство», яка стала базовою для характеристики сучасного стану соціуму, де інформація стала фундаментальним фактором усіх політичних, економічних, соціальних та культурних процесів. Вперше термін «інформаційне суспільство» був використаний в 1970 році японським науковцем Ю. Хаяші з Токійського технологічного інституту. Дослідник розглядав таке суспільство, як таке, де процес комп'ютеризації забезпечує доступ людства до надійних джерел інформації та сприяє високому рівню автоматизації виробництва [2]. Згідно теорії іншого японського науковця Й. Масуди, характерною рисою інформаційного суспільства є те, що основним сегментом діяльності людини в ньому є інтелектуальна сфера, зокрема культурний розвиток. Це, своєю чергою, сприяє трансформації сутності особистості – переходу від Homo Sapiens до Homo Intelligens [8].

На гуманітарному аспекті концепції наголошує й український дослідник С. Даниленко, на думку якого інформаційне суспільство – це, перш за все, про якісні трансформації в такому соціумі. Ці трансформації включають переміщення акцентів з виробничої на невиробничу сферу, зміну характеру інформаційних потоків та еволюцію групових та індивідуальних ідентичностей [3].

Безумовно, значний вплив на розвиток теоретико-методологічних базисів концепції «інформаційного суспільства» здійснив видатний американський філософ Е. Тоффлер. У своїй трилогії «Шок майбутнього», «Третя хвиля» та «Метаморфози влади» він виділив феномен «інформаційного суспільства» як абсолютно нову стадію суспільного розвитку, а фазу «третьої хвилі» як ключову для формування інформаційного суспільства [10].

Іншою класичною теорією постіндустріального суспільства є концепція

Д. Белла, який виділив основний принцип такого суспільства – поширення теоретичних знань, які можна використовувати та трансформувати для «народження нових винаходів, створювання оригінальних методів аналізу, оцінки втрат та наслідків того чи іншого політичного курсу». Як наслідок, на думку науковця, для інформаційного суспільства пріоритетною є комунікативна компонента в інфраструктурних та соціальних зв'язках [5].

Не можна не відзначити теоретичні напрацювання знаменитого іспанського соціолога М. Кастельса, який розумів «інформаційне суспільство» як таке, що побудоване державами та недержавними акторами за мережевою ознакою, де ключове значення має приналежність до тієї чи іншої мережі-такої, наприклад, як мережі транснаціональних корпорацій (ТНК) чи ЗМІ. Дослідник вважає, що на сьогодні склалася певна культура мережевого суспільства, яка зумовлює глобалізацію економіки, інформації та культури [4].

Сучасний перехід наукової думки до аналізу глобального виміру інформаційного суспільства характеризується активними дискусіями про ідеологічні аспекти такого суспільства в контексті формування «глобального села» та утворення «глобального уряду». Актуальності таких дискусій додають і реальні політичні процеси, зокрема підписання у 2000 році державами «Великої сімки» (G7) Окінавської хартії, яка закріпила основні принципи та цілі побудови глобального інформаційного суспільства.

Так, науковець Г. Шиллер, яких дотримується неомарксистських поглядів, наголошує, що для глобального інформаційного суспільства характерною є реалізація концепцій «медіа-імперіалізму» та «культурного імперіалізму». З цієї точки зору інформаційно-комунікаційна діяльність, контрольована ТНК, призводить до негативних системних явищ в глобальній інформаційно-культурній сфері. Своєю чергою, Дж. Томлінсон заперечує однозначність і передбачуваність ідеологічних ефектів «медіа-імперіалізму» [1].

Ідеологічні наукові протиріччя все ж не заважають визначити технічні особливості формування і розвитку інформаційного суспільства. Так,

впровадження мультимедійних інформаційно-комунікаційних технологій призвело до створення інформаційних супермагістралей – інтегральних комплексів глобальних, міжнародних, національних і локальних мереж супутникової, кабельної та наземної комунікації. Так, дослідник Т. Фрідман у своїх працях «Лексус і оливкове дерево» та «Світ плоский: коротка історія XXI століття» підкреслює взаємозв'язок між розвитком Інтернету та процесами глобалізації. Так, він наголошує, що інформаційні технології зробили людей зі всього світу «сусідами», «вбиваючи» таким чином стримуючі фактори географії, мови та культури. На переконання Т. Фрідмана, глобалізація як економічний феномен була б просто неможливою без обміну інформацією, знанням та ідеями в рамках глобального інформаційного суспільства [6; 7].

Водночас, слід наголосити, що розвиток Інтернету не передбачає обов'язкову гомогенізацію, універсалізацію світу та не вирішує проблему конфліктності в сучасній системі міжнародних відносин. Відповіддю на стрімке зростання обсягу світової інформації та глобалізаційні процеси є сегментація та маргіналізація суспільства, зокрема кордони між державами доповнюють нові інформаційні кордони. Окрім цього, створюються нові лінії нерівності між «інфобагатими» та «інфобідними» - йдеться про так звану проблему «цифрового розриву», що знайшла своє відображення в згаданій вище Окінавській хартії інформаційного суспільства [9].

Варто наголосити, що Інтернет не є єдиним фактором змін, який сприяє формування і розвитку глобального інформаційного суспільства. Він вписаний у ширший соціальний, політичний, економічний контекст і є чутливим до процесів, які відбуваються на національному та міжнародному рівнях. У сфері міжнародної політики вплив інформаційної глобалізації може бути систематизовано так:

- зростає значимість інформації та знань, унаслідок чого економічний розвиток стає більш залежним від ідей та знань;
- держави, які володіють значним технологічним та інноваційним потенціалом, посилюють свій вплив на міжнародній арені;

- відбувається розмиття кордонів між міжнародною та внутрішньою політикою, між військовою та цивільною сферами. Як наслідок, розвивається саме поняття «державного суверенітету»;
- розвивається «дифузія влади» у світовій політиці, внаслідок чого недержавні актори (зокрема бізнес-структури, неурядові організації, дослідницькі та академічні спільноти, а також окремі індивіди) активно виходять на міжнародну арену;
- відбувається стиснення часу та простору – міжнародно-політичні процеси розвиваються швидше і все складніше піддають управлінню;
- змінюється природа влади у світовій політиці, зокрема формуються транснаціональні рухи, організовані за мережевою ознакою;
- контроль за інформацією починає розглядатися як частина контролю над матеріальними ресурсами (інформаційно-комунікаційні технології дозволяють трансформувати інформацію її у знання, що є ресурсом влади);
- в умовах відсутності загальноприйнятих правил взаємодії та забезпечення безпеки формуються національні, але не міжнародні ініціативи, що створює нові та загострює вже існуючі ризики та загрози для міжнародної інформаційної безпеки.

На думку українського дослідника В. Бебика, формування глобального інформаційного суспільства створює об'єктивні передумови для розбудови глобальної держави та глобального громадянського суспільства. Своєю чергою, ці конструкти впливають на розвиток національних держав, національних моделей громадянського суспільства та національних систем соціальної комунікації, що безумовно свідчить про ризики, які становить концепція «глобального інформаційного суспільства» для національного рівня. У зв'язку з цим сучасні реалії вимагають посилення боротьби держав-націй та національних громадянських структур проти окремих авторитарних тенденцій глобальної держави і глобального уряду. Як наслідок, постає важливе питання щодо забезпечення ефективного захисту національної соціокультурної системи,

зокрема, національної системи соціальних комунікацій в умовах формування глобального інформаційного суспільства [1].

Висновки. Сьогодні ми можемо спостерігати активний науковий розвиток концепції «глобального інформаційного суспільства» як доречного опису сучасного стану розвитку світового суспільства. Вплив інформації та інформаційно-технологічний комунікація, розмиття бар'єрів для комунікації створили глобальне середовище для активного обміну знаннями. Як наслідок, ми все частіше можемо спостерігати глобальність в трактуванні інформаційного суспільства сьогодні. Це стосується як української наукової школи, так і закордонної, які розглядають розвиток інформаційного суспільства в контексті постіндустріальної епохи.

Водночас слід наголосити, що глобальне інформаційне суспільство, попри логічність та природність своєї появи, містить значну кількість ризиків для національних інформаційних суспільств. Адже таке глобальне суспільство з характерними для нього швидкістю поширення інформації, відсутністю або мінімізацією бар'єрів створює сприятливі умови для домінування глобального над національним, що своєю чергою загострює питання інформаційної потужності держав, їх здатності інформаційно «вистояти» у нових глобальних умовах.

СПИСОК ВИКОРИСТАНИХ ДЖЕРЕЛ

1. Бебик В. Глобальне інформаційне суспільство: поняття, структура, комунікації / Валерій Бебик. // Інформація і право. – 2011. – №1. – С. 41–49.
2. Білоусов О. Розвиток концепцій інформаційного суспільства: від формування теорії постіндустріалізму до сучасності [Електронний ресурс] / Олександр Білоусов // Актуальні проблеми політики. – 2013. – Режим доступу до ресурсу: <http://dspace.onua.edu.ua/bitstream/handle/11300/567/Bilousov%20Rozvytok%20kontsep%20informat.pdf?sequence=1>.
3. Даниленко С. Інформаційне суспільство в контексті цивілізаційного вибору України [Електронний ресурс] / Сергій Даниленко // Київський

міжнародний університет – Режим доступу до ресурсу: <http://vmv.kyumu.edu.ua/series/vipusk7/6.pdf>

4. Castells M. End of Millennium. Volume 3, The Information Age: Economy, Society and Culture / Manuel Castells. – Oxford: Blackwell Publishers, 2010. – 456 с.

5. Duff A. Daniel Bell's theory of the information society / Alistair Duff. // Journal of Information Science. – 1998. – №24. – С. 373–455.

6. Friedman T. The Lexus and the Olive Tree / Thomas Friedman., 2012.-512 с.

7. Friedman T. The world is flat: a brief history of the twenty-first century / Thomas Friedman., 2005. – 488 с.

8. Masuda Y. Hypothesis on the genesis of homo intelligens / Y. Masuda // Futures. Guilford, 1985. – Vol. 17, № 5. – p. 479-494.

9. Okinawa Charter on Global Information Society [Електронний ресурс] // Ministry of Foreign Affairs of Japan. – 2000. – Режим доступу до ресурсу: <https://www.mofa.go.jp/policy/economy/summit/2000/documents/charter.html#:~:text=We%20will%20exercise%20our%20leadership,undermine%20the%20integrity%20of%20the>

10. Toffler A. The Third Wave [Електронний ресурс] / Alvin Toffler – Режим доступу до ресурсу: <https://calculemus.org/lect/07pol-gosp/arch/dekalog-dawne/materialy/waves.html>

PHILOLOGICAL SCIENCES

UDC 81

CONTEXTUAL FUNCTION OF TEMPORAL FORMS OF VERBS IN THE TEXT OF THE PUBLICISTIC GENRE

Kobalia Leda

Doctor of Philological Sciences, Professor
Sokhumi State University
Tbilisi, Georgia

Annotation: The information about the text temporal structure at present is quite fragmentary and accordingly accumulated due to recent researches in linguistics. The paper deals with the peculiarities of contextual function of temporal forms of verbs in the text of the publicistic genre. We intend to identify the compositional properties of the text, the text-forming function of the tense category, the relationship between functional-semantic types of speech and their temporal models. The study of the functional-semantic aspect of the text has been conducted in the context of the system of journalistic genres. The goal of the research is to substantiate the methods analysis of the temporal structure of the text, to illustrate the norm of tense usage in the given genre of the newspaper publicism and analyze comprehensively the text-forming functions of the tense category. The analyzed problem is actual from the viewpoint of the text grammar as the newspaper is not an indivisible text but a systematic complex of texts, the general idea content and their own formation pattern.

Keywords: A text-forming function of a tense category; functional-semantic types of speech; structural and semantic analysis of a text.

Concerning the study of the genre and functional-semantic features of different types of text, and finally the types of functional-semantic speech, it is important that

the tense category is considered as a structural-grammatical feature of different functional-semantic speech types. In this study, we intend to identify the compositional properties of the text, the text-forming function of the tense category, the relationship between functional-semantic types of speech and their temporal models. Speech activity is carried out, as a rule, not in separate words and sentences, but in larger units, which consist of several sentences or represent an extensive section of the text. It is clear, because we do not think of individual opinions, but combine opinions, oppose, differentiate, etc. In the stylistics of the German language, such units are called composite speech forms. By their nature, composite speech forms are bilateral formations: These are speech forms of thought, on one hand, e. i. these are the forms in which the thought process is carried out, on the other hand, these are the forms of speech or communication. They represent logical forms and dictate a certain order of people's thoughts. People feel this order by intuition, they are more general forms that express the structure of the thought process, the types and ways of connecting thoughts. Speech forms are certain modal units, that is, the components of their sentences show a similar dependence of the speaker (writer) on the subject of utterance. Due to its structure, the compound verb can be mixed in a "pure" form, unmixed, speech forms are rarely found. With the methods of combining and merging, we may encounter completely different options - the transition of one composite speech form to another, so to say the exposition is given (*Betrachtung*), the middle and the final in the form of narration (*Bericht*), or the confusion of forms (for example, the form of description with a comment in almost every phrase), this intrusion (for example, the exposition and the final are in one speech form, the middle part is in another), etc. Mixed and complex systems are interesting in terms of the general expressiveness of the text: they create a wave-like or jump-like narrative. Next to functional-semantic speech types and composite speech forms is the concept of communicative methods, which Wilhelm Schmidt explores in his works. W. Schmidt considers compositional techniques as expressive-speech operations of different types (rational, emotional, volitional). They convey the content of the speaker's reasoning through the interlocutor's

communication methods. W. Schmidt presents the following communication methods:

- 1) message, statement, assertion;
- 2) narration, description, discussion, abstracting;
- 3) comparison, generalization and conclusion;
- 4) substantiating, persuading, denying, exposing;
- 5) argumentation;
- 6) requesting, call, appeal, addressing, demand, instruction;
- 7) Reading [1].

We distinguish three functional-semantic speech types - reasoning, narration and description. These types of speech are understood from sentences at the level of monologic utterance and are minimalist, and later - undivided units of speech.

The study of the functional-semantic aspect of the text was conducted in the context of the system of journalistic genres. We tried to reveal the compositional features of each type of newspaper text and the relationship between publicistic genres of newspaper text, types of speech that determine the composition of the text of publicistic genres, and temporal models of the corresponding text. As mentioned above, newspaper language is not the only genre of newspaper prose, it is appropriate to raise the issue not only of a separate text - interview, report, comment, but also of the text as a whole. Harald Weinrich's works are of special importance for the study of the combination of these genres, the study of the temporal structure of the text, as well as the tense forms used to design individual functional and semantic speech types in the modern German language. In his book "Tempus. Besprochene und erzählte Welt" H. Weinrich separates the use of tenses in German into two subsystems and connects them to his concept of the "world of reasoning" and "the world of narrative". According to H. Weinrich, the subject of linguistics is two categories of tense: paradigmatic - tense in a temporal system and syntagmatic - contextual tense together with other neighboring tenses. Tense in live speech, in sentence, and in text can occur in infinite combinations with other tenses, but one tense is given clear priority, especially in complex sentences and in those

cases where the tense of the main clause determines the tense of the subordinate clause, and which has received the name of *consecutio temporum*. As tense forms of the "reasoning world" H. Heinrich considers *Präsens*, *Perfekt*, *Futurum I* and *Futurum II* (the so-called group I of tense forms) to be the tense forms of the "narrative world" respectively - *Präteritum*, *Plusquamperfekt*, *Konditionalis I* and *Konditionalis II* (II group of tenses). Each group of tense is inseparably linked to a certain language situation, among which H. Heinrich names notice, request for notice, monologue, narration of a definite story, description of a subject or scene, letter, commentary, sermon, discussion, newspaper political information, report message, lyric poem, screenplay, scientific essay, dramatic dialogue, biography, book devoted to a scientific problem. The novel as a written language situation gives preference to the tense forms of the second temporal group. If the reader perceives this text as a scientific description, then the number of tense forms of the first temporal group exceeds [2].

We used interviews, reports and comments from the newspapers "Berliner Morgenpost" and "Frankfurter Allgemeine Zeitung" as research material. When analyzing the material, we have used the structural and semantic method.

The peculiarity of the interview is expressed in the fact that, unlike other genres of journalism, it is the result of cooperation between the journalist and the interlocutor. An interview has a special power of influence if the facts and opinions are informed by an authoritative person whose competence and principle do not cause doubt. In this regard, the interview plays an important role in the formation of public opinion. From a compositional viewpoint, the language of the interview is not similar.

From a stylistic viewpoint, in the interview there are mainly such types of functional-semantic speech as: reasoning and narration (relatively rarely-description), as well as a subtype of functional-semantic speech - reasoning - reading. The peculiarity of reasoning as a unit of speech is manifested in the construction of a reasonable conclusion as a logical category. The peculiarity of reasoning as a linguistic category is expressed in the fact that the logical scheme of reasonable

conclusions changes significantly during the interview process. It is natural that in live speech there is always a surprise that cannot be predicted in advance. Nevertheless, it is important to define in editorial in advance the topic of conversation and the main issues to which it is necessary to give answers. The reader is interested not so much in the information about which he/she knows everything, but in the interviewer's attitude towards a specific problem.

Such a judgement of an authoritative person approaches such a kind of speech as reasoning. As in all other journalistic genres, the functional-semantic type of speech - reasoning is represented by generalized (sometimes punctual) presens in close connection with Futurum. A subtype of reasoning - questioning serves to reveal an opinion, to make a judgment on this or that issue, which is interesting to society. The reading is one of the subtypes of the speech type, which in the interview becomes a problematic question and which is aimed at opening the essence of the problem and revealing regularities.

Punctual Präsens, Futurum (relatively rarely - Präteritum) are often used for reading. The peculiarity of the narration in the interview is revealed in its temporal formality. In the newspaper "Berliner Morgenpost", the narration of the correspondent and the respondent is usually in the form of Präteritum (sometimes closely related to Präsens, sometimes - to Perfekt).

From the viewpoint of temporal forming, the similarity between narration and reasoning is obvious. It can be argued that the interview texts of the newspaper "Berliner Morgenpost" are formed in the style of the "world of reasoning", since not only the discussion, but also the narration often takes place with verb forms of the first trnse group.

Due to the fact that natural narration for an interview, from a compositional point of view, is very similar to a functional-semantic type of speech - reasoning, the temporal structure in this genre is represented mainly by the forms of Präsens, Perfekt, Futurum and Präteritum. This is what determines the diversity of the text of this genre.

The reportage belongs to the group of news genres, which is characterized by

documentation, operativeness and laconicism of material conveying. Unlike other genres of information, reporting not only informs us of the fact, but also presents it to us from the author's point of view, thereby revitalizing the event.

Let's consider the relevance of functional-semantic speech types used in the speech frame of the report - reasoning, narration and description. Description in reportage is expressed in the simultaneous presentation of a number of features, objects and events, narration is the opposite event and implies events and facts existing at different times and caused by each other's influence. The purpose of reasoning is to discuss some point. Narrative is a characteristic feature of reportage texts of the newspaper "Frankfurter Allgemeine Zeitung". The reporter leads an emotional conversation about the incident, which is distinguished by creativity and documentation. In the narrative, another feature of this genre is revealed - dynamism. To represent life as something static, immovable, is to distort it. That is why static is contrary to the nature of reporting. In the text of the reportage, the narration takes place mainly in the form of Präteritum. Präteritum is often combined with Plusquamperfekt.

But narrative is sometimes replaced by description. The description takes place not objectively, but through the author's perception, the "I" of the narrator is revealed directly and openly. The subjective-emotional nature of the description brings the reader closer to the details of the event, turning the description into an element of the reportage. Here "I" is not a type of stylization, nor an artistic technique, but the author's true "I". The description is formed by Präsens and the Perfekt in contact with it, because the given functional-semantic type of speech serves to show the event, the sequence of actions, the attitude of the author and the ability of drawing conclusions. The facts given in the texts of the mentioned newspaper reports can be proved or denied by means of reasoning, which must be presented very convincingly.

The report is based on important, characteristic, carefully selected facts from which the event is formed. The author's arguments and reasoning give these facts an emotional color, prove their authenticity and at the same time revive a complete picture of the event. The discussion takes place in the form of generalized, and

sometimes punctual *Präsens*, because the given type of speech is sometimes presented by the interviewer at the moment of expressing the opinion. The newspaper "Frankfurter Allgemeine Zeitung" is characterized by a rapid, sometimes instantaneous change of functional-semantic speech types - reasoning, narration and description, which creates a dynamic of transmission, a polyphonic picture of reality. Thus, the reportage has two temporal dominants, each forming its respective compositional part: the narrative part is formed by *Präteritum* (sometimes *Plusquamperfekt* or conjunction), the description and reasoning by *Präsens*, and in contact with it by *Perfekt*. Along with reporting and interviews, commentary also belongs to the journalistic genre. The main functional-semantic speech types of the journalistic genre comment text are - reasoning, narration and description. Not so rarely, from the viewpoint of text composition, three essential parts of the text are considered - introduction, main part and conclusion, but such a division (joining) is not a compositional one.

It is equally characteristic of texts with a different composition, and therefore we will focus, first of all, on the types of functional-semantic speech characteristic of a literary text. The main functional-semantic speaker type of the commentary text, namely the commentary text of the "Frankfurter Allgemeine Zeitung" newspaper, is reasoning. Reasoning occurs in the form of generalized or punctual *Präsens* (since this type of speech is sometimes present at the moment of expression) and in the forms of *Futrum I*, *Futurum II*. By its structure, functional-semantic speech types can be mixed. Mixed and complex systems are interesting in terms of general expression of the text. Reasoning can be represented by narrative elements. Narration contains both objective and subjective content.

Its formal structural content is the temporal sequence of the action, the change of events, the narrative takes place mainly in the form of *Präteritum*. Sometimes the *Präteritum* is combined with the *Plusquamperfekt*, but the narrative is at the same time replaced by reasoning represented by the generalized *Präsens*. In the comment text of the journalistic genre, we rarely encounter such a functional-semantic type of speech as description, although it also has elements of reasoning.

The functional-semantic analysis of the main genres of the newspapers "Berliner Morgenpost" and "Frankfurter Allgemeine Zeitung" confirmed that they are mainly understood by the tense forms of the first group, which belong to so-called the "world of reasoning". A special role is assigned to generalized and specific Präsens. The data obtained from the investigation of the temporality of the journalistic genre text are of interest in terms of the relationship between the functional-semantic speech type or the system of functional-semantic speech types, which is characteristic of a specific journalistic genre, and the temporal models of the corresponding texts.

REFERENCES

1. Schmidt W. und Stock E. Rede - Gespräch - Diskussion. Grundlagen und Übungen. Leipzig, 1977 - p. 119-125.
2. Weinrich H. Tempus. Besprochene und erzählte Welt. München: Beck, 2001 p. 36-45.

LEXICAL APPROACH IN ENGLISH LANGUAGE TEACHING

Shefiyeva Gunel

English language teacher in Foreign Languages Center of
Azerbaijan State Pedagogical University

Abstract The lexical approach identifies lexis as the basis of language and emphasizes the principle that language consists of grammaticalised lexis. The lexical approach is based on the capacity of understanding and producing phrases in a foreign language as lexical entities (chunks). The lexical approach to second language teaching has received interest in recent years as an alternative to grammar-based approaches. The lexical approach concentrates on developing learners' proficiency with lexis, or words and word combinations. It is based on the idea that an important part of language acquisition is the ability to comprehend and produce lexical phrases as unanalyzed wholes, or "chunks," and that these chunks become the raw data by which learners perceive patterns of language traditionally thought of as grammar (1, p. 95). Instruction focuses on relatively fixed expressions that occur frequently in spoken language, such as, "I'm sorry," "I didn't mean to make you jump," or "That will never happen to me," rather than on originally created sentences (2, p. 212).

Key words: Lexis, lexical approach, grammaticalised lexis, lexical chunks, taxonomy of lexical items.

The term *lexical approach* was introduced in 1993 by Michael Lewis, who observed that "language consists of grammaticalized lexis, not lexicalised grammar" (*The Lexical Approach*, 1993). In other words, lexis is central to creating meaning, grammar plays a secondary role in managing meaning.

When this principle is accepted, the logical implication for teachers is that we should spend more time helping learners develop their stock of phrases and less time on grammatical structures.

The lexical approach is not a single, clearly defined method of language instruction. Its central idea is that much of language is made up of prefabricated chunks of language and that teachers need to raise awareness of these chunks rather than by teaching vocabulary and grammar. The Lexical Approach suggests that vocabulary and grammar are interconnected. Although people have been teaching and learning this way for a long time, it was first formalized and put down by Michael Lewis in 1993.

Michael Lewis presents this taxonomy of Lexical items:

1. Words (e.g., book, pen)
2. Polywords (e.g., by the way, upside down)
3. Collocations, or word partnerships (e.g., community service, absolutely convinced)
4. Institutionalized utterances (e.g., I'll get it; We'll see; That'll do; If I were you . . . ; Would you like a cup of coffee?)
5. Sentence frames and heads (e.g., That is not as . . . as you think; The fact/suggestion/problem/danger was . . .) and even text frames (e.g., In this paper we explore . . . ; Firstly . . . ; Secondly . . . ; Finally . . .)

The Lexical Approach to language teaching pays attention not only to single words but also (and more importantly) to collocations and institutionalized utterances and sentence frames.

Michael Lewis states that

“instead of words, we consciously try to think of collocations, and to present these in expressions. Rather than trying to break things into ever smaller pieces, there is a conscious effort to see things in larger, more holistic, ways”

Michael Lewis 1997a, p. 204

Collocations

A large portion of lexis consists of collocations. A collocation is a readily observable phenomenon whereby certain words co-occur in natural text with greater than random frequency and is not determined by logic or frequency, but is arbitrary, decided only by linguistic convention.

Some collocations are fully fixed, such as:

- To catch a cold
- Rancid butter
- Drug addict
- Other Collocations are more or less fixed and can be completed in a

relatively small number of ways, as in the following examples:

- blood / close / distant / near(est) relative
- learn by doing / by heart / by observation / by rote / from experience
- badly / bitterly / deeply / seriously / severely hurt

As mentioned above, the lexical approach to language teaching emphasizes the importance of learning collocations or lexical chunks as whole units instead of individual words.

Schmitt (4, p. 400-401) supports this approach. He suggests that our brain stores and processes these chunks as individual units. This allows us to recall and produce language more efficiently.

According to Schmitt, our short-term memory is limited. So, it's more effective for our brain to retrieve a chunk of language as one piece of information instead of separate words.

That is precisely why the lexical approach theorists interestingly suggest that we should enable learners to store and retrieve chunks or collocations rather than just individual words.

If we do so, they argue, we enable them to store large amounts of language knowledge in long-term memory. This results in more fluent and natural language production.

The lexical approach considers lexical items as the unit of analysis and content for syllabus design.

It focuses on students' developing the lexicon and argues that language learning is first and foremost linked to the ability to understand and produce lexical items.

It also suggests that teaching should focus on formulaic language as

unanalyzed units or chunks, and that “these chunks become the raw data by which learners perceive patterns of language traditionally thought of as grammar” (1, p. 95).

Authentic Language

Central to the lexical approach is:

The focus on teaching real authentic English

A shift away from the artificial language found in ELT textbooks and which is drawn from the textbook designers’ intuition.

In fact, the approach contends that the language course books teach is “not what people really use.” That is why it is crucial to avoid distorting the language in textbooks by using the writer’s intuition.

Instead, textbook designers should have access to authentic language via corpora which is a large amount of written and sometimes spoken material collected to show the state of a language.

Intuition often fails to accurately reflect the real use of language. Corpora, however, can instantly provide us with the relative frequencies, collocations, and prevalent grammatical patterns of the lexis in question across a range of genres.

In addition, light is shed on lexical variation. This leads to the collection of thousands of vocabulary items that cannot be taught in the traditional PPP (Present-Practice-Produce) framework.

Features of Lexical Approach (3)

- Successful language is a wider concept than accurate language. Emphasis is on successful communication, not grammatical mastery.

- Language is not learned by learning individual sounds and structures and then combining them, but by an increasing ability to break down wholes into parts. We can also use whole phrases without understanding their constituent parts.

- Encouraging activities where learners practice noticing and recording language patterns and collocations.

- Grammar is acquired by a process of observation, hypothesis, and experiment. That is, the Observe-Hypothesise-Experiment cycle replaces the Present-Practise-Produce Paradigm.

- Teachers should adopt grammar exploration instead of grammar explanation.
- Intensive and extensive listening and reading in the target language are encouraged.
- First and second language comparisons and translation carried out chunk-for-chunk, rather than word-for-word aimed at raising language awareness.
- Repetition and recycling of activities to foster acquisition are favoured.
- Guessing the meaning of vocabulary items from context is encouraged.
- The language activities consistent with a lexical approach must be directed toward naturally occurring language and toward raising learners' awareness of the lexical nature of language.
- Working with dictionaries and other reference tools.
- Various word association games and activities are suggested

From this point of view, it can be said that nobody can share feelings, communicate message smoothly and effectively without vocabulary. The people who are rich in vocabulary can communicate easily than those who are poor in vocabulary. Use of lexical chunks, collocations, word combinations and lexemes is the sole concern of teaching vocabulary.

LITERATURE:

1. Lewis, M. (1993). *The lexical approach: The state of ELT and the way forward*. Hove, England: Language Teaching Publications.
2. Lewis, M. (1997a). *Implementing the lexical approach: Putting theory into practice*. Hove, England: Language Teaching Publications.
3. Lewis, M. (1997b). Pedagogical implications of the lexical approach. In J. Coady & T. Huckin (Eds.), *Second language vocabulary acquisition: A rationale for pedagogy* (pp. 255-270). Cambridge: Cambridge University Press.
4. Schmitt, N. (2000) Key concepts in ELT: lexical Chunks. *ELT Journal* 54 (4), 400-401.

PRINCIPLES OF TRANSLATION OF PROPER NAMES FROM ENGLISH INTO UKRAINIAN

Голіяд Наталія Іванівна,
к. ф. н., доцент кафедри теорії і практики
перекладу з англійської мови,
Київський національний лінгвістичний університет
м. Київ, Україна

Introduction. Historically, anthroponyms accumulated information contained in an important array of various concepts, that are reproduced in the linguistic pictures of the world of different linguistic cultures. It is necessary to note that such an accumulation of socio-cultural concepts captures the actual data about a particular nation, its way of life, customs, beliefs, emotions, in general, the mentality of the bearers of a particular linguistic culture. Linguistic archetypal images, verbal symbols, and anthroponyms are, first of all, the units that set a pattern to the originality of the national linguistic reflection of the picture of the world of each nation.

Anthroponyms are able to reveal the specifics of the mentality and worldview of each ethnic group, indicating the universal, original and unique features, which are reflected in a particular linguistic culture.

An important factor is that a special place within the framework of linguistic and cultural issues is taken by the study of the anthroponymic system of a particular language in the relationship of proper names and culture. This trend is related to the anthropocentric paradigm of modern linguistics, which involves the analysis of language units in order to know their bearer.

Modern English names may be composed of the names that are relatively ancient and relatively new, names that originate from the English language and the borrowed ones, traditional and nontraditional (unique) names, and names that differ in their structural and semantic features.

The problem of classification of anthroponyms is one of the most difficult for researchers in this field. Proper names can be classified into:

- Personal names (surnames, first names, nicknames, and pseudonyms): *John, Paul, Anderson, Bradley, Scout, A Lady*.
- Geographical names (names of cities, countries, islands, lakes, mountains, rivers): *King's Lynn, Kenya, Bora Bora, The African Great Lakes, Mount Kilimanjaro, the Severn*.
- Names of unique objects (monuments, buildings, ships): *Stonehenge, Dancing House (Prague, Czech Republic), The Titanic*.
- Names of institutions and facilities (cinemas, hospitals, hotels, libraries, museums or restaurants): *The Odeon Luxe Leicester Square, Royal Berkshire Hospital, The University of Warwick Library, The British Museum, Wilson's Restaurant*.
- Names of newspapers and magazines: *The New York Times, The Observer, BBC Gardeners' World*.
- Names of books, musical pieces, paintings or sculptures: *The Catcher in the Rye, Slaughterhouse-Five, A London Symphony, The Age of Anxiety, The Thinker (August Rodin)*.
- Names of single events: *Kristallnacht (or the Night of Broken Glass)*.

Aim. The aim is to present an overview of possible methods of rendering proper names from English into Ukrainian.

Materials and methods. During the research such methods were used as observation, synthesis, analysis and continuous sampling.

Results and discussion. According to most researchers, the translation of the name (especially personal name) is replacing it with the appropriate homophonic form of the name of the target language, taking into account its phonetic features. This point of view is based on the fact that proper names have a nominative function.

The main ways of translating proper names identified by the researches are: transliteration, transcription and transcoding.

Transliteration is a formal letter reproduction of the original lexical unit, using the alphabet of the target language, letter imitation of the form of the source word: *William – Вільям, John Smith – Джон Сміт*.

Transliteration was widely used by translators until the end of the nineteenth century. To use this technique, the translator did not have to know the pronunciation of the English word, he could limit himself to his visual perception.

Another common technique of rendering proper names is translation transcription that is a phonemic reproduction of the original lexical unit with the help of phonemes of the target language, a phonetic imitation of the original word. Transcription is finding the most accurate match by rendering the sound of the words of the source language by graphemes of the target language: *Mathew – Метью, Anthony – Ентоні*.

Transliteration and transcription are used to translate proper names, names of peoples and tribes, geographical names, names of business institutions, companies, firms, periodicals, names of sports teams, cultural objects, etc.

Transcoding is a method of translation in which the sound and/or graphic form of a source language word is transmitted by means of the alphabet of the target language: *Knightsbridge – Найтсбрідж*.

Conclusions. Thus, summing up the results of literature review it's possible to draw a conclusion that the most common and widely used ways of rendering proper names are transliteration, transcription and transcoding.

LITERATURE

1. Білоус О. М. Теорія і технологія перекладу: навч. посіб. Кіровоград, РВВ КДПУ ім. В. Винниченка, 2013. 200 с.
2. Гудманян А. Г., Сітко А. В., Єнчева Г. Г. Основи перекладознавства: навч. посібник. Вінниця: Нова Книга, 2020. 352 с.
3. Shpak Yu. The Strategies of Proper Names Translation from English into Ukrainian in William Golding's *Lord of The Flies* // Сучасні філологічні і методичні студії: проблематика і перспективи [Електронне видання] : матеріали Міжнар. наук.-практ. конф. для науковців, викладачів, учителів, здобувачів вищ. освіти, Харків, 18 трав. 2022 р. / Харків. нац. пед. ун-т ім. Г. С. Сковороди ; [редкол.: Ю. Д. Бойчук (голов. ред) та ін.]. – Харків : [б. в.], 2022. С. 22–25.

ОСОБЛИВОСТІ ПЕРЕКЛАДУ ДІЄСЛІВНИХ ФОРМ ЧАСУ ІСПАНСЬКОЇ МОВИ УКРАЇНСЬКОЮ

Гринько Людмила Віталіївна,

к.філол.н., доцент

Ніцевич Алехандро-Архентино Олексійович,

доцент

Палецька Катерина Юріївна,

викладачка

Шафір Софія Юхимівна,

викладачка

Національний університет імені І. І. Мечникова

м. Одеса, Україна

Вступ. Різносистемність іспанської та української мов, а саме більша аналітичність іспанської мови у порівнянні з українською, вимагає від перекладачів пошуку перекладацьких еквівалентів на лексичному, а не на граматичному рівні в українській мові. В процесі навчання іспанської мови відмічаються труднощі в опануванні цього матеріалу українськомовними студентами.

Мета роботи. Знайти найбільш адекватні перекладацькі трансформації при тлумаченні іспанських форм часу іспанської мови українською.

Матеріали та методи. Особливість іспанської мови у порівнянні з українською - це наявність в ній складних форм категорії часу, наприклад, *Pretérito Perfecto Compuesto he dicho*, *Pretérito Plusquamperfecto había dicho*. Відповідно, перед перекладачем постає питання, які трансформації треба вжити для досягнення основної мети перекладу, а саме - його адекватності. Зазвичай в підручниках з перекладу з іспанської мови на українську вказано на можливість вживання трансформації субституції граматичних засобів вираження часів таксису лексичними (наприклад, *до того як, раніше, завчасно, перед тим, до того, вже*.і т.і.), щоб виразити дію, що передувала іншій дії.

Результати та обговорення. На наш погляд, у даному випадку мова має йти про компенсаційний прийом перекладу. Як і при субституції,

трансформація компенсації може бути вжита в разі, якщо елементи тексту оригіналу не мають еквівалентів у мові перекладу, або існує можливість тільки неповного перекладу мови оригіналу, при цьому не можна нехтувати необхідністю передачі внутрішньолінгвістичної семантики, яка б співвідносилась з мовою оригіналу, додатковими засобами. В даному випадку лексичними, бо при перекладі українською ми теж вживаємо дієслово у минулому часі для вираження дії в минулому, а лексичні засоби використовуємо як додаткові, для того, щоб відобразити релятивні часові відносини (передування, співпадіння, або слідування): *Ella ha visto cosas mejores.* - *Раніше* (до моменту мовлення) вона *бачила* кращі речі; *Ella dijo que había visto cosas mejores.* - Вона сказала, що *раніше* (до момента її мовлення в минулому) вона *бачила* кращі речі.

Складна дієслівна форма майбутнього часу іспанської мови *Futuro Compuesto* веде себе по іншому у порівнянні зі складними формами минулих часів. При переключенні релятивної темпоральної семи “слідування” на “співпадіння” форми складного майбутнього часу іспанської мови починають функціонувати як засоби вираження модальності вірогідності. В таких випадках перекладач може вживати або лексичні засоби, а саме модальні прислівники, наприклад *ймовірно*, або модальні конструкції (граматичний рівень), наприклад, може бути: *Ella habrá visto cosas mejores.* - Вона, *мабуть*, бачила і кращі речі (на даний момент).

Висновки. Таким чином, можна констатувати той факт, що еквівалентність перекладу за рахунок трансформацій субституції, або компенсації виявляється не на рівні окремих слів або окремих морфем, в даному випадку складних дієслівних форм часу, а на рівні всього речення в цілому, а іноді навіть і більш ширшого контексту.

ТЕОРЕТИЧНЕ ДОСЛІДЖЕННЯ ТЕХНОЛОГІЙ ВИКОРИСТАННЯ ЧАТ-БОТІВ, ЯК ВІРТУАЛЬНИХ АСИСТЕНТІВ У ВИВЧЕННІ МОВ ТА ПЕРЕКЛАДІ

Єфименко Тетяна Миколаївна,
к.філ.н., доцент
Миколаївський національний університет
імені В. О. Сухомлинського
м. Миколаїв, Україна

Вступ. Нещодавні досягнення в галузі штучного інтелекту (ШІ) та машинного навчання проклали шлях до всебічного впровадження віртуальних асистентів у вивченні мов та перекладі. Дослідження, опубліковані на сьогодні, основним чином зосереджені на точності та комунікації віртуальних асистентів, таких як чат-боти з людської точки зору студентів або викладачів, які працюють без відриву від виробництва.

Мета роботи. Це дослідження має на меті вивчити знання, рівень задоволеності та сприйняття інтеграції розмовного штучного інтелекту та використання чат-ботів, як віртуальних асистентів у вивченні мов та перекладі серед майбутніх викладачів та перекладачів.

Матеріали та методи. Матеріалом дослідження слугували науково-методичні публікації, присвячені проблемам штучного інтелекту та віртуальним асистентам, а також особистий педагогічний досвід у викладанні філологічних дисциплін та перекладознавстві.

Результати та обговорення. Сьогодні зростає інтерес до штучного інтелекту (ШІ) та чат-ботів, які знайшли широке поширення в різних сферах, таких як електронна комерція, охорона здоров'я та освіта [1, 2].

Технологія чат-ботів стрімко розвивалася протягом останніх десятиліть, частково завдяки сучасним досягненням в області обробки природної мови (NLP) і машинного навчання [3, 4]. Однак сучасні чат-боти увібрали в себе нові функціональні можливості, такі як технології R&S (розпізнавання та синтез голосу), індивідуальна взаємодія, інтеграція зі сторонніми додатками,

омніканальне розгортання, контекстно-орієнтованість та можливість багатооборотного зв'язку [3, 5, 6]. Як наслідок, сьогодні існує широкий спектр чат-ботів, інтегрованих у всіх формах у різні електронні пристрої та програми.

Чат-боти можуть підтримувати освітні послуги навчального закладу різними способами. Якщо говорити більш конкретно, можна розділити на 5 основних категорій, а саме: допомога студентам, допомога викладачам, допомога адміністративному персоналу, допомога персоналу бібліотеки та допомога в оцінці послуг навчального закладу.

Однією з основних сфер, у яких навчальний заклад може використовувати ШІ, є його адміністративні послуги. Перш за все, чат-бот може надавати інформацію та відповідати на запитання про обов'язки, завдання та графік адміністративного працівника, а також автоматично повідомляти його про будь-які новини чи події, що відбуваються в університеті [12]. По-друге, це може допомогти їм створювати оголошення та швидше надсилати їх одержувачам [13, 14]. Крім того, вони можуть допомогти їм керувати процедурою зарахування на програму навчання в університеті, відповідаючи на поширені запитання, або навіть підтримати студентів завершити процес самостійно [17, 18]. Крім того, ЧБ можуть надати інформаційний матеріал про загальну функцію навчального закладу та його процедури [11, 19, 20] і, таким чином, зменшити необхідність адміністративного персоналу займатися цими питаннями. Крім того, розмовний бот може відповідати на поширені запитання про надані курси та направляти студентів через процедуру зарахування на курс, тому їм не потрібно спілкуватися з адміністративним персоналом закладу [14, 15, 17, 21, 22]. І останнє, але не менш важливе: відомо, що у навчальних закладах зазвичай не існує консультаційної служби для студентів, або вона дуже обмежена через бюджетні причини. ЧБ можуть сприяти впровадженню такої послуги і таким чином підвищити доступність для студентів без обмежень у часі [15].

Чат-боти можуть підтримувати функцію академічної бібліотеки. Це головним чином тому, що така бібліотека надає доступ до різноманітних

наукових ресурсів, які нелегко переглядати, особливо коли студент або дослідник недосвідчений або є надзвичайні умови, коли бібліотеку фізично неможливо відвідати, як-от карантин COVID-19. Точніше, ЧБ здатні надавати інформацію та відповідати на запитання, пов'язані з функціями та поточними подіями бібліотеки [8, 10]. Під час пандемії COVID-19 чат-боти допомогли деяким науковим бібліотекам розширити свої послуги, щоб задовольнити зростаючий попит на підтримку з боку своїх користувачів, не вимагаючи додаткової робочої сили [8, 9, 23]. Крім того, різноманітність академічних ресурсів бібліотеки може бути складною для пошуку.

З цієї причини ЧБ використовуються з метою полегшення цієї процедури для користувачів бібліотеки, пропонуючи відповідні результати пошуку через інтерактивний діалог з користувачем [7, 9, 10, 23, 24]. Нарешті, використання цієї технології в бібліотеці могло б допомогти бібліотекарям надати допоміжний матеріал, який більше орієнтований на потреби користувачів, оскільки центри сертифікації можуть надати їм аналітику про те, які теми найчастіше шукають, на додаток до пошуку документів [23, 24]. Крім внеску в послуги академічної бібліотеки, важливо зазначити, що чат-боти використовуються для того, щоб підтримувати роботу співробітників, а не замінювати їх [24], і що таким чином їх мета полягає в тому, щоб допомогти бібліотеці в наданні покращити послуги своїм користувачам із наявними ресурсами, а не зменшувати їх.

Допомога викладачам відноситься до ШІ, який використовується для підтримки вчителів у їхній роботі, щоб зменшити навантаження викладачів і таким чином допомогти їм зосередитися на найбільш трудомістких завданнях, з якими їм доводиться мати справу.

У цьому дослідженні ми хочемо довести, що чат-бот допомагає викладачеві працювати з допоміжним навчальним матеріалом, який він надав своїм студентам, і створювати нагадування для предметів, пов'язаних з уроком, наприклад, іспиту. Крім того, ЧБ здатний отримувати домашні завдання студентів і, отже, допомагати викладачеві керувати ними. І останнє, але не

менш важливе: ЧБ може проявляти ініціативу та сповіщати викладача про спілкування зі студентом, коли він оцінює, що студент має справу з проблемами, які потребують втручання викладача [13]. У сфері вищої освіти чат-боти можуть надавати інформацію викладачам про новини університету, розклад та інформацію про розміщення, а також інформувати їх про їхні робочі обов'язки та відповідати на можливі запитання щодо навчального закладу.

Висновки. Мета цього дослідження полягала в тому, щоб вивчити способи, якими чат-юоти можуть підтримувати процес навчання та покращувати навчальний досвід, який студенти можуть мати, коли їх використовують у цьому контексті. Зокрема, було виявлено, що ШІ може фактично підтримувати освітні послуги навчального закладу, розширюючи доступність своїх послуг і таким чином надаючи постійні та більш якісні освітні послуги для студентів. Крім того, чат-боти можуть підтримувати навчальний процес ефективніше, якщо студенти визнають користь від їх використання. Нарешті, нові ролі, які може взяти на себе ШІ, щоб підтримувати студентів у темах, що стосуються їхнього академічного життя, включають допомогу студентам у вирішенні простих проблем, пов'язаних з їхнім академічним прогресом; надання профорієнтаційних консультацій; і допомагати їм проводити дослідження самостійно.

Незважаючи на те, що основною метою був вичерпний огляд літератури, це дослідження стримується певними обмеженнями. Можливі подальші дослідження можуть використати поточну інформацію для розширення ролі існуючого ШІ та створення чат-ботів, які могли б підтримувати студентів, будучи не просто інструментом у навчанні, а також підтримувати освітні послуги, що надаються навчальним закладом.

ЛІТЕРАТУРА:

1. Adamopoulou, E.; Moussiades, L. Chatbots: History, technology, and applications. *Mach. Learn. Appl.* 2020, 2, 100006. [Google Scholar] [CrossRef]
2. Pérez, J.Q.; Daradoumis, T.; Puig, J.M.M. Rediscovering the use of chatbots

in education: A systematic literature review. *Comput. Appl. Eng. Educ.* 2020, 28, 1549–1565. [Google Scholar] [CrossRef]

3. Okonkwo, C.W.; Ade-Ibijola, A. Chatbots applications in education: A systematic review. *Comput. Educ. Artif. Intell.* 2021, 2, 100033. [Google Scholar] [CrossRef]

4. Hwang, G.-J.; Chang, C.-Y. A review of opportunities and challenges of chatbots in education. *Interact. Learn. Environ.* 2023, 31, 4099–4112. [Google Scholar] [CrossRef]

5. Wollny, S.; Schneider, J.; Di Mitri, D.; Weidlich, J.; Rittberger, M.; Drachsler, H. Are We There Yet?—A Systematic Literature Review on Chatbots in Education. *Front. Artif. Intell.* 2021, 4, 654924. [Google Scholar] [CrossRef] [PubMed]

6. Kuhail, M. A.; Alturki, N.; Alramlawi, S.; Alhejori, K. Interacting with educational chatbots: A systematic review. *Educ. Inf. Technol.* 2023, 28, 973–1018. [Google Scholar] [CrossRef]

7. Mckie, I.A.S.; Narayan, B. Enhancing the Academic Library Experience with Chatbots: An Exploration of Research and Implications for Practice. *J. Aust. Libr. Inf. Assoc.* 2019, 68, 268–277. [Google Scholar] [CrossRef]

8. Dube, T. V.; Jacobs, L. Academic library services extension during the COVID-19 pandemic: Considerations in higher education institutions in the Gauteng Province, South Africa. *Libr. Manag.* 2023, 44, 17–39. [Google Scholar] [CrossRef]

9. Rodriguez, S.; Mune, C. Uncoding library chatbots: Deploying a new virtual reference tool at the San Jose State University library. *Ref. Serv. Rev.* 2022, 50, 392–405. [Google Scholar] [CrossRef]

10. De Sarkar, T. Implementing robotics in library services. *Libr. Hi Tech News* 2023, 40, 8–12. [Google Scholar] [CrossRef]

11. Belhaj, N.; Hamdane, A.; El Houda Chaoui, N.; Chaoui, H.; El Bekkali, M. Engaging students to fill surveys using chatbots: University case study. *Indones. J. Electr. Eng. Comput. Sci.* 2021, 24, 473–483. [Google Scholar] [CrossRef]

12. Arun, K.; Sri Nagesh, A.; Ganga, P. A multi-model and ai-based collegebot

management system (Aicms) for professional engineering colleges. *Int. J. Innov. Technol. Explor. Eng.* 2019, 8, 2910–2914. [Google Scholar] [CrossRef]

13. Mendoza, S.; Sánchez-Adame, L.M.; Urquiza-Yllescas, J.F.; González-Beltrán, B.A.; Decouchant, D. A Model to Develop Chatbots for Assisting the Teaching and Learning Process. *Sensors* 2022, 22, 5532. [Google Scholar] [CrossRef] [PubMed]

14. Sweidan, S.Z.; Abu Laban, S.S.; Alnaimat, N.A.; Darabkh, K.A. SIAAA-C: A student interactive assistant android application with chatbot during COVID-19 pandemic. *Comput. Appl. Eng. Educ.* 2021, 29, 1718–1742. [Google Scholar] [CrossRef]

15. Bilquise, G.; Shaalan, K. AI-based Academic Advising Framework: A Knowledge Management Perspective. *Int. J. Adv. Comput. Sci. Appl.* 2022, 113, 193–203. [Google Scholar] [CrossRef]

17. Nguyen, T. T.; Le, A. D.; Hoang, H. T.; Nguyen, T. NEU-chatbot: Chatbot for admission of National Economics University. *Comput. Educ. Artif. Intell.* 2021, 2, 100036. [Google Scholar] [CrossRef]

18. Villegas-Ch, W.; García-Ortiz, J.; Mullo-Ca, K.; Sánchez-Viteri, S.; Roman-Cañizares, M. Implementation of a virtual assistant for the academic management of a university with the use of artificial intelligence. *Future Internet* 2021, 13, 94. [Google Scholar] [CrossRef]

19. Sonawane, S.; Shanmughasundaram, R. ChatBot for college website. *Int. J. Innov. Technol. Explor. Eng.* 2019, 8, 566–569. [Google Scholar] [CrossRef]

20. Udupa, P. Application of artificial intelligence for university information system. *Eng. Appl. Artif. Intell.* 2022, 114, 105038. [Google Scholar] [CrossRef]

21. Budiharto, W.; Andreas, V.; Gunawan, A.A.S. AVA: Knowledge-Based Chatbot as Virtual Assistant in University. *ICIC Express Lett. Part B Appl.* 2022, 13, 437–444. [Google Scholar]

22. Rukhiran, M.; Netinant, P. Automated information retrieval and services of graduate school using chatbot system. *Int. J. Electr. Comput. Eng.* 2022, 12, 5330–5338. [Google Scholar] [CrossRef]

23. Ehrenpreis, M.; DeLooper, J. Implementing a Chatbot on a Library Website. *J. Web Librariansh.* 2022, 16, 120–142. [Google Scholar] [CrossRef]

24. Kaushal, V.; Yadav, R. The Role of Chatbots in Academic Libraries: An Experience-based Perspective. *J. Aust. Libr. Inf. Assoc.* 2022, 71, 215–232. [Google Scholar] [CrossRef]

ОСОБЛИВОСТІ ПЕРЕКЛАДУ ВІЙСЬКОВИХ ТЕРМІНІВ

Купчишина Юлія Анатоліївна

кандидат філологічних наук,

доцент кафедри

германської філології та перекладознавства

Хмельницький національний університет

м. Хмельницький, Україна

Анотація: Статтю присвячено перекладу військової термінології. З'ясовано, що підходячи до такого складного завдання як переклад військових термінів потрібно мати необхідну базу знань у сфері, адже військовий соціолект може включати аббревіатури, іншомовні слова, назви військових посад, звань, тощо. У статті увагу автора зосереджено на різниці у номенклатурній, структурній та культурній системі різних армій, здійснюючи переклад з англійської мови на українську. Виділені такі способи перекладу військових термінів: еквівалентний переклад, додавання, вилучення, транскрипція, транслітерація, модуляція (смісловий розвиток) та описовий переклад. Вибір способу перекладу зумовлюється як лінгвістичними, так й екстралінгвальними чинниками.

Ключові слова: військова термінологія, соціолектизм, аббревіатура, зброя, спосіб перекладу.

Вступ. Військова термінологія являє собою систематизовану (упорядковану й структуровану), застандартизовану (унормовану) та згармонізовану (узгоджену на міжвідомчому або міждержавному рівнях) сукупність військових термінів [1, с. 13; 4]. Насьогодні військова термінологія не лише суттєво збагачується, а й виходить далеко за межі професійної військової комунікації та постає широко вживаною як у медійному дискурсі, так й у повсякденному спілкуванні. Проблема підбору українських відповідників англійським лексичним одиницям військової тематики корелює із низкою

екстралінгвальних (суміжність понять, особливості реалій, тощо) та суто лінгвістичних чинників. Військовий переклад є спеціальним видом перекладу, який володіє виразною комунікативною функцією. Одним з основних характеристичних аспектів військового перекладу є використання термінології та чітке подання матеріалу без використання образних або емоційних засобів. Точність перекладу у військовій сфері є одним із найважливіших параметрів, оскільки необхідно достовірно передати сенс оригінального повідомлення чи терміну. Оскільки багато військових термінів використовуються лише у арміях відповідних країн, то їх переклад потребує особливої уваги та підбору точного відповідна або створення нової для української військової культури одиниці, яка б могла передати суть оригінального терміну.

Ціль роботи полягає у визначенні способів перекладу військової термінології.

Матеріалом дослідження слугували англomовні газети і журнали військової тематики.

Результати та обговорення. Переклад військової термінології здійснюється відповідно до лексичної одиниці оригіналу. Можуть застосовуватись такі перекладацькі засоби:

1) Еквівалентний переклад. Еквівалент – стала лексична відповідність, яка повністю співпадає зі значенням іншомовного слова-терміна [2, с. 243]. Переклад за допомогою еквіваленту доцільно використовувати при існуванні двох уставлених термінів, що означають один об'єкт чи явище і не потребують додаткових змін. Такий вид перекладу широко застосовується для військових термінів, оскільки усі армії світу застосовують однакові види техніки та озброєння. Відповідно, у більшості випадків знайдеться прямий відповідник (наприклад: *grenade launcher* – *гранатомет*, *nuclear warhead* – *ядерна боеголовка*, *sniper rifle* – *снайперська гвинтівка*). Переклад за допомогою еквіваленту є найпростішим видом, оскільки не вимагає додаткових маніпуляцій в перекладі.

2) Додавання. Лексична трансформація додавання полягає у додаванні у

текст перекладу лексичних елементів, що відсутні в оригіналі, з метою правильної передачі смислу тексту оригіналу та / або дотримання мовленнєвих і мовних норм мови перекладу [3]. Додавання доцільно використовувати для додаткового пояснення, коли якийсь об'єкт чи явище відомий у мові оригіналу, проте може бути незрозумілим для іншомовних читачів у перекладі.

До прикладу: *блокпост був обстріляний з “Градів”- the checkpoint was hit by “Grad” Multiple Rocket Launch Systems.*

3) Вилучення слова – явище, протилежне додаванню. Вилучаються семантично надлишкові елементи оригіналу, тобто ті елементи смислу, які певним чином дублюються в оригіналі, або передача яких мовою перекладу може порушити норми останньої [2, с. 152].

4) Конкретизація – це лексична трансформація, унаслідок якої слово (термін) ширшої семантики замінюється словом (терміном) вузької семантики [2, с. 303]. Дана трансформація використовується, коли термін чи об'єкт можна передати точнішим і більш конкретизованим терміном для кращого розуміння читачів. Конкретизація має опиратись на контекст речення чи тексту, інакше заміна терміну буде незрозуміла (*unit – загін, рота, підрозділ, батальйон*, в залежності від контексту; *ammunition – снаряди*).

5) Генералізація – трансформація, внаслідок якої слово із вузьким значенням, що перекладається, замінюється в перекладі на слово із ширшим значенням. Зазвичай вживається у випадках, коли термін притаманний певній країні чи мові й може бути незрозумілим при перекладі для інших культур. При застосуванні генералізації важливим завданням залишається підібрати відповідний термін із ширшим змістом що буде точно відповідати значенню оригіналу, проте буде зрозумілим для читачів не знайомих з оригінальною термінологією.

До прикладу: *Britain send a squandron of its tanks to Ukraine – Британія відправила роту танків в Україну*, оскільки лише в британській армії танки знаходяться у складі кавалерійських військ, дослівний переклад може бути незрозумілим для читачів з інших країн, тому загальний термін “рота”, що

використовується у арміях інших країн та точно відповідає змісту оригіналу.

б) Транскрипція – це формальне відтворення вихідної лексичної одиниці за допомогою фонем мови, що перекладає, фонетична імітація вихідного слова [7, с. 63]. У більшості випадків транскрипція застосовується при передачі власних назв: операцій, назв озброєння та техніки, посад та загалом унікальних термінів. Разом із транскрипцією доцільно використовувати додавання або описовий переклад, оскільки транскрипція сама здатна передати лише звучання та вигляд терміну, але не значення для іншомовних читачів.

До прикладу: *крилата ракета Іскандер-М- Iskander-M cruise missile*.

7) Смысловим розвитком (смысловою модуляцією) називається така заміна слова або словосполучення мови оригіналу одиницею мови перекладу, значення якої логічно виводиться із значення вихідної одиниці. До прийому належать різні метафоричні та метонімічні заміни, створені на основі категорії перехрещування.

Найпоширенішими випадками даного прийому є: причина → процес →наслідок. Тобто, можуть бути виокремлені такі його види: 1) заміна процесу його причиною, 2) заміна процесу його наслідком, 3) заміна причини процесом, 4) заміна наслідку процесом, 5) заміна наслідку причиною, 6) заміна причини наслідком (під процесом мають на увазі виражену дієсловом-присудком дію чи стан). При перекладі військової термінології смысловий розвиток може використовуватись для передачі термінів чи принципів роботи зброї або техніки, дослівний переклад яких виглядав би чужорідним для мови перекладу, а дослівний чи описовий переклад був би занадто довгим. Наприклад: *land-based hypersonic weapon – гіперзвукова зброя наземного запуску*.

Висновки. Таким чином, через постійний розвиток та поповнення в умовах інтенсифікації міжкультурних контактів військових військова термінологія потребує постійного перегляду існуючих відповідників. У дослідженні було досліджено перекладацькі прийоми, які використовуються для перекладу військової термінології. Встановлено, що для адекватного перекладу таких термінів потрібно задіяти більшість перекладацьких

трансформацій та прийомів. Основним способом передачі значення військових термінів є еквівалентний переклад, оскільки усі сучасні армії світу використовують подібні технології, систему звань та військового управління, тому велика кількість термінів в одній мові буде мати точний відповідник в іншій. Проте, через відсутність деяких явищ, різницю в структурі мов та культуру, для точного перекладу часто потрібно застосовувати трансформації, а саме: додавання та вилучення, описовий переклад та модуляцію (смісловий розвиток). При передачі ж власних назв традиційно застосовуються прийоми транслітерації та транскрипції.

В умовах сьогодення військова термінологія поширена далеко за межами військового дискурсу, а отже дослідження в обраному напрямку вважаємо перспективним.

СПИСОК ЛІТЕРАТУРИ:

1. Балабін В. В. Визначення поняття «військовий переклад». *Філологічні трактати*. 2018. Том 10. № 3. С. 7-14. doi: [https://doi.org/10.21272/Ftrk.2018.10\(3\)-01](https://doi.org/10.21272/Ftrk.2018.10(3)-01)
2. Балабін В. В. Теоретичні засади військового перекладу в Україні : монографія. К. : Логос, 2018. 492 с.
3. Литовченко І. Динамічні процеси у військовій лексиці української мови (назви зброї, амуніції, споруд) : монографія ; за ред. проф. Ж. В. Колоїз. Кривий Ріг : Вид. Р. А. Козлов, 2016. 206 с.
4. Панько Т. І., Кочан І. М., Мацюк Г. П. Українське термінознавство. Львів: Світ, 1994. 216 с.

КОМУНІКАТИВНИЙ ВИМІР РЕЧЕНЬ З ДУПЛЕКСИВАМИ

Томусяк Людмила Миколаївна,
к. філол.н., доцент кафедри сучасної української мови
Чернівецький національний університет імені Юрія Федьковича
м. Чернівці, Україна

Вступ. Комунікативна модель співвідносить зміст речення з дійсністю, але, на відміну від номінативної, семантичної моделі, з погляду мовця-слухача. Змістом темо-рематичної організації висловлення є надання окремим значимим елементам речення певної комунікативної ваги, тобто актуалізація тієї чи іншої інформації. Як відомо, конститутивними елементами комунікативної структури речення вважаються «тема» та «рема». Незважаючи на те, що тема є носієм відомого, вона не може не містити інформації, однак інформація, що передається ремою, виявляється більш суттєвою, важливішою, і тому рема виступає як інформативний центр висловлення.

Матеріали та методи. Порядок слів та інтонація як два формальних засоби вираження актуального членування перебувають один з одним у складному і тісному взаємозв'язку та взаємозалежності. Тому їх не можна розглядати окремо.

У стилістично нейтральному письмовому мовленні фразовий (логічний) наголос виноситься на кінець речення, тобто перебуває на останній синтагмі, “яка несе основне смислове навантаження, виконує роль логічного предиката” [3, с. 209] і виступає в реченні ремою. Тема розташована на початку речення, виділяється підвищенням тону, починає висловлення, рема – закінчує його, збігаючись з фразовим наголосом.

Розглянемо комунікативний вимір висловлень, що містять у своїй структурі дуплексиви. Зазначимо, що погляди на поняття дуплексивів різняться у лінгвістичній літературі. Ми розглядаємо дуплексиви як “окремий неприслівний поширювач речення, що залежить одночасно від імені (підмета чи прямого об’єктного поширювача) й дієслова (присудка) і пов’язаний з ними

двобічним синтаксичним зв'язком – тяжінням” [4, с. 13].

У реченнях з дуплексивами здебільшого прямий порядок слів, а дуплексив займає кінцеву позицію, а отже, він є інтонаційно виділюваним. Напр.: *Вона стояла сива, постаріла від пережитого* (М. Матіос); *Смерть приходить / непрошена...* (Марко Вовчок).

При емоційно позначеному експресивному варіанті мовлення розташування компонентів з подвійним синтаксичним зв'язком й інтонаційна структура речення помітно змінюються: якщо члени конструкції піддаються інверсії, тобто обмінюються місцями, то член, який несе сильніший наголос, забирає його з собою. Напр.: *Здичавленою, відлюдкуватою / росла* (О. Гончар); *Не мстивою і не жорстокою він знав її, а швидше заздрісною* (М. Матіос).

Як показують наші спостереження, у реченнях з дуплексивами - чітко фіксований порядок слів. Стилiстично нейтральним є висловлення, у якому таке розташування граматичних компонентів: підмет + присудок + дуплексив (в односуб'єктних моделях), як-от: *Степан прокинувся опівночі тверезий* (Г. Косинка), або підмет + присудок + прямий об'єктний поширювач + дуплексив (у двосуб'єктних моделях), напр.: [*Боже, скільки змін відтоді*], як *бачив себе востаннє голеним* (І. Багрянний). Дуплексив регулярно займає у реченні кінцеву позицію. Кінцева позиція дуплексива не може пояснюватися експресивністю побудови, оскільки експресивності не властиве регулярне відтворення у мові. Крім того, у реченнях зазначеного типу немає особливої експресивності. Розташування компонентів визначається в них не експресією, а композиційно-смісловими потребами: порядок слів служить засобом вияву особливого подвійного синтаксичного зв'язку - тяжіння, а також засобом відмежування дуплексивних конструкцій від подібних до них структур, наприклад, із звичайним означальним поширювачем.

У стилістично нейтральних висловленнях дуплексив є інтонаційним центром, актуалізованим компонентом висловлення, і основними засобами актуалізації виступають тут подвійний синтаксичний зв'язок, порядок слів та форма орудного відмінка. Дуплексив вносить у речення нову інформацію і

завжди входить до складу реми. Метою висловлення, у складі якого є дуплексив, при стилістично нейтральному розташуванні слів є повідомлення про ознаку, властивість або якість вже відомого суб'єкта чи об'єкта, і ця ознака супроводить дію, виражену основним предикатом: *Прибігла сюди Катерина // заплакана ...* (І. Вільде); *Мати померла // молодю* (Марко Вовчок); *В цю землю приведено її // рабиню* (П. Загребельний); *Та думка зробила Інсу // покійно-безвільною* (Ю. Збанацький).

Комунікативні можливості, актуальне членування речення зумовлені його структурно-семантичними особливостями. Пор.: *Хлопець повернув сусідові зламаний годинник* і *Хлопець повернув сусідові годинник зламаним*.

На перший погляд - однотипні структури, з однаковими лексичними компонентами, які тільки обмінялися місцями. На певному рівні абстракції можна визначити і загальне значення ситуації – “передача предмета” (повернення годинника). І все ж таки перед нами різні утворення: у першому реченні повідомляється про факт повернення годинника, у другому - про якість поверненого предмета.

Роль дієслова у дуплексивних структурах не можна звести до зв'язкової: дієслово зберігає своє лексичне значення. Однак не можна не помітити, що дієслово при наявності другого предиката виявляється у слабшій структурно-семантичній позиції, ніби включаючись у рамку ознакового речення, майже поглинаючись нею. Тому у тих конструкціях, де дуплексив займає не кінцеву позицію (як-от: *Мати молодю вмерла* (Ольга Кобилянська); *Таким і запам'ятала Маркіяна Стеха в останній день перед хворобою* (Г. Тютюнник)), ремою речення, новим, логічно виділеним, актуалізованим компонентом залишається дуплексив, а не дієслівний предикат.

Можливості актуального членування у розглянутих конструкціях, таким чином, обмежені і визначені заздалегідь – семантико-синтаксичною структурою речення.

Якщо дуплексив входить до складу реми, займаючи не кінцеву позицію, то таке висловлення може мати двохвершинну рему: *Першою // ми пропустили*

в зал // маму, за нею Олю (І. Вільде).

У тих випадках, коли дуплексив входить до складу теми (що буває надзвичайно рідко), він не несе на собі логічного наголосу: *У такому збудженому стані // я ніколи її не бачив* (В. Підмогильний). Висловлювання з дуплексивом-темою є нетиповими для речень вказаного типу і тому завжди експресивні.

Результати та обговорення. Таким чином, у результаті спостережень над комунікативною будовою речень з дуплексивами можна твердити, що вони становлять окремий комунікативний тип семантично ускладнених речень, де так звана “прихована” чи “згорнута” предикативність є актуалізованою. Специфіка актуального членування речень з дуплексивами полягає в тому, що ремою, тим, власне, задля чого будується такого типу висловлення, виступає дуплексив. Залежність темо-рематичної організації дуплексивних конструкцій від семантико-синтаксичної структури речення, у найзагальнішому вигляді може бути сформульована таким чином: існує схильність цієї семантико-синтаксичної структури до творення окремого виду висловлювання як домінуючого, тим часом як інші типи висловлювань виявляються для такої структури або ймовірними, але нетиповими, або взагалі неможливими.

Висновки. Отже, порядок слів є функціонально значущим і важливим для семантики речення-висловлення в цілому. Постпозитивне розташування та актуалізація дуплексива свідчать про його детермінантну позицію, інтонаційне виділення, а отже, велику комунікативну навантаженість і семантичну значущість у структурі такого висловлення.

ЛІТЕРАТУРА

1. *Гуйванюк Н. В.* Слово – Речення – Текст : Вибр. праці / Н. В. Гуйванюк. – Чернівці : Чернівецький нац. ун-т, 2009. – 664 с.
2. *Вихованець І. Р.* Граматика української мови: Синтаксис / І. Р. Вихованець. -К.: Либідь, 1993. - 368 с.
3. *Мельничук А. С.* Специфіка порядку слів как компонента

структуры славянского предложения // Грамматическое описание славянских языков/ А. С. Мельничук. - М.: Наука, 1974. - С.208-215.

4. *Томусяк Л. М.* Семантико-синтаксична організація речень з дуплексивами: автореф. дис. на здобуття наук. ступеня канд. філол. наук / Людмила Томусяк. – Івано-Франківськ, 1999. – 22с.

ПОХОДЖЕННЯ ТА СВОЄРІДНІСТЬ ХУДОЖНЬОГО ФУНКЦІОНУВАННЯ УКРАЇНСЬКОГО ГУМОРУ

Тронь Юлія Олександрівна
старший викладач
кафедри англійської мови
Івано-Франківського національного
технічного університету нафти і газу
Івано-Франківськ, Україна

Вступ. Виникнення та формування українського гумору тісно пов'язане з тим періодом життя суспільства, коли виникли перші вірування, ритуали, обрядові дії, тобто все те, що називається народною творчістю або фольклором. Безперечно, усна народна творчість є джерелом виникнення українського гумору.

Український гумор досліджували такі відомі та досвідчені літературознавці, як М. Возняк, М. Грушевський, О. Дей, П. Майдаченко, О. Потебня, І. Дузь, В. Дорошенко, М. Лановик, Г. Грабович, Д. Чижевський, В. Скиданова, Р. Семків, С. Полопчук та інші. Вчені переважно розглядали цю проблему в загальному контексті розвитку української літератури. Отже, стає зрозумілою *актуальність* глибокого аналізу походження національного гумору, його розвитку й своєрідності.

Мета дослідження – вивчення основних ознак українського гумору в історичному аспекті та визначення його специфіки вияву у творчості письменників.

Матеріали та методи. При написанні даної статті, проаналізовано матеріали вітчизняних дослідників. Методи дослідження зумовлені метою та завданнями роботи. У роботі використано наступні методи: спостереження, порівняння, аналогії, узагальнення, аналізу, описовий метод.

Результати та обговорення. Походження українського гумору тісно пов'язане з народним фольклором, який виник задовго до появи перших писемних джерел (*доісторична (міфологічна або дохристиянська епоха)*), за

класифікацією М. Лановик [5, с. 29–30]. Можна припустити, що календарна обрядовість, деякі родинно-обрядові та магичні ритуали цієї епохи носили певні елементи гумору та комічності, які, на жаль, не були документально зафіксовані. Проте різні елементи прадавнього гумористичного фольклору тією чи іншою мірою наявні у тих текстах, які дійшли до нас з *історичної (християнської) епохи*. До них належать: сатирично-гумористичні гаївки-різновид календарно-обрядової пісні весняного циклу; родинно-побутові пісні, присвячені темі кохання – залицання хлопця до дівчини, пісні про погану господиню, про п'яницю; байки, в яких іронія і сарказм гостро викривали суспільні пороки; фінальні форми чарівних казок, як-от: “*І зажили вони щасливо, гейби їм весь час грала циганська музика*”, або такі римовані форми: “*Сіла баба на стілець, а нашій казці кінець*” [5, с. 445–446]; соціально-побутові казки (“Про язикату Хвеську”, “Про Івана-дурника” та ін.).

Згідно класифікації М. Возняка, історія розвитку української літератури поділяється на три доби: *давню, середню і нову* [1, с. 56]. *Давня доба* триває від початку X ст. до кінця XV ст. (утворення Київської держави, прийняття християнства та початок письменництва позначається на розвитку церковної літератури). Тривалість *середньої доби* – від початку XVI ст. до кінця XVIII ст. (після монголо-татарського погрому відбувається відродження літературного життя, яке веде до збільшення кількості перекладів Святого Письма українською мовою). *Нова доба* розвитку української літератури починається з 1798 року виданням перелицьованої Вергілієвої “Енеїди” Івана Котляревського.

Характерною рисою української літератури середньої доби є відсутність грані між рукописною літературою та усною творчістю. Українська література цього періоду заохочує появу та розвиток *гумору* (вид комічного, в якому поєднується зовні комічне трактування предмета з внутрішньою серйозністю), чому активно сприяє український театр. Прикладом цього може слугувати найстаріша з датованих шкільних драм XVII ст. п'єса про Олексія, зі вставною побутовою сценою, так званою “інтермедією” (комічна сценка для розваги глядачів) [3, с. 92].

Ще одним кроком уперед стає поява *сатири* як жанру (форма кумедної, тобто емоційно-естетичної критики, яка відкидає саму сутність явища, яке зображується, шляхом протиставлення його високим естетичним ідеалам), яка завжди знаходить для себе відповідний ґрунт при зміні старого ладу новим. Цей факт свідчить про новий ступінь в розвитку літератури.

Наприкінці XVIII–XIX ст. сатира набуває все більшої популярності. З'являються сатиричні вірші, що нарікають на духовну владу, дарунки та підкупи міщан, козаків, селян, які хочуть стати дворянами, любовні пригоди попів й дяків. Сюди можна віднести вірші Івана Некрашевича “Спір душі й тіла” (1773), “Ярмарок” (1789–1791), “Сповідь” (1789), що збереглися до наших днів.

Найвизначнішим явищем української літератури другої половини XVIII ст. є творчість поета і філософа Г. Сковороди (1722–1794), з філософськими поглядами якого тісно пов'язані байки і ліричні вірші. Сковороду взагалі можна вважати засновником жанру байки, яка набула широкого розвитку в українській літературі XIX ст. Найбільш популярним з усіх віршових творів Г. Сковороди є сатиричний вірш “Всякому городу нрав и права”, де автор переходить до сатиричного викривання пороків тогочасного суспільства, цитує народні прислів'я, широко користується народною фразеологією, використовує алегорії та порівняння [3, с. 119–121].

Творчість Г. Сковороди була визначним явищем в українській культурі. Його наслідували І. Котляревський, Г. Квітка-Основ'яненко, П. Гулак-Артемівський, Є. Гребінка, Л. Глібов та інші письменники епохи становлення нової української літератури.

Кінець XVIII – перша половина XIX ст. – час становлення і утвердження нової української літератури і української літературної мови. Складні суспільно-економічні і політичні процеси (скасування гетьманського уряду (1764), зруйнування Запорізької Січи (1775), селянські повстання (1825–1854) наклали свій відбиток на розвиток культурного життя в країні, що в свою чергу спровокувало зростання інтересу до народної мови, старовини, поезії, звичаїв,

та стало причиною появи романтичного напрямку в українській літературі.

У 1798 році з'являється героїко-комічна поема “Енеїда” І. Котляревського (1769–1838), яка починає *нову добу* української літератури. З троянців і представників інших народів автор робить українських козаків, з грецько-римських богів – українських панів, мова Котляревського багата на синоніми (наприклад алкогольні напої: *горілка, брага, горілочка, сивуха, слив'янка, мед, пиво, горілка проста і калганка, варенуха, мокруха*), діалектизми, церковнослов'янізми (*богоугодна, чрез, пресловутий, в сіє врем'я*), короткі форми дієслів (*торох, зирк, глядь*), різкі вирази (*дали нам греки прочухана, рачки ліз, ляпас дати, Юнона суча дочка*), пестливі слова (*душка, голосок, слізки*). “Енеїда” є також скарбницею побутових тем. В ній розкрито народний побут, житло, вбрання, страви, напої, музику, танці.

Великий внесок в розвиток українського гумору робить майстер травестійної оди П. Гулак-Артемівський (1790–1865). Відомими є його “Пісні Гараська” – травестійні переспіви від Горація, наповнені вульгарною мовою п'яниць і жартівників. Наприклад, вмерти означає “*одкинути ноги*” або “*з'їсти дулю*”, музика не грає, а “*нарізує*”, паслін та цибуля є “*ласощами*”.

У 1822 році, як зазначає дослідник українського гумору О. Дей, Г. Квітка-Основ'яненко вперше в Україні вжив термін *анекдот* стосовно народних гумористичних оповідань (від гр. *anekdotus* – невиданий, неопублікований). Він анонімно в журналі “Вестник Европы” і в газеті “Молва” переповів кілька почутих на Харківщині бувальщин. [6, с. 6]. Визначальною рисою його анекдотів є локальний колорит і стислість оповіді. В них простежуються риси, спільні з жартівливими піснями, але у функціональному плані вони найближчі до соціально-побутових казок [5, с. 466].

У ХІХ столітті народна традиція анекдотів, вертепної драми, інтермедій, творчості молодих дяків впливає на художню літературу, сприяючи появі *гуморесок* (невеликий прозовий або віршований твір жартівливого змісту, що змальовує смішну пригоду чи рису в характері людини). Початок цьому жанрові у прозі поклав Г. Квітка-Основ'яненко, який розробляв два типи

гуморесок: як поєднання народного анекдоту й етнографічного нарису і як комічна імітація фольклорного жанру. Яскраві зразки використання народних анекдотів, бувальщин подали у своїх творах Ю. Федькович (проза), С. Руданський (сатирико-гумористичні віршовані співомовки), етнографічно-побутові гуморески писали П. Куліш, О. Стороженко, значний внесок у розвиток жанру гуморески зробили П. Мирний, І. Франко, В. Самійленко. Новим змістом і функціями збагатилась гумореска в українській літературі 20–30 років ХХ століття, завдяки найвидатнішому майстру цього жанру – О. Вишні [7, с. 520].

Співомовки С. Руданського (1833–1873), написані в 1857–1859 роках, посідають визначне місце в українській гумористичній літературній спадщині (коротенькі гумористично-сатиричні мініатюри у формі коломийкового вірша, спрямовані проти різних соціально-побутових явищ: звичаїв панства, чиновників, купців тощо). Творчо обробляючи народні оповідання, анекдоти, прислів'я і казки поет найчастіше зберігає їхню сюжетну основу, але надає їм злободенності. (“Добре торгувалось”, “Почому дурні”, “Пан і Іван в дорозі”, “Піп на пуші”, “Чорт”) [3, с. 323]. Побудова гуморесок (співомовок) С. Руданського здебільшого діалогічна, заснована на суперечливих судженнях, чим і досягається створення гумористичного чи сатиричного підтексту. Комізм розв'язки сюжету, який переважно зводиться до зіткнення несумісних життєвих позицій, криється в ефекті несподіваності [4, с. 103–104].

Яскравим представником гумористичної стихії кін. ХІХ – поч. ХХ століття, коли українська література поступово входила у фазу реалізму, стає І. Нечуй-Левицький (1838–1918). В сатиричних повістях і оповіданнях “Старосвітські батюшки і матушки” (1885), “Афонський пройдисвіт” (1890), “Поміж ворогами” (1893) та в пізніших творах “Старі гультяї”, “Телеграма до Грицька Бинди” (1911), “Сільська старшина бенкетує” (1912) Нечуй-Левицький висміює релігію, церкву, паразитичне життя і побут духівництва, сільських багатіїв та начальство [8, с. 528].

Найвидатнішим гумористом ХХ століття, що започаткував новий

художній жанр – *нарис-усмішку*, став О. Вишня (1889–1956). Написавши під цим псевдонімом понад 600 творів, він стає гумористом і сатириком для мільйонів читачів [2, с. 54]. Основними збірками письменника є: “Зенітка” (1947), “Весна–красна” (1949), “День і ніч” (1950), “Молоді будьмо!” (1951), “Мудрість колгоспна” (1952), “Діла наші і діла не наші” (1953), “Вибране” (1954), “Великі ростіть” (1955). В своїх творах Вишня висміює забобони, пиятику, недовіру до всього нового, неуцтво та неробство, людську глухість та тупість, нахабство та високомірність. Образи негативних персонажів, сюжети, різні сатиричні та комічні ситуації взяті письменником з реального життя. Його мова лаконічна та багата на власні вирази (*дідів прогноз, зачухувати аварію, самотійний смітник, доісторичний інструмент*), іронію, засоби гротеску, фарсу, перебільшення, протиставлення (*Порожньо було, хоч і порожнеча з’явилась тільки тоді, коли вже знали про не порожнє...*), комічні повтори та тавтології (*Тоді не було нічого, а на цьому нічого сидів бог... Літав... Де літав-невідомо...*), евфемізми (*Взяв приятель з собою в бочку ще пляшку того, що гріє*), роз’яснення поняття чи слова (*Що таке собака — ви всі знаєте: голова, чотири ноги хвіст і гавкає*), поєднання непоєданого (*Ой, які ж дрімучі дурні*), влучне римування слів (*Одарка-куховарка, був не забув*), новоутворення (*меліоруватися, замайданилось, професоріший*) та інші.

Гумор О. Вишні знайшов своїх послідовників в українській літературі ХХ століття у творах О. Шпильки, О. Ковіньки, С. Олійника та інших майстрів гумористичного слова.

Висновки. Отже, український гумор є національним явищем в українській літературі, а також являє собою своєрідний напрям у світовій гумористиці. Оскільки джерелом українського гумору є багаті скарби народної сміхової культури: народні казки й анекдоти, прислів’я і приказки, жартівливі оповідання, він запозичив у нього багато прийомів.

Еволюціонуючи, гумор ускладнюється, набуваючи нових якостей. Класична гумористика І. Котляревського, Г. Квітки-Основ’яненка, І. Нечуя-Левицького, С. Руданського знайшла своє продовження і в творах

О. Вишні, С. Олійника, О. Ковіньки та ін. Гумористичний сміх також стає яскравим компонентом творів П. Загребельного, О. Ільченко, Г. Тютюника.

СПИСОК ВИКОРИСТАНИХ ДЖЕРЕЛ

1. Возняк М. Історія української літератури: у 2-х книгах. Кн. Перша. Львів: "Світ", 1992. 694 с.
2. Дузь І. Остап Вишня. К.: Вища школа, 1965. 54 с.
3. Історія української літератури: в 2 томах. Том 1. Гол. редкол. О. І. Білецький. К.: Видавництво Академії наук Української РСР, 1954. 731 с.
4. Історія української літератури другої половини ХІХ ст. За ред. В. М. Поважної, М. С. Грицяя. К.: Вища школа, 1986. 431 с.
5. Лановик М., Лановик З. Українська усна народна творчість: Підручник, 3-тє вид. К.: Знання Прес., 2005. 591 с.
6. Народні усмішки. Анекдоти, жарти, дотепи, бувальщини, небилиці. Упоряд. П. Ф. Гальченка; Вступ. ст. і приміт. О. І. Дея. К.: "Дніпро", 1986. 310 с.
7. Українська Радянська Енциклопедія: в 12 томах. Том 7, вид. друге, К.: Головна редакція укр. рад. енци., 1982. 528 с.
8. Чижевський Д. Історія української літератури: від початків до доби реалізму. Тернопіль: МПП "Презент", 1994. 480 с.

СТИЛІСТИЧНО ЗНИЖЕНА ЛЕКСИКА В МОВІ СУЧАСНИХ МАС-МЕДІА

Шинкар Тетяна Сергіївна,
кандидат філологічних наук,
доцент кафедри соціальних комунікацій,
документознавства та інформаційної діяльності,
Університет Григорія Сковороди в Переяславі,
м. Переяслав, Україна

Вступ. На початку ХХІ століття процес демократизації та лібералізації української мови набрав активних обертів, розширюючи можливості для мовного самовираження та розмиваючи стилістичні обмеження. Динамічні зміни в мові найяскравіше відображаються в публіцистичному стилі: На думку Л. І. Мацько, «жоден стиль не змінюється швидше, ніж публіцистичний» [3, с. 275]. За словами М. І. Навальної, метою публіцистичного стилю є надання інформації з актуальних суспільно-політичних та інших питань, а для найефективнішого впливу на споживача інформації в цьому стилі використовується широкий спектр лексики – загальноживаної, спеціальної, розмовної та сленгової [4, с. 49].

У сучасній українській пресі широко використовуються просторічні слова, зокрема стилістично знижені слова з принизливою, лайливою та вульгарною конотацією.

Ціль роботи полягає в з'ясуванні особливостей та ролі вживання в публіцистичних текстах початку ХХІ століття стилістично зниженої лексики: зневажливих, вульгарних і лайливих слів.

Матеріали і методи. Під час дослідження стилістично-зниженої лексики у мові мас-медіа застосовувалися різноманітні методи для аналізу, збору даних і отримання висновків, зокрема аналіз контенту, тобто вивчення статей, новин та інших медійних текстів для визначення використання стилістично-зниженої лексики; лексикографічний аналіз – для визначення словникового складу стилістично-зниженої лексики у мас-медіа й аналізу значень та використання

слів в різних сферах; лінгвістичний аналіз – для розгляду особливостей граматики та синтаксису, які супроводжують використання стилістично-зниженої лексики.

Результати та обговорення. Процес демократизації української літературної мови розпочався наприкінці 80-х років минулого століття з розширенням сфери використання писемної мови мовцями та громадськістю, зниженням жорсткості норми писемної мови через обмеження редакційного втручання, «активним пошуком нових, образотворчих засобів вираження в умовах конкуренції між різними засобами масової інформації з метою завоювання читачів і глядачів», скорочення стилістичної дистанції між функціональними сферами усного і писемного мовлення, лібералізація нормативної бази писемної мови в житті писемної мови, послаблення і розмивання певних стилістичних і стилістичних обмежень, збільшення різноманітності мовних одиниць і стилів, збільшення різноманітності мовних одиниць і стилів, збільшення різноманітності мовних одиниць і стилів виражається в збільшенні різноманітності орфографічних одиниць і стилів. Крім того, у мовному житті відбувається лібералізація його нормативних основ, що виражається в послабленні й розмиванні певних стилістичних і стилістичних обмежень, збільшенні розмаїття мовних одиниць і лексичних форм загалом, коливаннях мовних і орфографічних норм, масовому й неконтрольованому потоці іншомовних запозичень і зростанні індивідуальних новотворів у суспільних функціях [6, с. 33-34].

Вважаємо, що процес демократизації та лібералізації мови сприяв активізації використання стилістично зниженої лексики в українській мові мас-медіа на початку ХХІ століття.

В енциклопедії української мови С. Ярмоленко визначає розмовну лексику як таку, що «охоплює широкий діапазон стилістичних та емоційних оцінок у повсякденному, переважно побутовому спілкуванні». На лексику розмовної мови впливає безпосереднє вираження емоцій мовця, наприклад, сарказм і зневажливе ставлення передаються фамільярними, вульгарними та

згрубілими словами на зразок базіка, вайло, дурниця, на дурнях, чимчикувати тощо» [7, с. 560]. Такої думки дотримується і С. П. Бибик, яка вважає, що емоційно-оцінна, експресивна лексика – це першоеlement розмовної, зокрема: «а) слова, які у своєму лексичному значенні мають позитивне чи негативне емоційне забарвлення (*чудесний, любий, мерзенний, огида, брехати*); б) лексика з формальними граматичними показниками емоційності (*мацюпусінький, злодюга, дідище*); в) слова, що виражають емоції жарту, пестливості, зневаги, презирства, іронії, вульгарності, лайливості (*псюха, негідник*), фамільярності (*братва, здоровило, шеф*), з відповідними ремарками у словниках; г) слова з вольовою конотацією» [1, с. 61].

Б. О. Коваленко у межах стилістично зниженої лексики розглядає розмовну, просторічну, жаргонну лексику та лайливі й непристойні слова. На думку науковця, «стилізована лексика (просторічна, жаргонна, діалектна, лайлива та обценна) є одним з основних компонентів публіцистичної мови кінця ХХ – початку 21 століть». Такі слова, по-перше, виконують оцінну та експресивну функції. По-друге, використання такої лексики сприяє реалізації принципів діалогічності мовлення, тобто контакту з читачем, оскільки є способом стилізації неформального, невимушеного та родинного спілкування. По-третє, використання стилістично зниженої лексики в мові мас-медіа є способом привернення уваги читача [2, с. 8-9, с. 11].

На початку ХХІ століття характерною рисою мови українських мас-медіа є використання назв-характеристик з принизливою конотацією, або з лайливим забарвленням. Наприклад, статті про вибори та описи учасників виборчих перегонів рясніють різноманітними словами зі стилістично зниженим забарвленням.

Найчастіше зневажлива лексика вживається для характеристики політиків, зокрема слова *вискочка* («зневажл. 1. Людина, яка будь-що намагається показати себе, звернути на себе увагу. 2. Людина, яка посіла певне суспільне становище або посаду швидко й незаслужено, не маючи відповідних здібностей, якостей і т. ін.» [5, I, с. 487]); *падло* («перен., лайл. Підла, негідна

людина» [5, VI, с. 13]); *кліка* («зневажл. Те саме, що згряя 3; перен., зневажл. Група людей, які займаються ганебною діяльністю; банда» [5, IV, с. 184; III, с. 523]); *наволоч* («1. збірн., зневажл. Підлі, нікчемні, шкідливі для суспільства люди; набрід. 2. зневажл., лайл. Нікчемна, підла людина; негідник» [5, V, с. 39]); *сволота* («вульг. 1. збірн. Підлі люди; мерзотники. 2. Підла людина; мерзотник. // Уживається як лайка» [5, IX, с. 100]); *бидло* («зневажлива назва поневолених трудящих, яку вживали експлуататори, пани» [5, I, с. 165]); *нікчема* («зневажл. Ні на що не здатна людина» [5, V, с. 423]); *покидьки* («перен., зневажл. Морально розкладені люди, декласовані, злочинні елементи суспільства; непотріб, негідь, потолоч // Уживається в значенні лайливого слова» [5, VII, с. 23]); *мудак* («1. крим.; вульг., зневажл. Наївна людина. 2. крим., мол., жрм; вульг., зневажл., лайл. Дурна, нікчемна, шкідлива людина» [5, с. 232]); *бовдур* («лайл. Про грубу, нерозумну людину; дурень, недотепа, йолоп, гевал» [5, I, с. 206]).

У сучасних українських мас-медіа народні депутати, державні службовці, судді та працівники правоохоронних органів часто зображуються в негативному світлі. Автори публікацій критично та зневажливо ставляться до високопосадовців, використовуючи мову, що містить образливі, лайливі та вульгарні конотації.

Висновки. Отже, стилістично знижена лексика є поширеним явищем у сучасних українських мас-медіа.

Пряма мова часто використовується для того, щоб правдиво подати свідчення учасника або коли автор аналізує подію чи описує характеристику людини. При цьому автори використовують вульгарну, образливу або нецензурну лексику, щоб висловити свою думку або почуття щодо подій чи людей.

У розглянутих нами прикладах принизливі та образливі слова виконують функцію оцінки та характеристики людей з негативною конотацією, а не просто називають їх.

СПИСОК ВИКОРИСТАНОЇ ЛІТЕРАТУРИ

1. Бибик С. П. Стильова розмовна норма та розмовна лексика. *Культура слова*. 2011. №74. С. 59–65.
2. Коваленко Б. О. Стилістично знижена лексика в мові сучасної української публіцистики : автореф. дис. на здобуття наук. ступеня канд. філол. наук : спец. 10.02.01 «Українська мова». Київ, 2003. 21 с.
3. Мацько Л. І., Сидоренко О. М., Мацько О. М. Стилістика української мови : Підручник. Київ : Вища шк., 2003. 462 с.
4. Навальна М. І. Динаміка лексику української періодики початку ХХІ ст. : [монографія]. Київ, Інститут української мови : Видавничий дім Дмитра Бураго, 2011. 328с.
5. Словник української мови : в 11 томах / за ред. І. К. Білодіда / Інститут мовознавства АН УРСР. Київ : Наукова думка, 1970–1980 рр.
6. Тараненко О. О. Колоквізація, субстандартизація та вульгаризація як характерні явища стилістики сучасної української мови (з кінця 1980-х рр.). *Мовознавство*. 2002. № 4–5. С. 33–39
7. Українська мова : Енциклопедія / Редкол. : В. М. Русанівський (співголова), О. О. Тараненко (співголова), М. П. Зяблюк та ін. [2-ге вид., випр. і доп.]. Київ : Видавництво «Українська енциклопедія» ім. М. П. Бажана, 2004. 824 с.

ECONOMIC SCIENCES

MOTIVATIONAL PROFILE OF AN EMPLOYEE AS A BASIS FOR ENSURING JOB SATISFACTION AND MOTIVATION

Ivakhnenko Iryna Sergiivna

Doctor of Economics, professor

Omelchuk Angelina Pavlovna

Bokova Elizaveta Valeriivna

Tsymbal Alina Olegivna

students

Kyiv National University of Construction and Architecture

Kyiv, Ukraine

Introduction. Every employer to increase the effectiveness of the organization's functioning provides its employees with opportunities to meet the material needs of the staff, ensures safe work and guarantees favorable relations horizontally and vertically. Thus, the employee of the company has a real opportunity for his industrial self-realization and realization of spiritual values related to work.

In modern conditions, increasing the competitiveness of the organization, increasing the productivity or quality of work, and reducing costs are impossible with insufficient motivation of the staff. In its perspective, effective personnel management is impossible without understanding people's motives that prompt them to perform certain actions aimed at meeting their needs in the process of work. Therefore, the task of every modern manager is to build an effective employee motivation system. However, the creation of such a system is impossible without a preliminary study of the employee's motivational sphere.

The purpose of the work is to define a system of approaches and methods **that** makes it possible to form a motivational profile of a company employee.

Materials and methods . Note that the motivation process itself has a clear structure, but there are a number of factors that improve this process. Such factors

include: - non-obviousness of motives; - variability of the motivational process; -different degree of influence of the same motives on different people. For each specific organization, there is a need to study the motives of the labor behavior of its employees, which makes it possible to achieve the material and immaterial values of employees, and, we note, to find the "key" to increase the motivation of all the organization's personnel, thereby influencing the main indicators of the effectiveness of its activities. The solution to this problem is possible by compiling a motivational profile of an employee of the organization - a set of data on the employee's motivating factors, presented in graphic form, on the basis of which it is possible to judge the importance of each motivator for the employee. At the same time, motivators are factors that increase the efficiency of a person's work and/or his satisfaction, giving up his internal needs (motives) that are not partially or fully satisfied at the moment. But first of all, it should be noted that this motivational profile on a general scale has some characteristics or determinants that are common to many employees who describe work activities.

Companies develop serious comprehensive staff motivation programs, but these programs do not always work effectively, as they do not take into account the following features:

1. Motivating a person who appreciates calm and stability, the ability to solve complex tasks at risk and fear is just as inappropriate as motivating an active enterprising person with a salary increase for years of service. It is clear that any systems, including the motivation system, are developed and implemented in line with the general strategy of the organization. It should be remembered that the strategy itself is implemented at specific workplaces. A balance between the interests of the organization as a whole and individual employees is necessary.

2. The motivation system should be adjusted and brought to the attention of each employee by line managers. Whether the proposed system will become a motivating or demotivating factor largely depends on the line manager's approach.

3. Principled approach: we motivate people not the way we think is necessary, but the way people want it. Having determined which motivational profile of

employees prevails in the company, it is possible to develop recommendations for creating optimal conditions under which the maximum return will be ensured. Power, authority, money, stability, public recognition, availability of confirmed procedures, preservation of the status quo, etc. are important for different employees to varying degrees. Similarly, it can be estimated that most of the existing conditions are demotivating.

Each person has his own needs, values, preferences, which are reflected in his attitude to work, therefore the motivation of the staff should be purely individual in nature, as well as be transparent and understandable. To develop individual methods of motivating staff, the concept of "motivational profile" is used, which will expand your motivational needs of each employee and change the degree of satisfaction of these needs as much as you like.

One of the tools for solving this problem is the motivational profile, which was proposed by P. Martin and S. Ritchie to identify the motivational type of an employee based on the importance of twelve key motivators:

1. The need for high earnings, material benefits; material reward;
2. The need for favorable physical working conditions;
3. The need for organized work, feedback and information about one's work, which reduces the degree of uncertainty associated with functional responsibilities;
4. The need for stable long-term relationships with a group of people;
5. The need for social contacts with a large group of people
6. The need to set and achieve reasonable goals for yourself;
7. The need for resolution and achieving goals
8. The need for influence and established control over other team members;
9. The need for variety and changes that cause stimulating interest;
10. The need for independence, autonomy and self-improvement;
11. The need for breadth of views and creativity;
12. The need for interesting work that is useful to society.

Richie and Martin's Motivational Profile is a 33-question multiple-choice test.

To obtain reliable results, each employee must answer the questions of the test, which include the methodology of the motivational profile.

There are many approaches to determining the motivational profile among both foreign and domestic students. The typological model of V.I. is adapted to the conditions of work motivation of employees of domestic organizations. Herchikova, which has a number of significant differences from other structural models of motivation: it is based not on the minimal needs of a person from lunch to evening, but on compensated steady currents of working life motivational types. The model is designed to solve managerial rather than psychological tasks. That is, it answers the question of how to get the behavior necessary for the organization from the employee, and not how to make him happy and satisfied. In his research, V. I. Herchikov shifted the attention of personnel management specialists from external incentives to internal ones, thus proving that money is not the main motivation factor.

Based on the model of V. I. Herchikova - the interaction of factors of motivation and work behavior. At the same time, the author distinguishes between the program of obtaining certain benefits as a reward for work, and the motivation of avoidance - the program of avoiding punishment or other negative sanctions for failure to complete tasks, failure to achieve planned results, or unsatisfactory performance of functions [30].

According to the approach of V. I. Herchikova, the achievement of four basic types of work motivation: instrumental, professional, master, patriotic (loyal) and one type of motivation - avoidance. Of course, there are no pure types of work motivation, and therefore, each employee has several motives. Employees who exhibit greater cognitive complexity have a more complex motivational profile.

Results and discussion. The key task of applying the method of building a motivational profile is to determine the most effective motivational means, with the help of which the needs and interests of the employee can be satisfied in the best way, which favorably increases the productivity of the organization's personnel.

In modern times, the needs of employees have changed somewhat, so

managers should improve the motivation system for today's realities. For example, instead of a comfortable office, the staff will be interested in the security of this office, as well as the availability of quality equipment, now they are interested in access to the program to work remotely. Managers need to keep in touch with each employee to understand how the company can help.

Conclusions. Thus, we can conclude that today the concept of "motivational profile" is quite widely represented in science. At present, there is a sufficient number of professional methods for researching the motivational profile, including those adapted to the Ukrainian realities of industrial relations. Competent use of the methods described above allows you to apply the employee's motivational profile, to give a clear understanding of what is most important to him, for what and under what conditions employees are ready to work productively and show their skills and abilities to the maximum.

ВІДОБРАЖЕННЯ ДОХОДІВ І ВИТРАТ ЗА НАЦІОНАЛЬНИМИ ТА МІЖНАРОДНИМИ СТАНДАРТАМИ ЗВІТНОСТІ

Бабенко Людмила Володимирівна

к.е.н., доцент

Тимошенко Ольга Тарасівна

студент

Університет митної справи та фінансів

Бухгалтерський облік в Україні став на шлях значних перетворень, які зумовлені поступовим запровадженням правил міжнародних стандартів фінансової звітності (МСФЗ) у систему бухгалтерського обліку. Зближення в облікової політики вимог різних облікових систем: українського бухгалтерського та податкового обліку, обліку відповідно до міжнародних стандартів (МСФЗ), систем обліку різних компаній, що входять до групи-складне завдання. Так, складність вітчизняного законодавства в галузі оподаткування робить логічним та раціональним прагнення бухгалтерів ототожнити бухгалтерський та податковий облік. Протягом останніх років на вирішення цього завдання витрачено зусилля багатьох теоретиків та практиків.

Для формування коректної бухгалтерської консолідованої звітності законодавство зобов'язує застосовувати міжнародні стандарти фінансової звітності (МСФЗ). Важливо, що хоча критерії визначення доходу МСФЗ та вітчизняного бухгалтерського обліку може бути аналогічними, проте застосування цих критеріїв може відрізнитися залежно від конкретної ситуації.

У НП(С)БО 1 «Загальні вимоги до фінансової звітності» прописані вимоги, що спираються на визнання доходів та витрат, викладених у МСФЗ. Крім зазначених вимог, у НП(С)БО 1 є різні умови. На відміну від МСФЗ, де витрати можуть бути визнані на основі професійної думки бухгалтера щодо економічних вигод, відповідно до НП(С)БО 1 потрібне юридичне підтвердження витрат через первинні документи, договори та інші відповідні документи. Нові теоретичні та методологічні основи бухгалтерського обліку доходів та витрат були створені для використання всіма, хто займається

бухгалтерським обліком та готує звітність.

Крім того, слід враховувати, що є відмінності у формуванні доходів та витрат з бухгалтерського та податкового обліку. Наприклад, за міжнародними стандартами фінансової звітності (МСФЗ) існують специфічні нюанси обліку витрат та доходів [3].

Є дуже багато подібних моментів у визнанні доходу за НП(С)БО 1 і за МСФЗ (рис. 1), проте також є і відмінності [1].



Рис. 1. Критерії визнання виручки за НП(С)БО та МСФЗ

Якщо брати загальну картину критеріїв обліку витрат за МСФЗ та НП(С)БО, то їх загалом також можна порівняти, але варто не забувати, що до НП(С)БО включено важливу умову про те, що витрата визнається в обліку, якщо укладено договір і є відповідні вимоги нормативних актів або звичаї ділового обороту (рис. 2).

Таким чином, відмінності в обліку інших доходів і витрат за НП(С)БО та МСФЗ можуть призвести до суттєвих розбіжностей у фінансовій звітності організації [2].

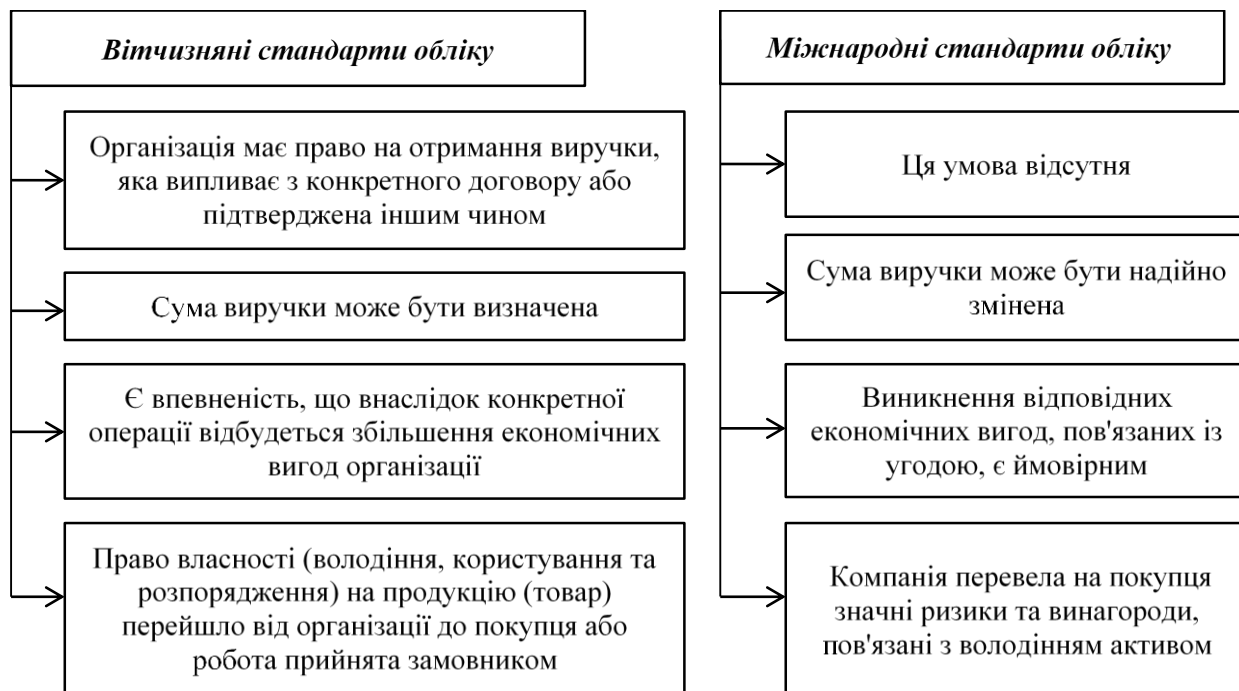

Рис. 2. Критерії визнання витрат за НП(С)БО та МСФЗ

Наприклад, якщо згідно НП(С)БО витрати можуть бути віднесені на конкретний період, то в МСФЗ вони можуть бути активовані та розраховані на більш тривалий термін. Це може призвести до значних відмінностей у показниках прибутку чи збитку та знизити довіру до фінансової звітності організації. Отже, важливо при складанні звітності враховувати вимоги як НП(С)БО, так і МСФЗ та вміти коректно застосовувати їх принципи для отримання достовірної інформації про фінансові результати діяльності організації.

СПИСОК ВИКОРИСТАНИХ ДЖЕРЕЛ

1. Міжнародний стандарт бухгалтерського обліку 18 «Дохід». URL: http://zakon.rada.gov.ua/laws/show/929_025.
2. Міжнародний стандарт фінансової звітності 15 «Дохід від договорів з клієнтами» URL: https://www.minfin.gov.ua/uploads/redactor/files/IFRS%2015_ukr_2016.pdf.
3. Національне положення (стандарт) бухгалтерського обліку 15 «Дохід» URL: <https://zakon.rada.gov.ua/laws/show/z0860-99>

АУДИТ СИСТЕМИ РИЗИК-МЕНЕДЖМЕНТУ НА ПІДПРИЄМСТВІ

**Базілев Юрій Анатолійович,
Кістерський Леонід Леонідович,**

д.е.н., професор

Савченко Марина Василівна,

д.е.н., професор

Донецький національний університет імені Василя Стуса
м. Вінниця, Україна

Вступ. Сучасні тенденції розвитку корпоративного ризик-менеджменту, відображені у новітніх міжнародних стандартах з управління ризиками, визначають нові вимоги до якості процесів управління ризиками та зміщують акценти – від формування системи управління ризиками (СУР) до моніторингу та контролю ефективності СУР.

Коли процедури управління ризиками підприємства впроваджені та працюють, дуже важливо відстежувати ефективність функціонування СУР, усувати недоліки та проводити точкове налаштування та оптимізацію компонентів системи, що передбачає постійний розвиток та вдосконалення СУР у рамках адаптації до зовнішнього середовища проекту та забезпечення ефективного управління великими проектами у промисловості на основі якісного ризик-менеджменту.

Мета роботи полягає у обґрунтуванні необхідності впровадження вітчизняними підприємствами системи ризик-менеджменту на підприємстві та своєчасного її аудиту з метою запобігання появі нових ризиків.

Матеріали та методи. В процесі проведення дослідження використовувались методи: *методи логічного узагальнення* – для забезпечення послідовності дослідження, *індукції та дедукції* – для дослідження етапів аудиту системи ризик-менеджменту на підприємстві.

Результати та обговорення. Якісно побудувати систему управління ризиками можна за рахунок превентивного підходу, що починається до настання ризикової події та включає:

- аудит СУР, за допомогою якого виявляються ключові елементи системи управління ризиками, що стримують реалізованість проекту та знижують його ефективність;
- повторну перевірку уточнених ризиків та уточнення нового реєстру ризиків з урахуванням реальної ситуації у ключових елементах СУР;
- виявлення ризиків (на основі експертної оцінки), що найбільше впливають на реалізованість всього основного проекту та проектів, що входять до його складу;
- розробку моделі кількісної оцінки ризиків залежно від їхнього виду (цінового чи нецінового), через який коригується СУР;
- прогноз термінів затримки реалізації основного проекту за етапами, що підлягають реалізації;
- розробку плану коригування СУР основного проекту.

Один з основних методів аудиту процесів та процедур управління ризиками проводиться на підставі адаптованої методики за такими компонентами:

- постановка цілей;
- визначення подій;
- оцінка ризиків організації;
- внутрішнє середовище організації;
- засоби контролю ризиків;
- реагування на ризики;
- комунікація та інформація;
- моніторинг ризиків.

Обґрунтовано кожний етап аудиту на виробничому підприємстві, що здійснює зовнішньоекономічну діяльність (ТОВ «ВП «Маріо»).

Компонент «постановка цілей» у системі управління ризиком відображає інформацію про наявність стратегічних, тактичних, операційних та інших цілей проекту. Підприємство ТОВ «ВП «Маріо» в здійсненні зовнішньоекономічної діяльності притримується своєї основної довгострокової стратегії підприємства,

що прописується кожні три роки і коригується кожен рік, на базі якої розробляється функціональна стратегія для кожного департаменту. Департамент з зовнішньоекономічної діяльності формує функціональну стратегію та план тактичних дій по виходу на окремі експортні ринки та утримання, а також розвиток поточних експортних позицій.

Наступний компонент «Визначення подій» спрямований на виявлення ризиків та можливостей, які здатні вплинути на досягнення цілей проекту, на визначення факторів, здатних призвести до виникнення ризиків та можливостей.

ЗЕД підприємства ТОВ «ВП «Маріо» високо залежна від переважно тих самих подій і факторів, які впливають на більшість українських підприємств: військовий стан, ведення військових дій, мобілізація населення, нестабільність національної валюти, законодавчі обмеження щодо ведення ЗЕД (в тому числі, обмеження терміну оплати експортних інвойсів) і багато інших, пов'язаних з сучасними українськими реаліями.

«Внутрішнє середовище» є атмосферою організації та встановлює те, як сприймають ризик працівники підприємства. Внутрішнє середовище аналізованого підприємства погіршується закономірно до того, який рівень заробітних плат встановлюється керівниками підприємства в кожний окремий період. Так відбувається за рахунок того, що більшість лінійних співробітників компанії сприймають стійкість, стан компанії та ризики в її діяльності через призму важелів, що на них впливають. І основним таким важелем є заробітна плата. Керівний же склад підприємства бачить стан підприємства в різних ракурсах, тому що приймають участь в нарадах та стратегічних сесіях, під час яких аналізуються події, фактори, ризики, фінансові та економічні показники.

Компонент «Засоби контролю» збирає в собі процедури і політику компанії, що є діями і здійснюються з використанням технологічних засобів або без них. Компонент «Засоби контролю» покликаний гарантувати оптимальне реагування на ризики з боку менеджерів організації. Підприємство ТОВ «ВП «Маріо» використовує дуже послідовний підхід в своїй діяльності для

запобігання ризикам ЗЕД. В першу чергу, антикризовий комітет компанії ввів щотижневий та щоденний контроль за основними економічними показниками компанії в цілому та кожного департаменту та напрямку діяльності підприємства. Цього було досягнуто за рахунок використання платформи PowerBI, що була інтегрована програмістами компанії та впроваджена, враховуючи специфіку кожного окремого показника та сфери діяльності. Таким чином, систематизовано підхід до аналізу діяльності підприємства та посилено керуваність та контроль за його діяльністю. Але такий підхід дозволяє працювати лише з короткостроковими ризиками, а також з подіями, які вже відбуваються, тобто дозволяє «гасити пожежу», а не запобігати їй. Компанії не вистачає таких засобів контролю, що дозволять працювати з ризиками на випередження, таким чином, підприємство змогло б уникати певних негативних подій замість того, щоб працювати з їхніми наслідками в поточному періоді.

Компонент «Реагування (управління) на ризик» безпосередньо пов'язаний з попереднім компонентом «засоби контролю». Компанія «Маріо» не використовує систематичного автономного підходу в реагуванні на ризик. Зазвичай це організація нарад, які складаються зі співробітників, які можуть вплинути на усунення наслідків настання подій та стабілізувати ситуацію на підприємстві. Таким чином, кількість операційних нарад в компанії дуже велика, що заважає основній операційній діяльності основних співробітників підприємства. Компанії не вистачає довгострокового підходу в реагуванні на ризик.

Компонент «Інформація та комунікація» дозволяє визначити, чи отримує менеджмент достатньо інформації, щоб управляти ризиками та здійснювати ефективно досягнення цілей. Інформація необхідна на всіх рівнях управління організації для ідентифікації, оцінки та мінімізації ризиків, а також для управління організацією та досягнення поставлених цілей. Компонент містить такі елементи: інформацію, комунікацію.

На аналізованому підприємстві ТОВ «ВП «Маріо» комунікація

відбувається через корпоративний портал компанії, через особисте спілкування на нарадах та зібраннях, корпоративні месенджери та підсистему «задачі і проекти» на корпоративному порталі. Наскільки ефективно інформація обирається та розповсюджується по певних ланках підприємства, показує оперативність прийняття рішень, які приймаються на базі певної інформації, та реагування на події та ризики підприємства. Враховуючи, екстремальні умови української економіки зараз і її кризовий стан, більшість рішень, що приймаються, узгоджуються з CEO компанії, то вся інформація має прийти до CEO. А за рахунок того, що джерел інформації дуже багато, як, відповідно, і самої інформації, то централізація прийняття рішень уповільнює час реагування на ризики. Особливо це стосується зовнішньоекономічної діяльності підприємства ТОВ «ВП «Маріо», оскільки зміни в конкурентному середовищі цього напрямку відбуваються неймовірно швидко.

І останній компонент аудиту «Моніторинг» є оцінкою функціонування та наявності компонентів (інформації про існуючі недоліки) процесу менеджменту ризику протягом певного часу. Моніторинг ризиків зовнішньоекономічного середовища будь-якої компанії надзвичайно важливий процес, що дозволяє координувати свої дії в експортній та імпорتنій діяльності, враховуючи навіть найменші зміни середовища.

Підприємство «Маріо» керується певними напрямками інформації у сфері ЗЕД, наприклад: аналіз закордонних конкурентів та вітчизняних, які виходять на закордонні ринки; аналіз змін в продуктах та асортиментному ряді конкурентів; відслідковування законодавчих вимог стратегічно важливих для компанії країн, що можуть призвести до змін в продуктах, що виробляються компанією тощо.

Окрім того, що компанія збирає дану інформацію самостійно, вона періодично звертається до консалтингових компаній для отримання більш глибокої та детальної аналітики. Вся ця і подібна інформація збирається лише по запиту або за певної необхідності. В компанії немає систематичного підходу до збору та передачі інформації і, відповідно, до моніторингу ризиків.

Висновки. Отже, проаналізовано кожен з компонентів аудиту СУР ТОВ «ВП «Маріо». За результатами аналізу дійшли висновку, що підприємству не вистачає аналітичних засобів контролю, що дозволять працювати з ризиками на випередження, задля уникнення певних негативних подій.

СТРАТЕГІЧНЕ УПРАВЛІННЯ СОЦІАЛЬНО-ЕКОНОМІЧНИМ РОЗВИТКОМ РЕГІОНІВ В УМОВАХ НЕВИЗНАЧЕНОСТІ

Бобровська Олена Юріївна,
д. держ. упр., професор,
Коденко Кароліна Віталіївна,
магістр
Університет митної справи та фінансів
м. Дніпро, Україна

Вступ. Стійкою тенденцією сучасного світового розвитку є глобалізація. Її ознаки перш за все стали з'являтися в економічній сфері: стрімкоподібне збільшення масштабів і темпів переміщення капіталів, зростання міжнародної торгівлі, формування міжнародних виробничих і суспільних угруповань, міжнародна міграція населення. Усе це призвело до нових проблем у суспільному житті, порушення ідеологічних і соціально-культурних меж і появи змінюваних умов економічного і соціального розвитку. Україна, хоча і є учасником системи глобалізації світових процесів, не може самостійно впливати на глобальні негативні зміни, особливо сьогодні. Усі вони стали для неї об'єктивними і потребують їх правильного оцінювання, вибору доцільності напрямів міжнародної співпраці, їх важливості, позитивних і негативних рис, не допускаючи в процесах співпраці порушення національних інтересів.

На сучасному етапі розвитку світової економіки проявляються кардинальні стійкі тенденції погіршення її стану. Вони створюють нові реалії соціально-економічного розвитку у світі (зростання нестабільності і бідності, деградація населення, незворотні процеси навколишнього природного середовища, збільшення розривів між розвитком країн, поглиблення конкурентної боротьби та ін.). Глобальна сучасність зумовлює зміни застарілих моделей управління розвитком, своєчасне їх удосконалення за рахунок наповнення життєздатними альтернативами побудови процесів розвитку і забезпечення управління ними з боку органів державного управління та місцевого самоврядування, оскільки саме вона є рушійною силою розвитку

країни в будь-яких умовах. Компетентність органів влади, їх легітимність, підзвітність, здатність до своєчасних і ефективних дій щодо впровадження і врегулювання трансформаційних процесів в економічному і соціальному середовищі дозволять багато в чому запобігти негативним змінам процесів розвитку в суспільному середовищі в майбутньому.

Традиційні методи державного управління в Україні показують свою недостатню ефективність і потребують розробки нових управлінських інструментів і інституціональних умов організації управління зростанням економіки, що ідентифікують нові інноваційні технології в діяльності органів виконавчої влади і нових механізмів управління соціально-економічним розвитком. Це викликає необхідність методичного й аналітичного обґрунтування змісту і контролю якості і плинності процесів управління. Численні складники побудови системи інноваційно-інформаційного забезпечення трансформаційних процесів потребують попереднього уточнення, систематизації, визначення змісту якісних і кількісних характеристик системи управління та їх аналітичного й інституційного інструментарію.

Аналіз форм, структур, процесів і механізмів сучасного управління зростанням економіки регіонів можливо представити як складне багатогранне і поліструктурне комплексне дослідження, яке складається із напрямів, параметрів, характеристик і факторів управлінського впливу на економічне зростання, їх взаємозв'язку і взаємообумовленості, інституційних та інноваційних складників, їх ресурсного забезпечення, технологій і механізмів застосування. Такий аналіз доцільно здійснювати поетапно, обравши як логічні кроки класичний процес управління складними системами: прогнозування їх розвитку, стратегування, планування, організація, мотивація, контроль, моніторинг, аналіз і оцінювання результатів.

Існуючі методики економічного розвитку окремих територій, галузей і суб'єктів господарювання, які використовують органи Державної служби статистики, Рахункова палата та інші органи, діагностуючи процеси економічного розвитку і надаючи необхідну інформацію керівним органам

влади для прийняття управлінських рішень, дають узагальнену інформацію, яка надає бачення існуючого стану, але недостатня для оперативного впливу на якість процесів. Тому використання цієї інформації для розробки управлінських рішень і заходів щодо поточної реалізації процесів розвитку є обмеженим і достатньо поверховим. Це мотивує до поглиблення аналітичних передумов, аналізу параметрів і характеристик впливових чинників на технологію і організацію процесів економічного зростання і розвитку, і наявних в них інноваційних трансформаційних елементів виробничих систем і систем управління. Тому пошук засобів подальшої розбудови інноваційно орієнтованого управління економічного зростання територій продовжує бути своєчасним і актуальним.

Ціль роботи: пошук шляхів подальшого удосконалення процесів забезпечення економічного розвитку регіонів в умовах невизначеності.

Матеріали і методи. Аналіз існуючих в Україні стратегій розвитку показує, що, незважаючи на охоплення майже всіх ключових цілей розвитку, прийнятих з урахуванням глобальних цілей, та їх розроблення з використанням сучасної методології стратегічного планування, вони недостатньо враховують існуючі тенденції глобалізації і, відповідно, являють собою шляхи розвитку за незмінними сценаріями, які не враховують глобальних національних тенденцій. Це стало причиною багатьох невиконаних заходів майже всіх національних і галузевих стратегій за період до 2020 р. Так, до складу причин, які зашкодили досягненню показників результатів, поставлених у Цілях сталого розвитку на 2016 – 2020 рр., слід віднести відсутність дієвого механізму контролю за своєчасним визначенням конкретних кількісних коливань і відхилень запланованих показників і параметрів руху процесів, їх недостатня відпрацьованість і невизначеність ключових критеріїв контролю операційної діяльності і результатів плину економічних процесів, недостатня персоніфікованість відповідальності за їх якісне здійснення. Має місце і недостатня співпраця органів влади з бізнесом і суб'єктами господарювання в поточному операційному управлінні процесами економічної діяльності.

Проведений аналіз засвідчує, що фактично досягнений рівень значної кількості показників економічного зростання не відповідає запланованому розвитку протягом останніх п'яти і більше років довоєнного періоду. Однією з вагомих, але мало проаналізованих причин такого явища є недостатньо відпрацьований механізм операційного контролю і своєчасного регулювання показників плину економічних процесів. У багатьох випадках ухвалювані рішення супроводжувалися несвоєчасним наданням інформаційно-аналітичних даних про дотримання параметрів і результуючих показників процесів, що не дозволило своєчасно забезпечити прийняття коригуючих і підтримуючих управлінських рішень. Тому надзвичайно важливим стає не лише обґрунтування системи очікуваних показників, які використовуються під час планування процесів розвитку для своєчасного оцінювання їх поточного рівня якості, своєчасності і збалансованості. Заплановані результуючі показники відображаються в стратегіях розвитку щорічно, а інформація про їх фактичні результати отримуються за великі інтервали часу, хоча оперативне управління потребує їх відслідковування за менш короткі періоди. Це показники збільшення (зменшення) обсягів виробництва продукції, товарів і послуг, показники кількості і якості робочої сили і продуктивності праці, показники забезпечення необхідною кількістю реального капіталу і природних ресурсів, показники стану залучення соціокультурних сил, реальної підтримки держави та її сприяння економічному розвитку, а також зміна ринкових механізмів, технологічні і поточні чинники. Тому під час аналізу показників, необхідних для оперативного регулювання плину процесів, слід використовувати показники збалансованості, пропорційності, тенденцій і динаміки, показники інституціоналізації процесів і їх впливу на формування очікуваних результатів.

Результати і обговорення. Необхідно переглянути використовувані методи стратегій розвитку з урахуванням існуючих у країні базових можливостей і характеру змін у ресурсному потенціалі, змінюваних умов функціонування, ресурсних обмежень та інших аспектів, процесів життєдіяльності, які впливають на вектори розвитку. Основними векторами

Стратегії сталого розвитку України до 2030 р., залишилися вектори, визначені в Стратегії сталого розвитку «Україна – 2020», а саме: вектор розвитку, вектор безпеки, вектор відповідальності, вектор гордості. В умовах невизначеності майбутніх умов розвитку і апріорі ворожнечу із зовнішнім середовищем їх доцільно доповнити векторами врахування стану ресурсного потенціалу, векторами оцінювання тенденції оцінювання глобальних процесів, вектором варіативності розвитку й очікуваних результатів. Це дозволить охопити якомога більше коло чинників впливу і врахувати наявні тенденції соціально-економічного розвитку країни з передбаченням можливих змін лише в ній самій, а й у країнах, з якими вона співпрацює, і загальних світових тенденцій. Це створить аналітичну платформу для розробки стратегічних заходів протидії небажаним змінам глобалізації, удосконалить механізми їх моніторингу для розробки процесів подолання небажаних змін.

Заходи реалізації довгострокових стратегій розвитку країни за різними напрямками повинні забезпечувати не лише раціональне використання ресурсів, а й їх відтворення. Органи влади не повинні використовувати можливості короткострокового розвитку, соціального та економічного зростання за рахунок надмірного використання невідтворених ресурсів навіть заради підвищення рівня життя і досягнення стабільності. Дотримання наголошеної умови потребує зосередження органів влади на змінах планування в довгостроковому періоді при недопущенні криз і набуття нових управлінських здатностей.

В епоху обмеженості ресурсів динамізм і невизначеність зовнішнього і внутрішнього середовища, наслідки неподоланих криз постійно будуть проявлятися у збільшенні кількості складних нестандартних антипічних ситуацій розвитку в усіх галузях діяльності. За таких умов постійно існуватиме необхідність пошуку нових особливих ресурсів, нерозкритих можливостей підтримки стійкого економічного стану в країні. У складі управлінського інструментарію повинні використовуватись чинники, які за силою впливу і важливістю здатні генерувати нові ідеї, знання, усі види ресурсів, комунікативні зв'язки, інституційні та інші можливості підтримки

економічного і соціального стану суспільства.

Існує потреба підвищення рівня інституційності забезпечення управління довготривалим розвитком і створення компетентного органу управління, здатного передбачати, прогнозувати, розробляти і впроваджувати стратегії розвитку. Необхідним є виділення в структурі органів виконавчої влади відповідної структури, яка буде здатна вирішувати питання стратегічного розвитку. Фахівці цієї структури мають забезпечувати довгострокове прогнозування та ситуаційне управління в кризових ситуаціях в умовах змін. Такий структурний підрозділ повинен відповідати за розробку управлінських рішень щодо невизначених попередньо умов розвитку застосування специфічних моделей управління і відповідати за обґрунтованість ухвалюваних рішень. Ситуаційні управлінські заходи можуть суттєво відрізнитись від запланованих, тому і потребують особливого типу управління – стратегічного, який передбачає заходи, що запобігають викликам, регулюють їх плин і результати.

Відповіддю на виклики третього тисячоріччя стала поява нових комплементарних парадигм управління: теорія стратегічного управління, концепція динамічних здібностей, ресурсна концепція, концепція інтелектуального капіталу та інші, в яких акцентуються підходи до пошуку можливостей подолання проблем за рахунок удосконалення управління розвитком в умовах нестабільного середовища і налагодження стратегічного і ситуаційного управління.

Невіддільним контентом стратегічного управління передбачається необхідність створення адекватних умов діяльності, своєчасна трансформація організаційних, ресурсних, інституційних та інвестиційних умов забезпечення процесів стратегічного розвитку. Застосування концепції динамічних здібностей передбачає цілеспрямоване створення, систематичне розширення і покращення стану нематеріальних даних, ресурсів, баз управління і застосування адаптивних методів, здатних корегувати наявні стратегії до змінюваних вимог. Суттєві результати підвищення рівня стратегічного

управління може забезпечити використання ресурсної концепції і концепції інтелектуального капіталу.

Висновки. На сьогодні маємо достатньо високий ступінь наукового обґрунтування і розробленості стратегій розвитку майбутнього. Обрані й обґрунтовані ключові орієнтири шляхів досягнення економічного зростання. Однак повного і своєчасного досягнення запланованого рівня економіки за обрані періоди не відбулось. Наслідки пандемії COVID-19 і руйнівна війна агресивної Росії поглиблюють економічні негаразди країни і проблеми відродження її економіки. Це спонукає до подальшого пошуку шляхів економічного розвитку країни. Одним із напрямів цього шляху є активне застосування нематеріальних чинників, серед яких поглиблення операційного контролю і регулювання стану й умов плину економічних процесів, розширення заходів з інноватизації функцій управління, зокрема функцій аналізу і контролю за процесами економічного зростання з метою підвищення якості, своєчасності, збалансованості й ефективності операційного управління плином економічних процесів.

Уряду країни в сучасних умовах необхідно створити всі можливості для опанування і застосування методології стратегічного управління в умовах глобалізаційних змін, започаткувати стратегії управління розвитком в умовах трансформаційних змін, з огляду на нестійкий стан внутрішнього і зовнішнього середовища і непередбачуваність плину суспільних процесів для відновлення рівноваги, запобігання поширення небажаних тенденцій, передбачення різних сценаріїв розвитку в умовах непередбачуваного стану зовнішнього середовища.

Подальшими науковими пошуками цієї проблеми повинні стати дослідження змісту, завдань, методів, і техніко-інструментального виконання функцій і завдань стратегічного управління соціально-економічним розвитком країни в умовах нестабільності і непередбачуваності змін середовища і інституційне забезпечення їх впровадження.

СТРАТЕГІЧНЕ УПРАВЛІННЯ ЛАНЦЮГАМИ ПОСТАЧАННЯ В УМОВАХ ПІСЛЯВОЄННОГО ВІДНОВЛЕННЯ

Бойко Сергій Сергійович
менеджер з транспортно-експедиторської діяльності
ТОВ «БІРС ЛОГІСТИК»
м. Харків, Україна

Вступ. Післявоєнне відновлення – це період важких викликів та великих можливостей. Одним із ключових аспектів успішного відновлення є ефективне управління ланцюгами постачання. Післявоєнне відновлення є складним і трудомістким завданням для будь-якої країни чи регіону. У цих умовах ефективне управління ланцюгами постачання набуває особливого значення, оскільки воно впливає на економічний розвиток, соціальну стабільність та загальний процес відновлення.

Мета роботи. Метою роботи є розробка теоретичних та практичних рекомендацій щодо стратегічного управління ланцюгами постачання в умовах післявоєнного відновлення.

Матеріали та методи. Для ґрунтовного дослідження було використано: метод логічних узагальнень і метод групування. Для визначення основних напрямів управління було використано: метод порівняння, метод сценаріїв.

Результати та обговорення. Війна в Україні призвела до виникнення кризових явищ, які відзначилися впливом на різні сфери життєдіяльності країни, такі як промисловість, технології, економіка та гуманітарна сфера. Це призвело до суттєвих змін у функціонуванні вітчизняних підприємств. У період з 24 лютого по 17 березня були пошкоджені, зруйновані або захоплені принаймні 411 закладів освіти, 36 закладів охорони здоров'я, 1600 житлових будинків, 26 заводів або заводських складів, 15 аеропортів та 6 теплових електростанцій/гідроелектростанцій. Крім того, було втрачено десятки тисяч кілометрів автомобільних і залізничних шляхів, зруйновано чи виведено з ладу 350 мостів і мостових переходів.

Цей стан справ призвів до повного або часткового припинення діяльності підприємств, значних проблем у бізнесі та логістиці, а також до зниження споживчого попиту. Підприємства, в умовах війни, змушені були зосередити увагу на збереженні продуктивності в умовах руйнувань, складної логістики, фізичної релокації, а також на підтримці армії та збереженні виробничого та людського потенціалу. Згідно з дослідженням групи GradusResearch, до 22 березня 2022 року 86% компаній в Україні зупинили, уповільнили або обмежили свою діяльність, з них 48% працювали частково або майже не працювали. Тільки 13% компаній продовжували працювати як і раніше, а 6% бізнесу працювали в більшому обсязі, ніж до війни.

В умовах післявоєнного хаосу та руйнувань, стратегічне управління стає невід'ємною частиною процесу відновлення економіки та суспільства. Протягом періоду війни відбулася галузева трансформація як один з методів забезпечення стійкості функціонування економіки. За результатами дослідження, 16% досліджених підприємств повністю або частково пройшли галузеву трансформацію, 21% перебувають у процесі цієї трансформації, а 16% долучилися до цього процесу.

Крім того, війна в Україні призвела до зростання ризиків для міжнародних ланцюгів постачання, частиною яких є вітчизняні підприємства. Зруйновані або частково пошкоджені внаслідок військових дій, ланцюги поставок стикаються з численними проблемами, які, якщо не будуть вирішені, можуть завадити відновленню економіки та довгостроковому зростанню. Поглиблення дисбалансу між попитом і пропозицією, разом із ризиками пандемії останніх двох років, може спричинити високу інфляцію у світі. За оцінками МВФ, це може складати приблизно 5,7% і 8,7% для країн з розвинутою економікою та країн, що розвиваються відповідно. Останні дослідження показують, що лише 12% світових компаній достатньо готові до майбутніх потрясінь у ланцюгах поставок.

Отже, сьогодні відбуваються зміни в логістичних ланцюгах постачання як в межах країни, так і за її межами. Це вимагає вирішення завдань оптимізації

переміщення матеріальних потоків у межах діючих чи нових логістичних ланцюгів з урахуванням виникнення нових ризиків та загроз. Першочерговими завданнями є:

1. Реорганізація та відновлення інфраструктури. Одним із перших завдань після війни є відновлення пошкодженої інфраструктури. Управління ланцюгами постачання повинне бути націлене на швидку реорганізацію та відновлення транспортних, енергетичних та комунікаційних систем. Важливо забезпечити не тільки функціональність цих систем, але і їхню стійкість до можливих надзвичайних ситуацій.

Післявоєнне відновлення розпочинається з ефективної реорганізації та відновлення інфраструктури, що визначає основну передумову для стабільності економіки. Управління ланцюгами постачання грає важливу роль у цьому процесі, зосереджуючись на необхідності швидкої та функціональної реорганізації транспортних, енергетичних та комунікаційних систем.

Ключовим аспектом стратегічного управління є не лише відновлення функціональності інфраструктури, але й забезпечення її стійкості до можливих надзвичайних ситуацій. Це вимагає впровадження інноваційних підходів, застосування технологій та врахування впливу геополітичних чинників.

2. Реалізація гнучких стратегій. Умови післявоєнного відновлення надають новий вимір необхідності гнучкості у стратегіях управління ланцюгами постачання. Підприємства повинні бути готові адаптуватися до швидких змін у попиті, умовах ринку та ланцюгу постачання. Гнучкість дозволяє ефективно реагувати на непередбачувані обставини, забезпечуючи стабільність та витривалість у відновлювальному періоді. Гнучкі стратегії дають підприємствам можливість адаптуватися до швидких змін у попиті, ринкових умовах і ланцюжку поставок, що є важливим для післявоєнного відновлення. Це забезпечує стабільність і гнучкість під час економічного відновлення, дозволяючи підприємствам ефективно реагувати на непередбачені обставини.

Впровадження гнучких стратегій управління ланцюгами поставок не тільки забезпечує виробникам конкурентну перевагу, але й сприяє загальній

стійкості економіки під час постконфліктного відновлення, роблячи бізнес більш гнучким і стійким у мінливому середовищі.

3. Забезпечення стійкості та безпеки ланцюгів постачання. Умови післявоєнного відновлення часто супроводжуються ризиками та загрозами безпеки. Управління ланцюгами постачання повинно акцентувати увагу на забезпеченні стійкості та безпеки в умовах нестабільності. Визначення критичних точок та резервних шляхів постачання, а також впровадження ефективних систем моніторингу можуть допомогти уникнути негативних наслідків подій, пов'язаних зі змінами у політиці, економіці чи безпеці.

Забезпечення стійкості та безпеки ланцюгів постачання в умовах післявоєнного відновлення стає необхідністю, і стратегії управління повинні бути спрямовані на попередження негативних наслідків та забезпечення реагування на зміни в екстремальних умовах.

4. Залучення до управління інноваціями. Післявоєнне відновлення відкриває двері для інновацій та новаторських рішень у ланцюгах постачання. Компанії повинні активно залучати до управління інноваціями, впроваджуючи технологічні та процесні зміни, щоб забезпечити ефективність та конкурентоспроможність. Використання сучасних технологій, таких як штучний інтелект, аналітика даних та Інтернет речей, може покращити контроль над ланцюгами постачання та забезпечити їхню ефективність у складних умовах. Застосування інновацій та новітніх технологій може значно полегшити процес відновлення. Використання цифрових технологій, штучного інтелекту та аналітики допомагає підвищити ефективність ланцюгів постачання та прогнозувати зміни у попиті.

Використання новітніх технологій, таких як Інтернет речей, штучний інтелект і блокчейн, може підвищити ефективність моніторингу та управління ланцюгами поставок. Це дозволяє швидко виявляти ризики та швидко реагувати на них.

5. Встановлення партнерських відносин. Умови післявоєнного відновлення вимагають від компаній співпраці та партнерства. Встановлення

міцних відносин з постачальниками, дистриб'юторами та іншими стейкхолдерами стає стратегічним пріоритетом. Спільне розвиток планів відновлення та обмін інформацією може сприяти швидкому відновленню ланцюгів постачання та підтримувати стійкий економічний зріст.

Висновки. Після завершення війни країни стикаються з великими викликами у відновленні своєї економіки. Ланцюги постачання відіграють важливу роль у цьому процесі, і стратегічне управління ними може визначити успіх або невдачу відновлення. Військові конфлікти можуть суттєво впливати на існуючі ланцюги постачання, зазнаючи руйнувань та переривань. Після війни виникає необхідність в адаптації та стратегічному управлінні, щоб вирішити нові ризики та виклики. Війна та післявоєнне відновлення мають міжнародний вплив на глобальні ланцюги постачання. Країни, що беруть участь у міжнародних торговельних відносинах, повинні розробляти стратегії, які враховують нові реалії і можливості. Після війни зазвичай спостерігається потреба в технологічних інноваціях для поліпшення ефективності та відновлення виробничих процесів. Стратегічне управління ланцюгами постачання включає в себе впровадження новітніх технологій та оптимізацію бізнес-процесів. Під час післявоєнного відновлення важливо враховувати соціальні аспекти. Стратегії управління ланцюгами постачання повинні сприяти сталим розвитку, відновленню робочих місць та соціальному благополуччю.

Таким чином, у цій ситуації стратегічне управління ланцюгами постачання стає ключовим інструментом для досягнення ефективного та стійкого відновлення після війни. Організації повинні бути готові до викликів, які виникають у нових умовах, та розробляти стратегії, що враховують нові реалії для забезпечення стійкості та успіху у відновленні.

МЕТОДИ АНАЛІЗУ ТОВАРНОЇ ПОЛІТИКИ ТОРГОВЕЛЬНОГО ПІДПРИЄМСТВА

Васюта Вікторія Борисівна

к.т.н., доцент

Даценко Дар'я Сергіївна

студентка

Національний університет «Полтавська політехніка
імені Юрія Кондратюка»
м. Полтава, Україна

Вступ. /Introduction. Маркетингова товарна політика представляє собою основу для прийняття маркетингових рішень, навколо яких формуються інші рішення, пов'язані з умовами придбання товару та стратегіями його продвигання від виробника до кінцевого споживача. Неможливо відокремити маркетингову товарну політику від конкретних умов функціонування підприємства-виробника та особливостей його профілю. В той же час підприємства, які опиняються в схожих умовах ринково-економічного середовища, вирішують свої завдання по-різному: одні виявляють повну неспроможність та безпорадність, тоді як інші керуються принципами та методами маркетингу.

Мета роботи. /Aim. Вивчення існуючих методів аналізу маркетингової товарної політики торговельного підприємства.

Матеріали та методи. /Materials and methods. Для досягнення поставленої мети у роботі використані методи теоретичного узагальнення та аналізу.

Результати та обговорення. /Results and discussion. Розглядаючи методологію формування товарної політики підприємства, багато дослідників вважають, що її основною складовою є управління товарним асортиментом, його оптимізація та регулярне оновлення. Саме тому найбільш поширені методи формування товарної політики спрямовані на створення асортиментного портфелю підприємства. Наприклад, за думкою

С. Ю. Хамініча, "основним аспектом товарної політики є виявлення оптимальної структури ринкового пропонування об'єктів виробництва". Зазначається також, що товарна політика є окремою сферою управлінської діяльності, яка включає в себе весь спектр заходів з управління асортиментом, як стверджує Є. В. Клавдієва.

Наразі існує більше двадцяти способів аналізу товарного асортименту торговельного підприємства, найвідоміші серед яких це: методи визначення споживчих переваг; методи економічного аналізу; методи портфельного аналізу (табл. 1).

Таблиця 1

**Класифікація методів формування асортименту
торговельного підприємства**

Назва групи	Методи, що входять до групи
Методи виявлення споживчих переваг	<ul style="list-style-type: none"> - засобів спостереження, залежно від стадії вияву споживчих переваг; - засобів спостереження, залежно від форми вияву споживчих переваг; - методів диференціювання окремих елементів і властивостей продуктів; - модель Розенберга; - багатомірні методи; - методи зіставлення необхідного і реального профілю; - моделі з ідеальною точкою
Методи економічного аналізу	<ul style="list-style-type: none"> - ABC-XYZ-аналіз; - Дібба-Симкіна; - матриця Маркон; - методи лінійного програмування
Методи портфельного аналізу	<ul style="list-style-type: none"> - матриця BCG, адаптована матриця BCG; - матриця GeneralElectric або McKinsey; - матриця «Темпи росту підприємства та темпи росту ніші»; - матриця «Продукт та форма існування малого підприємства»; - матриця розробки товару; - матриця конкуренції за М.Портером; - матриця «Товар-ринки» за І.Ансофом; - матриця росту за рахунок зовнішнього придбання; - матриця «Ціна-якість»; - матриця «Якість й вертикальна інтеграція»; - матриця стратегій на фазі впровадження

Серед основних методів формування ефективної товарної політики торговельного підприємства слід виділити ABC-XYZ аналіз, матриця BCG та аналіз Дібба-Сімкіна. Саме ці методи аналізу є найпоширенішими при вивченні

товарної політики та визначенні структури маркетингової товарної політики торговельного підприємства, що включає три основні компоненти:

- розроблення товару (створення нових чи модифікація існуючих);
- обслуговування товару (забезпечення сталості відповідних характеристик товару, який користується попитом). Особливо важливим є контроль за якістю продукції на всіх етапах, починаючи від розробки до продажу;
- виведення застарілих товарів з ринку (елімінація).

Проте ці методи дослідження також мають свої недоліки. З орієнтацією на цілі торговельного підприємства можна обрати відповідний метод аналізу асортиментного портфеля з метою збільшення власного прибутку.

Висновки. /Conclusions. Існує різноманіття підходів до аналізу товарної політики торговельного підприємства, а також різні методи для оцінки та аналізу його конкурентного положення. Основні категорії включають методи визначення споживчих переваг, економічний аналіз та портфельний аналіз. У практиці часто застосовують комбінацію методів з різних груп, що дозволяє отримати більш високу релевантність результатів та розроблених на їх основі рекомендацій.

СПИСОК ВИКОРИСТАНИХ ДЖЕРЕЛ:

1. Безугла Л. С., Агафонов О. Д., Гладкий Д. Р. Формування маркетингової товарної політики. *Інфраструктура ринку*. 2019. № 35. С. 133-137.
2. Глущенко Ю. Є. Особливості маркетингового управління асортиментом. *Науковий вісник Ужгородського національного університету*. 2019. Вип. 24(1). С. 96-100.
3. Криковцева Н. О., Саркісян Л. Г., Біленький О. Ю., Коротельова Н. О. *Маркетингова товарна політика: підручник*. Київ: Знання, 2012. 183 с.

ПРИРОДА ТА ЕВОЛЮЦІЯ ЦИФРОВОГО МАРКЕТИНГУ

Григоренко Софія Юріївна

Студентка

Університет імені Альфреда Нобеля

м. Дніпро, Україна

Вступ. У нашому сучасному світі, де технології стрімко розвиваються, а взаємодія з інформацією стає необхідною частиною нашого повсякденного життя, маркетинг не залишається осторонь цих трансформацій. Завдяки розвитку інтернет-середовища, цифровий маркетинг стає ключовим інструментом для введення бізнесу. Трансформації, які відбулись в цьому сегменті далеко виходять за межі звичайного розуміння реклами та продажів.

Цифровий маркетинг визначає нові парадигми спілкування з аудиторією, а його еволюція не тільки відзначається технологічним прогресом, але і формує стратегії взаємодії між брендами і споживачами.

Завдяки різноманітним інструментам, таким як соціальні мережі, електронна пошта, пошукові системи та інші, цифровий маркетинг дозволяє компаніям не лише рекламувати свої продукти, але й ефективно взаємодіяти з клієнтами.

Ціль роботи. Ціллю роботи є розкриття природи цифрового маркетингу його основних інструментів та переваг, й дослідження основних етапів його еволюції.

Матеріали та методи. Дослідженню природи цифрового маркетингу присвячена значна кількість наукових праць і вітчизняних, і зарубіжних вчених. Різні аспекти даного питання розглядали: Гриценко С. І., Ілляшенко С. М., Литовченко І. Л., Марчук О. О., Окландер М. А., Philip Kotler, Andrew J. Rohm, Charles F. Hofacker. У той самий час, зважаючи на стрімкий розвиток цієї сфери, необхідні подальші дослідження та наукові праці у цьому напрямку.

Під час виконання роботи, було використано методи порівняльного аналізу та синтезу, історичних ретроспектив та теоретичних узагальнень.

Результати та обговорення. Цифровий маркетинг пройшов довгий шлях з тих пір, як цей термін було вперше використано в 1990 році. Дивлячись на хронологію цифрового маркетингу, можна відслідкувати зміни, які відбулись за ці 30+ років завдяки революційним розробкам у соціальних мережах, штучному інтелекті, автоматизації та іншому. Ці галузеві інновації відкривають для бізнесу абсолютно нові способи залучення клієнтів, налагодження стосунків і отримання прибутку.

З огляду на важливість цієї сфери, варто чітко розуміти її поняття. Так от Ф. Котлер, Д. К. Джайн і С. Мейсенсі, у своїй книзі *Marketing Moves: A New Approach to Profits, Growth, and Renewal*», розглядають цифровий маркетинг, як практику використання всіх аспектів реклами в мережі «Інтернет» для отримання відгуків від аудиторії, яка включає як творчі, так і технічні аспекти роботи в мережі, зокрема дизайн, розроблення, рекламу та безпосередньо маркетинг [3, с. 58].

Ще один підхід, якого дотримується Д. Чаффі, пояснює digital-маркетинг як використання цифрових технологій маркетингової діяльності для інформування клієнтів про товар чи послугу шляхом відповідності їхнім потребам [1].

Проте, я найбільше погоджуюсь з визначенням вітчизняного вченого В. В. Рубана, який під digital-маркетингом розглядає комплекс методів та інструментів, які використовують цифрові інформаційні технології для досягнення цілей маркетингової діяльності підприємства. Цифровий маркетинг, як і інші методи маркетингу, націлений на просування продукції і підвищення обсягів її збуту шляхом залучення й утримання покупців [5].

Цифровий маркетинг використовує ті ж принципи, що й традиційний офлайн-маркетинг, але в цифровому просторі. Він спирається на дані про споживачів, щоб знайти цільову аудиторію бізнесу та донести до неї найбільш релевантну інформацію.

Це ефективно, але цифровий маркетинг став настільки популярним, що найбільший виклик сьогодні - навчитися виділятися з натовпу.

Використання компаніями цифрового маркетингу, залежить від їх моделі. Компанії, що працюють у сегменті "бізнес для бізнесу" (B2B), продають товари іншим компаніям, що вимагає більш довготривалого та стратегічного підходу. Компанії, що працюють на ринку "бізнес-споживач" (B2C), продають безпосередньо пересічним клієнтам, що вимагає коротших циклів продажів і більшої аудиторії.

На сьогоднішній день, цифровий маркетинг залучає такі канали, як (рис.1):



Рис. 1 Цифрові канали, для функціонування цифрового маркетингу

Складено авторкою на основі [4].

Серед переваг цифрового маркетингу можна виділити:

- Охоплення великої аудиторії

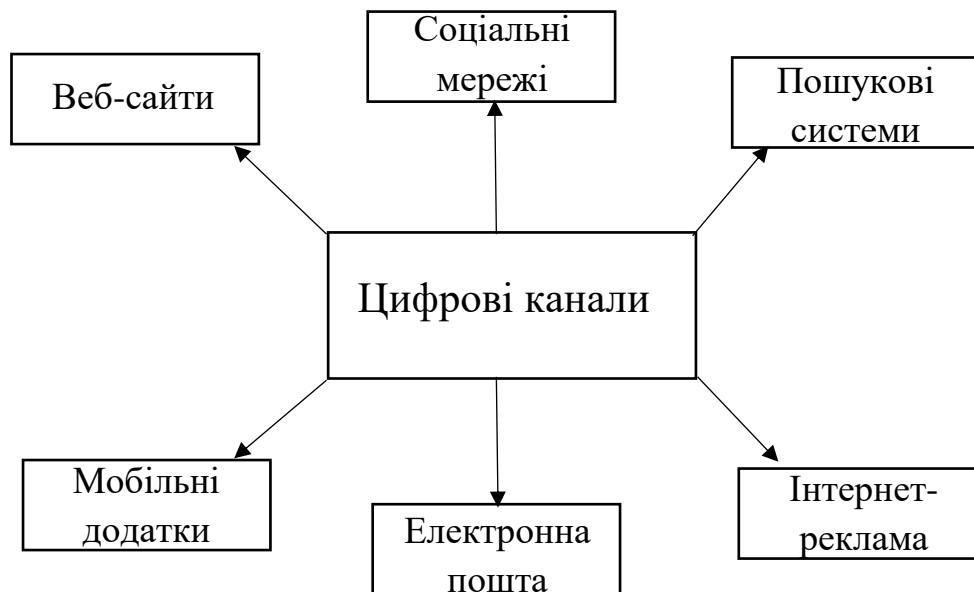
Цифровий маркетинг дозволяє охопити ширшу клієнтську базу з меншими зусиллями. Під час розміщення оголошення в Інтернеті, воно може досягти будь-кого, незалежно від їхнього місцезнаходження.

- Економічна ефективність

Традиційні маркетингові канали, такі як телебачення, радіо та друковані ЗМІ, зазвичай мають вищу вартість, ніж певні цифрові канали. Можна створити професійний веб-сайт за відносно низьку ціну, використовуючи одну з багатьох шаблонних систем або заплативши більше за створення на замовлення. Також

можна створити акаунти в соціальних мережах безкоштовно, а також співпрацювати з постачальником послуг електронної пошти (ESP) за конкурентною ціною.

Крім того, цифрові канали залишаються в інтернеті доти, доки ви їх підтримуєте. Люди продовжуватимуть знаходити ваш контент знову і знову ще довго після того, як ви його опублікували. Це означає більшу стійкість, ніж тимчасова реклама на телебаченні [4].

- Результати, що можна виміряти

Цифровий маркетинг надає безліч можливостей для аналітики, з якими традиційний маркетинг просто не може зрівнятися. Можна відстежувати кількість конверсій та потенційних клієнтів, органічний трафік і рейтинг кожної публікації в блозі та багато іншого.

- Краща персоналізація для клієнтів

Дані про клієнтів - це основа цифрового маркетингу. Оскільки він вимагає так багато даних, компанії дізнаються багато нового про своїх ідеальних клієнтів під час своєї цифрової маркетингової кампанії. Завдяки цим даним персоналізувати маркетингові кампанії ще ніколи не було так просто [6].

В залежності від обраних цифрових каналів, використовуються відповідні інструменти цифрового маркетингу. Кожен з яких підібраний і направлений на закриття певних цілей бізнесу, основними вважаються [6]:

- SEO-просування

Пошукове просування - це комплекс дій, що спрямовані на внутрішню та зовнішню оптимізацію веб-сайту для підвищення його позицій в пошуковій видачі Google.

- Контекстна реклама

Контекстна реклама з'являється у верхній частині пошукової видачі перед звичайними результатами або знизу першої сторінки. Для запуску використовується модель PPC (оплата за клік) — тобто, грубо кажучи, рекламодавець «купує» кліки за своїм оголошенням на аукціоні ключових слів. Головне при налаштуванні контекстної реклами — стратегічно правильно

підбирати ключі, постійно слідкувати за витратами та аналізувати ефективність всіх запущених оголошень.

- Email-маркетинг

Електронні розсилки - все ще ефективний спосіб комунікації з лояльною до аудиторією. Найважливіше при використанні цього інструменту - це дотримуватись балансу: не бути нав'язливими, але обов'язково повідомляти потенційно корисні та цікаві новини.

- SMM-просування

Social Media Marketing допомагає підтвердити експертність, підвищити довіру аудиторії, а в довгостроковій перспективі перетворити підписників в покупців. Крім того, соцмережі - чи не кращий digital-канал, щоб отримати максимум інформації про свій продукт та про цільову аудиторію. Адже саме у соцплатформах користувачі найбільш охоче комунікують.

Проте, цифровому маркетингу не завжди були доступні ці інструменти, які забезпечують його найефективнішу роботу. Людство поступово відкривало для себе нові можливості цієї ніші (Таблиця 1).

Таблиця 1

П'ять етапів еволюції цифрового маркетингу

1 етап	Пошукові системи	1. Запуск всесвітньої мережі в 1991 2. Використання стратегій на кшталт SEO
2 етап	Революція соціальних мереж	1. Можливий зв'язок людей в усьому світі 2. Запуск рекламних майданчиків
3 етап	Мобільний маркетинг	1. SEO оптимізація для мобільних сайтів 2. Покращений досвід користувачів
4 етап	Дані споживачів і таргетовані кампанії	1. Використання інструментів CRM 2. Аналіз даних споживачів
5 етап	Голосовий пошук та інтерактивний контент	1. Збільшення залучення клієнтів 2. Просування бізнесу за допомогою голосового пошуку

Складено авторкою на основі [2].

Висновки. За результатами роботи, можна зробити висновок наскільки сильно за 30+ років еволюціонував цифровий маркетинг, і як йому вдалося набути значущості, як провідний інструмент сьогоденного бізнесу. Було розглянуто його основні переваги, такі як: краща персоналізація для клієнтів, результати, що можна виміряти, економічна ефективність та охоплення великої аудиторії. Також я розібрала основні цифрові канали та інструменти цифрового маркетингу, що дозволяють йому бути настільки ефективною нішею.

СПИСОК ВИКОРИСТАНИХ ДЖЕРЕЛ

1. Chaffey D., Ellis-Chadwick F., Johnston K., Mayer K. Digital Marketing Strategy, Implementation and Practice / 5th revised edition. United Kingdom, 2012. 698 с.
2. Five phases of Digital Marketing evolution timeline URL: <https://www.slideteam.net/five-phases-of-digital-marketing-evolution-timeline.html#images-1>
3. Kotler P., Jain D. C., Maesincee S. Marketing Moves: A New Approach to Profits, Growth, and Renewal, 2001, 193 p.
4. What is digital marketing? A complete guide URL: <https://business.adobe.com/blog/basics/digital-marketing#types-of-digital-marketing>
5. Рубан В. В. Цифровий маркетинг: роль та особливості використання. Економічний вісник Запорізької державної інженерної академії. 2017. Вип. 2(2). с. 20-25.
6. Що таке digital-маркетинг: основи, канали та інструменти URL: <https://wizeclub.education/blog/shho-take-digital-marketing-osnovi-kanali-ta-instrumenti/>

ДЕРЖАВНЕ УПРАВЛІННЯ СФЕРОЮ ФІЗИЧНОЇ КУЛЬТУРИ ТА СПОРТУ В РАМКАХ ГЛОБАЛІЗАЦІЙНИХ ВИКЛИКІВ

Жувагіна Ірина Олександрівна,

К.е.н., доцент

Флакей Микола Дмитрович,

Викладач

Національний університет кораблебудування

імені адмірала Макарова

м. Миколаїв, Україна

Вступ. Світові тенденції та актуальність проблематики сучасної вищої освіти висвітлені у багатьох публікаціях, в яких окреслені питання реалізації курсу на європейську інтеграцію, аналізу вищої освіти України у контексті рішень Болонського процесу, адаптації законодавства України до законодавства європейського союзу [1].

Ціль роботи. Дослідити стан державного управління сферою фізичної культури та спорту в рамках глобалізаційних викликів сучасності.

Матеріали та методи. У науковому дослідженні були використані методи аналізу, синтезу, узагальнення статистичної інформації, нормативно-правових актів, що регулюють освітню галузь у період війни [2].

Результати та обговорення. Інтеграція закладів вищої освіти України в загально європейський освітній простір, підвищення мобільності учасників навчального процесу, висувають нові вимоги до програм навчання. На даний час відсутня система і конкретна програма формування фізкультурно-оздоровчої компетентності, що передбачає єдність виховання здорового способу життя та взаємодій із зовнішнім середовищем, духовним вихованням і підвищення рівня культури молодого покоління. Однією з основних причин такого стану є недостатній рівень фізичної освіти в родині, школі, навчальному закладі і, в цілому, в країні. Бракує система заходів впровадження в навчально-виховний процес інтегральних фізкультурно-оздоровчих програм виховання всебічно гармонійної особистості [3].

На сучасному етапі розвитку суспільства спостерігається дуже небезпечна тенденція, яка утворила велику прірву між спортом вищих досягнень, де спортсмени показують дуже високі результати за рахунок залучення неймовірних сил, матеріальних і людських ресурсів та масової фізичної культури, де відбувається занепад, зниження рівня підготовленості студентської молоді, погіршення стану їх здоров'я. Забруднення навколишнього середовища, гіподинамія та інші фактори призвели до різкого збільшення кількості студентів, які мають значні відхилення в стані здоров'я. Однією з причин занепаду масової фізичної культури є зниження мотиваційної складової [4].

Відтак, виникає об'єктивна необхідність переорієнтації ставлення до фізичного виховання, щоб проблема здоров'я, ведення здорового способу життя підростаючого покоління розглядалася як пріоритетний напрямок розвитку системи вищої освіти [5].

Потребує особливої уваги питання впровадження в навчальний процес інноваційних технологій, перш за все мотиваційного характеру, відповідності якісного змісту варіативних навчальних програм, спрямованих на заохочення та збереження інтересу студентської молоді до занять з фізичного виховання.

Стає очевидним необхідність розробки, впровадження та реалізації Державної програми, спрямованої на формування нових ціннісних орієнтацій по оздоровленню нації, проведення системної роботи, спрямованої на пропаганду та забезпечення усіх необхідних умов для залучення студентської молоді до здорового способу життя [6].

Глобалізація на сьогодні постає однією з визначальних тенденцій сучасності, що впливає на життя індивідів, суспільств та держав. Глобалізація як універсальна форма історичної динаміки перехідних суспільств передбачає формування єдиного простору, в межах якого діє єдина система соціально-політичних, економічних та культурних зразків [7]. Водночас українськими науковцями наголошується, що перехідні суспільства найбільшою мірою підпадають під виклики глобалізації, більшість із них виявляються навіть не

готовими їм протистояти [8]. Оскільки глобалізація наразі зачіпає майже всі сфери суспільного життя, то державне управління у сфері спорту та фізичної культури теж знаходиться під впливом загальносвітових тенденцій й має відповідати на глобальні виклики. Питання державного управління сферою спорту та фізичної культури в Україні набувають нового виміру у зв'язку з тим, що глобалізаційні виклики діють одночасно із реалізацією державної євроінтеграційної політики. Ця ситуація, як завжди, має власні переваги та недоліки, створює нові проблеми і, водночас, пропонує шляхи їх рішення. Зазначимо, що розвиток сфери спорту та фізичної культури має відповідати високим європейським стандартам, органи державної влади мають налагоджувати ефективну та динамічну взаємодію із громадськістю на тому ж рівні, як це відбувається у державах-членах ЄС.

Висновки. Україна може використовувати та впроваджувати досвід Європейського союзу у цій сфері, який формувався, в тому числі, у відповідь на виклики глобалізації. На думку вітчизняних дослідників, розвиток державного управління сферою фізичної культури і спорту характеризується термінами далекими від ефективності та результативності. Особливо гострого характеру ці проблеми, так само як і ряд інших, набувають в умовах глобалізації та євроінтеграції, що диктують високі стандарти суспільного життя й державного управління. Подальші наукові дослідження авторів будуть спрямовані на наукове обґрунтування мотиваційно-ціннісних орієнтирів молоді в різні часи розвитку суспільства.

СПИСОК ЛІТЕРАТУРИ

1. Iryna Zhuvahina, Larysa Zhukova, Nina Tverezovska, Tetiana Chatchenko, Yurii Miriasov, Dmutro Mangushev Accelerating the Development of the Digital Economy in Ukraine in the Framework of the Course of European Integration *Revista Romaneasca pentru Educatie Multidimensionala* 2023.
2. Filipishina Lilia, Grishina Larisa, Zhuvahina Iryna Ensuring strategic sustainability of business structures in the context of innovative development of the

southern region of Ukraine : *III International Scientific and Practical Conference "World Science Goals 2017"*. January 31, 2017. Dubai, UAE.

3. Iryna Zhuvahina Ukrainian education in the face of wartime challenges : The 6 th International scientific and practical conference "*Scientific progress: innovations, achievements and prospects*"(March 6-8, 2023) MDPC Publishing, Munich, Germany. 2023. 406 p.

4. Жувагіна І. О. Війна в Україні та її економічні наслідки : *Міжнародна наук.практ.конф. «Міжнародні наукові інновації в житті людини»* (8-10 червня 2022 р.) Видавництво Cognum, Манчестер, Великобританія. 2022. 991 с.

5. Жувагіна, І. О., and Т. С. Замарайкіна. "Potential of the trade enterprise: General approaches to formation and realization. *«Науковий погляд у майбутнє»* 2.13 (2019): 16-21.

6. Murashko, O., Havrylyuk, R., Operuk, V., Zhuvahina, I., Chornovol, A., & Andriyenko, M. (2021). Economic and legal aspects of EU insurance market development. *Journal of Management Information and Decision Sciences*, 24(6), 1-9.

7. Iryna Zhuvahina Ukraininan education in the conditions of wartime challenges : The 6 th International scientific and practical conference "*Scientific progress: innovations, achievements and prospects*"(March 6-8, 2023) MDPC Publishing, Munich, Germany. 2023. 406 p.

8. Жувагіна І. О., Колесніченко А. Механізм управління розвитком та ефективним використанням трудового потенціалу підприємства : *«Науковий погляд у майбутнє»* 09-03 (2018): 88-93.

ВДОСКОНАЛЕННЯ ПРОЦЕДУРИ ПІДБОРУ І НАЙМУ ПЕРСОНАЛУ В СИСТЕМІ ПОДАТКОВОЇ СЛУЖБИ УКРАЇНИ

Ібрагімова Дарина Сулейманівна,
магістр кафедри економіки та економічної безпеки
Університету митної справи та фінансів
м. Дніпро, Україна

Вступ. Актуальність проблеми підвищення конкурентоспроможності підприємств (організацій) України в умовах посилення інтеграційних процесів з країнами Європейського союзу потребує глибоких системних досліджень проблеми підвищення продуктивності праці в суспільстві на усіх економічних рівнях. Головним джерелом збільшення продуктивності діяльності підприємства (організації) є проведення грамотної кадрової політики. І найважливіша роль в цьому процесі належить тим, хто формує політику держави, управляє процесами її реалізації. В цій площині кадрова політика виступає як важлива складова політики держави, її головна лінія в сфері добору та підготовки кадрів.

Удосконалення кадрової політики в системі державного управління стає тим фактором, що впливає на ефективність роботи органів державного управління, сприяє рішенню задач формування економічно і соціально стабільного суспільства. Персонал – це люди, котрі володіють комплексом індивідуально визначених якостей: професійних, психологічних і соціальних, наявність яких відрізняє від речових факторів [1, с. 167]. Персоналом державного управління виконується робота, яка виражається в обґрунтуванні цілей і напрямків суспільного розвитку, конкретній організації і регулюванні суспільної життєдіяльності (публічних відносин), свідомості, поведження і діяльності мільйонів людей (упорядкування приватних взаємозв'язків). Основу персоналу державного управління складають особи, які займають державні посади і керують з доручення і від імені держави, – це кадри державного управління.

Державна кадрова політика, будучи одним з напрямків державної політики, визначає загальнонаціональну стратегію розвитку сукупного кадрового потенціалу і будується на визначених принципах: демократичний добір; просування по службі за діловими якостями; постійне навчання державних службовців; заохочення державних службовців до службової кар'єри; систематичне поновлення кадрів; здійснення контролю за діяльністю кадрів; кадрове забезпечення державної служби на чітко визначеній науково-методичній базі; врахування політичних та економічних змін у державі. Вона охоплює всю систему перспективної і скоординованої роботи з кадрами державного управління. Процес роботи з кадрами державного управління має бути побудований так, щоб найкоротшим та ефективним шляхом прийти до запланованого [2, с. 77–78].

Усі державні органи, в тому числі ті, що реалізують податкову політику, хоча і є юридичними особами, але вважаються самостійними суб'єктами суспільних відносин, втім вони являють собою штучні утворення, що не мають власної свідомості та волі, а отже показники їх діяльності (оперативність, результативність, ефективність тощо) прямим чином залежить від компетентності та професійності тих посадових осіб, що у своїй сукупності і формують колектив державного органу [3, с. 50]. Тому процедурам підбору і найму персоналу в органи влади, що реалізують державну податкову політику потрібно приділяти особливу увагу.

Ціль роботи: пошук напрямів вдосконалення процедур підбору і найму персоналу в системі податкової служби України

Матеріали та методи. Доволі продуктивними основними заходами для поліпшення кадрової політики вважаються: розширення системи стимулювання та мотивації персоналу, включаючи не лише фінансові, але й нематеріальні заохочення; розробка програми адаптації для нових співробітників; розробка додаткових методів підбору та відбору кандидатів. Враховуючи поставлену нами ціль звертаємо увагу саме на третій з перерахованих заходів тому, що правильний підбір кандидатів на вакантні посади є ключовим чинником для

підвищення продуктивності праці, збільшення доходів та підвищення лояльності працівників.

Як приклад діяльності розглянемо здійснення кадрової політики Головного управління Державної податкової служби в Дніпропетровській області (далі – податкової служби). Аналіз кадрової політики податкової служби показав: не повну готовність системи підбору, відбору і найму персоналу; відсутність Положення про підбір і наймання персоналу; не використовується такий інструмент, як тестування, що включає попередню співбесіду, не ведеться база даних про потенційних кандидатів, що в подальшому ускладнює оперативний підбір нових співробітників. Пошук потрібних працівників для податкової служби здійснюється в основному за допомогою 2 способів: 1) пошук працівників-держслужбовців здійснюють через Єдиний портал вакансій державної служби, а також за допомогою інформації, розміщеної на власному сайті; 2) пошук працівників-недержслужбовців здійснюють за допомогою обласного центру зайнятості [4].

Причинами недобору персоналу в податковій службі є те, що досліджуваній організації потрібні працівники тих професій, яких в області готують небагато. Йдеться про ветеринарів, агрономів, епідеміологів, санітарних лікарів тощо. Окрім того, таких фахівців і в Україні готують в небагатьох вузах. Ще одним суттєвим чинником недобору персоналу є те, що працівники вказаних професій, працюючи в приватному секторі, можуть отримати набагато вищу зарплату. І тому молоді фахівці ідуть в приватний сектор. Саме тому, на нашу думку, податковій службі потрібно використовувати альтернативні способи і методи підбору персоналу.

Результати та обговорення. Найбільш ефективними інноваційними методами підбору персоналу належать рекрутингові технології, зокрема скрінінг, хедхантинг та у випадках потреби аутстафінг. Head hunting - виявлення та залучення в організацію сильних кандидатів, які самостійно не шукають перспективну роботу, тому що працюють в інших

компаніях. Цей прийом застосовують, якщо мова йде про професіоналів, що володіють рідкісною спеціальністю, або винятковим рівнем майстерності [5, с. 58]. Особливо це актуально при реалізації складних проектів, коли може знадобитися залучення спеціалістів з інших підрозділів або навіть зовнішніх компаній.

Для успішної співпраці між податковою службою та кадровою агенцією доцільне впровадження системи оцінки кожного кандидата, що складається з кількох етапів (рис. 1). Перший етап – попередній відбір – має на меті скоротити витрати на найм працівників шляхом зменшення кількості претендентів на посаду. Цей відбір здійснюється на основі встановлених мінімальних вимог, які визначаються для кожної посади. Після цього відібрані кандидати погоджуються з керівником відділу кадрів. Другий етап – співбесіда – дозволяє більш детально ознайомитися з кандидатами та визначити їхню придатність до роботи на конкретній посаді. На третьому етапі проводиться оцінка кожного кандидата з метою виявлення їхнього потенціалу та здатності адаптуватися до умов праці та колективу. На заключному етапі вибирається найкращий кандидат для прийняття на роботу [6].



Рис. 1. Система оцінки кандидата для прийняття на роботу в податкову службу

Важливо також активно рекламувати конкурси на різних робочих платформах, таких як Work.ua, rabota.ua, jobs.ua, trud.gov.ua, для залучення більшої кількості потенційних кандидатів та підвищення шансів знайти найбільш підходящого спеціаліста.

Висновки. Отже, для підбору персоналу в податковій службі рекомендується використовувати альтернативні методи, зокрема рекрутингові технології, зокрема скрінінг, хедхантинг аутстафінг тощо. Рекрутинг може бути проведений як внутрішньо, так і залученням рекрутингових агенцій, особливо цифрового рекрутингу, для пошуку нових кандидатів на вакансії. Важливо укласти угоди з навчальними закладами для прелімінарингу, що охоплює проведення лекцій, екскурсій, практик та участь у ярмарках вакансій, а також стажування та пошук потенційних кандидатів серед студентів.

Особливу увагу слід звернути на процес визначення завдань і ключових показників при оцінюванні працівників. Важливо, щоб вони відображали персональну ефективність, професійну продуктивність і ділову результативність. При встановленні цих завдань та показників рекомендується використовувати Smart-характеристики для їхньої якісної оцінки.

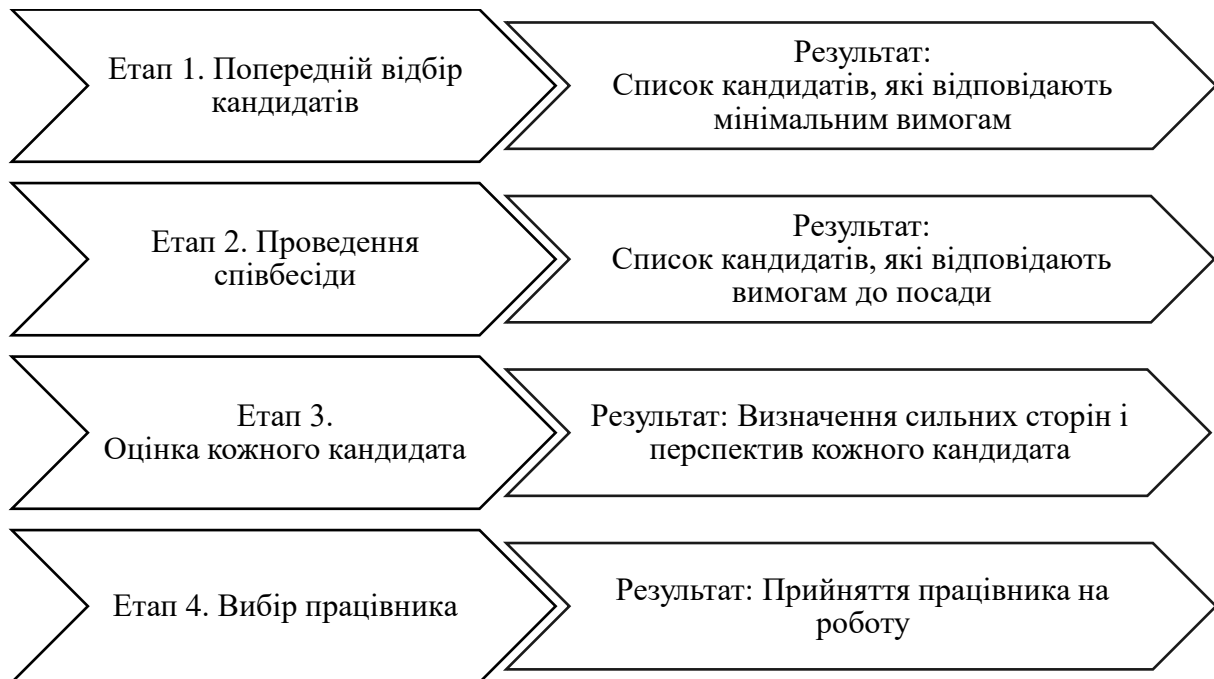
СПИСОК ВИКОРИСТАНИХ ДЖЕРЕЛ:

1. Прокофєв М. М. Роль кадрового забезпечення у системі державної служби в умовах реформування правоохоронної сфери. *Прикарпатський юридичний вісник*. 2019. Вип. 1(26). С. 166–171.
2. Кадрова політика в системі державної служби. URL: <https://lib.chmnu.edu.ua/pdf/posibnuku/326/5.pdf> (Дата звернення 7.02.2024)
3. Гаруст Ю. В. Кадрова політика у податковій сфері. *Науковий вісник Ужгородського національного університету*. 2014. Вип. 27(2). С.49–53.
4. Євтушенко В. А., Кудінова М. М., Лазарева К. О. Інноваційні методи відбору персоналу в сучасних умовах. *Східна Європа: економіка, бізнес та управління*. 2017. Вип. 3 (08). С. 158–164.
5. Шахно А. Ю., Шипіна В. О. Інноваційні технології підбору персоналу в

сучасних умовах. 2020. С. 56 – 59. URL: <http://ds.knu.edu.ua/jspui/bitstream/123456789/2386/1/Шахно%20А.%20Ю.%20Інноваційні%20технології%20підбору%20персоналу%20в%20сучасних%20умовах%20.pdf> (Дата звернення 5.02.2024)

6. Павленко К. О., Шульгіна Т. С. Сучасні технології підбору персоналу. Науковий вісник Херсонського державного університету. 2017. Випуск 23(3). С. 30–33. URL: http://nbuv.gov.ua/UJRN/Nvkhdu_en_2017_23%283%29__8 (Дата звернення 7.02.2024)

ВІДКРИТІСТЬ ТА ПРОЗОРИСТЬ БЮДЖЕТНОГО ПРОЦЕСУ В УКРАЇНІ: СУЧАСНИЙ СТАН ТА ПЕРСПЕКТИВИ РОЗВИТКУ

Михайлов Михайло Дмитрович

Студент 2 курсу магістратури
Економічного факультету
Київський національний університет
імені Тараса Шевченка

Вступ. Дотримання принципів відкритості та прозорості управління бюджетним процесом є важливою умовою встановлення довірливих відносин між громадянами та владою, особливо це стосується сфери публічних фінансів та першочергових напрямків бюджетного фінансування. На практиці ефективна взаємодія між собою відкритості інформації, прозорості бюджетних рішень та інноваційних методів бюджетування може стати першочерговою рушійною силою для формування нової бюджетної політики в Україні. Шляхом забезпечення прозорості та відкритості діяльності органів державної влади та територіальних громад може бути досягнуто основну стратегічну мету побудови та розвитку ефективної фінансової системи, а саме підвищення рівня якості управління бюджетними фінансовими ресурсами.

Мета роботи. Поглиблення теоретико-методичних норм відкритості та прозорості управління бюджетним процесом, а також висвітлення досвіду сучасних практик бюджетного процесу в країнах світу.

Матеріали та методи. У процесі роботи використовувалися методи: індукції та дедукції, методу порівняльного аналізу, методу синтезу. Матеріалами для дослідження стали статистичні дані, наукові праці та статті вітчизняних вчених, що дозволило забезпечити концептуальну єдність дослідження.

Результати та обговорення. Одним із пріоритетних напрямів суспільно-політичних перетворень в Україні є запровадження якісно нового типу взаємовідносин між громадянами та владою, за якого кожній особі гарантується реальне дотримання та захист її прав і свобод у сфері діяльності

влади. Забезпечення прозорості бюджетного процесу та участі громадян в його організації означає своєчасне, достовірне та повне розкриття інформації про функціонування бюджету, а також можливість для суспільства брати безпосередню участь в організації та виконанні бюджету [5].

Для підвищення рівня відкритості та прозорості бюджету України важливим моментом є залучення громадян до бюджетного процесу, що є основними зацікавленими особами ефективності управління бюджетом з точки зору забезпечення прозорості та визначення пріоритетних напрямів виконання бюджетних функцій та першочерговості видатків [4].

Відкритість та прозорість управління бюджетним процесом є передумовою та ключовою основою функціонування демократичного суспільства. Бюджетна прозорість дозволяє представникам територіальних громад, а особливо соціально активній частині суспільства впливати на органи влади, їх рішення, основні статті видатків, а також активно захищати свої громадянські права. Характеризуючи відкритість та прозорість управління бюджетним процесом варто виділити наступні основні характеристики та умови [1]:

- всі громадяни розуміють напрямки фінансування і загальні дані про бюджет, поінформовані про послуги, що надаються за рахунок зібраних податків;
- влада може враховувати громадську думку при прийнятті остаточних бюджетних рішень (в основних сферах розподілу видатків);
- можливість контролювати якість бюджетних рішень на етапі їх прийняття та моніторингу їх виконання;
- можливість зміцнення довіри населення до органів територіальних громад, оскільки розуміння поведінки посадових осіб є необхідною умовою для отримання громадської підтримки;
- сприяння покращенню соціальної політики та більш ефективного розподілу бюджетних коштів за потребами населення [1].

Водночас, відкритість та прозорість фіскальних операцій в бюджетному

процесі має відбуватися на всіх етапах їх здійснення. Стосовно бюджетного процесу, то цей напрямок діяльності передбачає участь громадськості у формуванні напрямів соціально-економічного розвитку країни, регіонів і територій, участь громадськості та науковців у підготовці бюджетних пропозицій, обговорення бюджетних пропозицій, доступ громадськості до інформації про бюджет та витрачання бюджетних коштів на всіх рівнях і в усіх ланках бюджетної системи.

Прозорість та доступність інформації про виконання Державного та місцевих бюджетів в Україні є важливим кроком на шляху до досягнення високого рівня управління бюджетним процесом, фінансової безпеки регіонів та подолання корупції в країні. У світовій та національній практиці оцінка прозорості та відкритості діяльності органів державної та місцевої влади передбачає комплекс методів з використанням новітніх інформаційних технологій, спрямованих на контролі фінансування видатків відповідно до затверджених статей [2].

За досвідом країн світу та міжнародних норм бюджетного процесу варто запропонувати наступні рекомендації щодо підвищення бюджетної відкритості та прозорості в Україні, а саме: підготовка та публікація бюджетів, піврічних звітів з можливістю відкритого доступу до них громадян, створення статистичних та порівняльних аналізів статей видатків минулих бюджетів та поточних бюджетів, а також надання інформації про заплановані видатки в довгостроковій перспективі, їх ефективність та економічна доцільність [5].

Таким чином, дотримання принципів відкритості та прозорості на практиці забезпечує довіру населення до державної бюджетної політики, сприяє збільшенню надходжень до бюджетів різних рівнів, гарантує довіру в напрямку посилення ефективності державного та громадського контролю за публічними фінансами. На практиці бюджетна відкритість та прозорість дозволяє громадянам бути повноцінними споживачами державних послуг найвищого рівня в обмін на сплачені ними податки. Іншими словами, за умов відкритості, доступності та прозорості фінансової інформації громадяни мають

можливість самостійно контролювати ефективність виконання державою своїх функцій. Отже, такий контроль є засобом впливу громадян та представників територіальних громад на власні органи державної влади та уможлиблює здійснення народного волевиявлення, що є проявом демократії в країні [1].

Висновки. В сучасних умовах чинне законодавство України потребує змін, щоб відповідати розвиненому громадянському суспільству та кращим світовим демократичним практикам. Подальший розвиток відкритості та прозорості управління бюджетним процесом вимагає постійного вдосконалення законодавчої бази, що також в довгостроковій перспективі може призвести до зміни ставлення та взаємовідносин один з одним громадян та держави, а також сприяти всебічному розвитку економіки, в тому числі в часі повоєнної відбудови України.

СПИСОК ВИКОРИСТАНИХ ДЖЕРЕЛ:

1. Про Національну стратегію сприяння розвитку громадянського суспільства в Україні на 2021–2026 роки: Указ Президента України від 27.09.2021 №487/2021. URL: <https://zakon.rada.gov.ua/laws/show/487/2021#top>
2. Державний веб-портал бюджету для громадян України. – Режим доступу: URL: <https://openbudget.gov.ua>.
3. Вітюк М., Юрій Е. Сучасний стан процесу фінансового контролю у сфері публічних закупівель. Таврійський науковий вісник. Серія: Економіка. 2021. №10. – С. 101-108.
4. Лютий І., Петленко Ю., Дрозд Н. Важливість відкритості та прозорості бюджетного процесу в секторі оборони та безпеки України. *Financial and Credit Activity Problems of Theory and Practice*. 2022. №6(47). – С. 99–110.
5. Усмонова С. Т. Поняття «відкритість» та «прозорість» влади в контексті розвитку законодавства та громадянського суспільства в Україні. *Держава та регіони. Публічне управління і адміністрування*, 2022 р. № 4 (78). – С. 66-73.

**УДОСКОНАЛЕННЯ ОБЛІКУ ВИТРАТ НА ОПЛАТУ ПРАЦІ
ПРОМИСЛОВОГО ПІДПРИЄМСТВА В СУЧАСНИХ
УМОВАХ ГОСПОДАРЮВАННЯ**

Темчишина Юлія Леонідівна

к.е.н., доцент

Корнієнко Юлія Віталіївна

Студент

Національний університет харчових технологій
м. Київ, Україна

Анотація. Розглянуто аспекти удосконалення обліку витрат на оплату праці промислових підприємств України. Визначено ключову роль управлінського обліку в формуванні інформаційного забезпечення планування витрат на оплату праці. Визначено аспекти удосконалення обліку витрат на оплату праці в умовах зростання створеної доданої вартості промисловим підприємством.

Ключові слова: оплата праці, управлінський облік, мотивація персоналу, прогресивний розвиток, зростання створеної доданої вартості.

Діяльність промислового підприємства характеризується його результативністю та ефективністю, які в свою чергу обумовлюють потенційні можливості розвитку підприємства. Одним з показників результативності діяльності підприємства є його рентабельність. Рентабельність підприємства залежить від величини виручки і собівартості продукції. В свою чергу собівартість продукції включає витрати на оплату праці. Тому виникає потреба проведення дослідження складу витрат оплати праці промислового підприємства і удосконалення їх обліку.

Наукові дослідження аргументують, що в основі удосконалення обліку витрат на оплату праці має бути перехід від визначення ціни праці як вартості засобів особистого споживання працівника до визначення реальної ціни

робочої сили. Тому аксіомою є необхідність вдосконалення механізму форм і систем оплати праці.

Крім того, соціально-економічний напрямок розвитку бізнесу в глобальному ринковому просторі з високим рівнем конкуренції вимагає включення в новітню політику управлінського обліку поняття «справедливість та ефективність капіталізації витрат на оплату праці».

Питання управлінського обліку витрат на оплату праці висвітлено в працях М. Вахрушиної, В. Добровського, А. Маслоу, К. Друрі, Т. Карпової, В. Ластовецького, О. Михалкевича, М. Пушкаря та інших вітчизняних і зарубіжних авторів. Проте методика обліку витрат на оплату праці в сучасних умовах господарювання українських підприємств потребує проведення подальших наукових досліджень та удосконалення.

В ефективному управлінні діяльністю підприємства головний вектор управлінських дій, на переважну думку вчених-економістів, повинен направляється на підвищення ефективності господарювання.

Кожен етап соціально-економічного розвитку країни висуває свої вимоги до економічної ефективності. Слово “ефективний” означає “той, що дає ефект, який приводить до необхідних результатів, дій”.

Ефективність виробництва — важлива кількісна характеристика господарювання на різних рівнях управління виробництвом. Під економічною ефективністю виробництва з точки зору економічної теорії слід розуміти ступінь використання виробничого потенціалу, який визначається співвідношенням результатів та витрат суспільного виробництва. Чим вище результат при одних і тих же витратах, чим швидше він збільшується в розрахунку на одиницю витрат суспільно необхідної праці, чим менші затрати на одиницю корисного ефекту, тим вища ефективність виробництва. Сутність проблеми підвищення економічної ефективності виробництва полягає в тому, щоб кожна одиниця трудових, матеріальних і фінансових ресурсів забезпечувала суттєве збільшення обсягу виробництва продукції і національного доходу.

Таким чином, ефективність виробництва в макроекономічному масштабі-це узагальнене і повне відбиття кінцевих результатів використання засобів виробництва та робочої сили за певний проміжок часу.

Однак, ефективність виробництва в системі внутрішньогосподарського механізму підприємницької діяльності суб'єктів господарювання в ринковому середовищі, тобто в мікроекономічному масштабі, на наш погляд, повинна мати значно ширший діапазон оцінювання. Це означає, що класичні критерії оцінки ефективності повинні доповнюватись новими.

Ми вважаємо, що в ринкових умовах на мікрорівні високої ефективності досягають тільки ті суб'єкти господарювання, які надають споживачам вартості (товари, послуги) необхідної якості, а також пристосовують свій господарський потенціал (величину та структуру майна) до можливостей ринку. Класичними критеріями оцінки ефективності є продуктивність, ресурсомісткість та рентабельність.

Продуктивність відображає кількісний зв'язок між виробництвом та його чинниками і характеризується співвідношенням між обсягами виробленої продукції та рівнем спожитих ресурсів. Для визначення цього співвідношення необхідно мати обсяги виробленої продукції та величини використаних ресурсів. Обидві величини можуть братися у натуральних або у вартісних одиницях.

Досягнутий рівень ефективності може відрізнятися від потенційного рівня. Ця різниця — розрив продуктивності, або резерв для її зростання. Цей резерв ділиться на дві групи: операційний резерв (операційний розрив) та стратегічний резерв (стратегічний розрив).

Як правило, рівень продуктивності описується рівнем використання ресурсів господарського потенціалу. Він має зростати у результаті відповідної раціоналізаторської роботи у сфері вдосконалення технології (зменшення витрат матеріалів), зміни у структурі асортименту виробів, покращення організації праці, зростання інтенсивності праці, інше. Тому, ліквідація операційного розриву не вимагає радикальних змін для існуючої форми

ведення господарської діяльності.

Стратегічний розрив зв'язаний з межами розвитку підприємства. Для його ліквідації часто необхідним є починання нової діяльності (диверсифікація виробництва). Тому для визначення величини стратегічного розриву необхідним є врахування, крім наявного потенціалу, всіх альтернативних та нових, доступних за короткий час можливостей. Їх введення у дію не є можливим без впровадження певних інновацій у продукцію, засоби виробництва, способи розподілу та виходу на нові ринки, пов'язаного часом з диверсифікацією (змінюю) стаціонарної діяльності.

В загальній методології визначення рівня економічної ефективності виробництва в трансформаційному періоді, розкритих в спеціальній економічній літературі, можна виділити основні підходи — ресурсний, затратний, ресурсно-затратний і фінансово-результативний, при яких досягнений економічний результат (виробничий та фінансовий) співставляється відповідно з: вартістю виробничих ресурсів: трудових, матеріальних і фінансових; поточними виробничими витратами; всією сукупністю витрат на виробництво.

В якості основних показників ефективності виробництва використовуються показники, які класифікуються за віддачею і є відносними традиційними показниками: продуктивність праці, фондовіддача, рентабельність.

Однак, відносні показники не в повній мірі відображають тенденцію ефективності виробництва. На наш погляд, таку тенденцію переважно характеризують первинні показники та певні комбінації їх взаємних еластичностей: випуск та дохід від реалізації продукції, операційні витрати, операційний та чистий прибуток. Суттєвим доповненням оцінок ефективності виробництва є фінансовий стан підприємства.

Дослідження засвідчує, що позитивна динаміка ефективності виробництва знаходиться в прямій залежності від ефективності управлінських рішень. В цьому зв'язку, ми вважаємо, що ефективність управління

трансформується у підвищення загальної ефективності діяльності підприємства. Синтезуючи погляди багатьох авторів, можна аргументувати, що нинішній етап пошуку ефективного управління це виявлення та створення системи організаційно-правових та економічних методів, інструментів та важелів, які змінять існуючу ситуацію щодо результатів діяльності на іншу, оптимально гармонізуючи інтереси всіх учасників.

В цьому зв'язку ключовим завданням в умовах сьогодення виступає достовірний облік витрат на оплату праці та вироблення прогресивної політики щодо посилення мотивації та стимулювання зростання продуктивності праці. Згідно діючого законодавства величина загальних витрат на функціонуючий персонал включає дві складові: витрати на оплату праці та відрахування на соціальні заходи. Так, згідно національного стандарту ПСБО 16 «Витрати» до складу елементу витрат «Витрати на оплату праці» включається заробітна плата за окладами і тарифами, премії та заохочення, компенсаційні виплати, оплата відпусток та іншого невідпрацьованого часу, інші витрати на оплату праці. Науковець Бредікіс Ю. М. зазначає, що за міжнародними нормами і стандартами заробітна плата входить до складу витрат на робочу силу і є лише частиною фактичних витрат, які несе роботодавець при використанні праці найманого працівника. Окрім заробітної плати, до складу витрат на робочу силу входять також: витрати підприємства на оплату житла працівників; витрати підприємства на соціальне забезпечення працівників; витрати на професійне навчання; податки, що належать до витрат на робочу силу; інші витрати на робочу силу.

Беззаперечним є те, що витрати на оплату праці необхідно контролювати за даними управлінського обліку та здійснювати відповідний управлінський вплив з метою підвищення їхньої результативності.

На узагальнену думку науковців останнього п'ятиріччя система оплати праці на багатьох промислових підприємствах має ознаки недосконалості, а саме: слабкий зв'язок з кінцевими результатами праці, підвищення заробітної плати не завжди пов'язані із зростанням ефективності, слабо задіяні

інструменти стимулювання прибутковості праці та соціальної справедливості.

Стратегічне управління витратами підприємства на оплату праці працівників може сприяти оптимізації витрат підприємства та задіяти економічні резерви щодо підвищення прибутковості підприємства. Прогнозований рівень витрат на оплату праці працівників за різних причин може суттєво розбігатися з фактичним, і наявність цієї різниці потребує її компенсації за рахунок додаткових фінансів. Тому, для кожного підприємства потрібно не просто вибрати оптимальні форми та розміри тарифів на оплату праці, а й застосовувати стратегічне планування витрат на оплату праці та вибрати сценарій високої ймовірності для реального плану необхідних та достатніх витрат на оплату праці.

Сьогодні суттєвою проблемою для прогресивного руху національної виробничої системи за вектором досконалості та ефективності витрат на оплату праці є недостатня життєздатність великої чисельності виробничих підприємств до ефективного поточного функціонування та розвитку в турбулентному ринковому середовищі.

Висновки

У зв'язку з постійними економічними змінами, обліково-звітна система, зокрема управлінський облік, набувають більшого впливу та ролі в інформаційно-аналітичному забезпеченні управління функціонуванням та прогресивним розвитком підприємств. Як наслідок, з'являються потреба пошуку ефективних шляхів модернізації витрат на оплату праці.

Стратегічне управління витратами на оплату праці дозволить не тільки зменшити розбіжності між запланованими та фактичними показниками, а й знизити собівартість продукції (робіт, послуг), підняти ефективність та прибутковість діяльності підприємства.

Раціонально функціонуюча система управління витратами, в результаті роботи якої приймаються рішення, спрямовані на підвищення ефективності виробничо-господарської діяльності, здобуття конкурентної переваги та підвищення прибутковості підприємства, сприятиме його успішності та

процвітання.

До завдання управлінського обліку входить також вибір оптимальних баз розподілу додаткової заробітної плати між центрами витрат у випадку, коли пряме її включення до собівартості продукції (робіт, послуг) неможливе.

Сучасний рівень організації оплати праці не дозволяє зробити висновків про серйозні успіхи в її цільовій спрямованості та використанні для реалізації мотиваційної політики. Щоб оплата праці відповідала цілям управлінської стратегії (розвитку почуття спільності в працівників, вихованню їх у дусі партнерства, раціональному сполученні особистих і суспільних інтересів), необхідною є зміна її мотиваційного механізму. Оплата праці повинна психологічно та економічно спрямовувати працівника на чітке розуміння взаємозв'язку між вимогами, які висуває до нього підприємство, та його внеском у кінцеві результати.

СПИСОК ЛІТЕРАТУРИ

1. Щодо пріоритетних напрямів реформування заробітної плати в Україні: [HRL:http:// old.niss.gov.ua.monitor/monifori.72/01.htm](http://old.niss.gov.ua/monitor/monifori.72/01.htm).
2. Філіпішин І. В. Напрями удосконалення системи мотивації та стимулювання праці на промисловому підприємстві/ І. В. Філіпішин, М. В. Зубрикiна// Вісник ДДМА. – 2015. – №2 (35) – с.204-209.
3. Харун О. А. Формування креативності персоналу за умов інноваційного розвитку підприємства. Науковий вісник Ужгородського національного університету, 2017. Випуск 16, частина 2, с.142-146.

**УПРОВАДЖЕННЯ СМАРТ-СПЕЦІАЛІЗАЦІЇ В РЕГІОНАХ ЗА МЕЖАМИ
ЄС: СУЧАСНІ ВИКЛИКИ ТА ПЕРСПЕКТИВИ**

Титаренко Георгій Олександрович,
здобувач третього (освітньо-наукового) рівня
вищої освіти, Навчально-науковий інститут
публічного управління та державної служби
Київського національного університету
імені Тараса Шевченка,
Київ, Україна

Вступ. Вже понад 10 років наявність стратегії досліджень та інновацій для смарт-спеціалізації (Research and Innovation strategies for Smart Specialisation, RIS3 або S3) є чинником, який визначає майбутнє фінансування програм, інфраструктурних і соціальних проєктів регіону зі структурних фондів ЄС [1].

Зазначений підхід є широко апробованим у Європейському Союзі-понад 180 європейських регіонів і 19 країн використовують його, щоб визначити свої сильні сторони та можливості. За даними Європейської платформи смарт-спеціалізації (EC Smart Specialisation Platform) розроблення RIS3/S3 також значною мірою поширено за межами ЄС – на цій платформі станом на 2023 рік зареєстровано сім країн і 42 регіони, які не входять до ЄС [2].

На цей час у країнах Європи накопичено значний досвід розроблення регіональних стратегій смарт-спеціалізації, але залишаються недостатньо дослідженими аспекти впровадження цього підходу в стратегічному управлінні регіональним розвитком в інших країнах, зокрема, з використанням можливостей приєднання до Європейської платформи смарт-спеціалізації [3] для підтримки розроблення й оновлення стратегій регіонального розвитку й отримання можливостей доступу до структурних фондів ЄС.

Мета роботи. Схарактеризувати сучасний стан упровадження смарт-спеціалізації в регіонах за межами ЄС, дослідити наявні виклики та

перспективи поширення підходу RIS / S3 з метою визначення наукових положень, які сприятимуть забезпеченню якісно нового рівня процесів стратегічного планування в Україні на основі впровадження європейської смарт-спеціалізації.

Матеріали та методи. Методологічною основою цього дослідження є застосування ряду загальнонаукових (системний аналіз, синтез, логічний та компаративний методи, індукція, дедукція) та спеціальних наукових методів (метод контент-аналізу, порівняння, аналогії), що забезпечують об'єктивний аналіз досліджуваного предмета.

Для визначення ареалу поширення підходу смарт-спеціалізації у регіонах за межами ЄС та наявних у цій сфері викликів використано дані інформаційно-аналітичного розділу «Території за межами ЄС» (Non-EU territories) порталу «EC Smart Specialisation Platform» [4].

Результати та обговорення. Смарт-спеціалізація, як «інноваційний підхід до інновацій, зорієнтований на конкретні території» (a place-based and innovative approach to innovation) була задумана як концепція «Зроблено в ЄС» (Made in EU) і підґрунтям має

Політику згуртованості Європейського Союзу (EU Cohesion Policy) [5-9]. Однак європейське коріння смарт-спеціалізації поступово вийшло за межі ЄС, й підхід S3 почав надихати інші країни та регіони по всьому світу [4].

Подібний інтерес зумовлено тим, що стратегії смарт-спеціалізації є вираженням «здорової інноваційної політики» і тому становлять інтерес не тільки для країн-членів ЄС, але й для країн, що не входять до ЄС, які бажають покращити свої інноваційні екосистеми (табл.).

Щоб підтримати процеси, що базуються на участі та фактах у країнах-сусідах ЄС, Платформа S3 розробляє пілотні проекти, які підтримують ранні підготовчі етапи розробки RIS для смарт-спеціалізації.

Так, станом на 2018 рік решта п'ять західнобалканських країн приєдналися до Сербії, яка першою розпочала роботу з S3, у розробці стратегій смарт-спеціалізації.

Залучення до процесів смарт-спеціалізації територій, які не входять до ЄС

Географічна територія	Характеристика взаємодії та залучення до процесів смарт-спеціалізації	Країни / регіони, що залучені до процесів RIS/S3
Розширення ЄС EU Enlargement	Політика розширення ЄС стосується країн, які наразі прагнуть стати членами Європейського Союзу	Albania Bosnia and Herzegovina Kosovo Montenegro Serbia Türkiye
Сусідство з ЄС EU Neighbourhood	Робота з південними та східними сусідами ЄС з метою досягнення якомога тіснішої політичної асоціації та максимально можливого рівня економічної інтеграції	Georgia Moldova Tunisia Ukraine
Латинська Америка Latin America	Висвітлення досвіду смарт-спеціалізації та інновацій, що впроваджуються в різних країнах і регіонах Латинської Америки на основі спільного підходу ЄС і Латинської Америки	Argentina Brazil Chile Colombia Mexico Peru
Африка Africa	Розробка дорожніх карт політики у сфері науки, технологій та інновацій для прогресу у досягненні Цілей сталого розвитку (Sustainable Development Goals, SDG) в Африці для підтримки розвитку ефективних інноваційних екосистем для досягнення SDG в регіоні відповідно до пріоритетів співпраці ЄС з Африкою в галузі науки, технологій та інновацій з метою побудови більш інклюзивних і стійких суспільств	South Africa
Азійсько-Тихоокеанський регіон Asia-Pacific	Азійсько-Тихоокеанський регіон співпрацює над застосуванням підходу смарт-спеціалізації у зовнішньому вимірі політики ЄС, отримуючи цінні уроки та інформацію для ЄС (valuable lessons and insights for the EU)	Australia China South Korea Thailand

Джерело: складено автором за матеріалами Smart Specialisation Platform [2; 4].

В рамках Європейської політики сусідства (ЄПС) ЄС працює, зокрема, зі своїми південними та східними сусідами – EU Neighbourhood – для досягнення якомога тіснішої політичної асоціації та максимально можливого рівня економічної інтеграції. Для східних сусідів було створено «Східне партнерство» (Eastern Partnership, EaP) як спільна ініціатива за участю ЄС, його держав-членів та східноєвропейських партнерів: Вірменії, Грузії, Молдови та України. «Східне партнерство» базується на відданості принципам

міжнародного права та фундаментальним цінностям – демократії, верховенству права, повазі до прав людини та соціальної згуртованості, – що є ключовою частиною зовнішньої політики ЄС. Ініціатива «Східне партнерство» також передбачає підтримку ринкової економіки, сталого розвитку та належного врядування. Лідери ЄС та країн-партнерів зустрічаються раз на два роки на самітах «Східного партнерства». У грудні 2016 року країни «Східного партнерства взяли» на себе зобов'язання у Спільному робочому документі прийняти принаймні одну стратегію «смарт-спеціалізації» до 2020 року.

Південний сусід Туніс офіційно розпочав процес «смарт-спеціалізації» у 2018 році через офіційний запит, надісланий Міністерством економіки, фінансів та підтримки інвестицій до Європейської Комісії. Незабаром після цього була створена національна міжвідомча група зі смарт-спеціалізації.

Платформою S3 розроблено також пілотні проекти щодо підтримки розроблення стратегій смарт-спеціалізації у двох країнах-сусідах ЄС – Молдові та Україні. Як зазначено експертами Платформи S3, вони потребують цілеспрямованої підтримки в картографуванні своєї економічної та дослідницької структури, внутрішньої організації узгодженого підходу, а також мобілізації та координації стейкхолдерів через реалізацію процесу підприємницького відкриття (Entrepreneurial Discovery Process, EDP). Надана Підтримка, що надається ЄС, має допомогти стейкхолдерам набути складових компетентності, необхідних для подальшої розробки та реалізації RIS у майбутньому. Обмін передовим досвідом між пілотними країнами, на які спрямована діяльність Платформи S3, може стати додатковим джерелом інформації для розвитку RIS3 за межами ЄС.

Експерти Платформи S3 також акцентують, що сприяння інноваціям – це не розкіш для розвинених країн, а ключовий фактор зростання і розвитку також і в країнах з перехідною економікою. Останніми роками Латинська Америка демонструє зростаючий інтерес до визначення децентралізованої політики у сфері науки, технологій та інновацій (Science, Technology & Innovation, STI), що базується на підході «смарт-спеціалізації». Європейська Комісія через

Генеральний директорат міжнародного партнерства (Directorate-General for International Partnerships, DG-INTPA) та Об'єднаний дослідницький центр (Joint Research Centre, JRC) надає технічну допомогу окремим країнам та регіонам Латинської Америки (див. табл.) у формулюванні обґрунтованих інноваційних стратегій, що базуються на деяких ключових принципах S3, таких як визначення пріоритетів у сферах спеціалізації, ідентифікація та залучення всіх стейкхолдерів, а також орієнтація на зовнішній вимір, що інтенсифікує міжрегіональну та міжнародну співпрацю.

У 2022 році DG-INTPA та JRC спільно розпочали проєкт «STI для дорожніх карт Цілей сталого розвитку» (STI for SDGs Roadmaps) в Африці, метою якого є сприяння формулюванню ефективної політики і стратегій у сфері STI та підтримка розвитку ефективних інноваційних екосистем для досягнення SDG в Африці відповідно до пріоритетів ЄС щодо співпраці з Африкою у сфері STI. Проєкт спрямований на сприяння зміцненню потенціалу в галузі STI та побудові більш інклюзивних і сталих суспільств [4].

Основним напрямком глобальної інформаційно-просвітницької діяльності Платформи S3 є особлива увага до застосування підходу смарт-спеціалізації у зовнішньому вимірі політики ЄС. Особлива увага приділяється обміну досвідом і знаннями ЄС з метою підтримки розбудови потенціалу та підвищення обізнаності. В Азійсько-Тихоокеанському регіоні (див. табл.) було налагоджено конструктивну співпрацю з урядом Таїланду та Корейським інститутом передових технологій і науки (Korea Advanced Institute of Science and Technology, KAIST), а в Австралії було реалізовано спеціальний пілотний проєкт.

Стратегічне значення для ЄС також має Арктика – регіон, що складається з Європейської Арктики (Гренландія, Фарерські острови, Ісландія, Арктична Фінляндія, Арктична Норвегія та Арктична Швеція), Американської Арктики (Аляска та північна Канада) та частини північної росії., що має. У жовтні 2021 року було започатковано нову політику ЄС щодо Арктики (new EU policy for Arctic), спрямовану на посилення участі ЄС у забезпеченні мирного, сталого

та процвітаючого розвитку Арктики. Смарт-спеціалізація відіграє важливу роль формуванні і реалізації новій політиці, зокрема, для підтримки сталих інновацій для зеленого переходу та допомоги регіонам отримати вигоду від інвестицій з Плану відновлення ЄС [4].

Аналізування даних, які представлені в інформаційно-аналітичному розділі «Території за межами ЄС» Платформи S3, дозволяють визначити низку наявних у цій сфері викликів, а саме:

- недостатній рівень залучення стейкхолдерів до безперервного процесу EDP;
- складнощі у дотриманні «підходу, заснованому на фактах», протягом усього процесу S3;
- складнощі у координуванні стейкхолдерів смарт-спеціалізації на національному рівні та узгодження політичних пріоритетів у різних сферах і секторах політики;
- неналежний рівень компетентності стейкхолдерів, які залучені у процес розроблення RIS3;
- недостатня сформованість систем моніторингу та оцінювання на різних етапах реалізації RIS3.

Висновки. Смарт-спеціалізація була задумана як концепція «Зроблено в ЄС» і підґрунтям має Політику згуртованості Європейського Союзу, Однак поступово вийшла за межі ЄС, й підхід S3 почав поширюватися у світі, зокрема на такі регіони, як: регіони «Розширення ЄС» та «Сусідства з ЄС», Латинська Америка, Африка, Азійсько-Тихоокеанський регіон, Арктика. Приєднання всіх регіонів України до Платформи S3 і подальше фахове використання цього знаневого ресурсу й додання відповідних викликів забезпечить якісно новий рівень процесів стратегічного планування в Україні на основі впровадження європейської смарт-спеціалізації, що сприятиме успішному повоєнному відновленню та подальшому сталому розвитку територій і громад через оновлення стратегічних пріоритетів та забезпечення стратегічних портфелів програм і проєктів ресурсами на основі багатоджерельного фінансування,

зокрема можливості доступу до структурних фондів ЄС.

СПИСОК ДЖЕРЕЛ

1. Smart Specialisation. EU Science Hub : web-site. URL: https://joint-research-centre.ec.europa.eu/scientific-activities-z/smart-specialisation_en (access date: 19.01.2024).
2. Registered countries and regions in the S3 Platform. *Smart Specialisation Platform : web-site*. URL: <https://s3platform.jrc.ec.europa.eu/where-we-are> (access date: 24.01.2024).
3. Маматова Т., Чикаренко І., Бородін Є. Цифрові платформи Smart Specialisation Platform та Espon: структура та можливості для регіонів і громад ЄС. *Аспекти публічного управління*. 2022. № 10(6). С. 37–45. <https://doi.org/10.15421/152242>.
4. Non-EU territories. *Smart Specialisation Platform : web-site*. URL: <https://s3platform.jrc.ec.europa.eu/web/guest/non-eu> (access date 25.01.2024).
5. European Commission. *Communication from the Commission Europe 2020 A strategy for smart, sustainable and inclusive growth*. Brussels, 3.3.2010 COM(2010). 2010. URL: <https://cutt.ly/f98cSoX>.
6. Jouen M., Kolosy K. etc. *Cohesion policy support for local development: best practice and future policy options*. European Union, Apr. 2010. 93 p.
7. European Commission. *Integrated territorial investment. Cohesion Policy 2014-2020*. Brussels : European Commission, 2014. URL: http://ec.europa.eu/regional_policy/sources/docgener/informat/2014/iti_en.pdf.
8. Territorial cohesion. *European Commission* : web-site. 2021. URL: https://ec.europa.eu/regional_policy/index.cfm/en/policy/what/territorial-cohesion/.
9. New Cohesion Policy. *European Commission* : web-site. URL: https://ec.europa.eu/regional_policy/en/2021_2027/ (access date 15.12.2023).

РОЗРОБКА ПРОГРАМИ АМБАСАДОРІВ ДЛЯ ПРОСУВАННЯ БРЕНДУ РОБОТОДАВЦЯ

Торяник Жанна Іванівна,

к.е.н., доцент

Бєлік Дарія Віталіївна,

студентка

ХНУ ім. В. Н. Каразіна

м. Харків, Україна

Бачманюк Дарина Олександрівна,

студентка

Європейський Університет Віадріна,

м. Франкфурт-на-Одері, Німеччина

У сучасних умовах боротьба за висококваліфікованих працівників на ринку праці залишається вкрай інтенсивною та підвищення пізнаваності бренду роботодавця стає ключовим фактором для ефективного функціонування банку. Традиційні методи маркетингу та реклами вже не завжди ефективні у формуванні привабливого іміджу роботодавця. Тому важливо залучати амбасадорів для підсилення бренду роботодавця, оскільки вони є живими прикладами переваг роботи в компанії та посередниками між потенційними співробітниками і керівництвом. Власні працівники, що вірять у цінності та культуру компанії, можуть ефективно передавати ці переваги колегам та іншим фахівцям.

Мета роботи полягає у науковому обґрунтуванні теоретико-методичних та практичних рекомендацій щодо розробки та розвитку програми амбасадорів для просування бренду роботодавця.

Під час наукового дослідження були використані загальнонаукові методи аналізу, синтезу та абстрактно-логічний метод – для узагальнень та формулювання висновків.

Так, оглядаючи тренди в HR у 2024 р. за результатами світових досліджень [1], виявляється, що програми амбасадорів стають важливим елементом успішного брендингу роботодавця, адже звичайному співробітнику

довіряють вдвічі більше, ніж керівництву компанії та ЗМІ. Амбасадори бренду роботодавця також можуть виконувати наступні функції для підтримки та укріплення позицій компанії: беруть участь у процесі набору персоналу, рекомендуючи та інтерв'юючи кандидатів; підвищують захопленість та залученість співробітників до бренду роботодавця; підтримують різноманітні корпоративні ініціативи для створення позитивної атмосфери в компанії; активно комунікують онлайн та офлайн зі співробітниками та іншими зацікавленими сторонами.

Необхідно створити ефективну програму амбасадорів, яка віддзеркалюватиме ключові цінності та місію компанії. Ми рекомендуємо впроваджувати програму амбасадорів HR-бренду компанії для як постійних, так і нерегулярних учасників (рис. 1).



Рис. 1. Програма амбасадорів бренду роботодавця (власна розробка)

Вважаємо, що ця програма може бути успішно застосована на будь-якому

підприємстві та націлена на створення групи лояльних експертів-співробітників, які стануть голосом компанії та посилять бренд роботодавця через свою активність у громадському просторі.

Програма амбасадорів бренду роботодавця для внутрішніх співробітників банку може передбачати наступні етапи та ініціативи (рис. 2). При запуску програми «Працівники-амбасадори», важливо дотримуватися наступних етапів:

Етап 1. Поширення інформації про можливості програми та відбір амбасадорів. Встановлення критеріїв відбору: обрання працівників, які мають значний стаж роботи в компанії, виявляють високий рівень професіоналізму та вірність компанії. Формування команди амбасадорів: відбір серед зацікавлених співробітників, які мають бажання виступати в ролі представників бренду роботодавця.



Рис. 2. Програма амбасадорів бренду роботодавця (власна розробка)

Етап 2. Онбординг-програма для амбасадорів. Програма онбордингу для амбасадорів бренду роботодавця представляє собою набір заходів та ініціатив, спрямованих на впровадження та підготовку обраних співробітників до їх ролі

амбасадорів бренду банку. Головною метою цієї програми є забезпечення того, щоб амбасадори були ознайомлені з місією, цінностями та корпоративною культурою банку, а також готові ефективно представляти бренд роботодавця у громадськості та на ринку праці.

Програма введення для амбасадорів може включати наступні компоненти:

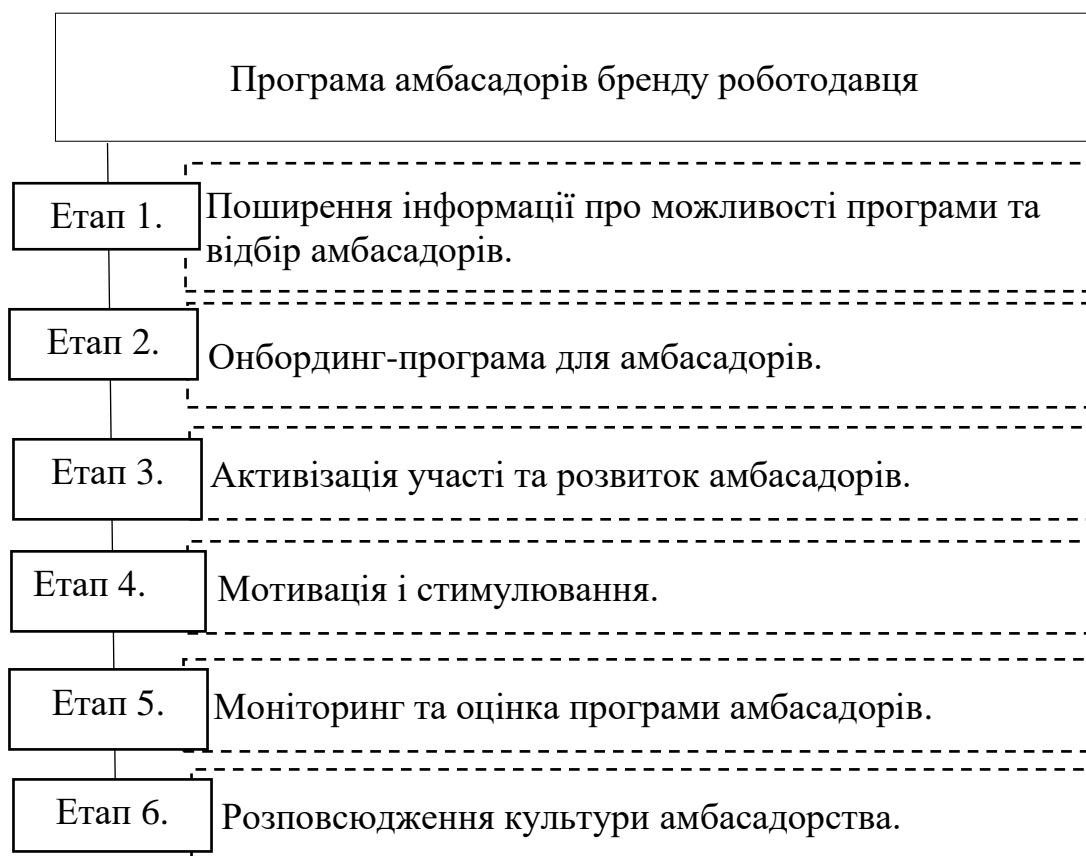
- ознайомлення амбасадорів з історією та метою компанії, корпоративною культурою, брендовими цінностями та завданнями, які вони виконуватимуть;

- тренінги та освітні сесії з публічного виступу, взаємодії в соціальних мережах, основ маркетингу та PR, а також основ формування особистого бренду;

- забезпечення постійної підтримки та комунікації для амбасадорів із командою банку. Взаємодія із амбасадорами включає створення внутрішньої онлайн-платформи або форуму для обміну ідеями, досвідом та ресурсами; регулярні відеоконференції або вебінари для амбасадорів; 1:1 зустрічі з лідерами програми; створення спеціальних додатків, таких як Slack-bot, для подання ідей та пропозицій;

- надання допомоги амбасадорам у створенні контенту, написанні повідомлень та роботі з негативними відгуками у медіа-просторі;

- визначення метрик оцінка роботи амбасадорів.

Етап 3. Активізація участі та розвиток амбасадорів. Активне сприяння публікаціям амбасадорів у соціальних мережах щодо подій, новин та ініціатив компанії. Залучення амбасадорів до активної участі у корпоративних заходах з можливістю представляти банк. Розробка індивідуальних планів розвитку та підтримки для кожного амбасадора враховуючи його потреби та цілі. Збір відгуків від амбасадорів для постійного вдосконалення амбасадорської програми.

Етап 4: Мотивація і стимулювання. Для мотивації амбасадорів передбачена система матеріальних (святкові подарунки, винагороди за перемогу в розіграшах та челенджах, а також єдині подарунки за досягнення

мінімального балового порогу (наприклад, накопичення 100 балів за визначений термін), а також сертифікати) та нематеріальних (здобути нові знання та навички, отримати визнання серед колег, можливість входу до закритої спільноти, пріоритетний доступ до інформації про компанію та можливість проведення індивідуальних зустрічей 1:1 з лідерами програми) заохочень.

Етап 5: Моніторинг та оцінка впливу програми амбасадорів на HR-бренд та корпоративну культуру. Регулярно проводити аудити та опитування для отримання відгуків від клієнтів та працівників щодо ефективності програми, аналізувати результати програми та порівнювати їх із визначеними цілями. Застосовувати отримані дані та набутий досвід для внесення коректив у програму та її удосконалення.

Етап 6: Розповсюдження культури амбасадорства. Залучення нових амбасадорів серед співробітників, які виявляють бажання приєднатися до програми. Розширення впливу амбасадорів на зовнішні аудиторії шляхом участі у конференціях, вебінарах та інших подіях. Ділитися успіхами та досягненнями програми з усіма працівниками та зацікавленими сторонами всередині банку та поза його межами. Це може надихати інших працівників і зміцнить внутрішній імідж банку.

Наступним кроком є створення унікальної айдентики проекту, спрямованої на створення впізнаваності, асоціацій та відчуттів, пов'язаних з проектом, та допомагає підкреслити унікальність та цінність проекту в очах цільової аудиторії.

Представимо кілька ідей стосовно оформлення цієї програми:

1. Створення брендбуку для амбасадорів включатиме всі необхідні директиви щодо використання елементів HR-бренду, таких як логотип, слоган, корпоративні кольори та шрифти.

2. Розробка унікального дизайну для всіх матеріалів, пов'язаних із програмою амбасадорів, який буде використовуватися на банерах, постерах, та інших рекламних матеріалах.

3. Створення окремого розділу на веб-сайті банку, присвяченого амбасадорській програмі, дозволить узагальнити всю необхідну інформацію, включаючи правила, корисні поради та успішні кейси учасників програми.

4. Розробка амбасадорських наборів, таких як брошури, листівки, футболки, світшоти, подарунки та інше, з використанням логотипу та гасла програми.

5. Створення навчальних ресурсів для амбасадорів, таких як презентації, інструкції та відеоуроки, з впровадженням візуальних елементів бренду.

Таким чином, створення програми амбасадорів для співробітників підвищує лояльність та залученість персоналу до компанії. Така ініціатива допомагає посилити імідж роботодавця і поліпшити взаєморозуміння між керівництвом та персоналом. Амбасадори роботодавця, активно діючи в соцмережах, стають "послами бренду" або "живим обличчям" компанії, рекомендуючи продукти та послуги, працюючи з негативними відгуками, підвищуючи довіру та привабливість для кандидатів та клієнтів.

ЛІТЕРАТУРА:

1. Recruitment marketing trends for 2024 (2024) URL: <https://gotoro.io/recruitment-marketing-trends-for-2024/> (дата звернення: 2.02.2024)

ДОСЛІДЖЕННЯ БЮДЖЕТНИХ ВИДАТКІВ В СИСТЕМІ МІСЦЕВОГО САМОВРЯДУВАННЯ

Трохимчук Дар'я Михайлівна

Студент

Київський національний університет
ім. Тараса Шевченка
м. Київ, Україна

Вступ. На сьогоднішній день надзвичайно важливим питанням в рамках економічного права і фінансових інституцій є забезпечення оперативного і функціонального виконання місцевих бюджетів, з метою акумулювання оборотних і необоротних активів. Для належного забезпечення ефективного функціонування бюджетної сфери і потреб населення в період військового стану управлінські органи, такі як: Офіс Президента України, Уряд, Верховна Рада України, РНБО та інші центральні органи виконавчої влади приймають низку швидких, ефективних, оперативних рішень. Ці рішення потребують ретельного аналізу, з метою подальших вдосконалень, тому обрана тематика і формує актуальність.

Мета роботи. Провести дослідження бюджетних видатків в системі місцевого самоврядування.

Матеріали та методи. В проведеному дослідженні було використано низку методів, зокрема: абстрактно – логічний і аналітико – порівняльний, для послідовного викладення проблематики досліджуваної теми; порівняльний і структурний аналіз було використано для відображення пріоритетних напрямів здійснення видатків в системі місцевого самоврядування.

Результати та обговорення. Бюджетні видатки в системі місцевого самоврядування в період військового стану є досить важливим економічним інструментом, що забезпечує подальше планування, раціональне використання і акумулювання ресурсів з метою стабільного функціонування в умовах кризи і економічної регресії. Станом на сьогоднішній день управлінцями було підготовано безліч змін, що стосуються бюджетного законодавства України.

У даному дослідженні висвітливо, власну думку, щодо існуючих змін в регулюванні і прийнятті бюджетних видатків, що має значний вплив на самоврядування. Зокрема в умовах військового стану було запроваджено [1]:

- перерозподіл видатків бюджету і надання кредитів з бюджету за попередньо встановленими бюджетними програмами, було прийнято рішення, що зменшення видатків здійснюється без погодження комісіями місцевих рад;

- було встановлено, що виконавчі комітети місцевих рад, різноманітні місцеві державні адміністрації, військово-цивільні адміністрації можуть приймати безпосередні рішення про перерахування коштів з місцевих бюджетів, до державного бюджету [2];

- було запроваджено, що передача коштів і видатків між місцевими бюджетами може здійснюватись без укладання договорів;

- було зупинено перевірки Державною аудиторською службою місцевих бюджетів;

- загальний обсяг резервного фонду бюджету може збільшуватись на понад 1%.

Для того, щоб ефективно відобразити видатки на реалізацію програм і заходів з організації і діяльності територіальної оборони, законодавством сформовано новий код **8240 «Заходи та роботи з територіальної оборони»**.

Також вкрай важливим в процесі бюджетування стала підтримка внутрішньо переміщених і евакуйованих осіб, для здійснення цих видатків з місцевих бюджетів для підтримки таких осіб було введено спеціальну кодову класифікацію видатків [3]:

- 3230 – видатки, пов’язані з наданням підтримки внутрішньопереміщеним та/або евакуйованим особам у зв’язку із введенням воєнного стану в Україні (1070);

- 8755 – допомога внутрішньопереміщеним та/або евакуйованим особам у зв’язку із введенням воєнного стану в Україні за рахунок коштів резервного фонду місцевого бюджету (1070).

Слід також зазначити, що бюджетне регулювання вплинуло на рівень

акцизного податку на пальне, відповідно на час військового стану акцизний податок буде надходити до бюджетів місцевого самоврядування у розмірі 13,44%).

Також слід зазначити, що для покриття витрат місцевих бюджетів, понесених на оплату комунальних послуг, спожитих у будівлях (приміщеннях) комунальної форми власності, у яких розміщено тимчасово переміщених осіб на безоплатній основі з резервного фонду державного бюджету надається відповідна компенсація місцевим бюджетам. Компенсація надається починаючи з 1 березня 2022 р. та виключно після оплати комунальних послуг за попередній період. Пріоритетність здійснення видатків Казначейством та органами Казначейства [3]:

В першій черзі:

- видатки на національну безпеку і оборону та на здійснення заходів правового режиму воєнного стану;

В другій черзі:

Видатки загального фонду:

- оплата праці працівників бюджетних установ;
- погашення та обслуговування державного та місцевого боргу, виконання гарантійних зобов'язань тощо;
- виплата пенсій, надбавок та підвищень до пенсій;
- соціальне забезпечення, придбання медикаментів та перев'язувальних матеріалів;
- придбання води питної (зокрема бутильованої);
- забезпечення продуктами харчування;
- медичне обслуговування населення;
- оплата послуг та відшкодування витрат адвокатів, які надають безоплатну вторинну правову допомогу;
- комунальні послуги та енергоносії.

Станом на сьогоднішній день було призупинено виконання положень, визначених Податковим кодексом України та іншим законодавством, під час дії

правового режиму воєнного чи надзвичайного стану контроль за його дотриманням покладено на контролюючий орган. В цьому складі також відбулись зміни для бізнесу, зокрема [4]:

Фізичні особи - підприємці - платники першого та другого єдиного податку мають право не сплачувати єдиний податок.

Платниками третьої групи єдиного податку тепер можуть бути фізичні особи-підприємці, та юридичні особи без обмежень щодо кількості працівників та доходів до 10 мільярдів гривень (раніше 7,6 мільйона гривень).

На підтримку цифровізації був затверджений порядок електронного подання заяви про надання допомоги від міжнародної організації громадянами України віком від 14 років. Види допомоги населенню, що постраждало внаслідок військової агресії Російської Федерації проти України, є різними, визначено особливості надання того чи іншого виду допомоги.

Висновки. Отже, підсумовуючи можна стверджувати, що нормативно-законодавче поле, щодо регулювання бюджету і видатків, щодня доповнюється, в ході проведеного дослідження було визначено ключові положення, що потребують бюджетування в першу чергу, звичайно також рекомендовано співпрацювати із західними партнерами, щодо вдосконалення і оптимізації розподілу видатків, для більш ефективної протидії економічним наслідкам війни.

СПИСОК ВИКОРИСТАНИХ ДЖЕРЕЛ

1. Бюджетний кодекс України (Відомості Верховної Ради України (ВВР), 2010, № 50-51, Режим доступу до ресурсу: <https://zakon.rada.gov.ua/laws/show/2456-17#Text>.

2. Постанова: Закон України від 11 березня 2022 р. № 252// Деякі питання формування та виконання місцевих бюджетів у період воєнного стану // Київ // Режим доступу до ресурсу: <https://www.kmu.gov.ua/npas/deyaki-pitannya-formuvannya-ta-vikonannya-miscevih-byudzhetiv-u-period-voyennogo-stanu-252>.

3. Постанова: Закон України від 9 червня 2021 р. № 590//Про затвердження

Порядку виконання повноважень Державною казначейською службою в особливому режимі в умовах воєнного стану // Київ // Режим доступу до ресурсу: <https://zakon.rada.gov.ua/laws/show/590-2021-%D0%BF#Text>.

4. Постанова: Закон України від 16 квітня 2022 р. № 455// Про підтримку окремих категорій населення, яке постраждало у зв'язку з військовою агресією Російської Федерації проти України // Київ // Режим доступу до ресурсу: <https://www.kmu.gov.ua/npas/pro-pidtrimku-okremih-kategorij-naselennya-yake-postrazhdalo-u-zvyazku-z-vijskovoyu-agresiyeyu-rosijskoyi-federaciyi-proti-ukrayini-457>.

ОСОБЛИВОСТІ КОНКУРЕНТОСПРОМОЖНОСТІ ПІДПРИЄМСТВ ТОРГІВЛІ

Чекотун Костянтин Юрійович

аспірант кафедри економіки та фінансів підприємства,
Державний торговельно-економічний університет

Вступ. Для того, щоб економіка будь-якої країни успішно розвивалась та була стійкою, потрібно мати доволі високий рівень конкурентоспроможності вітчизняних підприємств. Нині підприємства ведуть боротьбу не лише за ресурси, а за розширення ринкової ніші та захоплення нових клієнтів. Одночасно з цим, незмінним залишається прагнення суб'єктів господарювання максимізації прибутків, що залежить від рівня його конкурентоспроможності. Актуальності набуває проблему ефективного управління конкурентоспроможністю суб'єктів господарювання та питання вибору стратегії підвищення конкурентоспроможності підприємств торгівлі.

Метою дослідження є вивчення теоретичних підходів до визначення сутності конкурентоспроможності підприємств торгівлі, та їх характеристика.

Матеріали і методи. Основою дослідження є наукові методи, серед яких доцільно виділити: аналіз і синтез, порівняння, ідеалізацію та абстрагування, а також систематизацію та узагальнення – під час формулювання висновків у результаті проведеного дослідження.

Результати обговорення. У сучасних умовах господарювання, загострення військових конфліктів, кризових явищ та посилення конкурентної боротьби сприяє динамічності, мінливості та трансформації економіки України. Потреби сучасного суспільства стрімко зростають, тому вкрай важливим є стабільний економічний розвиток країни, що може бути досягнуто завдяки підвищенню конкурентоспроможності вітчизняних підприємств торгівлі.

Торгівля – це структуроутворююча галузь економіки України. За даними Державної служби статистики України [1] близько 50% загальної кількості підприємств - це суб'єкти торговельної діяльності. Торгівля є важливою

складовою економіки будь-якої країни, включаючи Україну. Розвиток торгівлі має велике значення для сталого економічного зростання, збільшення експортного потенціалу та поліпшення життя населення. В Україні він обумовлений впливом низки факторів (рис. 3) та має свої особливості, серед них такі [2, с. 36]:



Рис. 1. Фактори впливу на розвиток торгівлі в Україні

Українським урядом було прийнято ряд реформ і здійснено успішні кроки для підтримки вітчизняного торговельного бізнесу та розвитку економіки в цілому, адже це основна стаття доходів державного бюджету, саме суб'єкти торговельної діяльності – це основні платники податків. Особливої уваги вимагають ті дії, які були зроблені українським урядом на підтримку бізнесу з початку повномасштабної війни в нашій країні (рис. 2).



Рис. 2. Характеристика основних дій українського уряду з підтримки бізнесу в період війни

Джерело: Розроблено авторами на основі даних [3]

Однак, підвищення рівня конкурентоспроможності вітчизняних підприємств залишилось поза увагою. Насьогодні не існує єдиного підходу до

визначення сутності конкурентоспроможності підприємств торгівлі, що вимагає систематизації та групування найбільш поширених. Конкурентоспроможність підприємства – здатність підприємства виробляти якісніше й продавати свою продукцію швидше ніж аналогічну продукцію конкурентів.

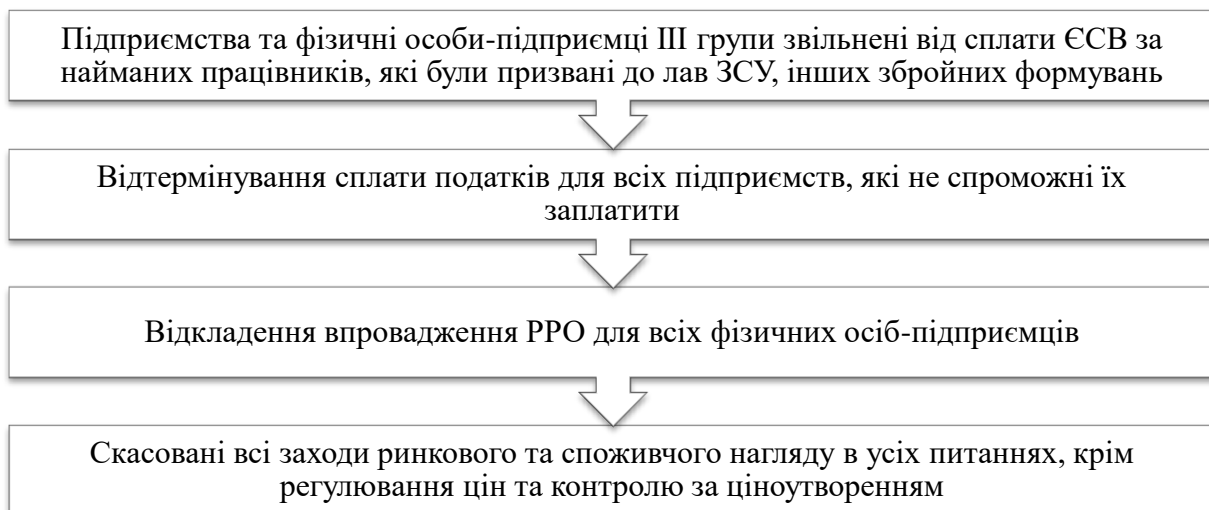
Поточна конкурентоспроможність підприємства характеризує ситуацію на ринку з позиції поточної прибутковості бізнесу, тому дозволяє власникам, потенційним інвесторам та стороннім експертам оцінити ефективність минулих капіталовкладень та порівняти якість управління досліджуваними підприємствами. Більшість науковців погоджуються з тлумаченням конкурентоспроможності як спроможністю приносити підприємству прибуток на вкладений капітал в поточному періоді (до одного року) в межах заданої рентабельності.

Висновки. Визначено, що основною причиною нестабільності бізнес середовища поруч з військовою агресією російської федерації, є низький рівень конкурентоспроможності, та нездатністю пристосуватись до мінливих умов зовнішнього та внутрішнього середовища та залучати інвестиції. Проте, зважаючи на дану ситуацію, було здійснено аналіз існуючих підходів до визначення сутності «конкурентоспроможності підприємства», що може стати основою для розробки стратегії ефективного управління її рівнем для підприємств торгівлі.

СПИСОК ВИКОРИСТАНИХ ДЖЕРЕЛ:

1. Державна служба статистики України: сайт. URL: <http://www.ukrstat.gov.ua/> (дата звернення: 30.01.2024).
2. Olena Zhuk, Tetiana Pashkuda. DETERMINANTS OF TRADE DEVELOPMENT IN UKRAINE. Transformation of Ukraine's economy: formation of an inclusive economy system and functionality of financial inclusion : Scientific monograph. Riga, Latvia : Baltija Publishing, 2023. P. 26-40.
3. Підтримка бізнесу в умовах війни (2022), URL: <https://business.diia.gov.ua/wartime> (дата звернення: 30.01.2024).

LEGAL SCIENCES

LEGAL SECURITY IN TAX POLICY

Gabisonia Irakli

Dean of Faculty of Law and International Relations

PhD of Law

Georgian Technical University

Baramia Tamar

Faculty of Law and International Relations

PhD of International Relations

Georgian Technical University

Abstract The purpose of this article is to elucidate the significant role of legal security in shaping tax policy. We aim to underscore the legal gaps hindering the protection of taxpayers' rights and trust between the state and taxpayers, resulting in a legal security dilemma. The article endeavors to identify legislative and administrative shortcomings affecting legal certainty and proposes strategies for stakeholders to address these issues.

Key Words: Legislative security, tax policy, tax payer, justice, legality.

Main Text: Tax policy boasts a rich historical evolution, as it constitutes the primary means by which the state obtains financial resources. In the early stages of human civilization, philosophers perceived taxes as a necessary and beneficial societal event. Initially reserved for emergency situations, the continuous demand for funding to sustain state armies and expanding bureaucracies transformed taxes from a temporary to a permanent source of state income. In the context of heightened competition in contemporary international markets, an effective tax policy is crucial for a country's development, particularly for those with transitioning and developing economies.

The principle of the rule of law necessitates government actions within the

bounds of the law and protection of individuals from governmental arbitrariness. Achieving this goal, in addition to ensuring the legality of executive activities and the constitutionality of laws, relies on legal security. In a legal state, the legal framework should offer clear, stable, and reliable guidance for individuals to determine their behavior. Individuals should be able to comprehend the rules of conduct and shape their behavior accordingly. From a broader perspective, the principle of legal security also demands consistency in the law-making process and the stability of legislation, fostering people's confidence in legal norms and the legal order.

The principle of legal security primarily requires the clarity of legal norms, ensuring their formulation is sufficiently explicit and that the will of the lawmaker is evident to individuals. Legal norms should be unambiguous, and their legal consequences easily foreseeable. Importantly, the principle of legal security does not preclude the interpretation of norms or the existence of general norms specified by administrative bodies. Thus, it sets minimum requirements for norm text, while acknowledging the possibility of administrative bodies exercising discretion in implementing legal norms.

The precision of the law fundamentally implies that the law should intricately and clearly define the authority of public authorities in a given area. Consequently, the law should not grant the courts or the executive branch the autonomy to independently determine the scope of their actions. When the individual with the authority to infringe upon a right lacks a precise and concrete understanding of the scope of their potential actions, the risk of unwarranted and excessive interference with the right increases. This, in turn, creates the temptation to consciously abuse the right.

It is evident that the economic role and functions of the state undergo changes, influenced not only by the stage of economic development but also by the moral and ethical principles of society itself. The degree, forms, and methods of state intervention in the economy are primarily determined by the economic policy developed for the advancement of the economy and the socio-economic development model.

In contemporary times, tax policy is an integral component of fiscal policy. The principal objectives of tax policy include revenue growth and the promotion of economic and social goals. Taxes serve as tools to influence desired social and economic outcomes. For instance, to foster advancements in mechanization and automation, the government permits rapid depreciation of fixed capital. Tax benefits are granted to families with the birth of the first and fourth child to encourage population growth.

It is crucial to note that constitutional norms define the foundations of the regulation of the state's financial and legal policy, including tax policy. Taxes play a pivotal role in the implementation of the state's fiscal policy. Adhering to the constitutional obligation to pay taxes, as mandated by law for individuals and legal entities, ensures the formation of budgets at all levels within the state. Meeting this constitutional obligation is a necessary prerequisite for the continued stable development of the country's economy, given the inherent connection between the existence of the state and taxes.

A modern interpretation of the legal security of tax policy should center on how society can distribute the burdens and benefits of social life as equitably as possible. While the state establishes the legal framework to safeguard its vital interests and regulate the country's economic space, tax policy should prioritize mechanisms grounded in the principle of justice. This involves addressing ambiguous and double-interpretation provisions in tax legislation, simplifying tax norms, and resolving disputed norms in favor of the taxpayer.

On the other hand, the elements of the tax system are of utmost importance, including the principles of tax taxation, the procedures for imposing, changing, or canceling taxes, the tax system itself, the process for allocating tax contributions among different levels of budgets, the rights and obligations of participants in tax relations, forms and methods of tax control, the liability of participants in tax relations, means of protecting the rights and interests of taxpayers, and approaches to addressing international double taxation issues, among others.

It is essential to note that the political-legal characteristic of the tax system lies

in regulating the competence of authorities in establishing the tax system while safeguarding legal security.

From a philosophical standpoint, economic justice is grounded in several key principles. These include ensuring legal security, which is indispensable for making justice and equality integral parts of the logic of economic development. These principles can be articulated as follows: refraining from political populism, maintaining a sequence of economic reforms, orderly distribution of public resources among the state, individuals, and legal entities, and exercising moderation and prudence in utilizing material, human, and financial resources.

In tax law, careful consideration of all these aspects is crucial during the formulation and implementation of tax policy. On the other hand, tax policy encompasses various dimensions, and adhering to them is a primary obligation of the legal state to execute correct tax, economic, and social policies.

First and foremost, it is necessary to identify aspects of tax legislation and administration that pose a threat to the principles of legal certainty. For instance, the first paragraph of Article 57 of the Tax Code of Georgia should be revised as follows: "The tax liability of a deceased person shall be fulfilled by the heir in proportion to their share in the estate from the date of inheritance. The heir shall only pay the tax amount, while interest and fines shall be considered bad debt and written off in accordance with applicable law."

Additionally, the inclusion of the Institute of Personal Tax Advisors in Georgia within the structure of the Revenue Service and subjecting it to its control is deemed unacceptable. It would be more appropriate to move it to the private sector, as this would enhance their independence and foster a higher level of trust from taxpayers.

Here, attention should be directed to the system of preliminary rulings, which, to a certain extent, is an indicator that the tax code is not perfect. It does not clearly delineate tax obligations, the manner and conditions of their fulfillment, and grants the administrative body the right to interpret the law, introducing the risk of subjectivism and potential corruption.

The regulatory norms of the tax agreement contradict constitutional principles

and may be wielded as a political tool to cater to various interests, serving as a bargaining chip with businessmen and investors.

Tax amnesties should not be utilized to achieve political goals. Based on practice, it is evident that amnesties implemented to date often coincide with a change of government or precede elections, potentially fostering the perception among taxpayers that accumulating debts will be forgiven in the future. This sets a dangerous precedent for altering taxpayers' behavior and exhibits an unfair approach to honest taxpayers. Therefore, tax amnesty should be employed in a manner that maintains a balance between the interests of the taxpayer and the state.

Numerous norms in the tax legislation of Georgia are complex, vague, and ambiguous, making the legislation's content difficult to comprehend. The tax code and by-laws frequently contain intricate and unclear provisions, subject to subjective interpretation by both tax authorities and taxpayers. This complexity poses a threat to the principle of legal security.

Article 269 of the Tax Code of Georgia, which exempts the taxpayer from sanctions if the offense is caused by the taxpayer's mistake/ignorance, should be identified as a flaw in the tax legislation. The legislation does not define the nature of actions considered a mistake or determine the burden of proof regarding whether the taxpayer's action was due to ignorance or a mistake. To prevent potential abuse of discretionary powers, it is essential to specify the meaning of mistake and ignorance and clarify their causes.

Regarding the review of tax disputes, the not very high standard of competence among administrative bodies, particularly tax authorities, is considered an administrative flaw. Presently, cases are often prepared in a templated manner without a comprehensive and fundamental investigation. Effective legal administration in the tax system directly impacts the financial and economic stability of the country, the quality of entrepreneurial activity, the intensity of import-export, the implementation of innovative projects, and the formation of taxpayers' culture.

Tax administration is a crucial aspect of governance, and qualified regulation directly influences positive trends in society and the establishment of trust in the

governance system.

The revenue service acts as a mediator between the taxing authority and the taxpayer, fostering a new approach to the current situation. The increase in mediation powers has certain positive aspects, including confidentiality, voluntariness, deepening cooperation, flexibility of the process, speed in considering payer opinions, reasonable term, and quality consideration of payer opinions, evidence, and arguments.

The need for the business ombudsman institute arises from the ineffectiveness of the mechanism of mutual balancing between governmental structures for the protection of human rights and freedoms. The uniqueness of the Business Ombudsman Institute lies in its legitimacy derived from both the tax system of Georgia and taxpayers. The main mission of the ombudsman is to protect human rights and strengthen taxpayers' trust in tax authorities. To effectively protect payer rights, increasing the independence and authority of business ombudsmen is crucial.

As for tax control, it is evident that the tax authority often assumes a role of oversight and, in many cases, appears as a "punishing" authority. This perception can lead to its potential misuse as a tool of political pressure, infringing upon the principles of legal security. Therefore, it is crucial to redefine the role of the tax authority in a legal state as a "service provider" organization. It should aim to assist taxpayers in fulfilling their tax obligations honestly, elevate their tax culture, and deepen their trust in the tax authority.

We believe that while decriminalizing crimes related to tax evasion and other financial activities may be a future possibility, at the current stage, implementing specific changes in the Criminal Code and Tax Code of Georgia would be beneficial. Specifically, the punishments outlined in Article 218 of the Criminal Code of Georgia pertaining to the first and third parts should exclude imprisonment as a penalty. Instead, fines, internal detention, correctional work, community service, and similar measures should serve as the basis for a suspended sentence. For the crime outlined in the second part of Article 218, a person should face a maximum imprisonment of up to 2 years. Additionally, the 3-year limitation period specified in Article 4 of the

Tax Code of Georgia should be reduced to 2 years. These modifications would align the statute of limitations provided by the Criminal Law and Tax Code of Georgia and make Article 218 of the Criminal Law consistent with the statute of limitations outlined in subsection "a" of the first part of Article 71 of the Criminal Law of Georgia.

In accordance with Article 67 of the Constitution and the organic law "On Economic Freedom," Georgia guarantees economic rights and freedoms that should form the basis for societal development, people's well-being, and sustained, stable economic growth. Allowing citizens to decide on tax increases or reductions through a referendum ensures adherence to the principles of legal security. This approach establishes economic rights and freedoms in society, forming the foundation for community development, people's well-being, and long-term, stable growth of the micro and macro economy.

Conclusion: Since gaining independence in 1990, Georgia has experienced governmental power usurpation, disorder, and widespread corruption. A shadow economy prevailed, leading to the fictitious implementation of the budget. The tax policy was characterized as criminal, evident in a central budget of less than a billion GEL while state property was sold at minimal costs. Legislation was tailored to specific interest groups.

Since 2004, this scenario has transformed into a period of state terror and law enforcement disorder. The judicial system became subservient to the prosecutor's office, marking the beginning of plea agreements, first without pleas and later with them. Tax repressions were effectively executed, contributing to an increase in the budget. However, this approach eroded citizens' confidence in the state and its institutions. Presently, this trend continues in a more sophisticated, rational, and modified form. Legal security stands as a guarantee of justice between citizens and the state in tax policy, safeguarding the principles of the social state. Implementation of the principle of legal security should instill trust in state institutions during law-making, administration, and proceedings. This trust can be cultivated through the implementation of correct tax, social, and legal policies, implying integration with the

European Union.

REFERENCES:

1. Gabisonia I, T. Baramia T, Political-legal and economic characteristics of the tax system, international refereed scientific practical journal "Jurist N6", Tbilisi, 2018
2. Gabisonia I., Legal Aspects of Tax Reforms, 1st International Scientific Conference of Technical University of Georgia, collection of works, Tbilisi, 2010
3. Irakli Gabisonia, Tax Law, Mechanisms for the Protection of Taxpayer's Rights, "World of Lawyers" tb, 2013
4. S. Khizanishvili, I. Gabisonia, A. Taliashvili., Justice, Philosophical and Legal Aspects., Tbilisi; 2019
5. Gabisonia I., Legal and economic aspects of the tax policy of the social state, international refereed scientific practical journal "Jurist N8", Tbilisi, 2019
6. Sachs M., Art. 20, in: sachs (Hrsg.), Grundgesetz: Kommentar, Munich 2003, Rn. 122 ff.; sommermann K.-P., Art. 20, in: v. Manoldt, klein, strarck (hrsg.), kommentar zum grundgesetz, munich 2010, Rn.288 ff.
7. I. Kobakhidze, Constitutional Law, State Organization Law, Tbilisi, 2020, 61
8. Degenhart Ch., staatrecht i: staatsorganisationsrecht, 18., neu bearb. Aufl., Heidelberg 2002, Rn. 348 ff.
9. Bakhtadze L., Economy of Transitional Age (Tbilisi: Social Sciences Center Publishing House, 2006),
10. Singapore, Estonia, Switzerland, target models for Georgian transformation? Tb, 2012.16
11. Gabisonia I., tax law, protection of taxpayer's rights
12. Mechanisms, ``The World of Lawyers" Vol., 2013, 10
13. Wax Raymond, Philosophy of Law, A Very Short Introduction, Tbilisi, 2012, 85
14. Tax evasion and criminal liability, comparative
15. Analysis, Association of Small and Medium Businesses of Georgia, Tb, 2012

ПРАВОВЕ ЗАБЕЗПЕЧЕННЯ РОЗВИТКУ ПРОФЕСІОНАЛІЗМУ ІНСТИТУТУ ДЕРЖАВНОЇ СЛУЖБИ

Бондар Олена Володимирівна
Здобувач другого (магістерського)
рівня вищої освіти
Приватне акціонерне товариство
Вищий навчальний заклад
Міжрегіональна Академія державного
управління персоналом
м. Київ, Україна

Вміння швидко та адекватними методами реагувати на сучасні виклики у суспільному житті забезпечується прогресивним підходом у розвитку відповідної сфери життя. В сучасній Україні ці виклики виникають та діють в умовах збройної агресії російської федерації проти Української Держави.

Аналіз результатів реалізації концепцій та стратегій реформування державного управління, сучасного стану їх впровадження вказує напрямки правового забезпечення подальшого реформування та удосконалення інституціонального розвитку державної служби з урахуванням викликів у всіх сферах суспільних відносин.

Для отримання якісних результатів державного управління державна служба повинна ґрунтуватися на правовій базі, що забезпечує досягнення запланованого результату. Рівень професійної підготовки та якість освіти в галузі права є нерозривно пов'язаними і зв'язок цей не є статичним. Успішне реформування пов'язані з правильним цілепокладанням, раціональністю та актуальністю впровадження. Поряд з цим, виконання обов'язків вимагає від державного службовця відповідної кваліфікації та застосування професійних компетентностей, що нерозривно пов'язано із якісною правовою базою та високим рівнем професійної освіти, та здатністю державних службовців виконувати посадові обов'язки на високому фаховому рівні.

За офіційними даними реалізації Стратегії реформування державного

управління за 2021 рік, заходи були виконані на 87%, а цільові показники досягнуто за 12 індикаторами на 57 % [1].

Поруч із досягненнями потягом останніх десяти років впровадження реформ триває, оскільки деякі завдання не були виконані у повному обсязі у передбачені стратегічними документами строки.

Розвиток демократії, громадянського суспільства, інтеграція в Європейське Співтовариство, адаптація національного законодавства до законодавства ЄС не є можливими без функціонування якісно побудованого державного управління. Відповідно до Угоди про асоціацію між Україною, з однієї сторони, та Європейським Союзом, Європейським Співтовариством з атомної енергії і їхніми державами-членами, з іншої сторони, належне врядування визначається як один з основних принципів для посилення відносин між сторонами. Основою правової бази, на підставі якого здійснюється реформи у сфері державного управління, програмні документи, які закріплюють напрямки реформування, завдання та показники успіху, можна зазначити такі:

- Стратегія реформування державного управління України на до 2021 року, затверджена розпорядженням Кабінету Міністрів України у 2016 році та змінена у 2018 році [2], яка визначила основні складові реформи: подальше вдосконалення нормативно-правової бази державної служби та забезпечення її ефективного впровадження, розроблення та запровадження систем класифікації посад на державній службі, фінансову стабільність реформування системи оплати праці державних службовців з урахуванням макроекономічних показників, посилення спроможності структурних підрозділів з управління персоналом в центральних органах виконавчої влади, реформу професійного навчання,

- Закон України «Про державну службу» [3], прийнятий у 2015 році у новій редакції, із визначеним переліком функцій державної служби, її принципів, який відповідав запитам реформування. У поєднанні з вимогами антикорупційного законодавства принципи державної служби законності,

верховенства права, прозорості, доброчесності окреслили правове коло, в межах якого мають діяти державні службовці,

- Закон України «Про організацію трудових відносин в умовах воєнного стану» [4] максимально адаптував правові норми щодо виконання державними службовцями посадових обов'язків в реаліях дії воєнного стану, надав можливість залучати висококваліфікованих працівників на підставі укладених угод з відтермінуванням застосування такого інструменту кадрового забезпечення як конкурс на проходження державної служби.

Разом з тим, два роки дії Закону України «Про державну службу» показали, що певні його положення потребують удосконалення, його ефективна реалізація вимагає консолідованих зусиль усіх органів державної влади. У зв'язку з цим у 2016 році була схвалена Концепція запровадження фахівців з питань реформ, яка спрямована на оновлення та посилення кадрового потенціалу шляхом встановлення спеціальних вимог до компетенцій, а також процедури відбору та умов оплати праці [5]. Успішне практичне застосування підходу конкурсного відбору фахівців з питань реформ засвідчила необхідність вдосконалення конкурсної процедури, поширення її на інші посади державної служби з метою забезпечення залучення професіоналів.

З метою подальшого реформування державного управління, що має охопити усі державні органи, на які поширюється дія Закону України «Про державну службу», подальшого вдосконалення нормативно-правової бази державної служби та забезпечення її ефективного впровадження, фінансової стабільності реформування системи оплати праці державних службовців, системи професійного навчання державних службовців, розпорядженням Кабінету Міністрів України 21.07.2021 схвалено Стратегію реформування державного управління на 2022-2025 роки [6], до якої 23.12.2022 внесено зміни. Цим же розпорядженням також затверджено план заходів з реалізації вказаної Стратегії.

Остання вищезазначена Стратегія розроблена з урахуванням Європейських принципів та результатів проведеної у 2018 році експертами

Програми SIGMA оцінки стану державного управління в Україні, а також досвіду, набутого на попередньому етапі проведення.

Очікуваними результатами проведення реформи державного управління до 2025 року є, зокрема, формування системи професійної та політично нейтральної публічної служби. Згідно з висновками експертів Програми SIGMA, Україна відповідає багатьом Європейським принципам, зокрема в частині повноти та чіткості законодавчого впровадження інтегрованої інформаційної системи управління людськими ресурсами в державних органах (HRMIS), які є ключовими для подальшого прогресу в цій галузі та досягнення європейських принципів державного управління. Окремий розділ цієї стратегії присвячено професійній публічній службі, яка має бути конкурентноспроможною для можливості залучати та утримувати на державній службі найбільш кваліфікованих фахівців зумовлює необхідність проведення реформи системи оплати праці державних службовців, зменшення та усунення розриву в оплаті праці державних службовців; впровадження класифікації посад державної служби (визначення типових посад державної служби з урахуванням функціональної спрямованості, мети та цінності посади), встановлення конкурентного рівня заробітної плати.

На початку 2020 року Кабінет Міністрів України схвалив Концепцію реформування системи оплати праці державних службовців [7], оскільки механізм нарахування заробітної плати державних службовців залишався непрозорим у зв'язку з неврегульованим і необмеженим розміром надбавок.

У зв'язку з цим необхідно врахувати, що однією з основних умов для успішного реформування системи оплати праці державних службовців є стале фінансове забезпечення. Невід'ємним компонентом модернізації державного управління є підвищення якості професійного навчання державних службовців.

Зміст професійного навчання державних службовців не повною мірою відповідає потребам у такому навчанні. Питання професійного розвитку вищого корпусу державної служби, методологічного, методичного забезпечення професійного навчання управлінських кадрів, підготовки

кадрового резерву для державної служби є основою для формування концепції закладу освіти нового типу - вищої школи публічного управління.

Держава зі свого боку забезпечує практичну можливість державного службовця для підвищення рівня професійної компетентності шляхом професійного навчання, постійно. Норми права встановлюють порядок щорічного оцінювання професійних досягнень, що свідчить про чіткий та якісний підхід до державного регулювання питання виконання функцій держави.

Правове забезпечення реформ здійснюється і шляхом прийняття підзаконних нормативно-правових актів, зокрема, Порядку проведення конкурсу на зайняття посад державної служби у 2016 році та Порядку оцінювання результатів службової діяльності державних службовців у 2017 році, які викладалися змінювалися за результатами моніторингу їх застосування. Критерії оцінювання результативності, ефективності та якості службової діяльності державного службовця надали можливість оцінювати прогрес виконання державним службовцем завдань, визначених у попереднього році.

В умовах швидко змінюваних умов суспільного, політичного життя обов'язок державного службовця щодо неупередженого виконання своїх обов'язків закладає основу для безперервності та послідовності забезпечення виконання посадових обов'язків щодо законності, професіоналізму, ефективності, політичної неупередженості. Якісна освіта слугує базисом для подальшого забезпечення професіоналізму представників державної служби у реалізації реформ. Відповідальність фахівців, що забезпечують стабільність діяльності та інституціональний розвиток державної служби перед суспільством створюють необхідність та правові підстави активного та наполегливого подолання соціальних викликів. Ця мета досягається завдяки професіоналізму державних службовців, їх компетентності у вирішенні питань під час виконання функцій держави, відповідності нормативно-правової бази реальному стану розвитку суспільних відносин, високоякісних

нормативно-правових актів у відповідній сфері регулювання та вмінню державних службовців коректно застосовувати норми права.

Поряд з успіхами у впровадженні реформ державного управління, проведення реформ вказує і на напрямки вдосконалення їх втілення в життя, зокрема щодо узгодження системи оплати із можливостями фінансування такої системи. Відповідальність фахівців, що забезпечують стабільність діяльності та інституціональний розвиток державної служби, створюють необхідність та правові підстави активного та наполегливого подолання соціальних викликів. Ця мета досягається завдяки професіоналізму державних службовців, їх компетентності у вирішенні питань під час виконання функцій держави, кореляції нормативно-правової бази із реальним станом розвитку суспільних відносин, високої якості нормативно-правових актів у відповідній сфері регулювання та вмінню державних службовців коректно застосовувати норми права, в чому зокрема і полягає їх професіоналізм.

Підсумовуючи зазначене, враховуючи успіхи у впровадженні реформ державного управління, проведення реформ вказує і на недосконалість їх втілення в життя, що потребує постійного моніторингу результатів та підвищення якості нормативно-правового забезпечення регулювання відносин у сфері державного управління, державної служби.

СПИСОК ВИКОРИСТАНИХ ДЖЕРЕЛ:

1. Звіт про виконання у 2021 році Стратегії реформування державного управління, URL: https://www.kmu.gov.ua/storage/app/sites/1/uploaded-files/PAR_Annual_Report_2021_ukr.pdf (дата звернення 07.02.2024).

2. Стратегія реформування державного управління України до 2021 року, затверджена розпорядженням Кабінету Міністрів України від 24.06.2016 № 474-р (в редакції розпорядження Кабінету Міністрів України від 18 грудня 2018 р. № 1102-р), URL: <https://zakon.rada.gov.ua/laws/show/474-2016-%D1%80#n9> (дата звернення 07.02.2024).

3. Закон України «Про державну службу», URL: <https://zakon.rada.gov.ua/>

laws/show/889-19#Text (дата звернення 07.02.2024).

4. Закон України «Про організацію трудових відносин в умовах воєнного стану». URL: <https://zakon.rada.gov.ua/laws/show/2136-20#Text> (дата звернення 07.02.2024).

5. Концепція запровадження фахівців з питань реформ схвалено розпорядженням Кабінету Міністрів України від 11.11.2016 № 905, URL: <https://zakon.rada.gov.ua/laws/show/905-2016-%D1%80#Text> (дата звернення 07.02.2024).

6. Стратегія реформування державного управління на 2022-2025 року, схвалена розпорядженням Кабінету Міністрів України від 21.07.2021 №831-р, URL: <https://zakon.rada.gov.ua/laws/main/index> (дата звернення 06.02.2024).

7. Концепція реформування системи оплати праці державних службовців, схвалена розпорядженням Кабінету України від 27.05.2020 № 622-р, URL: <https://zakon.rada.gov.ua/laws/show/622-2020-%D1%80#Text> (дата звернення 07.02.2024).

ОПЛАТА ПРАЦІ УПОВНОВАЖЕНОЇ ОСОБИ В ЗАКЛАДІ ПРОФЕСІЙНО (ПРОФЕСІЙНО-ТЕХНІЧНОЇ) ОСВІТИ

Зборівська Валентина Петрівна

викладач

Державний навчальний заклад Смілянський Центр
Підготовки і перепідготовки робітничих кадрів

Вступ. На сьогодні в Україні нормативно-правовою базою застосування процедур закупівель в закладі професійно (професійно-технічної) освіти є Закон України «Про здійснення державних закупівель». Ефективну та прозору роботу по закупівлі товарів, робіт і послуг для потреб закладу освіти здійснює уповноважена особа. Надано розв'язання питання організації закупівельної діяльності в закладі професійної освіти згідно з вимогами Закону України «Про публічні закупівлі», зокрема щодо призначення та оплати праці уповноваженої особи як додаткової роботи з відповідною доплатою згідно із Колективним договором.

Мета роботи. Реалізувати доплату працівнику закладу професійно (професійно-технічної) освіти, на якого покладені обов'язки уповноваженої особи з публічних закупівель, як щомісячне преміювання.

Матеріали і методи. Матеріалами дослідження є Типові штатні нормативи навчальних закладів, законодавство України, колективний договір закладу освіти та аналітичні публікації щодо предмета дослідження.

Результати і обговорення. Типові штатні нормативи навчальних закладів визначають максимальну кількість посад (штатних одиниць) в закладі освіти, але не передбачають посаду фахівця із публічних закупівель. Керівникам професійно-технічних навчальних закладів надається право у разі виробничої необхідності змінювати штати окремих структурних підрозділів або вводити посади (крім керівних), не передбачені штатними нормативами для даного закладу, в межах фонду оплати праці, доведеного лімітними довідками на відповідний період. Заміна посад працівників може здійснюватися лише в

межах однієї категорії (педагогічного, господарсько-обслуговуючого тощо) персоналу [1].

Однак на практиці обов'язки непередбачених типовими штатними нормативами посад можуть бути покладені на працівника зі штатної чисельності установи.

Керівник закладу видає наказ, в якому покладає виконання функцій уповноваженої особи на працівника закладу освіти із встановленням доплати за додаткову роботу - виконання «закупівельних» обов'язків.

Для встановлення доплати треба виконати такі кроки [3]:

1. Отримати згоду працівника на виконання додаткових обов'язків. Якщо працівник не погоджується виконувати функції уповноваженої особи з публічних закупівель, примусити його це робити керівник не має права.

2. До посадової інструкції працівника, на якого покладено виконання функцій уповноваженої особи з публічних закупівель не потрібно записувати виконання роботи із проведення закупівель. Адже в такому разі це будуть посадові обов'язки особи, які вона повинна виконувати без здійснення додаткової оплати, а це суперечить нормам Закону України «Про публічні закупівлі».

3. Формулювання «з відповідною доплатою згідно із законодавством», наведене у п. 1 ч. 1 ст. 11 України «Про публічні закупівлі» [2], не встановлює для уповноваженої особи з публічних закупівель конкретного виду доплати. Тому тут можна говорити про надання їй певної грошової винагороди у вигляді будь-якої виплати (надбавки, премії тощо). До того ж нормативно не визначено й розмір доплати за виконання «закупівельних» обов'язків.

Тож, можливо встановлювати дозволені галузеві стимулюючі виплати у вигляді надбавок та премій, що виплачуються в межах затвердженого фонду оплати праці. Такі виплати зазначаються в «Положенні про порядок морального і матеріального заохочення та розміри преміювання працівників закладу», яке є додатком до Колективного договору професійно-технічних навчальних закладів.

Висновки. Щомісячне преміювання працівнику, на якого покладені обов'язки уповноваженої особи з публічних закупівель, може бути реалізоване за умови наявності преміювання за роботу, яка не входить в тарифікаційні та типові штатні посадові обов'язки в Колективному договорі професійно (професійно-технічного) навчального закладу.

СПИСОК ВИКОРИСТАНИХ ДЖЕРЕЛ

1. Закон України «Про затвердження Типових штатних нормативів професійно-технічних навчальних закладів» від 06.12.2010 № 1204 URL: <http://zakon.rada.gov.ua/>.
2. Закон України «Про публічні закупівлі» від 25.12.2015 № 922-VIII URL: <http://zakon.rada.gov.ua/>
3. Лист Міністерства економіки від 10.04.2020 № 3304-04/24218-06//«Бюджетна бухгалтерія»

АКТУАЛЬНІ ПИТАННЯ БОРОТЬБИ З ОРГАНІЗОВАНОЮ ЗЛОЧИННІСТЮ В УКРАЇНІ

Зіборєва Марія Віталіївна
фахівець відділу міжнародних зв'язків
Державного податкового університету

Вступ. / Introductions. В сучасному суспільстві, організована злочинність є серйозною загрозою для громадської безпеки, правопорядку та загальної стабільності не лише в окремих регіонах, але і для держави в цілому, що видається загрозою національній безпеці. Організована злочинність не обмежується лише окремими регіонами чи містами, вона становить загрозу для всієї країни та має міжнародні виміри через транснаціональні зв'язки злочинних груп та організацій. Дана проблема вимагає негайної уваги та системного підходу до її вирішення. В даному контексті, дослідження актуальних питань боротьби з організованою злочинністю в Україні стає важливою складовою стратегії забезпечення суспільної безпеки та правопорядку. Складність цієї проблеми полягає в її мультидисциплінарному характері, що включає в себе правові, соціальні, економічні та технічні аспекти.

Мета роботи. / Aim. Визначення актуальних питань у боротьбі з організованою злочинністю з метою розробки ефективних стратегій та заходів для забезпечення суспільної безпеки та правопорядку.

Матеріали та методи./Materials and methods. Методи дослідження були обрані з урахуванням мети роботи. Ми використовували філософські та загальнонаукові методи пізнання, а також методи правової науки. Серед них були формально-логічні методи, такі як аналіз, синтез, дедукція та індукція, які використовувались при дослідженні сучасних наукових підходів до розуміння понять "злочинність," "міжнародна злочинність," "транснаціональна організована злочинність," та "міжнародне співробітництво держав у боротьбі зі злочинністю." Ми також застосовували загальнонауковий метод для вивчення особливостей організації та здійснення міжнародного співробітництва

держав у сфері протидії міжнародній злочинності, а системно-структурний метод використовували при дослідженні впливу положень міжнародних договорів у цій сфері на національне законодавство держав-учасниць.

Результати та обговорення./Results and discussion. Організована злочинність є однією з найбільш складних і небезпечних форм злочинності, оскільки вона може впливати на економіку, політику, правосуддя і моральність суспільства через розгалужену сферу своєї злочинної діяльності. Розуміння суті організованої злочинності відіграє ключову роль у розробці стратегії боротьби з нею та запобіганні її поширенню.

Важливо відзначити, що в Україні наявний лише один нормативно-правовий акт для запобігання організованій злочинності - Закон України "Про організаційно-правові аспекти боротьби з організованою злочинністю". Однак цей закон є застарілим і перешкоджає вирішенню питань, пов'язаних із запобіганням організованій злочинності, особливо в умовах воєнних дій на території України.

Наукові дослідження та практика розслідування свідчать про наявність декількох основних характеристик, які є типовими для діяльності сучасних організованих злочинних угруповань.

До найважливіших з них можна віднести наступне: висока організація та таємність злочинної діяльності, економічна спрямованість, матеріальна база, корупційні зв'язки, "прикриття" та офіційні структури, монопольний контроль, міжрегіональний та транснаціональний характер, політизація.

Актуальними питаннями боротьби з організованою злочинністю в Україні є:

1. відсутність ефективного механізму співпраці між правоохоронними органами і відомствами, що обмежує обмін інформацією та координацію дій у боротьбі зі злочинністю;
2. корупція серед правоохоронців, яка може заважати успішній роботі проти організованих злочинних груп;

3. недостатня фінансова підтримка для сучасного обладнання та навчання спеціалістів, що ускладнює ефективну діяльність правоохоронних органів;

4. підвищення кількості та різноманітності злочинів у кіберпросторі, яке вимагає нових стратегій та технологій для їх виявлення та припинення;

5. потреба в поліпшенні законодавства та процесуальних процедур для більш ефективного розслідування та судового переслідування організованих злочинів;

6. необхідність зміцнення міжнародного співробітництва для протидії транснаціональним організаціям злочинців;

7. розгортання боротьби проти злочинності на рівні вищих посадових осіб та політиків, що може включати в себе недостатню незалежність судової системи та питання імунітету для деяких осіб;

8. розвиток нових форм інформаційної безпеки та кіберзахисту, оскільки злочинці все частіше використовують Інтернет для своїх цілей;

9. соціально-економічні фактори, такі як безробіття та економічна нестабільність, які можуть стимулювати зростання злочинності та приєднання осіб до організованих груп;

10. запровадження освітніх та профілактичних програм для попередження рекрутації нових членів до злочинних організацій та підтримки громадської свідомості щодо наслідків організованої злочинності;

11. необхідність співпраці з міжнародними партнерами та організаціями для обміну досвідом та ресурсами у боротьбі з організованою злочинністю;

12. вдосконалення моніторингу та аналізу кримінальної ситуації для вчасного виявлення нових трендів та загроз у сфері організованої злочинності.

Зазначені вище питання відображають складність завдань, які стоять перед українськими владними органами у боротьбі з організованою злочинністю та вимагають системного підходу та координації зусиль для досягнення успіху.

Висновки./Conclusions. Отже, питання виникнення та розвитку організованої злочинності в Україні в значній мірі залежать від ефективності функціонування державних інститутів, якості політичної системи та дотримання норм права. В умовах сучасної ситуації, коли рівень злочинності, включаючи організовану, становить загрозу національній безпеці України, одним із найважливіших завдань є ефективна боротьба з цим видом злочинності в процесі реформування системи управління в країні, а також вивчення сучасного досвіду міжнародного співробітництва у боротьбі з міжнародною організованою злочинністю. Актуальними залишаються питання виявлення недоліків або протиріч у законодавстві, обґрунтування потреби у внесенні змін до законодавства, а також розроблення нової стратегії боротьби з організованою злочинністю з урахуванням результатів міжнародного співробітництва в даній області.

ЗАХИСТ ПЕРСОНАЛЬНИХ ДАНИХ ВІЙСЬКОВОСЛУЖБОВЦІВ ДЕРЖАВНОЇ ПРИКОРДОННОЇ СЛУЖБИ УКРАЇНИ

Кірієнко Віктор Миколайович

Аспірант, Державна наукова установа
Інститут інформації, безпеки і права
Національної академії правових наук України
м. Київ, Україна

З розвитком Інформаційних Технологій (ІТ) та широким використанням мережі Інтернет в нашому повсякденному житті, питання приватності та захисту персональних даних стають більш актуальними, ніж будь коли. У світі, в якому інформація стає мобільнішою, перетинає кордони і швидко поширюється, необхідно розуміти важливість збереження особистих даних та здійснення заходів, щоб захистити їх від несанкціонованого доступу.

Забезпечення конфіденційності та здійснення захисту особистих даних має важливе соціальне та правове значення. У багатьох країнах світу, включаючи Україну, існують закони та конституційні норми, які гарантують право на приватність та захист персональних даних громадян.

В умовах повномасштабного військового вторгнення Російської Федерації (РФ) на територію України, спостерігається активна та агресивна діяльність ворожих спеціальних служб у сфері інформаційної безпеки. Оскільки, згідно із Законом [1], Державна прикордонна служба України (ДПСУ) відіграє ключову роль у забезпеченні національної безпеки та в охороні державного кордону, тому важливим її завданням є захист персональних даних військовослужбовців ДПСУ.

У статті 32 Конституції України зазначено, що не допускається збирання, зберігання, використання та поширення конфіденційної інформації про особу без її згоди, крім випадків, визначених законом, і лише в інтересах національної безпеки, економічного добробуту та прав людини [2]. Отже, ця норма закріплює право громадян на захист їхньої особистої інформації та зобов'язує державні органи влади, банки, бізнесові структури тощо дотримуватися цього

права.

У Законі зазначено, що персональні дані – це відомості або сукупність відомостей про фізичну особу, яка ідентифікована або може бути конкретно ідентифікована [3]. Персональні дані військовослужбовців Державної прикордонної служби України включають в себе особисті дані, такі як ім'я, прізвище, дата народження, адреса реєстрації та місце проживання, ідентифікаційні номери, медичну інформацію та іншу конфіденційну інформацію.

Забезпечення конфіденційності та захисту персональних даних військовослужбовців Державної прикордонної служби України має вирішальне значення для забезпечення ефективності та безпеки їхньої роботи, особливо в умовах війни. Конфіденційність – це поняття, яке визначає право та стан особи, за яким її персональні дані та приватна інформація вважаються суворо конфіденційними та повинні бути захищені від незаконного доступу, використання або розголошення. Це підтверджує, що особа має певний контроль над тим, хто має доступ до її особистих даних та як вони можуть бути використані.

Конфіденційність включає в себе різні аспекти які стосуються захисту інформації про приватність особи через захист її особистих даних:

1. Захист особистих даних: включає в себе заходи для запобігання несанкціонованому доступу до особистих даних, таких як імена, адреси, номери телефонів, електронні адреси, соціальні номери та інші конфіденційні інформаційні елементи;

2. Контроль доступу: люди мають право контролювати, хто має доступ до їхніх особистих даних і як ці дані можуть бути використані. Це включає в себе встановлення паролів, використання двофакторної аутентифікації та інші методи для забезпечення обмеження доступу;

3. Захист від несанкціонованого доступу: передбачає заходи щодо запобігання використанню особистих даних без дозволу власника, - як шахрайство, обман, фітінг та інші види кіберзлочинності;

4. Конфіденційність комунікацій: включає в себе захист електронної пошти, повідомлень та інших форм комунікацій від прослуховування або перехоплення третіми особами;

5. Захист фінансових даних: особисті фінансові дані, такі як банківські реквізити та інформація про кредитні картки, повинні бути захищені від крадіжок та шахрайства;

6. Захист медичної та охорони здоров'я інформації: медична інформація також повинна бути захищена від несанкціонованого доступу та розголошення;

7. Дотримання законодавства: закони та нормативні акти, які регулюють захист конфіденційності та вимагають від організацій та осіб дотримання певних вимог та стандартів;

8. Захист від стеження: особиста інформація також може бути зібрана та використана для стеження та за особами без їхнього дозволу, і це становить серйозну загрозу приватності.

Загалом, конфіденційність відіграє надзвичайно важливу роль в сучасному світі, де особиста інформація стає все більш вразливою до ризиків і вимагає ефективних заходів для її збереження. Забезпечення конфіденційності та захисту особистих даних має не тільки соціальне, але й правове значення. Конфіденційність допомагає право громадян на приватну сферу та захист від можливого зловживання їхньою особистою інформацією.

Умови підривної діяльності ворожих сил підкреслюють важливість забезпечення безпеки та конфіденційності персональних даних. Для Державної прикордонної служби України стає актуальним необхідність ефективного реагування на можливі загрози, забезпечуючи надійний захист своїх військовослужбовців.

Конфіденційність є важливим елементом сучасного інформаційного світу, який стає все більше залежним від обміну особистою інформацією. Ця концепція має велике соціальне та правове значення, оскільки вона забезпечує право громадян на приватну сферу та захищає їх від можливого зловживання особистими даними. Зокрема для Державної прикордонної служби України, яка

стикається зі специфічними загрозами та ризиками, забезпечення конфіденційності та захисту персональних даних є надзвичайно важливим завданням. Умови підривної діяльності ворожих спеціальних служб підкреслюють актуальність цієї проблеми, і надійний захист персональних даних військовослужбовців стає пріоритетним завданням.

Як зазначено в мас-медіа, нині окупанти активно збирають інформацію про наших військових у соціальних мережах. Так, у соціальній мережі Facebook окупанти створили низку груп, у яких нібито шукають зниклих українців.

Щодня там можна побачити інформацію про тих, кого розшукують рідні, де і коли зникли наші військові. Такі сторінки мають чимало підписників. Зокрема, група «Молитва» нараховує близько 170 тисяч фоловерів.

Групою керують три адміністратори з Вірменії. Сторінка «Молитва» пов'язана щонайменше ще з 6 групами: «Пошук зниклих», «Україна сьогодні, Доброго вечора ми з України!», «Пошук людей під час війни», «Сильная Украина», «Пошук людей/Поиск людей». Їх модерують і в Індії, і в Індонезії та у В'єтнамі тощо. Такі патріотичні назви однозначно можуть викликати довіру та надію, але потрібно бути пильним [4]. Це наочний приклад підривної діяльності ворога і пояснює необхідність захисту персональних даних військових.

Отже, конфіденційність та безпека особистих даних не лише важливі для захисту прав і свобод громадян, але і для забезпечення національної безпеки та здатності адекватно відповідати на потенційні загрози. Для цього важливо продовжувати розвивати та впроваджувати ефективні заходи для збереження конфіденційності та захисту персональних даних в усіх сферах суспільства.

СПИСОК ВИКОРИСТАНИХ ДЖЕРЕЛ

1. По Державну прикордонну службу України: Закон України від 3 квітня 2003 р. № 661-IV URL: <https://zakon.rada.gov.ua/laws/show/661-15#Text> (дата звернення 03.09. 2023).
2. Конституція України: Закон України від 28 червня 1996 року

№ 254к/96-ВР / Верховна Рада України. *Відомості Верховної Ради України*. 1996. №30. Ст. 32.

3. Про захист персональних даних: Закон України від 1 червня 2010 р. № 2297-VI URL: <https://zakon.rada.gov.ua/laws/show/2297-17#Text> (дата звернення 02.09. 2023).

4. Вілюра В. Окупанти активно збирають інформацію про наших військових у соціальних мережах / В. Вілюра / URL: <https://armyinform.com.ua/2022/12/28/okupanty-aktyvno-zbyrayut-informacziyu-pro-nashyh-vijskovyh-u-soczialnyh-merezhah/>

ЕВОЛЮЦІЯ ТЛУМАЧЕННЯ ВІРТУАЛЬНИХ АКТИВІВ В СУДОВИХ РІШЕННЯХ

Рафальський М. Л.

аспірант кафедри
Кримінального та адміністративного права
Академії адвокатури України

З появою та стрімким розвитком криптовалют та інших віртуальних активів, судова практика в Україні зіткнулася з новими та непередбачуваними викликами. З 2016 року, коли віртуальні активи почали з'являтися у судових рішеннях, особливо у контексті криптовалюти Біткоїн, судова система України вступила у фазу еволюції та адаптації до цих нових цифрових реалій. Цей період характеризується значними змінами у підходах до розуміння та регулювання віртуальних активів, починаючи від їх невизнання як предметів судового захисту та закінчуючи розробкою нових юридичних доктрин для регулювання їх обігу.

З цього моменту ми стаємо свідками того, як українські суди впорались з різноманітними аспектами віртуальних активів, від їх визнання у контексті цивільних прав та зобов'язань, до питань оподаткування та навіть залучення до кримінальної відповідальності. Описані нижче судові рішення показують різні сценарії, в яких віртуальні активи стали предметом юридичного обговорення та вирішення в судах, відображаючи еволюцію їх статусу в судовій системі України.

Мета роботи – дослідити еволюція тлумачення віртуальних активів в судових рішеннях за весь час з початку їх появи до сьогодні, а також ставлення судів до віртуальних активів в контексті судового захисту, та порівняння віртуальних активів із класичними.

При дослідженні в даній роботі був використаний історичний метод для розуміння етапів становлення і розвитку різних видів тлумачення поняття віртуальних активів, узагальнення судової практики в ретроспективі щодо

ставлення судів до віртуальних активів в контексті судового захисту, прийняття різних за своєю суттю та наповненням рішень в контексті поняття віртуальні активи, а також ретроспективний аналіз позицій судів різних юрисдикцій; формально-логічний для аналізу поняття віртуальні активи в контексті різноманітних правовідносин у рішеннях судів.

Одним із перших рішень, де згадуються віртуальні активи, а саме криптовалюта Біткоїн, є рішення Дарницького районного суду міста Києва від 24 березня 2016 р. у справі № 753/599/16-ц. За цим рішенням заявник звернувся до суду з позовом проти відповідача, стверджуючи, що між ними було укладено договір обміну товару на роботи 28 вересня 2015 року. Згідно з умовами цього договору, заявник зобов'язувався виконати роботи з розробки та створення програмного забезпечення, у той час як відповідач повинен був передати заявнику *цифрову продукцію Bitcoin* на суму 10 000 гривень. Заявник виконав свою частину договору, однак відповідач не передав *Bitcoin*. На судовому засіданні заявник підтримав свої вимоги, вимагаючи зобов'язати відповідача передати йому власність у вигляді *цифрової продукції Bitcoin* на загальну суму 10 000 гривень. Суд відмовив у задоволенні позовних вимог заявника, пояснивши, що *Bitcoin* як віртуальна валюта не має ознак матеріального світу і тому не може бути об'єктом судового захисту. Також суд зазначив, що заявник невірно обрав спосіб захисту порушеного права (1).

В апеляційному розгляді апелянт оскаржила первісне рішення, аргументуючи, що згідно з її правовою оцінкою, цифрова продукція *Bitcoin* представляє собою майнові права на записи в публічній базі даних *Blockchain*, і її матеріальна вартість підкріплюється цінністю на міжнародних онлайн-платформах для торгівлі *Bitcoin*. Вона стверджувала, що право, яке вона набула за договором на цифрову продукцію *Bitcoin*, має бути предметом судового захисту. Апеляційний суд встановив, що *Bitcoin* не є предметом у традиційному розумінні цивільного законодавства і не володіє атрибутами фізичного світу. Окрім того, визнано, що *Bitcoin* діє як грошовий сурогат без гарантії реальної вартості, і циркуляція віртуальної валюти/криптовалюти

Bitcoin не має нормативного регулювання. Встановлено, що Bitcoin не містить ознак майнових прав. Більше того, апелянту не вдалося довести наявність у відповідача Bitcoin на суму 10 000 грн. або можливість їх передачі у власність. Таким чином, апеляційний суд підтвердив рішення суду першої інстанції про відмову в задоволенні позову, розцінюючи Bitcoin як *не придатний для судового захисту та вказуючи на відсутність доказів від сторони, що подала апеляцію* (2).

Також заслуговує на увагу Постанова Харківського окружного адміністративного суду від 13 жовтня 2016 р. у справі № 820/5120/16 (3). Основні важливі моменти судового рішення Харківського окружного адміністративного суду від 13 жовтня 2016 року: ТОВ "Єдинаркоїн" звернулося до суду з позовом проти Головного управління Державної фіскальної служби в Харківській області. Позивач просив суд скасувати дві індивідуальні письмові податкові консультації, які стосувалися оподаткування віртуальних валют Aitibitcoin та E-dinarcoin. ТОВ "Єдинаркоїн" стверджувало, що надані податкові консультації не відповідають діючому податковому законодавству і не розкривають повністю суті заданого питання. Суд врахував, що Європейський суд з прав людини постановив, що операції з біткойнами та іншими віртуальними валютами в Євросоюзі не повинні оподатковуватися податком на додану вартість. *Це рішення прирівнює віртуальні валюти до традиційних в плані оподаткування.* Суд задовольнив позов ТОВ "Єдинаркоїн" і скасував обидві індивідуальні письмові податкові. Апеляційний і касаційний суд залишили дане рішення в силі.

Наступне рішення Печерського районного суду м. Києва від 03 грудня 2019 року у справі № 359/1325/18-ц (4) є цікавим, так як позивач просив відшкодувати моральну шкоду у вигляді криптовалюти. Позивач звернулася до суду з позовом до Генеральної прокуратури України та Служби безпеки України про відшкодування моральної шкоди, завданої незаконними діями працівників правоохоронних органів під час проведення обшуку в його житлі. Обшук був проведений в рамках кримінального провадження. Позивач вимагав

відшкодування моральної шкоди шляхом стягнення з відповідачів одного Bitcoin. Відповідачі вказали, що дії слідчих були законними, а також зазначили, що вимога про відшкодування шкоди у вигляді криптовалюти суперечить українському законодавству. Суд відмовив у задоволенні позовних вимог позивача, посилаючись на відсутність належних доказів незаконності проведення обшуку та завдання моральної шкоди. Також суд зазначив, що *відшкодування моральної шкоди в Україні повинно проводитися у гривнях, а не у криптовалюті*. Також суд у своїх аргументуваннях послався на Роз'яснення Національного банку України від 10.11.2014 щодо правомірності використання в Україні «віртуальної валюти/криптовалюти» Bitcoin», відповідно до якого Національний банк України розглядає «віртуальну валюту/криптовалюту» Bitcoin, як *грошовий сурогат*, який не має забезпечення реальною вартістю і не може використовуватись фізичними та юридичними особами на території України як засіб платежу, оскільки це протирічить нормам українського законодавства.

Щодо арбітражних операцій, розглянемо рішення Печерського районного суду міста Києва від 23 липня 2020 року у справі № 757/46845/19-ц (5). Справа стосується позову до Акціонерного товариства Комерційний банк «Приватбанк» (далі – банк) про захист прав споживача та стягнення грошових коштів. Позивач заявив, що ініціювала переказ грошових коштів у сумі 8 628 доларів США з рахунку на біржі BITTREX INC на свій картковий рахунок у банку. Позивач стверджував, що банк не зарахував ці кошти на його рахунок, мотивуючи це зв'язком операції з арбітражними операціями на ринку FOREX. Банк відмовився зарахувати гроші на рахунок позивача, вимагаючи договір на здійснення арбітражних операцій. Суд встановив, що вимоги банку щодо надання договору були неправомірними, оскільки позивач не здійснював арбітражних операцій. Суд частково задовольнив позовні вимоги, визнавши дії банку неправомірними у зв'язку з відмовою зарахування коштів на рахунок позивача. Суд посилався на відсутність законних підстав у банку для вимоги договору про здійснення арбітражних операцій, оскільки позивач не здійснював

таких операцій. Також банк не мав права встановлювати додаткові обмеження на розпорядження коштами на рахунку позивача. У цьому рішенні, криптовалюта розглядається як вид *віртуальної валюти*.

Цікавим є рішення Господарського суду Харківської області від 2 вересня 2020 року у справі № 922/95/20 (6): Приватне підприємство "ДОНРЕМСЕРВІС" подало позов до фізичної особи-підприємця Білоусова Миколи Олександровича про стягнення 897 000 гривень за звинуваченням у безпідставному отриманні цих коштів. З рахунку ПП "ДОНРЕМСЕРВІС" було перераховано загальну суму 897 000 гривень на рахунок ФОП Білоусова без згоди директора позивача, як стверджує позивач. Позивач стверджує, що між ним і відповідачем не існувало жодних господарських зобов'язань чи укладених договорів, що вказує на безпідставність отримання коштів відповідачем. Відповідач заявив, що кошти були перераховані як оплата за купівлю криптовалюти (трьох біткоїнів) за умовами публічного електронного договору, який не був визнаний недійсним. Суд задовольнив позовні вимоги ПП "ДОНРЕМСЕРВІС" і постановив стягнути з ФОП Білоусова 897 000 гривень. Суд встановив, що перерахування коштів відбулося без відповідних правових підстав, оскільки не було доказів укладення між сторонами договору купівлі-продажу криптовалюти. Цікаво, що в даному рішенні, окрім біткоїнів, криптовалюту інтерпретують як *титульні знаки*.

Щодо блокування віртуальних активів правоохоронцями, розглянемо рішення Одеського окружного адміністративного суду від 24 грудня 2020 року № 420/7905/20 (7): Громадянин Китайської Народної Республіки подав адміністративний позов проти старшого інспектора з особливих доручень 1-го відділу управління протидії кіберзлочинам Одеської області, просить визнати протиправними дії старшого інспектора щодо блокування його криптоактивів. Старший інспектор звернувся до криптобіржі HUOBI GLOBAL із запитом про блокування криптоактивів позивача, оскільки на його рахунок нібито були перераховані криптоактиви, викрадені шахрайським шляхом. Суд оцінив дії інспектора як такі, що фактично позбавили позивача можливості володіти,

користуватися та розпоряджатися своїм майном. Відповідачем не було надано відповідних клопотань чи звернень про накладення арешту на *криптоактиви*, що свідчить про відсутність законного підстави для блокування активів. Суд визнав дії старшого інспектора протиправними і задовольнив позовну вимогу про їх визнання такими. Суд також вирішив зобов'язати інспектора здійснити передбачені законом заходи щодо поновлення прав громадянина Китайської народної республіки володіти, користуватись та розпоряджання своїм майном, а саме криптоактивами на рахунку UID [номер рахунку] адреса USDT для поповнення електронного гаманця [номер гаманця]. *Тут цікавим є питання, які саме заходи повинні бути здійснені інспектором щодо поновлення прав громадянина, проте суд не уточнив дану вимогу.*

Римські максими в контексті криптовалют ми можемо простежити в рішенні Печерського районного суду міста Києва від 10 червня 2021 року у справі

№ 757/36263/20-ц (8): Позивач стверджував, що між ним та відповідачем було укладено інвестиційний договір, за умовами якого він зобов'язується на власний ризик і за власні інвестиції забезпечити реалізацію щодо здійснення операцій по торгівлі *електронною криптовалютою* на біржах криптовалют, а відповідач зобов'язується на власний розсуд забезпечити організацію щодо здійснення операцій по торгівлі *електронною криптовалютою* на біржах криптовалют. Сторони договору обумовили, що ним перераховані інвестиції у формі 20 000 USD (BTC або валюти USD), на підтвердження чого складений акт прийому інвестицій від 22.11.2018 р. Позивач вимагав визнання договору недійсним, мотивуючи це тим, що предметом договору була криптовалюта, і що правове становище *електронної криптовалюти* не встановлено та не визначено жодним нормативно-правовим актом України, тому укладений договір суперечить ЦК України, зокрема, статтям 179 ЦК України, частині першій статті 190 ЦК України, актам цивільного законодавства, а саме: статті 4 Закону України «Про інвестиційну діяльність». Договір, предметом якого є криптовалюта, з огляду на те, що вона не відноситься до жодних об'єктів

цивільних прав, взагалі не можна виконати; до того ж означений договір суперечить загальним засадам цивільного законодавства таким, як справедливість, добросовісність та розумність, передбаченим пунктом 6 частини першої статті 3 ЦК України, а також інтересам держави і суспільства, його моральним засадам. Позивач вважає, що у випадку визнання договору судом недійсним, з відповідача повинна бути стягнута сума, одержана ним на виконання цього договору.

Суд встановив, що зміст і форма договору відповідають вимогам цивільного законодавства, тому не було підстав для його визнання недійсним, судом не встановлено фактів невідповідності укладеного між сторонами інвестиційного договору, а наявні у матеріалах справи докази свідчать, що оспорюваний договір належним чином виконано його сторонами, так, позивачем внесено на власний рахунок інвестиції, а відповідачем надано послуги по розміщенню інвестицій на біржах криптовалют, протягом строку дії оспорюваного договору позивачем отримувались кошти від реалізації проекту, тому, враховуючи факт виконання умов інвестиційного договору, а також обізнаність позивача з його правовою природою і сутністю, суд вбачає, що поданням зазначеного позову позивач порушує принцип римського права-*venire contra factum proprium* (заборона суперечливої поведінки), який базується ще на римській максимі - «*non concedit venire contra factum proprium*» (ніхто не може діяти всупереч своїй попередній поведінці). По суті згаданий принцип римського права *venire contra factum proprium* є вираженням *equitable estoppel* - однієї з найважливіших доктрин загального права. В системі загального права ця доктрина ґрунтується на *principles of fraud*. Вона спрямована на недопущення ситуації, в якій одна сторона може займати іншу позицію в судовому розгляді справи, що відрізняється від її більш ранньої поведінки або заяв, якщо це ставить протилежну сторону у невігідне становище. Так, позивач добровільно, на власний ризик, розуміючи сутність положень договору, як це зазначено у пунктах 1.1 та 8.2 інвестиційного договору, уклав такий договір, виконувала його умови, отримувал від його

реалізації кошти, отже дії позивача щодо оскарження зазначеного договору суперечать його попередній поведінці. Добросовісність (пункт 6 статті 3 ЦК України) це певний стандарт поведінки, що характеризується чесністю, відкритістю і повагою інтересів іншої сторони договору або відповідного правовідношення.

В наступному рішенні суд вже визнає, що *криптовалюта є нематеріальним активом* (рішення Шевченківського районного суду м. Києва від 30 жовтня 2023 року у справі № 761/19318/22 (9)): Ініціатор судового процесу стверджував, що він усно домовився з продавцем про купівлю автомобіля Mercedes-Benz S 350L 2018 року випуску за \$65,000. Перший транш коштів був переказаний на банківський рахунок посередника, який мав віддати ці кошти продавцю готівкою. Згодом ініціатор судового процесу переказав на банківський рахунок посередника суму в 198 572,00 грн., що еквівалентно \$6,788, шляхом переказу нематеріальних активів, а саме криптовалюти (біткоїнів). Загальна сума переказу в криптовалюті на рахунки продавця та посередника склала 691,512 грн., що приблизно дорівнює \$23,195. Після цього посередник відмовився укласти письмовий договір та повернути кошти. У позові зазначалося, що, хоч криптовалюта і не є засобом платежу, вона вважається нематеріальним активом. Ініціатор судового процесу мав доступ до електронного гаманця, який слугував сховищем криптовалюти, контролював його та підтверджував проведення платежів на банківські рахунки відповідачів, таким чином сам він здійснив оплату. Продавець заперечував наявність будь-яких домовленостей з ініціатором судового процесу та стверджував, що кошти були отримані як оплата за послуги елітного таксі. Суд посилався на законодавство України про платіжні послуги, зазначаючи, що електронні гроші, номіновані в гривні, та цифрові гроші можуть використовуватися для платіжних операцій та розрахунків лише у випадках, передбачених законами України. Через свої технологічні особливості Bitcoin не відповідає українському визначенню "електронних грошей", не містить зобов'язань емітента щодо погашення, не має єдиного центру емісії та не прив'язаний до

реальних грошових коштів. Оскільки банки не беруть участі в емісії та обігу криптовалют, Bitcoin не може вважатися "коштами". Також Bitcoin не відповідає визначенню "платіжної системи", оскільки не здійснює переказ грошових коштів. Українське законодавство не регулює обіг криптовалюти. Ініціатор судового процесу не надав суду належних доказів перерахування коштів на рахунки відповідачів. Ураховуючи відсутність достатніх доказів та заперечення відповідачами отримання коштів, суд вирішив відхилити позов.

Таким чином, вивчення судових рішень дозволяє простежити еволюцію визначення віртуальних активів та сприйнятті їх судами, починаючи від того, що цифрова продукція Bitcoin не є предметом матеріального світу, не має індивідуальних ознак, а тому не може бути об'єктом судового захисту (ішенням Дарницького районного суду м. Києва від 24 березня 2016 року у справі № 753/599/16) і закінчуючи тим, що віртуальні активи є нематеріальним активом, а також є повноцінним об'єктом судового захисту. Особливо цікавим є спостереження за різними термінами, що використовуються для опису віртуальних активів, такими як *цифрова продукція, віртуальна валюта, грошові сурогати, титульні знаки, криптоактиви, електронна криптовалюта, криптовалюта.*

СПИСОК ВИКОРИСТАНИХ ДЖЕРЕЛ.

1. Єдиний державний реєстр судових рішень [Інтернет]. [цит. за 17, Листопад 2023]. Доступний у: <https://reyestr.court.gov.ua/Review/56686444>
2. Єдиний державний реєстр судових рішень [Інтернет]. [цит. за 26, Листопад 2023]. Доступний у: <https://reyestr.court.gov.ua/Review/62052778>
3. Єдиний державний реєстр судових рішень [Інтернет]. [цит. за 17, Листопад 2023]. Доступний у: <https://reyestr.court.gov.ua/Review/62079235>
4. Єдиний державний реєстр судових рішень [Інтернет]. [цит. за 17, Листопад 2023]. Доступний у: <https://reyestr.court.gov.ua/Review/87945932>
5. Єдиний державний реєстр судових рішень [Інтернет]. [цит. за 20, Листопад 2023]. Доступний у: <https://reyestr.court.gov.ua/Review/92584568>

6. Єдиний державний реєстр судових рішень [Інтернет]. [цит. за 20, Листопад 2023]. Доступний у: <https://reestr.court.gov.ua/Review/91484772>
7. Єдиний державний реєстр судових рішень [Інтернет]. [цит. за 20, Листопад 2023]. Доступний у: <https://reestr.court.gov.ua/Review/93786356>
8. Єдиний державний реєстр судових рішень [Інтернет]. [цит. за 20, Листопад 2023]. Доступний у: <https://reestr.court.gov.ua/Review/97809422>
9. Єдиний державний реєстр судових рішень [Інтернет]. [цит. за 20, Листопад 2023]. Доступний у: <https://reestr.court.gov.ua/Review/114727927>

ПРОБЛЕМИ ТА ПЕРСПЕКТИВИ ВДОСКОНАЛЕННЯ УЧАСТІ МІСЦЕВОГО САМОВРЯДУВАННЯ УКРАЇНИ У МІЖТЕРИТОРІАЛЬНОМУ ТА ТРАНСКОРДОННОМУ СПІВРОБІТНИЦТВІ

Слободянюк Юлія Юрїївна

Аспірантка кафедри публічного управління та регіоналістики
Навчально-наукового Інституту публічної служби та управління
Національного університету «Одеська політехніка»,
м. Одеса, Україна

Вступ. У міжтериторіальному та транскордонному співробітництві сучасної України простежується ряд важливих проблем, які необхідно вирішувати. Відсутність відповідних повноважень у органів місцевого самоврядування ставить під загрозу ефективність співпраці, а неврегульованість визначення термінів та понять ускладнює процеси координації. Неузгодженість цілей та пріоритетів різних рівнів стратегічного планування гальмує потенціал розвитку територій.

Зміни до чинного законодавства є критично важливими для надання органам місцевого самоврядування додаткових можливостей залучення міжнародної допомоги, особливо у контексті відновлення постраждалих територій, внаслідок повномасштабного вторгнення Російської Федерації. Саме муніципалітети, як ключові суб'єкти на місцях, мають потенціал забезпечити підвищення якості життя мешканців. Чітке законодавство, спрямоване на підтримку їхніх ініціатив, стане важливим кроком у зміцненні демократичних та розвинених місцевих структур.

Ціль роботи. Мета цієї роботи полягає у аналізі проблем та визначенні перспектив удосконалення нормативно-правової бази щодо участі місцевого самоврядування в Україні у сфері міжтериторіального та транскордонного співробітництва. Ми прагнемо проаналізувати існуючі норми законодавства України у цій сфері та дослідити їх відповідність європейському праву. Основними завданнями є розширення повноважень суб'єктів та учасників

міжтериторіального і транскордонного співробітництва, а також врегулювання питань фінансової підтримки розвитку цих видів співробітництва. Наша робота спрямована на підтримку створення ефективної та стабільної системи міжрегіонального та транскордонного співробітництва, що відповідає міжнародним стандартам та сприяє інтеграції України у світове співтовариство.

Матеріали та методи. Для дослідження вивчення існуючої нормативної бази у сфері міжтериторіального та транскордонного співробітництва в Україні та її відповідності європейським стандартам, використано методи порівняння, аналізу та синтезу. Перший етап включав порівняння національного законодавства з європейськими нормами, визначення розходжень та спільних аспектів. Далі проведено аналіз цих відмінностей, а також синтез конкретних пропозицій для удосконалення законодавства, з метою наближення до європейських стандартів.

Зокрема, для цілей дослідження проаналізовано положення Конституції України, Європейської рамкової конвенції про транскордонне співробітництво між територіальними общинами або властями від 21 травня 1980 року; Європейської хартії місцевого самоврядування від 15 жовтня 1985 року; статей 4 та 5 Додаткового протоколу до Європейської рамкової конвенції про транскордонне співробітництво між територіальними общинами або властями від 9 листопада 1995 року; Постанови Верховної Ради України від 14 липня 1993 року № 3384-ХІІ «Про приєднання України до Європейської рамкової конвенції про транскордонне співробітництво між територіальними общинами або властями», указів Президента України від 8 листопада 2019 року № 837/2019 «Про невідкладні заходи з проведення реформ та зміцнення держави» та від 30 вересня 2019 року № 722/2019 «Про Цілі сталого розвитку 2 України на період до 2030 року»; законів України «Про транскордонне співробітництво», «Про міжнародні договори», «Про зовнішньоекономічну діяльність», «Про засади внутрішньої і зовнішньої політики», «Про місцеве самоврядування в Україні», Постанови Верховної Ради України від 14 липня 1993 року № 3384-ХІІ «Про приєднання України до Європейської рамкової

конвенції про транскордонне співробітництво між територіальними громадами або властями».

Результати та обговорення. Вивчення вищезазначених нормативно-правових актів дозволяє зробити висновок щодо наявності низки проблем, що наразі існують у сфері міжтериторіального та транскордонного співробітництва, зокрема, таких як:

1) відсутність відповідних повноважень у органів місцевого самоврядування;

2) неврегульованість визначення понять транскордонного, міжрегіонального, міжтериторіального та прикордонного співробітництва;

3) неузгодженість цілей та пріоритетів державної та регіональних стратегій регіонального розвитку з державною та регіональними програмами розвитку транскордонного співробітництва;

4) відсутність норм, що передбачають необхідність визначення типової форми угоди та статуту створення окремих форм транскордонного співробітництва;

5) обмеженість повноважень центральних органів виконавчої влади та суб'єктів транскордонного співробітництва у сфері міжтериторіального транскордонного співробітництва, зокрема, щодо пошуку джерел належного фінансового забезпечення транскордонного співробітництва та ін.

Удосконалення правових, організаційних, фінансових та інших механізмів реалізації міжтериторіального та транскордонного співробітництва в Україні є необхідним для ефективного вирішення наявних викликів у цій сфері. Це сприятиме вирішенню проблем, що постали перед країною в контексті міжрегіонального та міждержавного співробітництва. Такий шлях дозволить підвищити ефективність та результативність співпраці на різних рівнях та забезпечити більш стійке відновлення постраждалих територій та їх розвиток.

У контексті запропонованих змін в сфері міжтериторіального та транскордонного співробітництва в Україні важливо врахувати роль та значення Європейської хартії місцевого самоврядування. Хартія визначає

основні принципи організації та функціонування місцевого самоврядування, зокрема його повноваження, а також взаємовідносини з центральною владою. Запропоновані зміни мають врахувати принципи децентралізації та підтримувати активну участь місцевих органів у міжрегіональному співробітництві. Таким чином, врахування положень Європейської хартії місцевого самоврядування сприятиме розширенню повноважень органів місцевого самоврядування у сфері міжнародного співробітництва, а також удосконалення механізмів їх взаємодії з міжнародними партнерами.

За результатами дослідження, ми вважаємо за доцільне внесення змін до законів України «Про місцеве самоврядування в Україні», «Про місцеві державні адміністрації», та «Про транскордонне співробітництво», зокрема, щодо розширення виключної компетенції сільських, селищних, міських рад у сфері міжтериторіального та транскордонного співробітництва. Це передбачає надання їм права схвалювати двосторонні або багатосторонні угоди щодо транскордонного співробітництва, з метою створення єврорегіонів. Ці зміни сприятимуть поглибленню міжрегіональної співпраці та сприятимуть інтеграції України в міжнародний простір.

У зв'язку з законодавчими змінами щодо розширення повноважень органів місцевого самоврядування у контексті реформи децентралізації та необхідності адаптації нормативно-правової бази України до стандартів європейського законодавства, важливо внести суттєві зміни до правових, організаційних, фінансових та інших аспектів міжтериторіального та транскордонного співробітництва. Ці зміни передбачають включення нових положень до Закону України «Про транскордонне співробітництво», з метою удосконалення термінології та механізмів співпраці, введення обов'язку розробки регіональних програм розвитку транскордонного співробітництва, узгодження стратегічних пріоритетів у цій сфері, а також розширення повноважень центральних органів виконавчої влади та суб'єктів транскордонного співробітництва.

Відзначимо, що на сьогодні є чинною Державна програма розвитку

транскордонного співробітництва на 2021-2027 роки, затверджена постановою Кабінету Міністрів України від 14 квітня 2021 року № 408. Вказана Державна програма була затверджена на виконання положень чинного на сьогодні Закону України «Про транскордонне співробітництво». Ми вважаємо, що у зв'язку з цим, у випадку прийняття нової редакції Закону України «Про транскордонне співробітництво», буде необхідно внести відповідні зміни та коригування до чинної Державної програми розвитку транскордонного співробітництва на 2021-2027 роки.

Запропоновані зміни набувають особливого значення в контексті вступу України починаючи з 2024 року до великої програми транскордонного співробітництва - Interreg Europe. Це відкриває можливість не лише участі в проєктах у Європі, але й створення власних проєктів разом з регіонами та забезпечення їх фінансування за рахунок Європейського Союзу. У зв'язку з цим, необхідно адаптувати чинне законодавство для максимального використання нових можливостей та ефективного впровадження спільних проєктів.

Висновки. За результатами дослідження ми дійшли висновків про:

1) необхідність удосконалення механізмів міжтериторіального та транскордонного співробітництва в Україні для ефективного вирішення викликів у цій сфері, що сприятиме відновленню постраждалих територій та їх розвитку;

2) важливість врахування ролі та значення Європейської хартії місцевого самоврядування для забезпечення активної участі місцевих органів у міжрегіональному співробітництві та розширення їх повноважень у сфері міжнародного співробітництва;

3) потребу у внесенні змін до законодавства України щодо розширення повноважень місцевих рад у сфері міжтериторіального та транскордонного співробітництва, що сприятиме глибшій міжрегіональній співпраці та інтеграції України в міжнародний простір;

4) важливість суттєвих змін до правових, організаційних, фінансових та

інших аспектів міжтериторіального та транскордонного співробітництва з метою адаптації нормативно-правової бази України до стандартів європейського законодавства та максимального використання нових можливостей співробітництва з Європейським Союзом;

5) потребу у коригуванні чинної Державної програми розвитку транскордонного співробітництва на 2021-2027 роки, у разі прийняття нової редакції Закону України «Про транскордонне співробітництво», щоб забезпечити відповідність програми змінам у законодавстві та максимально використовувати нові можливості співробітництва з Європейським Союзом.

Застосування запропонованих змін сприятиме створенню умов для ефективної та взаємовигідної співпраці суб'єктів та учасників міжтериторіального і транскордонного співробітництва в Україні. Це дозволить підвищити показники соціально-економічного розвитку регіонів та територій України, а також підвищити рівень життя населення.

СПІВВІДНОШЕННЯ КОНДИКЦІЙНОГО ТА ВІНДИКАЦІЙНОГО ПОЗОВІВ

Ткачук Анастасія Вікторівна
Начальник відділу публічних закупівель
ТОВ «ПК «АРКОН»
ORCID ID: 0000-0003-0117-4638

Вступ./Introduction. Питання співвідношення юридичних категорій завжди ставить на меті дослідження спільних та відмінних аспектів, а також висвітлення взаємодії порівнюваних категорій. Враховуючи наявні на перший погляд подібності позову про повернення майна внаслідок його набуття без достатніх підстав з вимогами про витребування майна власником із чужого незаконного володіння, виникає питання їх співвідношення що є актуальним при практичному застосуванні даних механізмів правового захисту для суб'єкту господарювання. При здійсненні господарської діяльності в умовах воєнного стану, враховуючи кількість осіб та умови їх виїзду з територій ведення активних бойових дій, питання про повернення, витребування майна для суб'єктів господарювання є актуальним.

Ціль роботи./Aim. Розглянути питання співвідношення позову про повернення майна внаслідок його набуття без достатніх підстав з вимогами про витребування майна власником із чужого незаконного володіння.

Матеріали та методи./Materials and methods. При здійсненні дослідження було застосовано формально-юридичний метод та порівняльно-правовий метод. Розглянуто та наведено дослідження: А. В. Нижний, І. М. Гончаров, Є. А. Ваштарева, а також здійснено аналіз судової практики.

Результати та обговорення./Results and discussion. Для визначення співвідношення позову про повернення майна внаслідок його набуття без достатніх підстав з вимогами про витребування майна власником із чужого незаконного володіння необхідно визначитись із співвідношенням

кондикційних вимог з віндикаційними.

Речовий зміст віндикаційного позову пов'язаний із тим, щоб встановити володіння об'єктом та факт його перебування в утриманні набувача - відповідача. У випадку кондикційного позову немає значення, чи існує майно в натурі, оскільки кондикція спрямована на задоволення вимог щодо повернення конкретної речі або компенсації її вартості. Це свідчить про те, що віндикаційний позов захищає речові права суб'єкта господарювання напряду, тоді як кондикційний – опосередковано, через механізм захисту суб'єктивних прав у зобов'язальних правовідносинах.

Враховуючи використання даних механізмів захисту використовуються суб'єктами господарювання та їх регулювання в тому числі і інституціями цивільного права через галузевий метод, при дослідженні розглянемо норми глави 83 ЦКУ. Виходячи з положень даної глави важко точно визначити, яке майно, незаконно набуте, підлягає поверненню в натурі: чи те саме, чи схоже на отримане (з врахуванням його персоналізації). Вважаємо, що термін «майно», використовуваний у юридичному визначенні обов'язку придбати або зберегти майно без достатньої правової підстави, слід розглядати широко, і тому за допомогою кондикційного позову можливо вимагати як індивідуально визначену річ, так і майно з числа однорідних. На відміну від віндикації, кондикція має більший обсяг застосування, оскільки її положення, згідно зі статтею 1212 ЦКУ, застосовуються незалежно від того, чи виникають дії від набувача, потерпілого, іншої особи чи події.

Таким чином, кондикційний позов може бути використаний суб'єктом господарювання для витребування будь-якого майна, незалежно від форми його виявлення – чи то як майнові активи, чи грошові кошти.

Необхідно розрізняти досліджувані правові категорії також за способом відчуження майна. У випадку зобов'язань при набутті майна без достатніх підстав, майно повертається потерпілій стороні незалежно від того, яким чином воно вийшло з володіння цієї сторони (згідно з ч. 2 ст. 1212 ЦК України). Таким чином, кондикційні механізми застосовуються незалежно від добросовісності

набувача (боржника) і незалежно від того, як майно вийшло з його володіння.

З іншого боку, при віндикації важливу роль відіграє добросовісність набувача і причини відчуження майна від власника. Так, власник майна може вимагати його повернення у недобросовісного набувача у всіх випадках, а в добросовісного набувача – лише тоді, коли він втратив володіння майном поза своєю волею (згідно зі ст. 388 ЦК України). В разі, якщо набувач є добросовісним і майно вийшло з володіння первісного власника з його згоди, віндикація не є допустимою.

Отже, у кондикції та віндикації добросовісність суб'єкта господарювання, яка набула або зберегла майно, розглядається у різних аспектах та прямо впливає на можливість використання певного способу захисту. Можливість віндикації майна в третіх осіб залежить від добросовісності набувача в цілому. З іншого боку, щодо кондикційних зобов'язань законодавство не встановлює спеціальних умов щодо добросовісності чи недобросовісності набувача. Автор А.В. Нижний, порівнюючи віндикацію та кондикцію, вказує на їх відмінні риси: для задоволення віндикаційного позову необхідно, щоб витребуване майно було придбане суб'єктом господарювання, від якої воно вимагається. Кондикційний позов можна пред'явити до набувача не лише при придбанні майна, але і при збереженні його за рахунок потерпілої особи. Важливою є можливість витребування майна в разі добросовісного оплатного набуття, бо на відміну від віндикації, кондикційний позов може застосовуватися, навіть якщо надано зустрічну винагорода [1, с. 124].

Вищезазначене твердження слід розглядати з певними застереженнями. Наявність будь-яких договірних відносин виключає можливість застосування нормативних положень про кондикцію, тобто якщо зустрічна винагорода та набуття майна суб'єктом господарювання була здійсненна в рамках договору.

Відмінність між віндикацією та кондикцією фахівці визначають також через юридичну техніку, яка використовується для їх оформлення. Зазначається, що терміни та умови, що характеризують безпідставність, не є визначеними в кондикційних відносинах. Однак цей аспект освітлює

І. М. Гончаров, більше для уточнення обсягу захисту при передачі майна без достатніх підстав від однієї особи до іншої [2, с. 10].

З аналізу критеріїв розмежування випливає, що кондикція є самостійним універсальним способом захисту суб'єктивного права та ефективним інструментом впливу на незаконних набувачів. Тим не менш, норми, які регулюють кондикційні зобов'язання, можуть бути субсидіарно застосовані до відносин віндикації. Таке положення закріплено в ч. 3 ст. 1212 ЦК України, де зазначено, що «положення про повернення одержаного чи збереженого майна без достатніх підстав можуть застосовуватися до вимог щодо витребування власником майна з чужого незаконного володіння» [3]. «Такий законодавчий підхід може розширити сферу застосування механізмів кондикції та повніше захистити порушені права та законні інтереси суб'єктів цивільного та господарського обороту. З матеріалів судової практики випливає, що кондикційний позов застосовується як додатковий до віндикаційного у випадках, коли певні вимоги титульного володільця майна не охоплені нормативним регулюванням базового способу захисту права» [4].

Римське приватне право закріпило положення про те, що «віндикаційний позов може бути пред'явлений лише в тому випадку, якщо це неможливо зробити через втрату права власності» [5, с. 96].

Тобто кондикційний позов можна застосовувати до вимог про витребування майна із чужого незаконного володіння тільки у тому випадку, коли не достатньо підстав для подання віндикаційного позову. Прикладами таких ситуацій є: пошкодження майна чи інше розпорядження, що виникло в результаті незаконного володіння суб'єктом господарювання; пошкодження майна, що призвело до втрати його індивідуального характеру або зниження споживчої вартості.

Висновки./Conclusions. Таким чином, аналіз співвідношення позову про повернення майна внаслідок його набуття без достатніх підстав з вимогами про витребування майна власником із чужого незаконного володіння дозволяє зробити висновок, що визначений законодавцем субсидіарний характер

кондикції є універсальним критерієм, який відрізняє його від інших способів захисту прав. Право на подання кондикційного позову, згідно з ч. 3 ст. 1212 ЦК України, виникає, коли титульний власник втрачає здатність захистити своє право, вимагаючи застосування наслідків недійсності правочину. Це можливо лише в тому випадку, якщо інші захисні заходи не в змозі усунути незаконне збагачення набувача за рахунок потерпілого. Важливо відзначити, що кондикція та віндикація не конкурують між собою, адже кожен має своє визначене поле застосування.

СПИСОК ВИКОРИСТАНИХ ДЖЕРЕЛ

1. Нижний А. В., Ходаківський М. П., Юровська Г. В. Визнання правочинів недійсними: основи теорії та судова практика : посібник для суддів / під редакцією А. В. Нижного. Київ : Алерта, 2020. 234 с.
2. Гончаров І. М. Цивільно-правові зобов'язання, що виникають внаслідок безпідставного збагачення (порівняльно-правове дослідження за законодавством України та країн Європейського союзу): дис...канд. юрид. наук: 12.00.03. Київ, 2016. 212 с.
3. Цивільний кодекс України. Відомості Верховної Ради України. 2003. №№ 40-44. Ст. 356.
4. Постанова Верховного Суду від 23 січня 2019 року у справі № 752/9870/15-ц. URL: <https://reyestr.court.gov.ua/Review/79684486> (дата звернення: 29.01.2024).
5. Ваштарева Є. А. Кондикція і віндикація у римському праві. Проблеми законності. 2017. Вип. 139. С. 95–104.