

**SCI-CONF.COM.UA**

# **PERSPECTIVES OF CONTEMPORARY SCIENCE: THEORY AND PRACTICE**



**PROCEEDINGS OF II INTERNATIONAL  
SCIENTIFIC AND PRACTICAL CONFERENCE  
APRIL 1-3, 2024**

**LVIV  
2024**

# **PERSPECTIVES OF CONTEMPORARY SCIENCE: THEORY AND PRACTICE**

Proceedings of II International Scientific and Practical Conference

Lviv, Ukraine

1-3 April 2024

**Lviv, Ukraine**

**2024**

**UDC 001.1**

The 2<sup>nd</sup> International scientific and practical conference “Perspectives of contemporary science: theory and practice” (April 1-3, 2024) SPC “Sci-conf.com.ua”, Lviv, Ukraine. 2024. 1173 p.

**ISBN 978-966-8219-88-7**

The recommended citation for this publication is:

*Ivanov I. Analysis of the phaunistic composition of Ukraine // Perspectives of contemporary science: theory and practice. Proceedings of the 2nd International scientific and practical conference. SPC “Sci-conf.com.ua”. Lviv, Ukraine. 2024. Pp. 21-27. URL: <https://sci-conf.com.ua/ii-mizhnarodna-naukovo-praktichna-konferentsiya-perspectives-of-contemporary-science-theory-and-practice-1-3-04-2024-lviv-ukrayina-arhiv/>.*

**Editor**

**Komarytskyy M.L.**

*Ph.D. in Economics, Associate Professor*

Collection of scientific articles published is the scientific and practical publication, which contains scientific articles of students, graduate students, Candidates and Doctors of Sciences, research workers and practitioners from Europe, Ukraine and from neighbouring countries and beyond. The articles contain the study, reflecting the processes and changes in the structure of modern science. The collection of scientific articles is for students, postgraduate students, doctoral candidates, teachers, researchers, practitioners and people interested in the trends of modern science development.

**e-mail:** [lviv@sci-conf.com.ua](mailto:lviv@sci-conf.com.ua)

**homepage:** <https://sci-conf.com.ua>

©2024 Scientific Publishing Center “Sci-conf.com.ua” ®

©2024 Authors of the articles

## TABLE OF CONTENTS

### AGRICULTURAL SCIENCES

1. *Божко Т. В., Костенко С. А.* 23  
ТЕХНОЛОГІЇ ТА ТЕХНІКИ ВИРОЩУВАННЯ ЗЕРНА В СУЧАСНИХ КЛІМАТИЧНИХ УМОВАХ
2. *Божко Т. В., Палій Д. В.* 29  
ВПЛИВ ВИРОЩУВАННЯ ОРГАНІЧНИХ ОВОЧІВ ТА ФРУКТІВ НА ЇХ ЯКІСТЬ І ВМІСТ ПОЖИВНИХ РЕЧОВИН
3. *Калинка А. К., Лесик О. Б.* 35  
ЕФЕКТИВНІСТЬ ГОДІВЛІ БУГАЙЦІВ РІЗНИХ ПОРІД ЖУЙНИХ І ЇХ ПОМІСЕЙ В УМОВАХ ЗОНИ КАРПАТ
4. *Костенко П. О.* 42  
НОРМА ВНЕСЕННЯ ДОБРИВ ПО ПШЕНИЦІ ОЗИМІЙ
5. *Москалюк І. В., Сакун М. М., Пунченко Н. О., Хамід К. О.* 48  
ДЕРЖАВНА ПІДТРИМКА СОЦІАЛЬНО-ЕКОНОМІЧНОГО РОЗВИТКУ АГРОПРОМИСЛОВОГО КОМПЛЕКСУ В СУЧАСНИХ УМОВАХ
6. *Тасаж Р. М., Процул М. В.* 54  
ВИКОРИСТАННЯ ХАРВЕСТЕРА І ФОРВАРДЕРА В ЛІСОВОМУ ГОСПОДАРСТВІ

### VETERINARY SCIENCES

7. *Котелевич В. А., Пінський О. В., Буднік Т. С.* 59  
МОНІТОРИНГ ЯКОСТІ І БЕЗПЕЧНОСТІ ХАРЧОВИХ ПРОДУКТІВ В ЖИТОМИРСЬКІЙ ОБЛАСТІ
8. *Москалюк І. В., Сакун М. М., Філіпська А. В., Хамід К. О.* 63  
АЛЬТЕРНАТИВНІ МЕТОДИ ЛІКУВАННЯ У ВЕТЕРИНАРІЇ: ГОМЕОПАТІЯ, АКУПУНКТУРА, ФІТОТЕРАПІЯ
9. *Москалюк І. В., Сакун М. М., Шульженко Є. О., Хамід К. О.* 70  
ЕКЗОТИЧНІ ТВАРИНИ ЯК ПЕРЕНОСНИКИ РІЗНИХ ХВОРОБ: СТРАТЕГІЇ ПРОФІЛАКТИКИ ТА КОНТРОЛЮ
10. *Москалюк І. В., Сакун М. М., Жеребцова С. Д., Хамід К. О.* 76  
ВЕТЕРИНАРНА ОНКОЛОГІЯ: СУЧАСНІ ТЕНДЕНЦІЇ У ДІАГНОСТИЦІ ТА ЛІКУВАННІ РАКУ У ТВАРИН
11. *Москалюк І. В., Сакун М. М., Пунченко Н. О., Хамід К. О.* 82  
ВЕТЕРИНАРНА БЕЗПЕКА

### BIOLOGICAL SCIENCES

12. *Курбанова О. О.* 85  
СЕЗОННА ДИНАМІКА ЩІЛЬНОСТІ ТА ПРОСТОРОВЕ РОЗМІЩЕННЯ ГОРОБЦІВ (PASSER) В С. КОРОПІ ЧЕРНІГІВСЬКОЇ ОБЛАСТІ



13. *Чивантук А. А., Прудіус О. Р.* 89  
РОЗРОБКА ТЕХНОЛОГІЇ ОТРИМАННЯ ЕХІНАЦЕЇ КОРЕНІВ  
ЕКСТРАКТУ ГУСТОГО
- MEDICAL SCIENCES**
14. *Бітчук М. Д., Стросєв М. Ю., Жуйборода А. І.* 92  
СУЧАСНІ УЯВЛЕННЯ ПРО МЕТОДИ ДІАГНОСТИКИ  
НЕВРОГЕННОГО МІОКАРДІАЛЬНОГО СТАНІНГУ У  
ПАЦІЄНТІВ З СИНДРОМОМ ГІЄНА-БАРРЕ
15. *Бобро Л. М., Марченко А. С., Пономаренко О. В., Меженіна Т. В.* 96  
ДИСФУНКЦІЯ ЩИТОВИДНОЇ ЗАЛОЗИ ПРИ ЛІКУВАННІ  
ІНГІБІТОРАМИ КОНТРОЛЬНИХ ТОЧОК ІМУННОЇ ВІДПОВІДІ
16. *Божко Т. В., Булавка Т. С.* 99  
РОЛЬ ОВОЧІВ ТА ФРУКТІВ У ЗДОРОВОМУ ХАРЧУВАННІ ТА  
ПРОФІЛАКТИЦІ ХВОРОБ
17. *Вороняк М. І., Кокоруз М. В., Худзій С. С., Шурко Н. О.* 104  
МЕТОДИ МОЛЕКУЛЯРНО-ГЕНЕТИЧНОЇ ДІАГНОСТИКИ ПРИ  
ХРОНІЧНІЙ МІЄЛОЇДНІЙ ЛЕЙКЕМІЇ
18. *Герцен Г. І., Гапон О. М., Білоножкін Г. Г.* 111  
КОМПРЕСУЮЧИЙ СТРИЖЕНЬ ДЛЯ ХІРУРГІЧНОГО  
ЛІКУВАННЯ НЕСТАБІЛЬНИХ ПЕРЕЛОМІВ ТІЛА КЛЮЧИЦІ
19. *Дзевульська І. В., Маліков О. В.* 115  
АНАТОМО-ФІЗІОЛОГІЧНИЙ ПОГЛЯД НА ВИНИКНЕННЯ  
МІОПІЇ
20. *Димніч Л. Ю., Власенко А. С., Шаповал Р. О., Полякова А. О.,* 118  
*Мухачова В. Д., Бура М. С., Шаповал Д. В., Суховєєва А. О.,*  
*Бусько В. В., Демченко Г. О., Луценко П. П., Пономаренко А. Л.,*  
*Бєлоконов О. О.*  
ФОРМАЛІН: ВІД РЯТУВАЛЬНИКА НАУКИ ДО «ТОКСИЧНОГО  
КОХАНЦЯ» АНАТОМІЇ
21. *Добржанська Є. І., Волошина А. С., Шевелєва І. В.* 127  
ВПЛИВ ГІПЕРГІДРОЗУ НА ВИНИКНЕННЯ  
ВИСІВКОПОДІБНОГО ЛИШАЮ
22. *Єфименко Н., Редченко Л., Піскун О., Білаш Н.* 130  
ОСОБЛИВОСТІ ПРАКТИЧНОЇ ПІДГОТОВКИ МАЙБУТНІХ  
МЕДИЧНИХ ПРАЦІВНИКІВ В УМОВАХ ВОЄННОГО СТАНУ
23. *Красовська К. О., Гончаренко В. В.* 133  
ОЦІНКА ФІЗИЧНОЇ ВИТРИВАЛОСТІ ОРГАНІЗМУ У  
ПІДЛІТКІВ, ЯКІ ПЕРЕНЕСЛИ COVID-19
24. *Кречківська Л. М., Добржанська Є. І.* 138  
ВПЛИВ РУБЦЕВИХ ЗМІН ШКІРИ НА ЯКІСТЬ ЖИТТЯ  
ЛЮДИНИ
25. *Кязимова С. Б., Добржанська Є. І.* 140  
ЗАХИСНІ МЕХАНІЗМИ ВІД ШКІДЛИВОГО ВПЛИВУ УФ-  
ВИПРОМІНЮВАННЯ МЕЛАНОМА

26. *Левченко Є. Д., Григорян Н. А., Бондаренко Я. Д., Удовиченко А. О., Лухіна Є. А., Порубай В. Я., Остроухова К. М., Колісниченко О. В., Шевченко А. Ю., Ярош К. І., Луценко І. В., Козирев С. Д., Лимаренко Д. А., Балковенко В. О.* 144  
ВІРТУАЛЬНА АНАТОМІЯ В МЕДИЧНІЙ ОСВІТІ: ВИЖИВАННЯ В ДЖУНГЛЯХ ЗНАНЬ ЧЕРЕЗ ЦИФРОВІ ГАЙДИ
27. *Лосєва Р. Г.* 149  
ВПЛИВ ЕРГОТЕРАПІЇ НА НЕЗАЛЕЖНІСТЬ В ПОВСЯКДЕННОМУ ЖИТТІ ПАЦІЄНТІВ З УРАЖЕННЯМ СПИННОГО МОЗКУ
28. *Лук'янченко А. В., Олійник Ю. О.* 152  
ВПЛИВ ДІДЖИТАЛІЗАЦІЇ НА САМОПОЧУТТЯ ТА РОЗУМОВУ ПРАЦЕЗДАТНІСТЬ СТУДЕНТІВ У МЕДИКО-ГІГІЄНИЧНИХ АСПЕКТАХ
29. *Маляренко В. Р., Добржанська Є. І.* 155  
СУЧАСНИЙ ПІДХІД ДО СКРИНІНГУ ТА КЛІНІЧНОЇ ОЦІНКИ ПСОРИАТИЧНОГО АРТРИТУ
30. *Мироник О. В., Мельникович Є. А.* 158  
СУЧАСНІ МЕТОДИ ПРОФІЛАКТИКИ ПОШИРЕННЯ ВІЛ-ІНФЕКЦІЇ
31. *Нагута Л. О., Драбчак К. О., Заворіна В. О., Страховецька М. В.* 162  
ВПЛИВ ПАПІЛОМАВІРУСНОЇ ІНФЕКЦІЇ НА ПЕРЕБІГ ВАГІТНОСТІ
32. *Назарова Д. І., Чайкіна К. В.* 166  
КОАРКТАЦІЯ АОРТИ
33. *Остап'юк Ю. Р., Мироник О. В.* 172  
ОСОБЛИВОСТІ ЕПІДЕМІОЛОГІЇ ВІЛ-ІНФЕКЦІЇ\СНІД В ЧЕРНІВЕЦЬКІЙ ОБЛАСТІ
34. *Рапацький В. А., Мироник О. В.* 175  
ДО ПИТАННЯ АКТУАЛЬНОСТІ ХОЛЕРИ НА УКРАЇНІ. ІСТОРИЧНІ ВІДОМОСТІ
35. *Рушай А. К., Лисайчук Ю. С., Ковальчук Д. Ю.* 182  
ДИСТРАКЦІЙНЕ ЗАМІЩЕННЯ КІСТКОВИХ ДЕФЕКТІВ ПРИ ІНФІКОВАНИХ НЕЗРОЩЕННЯХ ВЕЛИКОГОМІЛКОВОЇ КІСТКИ
36. *Саченко Д. В., Абузейнех Р. Ф., Дзиза А. В.* 188  
ВПЛИВ ЧАСТОТИ АКУСТИЧНИХ ХВИЛЬ НА РІВЕНЬ ЗНИЖЕННЯ СЛУХУ У ЗДОБУВАЧІВ ВИЩОЇ ОСВІТИ ХНМУ
37. *Сушецька А. С., Барбаішова А. Г., Притула А. І.* 191  
ФІЗИЧНА РЕАБІЛІТАЦІЯ ХВОРИХ ПРИ МІННО-ВИБУХОВІЙ ТРАВМІ НИЖНІХ КІНЦІВОК
38. *Сушецька А. С., Завиленкова В. А., Пантюхова Т. О.* 194  
ЕФЕКТИВНІСТЬ МІКРОСТРУМОВОЇ ТЕРАПІЇ

39. *Сушецька А. С., Молоток В. В.* 197  
 ЗАСТОСУВАННЯ КІНЕЗІОТЕЙПУВАННЯ В РЕАБІЛІТАЦІЇ  
 ДИТЯЧОГО ЦЕРЕБРАЛЬНОГО ПАРАЛІЧА
40. *Таран О. С., Ширяєва Л. Г., Юрова А. А., Григорян Н. А.,  
 Бондаренко Я. Д., Удовиченко А. О., Лухіна Є. А., Порубай В. Я.,  
 Остроухова К. М., Колісниченко О. В., Шевченко А. Ю.,  
 Ярош К. І., Луценко І. В., Козирев С. Д.* 199  
 ЗМАГАННЯ ЗА ЗНАННЯ: ЯК ВІЙНА СТВОРЮЄ НОВІ  
 ВИКЛИКИ ДЛЯ АНАТОМІЧНОГО ОСВІТНЬОГО ФРОНТУ
41. *Форманюк Д. Р., Ясніковська С. М.* 208  
 СУЧАСНІ ПОГЛЯДИ НА ЕТІОЛОГІЮ ТА ДІАГНОСТИКУ  
 ІСТМІКО-ЦЕРВІКАЛЬНОЇ НЕДОСТАТНОСТІ
42. *Шаповал Р. О., Полякова А. О., Мухачова В. Д., Бура М. С.,  
 Шаповал Д. В., Суховєєва А. О., Бусько В. В., Демченко Г. О.,  
 Луценко П. П., Пономаренко А. Л., Белоконов О. О.,  
 Лимаренко Д. А., Балковенко В. О., Морока Р. К.* 213  
 ВІД «БЕЗГЛУЗДОГО» ДО «ЗАХОПЛЮЮЧОГО»: ЯК  
 ЗМІНЮВАЛАСЯ ПЕРЦЕПЦІЯ НЕЙРОАНАТОМІЇ ПРОТЯГОМ  
 ІСТОРІЇ?
43. *Шевченко О. М., Мельничук П. Ю., Скрипник А. А.* 221  
 РОЛЬ ПРОЗАПАЛЬНИХ ЦИТОКІНІВ У РОЗВИТКУ ІНФАРКТУ  
 МІОКАРДА
44. *Шевченко В. Ю., Філоненко М. В.* 224  
 ЗВ'ЯЗОК МІЖ ПОРУШЕННЯМИ ЕНДОКРИННОЇ СИСТЕМИ ТА  
 РОЗВИТКОМ ОЖИРІННЯ: НОВІ ДОСЛІДЖЕННЯ ТА ПІДХОДИ  
 ДО ЛІКУВАННЯ
45. *Шупяцький І. М., Базюнь Я. І., Гришечкіна Т. О.* 227  
 BIOMECHANICAL OF TRMG
- PHARMACEUTICAL SCIENCES**
46. *Ріжняк О. Л., Соболь М.* 231  
 СТРУКТУРНО-ГЕНЕТИЧНИЙ АНАЛІЗ СУЧАСНОЇ  
 ФАРМАЦЕВТИЧНОЇ ТЕРМІНОЛОГІЇ
- CHEMICAL SCIENCES**
47. *Аніщенко А. О., Штамбург В. Г., Кравченко С. В.* 234  
 ВЗАЄМОДІЯ АРИЛГЛЮКСАЛЕЙ З N-ГІДРОКСИСЕЧОВИНОЮ  
 ЯК ШЛЯХ ДО 3-ГІДРОКСИ-5-АРИЛГІДАНТОЇНІВ ТА 3,4,5-  
 ТРИГІДРОКСИ-5-АРИЛІМІДАЗОЛІДИН-2-ОНІВ
48. *Ткач В. В., Кушнір М. В., Пониц Л. І., Петрусяк Т. В.* 240  
 ЧОТИРИ КОМБІНОВАНІ ХІМІКО-МАТЕМАТИЧНІ ЗАВДАННЯ  
 В БРАЗИЛЬСЬКОМУ СТИЛІ НА ТЕМУ НІМЕЦЬКОЇ НАРОДНОЇ  
 ПІСНІ

## TECHNICAL SCIENCES

49. *Levchenko O. G., Polukarov Yu. O., Zemlyanska O. V., Polukarov O. I., Kosterieva Ie. A.* 249  
ANALYSIS OF ACTUAL LABOUR PROTECTION PROBLEMS IN UKRAINE
50. *Sekhin Ye. M.* 253  
SORTING ALGORITHMS
51. *Вельма А. О., Онищенко К. Г.* 260  
ПЛАНУВАННЯ ТА ОРГАНІЗАЦІЯ ПОДОРОЖЕЙ ЗА ДОПОМОГОЮ МОБІЛЬНОГО ЗАСТОСУНКУ НА FLUTTER
52. *Веретельник К. О.* 263  
ЛОГІСТИЧНІ ЗАДАЧІ В ЕКОНОМІЦІ ЯК ПРИКЛАД НР-СКЛАДНИХ ЗАДАЧ
53. *Духович О. Р.* 269  
ОГЛЯД І КРИТИЧНИЙ АНАЛІЗ СУЧАСНОГО СТАНУ І ШЛЯХІВ ВДОСКОНАЛЕННЯ СИСТЕМ ЕЛЕКТРОЖИВЛЕННЯ ТА АВТОМАТИЧНОГО УПРАВЛІННЯ УСТАНОВОК ЕЛЕКТРОВІДЦЕНТРОВИХ НАСОСІВ У ПЕРЕРИВЧАСТИХ РЕЖИМАХ ЕКСПЛУАТАЦІЇ НАФТОВИХ СВЕРДЛОВИН
54. *Кабаков А. М., Телітко Л. П., Рябенко Є. С.* 274  
РОЗРОБКА ЕФЕКТИВНИХ ЗАСОБІВ ВІБРОЗАХИСТУ
55. *Кісь Я. П., Дереш О. М.* 280  
ІНТЕЛЕКТУАЛЬНА ІНФОРМАЦІЙНА СИСТЕМА РЕКОМЕНДАЦІЙ РЕЦЕПТІВ СТРАВ
56. *Кримчанін Б. А., Вербіцький А. С., Ніжегородцев В. О.* 286  
ВИКОРИСТАННЯ ШТУЧНОГО ІНТЕЛЕКТУ СОPILOT В ЮРИСПРУДЕНЦІЇ
57. *Макаревич М. П., Онищенко К. Г.* 291  
РОЗРОБКА ФРОНТЕНД ЧАСТИНИ ПРОГРАМНОЇ СИСТЕМИ ДЛЯ ПЛАНУВАННЯ ПОДОРОЖЕЙ
58. *Мельниченко Р. В., Зюзько А. В.* 295  
УДОСКОНАЛЕННЯ ТЕХНОЛОГІЇ ВИРОБНИЦТВА СИРКОВИХ ДЕСЕРТІВ З ШОКОЛАДОМ ТА ПЕРЦЕМ ЧИЛІ
59. *Нельга А. Т., Ітякін О. С., Фєдосєєва Г. О., Клименко Ю. М.* 299  
ПЕРЕОБЛАДНАННЯ ТА ВИКОРИСТАННЯ БЕНЗИНОВОГО ГЕНЕРАТОРА НАПРУГИ 120В, 60 Гц В ЛОКАЛЬНИХ МЕРЕЖАХ
60. *Онищенко К. Г., Писаренко Є. М.* 303  
МОДЕЛЮВАННЯ ПЗ ДЛЯ ОРГАНІЗАЦІЇ РОБОТИ З УРАХУВАННЯМ ЦИРКАДНИХ РИТМІВ І ПСИХОЕМОЦІЙНОГО СТАНУ ПРАЦІВНИКІВ
61. *Піняєв Є. В., Онищенко К. Г.* 308  
РОЗРОБКА БЕКЕНД ЧАСТИНИ ПРОГРАМНОЇ СИСТЕМИ ДЛЯ ПЛАНУВАННЯ ПОДОРОЖЕЙ



62.	<i>Піскун І. О.</i>	312
	ІННОВАЦІЙНА ГІДРОФОБНА ГІДРАТАЦІЯ: ЗМІЦНЕННЯ ШТУЧНОГО КАМЕНЮ ЧЕРЕЗ НАСИЧЕННЯ ПРОТОНАМИ	
63.	<i>Ремарчук М. П., Чмуж Я. В., Галицький О. О., Кебко О. В., Коханова О. Ф., Куценко О. М.</i>	314
	МЕТОДИКА ФОРМУВАННЯ ПАРКІВ ЗЕМЛЕРИЙНИХ МАШИН ЗА ТЕХНІКО-ЕКОНОМІЧНИМИ ПОКАЗНИКАМИ	
64.	<i>Рожко Д. В.</i>	322
	ПЕРСПЕКТИВИ ВИКОРИСТАННЯ ГЕНЕРАТИВНОГО ШТУЧНОГО ІНТЕЛЕКТА	
65.	<i>Сікора Р. В.</i>	325
	ПЕРЕВАГИ ТА НЕДОЛІКИ МІКРОСЕРВІСНОЇ АРХІТЕКТУРИ В ІНФОРМАЦІЙНИХ СИСТЕМАХ ЕЛЕКТРОННОЇ КОМЕРЦІЇ	
66.	<i>Фрідріхсон В. Л., Кривоног О. І., Кривоног В. В., Романенко П. Ю., Фадеїчев В. В.</i>	327
	ВИЗНАЧЕННЯ ПОРОВОЇ СТРУКТУРИ ТОНКИХ НЕТКАНИХ ГЕОТЕКСТИЛЬНИХ МАТЕРІАЛІВ	
67.	<i>Хомич А. М., Шевчук Н. П.</i>	333
	УДОСКОНАЛЕННЯ ТЕХНОЛОГІЇ ВИРОБНИЦТВА РИБНОЇ КОНСЕРВИ	
68.	<i>Шабетя С. А.</i>	337
	НАНОТЕХНОЛОГІЇ ДЛЯ СТВОРЕННЯ НОВИХ МАТЕРІАЛІВ	
69.	<i>Швець О. П., Березовецький С. А., Коруняк П. С.</i>	341
	ВПЛИВ ПАРАМЕТРІВ РЕЖИМУ MIG-ПАЙКИ НА ФОРМУВАННЯ ЗВАРНОГО ШВА	
70.	<i>Шестакова М. В., Ляшенко О. Б., Іванова Р. Ю., Шпота О. О., Перетяка С. М., Котенко О. В.</i>	345
	ТЕРМІЧНІ ВЛАСТИВОСТІ НЕБЕЗПЕЧНОГО ВАНТАЖУ КОПРИ	
<b>PHYSICAL AND MATHEMATICAL SCIENCES</b>		
71.	<i>Малиш М. І., Куліш М. Р., Іщенко Р. М., Клочан А. Є.</i>	349
	РОМБИ ФРЕНЕЛЯ ТА ЇХ ЗАСТОСУВАННЯ	
<b>GEOGRAPHICAL SCIENCES</b>		
72.	<i>Yordanova P.</i>	356
	SECTORAL ECONOMIC CHARACTERISTICS OF GREECE FROM THE MIDDLE OF THE 20TH CENTURY TO THE PRESENT DAYS	
73.	<i>Ткаченко Р. П., Ткаченко Л. В., Гуров О. І.</i>	364
	МЕТОДОЛОГІЯ ГЕОПОЛІТИЧНИХ ПЕРЕДБАЧЕНЬ С. РУДНИЦЬКОГО	

## GEOLOGICAL AND MINERALOGICAL SCIENCES

74. *Yakymchuk M. A., Korchagin I. M.* 369  
TECHNOLOGY OF SATELLITE AND PHOTO IMAGES  
FREQUENCY-RESONANCE PROCESSING: RESULTS OF  
TESTING AT A WELL DRILLING SITE FOR NATURAL  
HYDROGEN IN USA
75. *Yakymchuk M. A., Korchagin I. M.* 379  
ON THE PROSPECTS OF DEEP CHANNELS OF FLUID  
MIGRATION DISCOVERING IN THE REGION OF THE  
SHEBELYNSKE GAS-CONDENSATE FIELD
76. *Овчиннікова Н. Б.* 388  
МІНЕРАЛЬНІ ВОДИ: ТЕРМОДИНАМІЧНИЙ АНАЛІЗ, ОКИСНО-  
ВІДНОВНИЙ ПОТЕНЦІАЛ, ІМІТАЦІЙНІ ЕКСПЕРИМЕНТИ
77. *Розловська С. Є., Муц В. І.* 394  
ДОСЛІДЖЕННЯ РАДІОАКТИВНОСТІ КАРПАТСЬКОГО  
ГРЯЗЬОВОГО ВУЛКАНУ

## ARCHITECTURE

78. *Бібер С. Г., Костюк М. С., Кирилюк А. В.* 398  
ФОРМУВАННЯ ПЛАНУВАЛЬНИХ РІШЕНЬ БЕЗБАР'ЄРНОГО  
АРХІТЕКТУРНОГО СЕРЕДОВИЩА В  
БАГАТОФУНКЦІОНАЛЬНИХ ГРОМАДСЬКИХ КОМПЛЕКСАХ
79. *Рожко Є. А.* 403  
ГРАВІЙНІ САДИ
80. *Юзьков С. С., Пекер А. Й.* 407  
ІННОВАЦІЙНІ ПІДХОДИ ДО ВИКОРИСТАННЯ ДОЩОВОЇ  
ВОДИ В ЖИТЛОВИХ КОМПЛЕКСАХ ТА ЇХ ВПЛИВ НА  
СТАЛІСТЬ І ЕКОЛОГІЧНІСТЬ ЖИТЛОВОГО БУДІВНИЦТВА

## PEDAGOGICAL SCIENCES

81. *Panteleimonova T. H.* 409  
THE CONCEPT OF "BASIC PROFESSIONAL COMPETENCE" IN  
NATIONAL PEDAGOGICAL THOUGHT
82. *Ашиток Н. І.* 414  
ПІДГОТОВКА СТУДЕНТІВ У ЗАКЛАДАХ ВИЩОЇ ОСВІТИ ДО  
РОБОТИ З ДІТЬМИ З ОСОБЛИВОСТЯМИ ПСИХОФІЗИЧНОГО  
РОЗВИТКУ
83. *Барановська О. В.* 419  
ДИДАКТИЧНА СИСТЕМА ПРОФІЛЬНОГО НАВЧАННЯ В  
СТАРШІЙ ШКОЛІ: ШЛЯХ ДО САМОВИЗНАЧЕННЯ  
ОСОБИСТОСТІ
84. *Галайко Ю. А., Росіцька А. В.* 426  
ОСОБЛИВОСТІ НАВЧАННЯ МАТЕМАТИКИ УЧНІВ 5-6  
КЛАСІВ В УМОВАХ ІНКЛЮЗІЇ

85.	<b>Головка А. М., Бондарець В. Ю.</b> ФІЗИЧНА КУЛЬТУРА І СПОРТ В УКРАЇНІ В ПЕРІОД ПАНДЕМІЇ COVID-19 ТА ПОВНОМАСШТАБНОГО ВТОРГНЕННЯ РОСІЇ	433
86.	<b>Кириєнко О. О.</b> СУЧАСНІ ПІДХОДИ У ВИЗНАЧЕННІ ДЕФІНІЦІЇ «ПРОФЕСІЙНА КОМПЕТЕНТНІСТЬ МАЙБУТНІХ УЧИТЕЛІВ БІОЛОГІЇ»	440
87.	<b>Коломійцева А. О., Марищук О. Ю., Давидюк А. Р.</b> ЗНАЧУЩІСТЬ ІННОВАЦІЙНИХ ТЕХНОЛОГІЙ У РОЗВИТКУ ТВОРЧИХ ЗДІБНОСТЕЙ ТА НАВИЧОК СТУДЕНТІВ ВНЗ	447
88.	<b>Кулай Н. І., Супруненко В. Г., Стафійчук О. П.</b> ЗАСТОСУВАННЯ СУЧАСНИХ МЕТОДІВ НАВЧАННЯ В УМОВАХ ДИДЖИТАЛІЗАЦІЇ ФАХОВОЇ ПЕРЕДВИЩОЇ ОСВІТИ	452
89.	<b>Локарєва Ю. В.</b> АРТ-КОМУНІКАЦІЙНА ДІЯЛЬНІСТЬ МАЙБУТНЬОГО ВЧИТЕЛЯ МУЗИЧНОГО МИСТЕЦТВА	456
90.	<b>Марчук О. О., Мельничук Л. Б., Пагула Т. І.</b> ФОРМУВАННЯ МИРОЛЮБИВОГО СВІТОГЛЯДУ ТА ПАТРІОТИЗМУ ЗДОБУВАЧІВ ВИЩОЇ ОСВІТИ В ПРОЦЕСІ ВИХОВНОЇ РОБОТИ	464
91.	<b>Москалюк І. В., Сакун М. М., Коростельов А. О., Хамід К. О.</b> ЗМІНА ВИВЧАЄМОЇ У ШКОЛІ ЗАРУБІЖНОЇ ЛІТЕРАТУРИ ЧЕРЕЗ ЗМІНУ ПОКОЛІНЬ	470
92.	<b>Мудрий І.</b> ФОРМУВАННЯ ЧИСТОТИ ІНТОНАЦІЇ У МУЗИКАНТІВ- ДУХОВИКІВ В ПРОЦЕСІ НАВЧАННЯ ГРИ НА ДУХОВИХ ІНСТРУМЕНТАХ	475
93.	<b>Нечитайло Л. Г., Карабцова В. Т.</b> СУЧАСНІ ТРЕНДИ ДИСТАНЦІЙНОГО НАВЧАННЯ	481
94.	<b>Низковська О. В.</b> ПРАКТИЧНІ АСПЕКТИ ВИРШЕННЯ ЗАВДАНЬ ПІДВЕЗЕННЯ УЧАСНИКІВ ОСВІТНЬОГО ПРОЦЕСУ ДО ЗАКЛАДІВ ДОШКІЛЬНОЇ ОСВІТИ	487
95.	<b>Олійник Н., Бамбура А.</b> ІНТЕГРОВАНЕ НАВЧАННЯ В ПОЧАТКОВІЙ ШКОЛІ ЯК ЗАСІБ РОЗВИТКУ ТВОРЧОЇ ОСОБИСТОСТІ	493
96.	<b>Олійник Н., Панасюк Т.</b> МІЖКУЛЬТУРНА КОМПЕТЕНТНІСТЬ МОЛОДШИХ ШКОЛЯРІВ ЯК НАУКОВО-ПЕДАГОГІЧНА ПРОБЛЕМА	497
97.	<b>Панасюк Т. В.</b> ДОСЛІДНИЦЬКА ДІЯЛЬНІСТЬ ЯК ЗАСІБ ФОРМУВАННЯ ПІЗНАВАЛЬНОЇ АКТИВНОСТІ ДІТЕЙ ДОШКІЛЬНОГО ВІКУ	503

98.	<b>Петрусь О. В.</b> ОСОБЛИВОСТІ ВИКОРИСТАННЯ ІНТЕРАКТИВНОЇ ВПРАВИ «КАРУСЕЛЬ» ДЛЯ ВИВЧЕННЯ АНГЛІЙСЬКОЇ МОВИ У ЗАКЛАДАХ ФАХОВОЇ ПЕРЕДВИЦЬОЇ ОСВІТИ	508
99.	<b>Прохорова О. В., Ярошова К.</b> КОМУНІКАТИВНИЙ ПІДХІД У НАВЧАННІ ГРАМАТИКИ АНГЛІЙСЬКОЇ МОВИ	513
100.	<b>Прохорова О. В., Нагорнюк М.</b> МЕТОДИКА ФОРМУВАННЯ ІНШОМОВНОЇ ГРАМАТИЧНОЇ КОМПЕТЕНЦІЇ УЧНІВ	519
101.	<b>Риженко М. В., Анісенко О. В.</b> НАВЧАННЯ ТЕХНІКИ SKIMMING ТА SCANNING НА УРОКАХ АНГЛІЙСЬКОЇ МОВИ	524
102.	<b>Романів Г.</b> ЗАСТОСУВАННЯ ПІДХОДУ ROGIL ТА МОДЕЛІ 5E ДЛЯ МОТИВАЦІЇ НАВЧАЛЬНОЇ ДІЯЛЬНОСТІ УЧНІВ НА УРОКАХ ПРИРОДНИЧИХ ДИСЦИПЛІН	529
103.	<b>Романюк В. Л., Гладка І. А.</b> ВИКОРИСТАННЯ КВЕСТ-ТЕХНОЛОГІЇ ЯК ЗАСОБУ РОЗВИТКУ ТВОРЧИХ ЗДІБНОСТЕЙ У ПРОЦЕСІ ФОРМУВАННЯ КОМПЕТЕНТНОСТІ У ГОВОРІННІ СТУДЕНТІВ І КУРСУ	532
104.	<b>Саєвич О. В., Горобець А. С.</b> ОСОБЛИВОСТІ ФОРМУВАННЯ ЗДОРОВОГО ОБРАЗУ ЖИТТЯ У ПІДЛІТКІВ ТА МОЛОДІ	538
105.	<b>Сердюк О. П.</b> ВСЕУКРАЇНСЬКИЙ КОНКУРС «УЧИТЕЛЬ РОКУ» У НОМІНАЦІЇ «ОБРАЗОТВОРЧЕ МИСТЕЦТВО» ЯК ІНСТРУМЕНТ ФАХОВОГО ЗРОСТАННЯ ПЕДАГОГА	541
106.	<b>Сердюченко Ю. О.</b> ЕКСПЕРИМЕНТАЛЬНА ПЕРЕВІРКА ЕФЕКТИВНОСТІ ФОРМУВАННЯ ІНШОМОВНОЇ КОМУНІКАТИВНОЇ КОМПЕТЕНТНОСТІ МАЙБУТНІХ УЧИТЕЛІВ ІНОЗЕМНИХ МОВ ЗАСОБАМИ ІНТЕРАКТИВНИХ ТЕХНОЛОГІЙ	547
107.	<b>Солодовник Г. Б., Аршава О. А.</b> ФОРМУВАННЯ КУЛЬТУРИ ХАРЧУВАННЯ ЗДОБУВАЧІВ ПОЧАТКОВОЇ ОСВІТИ	552
108.	<b>Хмель Н. Д.</b> ЗАСТОСУВАННЯ CORINTH ДЛЯ ВІЗУАЛІЗАЦІЇ НАВЧАЛЬНОГО МАТЕРІАЛУ ШКІЛЬНОГО КУРСУ ХІМІЇ	557
109.	<b>Чубрей О. С., Власов С. А.</b> ВДОСКОНАЛЕННЯ ПРОФЕСІЙНИХ КОМПЕТЕНТНОСТЕЙ ПЕДАГОГІЧНИХ ПРАЦІВНИКІВ: ПРИРОДНИЧИЙ АСПЕКТ	559



110. *Швидун Л. Т.* 564  
ФОРМУВАННЯ ПРОФЕСІЙНОЇ КОМПЕТЕНТНОСТІ ВЧИТЕЛЯ  
В КОНТЕКСТІ СУЧАСНИХ ВИМОГ

### PSYCHOLOGICAL SCIENCES

111. *Вакуленко О.* 569  
ПРОБЛЕМИ ТА ЧИННИКИ АДАПТАЦІЇ СТУДЕНТІВ  
ПЕРШОГО КУРСУ ДО НАВЧАННЯ У ЗВО
112. *Володарська Н. Д.* 573  
ПЕРСПЕКТИВИ ДІАЛОГОВО-ФЕНОМЕНОЛОГІЧНОГО  
ПІДХОДУ В РОЗВИТКУ ВНУТРІШНІХ РЕСУРСІВ  
ОСОБИСТОСТІ
113. *Гавриш І. О.* 580  
ОСОБЛИВОСТІ КОРЕКЦІЇ ЕМОЦІЙНИХ СТАНІВ У ОСІБ З  
ТРАВМАТИЧНИМ ДОСВІДОМ
114. *Голіков Р. К.* 587  
ОСОБЛИВОСТІ ОСОБИСТОСТІ В ЕКСТРЕМАЛЬНИХ УМОВАХ  
ЖИТТЄДІЯЛЬНОСТІ
115. *Гордия Н. Д.* 594  
РОЗВИТОК МЕНТАЛЬНОГО ЗДОРОВ'Я ТА ПРОТИДІЯ  
СТРЕСОВИМ СИТУАЦІЯМ У ПРОФЕСІЙНІЙ ДІЯЛЬНОСТІ  
ДЕРЖАВНИХ СЛУЖБОВЦІВ В УМОВАХ ВІЙНИ
116. *Григорова А. І.* 602  
ОСОБЛИВОСТІ ПСИХОСОМАТИЧНИХ РОЗЛАДІВ ДОРΟΣЛОЇ  
ЛЮДИНИ
117. *Дементьєва А. О., Лапшин О. О.* 605  
ПІДГОТОВКА ТА ПОРЯДОК ДІЙ ПРИ ВИНИКНЕННІ  
НАДЗВИЧАЙНИХ СИТУАЦІЙ ВІЙСЬКОВОГО ХАРАКТЕРУ
118. *Лисенкова І. П., Салєва Д. О.* 608  
АРТ-ТЕРАПІЯ – ЯК ЗАСІБ ПСИХОСОЦІАЛЬНОГО  
ВІДНОВЛЕННЯ ДІТЕЙ МОЛОДШОГО ПІДЛІТКОВОГО ВІКУ
119. *Мазанко М. П.* 613  
ОСОБЛИВОСТІ ВПЛИВУ ЕМОЦІЙНОГО ІНТЕЛЕКТУ НА  
ПСИХОЛОГІЧНЕ БЛАГОПОЛУЧЧЯ СТУДЕНТІВ
120. *Макаренко С. В.* 618  
ОСОБЛИВОСТІ РОБОТИ З ДИТЯЧИМИ СТРАХАМИ ЗАСОБОМ  
КАЗКОТЕРАПІЇ
121. *Малиновська Н. В.* 623  
ТЕОРЕТИЧНІ АСПЕКТИ ВИЗНАЧЕННЯ ПОНЯТТЯ ТА  
КЛЮЧОВИХ ХАРАКТЕРИСТИК ВОЛОНТЕРСЬКОЇ  
ДІЯЛЬНОСТІ
122. *Миропольцева Н. І., Гринчук Б. Ю.* 628  
ВАРІАЦІЇ ЖИТТЄВОГО СЦЕНАРІЮ ОСОБИСТОСТЕЙ, ЯКІ  
ВИХОВУВАЛИСЬ У ПОВНИХ ТА НЕПОВНИХ СІМ'ЯХ

123. *Миропольцева Н. І., Юдко О. О.* 635  
ОСОБЛИВОСТІ ЗАСТОСУВАННЯ ЗАХИСНИХ МЕХАНІЗМІВ В  
ЮНАЦЬКОМУ ВІСІ ПІД ЧАС ВОЄННОГО СТАНУ
124. *Мисів М. Р.* 641  
ПСИХОЛОГІЧНІ ОСОБЛИВОСТІ РЕВНОЩІВ ЯК ФЕНОМЕНУ  
ПОДРУЖНЬОГО ЖИТТЯ
125. *Недзельська В. Ю.* 647  
ПРОФІЛАКТИКА ТРИВОЖНОСТІ ДІТЕЙ СТАРШОГО  
ДОШКІЛЬНОГО ВІКУ У ВЗАЄМОДІЇ ЗДО ТА СІМ'Ї ДИТИНИ
126. *Поночовна В. П.* 654  
ОСОБЛИВОСТІ РЕЗИЛЬЄНТНОСТІ ПІДЛІТКІВ В УМОВАХ  
ВІЙНИ
127. *Прудка Г. І., Федосова Л. О.* 659  
ДОСЛІДЖЕННЯ СОЦІАЛЬНО-ПСИХОЛОГІЧНИХ  
ОСОБЛИВОСТЕЙ АУТОАГРЕСИВНОЇ ПОВЕДІНКИ  
САМОТНІХ ЖІНОК В УМОВАХ ВОЄННОГО СТРЕСУ
128. *Розпутня А. О.* 663  
ВІКОВІ ТА СОЦІАЛЬНІ АСПЕКТИ ТРИВОЖНОСТІ  
МОЛОДШИХ ШКОЛЯРІВ
129. *Сергієні О. В., Козаков А. О., Кислицька І. І., Кислицький І. О.* 668  
ГЕНДЕРНІ ПСИХОЛОГІЧНІ ОСОБЛИВОСТІ СУЧАСНОЇ  
МОЛОДОЇ СІМ'Ї
130. *Тітова І.* 675  
ФЕНОМЕН ПОНЯТТЯ «ЕМОЦІЙНИЙ ІНТЕЛЕКТ» У  
СУЧАСНОМУ НАУКОВОМУ ДИСКУРСІ
131. *Ткаченко О. С.* 679  
СТРЕС ТА СТРАТЕГІЇ ПОДОЛАННЯ В УМОВАХ СУЧАСНОГО  
ЖИТТЯ
132. *Ткачук Т. Л., Лущик А. С.* 686  
ПСИХІЧНІ СТАНИ ПОДРУЖЖЯ НА РІЗНИХ ЕТАПАХ  
РОЗВИТКУ СІМ'Ї
133. *Тодорцева Ю. В., Козаченко А. Р.* 691  
ПСИХОСОЦІАЛЬНА ПІДТРИМКА СІМЕЙ  
ВІЙСЬКОВОСЛУЖБОВЦІВ
134. *Циглюк Ю. В., Зелінська Я. Ц.* 696  
ПСИХОЛОГІЧНІ ОСОБЛИВОСТІ КОНФЛІКТНОСТІ ПІДЛІТКІВ  
В УМОВАХ ВІЙНИ
135. *Шаламова І. В., Яроха А. В.* 700  
МЕТОД СИМВОЛДРАМИ В ПСИХОЛОГІЧНІЙ ПРАКТИЦІ
136. *Шаламова І. В., Яроха А. В.* 706  
ПСИХОКОРЕКЦІЙНА ДІЯЛЬНІСТЬ ПСИХОЛОГА: ЦІЛІ, ВИДИ  
ТА ОСНОВНІ ЗАВДАННЯ
137. *Шматко Н. С.* 712  
СТРУКТУРА ПСИХОЛОГІЧНОЇ ГОТОВНОСТІ: ТЕОРЕТИЧНИЙ  
АНАЛІЗ КОМПОНЕНТІВ

138. *Яблонський А. І., Старова Б. В.* 718  
АКТИВНИЙ РОЗВИТОК ЕМОЦІЙНОГО ІНТЕЛЕКТУ ЯК  
ЕФЕКТИВНИЙ ІНСТРУМЕНТ У ЗАПОБИГАННІ ТА  
ЗМЕНШЕННІ ВІДЧУТТЯ САМОТНОСТІ У ОСІБ ЮНАЦЬКОГО  
ВІКУ

139. *Ярошенко І. О.* 720  
МОТИВАЦІЯ ПРОФЕСІЙНОГО РОЗВИТКУ ОСІБ З ПТСР

#### SOCIOLOGICAL SCIENCES

140. *Тарасов С. Ю., Кривоберець М. М.* 727  
СТРАТЕГІЇ ВПРОВАДЖЕННЯ ЗМІН В ОРГАНІЗАЦІЯХ ДЛЯ  
СТИМУЛЮВАННЯ МИСЛЕННЯ ТА ДІЯЛЬНОСТІ

#### ART

141. *Гулевська М. Ю., Стонога Д. В.* 730  
ЕТАПИ ПРЕДМЕТНОЇ ВІЗУАЛІЗАЦІЇ У ПРОГРАМНОМУ  
ЗАБЕЗПЕЧЕНІ KEYSHOT

142. *Зінченко А. Г., Морозюк Ю. В., Коваленко В. А.* 736  
РЕТРОСПЕКТИВА ГРАФІЧНИХ РІШЕНЬ СТІЛОК, ЦИФР ТА  
ЦИФЕРБЛАТІВ ГОДИННИКІВ

143. *Коваленко В. А., Стонога Д. В.* 742  
ПОБУДОВА МУЛЬТИМЕДІЙНОГО 3D ОБРАЗУ «ДЖЕКА» НА  
ОСНОВІ ПРОГРАМНОГО ЗАБЕЗПЕЧЕННЯ BLENDER

144. *Морозюк Ю. В., Зінченко А. Г., Гулевська М. Ю.* 748  
СТИЛІСТИЧНІ ОСОБЛИВОСТІ В ФОРМОУТВОРЕННІ  
ГОДИННИКІВ

#### HISTORICAL SCIENCES

145. *Гордійчук В. В.* 753  
КОРЕЦЬКИЙ СВЯТО-ТРОЇЦЬКИЙ ЖІНОЧИЙ МОНАСТІР В  
РЕВІНДИКАЦІЙНІЙ ПОЛІТИЦІ ПОЛЬСЬКОЇ ВЛАДИ

146. *Довжук І. В.* 757  
АРХІВНЕ БУДІВНИЦТВО В УКРАЇНІ У 1920-1930-Х РР.

147. *Шологон Л. І., Барилляк А. Р.* 763  
ПАЛЕОГРАФІЯ ЯК СПЕЦІАЛЬНА ІСТОРИЧНА ДИСЦИПЛІНА  
(НА ПРИКЛАДІ ДОСЛІДЖЕННЯ КИРИЛИЧНОЇ РУКОПИСНОЇ  
КНИГИ В УКРАЇНІ XI – XVI СТ.)

#### CULTUROLOGY

148. *Богінська А. П., Ткаченко Р. П., Ткаченко Л. В.* 769  
ІНТЕРПРЕТАЦІЯ ПОСТАТІ М. МИКЛУХО-МАКЛЯЯ В  
РАДЯНСЬКОМУ ІГРОВОМУ КІНО

149. *Вербецький Є. М.* 776  
РЕЦЕПЦІЯ ІНОКУЛЬТУРНИХ ПРАКТИК В КОНТЕКСТІ  
МІЖКУЛЬТУРНОЇ ВЗАЄМОДІЇ

150. *Голобородько О. О.* 781  
 ГЕРОЇЗАЦІЯ В КОНТЕКСТІ НОВИХ МЕДІА: ОСОБЛИВОСТІ  
 МЕДІАКОНСТРУЮВАННЯ ОБРАЗІВ ГЕРОЇВ-ВІЙСЬКОВИХ
151. *Качмар О. В., Садич І. А.* 785  
 ПОНЯТТЯ ТА ВИДИ ІВЕНТІВ ТА ЇХ ВПЛИВ НА СТАН  
 ГРОМАДСЬКОЇ БЕЗПЕКИ
152. *Ліщинська О. І.* 792  
 Т. ШЕВЧЕНКО ЯК КЛЮЧОВА ПОСТАТЬ УКРАЇНСЬКОЇ  
 КУЛЬТУРИ: СУЧАСНІ МИСТЕЦЬКІ ІНТЕРПРЕТАЦІЇ

#### LITERATURE

153. *Чжоу Хунвей* 796  
 ШЕШТЬ ПРИНЦИПОВ КАЧЕСТВЕННОГО РАЗВИТИЯ  
 ПРОФЕСИОНАЛЬНОГО ОБРАЗОВАНИЯ В КНР (НА ПРИМЕРЕ  
 СЫЧУАНСКОГО ПРОФЕСИОНАЛЬНО-ТЕХНИЧЕСКОГО  
 КОЛЛЕДЖА)

#### POLITICAL SCIENCES

154. *Акімов А. В.* 799  
 ДОКТРИНА МОБІЛІЗАЦІЙНИХ ПРОЦЕСІВ В УКРАЇНІ В  
 УМОВАХ ВОЄННОГО СТАНУ
155. *Боронніков М. В.* 803  
 РОЗВИТОК ПУБЛІЧНОГО УПРАВЛІННЯ В КОНТЕКСТІ  
 СУЧАСНИХ ГЛОБАЛІЗАЦІЙНИХ ПРОЦЕСІВ
156. *Верхолаз В. Д.* 810  
 ОСОБЛИВОСТІ ЗАСТОСУВАННЯ МАРКЕТИНГОВОГО  
 ПІДХОДУ В ПУБЛІЧНОМУ УПРАВЛІННІ
157. *Мацегора О. Ю.* 816  
 СИСТЕМА ЕКОЛОГІЧНОГО УПРАВЛІННЯ В УКРАЇНІ
158. *Паращук В. А.* 821  
 ОСОБЛИВОСТІ РОЗВИТКУ МІСЦЕВОГО САМОВРЯДУВАННЯ  
 У ВОЄННИЙ ТА ПОСТВОЄННИЙ ПЕРІОДИ В УКРАЇНІ
159. *Соколова Н. Д., Гладун Д. В.* 827  
 МЕТОДИ РОСІЙСЬКОЇ ПРОПАГАНДИ
160. *Умінський В. Ф.* 830  
 ОСОБЛИВОСТІ УХВАЛЕННЯ ЕТИЧНИХ УПРАВЛІНСЬКИХ  
 РІШЕНЬ

#### PHILOLOGICAL SCIENCES

161. *Halai T. M.* 837  
 METAPHOR FROM THE POINT OF VIEW OF COGNITIVE  
 LINGUISTICS
162. *Горобченко Н. В., Мудрецька Ю. О.* 841  
 ІМІДЖ МАС-МЕДІА ТЕКСТІВ



## PHILOSOPHICAL SCIENCES

163. *Борканюк А. Б., Шульмін С. О.* 844  
ФОРМУВАННЯ ПАРАДИГМИ КУЛЬТУРИ ОСОБИСТОСТІ В  
УМОВАХ ГЛОБАЛІЗАЦІЇ
164. *Грабовська І. М.* 850  
ДОТРИМАННЯ ПРИНЦИПУ СПРАВЕДЛИВОСТІ ЯК ЧИННИК  
ЗГУРТУВАННЯ УКРАЇНЦІВ ПІД ЧАС ВІЙНИ З РОСІЙСЬКИМ  
АГРЕСОРОМ
165. *Грех В. І.* 855  
ЗБИРАЧ НАЙПРЕКРАСНІШИХ СЛІВ З ЛУГУ  
БОЖЕСТВЕННОГО ПИСАННЯ – АГАПІЙ (АФАНАСІЙ ЛАНД)
166. *Тішко Л. В.* 862  
МИСЛЕННЯ У ДОГМІ РІЗНИХ ФІЛОСОФСЬКИХ СИСТЕМ

## ECONOMIC SCIENCES

167. *Bukhareva A. O.* 865  
DEVELOPMENT OF MARKETING IN UKRAINE IN RECENT  
YEARS
168. *Kakhaber Tsimintia* 868  
THE MAIN DIRECTIONS OF TEACHING "FUNDAMENTALS OF  
ECONOMIC RESEARCH"
169. *Божко Т. В., Шапошнікова В. В.* 871  
ТРЕНДИ РОЗВИТКУ РИНКУ БОРОШНА В УКРАЇНІ В УМОВАХ  
ВІЙНИ
170. *Ворошилова Г. О., Старостіна А. Л.* 875  
ЯКІСТЬ І КУЛЬТУРА ОБСЛУГОВУВАННЯ ЯК СКЛАДОВА  
КОНКУРЕНТОСПРОМОЖНОСТІ ПІДПРИЄМСТВА  
РЕСТОРАННОГО БІЗНЕСУ
171. *Грабовська А. А.* 879  
ЦИФРОВИЙ МАРКЕТИНГ: ТЕНДЕНЦІЇ ТА РИЗИКИ
172. *Драчук Ю. З., Сав'юк Л. О.* 886  
НАПРЯМИ РОЗВИТКУ ПІДПРИЄМНИЦТВА В УМОВАХ  
СВІТОВИХ ТРАНСФОРМАЦІЙНИХ ПРОЦЕСІВ ТА  
ПІСЛЯВОЄННОЇ ВІДБУДОВИ
173. *Жуляєв В.* 892  
ІДЕНТИЧНІСТЬ ЦИФРОВОГО СУБ'ЄКТА В КОНТЕКСТІ  
ЗАХИСТУ ПЕРСОНАЛЬНИХ ДАНИХ
174. *Козьмук Н. І., Мисяк Р. В.* 898  
УДОСКОНАЛЕННЯ СИСТЕМИ СТРАТЕГІЧНОГО УПРАВЛІННЯ  
НА ПІДПРИЄМСТВІ
175. *Крикун О. О., Донець М. Е.* 902  
ЧИННИКИ ТА УМОВИ ПІДВИЩЕННЯ ПРОДУКТИВНОСТІ  
ПРАЦІ ПЕРСОНАЛУ ОРГАНІЗАЦІЇ

176. *Крисоватий І. А.* 907  
TRANSFORMATION OF THE MARKET INFRASTRUCTURE IN THE CONDITIONS OF THE DIGITAL ECONOMY
177. *Мазур Д. В., Ковбій А. С., Волосюк О. С., Ганевич С. В.* 912  
ТЕОРЕТИЧНІ ЗАСАДИ ПОНЯТТЯ «МЕХАНІЗМ» В ОРГАНІЗАЦІЙНОМУ АКСПЕКТАХ
178. *Мамонов К. А., Коваленко Л. Б., Пруненко Д. О., Притула М. В.* 919  
ВИЗНАЧЕННЯ ІНВЕСТИЦІЙНОЇ ПРИВАБЛИВОСТІ РЕГІОНІВ: ТЕОРЕТИЧНІ АСПЕКТИ
179. *Пенська І. О., Радіонова В. Д.* 922  
СИСТЕМА ДЕРЖАВНОЇ ПІДТРИМКИ ПІДПРИЄМНИЦТВА ТА СТИМУЛЮВАННЯ БІЗНЕСУ В УКРАЇНІ ПІД ЧАС ВІЙНИ
180. *Поліщук О. Т., Лужанська Т. М.* 928  
ОСНОВНІ ПРИНЦИПИ ВІДОБРАЖЕННЯ РОЗРАХУНКІВ ЗА ВИПЛАТАМИ ПРАЦІВНИКАМ ЗА МІЖНАРОДНИМИ СТАНДАРТАМИ
181. *Поліщук О. Т., Савицька Т. А.* 933  
ОБЛІК МАТЕРІАЛЬНИХ АКТИВІВ ЗА МІЖНАРОДНИМИ ТА НАЦІОНАЛЬНИМИ СТАНДАРТАМИ
182. *Райковська І. Т.* 938  
НЕОБХІДНІСТЬ ВИКЛАДАННЯ ДИСЦИПЛІНИ “ОЦІНКА ВАРТОСТІ БІЗНЕСУ” ДЛЯ НАБУТТЯ СТУДЕНТАМИ ЕКОНОМІЧНИХ СПЕЦІАЛЬНОСТЕЙ ЗДІБНОСТЕЙ МОДЕЛЮВАННЯ ЛОГІКИ ПОВЕДІНКИ СУБ’ЄКТІВ БІЗНЕСУ В УМОВАХ НЕСТАБІЛЬНОГО ЗОВНІШНЬОГО СЕРЕДОВИЩА
183. *Солодовник Н. В., Скиба Г. І.* 943  
ФАКТОРИ ВПЛИВУ НА ФОРМУВАННЯ ОБЛІКОВОЇ ПОЛІТИКИ В СИСТЕМІ УПРАВЛІННЯ ПІДПРИЄМСТВОМ: АНАЛІЗ, КЛАСИФІКАЦІЯ, СТРУКТУРУВАННЯ
184. *Сук П. Л.* 950  
ВИКОРИСТАННЯ ОБЕРНЕНОГО МЕТОДУ АМОРТИЗАЦІЇ НЕОБОРОТНИХ АКТИВІВ НА ОСНОВІ ДОХОДУ ВІД ОСНОВНОЇ ДІЯЛЬНОСТІ
185. *Тарасенко О. С.* 958  
СТАТИСТИЧНЕ ЗАБЕЗПЕЧЕННЯ ДОСЛІДЖЕННЯ ВЗАЄМОЗВ’ЯЗКУ МІЖ ПОПИТОМ НА ОСВІТНІ ПОСЛУГИ ТА РЕЙТИНГОМ ЗВО У WEBOMETRICS RANKING OF WORLD UNIVERSITIES
186. *Тешева Л. В., Харченко Д. О.* 963  
СУТНІСТЬ ТА ОСОБЛИВОСТІ СТРАТЕГІЇ РОЗВИТКУ ПІДПРИЄМСТВА
187. *Тешева Л. В., Єлфімов О. В.* 969  
СИСТЕМА МОТИВАЦІЇ ПРАЦІ НА ПІДПРИЄМСТВІ ТА ПРИНЦИПИ ЇЇ ПОБУДОВИ

188.	<i>Цімошинська О. В., Костирка Т. В.</i>	975
	ТЕХНОЛОГІЯ БЛОКЧЕЙН В ІННОВАЦІЙНОМУ РОЗВИТКУ	
189.	<i>Шалько М. Н., Мамедова Е. С.</i>	984
	ЗАГАЛЬНА ПРОБЛЕМАТИКА МЕХАНІЗМІВ ДЕРЖАВНОГО РЕГУЛЮВАННЯ ВІТЧИЗНЯНОЇ ОХОРОНИ ЗДОРОВ'Я	
<b>LEGAL SCIENCES</b>		
190.	<i>Brodova M. E., Bohatyrova M. O.</i>	989
	MODERN TRENDS OF UKRAINIAN JURISPRUDENCE	
191.	<i>Chornomorets Yu. V., Bohatyrova M. O.</i>	994
	THE FORMULA OF SANITY AND INSANITY IN THE CRIMINAL LAW OF UKRAINE: THE CURRENT STATE OF THE PROBLEM	
192.	<i>Gavelia Ye. O., Bohatyrova M. O.</i>	999
	CIVIL PROCEDURAL LAW IN THE LEGAL SYSTEM OF UKRAINE	
193.	<i>Gurnyak L., Bohatyrova M. O.</i>	1003
	CRIMINAL OFFENSES AGAINST PROPERTY	
194.	<i>Kapinus K. A., Bohatyrova M. O.</i>	1007
	FIGHTING DOMESTIC VIOLENCE IN UKRAINE	
195.	<i>Lagutina P. S., Bohatyrova M. O.</i>	1010
	TYPES OF ILLEGAL ACTS. SPECIAL PART OF CRIMINAL LAW	
196.	<i>Marchenko D., Bohatyrova M. O.</i>	1014
	CONDUCT OF AN INVESTIGATIVE EXPERIMENT WITH THE PARTICIPATION OF MINORS: GENERAL THEORETICAL ASPECT	
197.	<i>Shchokina K. V., Bohatyrova M. O.</i>	1018
	PERSPECTIVES OF INCLUSIVE CONDITIONS FOR IMPLEMENTING ARTIFICIAL INTELLIGENCE IN JURISPRUDENCE	
198.	<i>Vorona B., Bohatyrova M. O.</i>	1022
	LEGAL PROTECTION OF CULTURAL HERITAGE DURING ARMED CONFLICT	
199.	<i>Zhukovska K. O., Bohatyrova M. O.</i>	1026
	DRIVING TO SUICIDE: PROBLEMS OF CRIMINAL LAW REGULATION	
200.	<i>Артеменко В. В.</i>	1030
	УСУНЕННЯ РОЗБІЖНОСТЕЙ В ЗАКОНОДАВСТВІ УКРАЇНИ ЩОДО ПРОВЕДЕННЯ АТЕСТАЦІЇ РОБОЧИХ МІСЦЬ ЗА УМОВАМИ ПРАЦІ	
201.	<i>Бабак К. І., Логінова М. В.</i>	1034
	ФІНАНСОВА ВІДКРИТІСТЬ У ЦИВІЛЬНОМУ ПРОЦЕСІ: РОЛЬ ТРАНСПАРЕНТНОСТІ У ЗМЕНШЕННІ ВИТРАТ	
202.	<i>Барабаш А. Г., Костюченко Н. Д.</i>	1037
	СПАДКОВІ ПРАВА ІНОЗЕМНИХ ГРОМАДЯН В УКРАЇНІ	

203.	<i>Білянкін А. В., Чорна А. Г.</i>	1041
	МІСЦЕ КРИМІНАЛЬНОГО ПРАВОПОРУШЕННЯ «ПРИТЯГНЕННЯ ЗАВІДОМО НЕВИННОГО ДО КРИМІНАЛЬНОЇ ВІДПОВІДАЛЬНОСТІ» СЕРЕД КРИМІНАЛЬНИХ ПРАВОПОРУШЕНЬ ПРОТИ ПРАВОСУДДЯ	
204.	<i>Гнатенко О. О., Чорна А. Г.</i>	1045
	ГЕНОЦИД	
205.	<i>Дзюбенко С. Д.</i>	1049
	СТРАХУВАННЯ ІНВЕСТИЦІЙ В УМОВАХ ВОЄННОГО СТАНУ	
206.	<i>Дідковський О. Є., Чорна А. Г.</i>	1054
	ВИКОНАННЯ ОБОВ'ЯЗКУ ЩОДО ЗАХИСТУ ВІТЧИЗНИ, НЕЗАЛЕЖНОСТІ ТА ТЕРИТОРІАЛЬНОЇ ЦІЛІСНОСТІ УКРАЇНИ	
207.	<i>Дронський А. Ю.</i>	1058
	ОСОБЛИВОСТІ РЕГУЛЮВАННЯ ДОГОВОРУ ПОРУКИ ЯК СПОСОБУ ЗАБЕЗПЕЧЕННЯ ВИКОНАННЯ ЗОБОВ'ЯЗАНЬ ЗА РИМСЬКИМ ПРАВОМ	
208.	<i>Задорожній Н. В., Король К. С.</i>	1065
	РОЛЬ ОРГАНІВ СИСТЕМИ МВС УКРАЇНИ У ЗАБЕЗПЕЧЕННІ МІЖНАРОДНОЇ ТА НАЦІОНАЛЬНОЇ БЕЗПЕКИ	
209.	<i>Заїкін Д. А., Король К. С.</i>	1069
	ВИКОРИСТАННЯ ЗАСОБІВ ІНДИВІДУАЛЬНОГО ЗАХИСТУ У ДІЯЛЬНОСТІ ПОЛІЦЕЙСЬКОГО	
210.	<i>Злий Н. Р., Король К. С.</i>	1072
	ОСОБЛИВОСТІ ЗАБЕЗПЕЧЕННЯ ОСОБИСТОЇ БЕЗПЕКИ ПОЛІЦЕЙСЬКИХ	
211.	<i>Зубцов О. О., Бабікова О. С.</i>	1075
	ПРЕДМЕТ ЗНИЩЕННЯ АБО ПОШКОДЖЕННЯ ОБ'ЄКТІВ РОСЛИННОГО СВІТУ (СТ. 245 КК УКРАЇНИ)	
212.	<i>Зуб Д. О., Король К. С.</i>	1079
	ОРГАНІЗАЦІЙНО-ПРАВОВІ ТА СОЦІАЛЬНО-ЕКОНОМІЧНІ УМОВИ ЗДІЙСНЕННЯ ПРАВООХОРОННОЇ ДІЯЛЬНОСТІ І ФАКТОРИ, ЩО ВИЗНАЧАЮТЬ РЕАЛЬНИЙ РІВЕНЬ ПРОФЕСІЙНОГО РИЗИКУ ПОЛІЦЕЙСЬКОГО В УМОВАХ ВОЄННОГО СТАНУ	
213.	<i>Ігнатов В., Чорна А.</i>	1085
	ЗАГАЛЬНА ХАРАКТЕРИСТИКА ГОТУВАННЯ ДО КРИМІНАЛЬНОГО ПРАВОПОРУШЕННЯ ЯК ВАЖЛИВОГО КРИМІНАЛЬНО-ПРАВОВОГО ІНСТИТУТУ	
214.	<i>Ільїна А. О., Клименко Є. В.</i>	1089
	РЕАЛІЗАЦІЯ АНТИКОРУПЦІЙНОЇ ПОЛІТИКИ В УКРАЇНІ	
215.	<i>Карпенко Р. В., Романченко Д. В.</i>	1095
	ОСОБЛИВОСТІ СКЛАДАННЯ ТА ПОСВІДЧЕННЯ ЗАПОВІТУ	



216.	<b>Кирстя М. В., Чорна А. Г.</b> СУБ'ЄКТ КРИМІНАЛЬНОГО ПРАВОПОРУШЕННЯ: АНАЛІЗ, ВИЗНАЧЕННЯ ТА ВАЖЛИВІСТЬ У КОНТЕКСТІ КРИМІНАЛЬНОЇ КРИМІНОЛОГІЇ	1097
217.	<b>Козлюк М. В., Бабікова О. С.</b> СУБ'ЄКТ ПРЕДСТАВНИЦТВА В СУДІ БЕЗ ПОВНОВАЖЕНЬ (СТ. 400-1 КК УКРАЇНИ)	1100
218.	<b>Коцуренко В., Чорна А.</b> КРИМІНАЛЬНО-ПРАВОВЕ ЗНАЧЕННЯ ВИНИ ЗА ЗАКОНОДАВСТВОМ УКРАЇНИ	1104
219.	<b>Ліннік Н. П.</b> СПІВВІДНОШЕННЯ КАТЕГОРІЙ «ТРУДОВИЙ СПІР» ТА «ТРУДОВИЙ КОНФЛІКТ»	1109
220.	<b>Науменко Д. В., Король К. С.</b> ПРІОРИТЕТИ ЗАБЕЗПЕЧЕННЯ КІБЕРБЕЗПЕКИ УКРАЇНИ	1112
221.	<b>Нечепоренко В., Волков Ю. М.</b> ВОГНЕВА ПІДГОТОВКА, ЯК СКЛАДОВА ПРОФЕСІЙНОЇ ПІДГОТОВКИ ПРАЦІВНИКІВ ПОЛІЦІЇ	1116
222.	<b>Омельченко А. А., Прокопов С. О.</b> ЗАСТОСУВАННЯ ШТУЧНОГО ІНТЕЛЕКТУ У РОБОТІ СЛІДЧОГО	1120
223.	<b>Павленко М. А., Король К. С.</b> ОСОБЛИВОСТІ ЗАБЕЗПЕЧЕННЯ ОСОБИСТОЇ БЕЗПЕКИ ПОЛІЦЕЙСЬКОГО ПРИ НЕСЕННІ СЛУЖБИ В МІСЦЯХ ПОЗБАВЛЕННЯ ВОЛІ	1124
224.	<b>Парасунько Ю. М.</b> РЕФОРМА У КОРПОРАТИВНОМУ УПРАВЛІННІ ДЕРЖАВНИХ ПІДПРИЄМСТВ	1128
225.	<b>Патретний Д. Р., Король К. С.</b> УДОСКОНАЛЕННЯ СТРАТЕГІЙ ПОЛІЦІЇ ДЛЯ ПОПЕРЕДЖЕННЯ ЗЛОЧИНІВ В УМОВАХ ВІЙНИ	1133
226.	<b>Присняк Д. О., Король К. С.</b> ЗАПОБІГАННЯ Й РЕАГУВАННЯ НА ЗАГРОЗИ ТА ПОДОЛАННЯ НАСЛІДКІВ НАДЗВИЧАЙНИХ СИТУАЦІЙ	1136
227.	<b>Сенченко Н. М., Чумаченко В. Ю.</b> ІСТОРИЧНІ АСПЕКТИ СТАНОВЛЕННЯ ІНСТИТУТУ ЗВІЛЬНЕННЯ ВІД КРИМІНАЛЬНОЇ ВІДПОВІДАЛЬНОСТІ У ЗВ'ЯЗКУ ІЗ ЗАКІНЧЕННЯМ СТРОКІВ ДАВНОСТІ В УКРАЇНІ	1139
228.	<b>Сімора Д. С., Король К. С.</b> ПРОБЛЕМНІ ПИТАННЯ ТАКТИЧНОЇ МЕДИЦИНИ В УМОВАХ ДІЇ ВОЄННОГО СТАНУ	1144
229.	<b>Сітковський Є. А., Чорна А. Г.</b> ПРОБЛЕМИ ВИЗНАЧЕННЯ ПОНЯТТЯ УМИСНОГО ВБИВСТВА В ДОКТРИНІ КРИМІНАЛЬНОГО ПРАВА	1147

230. *Тарасенко Д. М., Король К. С.* 1150  
ОСОБЛИВОСТІ ЗАБЕЗПЕЧЕННЯ ОСОБИСТОЇ БЕЗПЕКИ  
ПОЛЩЕЙСЬКИХ ДІАЛОГУ ВІДПОВІДНО ДО «МОДЕЛІ  
ЗАСТОСУВАННЯ СИЛИ»
231. *Телійчук В. Г., Ніколайчук Д. О., Мартиненко Г. А.* 1154  
ЩОДО ОСОБЛИВОСТЕЙ ВИКОРИСТАННЯ  
КОНФІДЕНЦІЙНОГО СПІВРОБІТНИЦТВА ПІД ЧАС  
ДОСУДОВОГО РОЗСЛІДУВАННЯ
232. *Устинова І. П., Білявська В. Є.* 1158  
ОСОБЛИВОСТІ ФУНКЦІОНУВАННЯ ФІНАНСОВОЇ СИСТЕМИ  
УКРАЇНИ В УМОВАХ СЬОГОДЕННЯ
233. *Шкелебей О. В.* 1163  
СПІВВІДНОШЕННЯ ЕФЕКТИВНОСТІ СУДОВОГО КОНТРОЛЮ  
ТА ДОПУСТИМИХ МЕЖ ЙОГО ЗДІЙСНЕННЯ
234. *Яременко О. С., Людвік В. Д.* 1171  
ВИКОНАННЯ ОБОВ'ЯЗКУ ЩОДО ЗАХИСТУ ВІТЧИЗНИ,  
НЕЗАЛЕЖНОСТІ ТА ТЕРИТОРІАЛЬНОЇ ЦІЛІСНОСТІ УКРАЇНИ  
ЯК ОБСТАВИНА, ЩО ВИКЛЮЧАЄ ПРОТИПРАВНІСТЬ ДІЯНЬ

# AGRICULTURAL SCIENCES

## ТЕХНОЛОГІЇ ТА ТЕХНІКИ ВИРОЩУВАННЯ ЗЕРНА В СУЧАСНИХ КЛІМАТИЧНИХ УМОВАХ

**Божко Тетяна Василівна,**

к.т.н., доцент

**Костенко Софія Андріївна,**

Студентка

Державного торговельно – економічного університет

м. Київ, Україна

### **Вступ. / Introductions.**

Зерно́ — «дрібний плід хлібних злаків; зернина». Це маленьке тверде сухе насіння — з прикріпленою оболонкою або плодовим шаром або без нього-зібране для споживання людиною чи твариною [1]. Два основних види товарних зернових культур — зернові та зернобобові. Технології, пов'язані з вирощуванням зернових культур, мають велике значення для забезпечення продовольчої безпеки і стабільності ринку. В сучасному світі, де попит на зерно постійно зростає, ефективні технології і управління зерновими запасами є критично важливими аспектами сільськогосподарського виробництва. В рамках цієї теми, ми зосередимо увагу на сучасних підходах до вирощування зерна. Розглянемо ключові технології, які дозволяють забезпечити якість та стабільність зернових продуктів від моменту їх вирощування.

### **Мета роботи. / Aim.**

Метою даного дослідження є обґрунтування різних методів обробки та підготовки зернових культур з метою визначення найбільш ефективних технологій вирощування зерна, дослідження інноваційних методів обробки зерна, дослідження впливу технологій на якість та безпеку зернових продуктів тощо.

## **Матеріали та методи. / Materials and methods.**

Під час написання роботи було використано такі методи, як: порівняльний аналіз, опис, аналіз інтернет джерел/сайтів.

## **Результати та обговорення. / Results and discussion.**

Технологія вирощування – це комплексна система прийомів, спрямованих на створення найсприятливіших умов для росту та розвитку культури.

Дослідження теми технології вирощування зерна в сучасних кліматичних умовах є критично важливим з кількох причин. По-перше, зміни клімату, що відбуваються на планеті, мають значний вплив на умови вирощування сільськогосподарських культур. Збільшення температур, зміни в режимі опадів, поширення екстремальних погодних умов — все це вимагає адаптації сільськогосподарських технологій для збереження високої врожайності та стійкості до стресових ситуацій. По-друге, використання передових технологій вирощування зерна дозволяє підвищити ефективність виробництва. Наприклад, впровадження систем зрошення, використання гібридних та міцних сортів зернових культур, оптимальний вибір добрив та захисних засобів — все це сприяє збільшенню врожайності та покращенню якості продукції. По-третє, забезпечення стійкості вирощування зернових культур є ключовим фактором для забезпечення продовольчої безпеки населення. В умовах мінливого клімату та зростаючого попиту на продукти харчування, важливо розробляти та впроваджувати технології, які забезпечують стабільність виробництва зерна навіть у несприятливих умовах. Серед сучасних технологій, техніки, а також ситуації з умовами для вирощування зерна в сучасних кліматичних умовах можна виділити такі фактори, як:

1. Сприятливі ґрунтово-кліматичні умови України, інноваційні розробки в селекції сільськогосподарських культур та новітні інтенсивні технології їхнього вирощування, всезростаючий попит на зерно на внутрішньому й зовнішньому ринках створили добрі передумови для нарощування виробництва зерна найближчими роками до 70 млн т, у т. ч. ранніх зернових — 39–40, кукурудзи — 30 млн т [2].

2. В Україні введено нову стратегію виробництва зернових, яка базується на активному розвитку галузі, модернізації сільськогосподарських підприємств за допомогою нової техніки, запровадженні високопродуктивних сортів та гібридів, впровадженні економічно ефективних технологій та раціональному використанні природно-кліматичних умов різних зон [2].

3. Зміни клімату призвели до посилення посуховості під час вегетації рослин, що підтверджується зменшенням гідротермічного коефіцієнта. У таких умовах система землеробства повинна бути найбільш економічно ефективною в споживанні вологи та здатною до накопичення води [2].

4. В умовах зростання посушливості клімату, все більшу важливість набудуть системи обробітку ґрунту, які мінімізують споживання води [2].

5. Під час вирощування озимих зернових культур після більшості непарових попередників найбільш вигідним є поверхневий обробіток ґрунту на глибину 6–8 см з використанням комбінованих агрегатів, а також неглибокий 12–14 см на не засмічених багаторічними бур'янами ділянках [2].

6. Для захисту від хвороб і шкідників, особливо на ділянках, які засмічені багаторічними видами бур'янів, рекомендується використовувати глибоку оранку.

7. Важливим елементом технології обробітку ґрунту, який сприятиме збереженню вологи, є використання системи різноглибинних обробітків з дисковими або чизельними інструментами одразу після збирання попередників та під час росту падалиці і бур'янів [2].

8. В умовах посуховості клімату стає актуальним використання парів, які сприяють зберіганню вологи та прискорюють розкладання рослинних залишків у ґрунті. Нагляд за паровими ділянками включає різноглибинні обробітки - від 10–12 см у весняний період до 5–6 см перед посівом. Після літніх опадів необхідним заходом буде боронування [2].

9. На полях, де ґрунти схильні до самоущільнення, ефективними є машини із дисковими або чизельними інструментами, які забезпечують глибоке розпушення нижнього шару ґрунту та загортання в ґрунт на невелику глибину

рослинних решток культури-попередника. Чизельний обробіток є необхідним агрозаходом, тому що останніми роками на полях утворився ущільнений шар ґрунту на глибині 30–40 см, який екранує проникнення вологи і повітря в нижні горизонти та піднімання вологи у верхній шар, що призводить до пересихання посівних шарів ґрунту [2].

10. Під час вирощування просапних культур за методом смугового обробітку, лише 30% площі поля в зоні висіву насіння піддається розпушуванню одночасно з внесенням в рядок відповідної дози мінерального живлення. Крім того, у міжряддях зберігаються рослинні залишки, які захищають ґрунт від можливої ерозії та сприяють зменшенню випаровування вологи. Саме тому такий метод заслуговує на окрему увагу [2].

11. На українському ринку доступна відповідна техніка лише для великих господарств, які мають у своєму арсеналі трактори потужністю 250 кінських сил і більше. Тому багато малих та середніх за розміром господарств не можуть перейти на економічно ефективний обробіток ґрунту через відсутність потужної силової техніки. У таких господарствах переважно використовують трактори до 150 кінських сил [2].

12. Для внесення засобів захисту рослин проти шкідників і хвороб важливо проводити діагностику стану посівів за допомогою комп'ютеризованих технічних засобів [2].

В Україні наразі площа, під якими зерновими колосовими культурами (такими як пшениця яра, ячмінь ярий, овес), становить близько 2 млн гектарів. Однак середня урожайність залишається на низькому рівні. У такій ситуації актуальним стає питання поліпшення елементів технології вирощування цих культур. Особливе значення у системі заходів має раціональне внесення добрив, які є джерелом макро- та мікроелементів. Використання мікроелементів може позитивно впливати на ріст і розвиток рослин і стає необхідною складовою вдосконаленої технології [3].

Мікроелементи є невід'ємною складовою материнської породи ґрунту. Частково вони потрапляють у ґрунт через внесення органічних добрив. Проте, у

грунт надходять лише дуже невеликі кількості мікроелементів. Наприклад, за 1 тону сухої речовини гною у ґрунт потрапляє лише 200 грамів марганцю, 96 грамів цинку та інших мікроелементів у значно менших кількостях [3].

Одним з основних джерел мікроелементів для рослин є мікродобрива, які містять необхідні мікроелементи і вносяться позакоренево під час вегетаційного періоду у критичні фази росту та розвитку ярих зернових колосових культур. Цей агротехнічний підхід є дуже ефективним, оскільки дозволяє забезпечити рослини необхідними мікроелементами на відповідні стадії росту та розвитку, підвищити ефективність вже внесених добрив і, відповідно, забезпечити отримання високих врожаїв. Дослідження підтверджують економічну доцільність листових підживлень [3].

Отже, правильно сплановані заходи з внесення мікроелементних добрив для ярих зернових колосових культур дозволяють досягти високих показників якості та кількості урожаю, що становить основу для підвищення продуктивності посівів в цілому.

### **Висновки. / Conclusions.**

В сучасних кліматичних умовах технологія вирощування зернових культур стає все більш важливою та складною задачею для сільськогосподарських виробників. Зміни в кліматі, які призводять до посилення посух та екстремальних погодних умов, вимагають від галузі постійного адаптування та впровадження нових технологій.

Одним із ключових викликів є забезпечення стійкості вирощування зернових культур навіть у несприятливих умовах клімату. Для досягнення цієї мети важливо використовувати передові методи вирощування, включаючи сучасні гібридні сорти, ефективні системи зрошення та добрива, а також оптимальні технології обробки ґрунту. Крім того, важливо розробляти системи управління виробництвом з використанням сучасних технологій та аналізу даних для оптимізації процесів.

Напрямки досліджень та впровадження інноваційних рішень у технології вирощування зернових культур стануть визначальними у забезпеченні

продуктивності та стабільності галузі в майбутньому. Розумна комбінація наукових досліджень, практичного досвіду та сучасних технологій дозволить досягти високих показників виробництва зерна, забезпечуючи при цьому продовольчу безпеку та стійкість аграрного сектору.

### **СПИСОК ВИКОРИСТАНИХ ДЖЕРЕЛ**

1. <https://uk.wikipedia.org/wiki/%D0%97%D0%B5%D1%80%D0%BD%D0%BE>
2. <https://propozitsiya.com/ua/tehnika-ta-tehnologiyi-dlya-virobnictva-zerna-v-umovah-zrostannya-posushlivosti-klimatu>
3. <https://agroelita.info/mikroelementy-v-tehnolohiji-vyroschuvannya-yaryh-zernovyh-kolosovyh-kultur/>



# ВПЛИВ ВИРОЩУВАННЯ ОРГАНІЧНИХ ОВОЧІВ ТА ФРУКТІВ НА ЇХ ЯКІСТЬ І ВМІСТ ПОЖИВНИХ РЕЧОВИН

**Божко Тетяна Василівна**

к.т.н, доцент

**Палій Дарина Віталіївна**

Студентка

Державний торговельно-економічний університет

м. Київ, Україна

**Вступ.** Зростаюча увага світового співтовариства до проблем довкілля стимулює дослідників та вчених до розробки та впровадження методів та заходів, спрямованих на покращення якості навколишнього середовища. Звичні практики сільського господарства, такі як використання хімічних добрив, пестицидів і методів зрошення та механізації, суттєво впливають на наше довкілля. Значний вплив шкідників та патогенів, є причиною використання великої кількості агрохімікатів для захисту врожаю та покращення якості рослин.

Разом з усвідомленням людьми зв'язку між здоров'ям та станом довкілля зростає попит на альтернативні методи вирощування, які базуються на використанні біологічних або органічних сполук для боротьби зі шкідниками та хворобами. Забруднення стає серйозною проблемою в сільськогосподарських регіонах через використання мінеральних добрив та агрохімікатів, які негативно впливають на здоров'я та екосистему.

Одним із можливих вирішень даної проблеми є перехід до органічного землеробства, яке виключає використання синтетичних речовин та сприяє збереженню середовища. Споживачі все частіше віддають перевагу органічним продуктам, вважаючи їх більш безпечними та сприятливими для здоров'я.

Станом на останні роки, органічне землеробство демонструє значний інтерес та ефективність, зокрема у плані підвищення родючості рослин та їх стійкості до шкідників, а також поліпшення стану ґрунту, що сприяє збільшенню урожаїв та зменшенню витрат на землеробство [1].

**Мета роботи.** Оцінка впливу вирощування органічних фруктів та овочів на їх якість та вміст поживних речовин.

**Матеріали та методи.** Огляд, вивчення та аналіз наукової літератури щодо якості та вмісту поживних речовин у фруктах та овочах, вирощених в органічних умовах.

**Результати та обговорення.** Вміст мінеральних речовин. Аналіз вмісту мінеральних речовин у фруктах, вирощених в різних системах, вказує на те, що вміст цих речовин є значно вищим у плодах, вирощених за традиційними методами, порівняно з тими, що були вирощені з використанням органічних систем [2]. Використання органічних речовин не призводить до суттєвих відмінностей у вмісті мінеральних речовин, що може бути пояснено високим рівнем застосування хімічних добрив [3]. Загалом, вміст кальцію, магнію, натрію, калію та фосфору переважає у фруктах, вирощених за традиційною системою, порівняно з тими, що вирощують за системами органічних речовин.

Амоній і нітрат. Овочі є найважливішим джерелом азоту, для харчування людини, необхідним для росту. Накопичення азоту в рослинах є природним явищем, що виникає внаслідок поглинання нітрат-іонів, які знаходяться в повітрі в надлишкових кількостях. Інтенсивне використання азотних добрив спричиняє нітратне забруднення навколишнього середовища, що спричиняє надмірне накопичення азоту, що негативно впливає на здоров'я [3]. Дослідження показують, що у традиційно вирощеній полуниці вміст амонію та нітратів складає відповідно 49,4 та 23,6 ppm через велику кількість використовуваних неорганічних азотних добрив. У той же час, органічні фрукти мають значно менший вміст амонію (32,3 ppm), та нітратів [4].

Загальна кількість розчинних речовин і титрована кислотність. Органічно вирощені фрукти мають значно більший загальний вміст розчинних твердих речовин і меншу титровану кислотність у порівнянні з традиційно вирощеними. Наприклад, мінімальне значення вмісту розчинних твердих речовин для плодів полуниці складає 7%, тоді як максимальне значення титрованої кислотності становить 0,8%. Дослідження показують, що органічно

вирощена полуниця має значно вищий вміст розчинних твердих речовин (7,1%) і нижчий вміст титрованої кислотності (0,93%), порівняно з полуницею, вирощеною традиційним способом, яка мала 6,6% і 0,99% відповідно [5].

Загальний вміст фенолів . Фенольні метаболіти мають корисний вплив на здоров'я людини та сприяють профілактиці хронічних захворювань, таких як рак і серцево-судинні захворювання [6]. Крім того, фенольні сполуки відіграють важливу роль у механізмах захисту рослин від комах, грибів і травоядних тварин . Так , рівні фенольних сполук в органічно вирощених фруктах є вищими у порівнянні зі звичайними фруктами, що пояснюється обмеженим застосуванням гербіцидів, пестицидів, інсектицидів та хімічних добрив у вирощуванні органічної продукції [7].

Аскорбінова кислота (вітамін С). Згідно з дослідженням Leskinen, вміст аскорбінової кислоти у плодах може варіюватися залежно від сорту. У органічно вирощених фруктах рівень аскорбінової кислоти є стабільно вищим, ніж у традиційно вирощених. Найвищий вміст аскорбінової кислоти (50,5 мг на 100 г свіжої ваги плоду) був виявлений у органічно оброблених ягодах, тоді як звичайна обробка виявила рівень 41,25 мг на 100 г свіжої ваги фрукта [4].

Сира клітковина. Виявлено, що вміст сирої клітковини є вищим у фруктах та овочах, вирощених у системі органічного виробництва порівняно з традиційними методами вирощування. Високий рівень сирої клітковини у плодах, вирощених в органічних умовах, може забезпечити кращі переваги для харчування та здоров'я, пов'язані зі споживанням клітковин [8].

Розмір плодів. Розмір плодів в значній мірі визначається системами землеробства, де звичайна практика сільського господарства призводить до утворення більших плодів у порівнянні з органічними методами вирощування фруктів. Великий розмір плодів у системі традиційного землеробства може бути обумовлений високою доступністю поживних речовин у ґрунті, що сприяє формуванню сильних рослин з вищою врожайністю [9].

pH фруктів. pH фруктів суттєво впливає на їх смакові властивості. Дослідження показують, що додавання органічних матеріалів сприяє зниженню

pH плодів [8].

**Хлорофіл.** Виявлено, що міст хлорофілу в листі збільшується шляхом використання органічних речовин [10]. Стимулюючий вплив обробки органічними речовинами на вміст хлорофілу можна пояснити тим фактом, що азот є складовою молекули хлорофілу, крім того, азот є основною складовою всіх амінокислот у білках і ліпідах, які діють як структурна сполука хлоропласту.

**Антоціани .** Органічно вирощені фрукти відзначаються значно більш насиченим кольором, порівняно зі звичайними [11]. Дослідження показують, що найвищий вміст антоціанів, які відповідають за забарвлення фруктів, спостерігався у плодах полуниці при обробці органічними речовинами. Навіть у контрольних рослин полуниці, які не отримували жодних добрив або органічних матеріалів, вміст антоціанів залишався в прийнятних межах. На відміну від цього, традиційні методи вирощування демонстрували найнижчі значення інтенсивності забарвлення, що свідчить про те, що органічне землеробство сприяє формуванню плодів з більш насиченим кольором.

**Лікопен.** Виявлено, що найвищий вміст лікопену у фруктах спостерігався у традиційному методі вирощення, істотних відмінностей у вмісті лікопену не відзначалося при використанні органічних методів. Це свідчить про те, що вміст лікопену в фруктах не покращується обробкою органічними речовинами порівняно з традиційним сільським господарством, яке сприяло високому вмісту лікопіну у фруктах [8].

**Висновки.** Органічне землеробство викликає зростаючий інтерес як серед науковців, так і серед споживачів через свою спроможність покращити якість навколишнього середовища та зменшити негативний вплив сільського господарства на екосистему. Дослідження показують, що органічно вирощені овочі та фрукти загалом мають кращі характеристики у порівнянні з традиційно вирощеними, доповненими хімічними добривами. Органічні продукти містять менше шкідливих речовин, що робить їх безпечнішими для споживачів та навколишнього середовища. Однак, важливо враховувати, що використання

хімічних добрив може покращити деякі показники, такі як розмір плодів та врожайність, тому ці два підходи до землеробства мають свої переваги та обмеження. Однак, органічні продукти містять менше шкідливих хімічних речовин, кращі для навколишнього середовища та можуть бути більш поживними. Таким чином, розвиток органічного землеробства може бути важливим кроком у забезпеченні сталого та здорового харчування для майбутніх поколінь.

### СПИСОК ВИКОРИСТАНИХ ДЖЕРЕЛ

1. Розвиток органічного землеробства: тенденції та перспективи URL: <https://agronomy.com.ua/statti/1607-rozvytok-orhanichnoho-zemlerobstva-tendentsii-ta-perspektyvy.html> ( дата звернення 25.03.2024)
2. Jadcak, D., Grzeszuczuk, M., and Kosecka, D. 2010. Якісні характеристики та вміст мінеральних сполук у плодах деяких сортів солодкого перцю (Перець стручковий однорічний). Елементарний журнал.
3. Абу-Захра, Т. Р., Та'ані, Р. А., Тахбуб, А. Б., і Абу-Бейкер, С. М. 2013. Вплив сільськогосподарських методів на властивості ґрунту та вміст поживних речовин у плодах болгарського перцю.
4. Чарльз Бенбрук Вплив врожайності на якість харчування: уроки органічного землеробства. © Американське товариство садівництва, 2009 р URL: <https://journals.ashs.org/hortsci/view/journals/hortsci/44/1/article-p12.xml>
5. Девід Р. Монтгомері, Енн Бікле Здоров'я ґрунту та щільність поживних речовин: поза органічним проти традиційного землеробства .Фронт. Систейн. Food Syst., 04 листопада 2021 р. URL: <https://www.frontiersin.org/articles/10.3389/fsufs.2021.699147/full>
6. Торронен, Р., і Маатта, К. 2002. Біоактивні речовини та користь полуниці для здоров'я. Acta Horticulturae.
7. Hakkinen, SH, and Torronen, AR 2000. Вміст флавонолів і окремих фенольних кислот у полуниці таВакциніумвид: Вплив сорту, місця вирощування та техніки. Food Research International.

8. Абу-Захра, TR 2011. Вплив агротехніки на якість плодів болгарського перцю. Пакистанський журнал біологічних наук.

9. Абу-Захра, TR, і Tahboub, AA 2009. Полуниця (ФрагаріяХАнанассаDuch) якість фруктів, вирощених під різними джерелами органічної речовини в пластиковому будинку в Humrat Al-Sahen. Acta Horticulturae.

10. Tahboub, AA, Abu-Zahra, TR, and Al-Abbadі, AA 2010. Хімічний склад салату (*Lactuca sativa*) вирощені на ґрунтах, доповнених різними джерелами тваринного гною, щоб стимулювати умови органічного землеробства. Журнал харчових продуктів, сільського господарства та навколишнього середовища.

11. Cayuela, JA, Vidueira, JM, Albi, MA, and Gutierrez, F. 1997. Вплив екологічного вирощування полуниці (*Fragaria X Ananassa*Резюме. Chandler) на якість плодів і на їх здатність до зберігання. Журнал сільськогосподарської та харчової хімії.

## ЕФЕКТИВНІСТЬ ГОДІВЛІ БУГАЙЦІВ РІЗНИХ ПОРІД ЖУЙНИХ І ЇХ ПОМІСЕЙ В УМОВАХ ЗОНИ КАРПАТ

**Калинка Андрій Казимирович,**

завідувач відділом тваринництва,

канд. с.- г. наук, старший науковий співробітник,

**Лесик Оксана Богданівна,**

заступник директора з наукової роботи

кандидат. с. - г. наук, старший науковий співробітник,

Буковинська державна сільськогосподарська дослідна станція

Інституту сільського господарства Карпатського регіону НААН

**Вступ./Introduction.** Формування в сьогоденні, а тим більше в воєнних подіях в, що зумовлює необхідність значного підвищення рентабельності виробництва скотарської продукції, зокрема виробництва дешевої та якісної яловичини, що є найбільш актуальним в умовах регіону Покуття.

З огляду на це та в залежно від інтенсивності годівлі середньодобові прирости живої маси спочатку зростають (до середини відгодівлі), а потім поступово знижуються.

Загальний потенціал росту молодняка може бути повністю реалізований лише при згодовуванні високо цінних об'ємистих та концентрованих кормів, тобто на раціонах з високою концентрацією енергії.

**Ціль роботи/Aim.** При цьому особливий інтерес нині становить енергія росту в усі фізіологічні періоди розвитку тварин, м'ясна продуктивність, різних порід та їх помісей при середньому рівні вирощуванні з одержанням 800–900 г середньодобових приростів з використанням різних перспективних екологічно чистих технологій годівлі та утримання [2-7].

**Матеріал та методи /Materials and methods.** Для досягнення поставленої мети провели науково-господарський дослід в ПФГ «Поточище» Городенківського району Івано-Франківської області за схемою, наведеною в (табл. 1).

Схема науково-господарського досліджу

Групи	Стать	n	Порода, генотип
I - дослідна	бугайці	7	Симентальська м'ясна
II - дослідна		7	Симентальська ½ х українська червоно - ряба молочна 1/8 х ¾ Симентальська м'ясна
III - дослідна		7	Чорно-ряба
IV - дослідна		7	Червоно - ряба

Утримання бугайців взимку та весною було стійловим. До 6-міс. віку молодняк утримували в групових клітках по 7 голів, а взимку на прив'язі.

Годівля тварин проводилась в розрахунку на отримання добового приросту 800-1000 г [1, 8]. Режим годівлі, система догляду та утримання були встановлені єдині для всіх дослідних груп. Годували тварин, як правило, двічі на день – вранці, та ввечері, корми роздавали в науково-господарському досліді так, як прийнято за технологією в господарстві. Напування проводилося із автонапувалок [1, 8-9].

У 12-місячному віці в рецептах раціонів бугайців 17,5% займало сіно конюшини, 25,1% силос кукурудзяний, 13,9% - сінаж конюшини, 9,6 – буряк кормовий та концентровані – 33,9%. При однаковій годівлі, за рахунок різниці в приростах живої, в розрахунку на 100 кг живої маси споживання сухої речовини протягом всього піддослідного періоду найвищим було в 11- групі, а найнижчим – у чистопородних симентальських м'ясних бугайців (табл. 2).

Таблиця 2

Споживання сухої речовини на 100 кг живої маси, кг

Вік, міс.	Групи			
	I	II	III	IV
6	2,64	2,72	2,99	2,78
9	2,77	2,94	3,04	3,3
12	2,61	2,82	2,85	2,95

За результатами досліджено де виявлено, що споживання сухої речовини на 100 кг живої маси з віком зменшувалося. Якщо в 6-місячному віці цей



показник був 2,64 кг у чистопородних симентальських м'ясних бугайців, 2,72-у помісей з 1/2 крові симентальської породи 1/4 української червоно - рябої х 3/4 симентальської м'ясної, 3,29 – 3/4 крові симентальської м'ясної породи, чорно-ряба 2,99 та в українській червоно - рябій 2,78 і в річному віці відповідно 2,61, 2,82, 2,85 та 2,95.

**Результати обговорення / Results and discussion.** Основними показниками, що характеризують ріст молодих тварин, є прирости живої маси в різних вікових періодах вирощування. Динаміка продуктивності телят у після молочний період наведена в (табл. 3).

**Таблиця 3**

**Жива маса бугайців, кг**

Показник	Групи			
	I	II	III	IV
Жива маса при народженні, кг	35,7	34,5	33,5	32,7
Жива маса у 6 – міс. віці, кг	182,4±4,28	177,1±4,12	161,1±4,55	179,3±3,7
Абсолютний приріст в 9-міс. віку, кг	87,2±2,49	85,4±2,17	82,7±2,80	84,5±2,13
Середньодобовий приріст, г	948,0±27,08	934,1±23,59	899,2±30,44	918,5±28,5
+, - приросту до 1- групи	-	-13,9	- 48,8	- 30
Жива маса у 12 міс. віці, кг	347,4±3,21	337,1±3,35	318,1±3,23	330,3±2,89
Абсолютний приріст в 12-міс. віці, кг	165,0±2,13	160,0±2,26	157,0±2,35	151,0±2,15
Середньодобовий приріст, г	942,8±23,7	914,3±27,3	897,1±25,2	862,8±24,7
Приріст від дати народження до закінчення основного періоду				
Абсолютний, кг	311,7	302,6	284,6	297,6
Середньодобовий, г	878,0	852,4	717,2	838,3

Аналізуючи продуктивність піддослідних бугайців слід відмітити, що найвищу живу масу при народженні мав чистопородний симентальський м'ясний молодняк – 34,4 кг, що на 9,9% більше від тварин з долею 3/4 крові симентальської м'ясної породи і на 6,1% – від ровесників, але різниця між групами була невірогідною. За перших три місяці від 7 до 9 місячного віку середньодобові прирости молодняку в першій групі складала 948 г, другої – на

14,9%, третьої – на 5,4 та четвертої на 3,2%% були меншими при вірогідній різниці з першою групою дослідною. Абсолютні прирости за перших три місяці становили відповідно 60,8, 52,5 і 47,1 кг, тоді як у наступний період (з 3- до 6-місячного віку) найвищими вони були у тварин другої групи (92,4 кг), що на 9,7 кг (11,7%) більше від третьої групи і на 5,2 кг (5,9%) більше від першої. Невелика різниця (5 кг) у живій масі тварин у 7-місячному віці першої та другої груп пояснюється високими добовими приростами останніх (948 г), що на 14 г більше, ніж молодняку другої, та на 49,0г – ніж аналогів першої дослідної груп.

В дослідженнях було визначено динаміку живої маси та добових приростів у бугайців з 7- до 12 місячного віку (табл. 4).

**Таблиця 4**

**Динаміка приростів дослідних бугайців**

Показник	Групи			
	I	II	III	IV
Жива маса при народженні, кг	35,7	34,5	33,5	32,7
Жива маса у 7-міс. віці, кг	182,4±4,28	177,1±4,12	161,1±4,55	179,3±3,7
Жива маса у 9-міс. віці, кг	252,8±4,22	237,7±4,92	230,4±5,74	235,5
Абсолютний приріст від 7- до 9-міс. віку, кг	70,4±1,45	60,5±1,56	69,3±3,91	56,2
Середньодобовий приріст, г	838,1±15,80	720,2±16,96	825,0±42,49	666,7±35,6
Жива маса у 12 – міс. віці, кг	347,4±3,21	337,1±3,35	318,1±3,23	330,3±2,89
Приріст від дати народження до закінчення основного періоду				
Абсолютний, кг	311,7	302,6	284,6	297,6
Середньодобовий, г	878,0	852,4	717,2	838,3

Дослідженнями визначено (табл.4), що при досягненні річного віку тварини 1 - дослідної групи важили в середньому 347,4 кг, що більше порівняно з ровесниками другої групи на 3,0%, а третьої – на 9,2%, а четвертої на 5,8% за вірогідної різниці. За період від 9 до 12 місяців абсолютні прирости в середньому по всіх групах склали більше 60,05 кг, а середньодобові прирости в першій групі дорівнювали 838,1 г, у другій – на 118 г менше, а в третій – на 13,1 г а в четвертій на 171,4 г менше від ровесників нової популяції симентальської м'ясної породи худоби. У середньому за після молочний період середньодобові прирости бугайців симентальської м'ясної породи були на рівні - 838,1 г, а помісей (друга дослідна) – на 16,4% більше при (P>0,95).

За період від народження до 12-місячного віку найвищі середньодобові прирости були характерні для молодняку симентальської м'ясної породи (878,0 г), що на 25,6 г перевищувало помісних тварин другої дослідної групи при вірогідній з чорно – рябої породи різниці на 160,8 г. Абсолютний приріст молодняку симентальської м'ясної породи складав 311,7 кг, другої групи-302,6 кг, третьої – 284,6 кг та четвертої 297,6 кг ( $P>0,95$ ). За період (7-12 місяців) високі середньодобові прирости проявили симентальські м'ясні бугайці, які дали 878,0 г, або на (22,4,%) вищі порівняно з чистопородними чорно - рябої молочної худоби, та на 57 г (4,7%) відносно жуйних української червоно - рябої породи худоби. У середньому за період досліджень середньодобові прирости бугайців симентальської м'ясної породи були на рівні 878 г, а друга дослідна – на 3,0% менші. Мінливість приростів у піддослідний період високою була в тварин симентальської м'ясної породи – 7,74%, а дещо нижчою в помісних тварин з кров'ю симентальської м'ясної породи – 4 - 5,6%.

Так слід відмітити, що бугайці другої дослідної групи в період з 7 ми місячного віку та до річного віку поступалися аналогам досліджуваних груп за витратами кормів (табл. 5).

**Таблиця 5**

**Використання кормів бугайцями за період досліду**

Період, міс	Показник	Групи			
		I	II	III	IV
6-12	Абсолютний приріст, кг	165,0	160,0	157,0	151,0
	Витрачено к. од.	1278,4			
	- в тому числі на 1 кг приросту	9,94	11,49	10,35	11,7
	Витрачено П/п протеїну, кг	121,5			
	- в тому числі на 1 кг приросту, г	927,2	1072,3	965,5	975,3

Дослідженнями доведено, що до 6-місячного віку на 1 кг приросту найменше 5,22 кормових одиниць і 565,6 г перетравного протеїну було витрачено бугайцями першої групи, що на 0,73 і 79,3 відповідно менше від аналогів третьої групи і на 0,11 і 12,1 – від другої. У після молочний період в 7-ми місячному віці витрати кормів на прирости були високими, але в розрахунку на 1 кг приросту найбільше витратили тварини другої групи – 11,49

кормових одиниць та 1072,3 г перетравного протеїну.

Отже, за весь дослідний період тваринами першої дослідної групи було витрачено 9,94 кормових одиниць на 1 кг приросту живої маси, у другій групі – на 8,6, третій – на 9,7% та в четвертій на 8,5% більше від ровесників бугайців симентальської м'ясної породи нової генерації жуйних. До 7-місячного віку тваринами було витрачено 83,71 кг перетравного протеїну. До року тварини на 1 кг приросту затратили 927,2 г перетравного протеїну у першій дослідній групі. У другій групі бугайці витрачали на 8,6%, третій групі – на 9,6% і в четвертій на 9,5% більше перетравного протеїну порівняно з ровесниками бігайцями м'ясних комолих сименталів жуйних. За весь піддослідний період було витрачено 121,5 кг перетравного протеїну, в той час як на 1 кг приросту симентальські м'ясні бугайці витрачали 927,2 г перетравного протеїну, а помісі другої дослідної на 145 г третьої на 38,3г групи та четвертої групи – на 48,0 г більше від 1- групи. Таким чином при зоотехнічній оцінці ефективності використання кормів тварин досліджуваних планових порід регіону Покуття, дозволяє судити про ефективність відгодівлі чистопородних симентальських м'ясних бугайців, які значно краще використовували поживні речовини раціонів протягом всього періоду досліджень для одержання приросту живої маси в порівнянні з їх помісними ровесниками.

**Висновки /Conclusions.** Визначено, що годівля піддослідних тварин різних порід і їх помісей характеризувалася тим, що бугайці з 7 – міс. віку та до річного віку, які були забезпечені основними поживними речовинами на рівні одержання 717,2 - 948 г добових приростів живої маси за період вирощування.

Дослідженнями встановлено, що за період з 9 до 12 місяців абсолютні прирости в середньому по всіх групах складали більше 60,05 кг, а добові прирости в першій групі дорівнювали 838,1 г, у другій – на 118 г менше, а в третій – на 13,1г, а в четвертій на 171,4 г менше від ровесників симентальської м'ясної породи худоби. В умовах регіону Покуття з досягненням річного віку бугайцями симентальської м'ясної породи худоби нової генерації, які важили в

середньому 347,4 кг, що більше порівняно з ровесниками другої групи на 3,0%, а третьої – на 9,2% а четвертої на 5,8% за вірогідної різниці.

### СПИСОК ВИКОРИСТАНИХ ДЖЕРЕЛ:

1. Методика проведення дослідів з кормо виробництва і годівлі тварин / А. О. Бабич, М. Ф. Кулик, П. С. Макаренко [та ін.]. К.: *Аграрна наука*, 1998. 80 с.
2. Блюсюк С. М. Калинка А. К., Голохоринський Ю. І. Вплив рівня годівлі на інтенсивність росту бугайців м'ясного комолого сименталу нової генерації в умовах передгірної зони Карпат / *Зб. наук. праць. Серія: „Технологія виробництва і переробки продукції тваринництва” Кам'янець – Подільський*. Вип. 21. 2013. С. 25 – 28.
3. Василець В. Г. Мирось В. В., Ізвеків М. Є. Ефективність вирощування підсосних телят у м'ясному скотарстві / *Вісник СНАУ*. Суми., 2009. Вип. 9. С. 269-272.
4. Гуменюк Г. О. Шевченко В. І. Характеристика м'яса симентальської худоби та її помісей / *Вісник сільськогосподарської науки*. 2004. №11. С.43-44.
5. Гурський І. Фізіологічні та етологічні показники помісного молодняка та їх вплив на продуктивність. *Тваринництво України*. 2002. №1. С. 26-27.
6. Калинка А. К. Інтенсивне вирощування ремонтних бугайців симентальської м'ясної породи американської селекції в умовах передгір'я Карпат. *Тваринництво України*. 2003. № 11. С.19-20.
7. Калинка А. К. Інтенсивність росту м'ясних сименталів. *Тваринництво України*. 2009. № 9. С. 37-39.
8. Методичні рекомендації по організації нормованої годівлі молодняка великої рогатої худоби при виробництві яловичини. [Цвігун А. Т., Повозніков М. Г., Марійчук М. Ф., Кураш В. Г.]. Хмельницький. 1998.
9. Методичні рекомендації уніфікації досліджень по годівлі м'ясної худоби. Богданов Г. О., Славов В. П., Ібатулін І. І. і ін. Київ. 2002. 42 с.

# НОРМА ВНЕСЕННЯ ДОБРИВ ПО ПШЕНИЦІ ОЗИМІЙ

**Костенко Павло Олексійович**

аспірант

Сумський Національний Аграрний Університет

м. Суми, Україна

Строки підживлення озимої пшениці азотним добривом в умовах лісостепу України.

**Ключові слова:** пшениця, підживлення, азот, різні норми діючої речовини.

## **Вступ**

Пшениця озима є традиційною зерновою культурою для аграріїв України. Вирощують пшеницю озиму як сільськогосподарські підприємства різних форм власності, так і фермерські господарства. Серед вирощуваних культур в Україні озима пшениця лідирує за посівною площею. І щороку, попри невдалі сезони та погодні примхи, гектари зернової продовжують залишатися на стабільному рівні.

Дієвим агротехнічним заходом підвищення врожайності культури може бути широке застосування мікродобрив. Дія азотних добрив ранньою весною стимулює кущіння, збільшується густота стеблостою. Азот який надходить в рослини під час масового виходу в трубку підвищує виживання продуктивних стебел. Азот є потужним стимулятором росту і фізіологічної діяльності кореневої системи за оптимальної вологості. Його дефіцит обумовлює негативний вплив на її розвиток і на продуктивність пшениці озимої в цілому. Фосфорне живлення обумовлює у рослин інтенсивне кущіння, підвищення їхньої холодо-морозо та посухостійкості, достатній розвиток кореневої системи. Це одна з основних умов одержання стабільно високих врожаїв. Підвищення рівня азотного живлення збільшує споживання рослинами таких сполук як: P, K, Ca, Mg, Cu, Fe, Mn і Zn.

Дослідженнями Г. П. Жемели та Е. Pollhamer підтверджується позитивний вплив азотних і фосфорних добрив, внесених як окремо, так і сумісно, на продуктивність та якість зерна.

Споживання азоту від формування останнього листа до закінчення колосіння сприяє збільшенню кількості зерен в колосі, маси зерна та поліпшення якості зерна. Максимальне та інтенсивне споживання озимою пшеницею азоту продовжується нетривалий час – від виходу в трубку до колосіння. В цей же час дуже швидко за один місяць маса рослин збільшується.

Застосування мінеральних добрив є обов'язковим прийомом для покращення якості зерна пшениці.

**Мета роботи:** дослідити вплив раннього весняного підживлення різними дозами азоту на урожайність і якість зерна пшениці озимої.

**Матеріали та методи:** Система азотного удобрення озимої пшениці залежно від запланованої врожайності, кількості опадів й інтенсивності технології може складатися з 1/2 і триразових підживлень.

Перше підживлення (регенеративне) виконують по мерзлоталому ґрунту або у фазу весняного кушення з використанням N30–60. У роки з ранньою весною або на добре розвинених посівах перше підживлення рекомендують проводити меншими нормами азотних добрив N30 від повної норми азоту. У роки з пізньою весною або на погано розвинених посівах озимої пшениці норму азоту збільшують до N60. Внесення азоту по мерзлоталому ґрунту слід виконувати за 15 днів до відновлення весняної вегетації задля переміщення нітратного азоту в зону кореневої системи. Поверхня ґрунту має бути з мінімальною кількістю снігу або без нього, а верхній шар ґрунту повинен бути вологим і розмерзатися вдень.

Друге підживлення (продуктивне) проводиться в кінці кушення-початку виходу рослин у трубку. Норма добрив визначається першим підживленням: якщо ранньою весною вносили N30 загальної норми азоту, то під час другого підживлення вносять близько N60–90. Також потрібно враховувати вміст доступного азоту в ґрунті.

Третє (якісне) підживлення виконують від фази прапорцевого листка і колосіння до початку формування зерна. Рекомендується вносити карбамід у дозі 5–6% до об'єму робочого розчину із сірчанокислим магнієм (2,5–3% концентрацією), що зменшує небезпеку опіків рослин карбамідом. Наприклад, листове підживлення карбамідом 5 кг/га + сульфат магнієм семиводний (16% Mg і 32% S) 3 кг/га на 250 л робочого розчину. У період цвітіння озимої пшениці (ВВСН 61–69), крім фунгіцидного обприскування від фузаріозу колоса, не рекомендується проводити обробки через запилення квіток у колосках і початок формування зерна. Можливе третє прикореневе підживлення трубками у фазу колосіння — воно коригується рівнем азоту в рослинах.

**Результати та обговорення:** Створені в Україні та районовані сорти озимої пшениці відрізняються великою різноманітністю не тільки за морфологічними, фізіологічними, але і по якісними показниками. Вони здатні формувати зерно високої якості на рівні цінних та сильних пшениць. Для цього потрібні відповідні технології вирощування, які передбачають цілеспрямований підбір попередників, раціональну систему обробітку ґрунту, застосування добрив і засобів захисту рослин.

Хороша забезпеченість рослин азотом у ранні періоди зростання та розвитку озимих забезпечує отримання високого врожаю за рахунок суттєвого збільшення густоти продуктивного стеблистою та кількості колосків у колосі. Застосування азотних добрив у більш пізні фази слабо впливає величину врожаю, але значно поліпшує якість зерна.

Норми застосування мінеральних добрив на ділянках з родючими ґрунтами доцільно доводити до (NPK)60, а на бідних ґрунтах – до (NPK)90. Всю дозу фосфорно-калійних та одну третину азотних добрив доцільно вносити під основну обробку, а дві третини азотних – навесні на підживлення.

Достатнє постачання озимої пшениці азотом від початку її вегетації дозволяє рослинам створити резерв цього елемента живлення протягом наступного періоду, підвищує стійкість до низьких температур і посухи. Азот



використовується пшеницею озимої від початку вегетації і до цвітіння рослин, найбільша потреба в ньому проявляється від сходів до виходу в трубку.

Починаючи з фази набухання зерна поглинання азотних добрив, продовжується до воскової стиглості. Поліпшення умов харчування азотом позитивно б'є по озерненості колоса. Як недостатнє, і надмірне надходження азоту негативно діє на рослини: скорочується період вегетації озимої пшениці, настає передчасне дозрівання, знижується збирання товарної продукції. Найбільший ефект від внесення азотних добрив спостерігається в районах з низьким потенційним рівнем родючості ґрунту та достатнім зволоженням.

Рівень забезпеченості ґрунту засвоюваним азотом зумовлює і рівень його використання озимою пшеницею: що він нижчий, тим інтенсивніше використовують рослини азот із добрив. Так, при вмісті нітратів перед посівом до 9 мг/кг азоту із добрив використовується більше на 8 – 15 кг на 1 га, ніж за вмістом понад 16 мг/кг. Зі збільшенням доз азотних добрив знижуються коефіцієнти його використання: за вмісту нітратів перед посівом до 9,0 мг/кг – з 61 % до 22 %, за більш високому – з 45,5 % до 17,5 %. Хоча озима пшениця і має високу здатність до реутилізації азотистих речовин з вегетативних органів, їх все ж таки недостатньо для формування зерна з високим вмістом білка.

Тому рослини мають бути добре забезпечені азотом у ранні, а й пізні фази розвитку, коли відбувається інтенсивне накопичення білків у зерні. Це положення підтверджується численними даними про високу ефективність пізнього внесення азотних добрив покращення якості зерна. Некореневе підживлення азотом під час колосіння – початок наливу зерна збільшує вміст білка у зерні на 1 – 3 %, клейковини – на 4 – 8 %, склоподібність на 15 – 20 %.

Цей агроприйом ефективний як і на тлі хорошої забезпеченості рослин азотом, і більш бідному азотному тлі. Але на бідному азотному фоні вміст білка в зерні від пізніх підгодівель підвищується зазвичай дещо більше, ніж на високому.

Визначення оптимальних доз мінеральних добрив під заплановані врожаї є найскладнішим питанням сучасної агрономічної науки та практики хімізації.

Тут знаходить відображення не тільки вся складність взаємовідносин між рослинами, добривами, ґрунтом, агротехнічними умовами ефективності добрив, кліматом, а й економічна ефективність різних доз (Агєєв В. В., Есаулко О. М., Подколзін А. І. та ін. 2008).

При визначенні оптимальних доз добрив враховують такі основні умови: загальну потребу даної культури у поживних елементах, яка залежить від рівня врожаю (з урахуванням його якості) та умов вирощування рослин; можливе використання рослинами поживних речовин ґрунту; техніку внесення добрив; коефіцієнти використання рослинами поживних речовин мінеральних та органічних добрив; економічні та організаційно-господарські умови, що визначають економічну ефективність різних доз добрив. При програмуванні врожаїв дослідниками значна роль відводиться обґрунтування доз та співвідношення поживних речовин у добривах.

Відмінності у ґрунтових, кліматичних умовах, різноманітність культур, сортів, гібридів та спеціалізація рослинництва та землеробства призвели до появи понад 40 методів (способів) розрахунку доз добрив на запланований урожай. При внесенні добрив необхідно враховувати два положення – хід надходження поживних речовин та динаміку розвитку кореневої системи для того, щоб у кожен період рослина повністю була задоволена у необхідних елементах живлення.

**Висновки:** Врожайність пшениці озимої є одним з найважливіших критеріїв в оцінці сорту. Потенціал врожаю пшениці озимої визначається генетичними складовими в реалізації норми реакції на біотичні і абіотичні чинники середовища і формуванням в онтогенезі кількісних і якісних параметрів вегетативної та генеративної частини рослини. Величина врожаю зерна пшениці – це інтегральний показник продуктивності рослин, що знаходиться в прямій залежності від кількісного вияву кожного структурного елемента та агрокліматичних умов.

Формування врожаю залежить від продуктивності однієї рослини. Сортіві особливості, попередники, якість обробітку ґрунту, фон живлення,

рівень волого-забезпечення – ці фактори впливають на кінцевий результат вирощування пшениці озимої.

В умовах Північного лісостепу України, у середньому за роки досліджень, внесення мінеральних добрив у дозі N30P30 під передпосівну культивуацію та застосування позакореневих підживлень посівів на початку відновлення весняної вегетації та на початку виходу рослин пшениці озимої у трубку добривами ескорт-біо та органік д2 забезпечує формування максимальних лінійних розмірів та показників нагромадження сирової надземної маси рослин. Слід зазначити, що рослини пшениці озимого сорту Кубус сформували дещо більші показники лінійних розмірів та нагромадження сирової надземної маси в період вегетації порівняно до сорту Нордіка.

## **ДЕРЖАВНА ПІДТРИМКА СОЦІАЛЬНО-ЕКОНОМІЧНОГО РОЗВИТКУ АГРОПРОМИСЛОВОГО КОМПЛЕКСУ В СУЧАСНИХ УМОВАХ**

**Москалюк Інна Вікторівна**

**Сакун Микола Миколайович**

Кандидати технічних наук, доценти  
Одеський Державний аграрний університет

**Пунченко Наталія Олегівна**

Кандидат технічних наук, завідувач кафедри  
Інформаційних технологій, доцент  
Одеський Державний аграрний університет

**Хамід Кіра Олександрівна**

Кандидат сільськогосподарських наук  
член Арабської спілки бджолярів  
офіційний представник компанії Tilab  
Саудівська Аравія  
м. Одеса, Україна

**Вступ.** У країнах з великим сільськогосподарським сектором, питання державної підтримки соціально-економічного розвитку агропромислового комплексу є вкрай важливим.

Державна підтримка включає в себе широкий спектр заходів, таких як фінансова допомога, податкові пільги, науково-технічна підтримка, створення інфраструктури, земельна реформа та регулювання цінової політики. Враховуючи вагомість агропромислового сектору в економіці країни та його соціальне значення для місцевого населення, дослідження в цій області допомагають розробляти ефективні стратегії розвитку, спрямовані на забезпечення сталого зростання та підвищення життєвого рівня сільського населення. У даному контексті, наукові тези мають на меті вивчити та проаналізувати різноманітні аспекти державної підтримки агропромислового сектору, виявити основні проблеми та шляхи їх вирішення, а також запропонувати рекомендації щодо оптимального використання ресурсів та інструментів державної політики з метою сприяння сталому розвитку аграрного сектору в сучасних умовах.

**Мета досліджень.** Мета дослідження даної теми полягає в ретельному аналізі та оцінці ефективності державної підтримки соціально-економічного розвитку агропромислового комплексу в сучасних умовах, аналізі поточного стану державної підтримки агропромислового сектору, виявлення перспективних напрямків та пропозицій щодо поліпшення механізмів державної підтримки.

**Матеріали та методи досліджень.** Для проведення дослідження щодо державної підтримки розвитку агропромислового комплексу застосовано систематичний аналіз наукової літератури, законодавчих актів, державних програм у сфері сільського господарства. Також проведено статистичний аналіз, дослідженостатистичні дані та звіти з офіційних джерел, що стосуються фінансування програм підтримки агропромислового сектору, розподілу коштів, та ефективності заходів. Ці методи дозволили отримати комплексну інформацію та об'єктивно оцінити ефективність державної підтримки соціально-економічного розвитку агропромислового комплексу в сучасних умовах.

**Результати та обговорення.** Аграрний сектор економіки, базовою складовою якого є сільське господарство, певною мірою формує продовольчу, економічну, екологічну та енергетичну безпеку, забезпечує розвиток технологічних галузей національної економіки та створює соціально-економічні умови для розвитку. Агропромисловий комплекс формує близько 12% державної валової доданої вартості та є одним з основних бюджетоутворюючих секторів національної економіки, забезпечуючи останніми роками середню частку 12% у консолідованому бюджеті України та понад третину товарної структури експорту. Проте невирішеними залишаються проблеми вдосконалення форм і методів державної підтримки, розроблення ефективних засобів підтримки дрібних виробників і полегшення їхнього доступу на світові ринки сільськогосподарської продукції.

Державна політика в галузі зайнятості населення в АПК - це комплекс напрямів і заходів, реалізація яких сприяє досягненню поставлених цілей і

вирішенню актуальних проблем. Основною метою державної політики зайнятості на сучасному етапі розвитку аграрної економіки є забезпечення трудовими ресурсами.

Наявна система фінансування державної підтримки АПК не спрямована на розвиток сільськогосподарських підприємств, підвищення конкурентоспроможності на внутрішньому та зовнішньому ринках, забезпечення продовольчої безпеки та посилення соціального захисту сільського населення, як того вимагає законодавство. Фермери не можуть займатися сільським господарством, здебільшого через неповноту наявних механізмів, а подекуди й через небажання самих фермерів використовувати ці механізми.

У вітчизняному аграрному секторі економіки сформувалися і використовуються на практиці різні фінансові механізми: механізми державної фінансової підтримки, механізми банківського кредитування, механізми страхового захисту. Якщо говорити про специфіку фінансових механізмів розвитку сільськогосподарських підприємств, то державне регулювання аграрного сектора через механізми державної фінансової підтримки доповнює ринкові механізми. Його суть полягає в тому, що держава правовими, адміністративними та економічними засобами регулює поведінку сільськогосподарських виробників, визначає перспективи розвитку сільського господарства і відіграє провідну роль у його розвитку.

Щорічна зміна процедур і механізмів виділення коштів із державного бюджету, їхня складність, затримки в затвердженні та часті поправки впродовж року призводять до затримок в отриманні державної фінансової підтримки, неефективного використання коштів та їхнього повернення до державного бюджету наприкінці року [1, с. 75].

Бюджетна програма КПКВК 1201150 «Фінансова підтримка сільськогосподарських товаровиробників» передбачає підтримку за такими напрямками: фінансова підтримка діяльності в агропромисловому комплексі за рахунок зниження вартості фінансування; фінансова підтримка розвитку

фермерських господарств; фінансова підтримка розвитку садівництва, виноградарства та хмелярства; державна підтримка розвитку тваринництва та агропереробки; часткова компенсація витрат на придбання сільськогосподарської техніки та обладнання; фінансова підтримка за рахунок зниження витрат на фінансування в агропромисловому комплексі.

Діяльність сільськогосподарських підприємств є ризикованою через особливості галузі, які можуть бути знижені за рахунок використання певних ефективних фінансових механізмів. Таким чином, використання певних ефективних фінансових механізмів дає змогу знизити ризики та загрози втрати можливості поповнення потенційних коштів сільськогосподарських підприємств, та покращити становище галузі [2].

Основним інструментом державного регулювання ринку праці, що використовується в багатьох країнах, є такий: поширення загальних національних планів із цільовими та контрольними показниками. У цьому разі загальні національні плани орієнтуються на такі ключові показники, як національний дохід, динаміка цін і зовнішньоекономічна діяльність, створюючи основу для довгострокової економічної політики. Також важливими інструментами є: політика «координації дій», суть якої полягає в досягненні узгодженості інтересів роботодавців, працівників і держави; інструменти державної грошово-кредитної політики [3].

Шляхи збереження та розвитку трудових ресурсів АПК на національному рівні включають: підвищення доступності освіти та кваліфікації; набуття знань у процесі трудової діяльності та підвищення кваліфікації; удосконалення системи оплати праці та стандартів праці; підвищення зайнятості в умовах фінансової кризи; стабілізація; підвищення конкурентоспроможності сільськогосподарської галузі.

На мою думку, в Україні державна підтримка соціально-економічного розвитку агропромислового комплексу повинна бути зорієнтована на кілька ключових напрямків:

- надання доступних кредитів та грантів для сільськогосподарських

підприємств для розвитку та модернізації виробництва, впровадження нових технологій та підвищення якості продукції;

- розвиток і підтримка сільськогосподарської інфраструктури, зокрема, будівництво та реконструкція доріг, залізниць, сховищ для зерна, та інших необхідних об'єктів;
- фінансування дослідницьких програм та наукових проектів в галузі сільського господарства для розробки нових сортів рослин, покращення методів вирощування;
- створення сприятливих умов для ефективного збуту сільськогосподарської продукції як на внутрішніх, так і на зовнішніх ринках;
- створення сприятливих умов для залучення іноземних інвестицій в агропромисловий комплекс.

Для вдосконалення формування і розвитку соціальної відповідальності бізнесу в аграрній сфері на державному рівні необхідно також вжити дієві заходи, що повинні відповідати сучасним соціальним викликам. В Україні, яка сконцентрувала достатній контроль над ключовими сферами економічної і суспільної діяльності, є всі необхідні важелі і механізми для розвитку цього напрямку. На державному рівні необхідно докладати зусиль для формування сприятливої суспільної думки стосовно українського бізнесу в аграрній сфері і його конструктивної ролі в суспільно-економічному розвитку України. Для цього повинні бути використані методики і технології підвищення іміджу країни та українських підприємств за кордоном, необхідно налагодити систему консультації з громадськими організаціями з питань виявлення та вирішення пріоритетних проблем суспільства, а також надавати активну і системну підтримку розвитку інститутів громадського суспільства [4].

Ці напрямки дозволять Україні підтримувати стале та ефективне функціонування агропромислового сектору, забезпечувати продовольчу безпеку країни та стимулювати економічний розвиток. Таким чином, державні заходи в агропромисловому комплексі України можуть бути схожими з тими, що використовуються в розвинених країнах.



**Висновок.** Дослідження державної підтримки соціально-економічного розвитку агропромислового комплексу в Україні є важливим кроком у розумінні та вдосконаленні механізмів підтримки сільського господарства. Аналіз показав, що існуючі програми та заходи мають свої позитивні аспекти, але потребують подальшої оптимізації та удосконалення. Необхідною є більша увага до питань фінансової підтримки, розвитку інфраструктури та створення сприятливих умов для розвитку сільського господарства.

Загалом, держава повинна бути спрямована на підтримку сталого розвитку сільських територій та підвищення ефективності сільськогосподарського сектору в Україні.

## ЛІТЕРАТУРА

1. Збарський В. К., Горьовий В. К. Державна підтримка сільського господарства. Економіка АПК. 2017. С. 74–80 (дата звернення: 28.01.2024)
2. Вдовенко І. С. Фінансові механізми забезпечення розвитку підприємств аграрного сектору економіки: особливості та недоліки. URL: <http://www.ei-journal.in.ua/index.php/journal/article/view/392/380> (дата звернення: 28.01.2024)
3. Фрунза С. А. Інструменти державної підтримки соціально-економічного розвитку АПК в сучасних умовах. URL: <https://core.ac.uk/download/pdf/55296872.pdf> (дата звернення: 28.01.2024)
4. Єліневський В. Державна підтримка соціально-економічного розвитку аграрної сфери. URL: <http://ppeu.stu.cn.ua/article/view/76797/72550> (дата звернення: 28.01.2024)

## **ВИКОРИСТАННЯ ХАРВЕСТЕРА І ФОРВАРДЕРА В ЛІСОВОМУ ГОСПОДАРСТВІ**

**Тасаж Роман Михайлович,**  
викладач,  
**Процун Марія Вікторівна,**  
здобувач освіти.  
Національного університету  
біоресурсів і природокористування України» ВСП  
«Боярський фаховий коледж»,  
м. Боярка, Україна

**Вступ.** Лісозаготівельний напрямок діяльності в лісовій галузі України є найбільш трудомістким, хоча й повинен виконуватися в стислі терміни. Для полегшення процесу заготівлі деревини в процесі вибіркового і суцільно-лісосічних рубок інженерами провідних країн світу, за останні десятиріччя було розроблено ряд технологічних машин, які успішно виконують свою функцію в лісах Європейського і інших континентів.

**Мета роботи.** З метою використання інформації в навчальному процесі лісогосподарського напрямку, було проаналізовано і виділено основні функціональні можливості багатоопераційних машин для процесу лісозаготівлі.

**Матеріали та методи.** Існує цілий ряд виробників лісозаготівельних машин, основні з них: Deere & Company, Komatsu, Ponsse, Logset, Rottne, Eco-Log, Амкодор. Серійні виробництва форвардерів здійснюються в таких країнах як: Америка, Японія, Фінляндія, Україна, Швеція.

До основних машин при заготівлі деревини відносяться форвардери і харвестери.

Заслуговують на увагу харвестери та форвардери фінської компанії Ponsse. Вона виробляє, продає та обслуговує машини, призначені для заготівлі у лісі, а також випускає для них інформаційні системи.

Компанія заснована в 1970 році підприємцем Ейнарі Відгреном, який працював у сфері лісозаготівель. Машини інших виробників не справлялися з

роботою в складних умовах, тому він вирішив створити власну машину. Так з'явився перший Ponsse. «Лісовий комбайн» швидко став популярним, багато хто захотів придбати ці надійні лісозаготівельні машини. Щоб задовольнити зростаючий попит, була створена компанія Ponsse Plc.

**Результати та обговорення.** Форвардер і харвестер – дві різні машини, які мають свої особливості. Для розуміння в чому полягає їхня відмінність ми ознайомилися з характеристиками великої кількості моделей цих машин.

Форвардер – це спеціалізована лісозаготівельна машина, яка призначена для перевезення зрубаних дерев із лісу на спеціальні заготівельні майданчики. Форвардер має високу прохідність і маневреність, що дозволяє йому швидко і ефективно переміщатися лісом і збирати дерева. Він оснащений спеціальним краном чи маніпулятором, за допомогою якого відбувається завантаження дерев на платформу машини.

До технологічних завдань форвардерів входить збирання, підсортування, доставка сортиментів від місця заготівлі до лісовозної дороги або складу. Конструктивно форвардер є самохідною двомодульною машиною, що складається з вантажного маніпулятора і вантажного візка.

Харвестер, у свою чергу, є комбінованою машиною, яка виконує функції зрубника та форвардера.

Харвестер зрубує дерева, обрізає їх і збирає у готові колоди, які потім завантажуються на платформу машини.

Основна відмінність харвестера від форвардера полягає в тому, що він виконує всі етапи процесу заготівлі дерев на місці, не вимагаючи додаткової машини для перевезення. Харвестер також має високу маневреність і прохідність, але його головна особливість – здатність виконувати повний цикл роботи з деревами.

Весь комплекс базується на шасі - колісному, гусеничному або комбінованому. Вибір між видами диктується умовами, в яких передбачається використовувати машину.

Ширина коліс або гусениць достатня для того, щоб забезпечити хороше

зчеплення з ґрунтом і стійкість на м'якому ґрунті, але якщо працювати належить на заболочених ділянках, перевага надається другому варіанту.

На рамі розташована комфортабельна кабіна за типом тракторної, з якої оператор задає потрібні операції. Керування здійснюється через програмовані контролери, кожен з яких відповідає за свій модуль: двигун, раму, кабіну, автоматичну коробку швидкостей, маніпулятор і головку. Маніпулюючи спеціальними джойстиками, оператор домагається потрібного результату. Контролювати процес допомагає невеликий монітор, що розташовується перед фахівцем.

Робота харвестера з обробки лісу ведеться за допомогою харвестерної головки - основного інструменту комбайна. По суті, це окремий складний механізм із захопленнями, циркулярними пилками, обрізними ножами. Головка закріплена на гідравлічному маніпуляторі достатньої потужності, щоб розташовувати головку зі стволом у різних площинах. Стріла маніпулятора сягає 70 метрів і більше.

#### **Роботу обладнання харвестера розділяють на наступні етапи:**

- оператор харвестеру за допомогою стріли маніпулятора підводить головку машини до стовбура дерева;
- проводиться захоплення стовбура вальцями і сучкорізними ножами, датчики визначають його товщину;
- подається команда, і дерево спилується;
- харвестерна головка повертається, і ствол приймає горизонтальне положення;
- стовбур просувається вальцями, і під час руху зрізаються гілки і сучки;
- датчики точно сигналізують, коли закінчується необхідна товщина стовбура, і в цьому місці дерево обрізається;
- напиляні елементи розкладаються по пачках партіями.



Останній етап сортування іноді довіряють автоматичі, закладаючи програму з розкрязування, але найчастіше цей процес здійснюється в ручному

режимі і залежить від навиків оператора харвестера.

Проаналізувавши технічні характеристики форвардерів і харвестерів, ми згрупували їх основні відмінності які наведені в таблиці 1.

**Таблиця 1.**

**Відмінності між можливостями форвардера і харвестера в лісозаготівельному процесі**

 <p><b>Рис. 1. Форвардер eco log 574f – neumaschine</b> взято з <a href="https://www.mascus.com.ua/lesozagotovka/forvardery/eco-log-574/14x3wbuc.html">https://www.mascus.com.ua/lesozagotovka/forvardery/eco-log-574/14x3wbuc.html</a></p>	 <p><b>Рис. 2. Харвестер John Deere 1470G</b> взято з <a href="https://www.truck1-ua.com/bu-i-novye/lesozagotovitel'naya-tehnika/harvestery">https://www.truck1-ua.com/bu-i-novye/lesozagotovitel'naya-tehnika/harvestery</a></p>
<p>Агрегат, що використовується в лісозаготівельній промисловості для перевезення та заготівлі деревини.</p>	<p>Агрегат, що використовується в лісозаготівельній промисловості для зрубання та заготівлі деревини.</p>
<p>Основна функція – доставка деревини з місця рубки до місця складування чи навантаження на транспортні засоби.</p>	<p>Основна функція – зрізання дерев та заготівля деревини.</p>
<p>Має передній кран з кабіною для керування та вантажним майданчиком для перевезення деревини.</p>	<p>Має спеціальне обладнання для зрізання та обробки дерев.</p>
<p>Зазвичай має всюдихідне шасі для пересування по пересіченій місцевості.</p>	<p>Може мати гусеничне або колісне шасі для пересування лісовою місцевістю.</p>
<p>Дозволяє прискорити процес заготівлі деревини та знизити витрати на транспортування.</p>	<p>Дозволяє зрізати дерева з мінімальними пошкодженнями та заготовляти деревину у потрібних розмірах.</p>

**Висновки.** Вартість описаних вище машин коливається в середньому від 100000€ до 3000000€ залежно від потужності і модифікації. Закупівля такої машини є доцільна за умови її використання при виконанні заготівлі деревини у великих об'ємах протягом короткого періоду. Через нерівномірність лісистості областей і обмежені категорії лісокористування, харвестери і форвардери в Україні лише починають оновлювати машинно – тракторний парк лісогосподарських підприємств державного і приватного сектору. Так для прикладу, на території Хмельницької області працюють харвестери і форвардери виробництва компанії John Deere, адже лісистість цієї області є однією з найбільших в Україні.

Станом на сьогоднішній день, в державному підприємстві «Овруцьке спеціалізоване лісове господарство» працює єдиний на Житомирщині та в системі лісогосподарських підприємств Агентства лісових ресурсів України лісозаготівельний харвестер «Амкодор» українського виробництва. Він придбаний в 2023 році за кошти держбюджету і залучений до ліквідації наслідків масштабних лісових пожеж, які тут мали місце в квітні 2022 року.

# VETERINARY SCIENCES

## МОНІТОРИНГ ЯКОСТІ І БЕЗПЕЧНОСТІ ХАРЧОВИХ ПРОДУКТІВ В ЖИТОМИРСЬКІЙ ОБЛАСТІ

**Котелевич Валентина Антонівна,**  
к. вет. н., доцент,  
**Пінський Олег Вікентієвич,**  
к. вет. н., доцент,  
**Буднік Тетяна Сергіївна,**  
PhD з Ветеринарії,  
Поліський національний університет  
м. Житомир, Україна

**Вступ.** В останні роки прогрес суспільства супроводжується різким зростанням ризиків для безпечного життя людини, зумовленим подальшим ростом виробництва. Одночасно суспільство збільшує вимоги і гарантії щодо безпечності виробленої продукції (Богатко та ін., 2017; Лозова та ін., 2020; Котелевич, 2017-2022). Основними джерелами ризиків є харчові продукти та умови і засоби їх виробництва, які стали об'єктом особливої уваги фахівців. На думку науковців, понад 70% небезпечних речовин надходить до організму людини з харчовими продуктами, які завдають загрозу здоров'ю, повільно руйнуючи його, закладають причини майбутніх розладів і захворювань (Бойко та ін., 2017; Дмухарська та ін., 2022; Євстаф'єва та ін., 2018; Котелевич, 2019; Котелевич та ін., 2022, 2023; Романчук та ін., 2021).

Інтенсивне використання органічних і мінеральних добрив, техногенне забруднення навколишнього середовища, застосування антибіотиків та інших засобів з лікувальною метою і у складі раціонів при відгодівлі тварин через харчові продукти спричиняють негативний вплив на стан здоров'я населення.

Потенційно небезпечні канцерогенні, токсичні, алергічні властивості залишків антибіотиків, споживання забрудненої шкідливими речовинами їжі

створює прямий ризик для споживача (Гудков, 2021; Валерко, 2018; Кляп та ін., 2020; Патрабой, Ротар, 2014; Салманов та ін, 2017).

Глобалізація ринку харчової продукції за останні роки призвела до необхідності вирішувати проблему якості і безпечності харчових продуктів й зменшення ризиків їх негативного впливу на здоров'я населення. Моніторинг якості і безпечності харчових продуктів є важливим інструментом оцінки ризиків виникнення харчових захворювань та захисту споживача.

**Метою наших досліджень**, враховуючи актуальність вищезазначеного, за результатами аналізу літературних джерел і власних досліджень провести моніторинг якості і безпечності харчових продуктів в Житомирській області.

**Матеріали та методи досліджень.** Матеріалом наших досліджень була звітна документація державних лабораторій ветсанекспертизи в Житомирській області та публікації науковців за даною проблемою.

**Результати та обговорення.** Встановлено, що за 2021 рік ДЛВСЕ Житомирської області всього не допущено до реалізації: 68,151 т продукції та отримано 8866 позитивних результатів досліджень, в т. ч. 50 туш, 3305 випадки інвазійних та незаразних захворювань; відсутність супровідних документів-8,235 тонн; 5561 випадків інших продуктів харчування загальною вагою 59,916 тонн. Аналіз звітної документації державних лабораторій ветсанекспертизи агропродовольчих ринків Житомирської області за 2021 рік світить про те, що провідну ланку при вибраковці продуктів забою займають інвазійні та незаразні захворювання (Котелевич та ін, 2022).

Результати аналізу звітної документації ТОВ «Житомирський м'ясокомбінат» у 2021 році теж свідчать про те, що значну кількість субпродуктів вибраковують з причин інвазійних та незаразних захворювань. Зокрема за 2021 рік вибраковано 37 т 21 кг субпродуктів ВРХ, в т.ч. печінка з причин фасціольозу та токсичної дистрофії, легені – з причин пневмонії, плевриту та аспірації кров'ю, вим'я – з причин маститу, серце – з причин міокардита та перикардита, язик – з причин травм (Котелевич, 2022). Дані захворювання спричиняють не лише економічні збитки від зачистки і



вибраковки уражених субпродуктів, але й погіршення їх санітарного стану, що є потенційним мікробіологічним ризиком. За даними Бродовського В. А. (2015), при ураженні фасціольозом і дикроцеліозом тварин обсіменіння м'яса і печінки збільшується залежно від інтенсивності інвазії від 27,7% до 77,7 %. Виділені БГКП були віднесені до сероваріантів 026, 0101 і 0111, сальмонели-до *St. paratyphi*, *St. enteritidis*, *St. typhimurium*. За результатами власних досліджень, МАФАНМ (кількість мезофільних аеробних та факультативно анаеробних бактерій), у зразках печінки після зачистки з причин фасціольозу на 86% перевищувала цей показник, ніж у зразках печінки від здорових тварин.

Аналіз звітної документації ДЛВСЕ на продовольчих ринках Житомирської області у 2023 році встановив, що було не допущено до реалізації 67,964 т тваринницької продукції, в т. ч. 1276 випадків інвазійних та незаразних захворювань. Найбільшу перевагу становили ехінококози (828 випадків). З причин інвазійних та незаразних захворювань було утилізовано 3,925 т субпродуктів.

За показниками безпечності (вміст пестицидів, токсичних елементів, антибіотиків, радіонуклідів) проведений нами аналіз звітної документації показав, що з досліджених 395 проб лісових грибів та ягід ДЛВСЕ в Житомирській області у 2020 році 71,8 % перевищували ДР-2006 за вмістом  $^{137}\text{Cs}$  (з Новоград-Волинського, Ємільчинського, Лугинського, Малинського, Народицького, Овруцького, Олевського районів, крім м. Житомир). Найбільш забрудненими були зразки з Народицького району, зокрема: свіжі гриби та ягоди – 2000 Бк/кг, сухі – 3450 Бк/кг. Вміст радіонуклідів  $^{137}\text{Cs}$  у лісових грибах та ягодах залишається на високому рівні (Котелевич та ін, 2022). Аналогічні результати наводять інші науковці. Зокрема результати аналізу звітної документації ДЛВСЕ в Житомирській області у 2020 році, що наводить Малімон З. В. та ін. (2021), встановили перевищення за вмістом цезію-137 у 71,8% зразків лісових грибів та ягід. Найбільш забрудненими були зразки з Народицького району. Питома активність свіжих грибів та ягід була на рівні 200 Бк/кг, сухих – 3450 Бк/кг.

Проведений нами аналіз звітної документації ДЛВСЕ в Житомирській області за 2023 рік встановив, що вміст цезію-137 у зразках свіжих грибів з перевищенням зі Звягельського району був на рівні 657–756 Бк/кг, Коростенського – 627,2–942,5 Бк/кг (за ДР-2006 не вище 500 Бк/кг). Питома активність зразків сухих грибів з перевищенням зі Звягельського району була на рівні 2709–2807 Бк/кг, Коростенського – 2836–2777 Бк/кг (зха ДР-2006 не вище 2500 Бк/кг). Отже дари лісу залишаються джерелом радіонуклідів цезію\_137 та опромінення населення Житомирської області. Таку ж думку висловлюють Мартенюк Г. М., Дунаєвська О. Ф. (2014), які зазначають, що найбільший внесок в дозу внутрішнього опромінення спричиняє споживання лісових ягід та грибів (від 79,0 до 91,0%) та інші науковці (Малімон та ін, 2021, 2022; Романчук та ін, 2021; Скидан та ін., 2019). Враховуючи, що велику небезпеку становлять антибіотики, фахівці Держпродспоживслужби постійно проводять ці дослідження. Зокрема, у 2021 році фахівцями відділу ВСЕ ЖРДЛДПСС було досліджено на наявність антибіотиків 821 проба, 1660 лабораторних досліджень, позитивних результатів на встановлено. У 2023 році-645 проб, 1233 лабораторних досліджень. Усі досліджені зразки відповідали нормативним вимогам. Підсумовуючи результата наших досліджень необхідно наголосити, що питання якості і безпечності харчових продуктів в Житомирській області потребує подальшого вдосконалення та моніторингових досліджень для захисту споживача.

**Висновки:** 1. Державні лабораторії ветсанекспертизи Житомирської області і Житомирська регіональна державна лабораторія ДПСС проводять велику роботу в плані недопущення до реалізації недоброякісної та шкідливої харчової продукції. 2. Для усунення ризику небезпек споживача харчової продукції необхідно удосконалювати систему контролю сировини і харчових продуктів за показниками безпечності на всіх етапах виробництва “від лану-до столу,” вилучати у випадку її невідповідності та проводити постійно моніторингові дослідження.

## **АЛЬТЕРНАТИВНІ МЕТОДИ ЛІКУВАННЯ У ВЕТЕРИНАРІЇ: ГОМЕОПАТІЯ, АКУПУНКТУРА, ФІТОТЕРАПІЯ**

**Москалюк Інна Вікторівна**

**Сакун Микола Миколайович**

Кандидати технічних наук, доценти

Одеський Державний аграрний університет

**Філіпська Анна Володимирівна**

Студентка факультету ветеринарної медицини 2 курсу 212 спеціальності

Одеський державний аграрний університет

**Хамід Кіра Олександрівна**

Кандидат сільськогосподарських наук

член Арабської спілки бджолярів

офіційний представник компанії Tilab

Саудівська Аравія

м. Одеса, Україна

**Вступ.** Альтернативні методи лікування у ветеринарії, такі як гомеопатія, акупунктура та фітотерапія, стали предметом все більшого інтересу як серед ветеринарних лікарів, так і серед власників тварин. Ці методи, хоча й відрізняються від традиційних медичних підходів, привертають увагу завдяки своїй унікальності та можливостям використання у різних випадках.

Гомеопатія, що ґрунтується на принципі подібне лікувати подібним, використовує розведені та потенційно активні речовини для стимуляції самолікувальних процесів у тварин. Акупунктура, у свою чергу, базується на впливі на біологічно активні точки тіла за допомогою тонких голок, що допомагає відновленню балансу енергії та функцій організму. Фітотерапія, або травній лікування, використовує рослинні препарати для лікування або підтримки здоров'я тварин.

**Ціль роботи.** Розглянути переваги та обмеження альтернативних методів лікування гомеопатією, акупунктурою, фітотерапією. Кожний з цих альтернативних методів лікування та методика лікування є актуальними.

**Матеріали і методи.** Для проведення дослідження щодо альтернативних методів лікування у ветеринарії: гомеопатії, акупунктури, фітотерапії було

проведено систематичний огляд наукових досліджень, метааналізів та рецензованих статей, що стосуються гомеопатії, акупунктури та фітотерапії у ветеринарній медицині. Та використання статистичних методів для аналізу результатів досліджень та визначення статистично значущих відмінностей.

**Результати та обговорення.** Гомеопатичні засоби виготовляються шляхом розведення та розбавлення природних речовин у великій кількості води чи тощо. Вважається, що такі засоби сприяють саморегулюванню організму та здатні викликати лікувальну реакцію.

Гомеопатія використовується для лікування тварин за допомогою розведених та розбавлених природних речовин, які сприяють стимуляції саморегулювальних механізмів організму. Ось кілька ключових етапів проведення гомеопатичного лікування тварин. Це збір анамнезу: ветеринарний лікар збирає детальну інформацію про тварину, включаючи її стан здоров'я, симптоми захворювання, історію лікування та харчування. Підбір засобу, заснований на основі зібраного анамнезу лікар обирає відповідний гомеопатичний засіб, який відповідає симптомам та характеристикам тварини. Розробка схеми лікування: Лікар встановлює схему лікування, включаючи дозування та частоту прийому гомеопатичного засобу. Лікування: тварина отримує гомеопатичний засіб відповідно до розробленої схеми лікування. Це може включати оральний прийом крапель або таблеток, а також зовнішнє застосування мазей чи кремів. Моніторинг та оцінка: Лікар регулярно відстежує стан тварини під час лікування, аналізує ефективність гомеопатичного засобу та вносить необхідні корективи до схеми лікування. Заключна оцінка: Після завершення лікування проводиться заключна оцінка стану тварини та ефективності гомеопатичного лікування.

Також вона знаходить широке застосування у ветеринарній медицині, і її можливості охоплюють різні сфери догляду та лікування тварин.

Це загальне здоров'я та імунітет: Гомеопатія може використовуватися для підвищення загального стану здоров'я та підтримки імунної системи тварин. Хронічні захворювання. Вона ефективна у лікуванні хронічних захворювань,

таких як алергії, артрит, дерматити тощо.

Також слід враховувати питання про безпеку гомеопатії для тварин яке має декілька аспектів, які варто розглянути.

Це низька токсичність: більшість гомеопатичних засобів мають низьку токсичність, оскільки вони розведені у великій кількості води чи алкоголю. Це може зробити їх безпечними для тварин у правильно визначених дозах. Індивідуальний підхід: гомеопатія вимагає індивідуального підходу до кожної тварини та стану, що може зменшити ризик негативних наслідків. Низький ризик алергічних реакцій: оскільки гомеопатичні засоби зазвичай містять малі кількості активної речовини, ризик алергічних реакцій може бути меншим порівняно з традиційними ліками.

Проте важливо пам'ятати, що гомеопатія не завжди підходить для всіх випадків та не є панацеєю. Деякі критичні стани або важкі захворювання можуть вимагати більш традиційних методів лікування.

Акупунктура - це традиційний метод лікування, поширений у китайській медицині. Він базується на впливі на біологічно активні точки на тілі за допомогою тонких голок. Цей вплив сприяє відновленню балансу енергії в організмі та зменшенню болю.

Лікування акупунктури у тварин вимагає спеціалізованого підходу та професійного виконання. Є основні кроки, які зазвичай включаються у процес проведення лікування акупунктури у тварин. Це діагностика: перш ніж розпочати лікування, ветеринарний лікар проводить детальний огляд та діагностику тварини, включаючи аналіз симптомів, фізичний огляд та, за потреби, додаткові обстеження. План лікування: на основі діагнозу та індивідуальних потреб тварини ветеринарний лікар розробляє план лікування акупунктури, визначаючи активні точки для впливу та техніку виконання. Підготовка та виконання: перед проведенням акупунктури тварина може потребувати спокійного стану або легкого знеболення для забезпечення комфорту під час процедури. Ветеринарний лікар використовує тонкі стерильні голки для впливу на визначені активні точки на тілі тварини згідно з

розробленим планом. Спостереження та реакція: Після проведення акупунктури важливо спостерігати за реакцією тварини на процедуру, включаючи зміни у стані здоров'я, болю чи інших симптомах. Ветеринарний лікар може змінювати план лікування в залежності від реакції та потреб тварини.

Після лікувального догляду. Після завершення курсу акупунктури важливо продовжувати спостерігати за твариною та здійснювати необхідний післялікувальний догляд, включаючи регулярні огляди та додаткові процедури за потреби.

Хоча акупунктура може бути ефективним методом лікування у тварин, є кілька шкідливих аспектів, про які варто знати:

Ризик травми. Неправильне введення голки або недостатнє знання про анатомію тварини може призвести до травм або інфекційних ускладнень.

Неефективність: деякі дослідження показали, що акупунктура може не мати значущого впливу на певні захворювання у тварин, що може призвести до витрат часу та ресурсів без очікуваного результату.

Стрес для тварини: сама процедура акупунктури може бути стресовою для деяких тварин, особливо якщо вона не звикла до такого виду лікування.

Відсутність наукових доказів: деякі аспекти акупунктури у ветеринарній медицині можуть бути базованими на досвіді або традиціях, а не на наукових доказах ефективності.

Фітотерапія - це метод лікування, що використовує рослинні речовини (трави, квіти, коріння, плоди тощо) для підтримки здоров'я та лікування захворювань. Відомий також як трав'яна медицина, фітотерапія використовує природні компоненти для стимулювання фізіологічних процесів в організмі тварин.

Методика лікування фітотерапією у ветеринарній медицині включає декілька основних кроків:

1. Діагностика: перед початком лікування ветеринарний лікар проводить діагностику тварини для визначення захворювання, його стадії та індивідуальних особливостей тварини.

2. Вибір фітопрепаратів: на основі діагнозу ветеринарний лікар обирає відповідні фітопрепарати, які мають певні лікувальні властивості для даного захворювання.

3. Дозування: ветеринарний лікар встановлює оптимальне дозування фітопрепаратів, яке залежить від типу захворювання, віку, ваги та стану здоров'я тварини.

4. Форма застосування: фітопрепарати можуть використовуватися у різних формах, таких як настої, капсули, порошки, мазі або лосьйони, в залежності від типу захворювання та потреб тварини.

5. Режим прийому: встановлюється оптимальний режим прийому фітопрепаратів, який може включати розподіл доз на декілька прийомів протягом дня або тижня.

6. Спостереження та корекція: під час лікування важливо вести спостереження за станом тварини та її реакцією на фітопрепарати.

7. Післялікувальний догляд: після завершення курсу лікування важливо продовжувати спостерігати за твариною та здійснювати необхідний після лікувальний догляд, включаючи регулярні огляди та додаткові процедури за потреби.

Ці кроки допомагають забезпечити ефективне та безпечне лікування фітопрепаратами у ветеринарній медицині та досягнення оптимальних результатів для здоров'я тварини.

Фітотерапія ветеринарній практиці має деякі переваги, які варто враховувати:

1. **Натуральний походження:** більшість фітопрепаратів виготовляються з рослинних матеріалів, що може бути важливим для власників тварин, які віддають перевагу натуральним методам лікування.

2. **Мінімальні побічні ефекти:** у порівнянні з хімічними ліками, фітопрепарати частіше мають менш виражені побічні ефекти, що дозволяє уникнути деяких небажаних реакцій та ускладнень.

3. **Широкий спектр застосування:** фітотерапія може бути застосована для

лікування різних захворювань та станів, включаючи шкірні проблеми, гастроінтестинальні розлади, захворювання опорно-рухової системи та інші.

4. Підтримка імунітету: деякі фітопрепарати можуть підтримувати та зміцнювати імунну систему тварин, що допомагає їм боротися зі захворюваннями та стресом.

5. Можливість комбінації з іншими методами: фітотерапію можна успішно комбінувати з іншими методами лікування, такими як традиційні медикаменти, фізіотерапія або хірургічні втручання, для досягнення оптимальних результатів.

Ці переваги роблять фітотерапію привабливим варіантом для деяких ветеринарних пацієнтів і можуть бути використані як альтернатива або доповнення до традиційних методів лікування.

Хоча фітотерапія може мати свої переваги, вона також може мати деякі шкідливі аспекти ветеринарній медицині:

1. Недостатня стандартизація та якість: наявність нестандартизованих фітопрепаратів може призвести до непередбачуваних результатів лікування, оскільки склад та концентрація активних речовин може варіюватися.

2. Взаємодія з іншими ліками: фітопрепарати можуть взаємодіяти з іншими медичними препаратами, що може призвести до небажаних ефектів або зниження ефективності лікування.

3. Алергічні реакції: тварини можуть мати алергічні реакції на деякі рослинні компоненти, що може призвести до погіршення стану здоров'я.

4. Токсичність деяких рослин: деякі рослини можуть бути токсичними для тварин, особливо у великих дозах або при тривалому застосуванні.

5. Неефективність у деяких випадках: в деяких випадках фітотерапія може бути не настільки ефективною, як лікування іншими методами, що може витратити час та ресурси без очікуваного результату.

6. Потреба у великій кількості сировини: в деяких випадках фітотерапія може потребувати значної кількості сировини, що може бути вартісним та неефективним у деяких ситуаціях.



**Висновки.** Отже, альтернативні методи лікування у ветеринарії, такі як гомеопатія, акупунктура та фітотерапія, представляють собою цікаві та широко використовувані підходи до підтримки здоров'я та лікування тварин. Гомеопатія використовує принцип подібного лікування, акупунктура зосереджується на стимулюванні активних точок для поліпшення фізіологічних процесів, а фітотерапія базується на використанні рослинних екстрактів для здоров'я тварин.

Зрештою, важливо пам'ятати, що ефективність будь-якого методу лікування може варіюватися в залежності від конкретної ситуації та підходу до лікування. Ветеринарні лікарі повинні підходити до вибору методу лікування індивідуально, з урахуванням наукових доказів, ефективності та безпеки для тварини.

## ЛІТЕРАТУРА

1. <https://tierarzt-karlsruhe-durlach.de/uk/%D0%B3%D0%BE%D0%BC%D0%B5%D0%BE%D0%BF%D0%B0%D1%82%D1%96%D1%8F-%D1%83-%D1%82%D0%B2%D0%B0%D1%80%D0%B8%D0%BD/>
2. Лисенюк, В. П. Основи рефлексотерапії, фітотерапії та гомеопатії: підручник. — К.: ВСВ "Медицина", 2010. - 424 с.
3. <https://tierarzt-karlsruhe-durlach.de/uk/%D0%B0%D0%BA%D1%83%D0%BF%D1%83%D0%BD%D0%BA%D1%82%D1%83%D1%80%D0%B0-%D0%B4%D0%BB%D1%8F-%D1%82%D0%B2%D0%B0%D1%80%D0%B8%D0%BD/>

# **ЕКЗОТИЧНІ ТВАРИНИ ЯК ПЕРЕНОСНИКИ РІЗНИХ ХВОРОБ: СТРАТЕГІЇ ПРОФІЛАКТИКИ ТА КОНТРОЛЮ**

**Москалюк Інна Вікторівна**

**Сакун Микола Миколайович**

Кандидати технічних наук, доценти

Одеський Державний аграрний університет

**Шульженко Є. О.**

Студентка факультету ветеринарної медицини 2 курсу 212 спеціальності

Одеський державний аграрний університет

**Хамід Кіра Олександрівна**

Кандидат сільськогосподарських наук

член Арабської спілки бджолярів

офіційний представник компанії Tilab

Саудівська Аравія

м. Одеса, Україна

**Вступ:** У зв'язку зі зростанням інтересу до екзотичних тварин як домашніх улюбленців, збільшується кількість випадків захворювань, що передаються від цих тварин до людини.

Серед найпоширеніших екзотичних тварин, які утримуються як домашні улюбленці, можна виділити єнота-полоскуна, їжака, фенека, білку, лисицю та цукрового поссума. З поширенням екзотичних тварин як домашніх улюбленців, виникає актуальна проблема контролю за інфекційними хворобами, які вони можуть переносити. Забезпечення безпеки та здоров'я громадян стає надзвичайно важливою задачею для ветеринарної медицини та органів державного контролю.

**Мета роботи:** Метою даної роботи є дослідження стратегій профілактики та контролю за інфекційними хворобами, які можуть передаватися від екзотичних тварин до людини. Основна увага приділяється аспектам утримання екзотичних тварин як домашніх улюбленців та впливу цього процесу на поширення інфекційних захворювань. Робота має на меті виявлення ефективних заходів профілактики та контролю цих хвороб у зазначених видів екзотичних тварин.

**Матеріали та методи досліджень:** єноти являються дуже важливим аспектом утримання єнотів як екзотичних тварин. Їм потрібна вакцинація. Єноти - вакцинація відіграє ключову роль у збереженні здоров'я тварин і зменшенні ризиків поширення інфекційних хвороб серед них та навколишніх. Їжаки – їх використовують, щоб утримувати телят від надмірного сосання материнського вимені.

**Результати та обговорення.** Єноти. Дуже важливий аспект утримання єнотів як екзотичних тварин є саме вакцинація. Вакцинація відіграє ключову роль у збереженні здоров'я тварин і зменшенні ризиків поширення інфекційних хвороб серед них та навколишніх. Важливо зазначити, що вакцинувати слід тільки здорових тварин. Єноти, подібно до собак, можуть хворіти на багато з тих же інфекцій, тому профілактична вакцинація стає важливою складовою утримання цих тварин. Перед проведенням вакцинації рекомендується провести дегельмінтизацію для знищення паразитів, які можуть впливати на ефективність вакцинації та загалом стан здоров'я єнотів. Першу вакцинацію рекомендується проводити у віці 8-9 місяців, після чого через три тижні слід повторити її. Також обов'язковою є вакцинація від сказу, оскільки ця хвороба є серйозною загрозою для тварин та людей.

Зокрема, що стосується єнотів, важливо звернути увагу на чуму м'ясоїдних (чумка собак, або хвороба Карре), яка є дуже заразною для цих тварин. Симптоми цієї хвороби можуть проявлятися як гнійні виливання з носа та очей, кашель, запалення верхніх дихальних шляхів, а також може розвиватися пневмонія. Окрім того, чума м'ясоїдних може набувати різноманітні ускладнення, такі як дерматити, ентерити, нервові порушення тощо, що підкреслює серйозність і потенційну небезпеку цієї інфекційної хвороби для єнотів та інших тварин.

Їжаки додають свою унікальність у культурному та історичному контексті. Наприклад, в античних часах римляни одомашнювали алжирських їжаків як домашніх улюбленців і для використання їхнього м'яса. Їхні шипи також відігравали важливу роль у щоденному житті – фермери

використовували їх, щоб утримувати телят від надмірного сосання материнського вимені. Попри свою унікальність, їжаки також можуть бути переносниками різноманітних інфекційних хвороб, що становить ризик для їхніх власників та оточуючих. Окрім сказу, що є однією з поширених хвороб серед їжаків, ці тварини також можуть переносити піроплазмоз, енцефаліт, жовту лихоманку, лептоспіроз, сальмонельоз, стригучий лишай, грибкові захворювання, зумовлені кліщами, блохами, та різними бактеріями.

Існує ризик зараження через укуси або навіть просте контактування з їжаками, тож необхідно взяти певних заходів перед тим, як ввести їх до домашнього середовища. Необхідно підготувати клітку чи вольєр для їжака, уникаючи контакту з іншими тваринами, такими як білки чи бурундуки, які можуть бути в ролі переносників паразитів. Щоб попередити зараження, власникам їжаків рекомендується дотримуватися правил особистої гігієни та уникати розташування їх у місцях приготування їжі.

Під час догляду їжаків ветеринарам важливо дотримуватися певних процедур та заходів безпеки.

Під час звернення до їжака, важливо розуміти їхню поведінку. Вони можуть виражати тривогу шляхом кашлю або різкого, стрибаючого руху з вертикально піднятими колючками. Більшість їжаків згортаються в клубок під час огляду.

Під час лагідного дотику до спини чи хребта їжака, слід використовувати рушник чи рукавички для запобігання можливих пошкоджень.

Рекомендується проводити під наркозом для безпечності як для тварини, так і для ветеринара.

Для загальної анестезії їжаків рекомендується використовувати індукцію в анестезіологічній камері за допомогою газоподібного анестетика, такого як ізофлуран або галотан. Можна також використовувати меньшу маску, або кетамін для внутрішньом'язового введення.

Лисиці – чудові тварини, що представляють велике різноманіття видів, серед яких можна виділити звичайну лисицю, корсака, афганську, бенгальську

(індійську).

Фенек - найменший серед видів лисиць з незвичайною зовнішністю. Його вага зазвичай становить всього 1,5 кг. Він має акуратну загострену мордочку та найбільші вуха серед лисиць, що можуть бути такої ж довжини, як половина його тіла. Шерсть фенека шовковиста та густа, з верхньою частиною шубки, яка може бути рудою або палевою, а нижня - білою. Вони не люблять самотності і можуть стати досить ручними, якщо отримають відповідну соціалізацію та догляд.

Однією з поширених інфекційних хвороб серед лисиць, включаючи фенека, є лептоспіроз. Ця хвороба спричиняється бактерією *Leptospira* і часто важко діагностується через схожість симптомів з іншими захворюваннями, такими як грип. Попередній діагноз може бути встановлений на основі епізоотологічних даних та клінічних проявів, характерних для лептоспірозу, зокрема, при жовтушних формах. Точний діагноз може бути поставлений на основі результатів лабораторних досліджень, таких як бактеріологічні, серологічні та біохімічні аналізи.

Для активної імунопрофілактики використовують асоційовані вакцини проти лептоспірозу, такі як Дурамун Мах 5-CVK/4L, Вангард Плюс 5/L, Нобивак Лепто та Биокан Лепто.

Білка: Білки, так само як і інші перелічені раніше тварини, можуть бути переносниками не лише сказу, але і теоретично лептоспірозу та туляремії.

Туляремія – це зоонозна інфекція, спричинена бактерією *Francisella tularensis*. Передача *F. tularensis* людині відбувається при контакті з інфікованими тваринами, споживанні зараженої їжі або води, укусах переносників (кліщів, мух або комарів), вдиханні пилу чи аерозолів, що містять бактерії. Характеристики захворювання включають лихоманку, інтоксикацію, стоматит, гепатит, спленомегалію, абсцеси та ураження лімфатичних вузлів.

Для остаточної діагностики здійснюють бактеріологічні дослідження крові хворих тварин, зразки якої беруть у період підвищення температури тіла, а також пунктати з уражених лімфатичних вузлів. Під час розтину трупів

збирають кров, шматочки внутрішніх органів та лімфатичних вузлів. Варто відзначити, що виведення культури бактерії *F. tularensis* пов'язане зі значними труднощами через високі вимоги до середовища.

**Цукровий поссум:** Ці мініатюрні створіння, вагою не більше 175 грам, досягають в довжину приблизно 45 см (з яких тулуб 20 см, хвіст – близько 25 см).

Забарвлення поссумів зазвичай сірого кольору (з блакитним відтінком) зі смугами темно-коричневого відтінку, що проходять через загострену мордочку і спинку. Рідше зустрічаються поссуми бурого забарвлення, а іноді і зовсім альбіноси.

З можливих інфекційних захворювань поссуми підвержені гіардіозу або лямбліозу, трихомонозу та афлотоксикозу. Наприклад, лямбліоз, який також зустрічається у класичних домашніх тварин, таких як собаки та коти, може передаватися людині. Більшість випадків зараження лямбліозом не проявляються. У рідкісних випадках, особливо у молодих тварин, хвороба може проявлятися симптомами діареї, – гострою, переривчасою або хронічною. Тварини, які хворіють на лямбліоз, зазвичай не втрачають апетиту, але можуть схуднути через ускладнене засвоєння поживних речовин через пошкодження кишкового лямбліями.

Найчастіше для лікування лямбліозу використовується препарат Метронідазол. Крім того, для лікування лямбліозу рекомендується симптоматична терапія. Кисти лямблій відносно стійкі і можуть жити декілька тижнів або місяців поза організмом в умовах вологості та холоду.

**Висновок:** Всі ці згадані екзотичні тварини – є унікальними і цікавими виборами як для домашніх тварин. Проте, важливо розуміти, що вони піддаються різним інфекційним захворюванням, які потребують уваги і профілактики. Для власників таких екзотичних тварин важливо здійснювати систематичні профілактичні заходи, такі як вакцинація, дегельмінтизація, регулярні візити до ветеринарного лікаря для обстеження та консультацій щодо улюбленця. Важливо враховувати особливості харчування для тварини,

забезпечуючи їй відповідний догляд, та відповідні умови утримання.

Для ветеринарних лікарів надзвичайно важливо постійно підвищувати свою кваліфікацію, щоб бути готовими до роботи з різними видами тварин і різними захворюваннями. Фахівці повинні мати знання та навички для адаптації до конкретних потреб кожної тварини, бути уважними та обережними при роботі з потенційно інфікованими тваринами, завжди дотримуючись відповідних заходів безпеки.

### **СПИСОК ВИКОРИСТАНОЇ ЛІТЕРАТУРИ**

1. Veterinary care of the hedgehog: Robinson, Ian, & Routh, Andrew. (1999).
2. One Health: Zoonoses in the Exotic Animal Practice. Souza, Marcy J. (2011).
3. Diseases of Exotic Animals: Wallach, Joel D., & Boever, William J. (1983).
4. Wildlife, Exotic Pets, and Emerging Zoonoses: Chomel, Bruno B., Belotto, Albino, & Meslin, François-Xavier. (2007).

# **ВЕТЕРИНАРНА ОНКОЛОГІЯ: СУЧАСНІ ТЕНДЕНЦІЇ У ДІАГНОСТИЦІ ТА ЛІКУВАННІ РАКУ У ТВАРИН**

**Москалюк Інна Вікторівна**

**Сакун Микола Миколайович**

Кандидати технічних наук, доценти

Одеський Державний аграрний університет

**Жеребцова Софія Дмитрівна**

Студентка 2 курсу факультету ветеринарної медицини 212 спеціальності

Одеський державний аграрний університет

**Хамід Кіра Олександрівна**

Кандидат сільськогосподарських наук

член Арабської спілки бджолярів

офіційний представник компанії Tilab

Саудівська Аравія

м. Одеса, Україна

**Вступ.** В останні десятиліття пухлинні патології у собак і котів стали більш серйозними. У промислових містах частота пухлинних захворювань різних органів у домашніх тварин прогресивно зростає.

Пухлини – це типовий патологічний процес, що характеризується неконтрольованою і потенційно необмеженою проліферацією клітин в результаті мутацій або епігеномних порушень генів, що контролюють клітинний поділ.

У процесі канцерогенезу та прогресування клітини втрачають здатність до диференціювання і повертаються до ембріонального стану. Це явище називається анаплазією. Ознаки анаплазії проявляються в біохімічних процесах (біохімічна анаплазія), фізико-хімічна анаплазія, структурі та функції (морфологічна та функціональна анаплазія) пухлинних клітин. Існує також трансформація, тобто зміна на нову клітинну форму.

Біохімічні особливості пухлинної тканини базуються на зміні генної регуляції клітин. Пригнічення одних генів призводить до припинення синтезу пов'язаних з ними ферментів, структурних білків тощо, тоді як надмірна експресія інших генів призводить до появи в клітині нових типів білків та



ізоферментів. В принципі, пригнічення вироблення ферментів і білків дозволяє клітині виконувати спеціальні функції [1].

**Мета дослідження.** Мета дослідження даної теми полягає у дослідженні та аналізі сучасних тенденцій та методів діагностики онкологічних захворювань у тварин.

**Матеріали та методи досліджень.** Для проведення дослідження щодо сучасних тенденцій у діагностиці та лікуванні раку у тварин було застосовано систематичний аналіз наукової літератури, законодавчих актів, державних програм у сфері ветеринарної онкології.

**Результати та обговорення.** Рак - одна з найпоширеніших груп захворювань як серед людей, так і серед домашніх тварин. Кількість хворих зростає з кожним роком, а статистика онкологічних захворювань особливо жахлива.

Певною мірою це можна пояснити "зростанням" кількості собак і котів. Завдяки гарним умовам утримання та годівлі, прогресу в діагностиці та лікуванні хвороб тварин і, звичайно ж, турботі господарів, все більше домашніх улюбленців доживають до глибокої старості. У більшості випадків пухлини у собак і котів виявляють у віці 10-14 років. Однак, загально відомо, що коли мова йде про рак, уражається все більше і більше тварин, які з кожним роком "молодшають". І в цьому випадку середній вік пацієнтів становить від 8 до 12 років [2].

Чому так багато наших домашніх улюбленців помирає від раку? Наш людський світогляд переноситься на тварин. Через неухважність, недбалість, зайнятість, незнання найпростіших профілактичних заходів і ознак хвороби, страх перед діагнозом і невіру в успіх ми щодня піддаємо ризику здоров'я своє і братів наших менших. Як наслідок, ми не поспішаємо звертатися до лікаря, як правило, на III-IV стадії раку.

Пошук ефективного лікування пухлинної патології - один з основних напрямків сучасної онкології.

Лікування в кожному випадку індивідуальне і залежить від стадії

прогресування, ускладнень, стану і віку тварини, наявності запальних захворювань на момент звернення. Сучасні підходи до лікування пухлин можна розділити на консервативне лікування (хіміотерапія і променева терапія) і хірургічне лікування. Однак у більшості випадків пухлину видаляють хірургічним шляхом, після чого проводять комбіновану терапію. У випадку злоякісних пухлин прогноз несприятливий, але його можна покращити за допомогою точної діагностики та відповідного лікування на ранній стадії. У випадку локалізованих пухлин шкіри хірургічне втручання залишається єдиним варіантом лікування, хоча в деяких випадках променева та хіміотерапія можуть бути успішними.

При лікуванні пухлин у дрібних тварин слід враховувати, зокрема, наступне. Фактори, які забезпечують основу для повноговилікування: молоді тварини, раннє виявлення пухлин, низька злоякісність і видалення пухлин в необхідному обсязі. Фактори, які можуть погіршити перебіг хвороби: тварини віком 7-10 років і старші; пізнє лікування; висока злоякісність пухлини; розмір пухлини > 5 см у котів і >10 см у собак; неадекватний обсяг резекції пухлини. Сучасна медикаментозна терапія, особливо хіміотерапія, зазвичай передбачає одночасне застосування декількох препаратів – поліхіміотерапію.

Оцінка об'єктивної ефективності медикаментозної терапії часто проводиться за критеріями, прийнятими BOOЗ, хоча в останні роки пріоритетними є критерії RECIST (Response Evaluation Criteria In Solid Tumours–Критерії оцінки відповіді при солідних пухлинах):

- Повна відповідь – регресія всіх непластичних вогнищ;
- Часткова відповідь – зменшення сумарного максимального діаметру пухлинних вогнищ щонайменше на 30%;
- Прогресування захворювання – збільшення сумарного розміру пухлинних вогнищ щонайменше на 20% або поява щонайменше одного нового вогнища;
- Стабільний стан – проміжний між частковою відповіддю та прогресуванням захворювання.

Відповідно до фармакологічних класифікацій, протипухлинні препарати можна розділити на алкільовані сполуки, метаболічні антагоністи, різні групи синтетичних сполук, рослинні лікарські препарати, антибіотики з протипухлинною активністю, ферменти, гормони та їх антагоністи і препарати таргетної дії.

У медичній практиці хірургічні методи поєднуються з рентгенотерапією, променевою та гормональною терапією. Багато пухлинних клітин чутливі до рентгенівських променів і радію і не виживають після їхнього впливу. Однак за наявності метастазів ефективність такого лікування знижується. Крім того, високі дози променевої енергії часто викликають ускладнення: променеву хворобу, виразки шкіри та слизових оболонок тощо.

При деяких видах раку, таких як рак молочної залози та простати, гормональна терапія може бути ефективною в комбінованому лікуванні. Великі дози гормонів протилежної статі можуть створити умови для затримки або зворотного розвитку пухлини.

Хіміотерапія також заслуговує на увагу. До них належать допан, уретан, 30 сарколізим, циклофосфан, хлорбутин, дегранол, тіофосфаміл, тіодіпін, нітрозометилсечовина та мієлосан.

Ряд антибіотиків, виділених з актиноміцетів (актиноміцин, хризомалін, олівоміцин, рубоміцин) і стрептококів (блеоміцин, седріаміцин, брунеоміцин, мітоміцин та ін.) також проявляють цитостатичну активність [3].

Відомі також протипухлинні засоби рослинного походження. До них належать кокамін (з крокусу осіннього), вінбластин і вінкрисдин (з видів *Perilla*) та подофілін (з коренів *Podophyllumshieldii*).

Суттєвими недоліками сучасних препаратів є швидке отруєння пухлинних клітин препаратами, слабка вибірковість дії та висока токсичність. Крім того, вони є імуносупресивними, мутагенними та тератогенними. Оскільки злоякісні пухлини у тварин часто діагностують на стадії метастазування, ці методи і препарати поки що не використовуються у ветеринарній медицині.

Незважаючи на значні успіхи в консервативному лікуванні новоутворень, основним методом залишається хірургічне втручання, яке в більшості випадків необхідно поєднувати з хіміотерапією, озонотерапією або променевою терапією [3].

У ветеринарній онкології хірургічні методи застосовують у вигляді профілактичних, абляційних, циторедуктивних та паліативних операцій [4].

**Висновки.** Аналіз літератури свідчить про значно вищу поширеність пухлин у людей та різних видів тварин. Крім того, немає суттєвої різниці в захворюваності між людьми і дрібними тваринами, які проживають в одній місцевості. У тварин найпоширенішими онкологічними патологіями є пухлини шкіри та молочної залози, тоді як інші пухлини діагностуються значно рідше, але теж потребують детального вивчення.

На відміну від минулого століття, фактори ризику виникнення новоутворень вивчені детально, і важливими факторами виявилися геномніаномалії, що призводять до мутацій клітин і утворення клонів з різними фенотипами. Мутовані клітини радикально змінюють більшість гомеостатичних механізмів, щоб створити для себе оптимальне середовище. Зокрема, захисні механізми втрачають свою функцію і, навпаки, беруть активну участь у посіві ракових клітин.

Методи лікування, які наразі застосовуються в клінічній практиці, не дають суттєвого покращення прогнозу, в тому числі покращення виживаності та частоти рецидивів, а також якості життя. Зокрема, хіміотерапія вже поступається місцем таргетній терапії, яка спрямована виключно на ракові клітини. Перспективним напрямком є розробка таргетних ліків. Хірургічне втручання залишається основним методом лікування новоутворень і має поєднуватися з консервативними методами.

Таким чином, питання діагностики та лікування новоутворень у тварин залишаються актуальними і потребують подальших досліджень.

## ЛІТЕРАТУРА

1. Вилковыский, И. Ф. (2010). Клинико-морфологические особенности первичных и метастатических новообразований печени у собак. И. Ф Вилковыский, 18 с.
2. Ермак, М. М., & Симонов, Ю. И. (2018). Дифференциальная диагностика опухолей и воспалений ЖКТ у собак и кошек. In Научные проблемы производства продукции животноводства и улучшения ее качества, 132-141.
3. Коваленко Л. І., Перцьовий І. В. (2003). Безпекапраці при лікуванні тварин, К.: Бібліотека ветеринарної медицини, 64 с.
4. Ольшанский В. О., Сдвижков А. М., Трофимов Е. И. Лечение злокачественных опухолей у животных. Современные аспекты онкологии. Минск: Карго, 2009, С. 27 – 33.

## ВЕТЕРИНАРНА БЕЗПЕКА

**Москалюк Інна Вікторівна**

**Сакун Микола Миколайович**

Кандидати технічних наук, доценти  
Одеський Державний аграрний університет

**Пунченко Наталія Олегівна**

Кандидат технічних наук, завідувач кафедри  
Інформаційних технологій, доцент  
Одеський Державний аграрний університет

**Хамід Кіра Олександрівна**

Кандидат сільськогосподарських наук  
член Арабської спілки бджолярів  
офіційний представник компанії Tilab  
Саудівська Аравія  
м. Одеса, Україна

**Вступ.** Тварини часто хворіють, потребують кваліфікованій допомоги від лікарів. Може бути госпіталізація пацієнта. Можуть бути різні випадки. І допомога тварині може бути різноманітна. Найдбайливіші власники тварин не зможуть забезпечити вихованцю кваліфіковану допомогу. Але тварина повинна знаходитися у належних умовах. Актуальним питанням є посилення безпеки та комфорту госпіталізації тварин у сучасних ветеринарних клініках. Для цього використовуються всі можливі ресурси, включаючи передове обладнання [1].

**Ціль роботи.** Метою роботи є підвищення ветеринарної безпеки на території України при проведенні профілактичних заходів (вакцинація, дегельмінтизація, контроль паразитів), біозахисті, наглядом за тваринами, госпіталізації тварин.

**Матеріали та методи досліджень.** Для аналізу, пропозицій підвищення рівня ветеринарної безпеки України використовували аналіз літератури, розгляд законодавчих актів, новизну та актуальність ветеринарної безпеки. Також Ветеринарне законодавство, ветеринарні стандарти, біологічна безпека для ветеринарних служб, ветеринарні навчальні посібники, ветеринарні інформаційні ресурси. Існують Веб-сайти та інші ресурси, де можна отримати

інформацію про ветеринарну безпеку, такі як веб-сайт Державної служби України з питань безпечності харчових продуктів та захисту споживачів. Використовували методи профілактики, біологічної безпеки, нагляду за здоров'ям тварин, навколишнього середовища. Ці матеріали та методи дозволили отримати дані щодо ветеринарної безпеки у сучасних умовах [2].

**Результати та обговорення.** Тваринам потрібно постійно проходити профілактичні обстеження. Це такі заходи, як вакцинація, дегельмінтизація, контроль паразитів. У ветеринарній медицині обов'язково повинен бути біологічний захист. Це запобігання занесення та поширення різних хвороб. До цього можна віднести карантин та санітарні заходи. Ветеринари повинні відстежувати захворювання тварин та реагувати на спалахи захворювань.

Ветеринарна безпека відповідає за те, що навколишнє середовище не повинно забруднюватися відходами тваринного походження [3].

Ветеринарна безпека підвищує здоров'я тварин, вони продуктивні і менш схильні до хвороб. Є спільні хвороби у людей і тварин. Тому повинен бути захист людей від поширення хвороб від тварин до людей. Також повинен проводитися захист довкілля від відходів тваринництва.

Є певна кількість проблем, що є у ветеринарній безпеці.

До них можна віднести нові хвороби, що можуть швидко поширюватися і завдавати значних збитків тваринам і людям. У сьогоdnішньому світу є певні зміни клімату, це також може призвести до поширення хвороб та появи нових загроз. Надмірне використання антибіотиків може призвести до появи стійких до антибіотиків бактерій, які можуть бути дуже небезпечними.

Не тільки на території України, але у всесвіті багато організацій працюють над збільшенням рівня ветеринарної безпеки, у тому числі і Всесвітня організація охорони здоров'я (ВООЗ). ВООЗ займається встановленням міжнародних стандартів ветеринарної безпеки. Також є така організація, як продовольча та сільськогосподарська організація Об'єднаних Націй (ФАО). Вона займається наданням допомоги різним країнам послуг у покращенні їхніх ветеринарних служб.

Розглянемо деякі заходи по покращенню ветеринарної безпеки.

Збереження гігієни допоможе запобігти поширенню хвороб. Щеплення тварин допоможе захистити їх від заразних хвороб. Треба повідомляти ветеринарні служби про заразні хвороби тварин, це допоможе швидко погасити спалахи захворювань [4].

**Висновки.** Завдяки впровадженню заходів ветеринарної безпеки захворюваність тварин значно знизилася. Спостерігається зниження ризику зараження людей від тварин завдяки покращенню ветеринарної безпеки. Відоме зниження впливу на навколишнє середовище відходів тваринництва, завдяки кращого управління відходами. Співпраця з урядом, фермерами, ветеринарами та громадськістю, буде підвищувати рівень ветеринарної безпеки. Інвестування в ветеринарну безпеку є вигідним для всіх. Це може допомогти захистити наші життєво важливі активи, такі як тваринництво, продовольча безпека та екосистеми.

## ЛІТЕРАТУРА

1. <https://biovet.ua/ua/posylennia-bezpeky-ta-komfortu-tvaryn-suchasni-rishennia-veterynarnoi-hospitalizatsii/>
2. [https://ips.ligazakon.net/document/view/t211206?an=2256&ed=2022\\_12\\_13](https://ips.ligazakon.net/document/view/t211206?an=2256&ed=2022_12_13)
3. Клінічна лабораторна діагностика: підручник. Л. Є. Лаповець, Р. Б. Лебідь, О. О. Ястремська та ін.— 2-е ізд. С.180 – 182.
4. <https://veterinaryscience.com.ua/uk>



# BIOLOGICAL SCIENCES

## СЕЗОННА ДИНАМІКА ЩІЛЬНОСТІ ТА ПРОСТОРОВЕ РОЗМІЩЕННЯ ГОРОБЦІВ (PASSER) В С. КОРОП ЧЕРНІГІВСЬКОЇ ОБЛАСТІ

**Курбанова Ольга Олегівна**

Студентка

Навчально-науковий центр «Інститут біології та медицини»  
Київського національного університету імені Тараса Шевченка  
м. Київ, Україна

**Вступ.** Останнім часом більш нагальними стають проблеми, пов'язані зі зростанням рівня урбанізації та трансформацією місць існування тварин. Птахи-синантропи здатні швидко пристосовуватися до змін у навколишньому середовищі та відновлювати чисельність, проте використання нових матеріалів у будівництві осель, що призвело до зниження придатності використання людських помешкань для гніздування, та скорочення кормової бази птахів, пов'язане із занепадом сільського господарства, шумове, світлове та забруднення важкими металами негативно впливають на популяції птахів. Таким чином, дуже важливо вивчати та збирати дані про чисельність та динаміку птахів-синантропів.

В Україні дані із чисельності горобців є неповними та застарілими, а обліки цих птахів у малих населених пунктах взагалі практично не проводились. Дослідження горобців хатнього та польового в с. Короп, таким чином, допоможе здобути сучасні дані про чисельність та щільність цих видів у типових для них місцях існування.

**Метою роботи** було оцінити щільність та чисельність горобців хатнього та горобців польового в с. Короп Чернігівської області в позагніздовий та гніздовий періоди.

**Матеріали та методи.** Матеріалом для даної роботи стали результати

обліків горобця хатнього *Passer domesticus* та горобця польового *Passer montanus* в с. Короп Чернігівської області. Період збору матеріалу складає дванадцять повних місяців: з початку вересня 2022 року до кінця серпня 2023 року.

Маршрутними обліками було охоплено приблизно 52% населеного пункту. Обліки горобців проводилися в місцевості з присадибною та багатоповерховою забудовою.

Основним методом збору польових даних були маршрутні обліки птахів. Під час обліків на маршрутах реєстрували всіх горобців без обмеження відстані до них. В окремих випадках (при великому скупченні горобців або неможливості точного визначення виду на місці через велику відстань) здійснювалася фото- та відеофіксація птахів для подальшого визначення виду та кількості особин. Також у ході збору матеріалу фіксували стать горобців хатніх для встановлення співвідношення самок і самців популяції даного виду. Стать горобця польового не визначали через відсутність яскраво вираженого статевого диморфізму.

Розрахунок щільності видів проводився за наступною формулою:

$$N \text{ виду} = ((n1 \times 40) + (n2 \times 10) + (n3 \times 3) + n4) / L,$$

де N — щільність виду в особинах на 1 км<sup>2</sup>;

n1 — n4 — кількість особин, зареєстрованих у смугах виявлення відповідно 0–25 (близько), 25–100 (недалеко), 100–300 (далеко) та 300–1000 метрів (дуже далеко);

L -обліковий кілометраж (в км.);

Для смуги 0–25 метрів — розрахунковий коефіцієнт дорівнює 40 (25 метрів у 40 разів менше кілометра), для смуги 25–100 метрів — коефіцієнт 10 (100 метрів у 10 разів менше 1 км), для смуги 100–300 метрів — коефіцієнт 3 (точніше — 3,33), для смуги 300–1000 м — коефіцієнт — 1;

**Результати та обговорення.** Найбільша щільність популяції горобця хатнього була в жовтні- 65 ос./кв. км, що вдвічі більше вересневого показника-32 ос./кв. км. Найменша щільність популяції горобця хатнього була в

січні та лютому- 14 та 13 ос./кв. км відповідно. З березня по липень щільність популяції зростає та в серпні показник щільності становив 47 ос./кв. км, що на 11 % менше липневого показника. Найбільша щільність популяції горобця польового була в серпні- 52 ос./кв. км. Найменша щільність популяції горобця хатнього була в лютому- 9 ос./кв. км, у грудні птахів не було зафіксовано. З вересня по жовтень показник щільності збільшився вдвічі. Із жовтня по лютий, не враховуючи грудень, щільність популяції горобців поступово зменшувалася. З лютого по серпень щільність популяції поступово зростає.

У присадибній забудові найбільша щільність популяції горобця хатнього була в жовтні (54 ос./кв. км), а найменшою- у лютому та березні (9 ос./кв. км). Найбільша щільність популяції в присадибній забудові горобця польового була в липні та серпні (87 ос./кв. км), а найменшою- у лютому та січні (12 ос./кв. км). Обидва показники були вищими в горобця польового, що може означати, що горобець польовий більше надає перевагу присадибним ділянкам, ніж хатній.

У багатоповерховій забудові найбільша щільність популяції горобця хатнього була в жовтні (75 ос./кв. км), а найменшою- у лютому (18 ос./кв. км). Найбільша щільність популяції в багатоповерховій забудові горобця польового була в травні (41 ос./кв. км), а найменшою- у лютому (5 ос./кв. км). Обидва показники були вищими в горобця хатнього, що може означати, що горобець хатній більше надає перевагу багатоповерховій забудові, ніж горобець польовий.

Під час обліків упродовж усього періоду, було зафіксовано 316 особин *Passer domesticus*. Кількість самців — 165 особин, а самок — 151 особин. Співвідношення самок і самців у популяції складає 47,8 % і 52,2 % відповідно. Проаналізувавши отримані результати, можна зробити висновок, що в популяції самиці та самці майже рівно представлені з незначним переважанням самців.

Під час дослідження, маршрутними обліками було охоплено 52 % населеного пункту. Упродовж усього періоду, було зафіксовано 316 особин *Passer domesticus* та 192 особин *Passer montanus*. Таким чином, екстраполюючи

дані, отримані під час обліків, на всю площу забудови с. Короп, загальну чисельність горобців хатніх у населеному пункті можна оцінити щонайменше в 608 особин, а горобця польового — 369 особин, зважаючи на похибку недообліку, звичайну при трансектному методі обліку птахів.

**Висновки.** Найбільша щільність популяції горобців хатнього впродовж року була відмічена в жовтні (65 ос./кв. км), найменша — у січні та лютому (14 та 13 ос./кв). Найбільша щільність популяції горобців польового впродовж року була відмічена в серпні (52 ос./кв. км), найменша — лютому (9 ос./кв). З двох типів забудов горобець хатній більше надає перевагу багатопверховій забудові, а горобець польовий- присадибній. У популяції самки та самці майже рівно представлені з незначним переважанням самців та співвідношення статей протягом сезонів майже не змінюються. Популяція горобця польового чисельно була меншою на 39% за популяцію горобця хатнього в даному населеному пункті.

# РОЗРОБКА ТЕХНОЛОГІЇ ОТРИМАННЯ ЕХІНАЦЕЇ КОРЕНІВ ЕКСТРАКТУ ГУСТОГО

**Чивантух Аліна Анатоліївна**

**Прудіус Олена Романівна**

Студенти

Київський національний університет імені Тараса Шевченка

**Вступ.** Рослинні екстракти широко використовуються у світовій фармації. Понад 30 % усіх лікарських препаратів отримують з рослинної сировини. Рослини використовують для отримання алкалоїдів, серцевих глікозидів, вітамінів тощо. Низька токсичність більшості лікарських рослин дозволяє використовувати їх у лікуванні хронічних захворювань для протирецидивного або реабілітаційного лікування. Фітопрепарати, на відміну від синтетичних ліків, чинять м'який помірний і природний (фізіологічний) вплив на організм, мають поступовий, але стійкий терапевтичний ефект. Якість сучасних препаратів із лікарських рослин постійно поліпшується завдяки широкому застосуванню в їхньому виробництві інноваційних технологій, починаючи з вибору рослинної сировини, виділення біологічно активних речовин лікарських рослин і закінчуючи методами виробництва препаратів і їх стандартизації.

Було проведено дослідження лікарської рослинної сировини – Ехінацеї пурпурової (*Echinacea purpurea* (L.) Moench), яка має імуномодулюючі, протизапальні, протівірусні та тонізуючі властивості.

**Мета роботи.** Розробка методики отримання зразків Ехінацеї пурпурової кореневищ з коренями екстракту густого, які мають відповідати вимогам відповідних специфікацій.

**Матеріали та методи.** Об'єктами досліджень були корені з кореневищами ехінацеї. Для виділення речовин, які володіють терапевтичним ефектом із лікарської рослинної сировини (*Echinacea purpurea*), зокрема з кореневищ, використовують етапи екстрагування рослинної сировини,

очищення витяжки, випарювання і стандартизацію.

Спочатку провели відстоювання отриманих Ехінацеї пурпурової кореневищ з коренями екстрактів рідких протягом 36-48 год при температурі 8-10 °С. Відстояні екстракти відфільтрувати через лійку Бюхнера, заправлену папером фільтрувальним.

Далі провели упарювання відстояних та профільтрованих Ехінацеї пурпурової кореневищ з коренями екстрактів рідких при температурі 60-70 °С, використовуючи лабораторний роторний випарювач до консистенції густого екстракту. На кінцевому етапі відібрали пробу густого екстракту та провели аналіз на визначення відповідності отриманого густого екстракту вимогам проекту специфікації на Ехінацеї пурпурової кореневищ з коренями екстракт густий.

**Результати та обговорення.** Результати проміжного контролю зразків екстракту густого за показниками проекту специфікації Ехінацеї пурпурової кореневищ з коренями екстракту густого наступні:

- кількість відстояного та профільтрованого екстракту поданого на упарювання – 1,5 л;
- маса Ехінацеї пурпурової кореневищ з коренями екстракту густого-43,5 г.

**Показники якості отриманого Ехінацеї пурпурової кореневищ з коренями екстракту густого:**

- сухий залишок, % – 83,5%;
- вміст суми гідроксикоричних кислот у перерахуванні на кислоту цикорієву ( $C_{22}H_{18}O_{12}$ ) – 0,024 г на 1 г;
- вміст залишкових кількостей етанолу – 0,15%.

Результати експерименту засвідчують відповідність отриманого екстракту показникам якості специфікації.

Таким чином при отриманій концентрації екстрагента досягається максимальний перехід активних лікарських компонентів із лікарської рослинної сировини у майбутні лікарські форми.

**Висновки.** У результаті розроблено технологію отримання екстракту густого Ехінацеї пурпурової та проведено його стандартизацію. Представлені зразки кореневищ Ехінацеї пурпурової з коренями екстракту густого відповідають встановленим вимогам специфікацій, що свідчить про успішну реалізацію нової технології. Наведено, що Ехінацея пурпурова завдяки високому вмісту біологічно активних речовин має широке застосування у фітотерапії.

# MEDICAL SCIENCES

## СУЧАСНІ УЯВЛЕННЯ ПРО МЕТОДИ ДІАГНОСТИКИ НЕВРОГЕННОГО МІОКАРДІАЛЬНОГО СТАНІНГУ У ПАЦІЄНТІВ З СИНДРОМОМ ГІЕНА-БАРРЕ

**Бітчук Микола Денисович**

Завуч кафедри, к.мед.н, доцент кафедри  
екстреної та невідкладної медичної допомоги,  
ортопедії та травматології

**Строєв Максим Юрійович**

Асистент кафедри екстреної та невідкладної медичної допомоги,  
ортопедії та травматології

**Жуйборода Аліна Іванівна**

Здобувачка вищої освіти 5 курсу III медичного факультету  
Харківський національний медичний університет  
м. Харків, Україна

**Вступ.** Синдром Гієна-Барре - це аутоімунне постінфекційне захворювання, що характеризується швидко прогресуючою симетричною слабкістю кінцівок. [1] Відомо, що хвороби нервової системи сприяють розвитку кардіоваскулярних порушень, зокрема появи аритмій, шлуночкової дисфункції та навіть раптової серцевої смерті. [2] За умови наявності гострого ураження ЦНС, часто розвивається зниження роботи серця, що не асоційоване з некротизуванням міокарда, а навпаки - виникає після повного відновлення кровотоку у міокарді після його ішемізації. Цей феномен дістав назву “неврогенного міокардіального станінгу”. [3]

**Ціль роботи.** Вивчити сучасні уявлення про методи діагностики неврогенного міокардіального станінгу у пацієнтів з синдромом Гієна-Барре.

**Матеріали та методи.** Проведено аналіз літературних даних, представлених на спеціалізованих сайтах для фахівців в області медицини.



**Результати та обговорення.** Неврогенний міокардіальний станінг - це стан міокарда, який розвивається після моделювання короткого періода ішемії або реперфузії, що не спричиняє появи некрозу серцевого м'яза, та супроводжується значним погіршенням в роботі серця.

Такий стан може спричинитися різними порушеннями нервової системи, зокрема черепно-мозковими травмами, мозковим інсультом, синдромом Гієна-Барре та епілептичним статусом. Діагностування міокардіального станінгу проводиться за допомогою ЕКГ-моніторингу, трансторакальної ЕхоКГ та виявлення в плазмі крові маркерів пошкодження міокарда.

Ще у 2003 році Oomura M et al описали клінічний випадок пацієнта з синдромом Міллера-Фішера, що є одним з варіантів перебігу синдрому Гієна-Барре, та виявили наступне.

Під час електрокардіографічного дослідження, що була проведена у перший день госпіталізації, виявлена синусова тахікардія зі слабкою вираженістю сегмента ST у відведеннях V3-V5, що була поєднана з інверсією зубця T у I, II aVL та V3-V6 відведеннях. Також під час ЕхоКГ-дослідження відзначалося зниження фракції викиду до 34%. При біохімічному аналізі крові було виявлено підвищення міокардіальної фракції креатинфосфокінази, що свідчило про наявність ураження міокарду.

Проведена сцинтиграфія з використанням талію показала гіперперфузію бічної стінки міокарда лівого шлуночка, а сцинтиграфія з метил-йод-бензилгуанідином-наявність гіперперфузії бічної, передньої та нижньої стінок. Перфузія покращилася на сімдесятий день лікування. [4]

Пізніше, у 2014 році група індійських вчених на чолі з Renjen P.N. дійшли до висновку, що серйозні порушення у функціонування серцево-судинної системи зустрічався у близько 20% хворих з синдромом Гієна-Барре. Їх об'єднувала наявність патологічних змін на ЕКГ, помірне підвищення концентрації в крові серцевих тропонінів та дисфункція лівого серцевого шлуночку. [5]

Anandan S. et al у 2017 році провели схоже дослідження. Згідно з його

результатами, приблизно  $\frac{2}{3}$  пацієнтів з синдромом Гієна-Барре мали прояви порушення функції серцево-судинної системи. [6]

У 2019 році Gravos A. et al опублікували клінічне спостереження 65-річної пацієнтки з ознаками нейрогенного міокардіального станінгу. Було виявлено зниження фракції серцевого викиду до 20%, що потребувало інфузії добутаміну та норадреналіну в умовах штучної вентиляції легень.

**Висновки.** Не дивлячись на велику кількість публікацій, присвячених вивченню проявів та діагностиці неврогенного міокардіального станінгу, слід приділяти більше уваги вивченню цього феномену, зокрема методам його діагностування.

Таким чином, проблема неврогенного міокардіального станінгу у пацієнтів з тяжкими порушеннями ЦНС залишається актуальною для спеціалістів в області анестезіології та інтенсивної терапії.

#### **ВИКОРИСТАНІ ЛІТЕРАТУРНІ ДЖЕРЕЛА:**

1. Guillain-Barré syndrome: pathogenesis, diagnosis, treatment and prognosis - PubMed / B. van den Berg et al. *PubMed*. URL: <https://pubmed.ncbi.nlm.nih.gov/25023340/>.
2. Chalela JA, Jacobs TL. Cardiac complications of stroke [Internet] UpToDate [last updated: Mar 01, 2019; cited 10 Jul, 2019] Available from: <https://www.uptodate.com/contents/cardiaccomplications-of-stroke>
3. Biso S, Wongrakpanich S, Agrawal A, Yadlapati S, Kishlyansky M, Figueredo V. A Review of Neurogenic Stunned Myocardium. *Cardiovascular Psychiatry & Neurology*. 2017 Aug 10; 2017:5842182. Doi: 10.1155/2017/5842182
4. Oomura M, Yamawaki T, Oe H, Moriwaki H, Miyashita K, Naritomi H, et al. Association of cardiomyopathy caused by autonomic nervous system impairment with the Miller Fisher syndrome. *Journal of Neurology, Neurosurgery & Psychiatry*. 2003; 74(5):687-91. Available from: <https://jnnp.bmj.com/content/74/5/689>
5. Renjen PN, Khanna L, Ahmed K. Reversible cardiomyopathy in Guillain

Barre syndrome. *Journal of Association of Physicians India*. 2014; Aug; 62(8):734-6. Available from: <https://www.semanticscholar.org/paper/Reversible-cardiomyopathy-in-Guillain-Barre-RenjenKhanna/a610bd58c4cb79aa42405b5a80abb5cf3c2fe8d8>

6. Anandan C, Khuder SA, Koffman BM. Prevalence of autonomic dysfunction in hospitalized patients with Guillain-Barré syndrome. *Muscle & Nerve*. 2017; Aug; 56(2):331-3. doi: 10.1002/mus.25551

# ДИСФУНКЦІЯ ЩИТОВИДНОЇ ЗАЛОЗИ ПРИ ЛІКУВАННІ ІНГІБІТОРАМИ КОНТРОЛЬНИХ ТОЧОК ІМУННОЇ ВІДПОВІДІ

**Бобро Лілія Миколаївна,**

к.мед.н., доцент

**Марченко Анастасія Сергіївна,**

асистент

**Пономаренко Оксана Володимирівна,**

**Меженіна Тетяна Вікторівна,**

студентки

Харківський національний медичний університет

Харків, Україна

Імунозалежні ендокринопатії виникають до 40% пацієнтів, які лікувалися препаратами - інгібіторами контрольних точок імунної відповіді. Найчастіше виникають ураження щитовидної залози, гіпофізу та підшлункової залози. До факторів ризику розвитку імунозалежних несприятливих подій (irAEs) слід віднести: використання високих доз інгібіторів контрольних точок, наявні автоімунні захворювання та ожиріння [1].

**Мета роботи:** показати вплив інгібіторів контрольних точок імунної відповіді у розвитку irAEs.

**Матеріали та методи.** Було проведено метааналіз результатів міжнародних клінічних досліджень впливу інгібіторів контрольних точок у розвитку дисфункції щитовидної залози. Для аналітичного огляду використовувались бази даних PubMed, SpringerOpen, World Journal of Pharmaceutical Research. Дані вважались достовірними при  $p\text{-value} < 0,05$ .

**Результати та обговорення.** Більшість ендокринопатій супроводжуються неспецифічними симптомами, що становить діагностичну проблему, оскільки ця група пацієнтів також може відчувати нечіткі симптоми злоякісних захворювань і лікування раку. Найпоширенішим побічним ефектом інгібіторів контрольних точок є втома, переважно без ендокринної причини. Через це симптоми можуть небезпечно ігнорувати або приписувати іншим, менш виліковним причинам.

Діагностика також ускладнюється інтенсивним використанням кортикостероїдів, протиблювотних засобів (при одночасному застосуванні з інгібіторами контрольних точок) та епізодами важких захворювань, вторинних імуносупресії, що ускладнює діагностичне тестування гормональних осей.

Щитовидна залоза виробляє гормони, які контролюють обмін речовин у тілі, і її робота може бути порушена при різних захворюваннях, у тому числі при деяких побічних ефектах лікування.

В дослідженні Rawaa El Sabbagh et al., частота виникнення гіпертиреозу оцінена в 3,2% для інгібіторів PD-1 і 8,0% для комбінованої терапії. В середньому, гіпертиреоз розвивався у хворих через 21 день лікування комбінованими препаратами та 47 днів монотерапії інгібіторами PD-1. Виникнення гіпотиреозу реєструвалося в 13,3% хворих в середньому через 2 місяці від початку лікування комбінованими препаратами, в той час як при монотерапії інгібіторами PDL-1 ускладнення побічний ефект виникав у 7% через 70 днів [2].

Симптоми, що проявляються, відображають симптоми поза імунотерапією та включають млявість, збільшення ваги, сухість шкіри та запор при гіпотиреозі, а також втрату ваги, серцебиття, занепокоєння та пітливість при гіпертиреозі [4].

Пацієнти також можуть бути ідентифіковані під час звичайного скринінгу з незначними симптомами або без них. Важкі, небезпечні для життя захворювання, такі як мікседемна кома або тиреотоксичний шторм, зустрічаються рідко і виникають у 0,1% випадків [5]. Американське товариство клінічної онкології (ASCO) рекомендує визначати ТТГ і вільний Т4 с кожні 4-6 тижнів від початку курсу імунотерапії [3].

**Висновки.** Інгібітори контрольних точок пропонують величезні переваги для пацієнтів із пізньою стадією раку, і хоча побічні ефекти є значними, збільшення виживаності, яке пропонують ці методи лікування, виправдовує цей ризик. Швидке виявлення ендокринних ефектів і лікування їх може мінімізувати вплив на пацієнта та смертність.

## ЖИТЕПАТҮПА:

1. Chera A, Stancu AL, Bucur O. Thyroid-related adverse events induced by immune checkpoint inhibitors. *Front Endocrinol (Lausanne)*. 2022 Sep 20;13:1010279. doi: 10.3389/fendo.2022.1010279. PMID: 36204105; PMCID: PMC9530140.
2. El Sabbagh R, Azar NS, Eid AA, Azar ST. Thyroid Dysfunctions Due to Immune Checkpoint Inhibitors: A Review. *Int J Gen Med*. 2020 Nov 4;13:1003-1009. doi: 10.2147/IJGM.S261433. PMID: 33177863; PMCID: PMC7650809.
3. Deligiorgi, M.V.; Sagredou, S.; Vakkas, L.; Trafalis, D.T. The Continuum of Thyroid Disorders Related to Immune Checkpoint Inhibitors: Still Many Pending Queries. *Cancers* 2021, 13, 5277. <https://doi.org/10.3390/cancers13215277>.
4. Salvatore Maria Corsello, Agnese Barnabei, Paolo Marchetti, Liana De Vecchis, Roberto Salvatori, Francesco Torino, Endocrine Side Effects Induced by Immune Checkpoint Inhibitors, *The Journal of Clinical Endocrinology & Metabolism*, Volume 98, Issue 4, 1 April 2013, Pages 1361–1375, <https://doi.org/10.1210/jc.2012-4075>
5. Hattersley R, Nana M, Lansdown AJ. Endocrine complications of immunotherapies: a review. *Clin Med (Lond)*. 2021 Mar;21(2):e212-e222. doi: 10.7861/clinmed.2020-0827. PMID: 33762389; PMCID: PMC8002767.

# РОЛЬ ОВОЧІВ ТА ФРУКТІВ У ЗДОРОВОМУ ХАРЧУВАННІ ТА ПРОФІЛАКТИЦІ ХВОРОБ

**Божко Тетяна Василівна**

к.т.н., доцент,

**Булавка Тетяна Сергіївна**

Студентка

Державний торговельно-економічний університет

м. Київ, Україна

## **Вступ./ Introductions.**

Овочі та фрукти відіграють важливу роль у здоровому харчуванні та профілактиці хвороб. Вони є джерелом вітамінів, мінералів, антиоксидантів та інших корисних речовин, необхідних для правильної роботи організму. Дієтологічні рекомендації часто наголошують на важливості регулярного вживання цих продуктів для забезпечення здоров'я та попередження різноманітних захворювань. У цьому дослідженні розглядається роль овочів та фруктів у здоровому харчуванні та їх вплив на профілактику хвороб.

## **Мета роботи./ Aim.**

Метою цього дослідження є розгляд впливу різних видів овочів та фруктів на здоров'я та їхню роль у профілактиці хвороб. Конкретні цілі включають:

- 1) Вивчення характеристик та корисних властивостей різних овочів та фруктів.
- 2) Аналіз впливу споживання різних овочів та фруктів на попередження захворювань, таких як серцево-судинні захворювання, діабет, рак та інші.
- 3) Встановлення оптимальних стратегій включення овочів та фруктів до раціону для максимальної користі для здоров'я.

## **Виклад основного матеріалу./ Presenting main material.**

Основа здорового харчування – це достатня кількість у раціоні овочів і фруктів. Саме рослинні продукти, за рахунок великої кількості в них вітамінів, мінералів й інших корисних речовин, є джерелом молодості та здоров'я людини. Фітонциди, що знаходяться в овочах і фруктах, допомагають організму

боротися з хвороботворними бактеріями. Антиоксиданти сприяють оновленню та відновленню клітин організму, що уповільнює процеси старіння. Фолієва кислота і селен, що містяться у фруктах і овочах, сприяють виробленню ендорфінів або «гормонів щастя».

Харчування, засноване на натуральних продуктах, сприяє активізації фізичної працездатності, поповнює запас вітамінів та допомагає у лікуванні понад 40 захворювань. На сьогоднішній день накопичилося достатньо досліджень, щоб сказати: овочі та фрукти допомагають відчутно знизити ризики діабету 2 типу, ожиріння, атеросклерозу, гіпертонії, хвороб серця та судин.

Різні види овочів та фруктів мають свої унікальні властивості та склад, які визначають їхню корисність. Розглянемо користь деяких овочів:

Шпинат: Багатий вітамінами А, С та К, шпинат має антиоксидантні властивості, сприяє зміцненню кісток та підтримує здоров'я очей.

Броколі: Містить вітаміни С, К, фолієву кислоту та каротиноїди, такі як лютеїн і бета-каротин. Броколі сприяє здоров'ю серця, підтримує імунну систему та має протизапальні властивості.

Морква: Багата бета-каротином, який перетворюється в організмі на вітамін А, необхідний для здоров'я шкіри, зору та імунної системи.

Кабачок: Містить вітаміни групи В, вітаміни С, К та мінерали, такі як калій та марганець. Кабачок сприяє підтримці здоров'я серця, регулюванню артеріального тиску та підтримці нормального функціонування нервової системи.

Перець: Багатий вітаміном С та каротиноїдами, перець має протизапальні властивості, сприяє зміцненню імунної системи та підтримує здоров'я шкіри.

Зелений горох: Багатий на вітаміни А, Є і С, що водночас є антиоксидантами, які "омолоджують" нашу кровоносну систему та знижують рівень холестеринових бляшок у венах, зменшуючи, тим самим, вірогідність розвитку хвороб серця та атеросклероз. [1]

Фрукти та ягоди теж багаті на вітаміни. Наприклад:



Ягоди (смородина, полуниця, малина): Вони містять антоціаніни, вітамін С та фібри, які сприяють здоров'ю серця, підтримують кров'яний цукор на нормальному рівні та знижують ризик захворювань.

Авокадо: Багатий мононенасиченими жирними кислотами, калієм та вітамінами групи В, авокадо допомагає знизити рівень поганих холестеринів, підтримує здоров'я серця та мозку.

Яблука: Вони містять пектин, вітаміни С та К, а також антиоксиданти. Яблука сприяють підтримці здоров'я шлунково-кишкового тракту, знижують ризик розвитку захворювань серця та підтримують здоров'я шкіри.

Банани: Вони багаті калієм, вітаміном С та вуглеводами. Банани допомагають підтримувати нормальний рівень електролітів у тілі, забезпечують енергію та сприяють здоров'ю серця.

Помідори: Містять лікопен, вітаміни С та К. Лікопен - сильний антиоксидант, який допомагає знизити ризик раку та підтримує здоров'я шкіри.

[1]

Що стосується оптимальних стратегій включення до раціону, то вчені із Всесвітньої організації охорони здоров'я (ВООЗ), кажуть, що людина повинна з'їдати щонайменше 5 порцій різноманітних фруктів та овочів на день – понад 400 г. Вважається, що такий спосіб харчування здатен зменшити ризики серцевих захворювань, інсультів та деяких видів раку. [2]

А от Міністерство Охорони Здоров'я України (МОЗ) рекомендують вживати:

- не менше 300 г овочів на добу
- не менше 300 г фруктів та ягід на день [3]

Включення оптимальних стратегій для овочів та фруктів до раціону може сприяти покращенню загального стану здоров'я. Ось деякі з них:

1. Різноманітність. Спробуйте включити широкий асортимент овочів та фруктів у свій раціон.

2. Кольори. Вибирайте овочі та фрукти різних кольорів. Різні кольори свідчать про різний склад харчових речовин. Наприклад, червоні овочі та

фрукти, такі як помідори та червона смородина, містять лікопін, а жовті та оранжеві - бета-каротин, як вже було вказано вище.

3. Сезонність. Віддавайте перевагу сезонним овочам та фруктам. Вони часто мають більш яскравий смак та вищу вітамінну місткість, оскільки вирощені в найбільш сприятливих умовах.

4. Свіжість. Спробуйте вживати овочі та фрукти у свіжому вигляді, оскільки це дозволяє зберегти максимальну кількість поживних речовин.

5. Цільовий раціон. Плануйте свій раціон з урахуванням особистих потреб та цілей. Наприклад, якщо ви займаєтеся спортом, можливо, вам потрібно більше бананів для вуглеводного поповнення.

6. Обмеження. Хоча овочі та фрукти корисні, важливо включати їх до раціону у міру. Їжте різноманітні овочі та фрукти, але у відповідних кількостях.

7. Збереження поживних речовин. Уникайте перетримання овочів у різних способах їх приготування, а також довгого зберігання фруктів та овочів, оскільки це може призвести до втрати поживних речовин.

Загалом, включення овочів та фруктів у раціон у відповідних кількостях і разом з різноманітністю допоможе забезпечити максимальну користь для здоров'я.

### **Результати./Results.**

Наукові дослідження однозначно підтверджують, що овочі та фрукти є ключовими складовими здорового харчування та профілактики багатьох хвороб. Регулярне споживання різноманітних видів овочів та фруктів зменшує ризик розвитку серцево-судинних захворювань, діабету, раку та інших захворювань.

### **Висновки./Conslusions.**

Це дослідження підкреслює критичне значення овочів та фруктів у забезпеченні здорового способу життя та профілактиці різних хвороб. Вони є важливим джерелом не лише вітамінів та мінералів, а й антиоксидантів, фітонутрієнтів та інших біологічно активних речовин, які мають величезний позитивний вплив на організм людини. При цьому, враховуючи рекомендації організацій з охорони здоров'я, включення оптимальних стратегій для овочів та

фруктів до раціону може покращити загальний стан здоров'я та забезпечити необхідний баланс поживних речовин. Оптимальне споживання овочів та фруктів може бути ключовим чинником в підтримці здорового способу життя та довголіття. Таким чином, дані результати підкреслюють необхідність розумного включення цих продуктів до щоденного раціону для підтримки оптимального фізичного та психічного здоров'я.

#### **СПИСОК ВИКОРИСТАНИХ ДЖЕРЕЛ./ REFERENCES.**

1. Основи харчування: підручник / М. І. Кручаниця, І. С. Миронюк, Н. В. Розумикова, В. В. Кручаниця, В. В. Брич, В. П. Кіш. Ужгород: Вид-во УжНУ «Говерла», 2019. 252 с. [https://dspace.uzhnu.edu.ua/jspui/bitstream/lib/27230/1/Підручник\\_ОСНОВИ%20ХАРЧУВАННЯ-kinceva%20versia.pdf](https://dspace.uzhnu.edu.ua/jspui/bitstream/lib/27230/1/Підручник_ОСНОВИ%20ХАРЧУВАННЯ-kinceva%20versia.pdf)
2. Всесвітня організація охорони здоров'я. <https://www.who.int/ukraine/uk/publications/9789241516822>
3. Міністерство охорони здоров'я України <https://moz.gov.ua>

## МЕТОДИ МОЛЕКУЛЯРНО-ГЕНЕТИЧНОЇ ДІАГНОСТИКИ ПРИ ХРОНІЧНИЙ МІЄЛОЇДНИЙ ЛЕЙКЕМІЇ

**Вороняк Мирослав Іванович,**

к.б.н., ст.н.с., зав. лабораторії молекулярної генетики

**Кокоруз Мар'яна Володимирівна,**

н.с.,

**Худзій Софія Степанівна,**

м.н.с.,

**Шурко Наталія Олегівна,**

ст.н.с.,

ДУ “Інститут патології крові та трансфузійної  
медицини НАМН України”, м. Львів

Хронічний мієлоїдний лейкоз (ХМЛ) – це клональне мієлопроліферативне захворювання, яке вражає одну людину з десяти тисяч щороку. Характеризується реципрокною транслокацією хромосом 9 і 22 [t(9; 22)]. Це спричиняє позитивну філадельфійську хромосому (Ph<sup>+</sup>) та утворення нових генів злиття, що кодують химерну тирозин-протеїнкіназу BCR::ABL1 (BCR::ABL1), яка може мати різні ізоформи: наприклад, онкопротеїни p190, p230 та p210. Останнє є найбільш поширеним у хворих на ХМЛ. BCR::ABL1 має конститутивно високу активність тирозинкінази і вважається відмінною рисою ХМЛ Ph<sup>+</sup>, оскільки бере участь у патогенезі та прогресуванні захворювання [1]. Найчастіше хворіють особи віком від 40 до 50 років. У людей молодого віку ХМЛ зустрічалася раніше досить рідко. Однак, в останні 10 років ХМЛ усе частіше виявляють у хворих віком від 25 до 40 років. Унікальність пухлинного клону при ХМЛ полягає в тому, що він виникає в пулі найбільш ранніх клітин попередників гемопоезу (на рівні поліпотентної стовбурної клітини). Основною причиною ХМЛ є реципрокна транслокація між 9 та 22 хромосомами t (9; 22), (q34; q11), з утворенням так званої філадельфійської хромосоми (Ph-хромосома), яка виявляється в більшості (до 95 %) хворих [2]. При цьому відбувається злиття гену ABL, розташованого на хромосомі 9, з геном BCR, розташованому на хромосомі 22 з утворення

химерного гену BCR-ABL [3, 4].

Існує три основні типи химерного гену BCR-ABL, в залежності від точки розриву в гені BCR. Основний гібридний ген, характерний для класичної мієломної лейкемії, виникає при розриві в області M-bcr (major breakpoint cluster region). Зчитування цього гена приводить до утворення двох типів химерної мРНК: b2a2 або b3a2. В результаті цієї генної перебудови утворюється цитоплазматичний білок (p210BCR-ABL) з молекулярною масою 210 kDa, який є онкопротеїном, відповідальним за більшість, якщо не за всі, фенотипні аномалії, що виникають в хронічній фазі (ХФ) ХМЛ. Значно рідше при ХМЛ зустрічаються інші гібридні гени, при яких точка розриву виникає в області m (minor) -bcr (e1a2 транскрипт, білок p190) або в зоні (micro) -bcr (e19a2 транскрипт, білок p230). Захворювання в цих випадках може мати специфічний фенотип (моноцитоз при виробленні білка p190) або нейтрофільно-тромбоцитарний компоненти. Гібридний BCR-ABL білок p210 володіє підвищеною тирозинкіназною активністю в порівнянні з білком c-Abl, утвореним за відсутності мутації. Білок p210 локалізований в цитоплазмі, в той час як нормальний білок p145 розташований в ядрі. За рахунок свого аномального положення і підвищеної тирозинкіназної активності він трансформує стовбурові клітини в клітини ХМЛ, причому всі трансформуючі функції білка Bcr-Abl залежать від тирозинкіназної активності Abl-фрагмента цього білка. Цей протоонкоген в нормі управляє утворенням ферментного білка тирозинкінази, в той час як мутантний комбінований ген управляє синтезом аномально довгого білка тирозинкінази, який викликає важке порушення контролю розмноження і тривалості життя уражених лейкозних клітин. У нормі дозрівання і проліферація кровотворних клітин знаходяться під контролем кістковомозкового стромального мікрооточення, яке регулює їх взаємодію з допомогою ростових факторів. З наявністю білка p210 в лейкомічних клітинах-попередницях пов'язують порушення проведення сигналів, що забезпечують нормальне функціонування клітини. Втручання в основні клітинні процеси призводить до зляканої трансформації клітин і порушення

таких процесів, як контроль над проліферацією, адгезією і апоптозом [5, 6, 7].

Після того, як стало зрозуміло, що саме білок BCR-ABL спричиняє розвиток захворювання, почалося створення так званих таргетних препаратів, тобто специфічних препаратів ціленаправленої дії - інгібіторів BCR-ABL-тирозинкінази (ІТК).

Створення першого з них - Іматинібу, стало революційною подією в галузі ціленаправленої протипухлинної терапії. Іматиніб вбудовується в аденозин-трифосфат (АТФ)-зв'язуючу кишеню кіназного домену білка, селективно інгібуючи при цьому BCR-ABL-тирозинкіназу. Внаслідок цього АТФ не може вбудуватись в АТФ-зв'язуючу кишеню і BCR-ABL-тирозинкіназа залишається в неактивному стані і тим самим блокується сигнальний шлях проліферації пухлинних клітин.

Метою терапії ХМЛ іматинібом є пригнічення і максимальна ерадикація Ph<sup>+</sup>-клонів. Залежно від ступеня досягнення цієї мети пацієнтів поділяють таких, що на добре відповідають (75%), недостатньо відповідають (10-15%) і пацієнтів з втратою відповіді. У пацієнтів з хорошою відповіддю вдається домогтися повної ерадикації Ph<sup>+</sup>-клонів. Пацієнти з недостатньою відповіддю вимагають до себе особливої уваги у зв'язку з необхідністю виявлення точної причини такої відповіді. Проблема пацієнтів з рецидивом – це поява резистентних клонів клітин, які несуть або генетичні мутації, або додаткові хромосомні аберації. Саме ця категорія хворих має найвищий ризик прогресування ХМЛ.

Виникнення стійкості до ІТК є наслідком взаємодії багатьох факторів. Ці фактори включають в себе схему лікування, фармакодинаміку ІТК, генетичні зміни, мутації BCR-ABL кіназного домену. Найбільш широко обговорюється вплив мутацій химерного гена BCR-ABL на розвиток резистентності. За сучасними даними, частота мутацій в гені BCR-ABL в різних групах хворих коливається від 15 до 90 % і залежить від критеріїв виділення резистентності, методів виявлення мутацій і фази перебігу ХМЛ. Ці мутації роблять тирозинкіназу нечутливою до дії іматинібу, при цьому зберігаючи трансформуючу активність ферменту. Припускається, що виникнення мутацій

викликає зміну конформації химерного білка тирозинкінази, внаслідок чого ускладнюється зв'язування іматинібу з аденозинтрифосфатною кишенею білка.

Крім точкових мутацій, що призводять до одинарних амінокислотних замін, виявлені мутації, що призводять до більш суттєвих змін структури білка BCR-ABL: делеція 81 п. н. 3'-кінця екзону a4, інерція Ins 98-72 bp (вбудовування фрагмента довжиною 35 п. н. між екзонами 8 і 9), del ex7 (делеція екзону 7 зі складу мРНК BCR-ABL, а також мутація G425Stop, що приводить до появи стоп-кодону в середній частині гена BCR / ABL. Ці мутації призводять до появи вкорочених молекул білка BCR-ABL, стійких до дії препаратів ІТК [8, 9, 10].

На сьогоднішній день розроблені препарати ІТК 2-го покоління, більш ефективні в порівнянні з іматинібом, - нілотиніб, дазатиніб, бозутиніб та понатиніб. Застосування ІТК 2-го покоління дозволяє подолати проблеми з резистентністю і непереносимістю іматинібу у ряду хворих, проте в деяких випадках навіть ці нові препарати не покращують відповідь на лікування і являються неефективними. В літературі з'явилися так звані кольорові таблиці, в яких представлено резистентність по відношенню до інгібуючої дії певного ІТК на різні види мутацій кіназного домену гена BCR-ABL [5, 11].

Таким чином, мутації, що виникають в гені BCR-ABL відіграють значну роль в протіканні захворювання і визначення типу мутації слід враховувати при виборі стратегії лікування ХМЛ.

В даний час основними методами діагностики і моніторингу захворювання при ХМЛ є загальний аналіз крові, цитогенетичне визначення змісту Ph-позитивних клітин в кістковому мозку і вимір рівня транскрипта гену BCR-ABL. Гематологічний підрахунок клітин є найменш чутливим методом і використовується для визначення гематологічного відповіді (ГВ) на лікування. Якщо аналіз показує відсутність пухлинних клітин, ГВ є повною; при наявності лейкозних клітин - частковою ГВ. Для визначення цитогенетичної відповіді (ЦО) оцінюється кількість Ph-позитивних клітин по відношенню до числа клітин, що не несуть Ph-хромосоми. Стандартне цитогенетичне дослідження

(СЦД) клітин є єдиним методом, що дозволяє аналізувати весь хромосомний набір клітини. За допомогою СЦД можна виявити додаткові хромосомні аберації, які в ряді випадків свідчать про несприятливий прогноз захворювання. При цьому необхідно розуміти, що роздільна здатність цього методу відносно низька і становить 1-5 % клітин. ЦВ на лікування визначається по відносній наявності Ph + -клітин в кістковому мозку: повна – 0 %, часткова - 1-35 %, мала-36-65 %, мінімальна - 66-95 %, немає відповіді - більше 95 %. Велика ЦВ (ВЦВ) визначається при досягненні повної (ПЦВ) або часткової ЦВ при наявності в кістковому мозку 0-35% Ph + -клітин.

Найбільш чутливим методом діагностики ХМЛ є полімеразно ланцюгова реакція. Для виявлення типу химерного BCR-ABL гену (p230 BCR-ABL, p210BCR-ABL, p190BCR-ABL чи інший) проводиться мультиплексний електрофоретичний аналіз. Тільки після встановлення типу мутованого гену, проводиться кількісна ПЛР в режимі реального часу. Велика МВ визначається як тисячократне зниження кількості транскриптів BCR-ABL в порівнянні з вихідним (до початку терапії). Повним МО (ПМО) вважають випадки, коли BCR-ABL-транскрипти не виявляються.

Метод ПЛР застосовується як для діагностики ХМЛ, так і для моніторингу мінімальної залишкової хвороби в процесі терапії. Чутливість цього методу висока і дозволяє виявити одну єдину клітину зі специфічною ДНК або РНК серед  $10^4$ - $10^5$  клітин. Більш чутливим методом виявлення химерних транскриптів є електрофоретичний гніздовий (Nested RT-PCR), чутливість якого становить  $10^{-6}$ . Молекулярний моніторинг рівня p210BCR-ABL транскрипта за допомогою кількісної ПЛР в реальному часі (ПЛР-РВ) використовується в якості оцінки відповіді на лікування у пацієнтів з ХМЛ. Цей метод особливо важливий при терапії ХМЛ ІТК, коли резидуальна кількість лейкоцичних клітин нижче рівня чутливості цитогенетичного дослідження.

Мутації кіназного домену гена BCR-ABL є однією з основних причин резистентності до терапії іматинібом у деяких пацієнтів з ХМЛ, що



підтверджується даними досліджень. Даний вид дослідження проводять методом секвенування певних ділянок даного гену. Хоча цей метод по чутливості значно поступається іншим, саме він дає можливість виявити тип мутації всередині гену BCR-ABL. Мутаційний аналіз необхідний для з'ясування причин резистентності до іматинібу і по позову шляхів її подолання, визначення прогнозу протікання захворювання, особливо при продовженні терапії іматинібом.

## ЛІТЕРАТУРА

1. Bernardi S. Artificial Intelligence-Based Management of Adult Chronic Myeloid Leukemia: Where Are We and Where Are We Going?./ Bernardi S., Vallati M., Gatta R.// *Cancers* 2024, 16, 848. P 1-19. <https://doi.org/10.3390/cancers16050848>
2. Savona M. Getting to the stem of chronic myeloid leukaemia / Savona M., Talpaz M.// *Nat Rev Cancer*.- 2008;8:341–50.
3. Kurzrock R. Philadelphia chromosome–positive leukemias: from basic mechanisms to molecular therapeutics./ Kurzrock R., Kantarjian H., Druker B. et al // *Ann Intern Med* 2003;138:819–30.
4. Глузман Д.Ф. Діагностика мієлоїдних новоутворень і гострих лейкозів./ Глузман Д.Ф., Склярєнко Л. М., Телегєєв Г. Д. та ін./ Київ, 2016. 124 С.
5. Alikiana M. Molecular techniques for the personalised management of patients with chronic myeloid leukaemia/ Alikiana M., Galea R. P., Apperley J. F., Foroni L./ *Biomolecular Detection and Quantification* 11 (2017) 4–20 <https://doi.org/10.1016/j.bdq.2017.01.001>
6. Bixby D. Mechanisms of resistance to tyrosine kinase inhibitors in chronic myeloid leukemia and recent therapeutic strategies to overcome resistance./ Bixby D., Talpaz M.// *Am. Soc. of Hematol. Ed. Book*. New Orleans, 2009: 461–76.
7. Branford S. Chronic myeloid leukemia: molecular monitoring in clinical practice. *Hematol. Am. Soc. Hematol. Educ. Program*. 2007: 376–83.
8. Apperley J. F. Part I: Mechanisms of resistance to imatinib in chronic myeloid leukaemia. *Lancet Oncol*. 2007; 8: 1018–29.

9. Cumbo C. Monitoring of Minimal Residual Disease (MRD) in Chronic Myeloid Leukemia: Recent Advances./ Cumbo C., Anelli L., Specchia G., Albano F./ *Cancer Management and Research* 2020;12 3175–3189.

10. Skaggs B. J. Phosphorylation of the ATPbinding loop directs oncogenicity of drug-resistant BCR-ABL mutants./ Skaggs B.J., Gorre M.E., Rytkin A. et al// *Proc.Natl. Acad. Sci. USA* 2006; 103: 19466–71.

11. Nicolini FE. Overall survival with ponatinib versus allogeneic stem cell transplantation in Philadelphia chromosome-positive leukemias with the T315I mutation. /Nicolini FE, Basak GW, Kim DW// *Cancer*. 2017 Aug 1;123(15):2875-2880. doi: 10.1002/cncr.30558. Epub 2017 Apr 7.

# КОМПРЕСУЮЧИЙ СТРИЖЕНЬ ДЛЯ ХІРУРГІЧНОГО ЛІКУВАННЯ НЕСТАБІЛЬНИХ ПЕРЕЛОМІВ ТІЛА КЛЮЧИЦІ

**Герцен Генріх Іванович**

д.мед.н. професор

**Гапон Олександр Миколайович**

аспірант

**Білоножкін Генадій Генадійович**

к.мед.н., доцент

кафедра ортопедії та травматології

НУОЗ України ім. П. Л. Шупика

**Вступ** Переломи тіла ключиці складають 69-82% від всіх пошкоджень данного сегмента. При чому постраждали частіше пацієнти молодого і середнього віку, які ведуть активне життя. Значна кількість використовуваних способів хірургічного лікування переломів тіла ключиці дозволяють досягнути швидкого відновлення структурно-функціональних стереотипів пацієнта у більшості випадків.

Однак має місце і визначена доля ускладнень і незадовільних результатів, які обумовлені різними причинами. Для хірургічного лікування переломів тіла ключиці досить часто використовують інтрамедулярний остеосинтез. При чому інтрамедулярні імпланти виконують роль внутрішньої «лонгети» вісь якої збігається з віссю пошкодженої кістки при мінімальному порушенню кровообігу у зоні перелому, що створює добрі умови для репаративного процесу.

Однією з причин незадовільних результатів після інтрамедулярного остеосинтеза ключиці є можливість міграції імплантів з перфорацією шкірних покривів. Це може відноситись до шпичь, а також досить розповсюджено у теперішній час еластичного інтрамедулярного стрижня – JSIN.

**Мета роботи.** Розробити конструкцію інтрамедулярного стрижня, який виконує компресію уламків ключиці, не має можливості міграції з виникненням наступних ускладнень.

**Матеріали та методи** Нами розроблена та створена удосконалена конструкція інтрамедулярного стрижня (патент на корисну модель № 154636 зареєстровано в Державному реєстрі України від 29.11.2023 р.) для остеосинтеза переломів тіла ключиці, яка дозволяє спростити його введення у кістково-мозкову порожнину кістки без її розсвердлювання, створити компресію між кістковими уламками, що благоприємно для зрощення, а також для усунення можливості міграції імпланта. Стрижень виготовлено з титанового сплаву ВТ-6, дозволеного у медичній практиці. Суть удосконалення пояснюється рис.1, на якому загальна схема стрижня (а) і натуральне зображення (б).

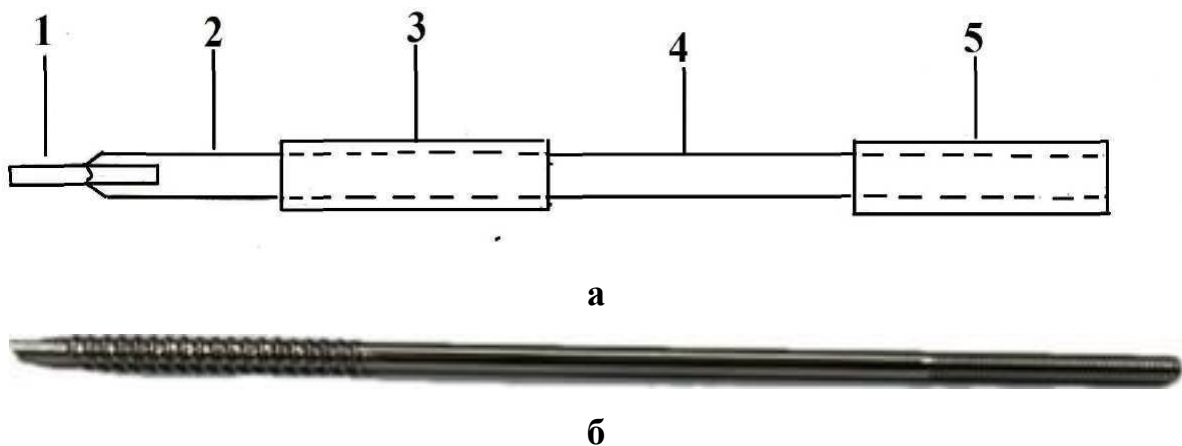

**Рис. 1. Схематичне зображення стрижня для компресійного остеосинтеза переломів тіла ключиці (а) : 1- отвір для направляючої спиці, 2- свердло, 3-направляюча різьба, 4- тіло, 5- різьба для компресійної гайки; (б): натуральне зображення стрижня.**

Стрижень для остеосинтеза тіла ключиці використовують наступним чином. Після закритої одномоментної репозиції відламків ключиці, що підтверджується рентгенологічно, відступив 2-3 см від ключично-стернального суглобу трепанують отвір у проксимальному відламку кістки під кутом 30° до кістково-мозкової порожнини. У цей отвір за допомогою ручного пристрою або дрелі вводять стрижень. Дивлячись на монітор рентгенапарата. При цьому перфорують дистальний відламок ключиці. У цій області виконують

додатковий розріз шкіри до 2 см довжини з якого на виступаючу частину стрижня накручують компресійну гайку. Виступаючу за компресійну гайку лишню частину стрижня зкушують. Після операції проводиться іммобілізація верхньої кінцівки до 2х тижнів звичайним ортезом з ранніми рухами в суглобах, при цьому дозволяється відведення плеча до 90°, при відсутності фізичних навантажень. Останнє дозволяється після консолідації відламків ключиці, встановленої рентгенологічно.

Запропонованим нами стрижнем відповідно приведеної техніці хірургічного втручання виконано 17 операцій МОС переломів тіла ключиці OTA 15A і 15B (класифікація AO/ASIF) у віці 18-67 років.

### **Результати й обговорення**

Як показали результати проведених досліджень у пацієнтів, госпіталізованих ургентно до стаціонару з переломами тіла ключиці, середні показники ВАШ відповідали  $5,28 \pm 1,79$  бала, на 3 день після операції больовий синдром явно знизився, досягаючи  $7,76 \pm 1,18$  балів ( $p < 0,001$ ), що свідчить про суттєве купування больового синдрому. Оцінка функціонального стану верхньої кінцівки за шкалою DASH проведена серед пацієнтів у терміни 1,5, 3,6 та 12 місяців після операції. При цьому через 1,5 місяці після операції середня сума балів відповідала  $26 \pm 2,9$ , через 3 місяці –  $12,49 \pm 4,15$ , 6 місяців –  $3,0 \pm 2,6$ , 12 місяців –  $1,54 \pm 0,84$ . Ці дані показують сприятливі результати відновлення функції верхньої кінцівки, як і критерії ВАШ через 1 рік після операції –  $9,6 \pm 2,11$  ( $p < 0,001$ ), пацієнти були задоволені результатами операції. При рентгенологічному дослідженні пацієнтів середні терміни зрощення переломів тіла ключиці склали  $10,1 \pm 1,4$  тижня (діапазон 8-12 тижнів), уповільненого зрощення, як і відсутності зрощення, не спостерігалось.

Ми погоджуємося з думкою низки авторів про те, що сприятливі результати МОС тіла ключиці інтрамедулярним стрижнем можливий при переломах типу OTA 15A та 15B, при переломах типу OTA 15C цей спосіб малонадійний.

У пацієнтів при дислокованих переломах тіла ключиці типу OTA 15A і

15В виконаний нами закритий малоінвазивний МОС удосконаленим компресуючим стрижнем при полегшеній техніці самого хірургічного втручання, дозволив уникнути ускладнень, типових для найбільш поширеного в даний час методу - МОС JSIN у вигляді міграції імпланту з перфорацією шкірних покривів.

### **Висновки**

1. Використання удосконаленої конструкції інтрамедулярного компресуючого стрижня для остеосинтезу дислокованих переломів тіла ключиці типу OTA 15А та 15В дозволило отримати благоприємні клінічні результати за шкалами ВАШ та DASH як і рентгенологічні- консолидація відламків, запобігьт ускладненням у вигляді міграції імпланту.

2. Запропонований інтрамедулярний компресуючий стрижень для остеосинтезу дислокованих переломів тіла ключиці типу OTA 15А та 15В рекомендується для впровадження у клінічну практику з урахуванням отриманих позитивних апробаційних даних.

## АНАТОМО-ФІЗІОЛОГІЧНИЙ ПОГЛЯД НА ВИНИКНЕННЯ МІОПІЇ

**Дзевульська Ірина Вікторівна**

доктор медичних наук, професор,  
завідувач кафедри описової та клінічної анатомії  
Національного медичного університету імені О. О. Богомольця  
м. Київ

**Маліков Олександр Вячеславович**

кандидат медичних наук, доцент,  
доцент кафедри описової та клінічної анатомії  
Національного медичного університету імені О. О. Богомольця  
м. Київ

Термін «міопія» походить від грецьких слів *μυο* – примружую і *ορσ* – зір. Перша згадка про короткозорість зустрічається в Арістотеля. Він зазначав, що при слабкості зажмуреного ока, до нього підносять близько те, що хочуть розгледіти. Основоположником наукового розуміння сутності міопії вважають знаменитого астронома і винахідника телескопа Йоганна Кеплера, який ще 1611 року дав правильне описання зорового акту та діоптрики ока, вказавши на те що, що в разі міопії зображення предмета виходить не на сітківці, а попереду неї. Пізніше виникло вчення про рефракцію та акомодацию ока, в якому було суттєво доповнено дані про міопію та її можливі причини.

Людське око є складною оптичною системою, що складається з декількох оптичних елементів, а саме: рогівки, вологи передньої камери, кришталика та склистого тіла. Як оптичній системі їй властива заломлююча сила, що вимірюється в діоптріях (дптр). Користуючись цифрами оптичних величин, можна обчислити заломлюючу силу оптичної системи ока, яка варіює від 51,8 до 71,3 дптр. Це фізична рефракція. Проте, для отримання чіткого зображення важлива не власне заломлююча сила оптичної системи ока, а її здатність фокусувати промені на сітківці. З клінічної точки зору існує поняття клінічної рефракції, тобто розташування головного фокусу щодо сітківки. Принципово можливі три варіанти такого розташування: на сітківці, за нею або попереду неї. Відповідно, існують три види рефракції. У випадку, коли паралельні

промені, переломившись в оптичній системі ока, фокусуються на сітківці, має місце пропорційна рефракція або еметропія. В такому разі сила оптичного апарату ока пропорційна довжині його оптичної вісі. За відсутності пропорційності має місце аметропія – дальnozоркість або короткозорість. Якщо паралельні промені, переломившись, з'єднуються за сітківкою, спостерігається дальnozоркість чи гіперметропія, що є проявом слабкої клінічної рефракції. Міопія є стан, за якого паралельні промені, переломившись в оптичній системі ока, з'єднуються перед сітківкою (головний фокус перебуває попереду).

Таким чином, на сітківці виходить не чітке зображення точки, а розмитий кружечок – кружечок розсіювання. Від кожної точки об'єкта виходять подібні кружечки, і око бачить об'єкт розмитим, нерізким та не відрізняє його деталей. У разі міопії на сітківці можуть з'єднуватися тільки промені, що мають певний ступінь розбіжності. Такі промені прямують від предметів, що знаходяться перед оком на так званій кінцевій відстані, яка залежить від ступеня короткозорості. Чим ближче цей предмет (точка) до ока, тим сильніша розбіжність спрямованих променів, тим сильніше й ступінь короткозорості. Ступінь заломлення променів в оптичній системі ока визначається у діоптріях (за одиницю прийнято заломлюючу силу скла з фокусною відстанню в 1 м). Ступінь міопії кількісно визначається кількістю діоптрій.

Око людини здатне чітко розрізняти предмети, що знаходяться на різній відстані від нього. Цю властивість прийнято називати акомодацією. Акт акомодації забезпечують кришталик (*lens*) та війкове тіло (*corpus ciliare*). У війковому тілі розрізняють війкове коло (*orbiculus ciliaris*) і війковий вінець (*corona ciliaris*). Війкове коло є задньою частиною війкового тіла і містить війковий м'яз (*m. ciliaris*), що складається з міоцитів, пучки яких ідуть меридіонально, поздовжньо, радіально та колово. Скороченням війкового м'яза розслабляється війковий поясок (зв'язка Цинна), що прикріплюється з одного краю до м'яза, а з іншого – до капсули кришталика, і здійснюється аккомодація. М'язовий тонус без зорової напруги створює фізіологічний спокій акомодації. Саме у такому стані визначається клінічна рефракція ока. У разі еметропії при



баченні вдалину акомодация перебуває у стані спокою. Кільце війкового тіла, що оточує кришталік, розширено, а війковий поясок натягнутий так сильно, що викликає максимальне сплющування кришталіка. При баченні на близьку відстань кільце радіальних волокон звужується, війковий поясок слабшає, а кришталік, завдяки своїм еластичним властивостям, стає найбільш опуклим, і як наслідок, його заломлююча сила збільшується.

Таким чином, еметропічне око зберігає ясний зір в значних межах – від нескінченності до найближчої точки ясного зору (довжина акомодациї) невелика і залежить від ступеня міопії – чим вона вище, тим менше довжина акомодациї. Саме цей факт дозволяє зробити висновок про слабкість акомодацийного апарату міопічного ока, адже для малого діапазону відстаней, у межах яких зберігається чіткість зору, немає потреби в сильному акомодацийному апараті. Міопія можлива або у випадку, коли діоптричний апарат ока переломлює сильніше – рефракційна міопія, або в разі, коли вісь ока довша за нормальну – осьова міопія.

**ФОРМАЛІН: ВІД РЯТУВАЛЬНИКА НАУКИ ДО  
«ТОКСИЧНОГО КОХАНЦЯ» АНАТОМІЇ**

**Димніч Лідія Юріївна**  
Здобувачка освіти 2 курсу І медичного факультету  
**Власенко Аніта Степанівна**  
Здобувачка освіти 2 курсу ІІ медичного факультету  
**Шаповал Роза Олександрівна**  
Здобувачка освіти 3 курсу ІІ медичного факультету  
**Полякова Анастасія Олександрівна**  
Здобувачка освіти 3 курсу І медичного факультету  
**Мухачова Вероніка Денисівна**  
Здобувачка освіти 3 курсу ІІІ медичного факультету  
**Бура Марія Сергіївна**  
Здобувачка освіти 3 курсу ІІ медичного факультету  
**Шаповал Дарія Володимирівна**  
Здобувачка освіти 3 курсу ІІІ медичного факультету  
**Суховєєва Анастасія Олексіївна**  
Здобувачка освіти 2 курсу ІІ медичного факультету  
**Бусько Владислав Васильович**  
Здобувач освіти 3 курсу ІІ медичного факультету  
**Демченко Ганна Олександрівна**  
Здобувачка освіти 3 курсу ІІ медичного факультету  
**Луценко Павло Павлович**  
Здобувач освіти 2 курсу ІІІ медичного факультету  
**Пономаренко Анастасія Леонідівна**  
Здобувачка освіти 3 курсу І медичного факультету  
**Белоконов Олексій Олександрович**  
Здобувач освіти 3 курсу ІV медичного факультету  
Харківського національного медичного університет  
м. Харків, Україна

**Вступ./Introduction.** Ця робота є нарисом історичного використання формаліну на основі першоджерел та історичних досліджень. Ми описуємо, як відкриття ацетальдегіду в 18 столітті призвело до розробки формаліну як найпоширенішого інгредієнта в рідинах для бальзамування в 20 столітті, який використовується досі. Особливо важливий внесок у цей процес зробили Юстус

фон Лібіх, Олександр Батлеров і Август Вільгельм Гофман у розробці методів анатомічного та гістологічного препарування, а також Фердинанд Блум, Фердинанд Юліус Кон, Фредерік С. Кенъон і Віктор Вер у практичній роботі з використанням розчинів формальдегіду при консервації та фіксації м'яких тканин. Однак формалін не позбавлений недоліків, і оскільки його токсичність стала більш зрозумілою, виникла потреба в методі пом'якшення його впливу. Згодом були розроблені більш безпечні методи підготовки, включаючи пластинацію Хагенса та метод бальзамування Тіля. Ці методи можуть одного разу значною мірою замінити розчини формаліну високої концентрації, але вони обидва все ще вимагають принаймні невеликих кількостей формальдегіду для збереження тканин під час підготовки матеріалу.

**Мета роботи./Aim.** Полягає у комплексному аналізі історичного використання формаліну як дезінфікуючого та фіксуєчого засобу в анатомічній та гістологічній науці. Ми вивчаємо внесок видатних науковців, таких як Юстус фон Лібіх, Олександр Батлеров, Август Вільгельм Гофман та інші, у розвиток методів анатомічного та гістологічного препарування з використанням формальдегіду. Досліджуємо еволюцію методів консервації та фіксації м'яких тканин від початкового використання формаліну до появи більш безпечних альтернативних методів, таких як пластинація Хагенса та метод бальзамування Тіля. Також ставимо перед собою завдання з'ясувати проблеми, пов'язані з токсичністю формаліну та розглянути можливості використання новітніх методів, що базуються на пластинації та бальзамуванні, як альтернатив для збереження тканин у наукових дослідженнях.

**Матеріали та методи./Materials and methods.** Теоретичні: огляд та аналіз науково-методичної, публіцистичної та історичної літератури.

**Результати та обговорення./Results and discussion.** У цій роботі ми представляємо історію розвитку формаліну та його впровадження в методику анатомічного та гістологічного препарування на основі наявних досліджень та першоджерел. Формалін - це насичений (35-40%) водний розчин формальдегіду, безбарвна рідина з різким дратівливим запахом і смаком, добре змішується з

етанолом. Має сильні фіксуючі та консервуючі властивості. Для фіксації рослинних тканин використовують 3-4% водний розчин, а для мікроскопічних досліджень - різні концентрації для тканин тварин і людини. 1-2% водний розчин можна використовувати як дезінфікуючий, антисептичний або навіть антиперспірант. Формалін також використовується у виробництві меблів, одягу, косметики та паперу. До початку 20 століття формальдегід використовувався в основному для хірургічної та лікарняної дезінфекції або для збереження анатомічних препаратів. Історія формаліну сягає епохи Просвітництва, коли середньовічна алхімія, просочена магією та астрологією, повільно породила хімію, її сучасне дитя. Стародавні знання перетворилися на наукове розуміння такими вченими, як німецько-шведський хімік Карл Вільгельм Шеєле, який відкрив низку елементів і сполук. У 1777 році він відкрив речовину, яка отримала назву ацетальдегід. Його синтез був описаний пізніше у XVIII столітті французькими вченими Антуаном Франсуа Фуркруа та Луї Ніколя Вокленом, які виділили його під час експериментальних досліджень сірчаної кислоти. Вивчаючи окислення спиртів у 1835 році, Юстус фон Лібіх класифікував ацетальдегід як «дегідрований спирт» і назвав його в той час «альдегідом». З цим зростаючим розумінням хімії альдегідів Олександр Батлероу став першим, хто синтезував формальдегід у його газоподібній формі та як полімер у розчині в 1859 році. Через дев'ять років, у 1868 році, Август Вільгельм Гофманн запропонував спрощений спосіб отримання формальдегіду з метанолу та визначив його молекулярну структуру.

Коли вчені виявили властивості формальдегіду, промислові інженери того часу також швидко розробили комерційне застосування для нього. Це призвело до попиту на велику кількість сполуки і до 1891 року в Німеччині було отримано перший патент на процес великомасштабного виробництва. Виробництво розчинів формальдегіду швидко поширилося в інших країнах Європи часів промислової революції. Ці комерційно вироблені розчини значно відрізнялися за концентрацією та іншими інгредієнтами та мали різні назви. В Англії її зазвичай називали мурашиною кислотою. У Німеччині ми знаходимо

формол і формалін, термін також широко використовується в Сполучених Штатах. У деяких країнах формальдегід продавався під торговою маркою Formal. Із збільшенням промислового виробництва ці різноманітні рішення стали менш дорогими та доступнішими для науковців. У міру того як більше вчених отримувало доступ до формальдегіду, поступово відкривалося застосування цієї сполуки в медицині. Між 1880 і 1890 роками його антисептичні властивості були визнані, що призвело до багатообіцяючих випробувань клінічного застосування. У 1892 році французький вчений Жан Огюст Трілла спостерігав, як формальдегід зміцнює м'які тканини та викликає коагуляцію. У наступному році Фердинанд Блюм, інтенсивно працюючи над використанням розчину формальдегіду в антисептичних процедурах, повідомив, що після тривалого впливу шкіра кінчиків пальців стала помітно потовщеною, просочившись.

Застосування цих консервуючих властивостей формальдегіду було швидко визнано, і до середини 1890-х років деякі вчені вже експериментували з різними розчинами в анатомічних і гістологічних препаратах. Першим піонером був німецький лікар і біолог Фердинанд Блюм, який порівняв ефективність формальдегіду з ефективністю традиційно використовуваних консервантів, таких як спирт. До 1896 року Блюм показав, що формальдегід більш ефективно підтримує колір і форму тканин, не впливаючи на мікроскопічну структуру препарату. Результати Блюма були підтверджені Фердинандом Юліусом Коном, Фредеріком К. Кеньоном, його власним батьком Ісааком Блюмом та іншими. У 1893 році Кон експериментував з 40% розчином формальдегіду (пізніше його назвали формаліном) і підтвердив його антибактеріальну та фіксуєчу дію на внутрішню структуру м'яких тканин і білків тварин. Це підтвердив Ісаак Блюм, який наприкінці 1893 року використовував 10% і 20% розчини формальдегіду для збереження різних типів тканин у багато видів тварин і рослин, включаючи рибу, земноводних, рептилій, дрібних ссавців і безхребетних, а також квіти і фрукти. Старший Блюм також використовував свої рішення для збереження зразків ембріонів і плодів людини. Подібну роботу з формаліном провів Кеньон,

який опублікував свої результати в статті в 1895 році. У ній Кенйон описує, як йому вдалося відтворити результати, отримані Блюмом та іншими дослідниками, підтверджуючи ефективність формальдегіду в підготовці різних типів тканин тварин. Крім того, він виявив, що навіть коли формалін викликає усадку тканини, він не змінює її мікроскопічну структуру. У макроскопічному масштабі він зауважив, що форма та колір тканини збереглися, лише забарвлені судини, наповнені кров'ю, що очні яблука зберегли майже справжній вигляд, і що рослинний матеріал також можна було успішно підготувати. У своїй роботі Кенйон також дав практичні рекомендації щодо використання формаліну, включаючи одночасне використання спирту для фіксації гістологічних зрізів.

Завдяки цій доведеній ефективності та практичним рекомендаціям використання формаліну в анатомії та гістології поступово збільшувалося в середині 1890-х років. Він також став основним інгредієнтом для бальзамування людських тіл. З 1841 по 1879 рік жодна з 13 формул, які зазвичай використовуються для бальзамування, не містила формаліну. До 1899 року це число зросло до 25 із 159 зареєстрованих рецептів. З початку століття до 1954 року формалін був присутній у 192 з 413 формул. Цьому збільшенню використання формаліну сприяли подальші вдосконалення виробничого процесу, такі як процес виробництва формальдегіду з метанолу, розроблений німецьким хіміком Оскаром Львовом. До 1895 року вартість формальдегіду впала нижче вартості інших широко використовуваних фіксаторів, включаючи спирт. До кінця 19-го століття формальдегід здебільшого замінив спирт як основний інгредієнт у техніках анатомічного та гістологічного препарування.

Застосування формаліну в Польщі ввів хірург Віктор Вер. Будучи учнем іншого відомого польського хірурга, Луїса Рідиг'єра, він описав використання розчину під час сесії Сьомого з'їзду польських лікарів і натуралістів, що відбувся у Львові в 1894 році. Він представив ряд доповідей у науковій літературі та описав власну. Вер почав використовувати формалін у 1893 році для збереження патологічно змінених органів і тканин, видалених під час хірургічних операцій. Особливо його цікавила структура пухлин. Він

повідомляв: «видалені пухлини або органи відразу після операції вводять в 1-2% водний розчин формаліну або формалу. На другий-третій день після цього забруднену рідину змінюють один раз. Ще через 8-14 днів препарати можна виймати і зберігати в скляній банці зі скляною пробкою, при цьому слід пам'ятати, що на дні банки має залишатися трохи рідини, щоб препарати постійно перебували під впливом хоча б мінімальної кількості формалу. У препаратах, що зберігалися таким чином, я не побачив, навіть після більш як півроку, жодних слідів гниття, ні руйнівних бактерій, ні дріжджів, ні цвілі». Вер також підтвердив довговічність формалінових препаратів і те, що органи зберегли свій нормальний колір і форму. Він виявив, що органи або тканини, насичені кров'ю (наприклад, плацента), темніють і стають коричневими, але природний колір можна відновити за допомогою спиртової обробки. Це підтвердило спостереження Блума і Кеньона. Лекція Вера викликала інтерес у польській медичній спільноті. Наступного року він представив зрізи людського мозку, збережені у формальдегіді. Ці висновки були підтверджені у звіті Віктора Ченцінського, патологоанатома та прозектора в Одеській лікарні, в якому детально описано його досвід застосування формаліну для збереження цілого мозку та його частин. Корисність формальдегіду при створенні гістологічних зрізів також підтвердив Генрі Фредерік Хоєр молодший. У своїх дослідженнях нервової системи цей польський вчений використовував фіксацію формаліном на початковому етапі підготовки гістологічних препаратів, які потім фарбував за методикою, розробленою Камілло Гольджі. Розчини формальдегіду використовувалися в анатомічних препаратах протягом усього 20 століття. Постійно досліджувалися методи отримання їх віддаленого ефекту. Численні дослідження порівнювали результати, досягнуті за допомогою різних концентрацій формальдегіду, з результатами, досягнутими за допомогою інших консервантів. Протягом 1950-х років багато наукових груп проводили експерименти з порівняння формаліну, розчину Карнуа (фіксатор, що складається в основному з етанолу, хлороформу та крижаної оцтової кислоти) і спирту. Більшість із цих випробувань продемонстрували незначну втрату білків

із фіксованих формаліном органів (нижче межі виявлення на той час). Цей висновок мав особливе значення, оскільки це означало, що оброблені формаліном випробувані проводилися далі за допомогою інших методів і аналізувався вміст білка. Коли використання формаліну стало звичним явищем, стало відомо про його шкідливий вплив на здоров'я. Один із перших звітів про його токсичність був опублікований у 1905 році американським лікарем Мартіном Х. Фішером. Результати його дослідження попередили, що вдихання навіть невеликих кількостей парів формальдегіду може призвести до пневмонії, бронхіту та ураження нирок у нирках. Добре продемонстровано алергенну дію формальдегіду. Це особливо сильний контактний алерген, тому його не використовують для виробництва ліків для зовнішнього застосування. Є також переконливі дані, які свідчать про те, що прямий контакт з формальдегідом і тривалий вплив його парів може призвести до різних хронічних захворювань, включаючи рак. До кінця 20-го століття деякі країни, такі як Швеція та Японія, заборонили використання формальдегіду в косметиці, а багато інших обмежили його концентрацію, дозволена в промислових продуктах. Незважаючи на ці занепокоєння, використання формаліну залишається широко поширеним.

Розчини формальдегіду все ще були поширені в кімнаті для розтину, де їх ризик для здоров'я можна зменшити. Токсичну небезпеку можна значно знизити за допомогою масок і спеціальних систем вентиляції. Розчини формаліну низької концентрації все ще можуть бути ефективними як рідини для бальзамування, якщо їх поєднувати з певними солями або промисловими спиртами метанолу. Токсичність формальдегіду також можна зменшити за допомогою додавання таких речовин, як карбоніт амонію або моноетаноламін. Хоча токсичність є найбільшим недоліком формальдегіду, вона, звичайно, не єдина. Оскільки він викликає швидке згортання крові, тканини з високим вмістом крові можуть зазнавати колірних і структурних змін при обробці. Препарати формаліну з часом руйнуються, незважаючи на їх довговічність і мають сильний неприємний запах. Тим не менш низька вартість і висока ефективність переважають ці недоліки і тому продовжує використовуватися для



збереження трупів. Життєздатні альтернативи формаліну почали з'являтися в останні десятиліття 20 століття, але вони все ще використовували певну кількість формальдегіду. Серед найперших була пластинація, розроблена німецьким анатомом Гюнтером фон Хагенсом наприкінці 1970-х років. Його процес включав фіксацію, дегідратацію та примусове просочування рідкого полімеру в зразок. На ранніх стадіях процесу пластинації необхідна тимчасова консервація тканин у розчині формаліну та спирту або ацетону разом з нітратом калію та ацетатом калію. Потім зразок буде зневоднений і остаточно просочений полімером. Залежно від бажаного результату фон Хагенс використовував силіконову гуму, поліефір або епоксидну смолу. Процес пластинації дає зразки високої якості та довговічності, які зараз широко використовуються в анатомічних дослідженнях та медичній підготовці. Ще одна помітна методика була розроблена на початку 1990-х років німцем анатомом Вальтер Тіль з інституту анатомії Граца. Його техніка була результатом понад 30 років експериментів із довгострокового збереження людських трупів. Його метою було знайти метод збереження, який би зберігав природний колір, консистенція і прозорість тканини максимально довго. Найкращий метод включала суміш сольових сполук з невеликою кількістю леткого формальдегіду. Тіль назвав свою техніку методом м'якого бальзамування, хоча це теж так іноді називають Грацьким протоколом бальзамування або методом бальзамування Тіля. Трупи, збережені за методом Тіля, дуже добре підходять для анатомічних досліджень та медичної підготовки. Вони не мають помітного запаху, зберігають форму і колір м'язів, внутрішніх органів і судин. Немає затвердіння тканин і трупи зберігають схожу на життя гнучкість. Незважаючи на ці очевидні переваги, Thiel Метод бальзамування не поширився за межі Німеччини так швидко, як очікувалося. Частково це пов'язано з високою вартістю, потребою в додатковому обладнанні та, що важливо, документи, які описують процес, спочатку були опубліковані лише німецькою мовою.

**Висновки./Conclusions.** Розчин формаліну формаліну має довгу історію в анатомічних і гістологічних препаратах. Відкриття формальдегіду в середині 19

століття викликало значний науковий інтерес до його властивостей. Його консервуючий ефект спостерігався в 1890-х роках, і формули різних концентрацій використовувалися для приготування анатомічних і гістологічних зразків. Коли його почали виробляти в промислових масштабах, формалін став широко доступним для вчених. Він став провідним фіксуєчим засобом в секційній кімнаті та в мікроскопічних препаратах. Це було предметом значного наукового інтересу з деякими важливими спостереженнями щодо використання формаліну для препаратів центральної нервової системи, зробленими польськими вченими ще наприкінці 19 століття. У перші десятиліття 20-го століття токсичність формальдегіду викликала все більше занепокоєння. За відсутності життєздатних альтернатив його використання було продовжено, намагаючись пом'якшити вплив на здоров'я. Великі зусилля, спрямовані на зменшення токсичної дії формаліну, показують, що він продовжує залишатися найкращим рішенням для підготовки трупів, як плоду, так і дорослої людини, навіть після більш ніж сотні пошуків альтернативи. Незважаючи на те, що сильні розчини формаліну повільно замінюються іншими процесами в 21 столітті, вони все ще використовують невеликі кількості формальдегіду для збереження живих тканин, які вчені хочуть вивчити.

## ВПЛИВ ГІПЕРГІДРОЗУ НА ВИНИКНЕННЯ ВИСІВКОПОДІБНОГО ЛИШАЮ

**Добржанська Євгенія Ігорівна,**

к.мед.н., доцент кафедри

**Волошина Ангеліна Сергіївна,**

**Шевелєва Ілона Володимирівна,**

Студенти

Харківський Національний Медичний Університет

м. Харків, Україна

**Вступ.** на сьогоднішній день найпоширенішою поверхневою грибковою інфекцією людини, яка вражає у більшій мірі ділянки тулуба, шиї, руки та в меншій мірі інші частини тіла є висівкоподібний лишай. Наразі, населення планети уражено на 25% різнокольоровим лишаєм. Захворювання викликається ростом міцелію грибів роду *Malassezia*. Дуже багато факторів сприяють розвитку цього захворювання, одним з яких є гіпергідроз.

**Ціль роботи.** дослідити роль гіпергідрозу у розвитку висівкоподібного лишая.

**Матеріали та методи.** аналітичний огляд та розбір наукової літератури за останні роки, що охоплює дослідження впливу гіпергідрозу на розвиток різнокольорового лишая у медичних базах даних.

### **Результати та обговорення.**

Як правило, *Malassezia* можна виявити і на нормальній шкірі, оскільки вона є частиною мікробіоти людини, але при цьому не викликає захворювання. На сьогоднішній день, відомо декілька видів цього гриба і найбільш розповсюдженими є *M globosa*, *M restricta* та *M sympodialis*. На уражених частинах спостерігаються мідно-коричневі, блідіші за навколо оточену шкіру чи плями рожевого кольору. Зазвичай, цей висип не викликає дискомфорту, проте іноді виникає свербіж. Особливістю цього грибкового захворювання є те, що при засмаганні первинні морфологічні елементи залишаються блідими. [1]

Висівкоподібний лишай більше спостерігається у регіонах з теплим

кліматом, дебют захворюваності саме у весняно-літній період у помірному кліматичному поясі, частіше уражає саме підлітків та людей молодого віку, оскільки саме в таких випадках спостерігається підвищена потовидільна функція шкіри. [2]

Корейською національною службою охорони здоров'я було проведене ретроспективне когортне дослідження 116903 людей, які мали поверхневу грибкову інфекцію. На підставі цього був зроблений висновок, що висока температура та відносна вологість у значній мірі впливають на розвиток захворювання. [3]

Так, дослідження щодо розповсюдження даного захворювання в залежності від кліматичних умов було проведено у штаті Фальком, участь в якому взяло 1546 людини. Воно виявило значні відмінності поширення різнокольорового лишая в залежності від клінічного поясу. У напівпосушливій зоні поширення складало 9% і більш вологій зоні 12%. Найменша частота (4%) відповідає помірному клімату Ла Сьєрра-де-Фалькон. [4]

Останні дослідження засвідчують, що висока температура та вологість повітря впливають на проникнення грибів через роговий шар епідермісу, особливо коли від надмірно гідратований та порушена цілісність шкірних покривів.

Дослідження *in vitro* показали, що швидкість інвазії дерматофітів залежить від вологості, інвазія відбувається повільніше за вологості 80% та підвищується пропорційно зі збільшенням вологості. [5]

**Висновки.** Вивчення розвитку висівкоподібного лишая в залежності від впливу різних кліматичних факторів наразі є дуже актуальним і потребує подальшого проведення досліджень, оскільки під впливом високих температур і підвищеної вологості спостерігається збільшення потовиділення і порушення епідермального бар'єру, що дає змогу проникнути *Malassezia* у шкірний покрив і викликати захворювання.

## ДЖЕРЕЛА

1. Gupta AK, Foley KA (2015). Протигрибкове лікування різнокольорового лишая. *J Fungi* (Басель). 2015;1(1):13–29. doi:10.3390/jof1010013.
2. Hyun-Min Seo, Se Kwang Park, Se Uk Oh, Ju Wang Jang, Joung Soo Kim. (2020). Зв'язок між зверненнями до лікарні щодо поверхневих грибкових інфекцій та кліматичних факторів. 10.17966/JMI.2020.25.2.35
3. Kweon S, Kim Y, Jang MJ, Kim Y, Kim K, Choi S, et al. (2014). Профіль ресурсу даних: Корейське національне обстеження здоров'я та харчування (KNHANES). *Int J Epidemiol* 2014;43:69-77
4. M Pérez Blanco et al. (1990). Вплив температури і вологості на частоту виникнення висівкоподібного лишая. Епідеміологічне дослідження в штаті Фалькон, Венесуела. *Invest Clin*. 1990.
5. Ninomiya J, Ide M, Ito Y, Takiuchi I. (1998). Експериментальне проникнення трихофітонних ментагрофітів в роговий шар людини. *Мікопатологія*. 1998;141:153-157

## ОСОБЛИВОСТІ ПРАКТИЧНОЇ ПІДГОТОВКИ МАЙБУТНІХ МЕДИЧНИХ ПРАЦІВНИКІВ В УМОВАХ ВОЄННОГО СТАНУ

**Єфименко Наталія**

базовий методист

**Редченко Людмила**

завідувач відділенням

**Піскун Олександр**

викладач

**Білаш Надія**

викладач

Полтавський базовий медичний фаховий коледж, Україна

**Вступ.** Війна, що триває в Україні, поставила перед освітньою системою країни нові виклики. Це стосується і практичної підготовки майбутніх медичних працівників.

**Мета роботи.** Проаналізувати основні особливості практичної підготовки майбутніх медичних працівників в умовах воєнного стану:

- Зосередження на практичних навичках, необхідних для надання невідкладної медичної допомоги. У зв'язку з тим, що в умовах війни найчастіше виникають травми та інші гострі стани, майбутні медичні працівники повинні мати чіткі уявлення про алгоритми надання невідкладної допомоги в таких випадках.
- Використання дистанційних технологій (за необхідності) для організації практичної підготовки. У разі неможливості надання практичної підготовки в умовах медичних закладів, її можна проводити дистанційно, використовуючи відеозв'язок та інші технології.
- Інтеграція практичної підготовки з волонтерською діяльністю. Майбутні медичні працівники можуть отримати практичний досвід, беручи участь у волонтерській діяльності в медичних закладах, які надають допомогу постраждалим від війни.

**Матеріали та методи.** Умови війни вимагають від медичних працівників чітких знань та навичок, необхідних для надання невідкладної медичної

допомоги. Тому практична підготовка майбутніх медичних працівників в умовах воєнного стану повинна бути зосереджена на таких навичках:

- Надання першої допомоги при травмах, включаючи зупинку кровотечі, накладання шини, іммобілізації переломів.
- Надання невідкладної допомоги при опіках, обмороженнях, отруєннях.
- Надання невідкладної допомоги при серцево-легеневій недостатності, зупинці серця.
- Надання невідкладної допомоги при утопленні, асфіксії.

**Результати та обговорення.** У разі неможливості надання практичної підготовки в умовах медичних закладів, її можна проводити дистанційно, використовуючи відеозв'язок та інші технології. Це дозволяє здобувачам освіти отримувати практичні навички, не виходячи з дому.

**Дистанційна практична підготовка може включати в себе такі види діяльності:**

- Відеолекції та вебінари, присвячені наданню невідкладної медичної допомоги.
- Практичні заняття, які проводяться в режимі відеозв'язку.
- Відеозаписи практичних занять, які можна переглядати вдома.

Майбутні медичні працівники можуть отримати практичний досвід, беручи участь у волонтерській діяльності в медичних закладах, які надають допомогу постраждалим від війни. Це дозволяє їм не тільки закріпити отримані теоретичні знання, а й набути досвіду роботи в умовах реального життя.

**Волонтерська діяльність може включати в себе такі види діяльності:**

- Надання першої допомоги постраждалим.
- Допомога в організації евакуації постраждалих.
- Допомога в організації медичного забезпечення.

Практична підготовка майбутніх медичних працівників в умовах воєнного стану є важливим завданням, яке дозволяє забезпечити їх підготовку до професійної діяльності в умовах реальних потреб суспільства.

**Висновки.** Війна, що триває в Україні, вимагає від освітньої системи країни нових підходів до підготовки майбутніх медичних працівників. Практична підготовка повинна бути зосереджена на практичних навичках, необхідних для надання невідкладної медичної допомоги, використовувати дистанційні технології (за потреби) та інтегруватися з волонтерською діяльністю.



# ОЦІНКА ФІЗИЧНОЇ ВИТРИВАЛОСТІ ОРГАНІЗМУ У ПІДЛІТКІВ, ЯКІ ПЕРЕНЕСЛИ COVID-19

**Красовська Катерина Олександрівна**

к. мед. наук, доцент

**Гончаренко Валерія Валеріївна**

магістрант медсестринства

Харківський національний медичний університет

м. Харків, Україна

**Вступ.** На сьогоднішній день захворювання на COVID-19 залишається важливою проблемою як у дорослих, так і у дітей, що насамперед обумовлено впливом цього захворювання на дихальну та серцево-судинну системи, проявляється різноманітними наслідками та порушеннями функцій, змінами фізичної активності та витривалості організму.

**Мета роботи.** Визначити деякі показники роботи серцево-судинної системи дітей підлітків за допомогою фізичних методів навантажень (ортостатичної проби, функціональної серцево-судинної проби, проби Руф'є та 12-хвилинного тесту Купера).

**Матеріали та методи.** У дослідженні взяли участь 30 дітей віком від 13 до 17 років, які перехворіли на COVID-19. Співвідношення хлопчиків і дівчаток у групі становило 50:50. Контрольна група складала 10 здорових дітей. Тривалість захворювання COVID-19 у дітей варіювала від кількох днів до кількох тижнів, в середньому складала 9 днів. Всім дітям були проведені функціональні навантажувальні проби (ортостатична проба, функціональна проба, проба Руф'є та 12-хвилинний тест Купера).

**Результати та обговорення.** За обчисленими коефіцієнтами кореляції було зроблено висновок, що у хлопців і дівчат є прямий сильний кореляційний зв'язок між факторними і результативними залежностями. Коефіцієнти регресії  $k$  продемонстрували, що при збільшенні віку досліджуваної особи тривалість хвороби зростала на 1,83 днів для хлопців, та на 1,43 для дівчат. Перебіг захворювання був поділений на дві форми: легку та важку. Поширеність легкої

форми становила 18 дітей, а важкої – 12, співвідношення респондентів 60% до 40% вибірки. Середнє значення тривалості днів захворювання легкої форми 7,39 днів, а важкої – 11,08. Симптоми легкої форми переважно мали невиражений характер, тривали декілька днів, без серйозних ускладнень. Симптоми важкої форми мали більш серйозний характер, тривалість захворювання була більше тижня. Ці дані вказують на значущу різницю у поширеності легкої і важкої форми COVID-19 серед дітей.

Дітей було тестовано та оцінено за пробами, які найчастіше використовують для оцінки серцево-судинної та дихальної системи – це ортостатична проба, проба Руф'є, функціональна серцево-судина проба, 12-ти хвилинний тест Купера.

Кількість респондентів становила 15 хлопців, по три представники кожної досліджуваної категорії віку (13-17 років). Після проведених проб було отримані наступні відомості: Співвідношення результатів ортостатичної проби: 2 хлопці отримали 1 бал (відмінно) - 13,33%; 6 хлопчиків отримали 2 бали (добре) – 40%; 6 хлопців отримали 3 бали (задовільно) – 40%; 1 хлопець отримав 4 бали (незадовільно) – 6,66%

Співвідношення функціональної проби: 2 хлопці отримали 1 бал, що становить 13,33%; 4 хлопця отримали 2 бали, що становить 26,66%; 4 хлопця отримали 3 бали, що становить 26,66%; 2 хлопця отримали 4 бали – 13,33%; 2 хлопця отримали 5 балів – 13,33%; 1 хлопець отримав 6 балів – 6,66%.

Кількість респондентів становила 15 дівчат, по три представниці кожної досліджуваної категорії віку (13-17 років). Після проведених проб було отримані такі відомості:

Співвідношення результатів ортостатичної проби: 1 дівчина отримала 1 бал (відмінно) - 6,66%; 7 дівчат отримали 2 бали (добре) – 46,66 %; 5 дівчаток отримали 3 бали (задовільно) – 33,33%; 2 отримали 4 бали (незадовільно) - 13,33%.

Співвідношення функціональної проби: 3 дівчини отримали 1 бал, що становить 20%; 4 дівчини отримали 2 бали, що становить 26,66%; 3 дівчат

отримали 3 бали, що становить 20%; 2 дівчини отримали 4 бали – 13,33%; 1 дівчинка отримала 5 балів – 6,66%; 2 дівчини отримали 6 балів – 13,33 %.

Аналізуючи дані ортостатичної проби, можна зробити наступні спостереження: У хлопців, які перехворіли на COVID-19 (результат 2,4), спостерігається вищий показник, ніж у здорових хлопців (результат 1,8). Це може свідчити про можливий вплив COVID-19 на регуляцію кровообігу у хлопців. У дівчат, які перехворіли на COVID-19 (результат 2,6), спостерігається вищий показник, ніж у здорових дівчат (результат 2,0).

Серед хлопців, і серед дівчат, які перехворіли на COVID-19, спостерігається підвищення результатів ортостатичної проби порівняно зі здоровими.

Дослідження проби Руф'є виявило що у хлопців, які перехворіли на COVID-19 (результат 8,9), спостерігається більший показник, ніж у здорових хлопців (результат 5,5). Це може вказувати на знижену фізичну витривалість у хлопців, які перехворіли на COVID-19. У дівчат, які перехворіли на COVID-19 (результат 8,4), також спостерігається більший показник, ніж у здорових дівчат (результат 6,6), що може свідчити про знижену фізичну витривалість у цій групі.

Можна зробити загальний висновок, що серед хлопців і серед дівчат, які перехворіли на COVID-19, спостерігається зниження фізичної витривалості у порівнянні зі здоровими однолітками.

За результатами проведення функціональної проби, ми з'ясували, що середнє значення функціональної проби серед хлопців, які перехворіли на COVID-19, становить 3,1, що вище, ніж середнє значення здорових хлопців, яке складає 2. Це може свідчити про те, що у хлопців, які перехворіли на COVID-19 функціональна активність може бути трохи знижена порівняно зі здоровими. Середнє значення функціональної проби серед дівчат, які перехворіли на COVID-19, також становить 3, що вище, ніж середнє значення здорових дівчат, яке складає 2,2. Це також може вказувати на те, що після COVID-19 у дівчат функціональна активність може бути трохи знижена порівняно зі здоровими.

Середнє значення 12-хвилинного тесту Купера серед хлопців, які перехворіли на COVID-19, становить 2457, що відповідає категорії "задовільно" (2300-2499), тоді як середнє значення здорових хлопців складає 2590, що відповідає категорії "добре" (2500-2800). Середнє значення 12-хвилинного тесту Купера серед дівчат, які перехворіли на COVID-19, становить 1780, що відповідає категорії "задовільно" (1700-1999), тоді як середнє значення здорових дівчат складає 1870, що теж відповідає категорії "задовільно" (1700-1999).

Загалом, можна зазначити, що фізична витривалість у хлопців, які перехворіли на COVID-19, була меншою, ніж у здорових осіб свого статевого ряду. А результати дівчат, що перехворіли на COVID-19 хоч і менші за здорових, та все ж їх показники знаходяться в одній категорії.

Ці результати можуть свідчити про вплив COVID-19 на фізичний стан та витривалість організму, а також вказувати на необхідність подальшого відновлення та реабілітації після захворювання.

**Висновки.** В результаті дослідження було виявлено, що поширеність легкої форми захворювання відзначалась у 18 дітей, а важкої – у 12, співвідношення респондентів 60% до 40%. Середнє значення тривалості днів захворювання легкої форми 7,39 днів, а важкої – 11,08. Ці дані вказують на значущу різницю у поширеності легкої і важкої форми COVID-19 серед дітей. Загалом, можна зазначити, що серед хлопців і серед дівчат, які перехворіли на COVID-19, спостерігається зниження фізичної витривалості порівняно зі здоровими однолітками, це підтверджується результатами порівняння ортостатичної проби, функціональної проби, проби Руф'є та 12-хвилинного тесту Купера.

Коефіцієнт кореляції між тривалістю днів і віком дітей з вибірки становить 0,77, між перебігом захворювання і віком дітей становить 0,82, між тривалістю днів і перебігом захворювання дітей з вибірки становить 0,81. За обчисленими коефіцієнтами кореляції можна зробити висновок, що у хлопців і дівчат є прямий сильний кореляційний зв'язок, між факторними і

результативними залежностями.

Коефіцієнти регресії  $k$  демонструють що при збільшенні віку досліджуваної особи тривалість хвороби зростає на 1,83 днів для хлопців, та на 1,43 для дівчат. Перебіг хвороби та її тривалість у дітей можуть бути дуже різноманітними, вони безсумнівно впливають на подальшу роботу серцево-судинної системи, з чого можна зробити висновки, що в період відновлення дітям слід запобігати зайвих перенавантажень під час уроків фізичної культури в школі і при заняттях спортом.

# ВПЛИВ РУБЦЕВИХ ЗМІН ШКІРИ НА ЯКІСТЬ ЖИТТЯ ЛЮДИНИ

Кречківська Лоліта Миколаївна

Студент

Добржанська Євгенія Ігорівна

к.мед.н., доцент

Харківський національний медичний університет

м. Харків, Україна

**Вступ.** Рубець – це вторинний морфологічний елемент, що утворюється на місці глибокого пошкодження шкіри. Майже кожний з нас впродовж життя зазнавав порушень цілісності шкірного покриву, що досягали рівня базального шару епідермісу чи нижлежачих шарів шкіри, і, як наслідок, у процесі заживлення раньового дефекту утворювався шрам. Рубці привносять значні візуальні та структурні зміни у тіло людини, інколи значно погіршуючи якість її життя.

**Мета роботи.** Дослідити вплив рубцевих змін шкіри на якість життя людей.

**Матеріали та методи.** У процесі дослідження було створено електронну анкету на базі сервісу «Google Forms», проведено опитування з подальшою статистичною обробкою отриманих даних.

**Результати та обговорення.** Під час опитування було виявлено 55 осіб, що мають на своєму тілі множинні чи поодинокі рубці, серед них 32 жінки та 23 чоловіка віком від 18 до 56 років. Анкетування показало, що найбільш поширеними етіологічними чинниками виникнення шрамів є різані та колоті рани (38 респондентів – 69%), постопераційні рани (21 особа – 38%), опіки (19 осіб – 35%), запальні захворювання шкіри (19 опитаних – 35%), укушені рани (6 осіб – 11%).

52 респонденти (95%) зазначили, що рубці локалізовані на відкритих ділянках тіла. Найпоширенішими місцями розташування шрамів є нижні кінцівки (36 респондентів – 65%), верхні кінцівки (27 осіб – 49%), обличчя (26 опитаних – 47%), живіт (15 респондентів – 27%). Шрами на тілі опитаних мали

різний колір (від багряно-фіолетового до білого), розмір, поверхню (гладеньку, бугристу).

Під час анкетування було з'ясовано, що 26 опитаних (47%) негативно ставляться до наявності рубців на своєму тілі. З них 16 осіб зауважило, що шрам є болючим нагадуванням про травматичні події минулого. 16 респондентів покаржились на наявність комплексів стосовно своєї зовнішності, обумовлених косметичним дефектом, спричиненим рубцем. 11 осіб стверджують, що шрами на відкритих ділянках тіла приковують увагу оточення, що негативно відображається на самооцінці та соціалізації опитаних. 4 респонденти зазначили, що рубці сприяють обмеженню рухів, оскільки локалізуються в ділянці суглоба.

23 людини (42%) зазначили, що шрами не чинять ніякого впливу на їх життя. Ще 6 опитаних (11%) запевняють, що наявність рубців має позитивні аспекти. Так, наприклад, одним з респондентів було зазначено, що шрам є ознакою мужності. Інший же опитаний відмітив, що рубець нагадує про операцію, яка врятувала йому життя. Ще одна респондентка стверджує, що шрам від кесаревого розтину нагадує їй про народження довгоочікуваної дитини.

**Висновки.** Отже, відповідно до результатів опитування, можна стверджувати, що кожна людина по-різному ставиться до шрамів на своєму тілі: 47% опитаних негативно, 42% нейтрально та 11% позитивно. Дана особливість сприйняття рубців залежить не лише від етіології, зовнішнього вигляду та місця роташування шраму, а й від психологічного налаштування людини.

## ЗАХИСНІ МЕХАНІЗМИ ВІД ШКІДЛИВОГО ВПЛИВУ УФ-ВИПРОМІНЮВАННЯ МЕЛАНОМА

**Кязимова Сєвда Бахтіярівна**

Студентка

**Добржанська Євгенія Ігорівна**

к.мед.н., доцент кафедри дерматології, венерології і СНІДу  
Харківський національний медичний університет  
м. Харків, Україна

**Актуальність:** Оцінка захисних механізмів шкіри від шкідливого впливу УФ-променів є надзвичайно актуальною темою, оскільки УФ-випромінювання може мати серйозний вплив на здоров'я людини, зокрема на стан її шкіри.

Згідно з даними Національного реєстру раку України меланома є найбільш смертоносною формою раку шкіри, і її захворюваність зростає, створюючи серйозну клінічну проблему. Вплив ультрафіолетового (УФ) випромінювання, а саме UVA (315-400 нм) і UVB (280-315 нм), є основним фактором ризику розвитку меланоми.

З урахуванням зростаючого темпу життя в містах, зменшення якості навколишнього середовища та змін кліматичних умов, захист від УФ-променів стає критично важливим для забезпечення здоров'я населення. Тому дослідження захисних механізмів шкіри та розробка ефективних стратегій захисту від УФ-променів має велике значення для суспільства.

**Мета роботи:** Дослідження пошкоджень від Уф- випромінювання, які призводять до меланоми і механізму захисту організму.

**Матеріали та методи:** Для досягнення мети було використано та оглянуто наукові бази PubMed, Google Scholar, на їх основі проаналізовано понад 20 медичних дерматологічних статей.

**Результати та обговорення:** Під час аналізу багатьох літературних джерел встановлено, що ультрафіолетове випромінювання вважається основною причиною фотоканцерогенезу, що сприяє розвитку ракових пухлин шкіри, таких як меланома. Ультрафіолетове випромінювання викликає



формування типових фотопродуктів у ДНК і непрямі пошкодження ДНК через активні форми кисню. Однак пошкодження ДНК, зумовлене УФ-випромінюванням, може бути відновлене за допомогою ексцизійної репарації нуклеотидів, що запобігає розвитку мутацій і канцерогенезу шкіри.

Гени-супресори пухлини можуть бути інактивовані мутаціями, що активує шляхи стимуляції росту і порушує прогресування клітинного циклу. У випадку ВСС мутації в Patched або Smoothed є досить поширеними і впливають на шлях Sonic hedgehog. У SCC частіше спостерігають мутації білка клітинного регулятора p53 (TP53), а також мутації рецептора епідермального фактора росту (EGFR), циклін-залежної кінази 2A (CDKN2A), саркоми щурів (RAS) або тирозинкінази FYN. Ультрафіолетом індуковані мутації в TP53 і CDKN2A є частими при меланомі. Пухлини найчастіше можуть бути у людей зі світлою шкірою, і мутації зазвичай виявляються в діпіримідинових ділянках з тандемними подвійними мутаціями СТ або / та СС-ТТ.

Особливий вид УФ-випромінювання - UVB, має найбільший потенціал для спричинення раку шкіри, включаючи меланому, базаліому та плоскоклітинний рак.

UVB викликає мутації у ДНК та порушує сигнальні шляхи, що призводить до формування раку шкіри. Одним із ключових сигнальних шляхів, активованих UVB, є передача сигналів фосфорилування тирозину за допомогою протеїн-тирозинкіназ (РТК), що сприяє розвитку фотоканцерогенезу.

Хоча UVB може активувати онкогенні сигнальні шляхи, він також може запускати механізми, які пригнічують пухлини, для підтримки нормального стану епідермісу. Один з таких механізмів - дефосфорилування тирозину, яке здійснюється білковими тирозинфосфатазами (РТР), що допомагає контролювати активацію РТК та регулювати сигнальні шляхи, пов'язані з онкогенезом.

До механізмів захисту організму, можна сказати про те, що клітини шкіри під час уф-випромінювання піддаються впливу активних форм O<sub>2</sub>, що

створюється в результаті клітинного метаболізму, зокрема синтезу меланіну та метаболізму клітин імунної системи. Однак клітини шкіри мають характерні властивості, які захищають їх від окислювальних модифікацій, включаючи транскрипційний фактор NRF2, який відповідальний за транскрипцію генів антиоксидантних білків, таких як антиоксидантні ферменти, маліантиоксидантні білки та інтерлейкіни, а також білки множинної лікарської стійкості. Порівнюючи механізми активації Nrf2 у клітинах, що формують різні шари шкіри (кератиноцити, меланоцити та фібробласти): основним регуляторним механізмом активності Nrf2 є зв'язування цитоплазматичним інгібітором Keap1, але клітини також мають інші механізми фосфорилування Nrf2, активуючі фактори (Maf, IKK $\beta$  та ін.) та модифікація інгібіторних факторів (Bach1, кавеолі, TGF- $\beta$  та ін.) є іншими регуляторними механізмами. Крім того, ряд препаратів (наприклад, кетоконазол), що використовуються у фармакотерапії шкірних захворювань, заснованих на активації Nrf2, також можуть індукувати оксидативний стрес.

**Висновок:** ультрафіолетове випромінювання (УФ-В) вважається головною причиною фотоканцерогенезу, сприяючи розвитку ракових пухлин шкіри, зокрема меланоми. Воно викликає утворення фотопродуктів у ДНК та непряме пошкодження ДНК через активні форми кисню. Однак механізм ексцизійної репарації нуклеотидів допомагає відновлювати пошкоджену ДНК, що запобігає розвитку мутацій і канцерогенезу шкіри.

У клітинах, що формують різні шари шкіри, активація транскрипційного фактора Nrf2 відбувається за різних умов. Цей фактор відповідає за транскрипцію генів антиоксидантних білків, які захищають клітини від окислювальних модифікацій. Препарати, які активують Nrf2, можуть також індукувати оксидативний стрес.

У фізіологічних умовах UVB може активувати онкогенні сигнальні шляхи, що сприяють розвитку раку шкіри. Однак, UVB також може запускати механізми, що пригнічують пухлини, для підтримки нормального стану епідермісу. Один з таких механізмів - дефосфорилування тирозину, яке

допомагає контролювати активацію онкогенних сигнальних шляхів.

Загалом, вивчення впливу УФ-випромінювання на шкіру та механізмів захисту організму від його негативного впливу дозволить розробити ефективніші стратегії захисту шкіри від раку та інших захворювань, спричинених УФ-випромінюванням.

### **СПИСОК ВИКОРИСТАНИХ ДЖЕРЕЛ:**

1. <https://pubmed.ncbi.nlm.nih.gov/32924161/>
2. <https://pubmed.ncbi.nlm.nih.gov/37499671/>
3. <https://pubmed.ncbi.nlm.nih.gov/?term=Study%20of%20damage%20from%20UV%20radiation%20that%20leads%20to%20melanoma&page=2>
4. <https://pubmed.ncbi.nlm.nih.gov/36029171/>
5. <https://library.vspu.net/jspui/bitstream/123456789/4145/1/%d0%93%d1%83%d0%b4%d0%b7%d0%b5%d0%b2%d0%b8%d1%87.pdf>
6. <https://pubmed.ncbi.nlm.nih.gov/18348455/>

## **ВІРТУАЛЬНА АНАТОМІЯ В МЕДИЧНІЙ ОСВІТІ: ВИЖИВАННЯ В ДЖУНГЛЯХ ЗНАНЬ ЧЕРЕЗ ЦИФРОВІ ГАЙДИ**

- Левченко Єлизавета Дмитрівна**  
Здобувачка освіти 3 курсу III медичного факультету
- Григорян Наріне Аршалуйсівна**  
Здобувачка освіти 3 курсу III медичного факультету
- Бондаренко Ярослав Дмитрович**  
Здобувач освіти 3 курсу III медичного факультету
- Удовиченко Анастасія Олексіївна**  
Здобувачка освіти 3 курсу I медичного факультету
- Лухіна Євгенія Андріївна**  
Здобувачка освіти 3 курсу II медичного факультету
- Порубай Вікторія Ярославівна**  
Здобувачка освіти 3 курсу I медичного факультету
- Остроухова Катерина Максимівна**  
Здобувачка освіти 3 курсу II медичного факультету
- Колісниченко Олександра Вячеславівна**  
Здобувачка освіти 3 курсу III медичного факультету
- Шевченко Анастасія Юріївна**  
Здобувачка освіти 3 курсу II медичного факультету
- Ярош Ксенія Ігорівна**  
Здобувачка освіти 2 курсу I медичного факультету
- Луценко Ірина Володимирівна**  
Здобувачка освіти 3 курсу III медичного факультету
- Козирев Станіслав Денисович**  
Здобувач освіти 3 курсу I медичного факультету
- Лимаренко Дарина Андріївна**  
Здобувачка освіти 3 курсу II медичного факультету
- Балковенко Вікторія Олександрівна**  
Здобувачка освіти 3 курсу II медичного факультету  
Харківського національного медичного університет  
м. Харків, Україна

**Вступ./Introduction.** Більшість навчальних закладів медицини та охорони здоров'я використовують інноваційні інструменти для покращення розуміння анатомії серед своїх студентів. Збільшення технологічних ресурсів

для освітніх цілей дозволяє використовувати віртуальні системи в галузі медицини, що можна вважати вирішальним для вдосконалення анатомічних знань, необхідних для безпечної та компетентної медичної практики. Серед цих віртуальних інструментів Anatomage Table 7.0 на сьогоднішній день є основним анатомічним пристроєм для навчання студентів і підготовки медичних працівників. Цей огляд зосереджує увагу на потенціалі анатомічної таблиці в анатомічному процесі навчання та клінічній практиці, обговорюючи ці теми на основі нещодавніх публікацій та описуючи їх тенденції під час періоду пандемії COVID-19 та повномаштабної війни на території України. Опитування задокументували великий інтерес і позитивний вплив використання цієї технологічної таблиці студентами-медиками для навчання грубої анатомії. Анатомія дозволяє з точністю та високою роздільною здатністю описати структуру органів, васкуляризацію та іннервацію, а також дає змогу ознайомитися з рентгенологічними зображеннями реальних пацієнтів, покращуючи знання в радіологічній та хірургічній сферах. Крім того, його використання можна вважати стратегічним у період війни, оскільки воно забезпечує через онлайн-платформу продовження анатомічної та хірургічної підготовки з розтину трупів.

**Мета роботи./Aim.** Полягає в ретельному розгляді ролі і значення віртуальної анатомії, зокрема Anatomage Table 7.0, у підготовці медичних студентів та фахівців до практики. Огляд спрямований на визначення потенціалу цього інноваційного інструменту у полі медичної освіти та клінічної практики, зокрема під час періоду пандемії COVID-19. Детальний аналіз використання віртуальної анатомії дозволить зрозуміти її переваги, включаючи покращення розуміння анатомічних структур, підвищення безпеки та ефективності навчання, а також забезпечення продовження підготовки медичних кадрів навіть у віддаленому режимі.

**Матеріали та методи./Materials and methods.** Дані шукали та збирали через численні бази даних, зокрема PubMed, Scopus і Web of Science, з огляду на статті чи огляди, опубліковані за останні п'ятнадцять років. Використані

ключові слова: анатомічний стіл, віртуальний пристрій, навчання анатомії, віртуальний інструмент і клінічна практика, розтин трупа, і навчання анатомії, а також локдаун і медичне електронне навчання. Відібрано та включено до огляду близько сімдесяти статей. Потім результати були розділені на три окремі частини. Анатомія людини є фундаментальним предметом вивчення в процесі навчання та підготовки студентів-медиків, оскільки анатомічні знання є необхідною умовою безпечної та грамотної медичної діяльності, а також є незамінними в навчальних програмах з медицини.

**Результати та обговорення./Results and discussion.** Розтин трупа є стандартизованим підходом, необхідним для досягнення міцних знань з анатомії та визначення анатомічних аномалій і варіацій *in situ*. Завдяки практиці розтину студенти можуть орієнтуватися всередині людського тіла, щоб зрозуміти, де розташовані основні топографічні орієнтири, і описати анатомічні тривимірні (3D) співвідношення. Тому розтин має величезну перевагою порівняно з одновимірними зображеннями в підручниках не тільки для студентів, а й для аспірантів і спеціалістів. Розсічення покращує клінічну підготовку, і це корисно для хірургів, які, завдяки трупному матеріалу, можуть набути більшої безпеки і «спритності» та можуть перевірити хірургічні процедури з використанням різноманітних пристроїв. Практика на трупах людини дозволяє розвинути навички медичних процедур, наприклад, її роль у навчанні аускультатії легенів. Таким чином, розтин трупів є найбільш актуальною навчальною програмою для вивчення загальної анатомії людини, і в нашому університеті існує консолідована традиція використання розтину людського тіла для анатомічної освіти. Однак кількість доступних тіл не дозволяє задовольнити різні запити через зростаючий інтерес до анатомічних вправ із препаруванням і експоненціальне зростання кількості студентів, які навчаються на медичних ступенях.

В останні роки різні ресурси, такі як проекція, пластинація, комп'ютерне навчання, медична візуалізація та жива анатомія, були розглянуті для покращення анатомічного навчання студентів. Вчені припускають, що

використання пластинації або проєкцій виглядає придатним для анатомічного навчання студентів у стоматології, фармацевтиці, біології, медсестринстві та фізичному вихованні. З іншого боку, використання трупної дисекції залишається найкращим навчальним ресурсом для майбутнього лікаря, який можна було б інтегрувати за допомогою віртуальних дисекційних пристроїв. Останнім часом віртуальна реальність, здається, відіграє вирішальну роль як нова технологія для покращення освіти за допомогою нових підходів до інтерактивного навчання студентів. Для вивчення анатомії були запропоновані різні системи віртуальної реальності, але вони мають ряд обмежень у вивченні грубої анатомії, оскільки їх використання обмежується конкретними анатомічними темами.

Нещодавно в академічному світі було представлено новий навчальний інструмент для покращення та полегшення навчання студентів. Він заснований на новій технології, яка дозволяє вивчати анатомію людини шляхом віртуальних подорожей у тривимірних моделях людського тіла. Anatomage Table 7.0 - це віртуальна програма, за допомогою якої можна спостерігати розтин людського трупа в 3D просторовому вимірі. Чотири оцифровані трупи завантажуються в Anatomage Table 7.0: жінка з раком шлунка, чоловік з гострим лейкозом, жінка європеїдної раси з серцевим захворюванням і чоловік європеїдної раси з пухлиною стовбура мозку; усі померли від респіраторних ускладнень. Отже, завдяки використанню цих справжніх препаруючих трупів студенти можуть дійсно знати розмір органу, положення, васкуляризацію, іннервацію та зв'язок з іншими органами. Крім того, оскільки ці трупи уражені хворобами, спостереження за ними дозволяє студентам покращити свої знання не лише про норму органів, а й про патологію. Це останнє твердження також є дуже важливим джерелом клінічного навчання, яке може бути посилено можливістю завантажувати цифрові зображення та комунікації в медицині, включаючи радіологічні дані. 3D технології дозволяють студентам бути впевненими у своєму підході до анатомічних зображень, і студенти можуть порівнювати їх із частинами органів людського тіла в нормальних або

патологічних умовах, що є дуже корисним ресурсом для хірургічної та радіологічної освіти. Таким чином, Anatomage є віртуальною програмою препарування, в якій можна розпізнати загальні анатомічні компоненти точно так само, як на свіжому трупі. Він реконструює 3D окремих органів, які можна аналізувати в усіх площинах, розрізати і піддавати інтерактивній сегментації. Дослідження та вивчення анатомії людини, безперечно, є сильними сторонами Anatomage Table, які підтримуються його виконаною технологією, яка дозволяє показати реальну, точну анатомію, достатню для того, щоб вважатися інноваційним діагностичним інструментом в академічних медичних установах.

**Висновки./Conclusions.** Обґрунтування цього огляду полягає в тому, щоб підкреслити додаткову цінність анатомічної таблиці як додаткового інструменту в навчальній програмі лікаря, не забуваючи, що розтин трупів на сьогоднішній день залишається найкращим практичним ресурсом, який медична кар'єра не може ігнорувати. Основна мета цього огляду полягає в тому, щоб висвітлити застосування анатомічної таблиці на основі нещодавніх літературних даних, з особливою увагою до навчання студентів у клінічному контексті та під час періоду пандемій, або військових конфліктів.



# ВПЛИВ ЕРГОТЕРАПІЇ НА НЕЗАЛЕЖНІСТЬ В ПОВСЯКДЕННОМУ ЖИТТІ ПАЦІЄНТІВ З УРАЖЕННЯМ СПИННОГО МОЗКУ

Лосєва Регіна Геннадіївна

студентка

Національний університет  
фізичного виховання і спорту України  
м. Київ, Україна

**Вступ.** Травма спинного мозку (ТСМ) призводить до серйозних проблем здоров'я, таких як постійна втрата працездатності та скорочення тривалості життя. Зниження м'язової сили, витривалості та функціональної здатності є головними аспектами здоров'я для людей з ТСМ, що впливає на їхню якість життя. Основними метою реабілітації пацієнтів з пошкодженнями спинного мозку є зменшення інвалідності та уникнення подальших ускладнень.

**Мета роботи.** Оцінити вплив ерготерапії на незалежність в повсякденному житті пацієнтів з травмою спинного мозку.

**Матеріали та методи.** Нами було оглянуто 32 пацієнти з ураженням спинного мозку, первинне оцінювання проводилось в день госпіталізації, повторне – в день виписки зі стаціонару. Всі пацієнти виконували програму ерготерапії, що включала: вправи на збільшення сили та витривалості верхніх кінцівок, тренування навичок одягання нижньої та верхньої частині тіла, відпрацювання їзди на кріслі колісному по рівній поверхні та через перешкоди, навчання самообслуговуванню за допомогою адаптивних засобів. Також кожен отримав рекомендації щодо адаптації житла після повернення додому. Дані щодо віку, статі та наявності супутніх захворювань збиралися шляхом анкетування. Для оцінки тяжкості ТСМ використовували міжнародний стандарт неврологічної класифікації травми спинного мозку – шкалу порушень Американської Асоціації Спинномозкової Травми (AIS). Рівень незалежності в повсякденному житті оцінювався за допомогою опитувальника Spinal Cord Independence Measure (SCIM), він складався з 17 пунктів, розділених на три розділи: а - самодопомога; b - контроль дихання та сфінктера та с - мобільність

(в приміщенні і на вулиці). Кожен пункт мав зважену оцінку по відношенню до суб'єктивної цінності діяльності, рівня складності під час виконання завдання та необхідного часу. Для статистичної обробки даних використовували пакет ліцензійної програми STATISTICA. Формат представлення даних: M(SD) (M-середнє арифметичне; SD – середнє квадратичне відхилення), Me (Q25;Q75) (Me – медіана; Q25;Q75 – 25-й та 75-й кватили).

**Результати та обговорення.** Нами було оглянуто 32 пацієнти з ураженням спинного мозку, з них 10 (31%) жінок, 22 (69%) чоловіків. Середній вік склав 45,5(15,3) років (від 28 до 73 років).

За рівнем ураження спинного мозку: шийний 10 пацієнтів, грудний 18 пацієнтів, поперековий 4 пацієнти. За шкалою AIS рівень А мало 26 (81%) пацієнтів, рівні С і D – 2 (6%) і 4 (13%) пацієнти, відповідно (рис. 1). Кількість днів перебування в стаціонарі відділення фізичної та реабілітаційної медицини складало 22,6 (11,16) днів.

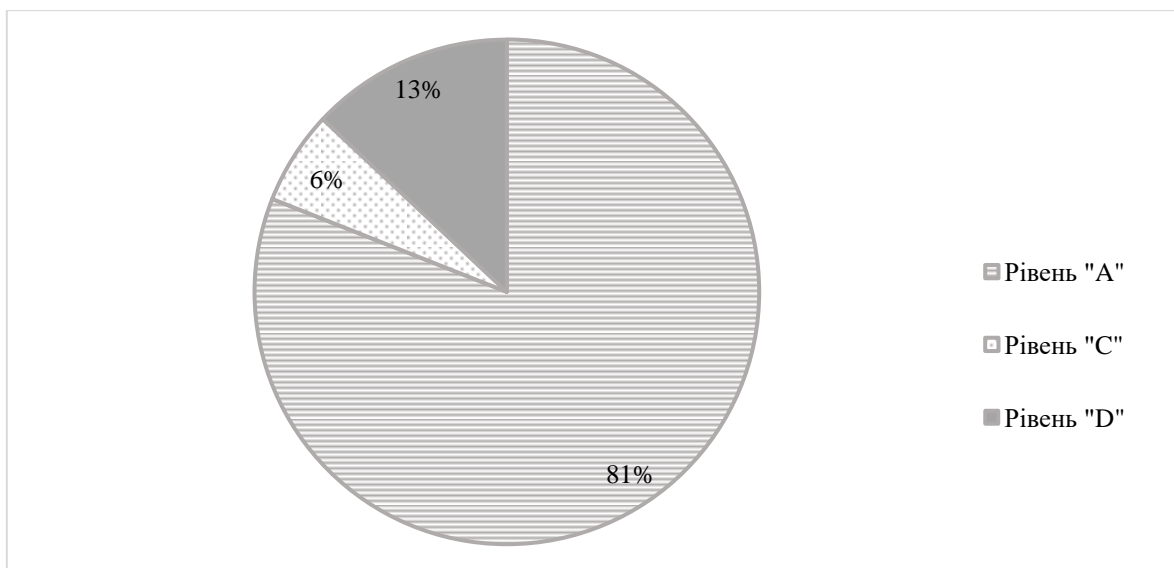

**Рис. 1. Структура рівня ураження за шкалою AIS**

Всім пацієнтам проводилось оцінювання незалежності в повсякденному житті за шкалою SCIM в день госпіталізації та в день виписки.

Значення SCIM до ерготерапевтичних втручань складало 27,5 (19;44,5) балів, а після – 49,5 (29,5;69) балів. Після порівняння отриманих результатів було встановлено статистично значущу різницю між результатами первинного

та повторного тестування ( $p < 0.05$ )(рис. 1).



**Рис. 2. Динаміка показників рівня незалежності в повсякденному житті пацієнтів (бали)**

В нашому дослідженні було підтверджено результати попередніх робіт Gedde, M. H. et al. щодо позитивного впливу фізичної реабілітації на функціональний стан пацієнтів з травмою спинного мозку. Також, отримані результати вказують на ефективність шкали SCIM за допомогою інтерв'ю в оцінці незалежності в повсякденному житті, що, в цілому збігається з результатами дослідження Гергіль О. та ін. Зважаючи на те, що нами було оцінено результати лише на стаціонарному етапі реабілітації, залишається необхідність в подальшому спостереженні пацієнтів для оцінки довготривалих ефектів ерготерапевтичних втручань.

**Висновки.** Ерготерапія в стаціонарних умовах покращує рівень незалежності в повсякденному житті пацієнтів з ураженням спинного мозку (з 27,5(19;44,5) балів до 49,5(29,5;69) балів за SCIM ( $p < 0.05$ )).

# ВПЛИВ ДІДЖИТАЛІЗАЦІЇ НА САМОПОЧУТТЯ ТА РОЗУМОВУ ПРАЦЕЗДАТНІСТЬ СТУДЕНТІВ У МЕДИКО-ГІГІЄНІЧНИХ АСПЕКТАХ

Лук'янченко Анастасія Владленівна

Студент

Олійник Юлія Олександрівна

к.мед.н., доцент

Харківський національний медичний університет

м. Харків, Україна

**Вступ.** У сучасному світі комп'ютеризація є важливою складовою навчального процесу. Однак, постійне навчання за електронними пристроями може негативно впливати на загальне самопочуття, розумову працездатність, продуктивність, викликати стрес, втому та погіршення концентрації. Дослідження впливу діджиталізації на студентів є вкрай важливим, оскільки ці знання допоможуть розробити новітні підходи щодо організації навчання та забезпечення здорового балансу між навчанням і відпочинком для студентів. [1]

**Мета роботи.** Провести аналіз медико-гігієнічних аспектів впливу діджиталізації навчання на стан здоров'я студентів, виявити закономірності та запропонувати комплекс заходів первинної профілактики можливих порушень у стані здоров'я.

**Матеріали та методи.** Аналіз літературних джерел.

**Результати обговорення.** За останні 3 роки в Україні швидкого поширення набула дистанційна форма навчання, що характеризується переважним використанням комп'ютерів та інших електронних пристроїв для здобуття освіти. Тому виникла необхідність оцінки їх впливу на студентів, які отримують знання у дистанційному форматі. Результати досліджень, які проводилися різними вченим під час запровадження дистанційного навчання та активної діджиталізації навчального процесу найбільш частими є порушення з боку нервової та серцево-судинної систем, а також опорно-рухового апарату [4].

По-перше, постійне навчання перед екраном може негативно впливати на

зоровий аналізатор та викликати погіршення зору. Такі зміни зумовлені зниженням акомодативної функції ока до різних умов освітлення. [2]

По-друге, тривале навчання за комп'ютером може призводити до зниження активності центральної нервової системи, що проявляється у порушенні балансу між процесами збудження та гальмування, в напрямку переважання гальмування.

Науковці відзначають, що тривале використання комп'ютерів також має вплив на роботу серцево-судинної системи, викликаючи уповільнення частоти серцевих скорочень, зниження артеріального тиску, а також зменшення кровопостачання мозку. Ці зміни насамперед пов'язані з обмеженою руховою активністю та одноманітністю роботи. [2]

Крім цього, навчаючись за комп'ютером, студент проводить багато годин у сидячому положенні, що може призводити до погіршення стану кістково-м'язової системи. Довгий час в одному положенні може створювати тиск на хребет, грудну клітку, органи малого тазу, що може призвести до порушень кровообігу та застійних явищ внутрішніх органів.

Для запобігання зазначених проблем необхідно:

1. Оптимізувати умови навчання, підібрати ергономічне крісло та стіл, що забезпечують правильну позу під час роботи з комп'ютером.
2. Робити регулярні перерви, щоб очі мали змогу перепочити. Також можна робити різноманітні вправи для очей для поліпшення їхньої функції.
3. Забезпечувати регулярну фізичну активність, щоб попередити застійні явища органів малого тазу та покращити кровообіг.
4. Правильно організувати робочий час, стежити за тим, щоб не навчатися за комп'ютером пізно ввечері.
5. Стежити за технічним станом девайсів, що використовуються для дистанційного навчання. За можливості обирати пристрої з кращими характеристиками. [3]

Впровадження цих заходів допоможе зменшити негативний вплив тривалої роботи за комп'ютером на організм.

**Висновки.:** Враховуючи доведений негативний вплив нераціональної організації навчання в умовах інтенсивної діджиталізації на стан здоров'я, вкрай важливим для його збереження. Профілактичні заходи мають включати, раціональну організацію робочого місця, правильний підбір і використання цифрових пристроїв, оптимізацію режиму навчання та відпочинку, оптимальну фізична активність та раціональне харчування.

### **ВИКОРИСТАНА ЛІТЕРАТУРА**

1. [https://enpuir.npu.edu.ua/bitstream/handle/123456789/26106/Markiv\\_Komp.pdf?sequence=1&isAllowed=y](https://enpuir.npu.edu.ua/bitstream/handle/123456789/26106/Markiv_Komp.pdf?sequence=1&isAllowed=y)
2. <http://www.ndu.edu.ua/liceum/IT-1.pdf>
3. <http://ephsheir.uhsp.edu.ua/bitstream/handle/8989898989/4356/%D0%97%D0%B1%D1%96%D1%80%D0%BD%D0%B8%D0%BA%20%D0%91%D0%96%D0%94%202018%20%D1%80%D1%96%D0%BA%20%283%29.pdf?sequence=1&isAllowed=y#page=145>
4. Volodymyr O Korobchansky, Yuliia O Oliinyk, Valentyna G Nesterenko, V Sarkis-Ivanova, O v Hryhorian Hygienic aspects of lifestyle of kharkiv national medical university junior students in the conditions of quarantine // Wiadomości Lekarskie, Volume LXXIV, issue 3 part 2, march 2021: 736-741

# СУЧАСНИЙ ПІДХІД ДО СКРИНІНГУ ТА КЛІНІЧНОЇ ОЦІНКИ ПСОРІАТИЧНОГО АРТРИТУ

**Маляренко Вікторія Русланівна**

Студентка

Науковий керівник: к.мед.н., доцент кафедри дерматології,  
венерології та СНІДу

**Добржанська Євгенія Ігорівна**

Харківський національний медичний університет  
м. Харків, Україна

**Вступ:** Псоріатичний артрит (ПсА)- це поширена форма потенційно прогресуючого, ерозивного, хронічного запального артрити, яка часто супроводжує спектр псоріатичних захворювань (близько 30%), що охоплює ураження шкіри, нігтів, суглобів, точок ентезу і дактиліт і може проявлятися помітним зниженням працездатності або навіть недієздатністю через пошкодження суглобів, втому, супутні захворювання та стрес.

У більшості випадків хворі відчувають шкірні прояви ще до розвитку клінічних проявів артрити, тому спочатку пацієнти звертаються до дерматологів. За сучасними даними псоріатичний артрит недостатньо діагностується у пацієнтів. Отже, щоб покращити якість життя пацієнтів і результатів діагностики потрібно звертати більшу увагу під час скринінгу на псоріатичний артрит з псоріазом, щоб знизити частоту недіагностованого ПсА, бо у діагностиці цього захворювання саме дерматологи займають перше місце у виявленні псоріазу.

Патогенез псоріатичного артрити залишається недостатньо вивченим, припускають, що процес, що викликає ПсА, подібний до процесу бляшкового псоріазу, при якому стресові чинники навколишнього середовища, такі як вживання наркотиків, інфекція, травма, можуть викликати системну запальну реакцію організму.

**Мета роботи:** Дослідження методів скринінгу та клінічної діагностики псоріатичного артрити.

**Матеріали та методи:** Для досягнення мети роботи було використано наукові бази Google Scholar, PubMed та на їх основі проаналізовано більше 15 медичних наукових статей.

**Результати та обговорення:** Під час ознайомлення з клінічною діагностикою та методами скринінгу було проаналізовано багато наукових статей та інших джерел. І було виявлено, що існує проста мнемоніка «PSA», де P- pain-біль (у суглобах), S- stiffness- скутість, A- axial involvement – осьове ураження хребта, яка допомагає лікарям легко впізнавати ключові риси псоріатичного артриту, через що швидко та ефективно встановлюється діагноз.

Під час клінічних оглядів дерматологи можуть виявити почервоніння та набряк у місцях введення, що може вказувати на етензит. Ранній етензит не виявляється рентгенографією, але є важливим та єдиним симптомом ПСА з боку опорно-рухового апарату.

Псоріатичний артрит може імітувати незапальний артрит, тому його може бути складно визначити. У пацієнтів з ПсА ШОЕ і рівень С-реактивного білка знаходяться у межах норми майже 50% часу, асиметрично уражені суглоби і рентгенологічні прояви включають утворення нової кістки та одночасну втрату кісткової маси на відміну від лише кісткової ерозії.

Також було встановлено, що для виявлення ПСА у пацієнтів з псоріазом є три інструменти скринінгу:

1. Інструмент скринінгу псоріазу та епідеміології (PEST) – це інструмент самооцінки пацієнта, який складається з 5 запитань і креслення діаграми-манекена, на якій пацієнти вказують розташування жорстких, набряклих або болючих суглобів.

2. Скринінг та оцінка псоріатичного артриту (PASE) - це анкета з 15 пунктів, розроблена спеціально для використання в дерматологічних клініках для виявлення пацієнтів із псоріазом і симптомами запального захворювання опорно-рухового апарату.

3. Скринінг псоріатичного артриту в Торонто (ToPAS) - це анкета з 12 пунктів, у якій пацієнти використовують зображення шкіри з псоріазом,



захворювання нігтів, запалення суглобів і дактиліту для визначення симптомів .

PEST - це непатентований, у порівнянні з іншими, інструмент скринінгу. Він є у безкоштовному додатку для мобільних телефонів GRAPPA. ToPAS має дещо кращу чутливість, ніж PASE, у виявленні ПсА у пацієнтів з псоріазом, проте незважаючи на все це анкети мають високий рівень хибнопозитивних результатів.

Діагноз ПсА є клінічним і ґрунтується на анамнезі пацієнта та фізикальному огляді та підтверджується візуалізацією та лабораторною оцінкою.

Лікування: Наявність ПсА впливає на терапевтичні рішення у пацієнта з уже наявним бляшковим псоріазом. Лікування має бути спрямоване на досягнення клінічної ремісії, покращення здоров'я та якості життя пацієнтів, а також обмеження ступеня ерозивного ураження.

**Висновок:** Псоріатичний артрит залишається недостатньо діагностованим серед хворих на псоріаз. Без лікування ПсА може призвести до серйозних захворювань і незворотних фізичних обмежень. Оскільки псоріатичний артрит часто передує шкірним проявам, дерматологи мають хороші можливості для пом'якшення впливу ПсА, розпізнаючи ранні ознаки ПСА, відстежуючи його розвиток у пацієнтів із встановленим бляшковим псоріазом і гарантуючи, що пацієнти отримають лікування, яке може змінити перебіг хвороби, невдовзі після захворювання.

#### **СПИСОК ВИКОРИСТАНОЇ ЛІТЕРАТУРИ:**

1. <https://pubmed.ncbi.nlm.nih.gov/30047437/>
2. <https://www.tandfonline.com/doi/full/10.1080/09546634.2019.1605142>
3. <https://www.sciencedirect.com/science/article/abs/pii/S0738081X18300701?via%3Dihub>
4. <https://www.sciencedirect.com/science/article/abs/pii/S0190962215057>
5. <https://www.sciencedirect.com/science/article/abs/pii/S0190962213079>
6. <https://www.sciencedirect.com/science/article/abs/pii/S0889857X15002>

# СУЧАСНІ МЕТОДИ ПРОФІЛАКТИКИ ПОШИРЕННЯ ВІЛ-ІНФЕКЦІЇ

**Миرونюк Олена Володимирівна,**

к.м.н., доцент кафедри

інфекційних хвороб та епідеміології

**Мельникович Євгеній Анатолійович,**

Студент

Буковинський державний медичний університет

м. Чернівці, Україна

## **Вступ**

ВІЛ-інфекція – це соціально небезпечне інфекційне захворювання, що розвивається внаслідок інфікування вірусом імунодефіциту людини (ВІЛ), довготривалого переживання (персистенції) ВІЛ в лімфоцитах, макрофагах та клітинах нервової тканини. Хвороба характеризується прогресуючою дисфункцією імунної, нервової, лімфатичної та інших систем організму. Відповідно до сучасних уявлень ВІЛ-інфекція відноситься до невиліковних хвороб, має тривалий хронічний перебіг і, в разі відсутності ефективної терапії, закінчується смертю хворого.

На сьогодні ВІЛ-інфекція поширена по країнам усіх континентів і її поширення в світі носить назву пандемії ВІЛ/СНІДу, а в Україні розвивається епідемія ВІЛ/СНІДу. В країні зареєстровано понад 170 тис. ВІЛ-інфікованих, але за підрахунками експертів про свій ВІЛ-статус знає лише третина інфікованих; Станом на 01.01.2024 у закладах охорони здоров'я під медичним наглядом перебувало 157 435 людей, які живуть з ВІЛ (384,0 на 100 000 населення). [7]

## **Мета роботи**

Аналіз літературних джерел щодо визначення сучасних та найбільш ефективних методів профілактики поширення ВІЛ-інфекції.

## **Матеріали та методи**

Матеріалами дослідження стали вітчизняні та світові наукові джерела. Огляд літератури було проведено в базі даних Pubmed та Cochrane Library,

National Library of Medicine, 208 MDPI. Були обрані публікації за останні 5 років, які відповідали меті

### **Результати та обговорення**

За довгі роки досліджень поширеності ВІЛ-інфекції було винайдено безліч методів профілактики зараженості але ніякий з них не давав сто відсоткового результату. Проте було відокремлено 4 основні напрямки профілактики ВІЛ: раннє тестування, доконтактна та постконтактна профілактика, а також — лікування ВІЛ як профілактика. [3]

Тестування на ВІЛ — найкращий спосіб профілактики ВІЛ. Адже щойно людина дізнається про свій позитивний статус, вона зазвичай змінює свою поведінку і приймає рішення про використання бар'єрної контрацепції та початок антиретровірусної терапії. [2]

Доконтактна профілактика ВІЛ(ДКП) – новітній метод запобігання інфікування ВІЛ, який впроваджується в Україні з 2018 року, а в Європі та північній Америці став популярним значно раніше. ДКП – це прийом пігулок, які найчастіше містять 2 препарати: емтрицитабін і тенофовір. Їх слід вживати до тих пір, поки існує високий ризик інфікування ВІЛ. ДКП працює як щит, який не дає ВІЛ виживати в організмі людини. Препарати попереджають вбудовування ВІЛ в геном імунних клітин і вірус втрачає можливість розмножуватись. [4]

Зараз в Україні використовуються 2 схеми:

1. щоденна ДКП – актуальна для людей з високим ризиком інфікування ВІЛ, незалежно від їх гендеру, сексуальної орієнтації чи поведінки
2. ДКП у разі потреби (ДКП-П) або так зване «дозування 2+1+1»-рекомендована виключно для цисгендерних чоловіків, які практикують секс із чоловіками не більше 2 разів/тиждень і можуть планувати секс щонайменше за 2 години

Постконтактна профілактика ВІЛ. Одним із способів попередити інфікування ВІЛ є вчасне та правильне застосування медикаментозної постконтактної профілактики (далі — МПКП) відповідно до «Стандартів

охорони здоров'я доконтактної та післяконтактної медикаментозної профілактики інфікування ВІЛ». Це передбачає приймання антиретровірусних препаратів невдовзі після травми чи контакту, аби перешкодити інфікуванню ВІЛ. МПКП призначають і здійснюють якомога швидше, але не пізніше 72 годин після контакту, у результаті якого потенційно могло статися передавання ВІЛ. В останньому керівництві ВООЗ стосовно АРТ, оприлюдненому у 2013 році (3), перевагу надано тенофовіру, дизопроксилу фумарату (TDF) і ламівудину (3TC) або емтрицитабіну (FTC) як основі для терапії першої лінії для дорослих та підлітків; узгодження схем АРТ для дорослих та дітей рекомендовано в усіх випадках, де це можливо. [5]

МПКП призначають відповідно до віку пацієнта обов'язково трьома АРВ-препаратами на 28-денний курс лікування. Можливі схеми:

TDF/3TC/DTG в одній таблетці — прийом один раз на добу;

TDF/FTC і DTG в різних таблетках — прийом один раз на добу;

якщо DTG протипоказаний чи недоступний, можна використовувати ATV/r, або LPV/r, або DRV/r, або RAL у поєднанні з TDF/FTC. [6]

### **Висновки**

Отже, в результаті проведених аналізів літературних джерел можна прийти до висновку що ВІЛ-інфекція не є остаточно вивченим захворюванням тому і профілактику розповсюдження не вдається закріпити на сто відсотків. Сучасні розуміння і підходи щодо профілактики ВІЛ-інфекції дають певні результати які в подальшому можуть сприяти зменшенню поширення цієї недуги.

### **СПИСОК ЛІТЕРАТУРИ**

1. Am J Obstet Gynecol. 2019 Dec;1 Human immunodeficiency virus testing and counseling: nuts and bolts[PubMed] [CrossRef] [Google Scholar]
2. K A Page 1, N R Landau, D R Littman Construction and use of a human immunodeficiency virus vector for analysis of virus infectivity World Health Organization 2018 Nov

3. МОЗ України (Методи профілактики ВІЛ-інфекції) <https://phc.org.ua/news/scho-take-vil-ta-yaki-sposobi-yogo-profilaktiki-isnuuyut>
4. УКРАЇНСЬКИЙ ЦЕНТР КОНТРОЛЮ ЗА СОЦІАЛЬНО НЕБЕЗПЕЧНИМИ ХВОРОБАМИ МОЗ УКРАЇНИ [https://www.dec.gov.ua/wp-content/uploads/2019/11/akn\\_pkp.pdf](https://www.dec.gov.ua/wp-content/uploads/2019/11/akn_pkp.pdf)
5. Pranesh Padmanabhan 1, Narendra M Dixit 2020 Models of Viral Population Dynamics [PubMed] [CrossRef] [Google Scholar]
6. K L Hartshorn, M W Vogt, T C Chou, R S Blumberg, R Byington, R T Schooley, M S Hirsch 2021 Synergistic inhibition of human immunodeficiency virus in vitro by azidothymidine and recombinant alpha A interferon[PubMed] [CrossRef] [Google Scholar]
7. Міністерство охорони здоров'я України(<https://phc.org.ua/kontrol-zakhvoryuvan/vilsnid/statistika-z-vilsnidu>)

# ВПЛИВ ПАПІЛОМАВІРУСНОЇ ІНФЕКЦІЇ НА ПЕРЕБІГ ВАГІТНОСТІ

**Нагута Людмила Олександрівна,**  
к.мед.н., доцент  
**Драбчак Карина Олександрівна,**  
**Заворіна Валерія Олегівна,**  
**Страховецька Марина Віталіївна,**  
Студенти  
Харківський національний медичний університет  
м. Харків, Україна

**Актуальність.** Папіломавірусна інфекція (ПВІ) є однією з найпоширеніших статевих інфекцій у світі. Це ставить питання щодо впливу ПВІ на жіноче здоров'я, зокрема під час вагітності. Вірус папіломи людини може спричиняти різні ускладнення під час вагітності, такі як папіломатоз шийки матки, що може впливати на процес пологів та вимагати інтервенції. Вагітність може активувати ПВІ або поглибити його прояви через зміни в імунній системі.

Це може мати важливе значення для здоров'я матері та плоду. Дослідження впливу ПВІ на вагітність допомагають в розробці стратегій профілактики, скринінгу та лікування, які спрямовані на зниження ризиків для матері та дитини.

**Мета роботи.** Мета даної роботи полягає у вивченні впливу папіломавірусної інфекції (ПВІ) на перебіг вагітності. Вивчення можливих ускладнень вагітності та пологів у жінок, що страждають на папіломавірусну інфекцію.

**Матеріали та методи.** Для написання роботи була використана медична література вітчизняних та закордонних авторів, а також статті, опубліковані науковими інтернет-виданнями. Були проаналізовані інтернет-ресурси щодо впливу папіломавірусної інфекції на перебіг вагітності.

**Результати та обговорення.** ПВІ у вагітних жінок може протікати без видимих наслідків, але частіше спостерігається значне збільшення папілом, що

може ускладнити процес пологів. Первинна інфекція може призвести до переривання вагітності на будь-якому її терміні. Під час вагітності організм жінки потерпає від значних трансформацій, зокрема в імунній та ендокринній системах.

Папіломавірусна інфекція робить організм майже беззахисним перед інфекціями та вірусами, особливо небезпечні види, такі як ПВІ 16 і 18, які мають тенденцію до перетворення в злоякісну пухлину. Поширеність папіломавірусної інфекції серед вагітних жінок виявляється в 10 разів частіше, ніж серед невагітних, згідно з результатами лабораторних досліджень. Це пояснюється тим, що під час вагітності стають помітними приховані або патологічні процеси з латентним перебігом, що ускладнюють гестаційний період. Багато жінок інфікувалися ПВІ ще до початку вагітності, а деякі мають цервікальні інтраепітеліальні неоплазії шийки матки різного ступеня важкості, які спричинені цим вірусом.

Невиношування вагітності є частим порушенням репродуктивного здоров'я у жінок з ПВІ. У жінок, що інфіковані ПВІ, спостерігаються різноманітні ускладнення вагітності, серед яких значне місце займає загроза переривання вагітності — 20%. Великий відсоток викидень (10%) і загрози передчасних пологів (20%) свідчить про можливість розвитку невиношування вагітності у жінок, що інфіковані ПВІ. У 20% жінок, які інфіковані папіломавірусом (ПВЛ), спостерігалися порушення плодовоплацентарної гемодинаміки. Частота виникнення гестозів I та II половини вагітності в групі жінок із ПВЛ та в здорових не відрізнялася суттєво.

Погіршення стану вагітних через загострення захворювання, а також серйозні ускладнення вагітності, могли вплинути на стан внутрішньоутробного плода. За отриманими даними, порушення плодовоплацентарної гемодинаміки були виявлені у 20% випадків, підтверджені ультразвуковим обстеженням фетоплацентарного комплексу у вагітних, які інфіковані ПВЛ. Дистрес плода, що є наслідком порушення плодовоплацентарної гемодинаміки, був відмічений у 20% випадків, у порівнянні з 4% у здорових жінок.

Проникнення вірусу папіломи людини (ВПЛ) через плацентарний бар'єр з крові матері до плода через артеріальну кров вени пуповини стає все більш ймовірним за останні часи. Відповідно до найбільшого дослідження 2015 року, передача ВПЛ плоду була підтверджена. У рамках цього дослідження було проаналізовано 5360 вагітних жінок, серед яких у 26% методом полімеразної ланцюгової реакції (ПЛР) було виявлено ВПЛ. Встановлено, що частота виявлення ВПЛ корелює з кількістю вагітностей та патологічною цитологією цервікального мазка. Тільки 6,3% дітей, народжених від здорових матерів, були ВПЛ-позитивними.

Проте у всіх цих випадках виявлено відповідність типів папіломавірусу у вагітних жінок та їх новонароджених дітей. Частота вертикальної передачі вірусу становила 21,8% і була пов'язана з вагінальними пологам та кількістю типів вірусу. Проте не було виявлено зв'язку з передчасним розривом навколоплідних оболонок або тривалістю пологів.

У випадках субклінічної форми ППВ частіше спостерігалось несвоєчасне відходження навколоплідних вод, ніж у жінок з клінічною та латентною формами. У цих жінок значно збільшувалася кількість оперативних втручань, які становили 16% при субклінічній формі проти 10% при клінічній формі та 2,9% при латентній формі.

Дистрес плода при клінічній формі ППВ складав 10%, при субклінічній-4%, при латентній формі — 2,9%. Таку високу частоту ускладнень вагітності можна пояснити тим, що більшість жінок з клінічними формами ППВ пройшли відповідну медичну підготовку до вагітності, в той час як при субклінічних формах менше жінок зверталися за медичною допомогою на етапі підготовки до вагітності, оскільки симптоми зазвичай виникали лише під час вагітності.

Деякі агресивні штами можуть порушувати анатомію нервової трубки плода в невеликому відсотку випадків, що може призвести до вроджених патологій нервової системи дитини. Особливу небезпеку становлять гострі кондиломи на шийці матки та на малих статевих губах, оскільки дитина,



проходячи родовими шляхами, може заражатися від матері вірусом, що може спричинити появу доброякісних утворень в органах дихання.

**Висновки.** ПВІ може мати серйозні наслідки для вагітних жінок та їх немовлят. Ризик передачі інфекції на дитину під час пологів може викликати розвиток патологій у новонароджених, включаючи папіломи та вогнища простати. Вагітність у жінок із ПВІ може супроводжуватися ускладненнями, такими як папіломатоз шийки матки, що може викликати передчасні пологи або інші проблеми зі здоров'ям. Лікування ПВІ у вагітних жінок вимагає обережного підходу через можливі небезпеки для немовляти. Необхідно враховувати ефективність та безпеку методів лікування для забезпечення оптимальних результатів для матері та дитини. Розробка та реалізація ефективних стратегій профілактики передачі ПВІ на дитину та уникнення ускладнень вагітності є надзвичайно важливими для здоров'я матері та дитини.

## КОАРКТАЦІЯ АОРТИ

**Назарова Дар'я Іванівна,**  
кандидат біологічних наук, доцент,  
доцент медичного факультету,  
Державний університет Акакія Церетелі,  
м. Кутаїсі, Грузія  
**Чайкіна Карина Вадимівна**  
студентка 5 курсу,  
Дніпровський інститут  
медицини та громадського здоров'я,  
м. Дніпро, Україна

Коарктація аорти - це вроджена вада розвитку судин, що полягає в звуженні або повному закритті верхньої частини низхідної грудної аорти, що межує з областю впадання відкритої артеріальної протоки. У важких формах відзначається атрезія просвіту аорти, але зберігається безперервність стінки аорти [8]. Найчастішою локалізацією звуження (90% випадків) є ділянка перешийка аорти. Щорічно у світі народжується близько 1400000 дітей з вродженими вадами серця. В Україні щорічно народжується 10 000 дітей з пороком серця, понад 1,5 тисячі з них потребують невідкладної кардіохірургічної допомоги. У США та Великобританії, при природному перебігу хвороби до кінця 1-го року життя гинуть понад 70% дітей. У Північній Америці вроджена патологія серця є причиною смерті у 37% немовлят, в Європі - в 45% [7].

Коарктація аорти становить 7,5 % всіх вроджених вад новонароджених у ранньому дитячому віці. Вада зустрічається у 2-2,5 рази частіше у чоловіків, ніж у жінок [6]. Захворювання у 60-70% випадків поєднується з іншими вродженими вадами серця у немовлят; у 70 % випадків - з незрошенням Боталової протоки, у 60-70 % - з тубулярною гіпоплазією дуги та перешийка аорти, у 53 % - з дефектом міжшлуночкової перегородки, у 14 % - зі стенозом аорти, у 3-5 % - з пороками мітрального клапана, в 6% - із гіпоплазією лівих відділів серця (рис.1). У 26% дітей виявляються інші тяжкі екстракардіальні

аномалії розвитку, 14% з яких не піддаються лікуванню [5].



**Рис. 1. Коарктація аорти.**

**Метою** даної роботи є розповісти про основні патологічні зміни, які відбуваються в організмі людини при наявності коарктації аорти, та за допомогою своєчасного лікування запобігти ураження життєва важливих органів.

Виникнення пороків ембріонального розвитку може бути обумовлено генними мутаціями, різними інфекційними процесами, ендогенними та екзогенними інтоксикаціями під час вагітності. З вродженими вадами серця пов'язані певні хромосомні порушення, найчастіша – трисомія 21 (синдром Дауна), трисомії 13, 14, 15, 18 [1].

В нормі у плода та новонародженого в області перешийка аорти, який розташований між місцем відходження лівої підключичної артерії та артеріальною протокою, є фізіологічне звуження. Його просвіт може бути вужче просвіту відкритої артеріальної протоки, а діаметр на 20-30% менше діаметра висхідної та низхідної аорти. Але після закриття відкритої артеріальної протоки і збільшення кровотоку через перешийок аорти його просвіт і діаметр у нормі повинні збільшуватися. Якщо до 2,5-3 міс. життя діаметр перешийка не перевищує 80% від діаметра низхідної аорти на рівні діафрагми, це призводить до гіпоплазії перешийка аорти, а при індексі гіпоплазії менше 0,5 утворюється виражене звуження аорти. Найчастіша

локалізація звуження (90% всіх випадків) - ділянка перешийка аорти, при цьому звуження може бути [8]:

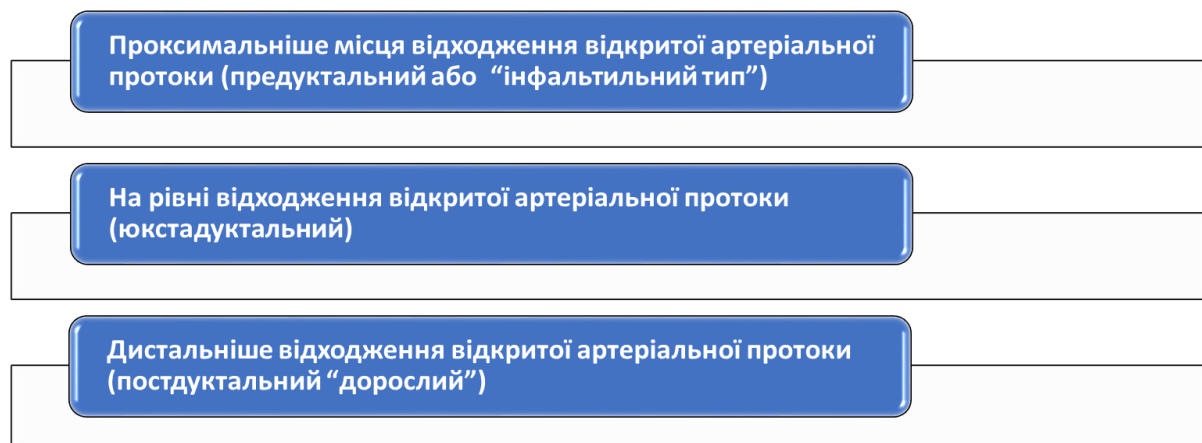

Локалізація передуктального:

- звуження проксимальніше протоки,
- гіпоплазія всього перешийка аорти від гирла лівої підключичної артерії,
- гіпоплазія не тільки перешийка, а й дуги аорти може доходити до гирла лівої сонної артерії.

Атипове розташування КА (2%):

- ❖ у нижньому грудному відділі аорти на рівні діафрагми,
- ❖ в області черевної аорти, частіше на рівні нирок,
- ❖ проксимальніше лівої підключичної артерії.

По зовнішній конфігурації КА може бути у вигляді:

- «пісочного годинника»,
- «годинного скла»,
- колбоподібною,
- ниткоподібною,
- лінійної форми.

Незалежно від зовнішньої форми звуження, просвіт аорти має звуження у вигляді діафрагми з ексцентричним отвором або утворене за рахунок серповидної складки, яка сформована сполучною тканиною у внутрішньому шарі аорти. При екоарктації зменшується кількість еластичної тканини стінки аорти: відбувається її заміщення сполучною тканиною, потовщення середнього

шару та інтими та посилення склеротичного процесу в області коарктації. Внаслідок турбулентного потоку крові дистальніше ділянки звуження виникає постстенотичне розширення аорти, діаметр якої завжди більший, ніж у престенотичної ділянки, а стінка її витончена. На ділянці аорти до місця звуження може розвинутися важкий склероз і звапніння її стінки з подальшим аневризматичним розширенням і розшаруванням висхідної аорти [8].

Звуження в області коарктації може коливатися від помірного (просвітлення аорти більше 5 мм) до вираженого (менше 5 мм). Іноді є точковий отвір у діафрагмі діаметром трохи більше 0,5-2 мм. Дуже рідко отвір відсутній або є перерва дуги аорти. У таких випадках життя можливе лише за наявності постстенотичного розташування відкритої артеріальної протоки та мережі колатералей. Окрім істинної коарктації аорти можливі деформації аорти які не перешкоджають току крові, вони виникають за рахунок подовження та звивистості, але зменшення просвіту судини при цьому майже не відбувається [8].

Аорта - це найбільша артеріальна судина в організмі людини, вона виходить з лівого шлуночка, її початком є отвір аорти. В аорті виділяють висхідну частину аорти, дугу аорти і низхідну частину аорти. Низхідна частина в свою чергу поділяється на грудну частину аорти та черевну частину аорти [9]. Грудна частина за допомогою артеріального протоку, який відкритий у внутрішньоутробному періоді, з'єднується з легеневою артерією, у місці цього з'єднання дуги аорти і її спадного відрізка знаходиться перешийок у ділянці якого найчастіше і виникає такий порок як коарктація аорти [4].

При коарктації аорти спостерігається утруднене проходження струму крові через звужену ділянку, внаслідок чого розвивається синдром артеріальної гіпертензії в судинах головного мозку і верхньої половини тіла, при цьому артеріальний тиск в аорті та її гілках вище місця звуження може сягати до 200 мм рт. ст. і більше і знижується нижче за нього, все це призводить до систолічного навантаження лівого шлуночка, гіпертрофії міокарда з подальшою його дистрофією [2].

Також відзначається прогресуюча ішемія, яка насамперед впливає на функції нирок, шлунково-кишкового тракту та проявляється прогресуючим зниженням темпу діурезу та ослабленням моторики шлунково-кишкового тракту з подальшим розвитком поліорганної недостатності (серцевої, ниркової, печінкової та дихальної) на тлі тканинної гіпоксії [8].

Симптоми з'являються зазвичай між 2-ім та 3-ім роками життя і пов'язані з підвищенням артеріального тиску в аорті перед звуженням; артеріальна гіпертензія (визначається вимірюванням тиску на верхніх кінцівках; тиск на >10 мм рт. ст. вищий, ніж на підколінній артерії), інколи є різниця тиску на обох плечових артеріях, якщо звуження включає місце відходження лівої підключичної артерії; ослаблений або відсутній пульс на стегнових артеріях; рідко - переміжна кульгавість (добре розвинутий колатеральний кровообіг); шум потоку через звужену аорту в міжлопатковій ділянці зліва; шуми в ділянці серця, вторинні до вади аортального клапана [3]. Коарктація аорти діагностується зазвичай під час проведення діагностики артеріальної гіпертензії або болю голови; діагноз підтверджується за допомогою візуалізаційного дослідження [3]:

- ✓ ЕКГ: ознаки гіпертрофії лівого шлуночка.
- ✓ РГ грудної клітки: характерна виїмка у силуеті аорти (симптом «трійки» ) і дефекти нижніх країв ребер (узурації); розширена ліва підключична артерія і висхідна аорта.
- ✓ Трансторакальна ехокардіографія: з метою оцінки функціональних наслідків, різниці тиску перед та за звуженням, характеру кровотоку в черевній аорті.
- ✓ Класична аортографія або МР-ангіографія для безпосередньої оцінки звуження аорти.

Лікування інвазивне. Найкращим видом операції, особливо у дітей, що ростуть, є резекція звуженої ділянки аорти з її анастомозом кінець в кінець. Однак така операція нерідко нездійсненна при вираженій протяжності звуження та важких склеротичних змін стінки судини. У такій ситуації

проводиться протезування аорти синтетичним протезом, а також пластика місця звуження синтетичною латою або лівою підключичною артерією. Деяким пацієнтам може бути здійснена балонна дилатація коарктації в умовах рентгеноопераційної. Результати оперативного лікування визначаються значною мірою віком хворого. Найкращими вони виявляються у дітей, оперованих у віці до 3 років, коли немає важких змін стінки аорти та міжреберних артерій та є більш сприятливі умови для радикальної корекції пороку, усунення якого зазвичай призводить до нормалізації загального артеріального тиску. Операція у дорослих більш складна в технічному відношенні і, як правило, дає значно менш виражений гіпотензивний ефект, тому в генезі артеріальної гіпертонії значну роль відіграють зміни в центральній регуляції судинного тонуусу та ниркові механізми формування гіпертонії [2].

В подальшому після усунення коарктації артеріальну гіпертонію лікують медикаментозно за допомогою бета-блокаторів та інгібіторів ангіотензин перетворюючого фермента. Термін лікування 1,5 - 3 роки після усунення коарктації аорти [8].

#### ЛІТЕРАТУРНІ ДЖЕРЕЛА:

1. <https://compendium.com.ua>.
2. <https://www.pirogov-center.ru/specialist/diseases/detail.php?ID=436>.
3. <https://empendium.com/ua/chapter/B27.II.2.12.8>.
4. <https://xmedicin.com.ua/koarktatsiya-aorti/>
5. <http://www.cardiokhv.ru/about/66>
6. <https://ru.wikipedia.org/wiki>
7. <https://probeg.kiev.ua/narodzheni-z-minoyu-vserecini>
8. Вродженні вади серця у дорослих / А. В. Раков, Е. С. Пелеса, Н. В. Шпак / посібник для студентів, Гродно, ГрГМУ 2013.
9. Синельников Р. Д. Синельников Я. Р./ Атлас анатомії людини. / 3Т. Медицина, Москва 1996р.

# ОСОБЛИВОСТІ ЕПІДЕМІОЛОГІЇ ВІЛ-ІНФЕКЦІЇ\СНІД В ЧЕРНІВЕЦЬКІЙ ОБЛАСТІ

**Остап'юк Юлія Русланівна,**

Студентка

Буковинський державний медичний університет

м. Чернівці, Україна

**Мироник Олена Володимирівна,**

к.мед.н., доцент кафедри інфекційних хвороб та епідеміології,

Буковинський державний медичний університет

м. Чернівці, Україна

**Вступ.** ВІЛ-інфекція – це хронічне захворювання, викликане вірусом імунодефіциту людини. На сьогодні у світі 39 мільйонів осіб мають ВІЛ [1], з них 19 мільйонів не знають, що вони ВІЛ-інфіковані. Наприкінці 2021 року в Україні мешкали 240 000 інфікованих людей. Масштабними профілактичними програмами було досягнуто великих успіхів, порівняно з 1999 роком, кількість інфікувань зменшилась у 5 разів. 24 лютого 2022 року життя кожного українця змінилось назавжди. Війна призвела до гуманітарної кризи, завдавши масових перебоїв у наданні соціальних та медичних послуг. Постали проблеми епіднагляду, тестування, лікування та надання послуг із профілактики ВІЛ-інфекції. Негативні наслідки були нерівномірними та пов'язані з руйнуванням медичної інфраструктури, міграцією населення та активними бойовими діями [2].

**Мета роботи.** Оцінка епідемічної ситуації з ВІЛ-інфекції\СНІДу в Чернівецькій області в умовах війни. Виявлення ключових факторів, що сприяють поширенню інфекції та розробка рекомендацій для подальшого контролю та досягнення успіху зі зменшення кількості інфікувань.

**Матеріали та методи.** Як матеріал для роботи проводиться систематичний пошук PubMed, Web of Science, Embase, Google Scholar і Cochrane Library. Були включені лише опубліковані статті з повністю доступними даними МОЗ, національні звіти про захворюваність та смертність



від ВІЛ\СНІД, наукові статистичні джерела.

**Результати та обговорення.** З моменту реєстрації ВІЛ-інфекції в Чернівецькій області станом на 01.01.2024 рік поширеність захворювання, за даними медичного нагляду на 100 тис. населення становить 130.2 випадків, а захворюваність за оперативними даними склав 10,4 на 100 тис. населення. Зафіксовано збільшення кількості виявлених ВІЛ-позитивних осіб на 63,3%. За результатами СЕМ найбільш відчутні зміни відбулись в Чернівецькій області де відсоток ВІЛ-позитивних результатів збільшився вдвічі з 0,2% до 0,4%. Найвищі показники інфікованості за кодом зареєстровані у Рівненській (41,4%), Одеській (24,6%) та Чернівецькій (21,4%) областях. Дослідження показує, що поширеність ВІЛ\СНІДу в Чернівецькій області залишається на високому рівні, з особливими труднощами у деяких районах та серед певних вразливих груп населення [3].

**З початком повномасштабної війни було вжито заходів для надання послуг з ВІЛ профілактики, а саме: [4]**

1. Розв'язано логістичні проблеми – відбувся перерозподіл наявних препаратів між регіонами та забезпечення АРТ, відновлене постачання АРТ.

2. Внесено зміни у другій частині законопроекту № 6364 щодо змін до Закону про протидію поширення хвороб зумовлених вірусом імунодефіциту людини та правовий і соціальний захист людей, які живуть з ВІЛ.

3. Здійснено повернення пацієнтів під медичне спостереження через різні додатки (телефон, Telegram, Viber...), що дозволило від початку війни перепідтвердити дані у 67 тис. пацієнтів.

4. Розроблено стандартизований протокол клінічного введення та обміну медичними даними для людей, які живуть з ВІЛ, серед біженців з України.

5. Реалізація стратегії протидії ВІЛ\СНІДу – забезпечення комплексних профілактичних послуг 90% людей з груп ризику, досягнення рівня поінформованості про власний ВІЛ-статус, забезпечення антиретровірусною терапією.

**Висновки.** В подальшому необхідно посилювати заходи з профілактики, діагностики та лікування ВІЛ/СНІДу в Чернівецькій області. Розробка та впровадження ефективних програм має стати пріоритетною задачею для зниження поширення інфекції та поліпшення стану громадського здоров'я в регіоні.

### **ЛІТЕРАТУРА.**

1. <https://www.unaids.org/en/resources/fact-sheet>
2. <https://www.phc.org.ua/news/eacs-2023-olga-gvozdecka-rozpovila-yak-viyna-v-ukraini-vplinula-na-poslugi-z-profilaktiki-vil>
3. [https://phc.org.ua/sites/default/files/users/user90/HIV\\_in\\_UA\\_54\\_2023.pdf](https://phc.org.ua/sites/default/files/users/user90/HIV_in_UA_54_2023.pdf)
4. <https://www.phc.org.ua/news/eacs-2023-olga-gvozdecka-rozpovila-yak-viyna-v-ukraini-vplinula-na-poslugi-z-profilaktiki-vil>
5. <https://phc.org.ua/news/vsesvitniy-den-borotbi-zi-snidom-liderstvo-spilnotam>
6. <https://phcorgua.sharepoint.com/sites/communication/Shared%20Documents/Forms/AllItems.aspx?ga=1&id=%2Fsites%2Fcommunication%2FShared%20Documents%2Fstatistics%5Fhiv%2Daids%2Dtreatment%2F2024%2Fhiv%5Faid%5Fstatistics%5Foperinfo%5F2024%2E01%2Epdf&viewid=2e3bc236%2D8464%2D46aa%2Db6f8%2D267e5487159c&parent=%2Fsites%2Fcommunication%2FShared%20Documents%2Fstatistics%5Fhiv%2Daids%2Dtreatment%2F2024>

# ДО ПИТАННЯ АКТУАЛЬНОСТІ ХОЛЕРИ НА УКРАЇНІ. ІСТОРИЧНІ ВІДОМОСТІ

**Рапацький Валентин Андрійович**

Студент

Буковинський державний медичний університет  
м. Чернівці, Україна

**Мироник Олена Володимирівна**

доцент кафедри інфекційних хвороб та епідеміології  
Буковинський державний медичний університет  
м. Чернівці, Україна

**Актуальність.** Захворюваність на холеру залишається актуальною проблемою в Україні через потенційний ризик завезення інфекції з інших країн, недостатні санітарні умови та можливість поширення через зміну клімату, що вимагає постійного моніторингу та підтримки превентивних заходів.

**Мета дослідження:** проаналізувати історичні відомості про спалахи холери на території України та стратегії профілактики та контролю захворюваності в сучасних умовах.

**Матеріали та методи.** У процесі створення тез за основу були взяті вітчизняні та іноземні публікації, наукові роботи, статті та матеріали конференції, праці видатних експертів у сфері епідеміології міжнародного рівня.

## **Результати та обговорення:**

Холера — гостра інфекційна антропонозна хвороба, яку спричинюють холерні вібріони, має фекально-оральний механізм передачі інфекції, нерідко характеризується розвитком тяжкої діареї, яка супроводжується значними порушеннями водно-іонного обміну, тяжким зневодненням організму аж до розвитку дегідратаційного шоку з притаманними йому розладами гемодинаміки. [2]

Згідно з Міжнародними медико-санітарними правилами (ММСП), через легкість зараження людей цією хворобою з високою швидкістю поширення,

тяжкий перебіг, високу летальність холера належить до інфекційних захворювань, які суттєво впливають на здоров'я населення і можуть швидко поширюватися в міжнародних масштабах. Крім того, холера увійшла до переліку тих подій, які можуть спричинити надзвичайну ситуацію в галузі охорони здоров'я та їх запобігання регулюють ці правила з боку Всесвітньої організації охорони здоров'я (ВООЗ). Саме страх до поширення холери став основним поштовхом до спроби запровадження ще в ХІХ ст. міжнародних конвенцій із захисту від тяжких інфекцій (зустріч, яка закінчилась створенням такої угоди, відбулася в 1851 році в Парижі — була аж четвертою, на попередніх трьох зустрічах не дійшли згоди в цьому питанні), що в подальшому сприяло створенню Міжнародних медико-санітарних правил. В Україні хворобу відносять до так званих «особливо небезпечних інфекційних хвороб». [5]

### **Історичні спалахи холери на території України**

З 1820-х років холеру, як і в інші географічні райони за межами Індії, занесли й в Україну. Захворювання на холеру було зафіксовано на теренах нашої країни протягом усіх 7 пандемій. [3]

Під час І пандемії 1823 року в Україні спостерігали лише поодинокі випадки хвороби.

За ІІ пандемії холеру було занесено в Україну 1830 року. Поширенню холери сприяла російсько-османська війна, коли військо почало повертатися з бойових дій. Холера свого апогею досягла в Україні 1831 року. Точних даних про захворювання та летальність немає, але відомо, наприклад, що в невеликому селі Подосах на Бердичівщині від холери щоденно помирало до 8 осіб. Станом на середину літа 1831 року від холери померло не менше 26 946 осіб.

ІІІ пандемія в 1847 році досягла берегів Чорного й Азовського морів, охопила спочатку Одесу, а потім усю Україну і Польщу. У 1847 році холера дісталася Києва, де забрала багато життів. У цей час питанням холери займався український лікар-патолог Іван Миколайович Рейпольський. У 1853—1855 рр.

холера особливо лютувала в Криму за часів Кримської війни; французька армія втратила 11 200 осіб, а перехворіло на холеру понад 20 000 осіб; англійці втратили 4 500, а перехворіло 7 600. Хворіли й місцеві жителі. [6]

Під час IV пандемії холера поширилась у серпні 1865 року з Константинополя спочатку до Одеси, а з 1866 року майже до всіх громад України. У 1869—1870 рр. захворювання на холеру в Європі припинилося, за винятком України і Російської імперії. У Києві, наприклад, улітку 1871 року за день помирало до 140 людей. У 1872 році за два тижні помер 1 151 житель міста. Розшук, організований військовим губернатором, показав, що багато містян у передмістях або таємно скидали трупи в Дніпро, або ховали їх у відлюдних місцях.

Під час V пандемії наприкінці 1885 року холера досягла Галичини, центральних і східних земель України; відомо, що в Галичині та на Буковині від холери померло в період 1892—1894 рр. 2 300 осіб. Під час цього в Україні смертність від холери коливалася у межах 36,8—44,9 % від усіх захворювань. У цей час видатні науковці, зокрема українського походження, вивчали холеру. Так, під час епідемії холери в Бретані в 1883 році майбутній Нобелівський лауреат, всесвітньо відомий науковець Ілля Ілліч Мечников із двома помічниками, докторами П. Латамі й Ж. Жюпілем, зважилися на експеримент із самозараження. У такий спосіб він хотів підтвердити правоту Р. Коха, який вважав, що відкритий ним вібріон породжує цю грізну недугу. Мечников і Латамі не захворіли, але Жюпіль не тільки занедужав, але в підсумку й помер від холери. У 1888 році український мікробіолог Микола Федорович Гамалія на собі й своїй дружині випробував безпечність запропонованої ним для профілактики холери вакцини з убитих вібріонів. Володимир Аронович Хавкін, виходець з Бердянська і Одеси, бактеріолог та епідеміолог, учень Іллі Ілліча Мечникова, багато часу приділяв дослідженню холери. Йому світ зобов'язаний введенням у практику протихолерної вакцини, яку він у 1892 році випробував на собі. Данило Кирилович Заболотний, український мікробіолог і епідеміолог, разом із Іваном Григоровичем Савченком, патологом і мікробіологом, у 1893

році провели небезпечне дослідження на собі. Вони випили живу культуру холерного вібріона після попередньої пробної імунізації, щоб підтвердити ефективність оральної вакцини. [6]

VI пандемія холери — в Україні спочатку були поодинокі випадки захворювань. Однак 1907 року хвороба поширилася в басейні Дніпра, досягла апогею 1910 року. Згодом епідемія значно послабшала (1912 року в Одесі було лише 9 випадків захворювань), але 1913 року стався новий вибух холери, головним чином у Подільській губернії — 1 600 захворювань. З початком Першої світової війни (1914 рік) холера поширилася в російській армії, переважно на Південно-західному фронті: 7 700 захворювань, серед цивільного населення до 1 800. 1915 року зафіксовано 11 400 випадків в армії й десятки тисяч серед цивільного населення. У наступні два роки епідемія значно згасла, але 1918 року через інтенсивні переміщення біженців, демобілізованих та військовополонених, а потім через громадянську війну стався новий великий спалах холери. Вона поширилася по всій Україні. Летальність від холери була дуже високою; наприклад, в Одесі 1918 року — 55,8 %, 1919 р. — 47,2 %, 1920 р. — 65,0 %, 1921 — 48,8 %. Найбільша смертність була серед молодих та найстарших груп хворих. Після закінчення громадянської війни влада розпочала енергійну боротьбу проти холери, внаслідок цього холери на 1926 рік на всій території СРСР було остаточно ліквідовано.

VII пандемія холери. Офіційно вважають, що з 1926 року холера не відновлювалася в СРСР. Однак разом із появою VII пандемії у світі поширення вібріона Ель-Тор відбулось і до СРСР. У 1965 році великий спалах холери стався в Каракалпацькій АРСР, його вдалося приховати від світової медичної спільноти. Але надалі спалах холери був радянською владою вимушено зареєстрований у 1970 р. в Одеській області, в Криму.

#### Холера в сучасній Україні

З часів повернення незалежності в Україні (в басейні Чорного, Азовського морів, Дніпра, Дністра, Південного Бугу) стабільно виявляють холерні вібріони, що свідчить про наявність стійкого природного осередку. У

1991—1996 рр. холеру реєстрували в 14 областях України і м. Севастополі, доходючи до епідемічного рівня в 1994 (845 хворих, летальність 2,6 %) та в 1995 (548 випадків, летальність 1,8 %) роках. Найбільш ураженими були південні та центральні регіони країни. У 2011 році в Маріуполі (Донецька область) через випадки холери було введено заборону на купання на пляжах, а також на виловлювання риби та продаж її на ринках.

Під час російсько-української війни в червні 2022 року в місті Маріуполь, ймовірно, почалася епідемія холери через повну антисанітарію та відсутність медичної допомоги. Наразі невідома кількість хворих, оскільки місто є окупованим російськими загарбниками. Проте наразі документальних підтверджень цьому не отримано.

З огляду на ситуацію у 2023 році, пов'язану зі збільшенням кількості випадків холери, Міністерство охорони здоров'я у співпраці з ВООЗ посилюватиме національну систему епіднагляду та реагування, враховуючи кращі світові стандарти. В Україні протягом посиленого сезону спостереження за холерою у 2023 році на холеру було обстежено 12 604 людини із гострою кишковою інфекцією та проведено 11 073 дослідження проб води зі стічних вод, прісної та морської води. Спалахів холери не зафіксовано. [4]

ВООЗ не рекомендує при профілактиці холери карантинні заходи й заборону на переміщення людей і товарів. Окремі випадки холери, що пов'язують з імпортованими харчовими продуктами, мали відношення до тих харчових продуктів, що належали окремим особам, які здійснювали поїздки. Отже, накладення обмежень на імпорт харчових продуктів, вироблених відповідно до належної практики виробництва, на підставі одного лише факту, що в даній країні є епідемія холери або в цій державі холера є ендемічною хворобою, необґрунтовано. Країнам, що межують з районами, охопленими холерою, настійливо рекомендують посилити епідеміологічний нагляд за хворобою і національну готовність до швидкого виявлення спалахів холери, прийняття відповідних заходів у відповідь на випадки міжнародного поширення цієї хвороби. Крім того особам, що здійснюють поїздки, і окремим

спільнотам необхідно надавати інформацію про потенційні небезпеки і симптоми холери, запобіжні заходи, яких необхідно дотримуватися, і про те, коли й куди необхідно повідомляти про випадки захворювання.

Відразу ж після виявлення спалаху хвороби звичайна стратегія втручання повинна бути спрямована на зниження смертності шляхом забезпечення швидкого доступу до лікування та обмеження поширення хвороби знезараженням води, створенням належної санітарії й проведенням активної санітарної освіти з метою поліпшення гігієни і безпечної практики обробки харчових продуктів в окремих спільнотах, що є вирішальними чинниками у зменшенні захворювання на холеру.

За рекомендаціями ВООЗ, в районах, де холера є ендемічною, а також у районах, де існує загроза виникнення спалахів хвороби, імунізацію існуючими цілюноклітинними убитими оральними вакцинами проти холери необхідно використовувати тільки у поєднанні із зазвичай рекомендованими контрольними заходами. Вакцини надають лише короткочасний захист у той час, коли починають здійснювати такі довготривалі заходи, як поліпшення якості води і санітарії. [5]

**Висновок.** Розвиток профілактики холери в Україні є надзвичайно важливим завданням у забезпеченні громадського здоров'я та запобіганні епідемічним випадкам хвороби. На основі аналізу історичних даних про спалахи холери, виявлення причин та факторів, що спричиняли її поширення в минулому, стає очевидним, що недостатня санітарія, недоступність чистої питної води та відсутність ефективних превентивних заходів є основними чинниками, що сприяють поширенню холери. Тому розвиток та впровадження комплексної програми профілактики, яка включатиме у себе забезпечення належних санітарних умов, підвищення обізнаності населення про методи гігієни та безпеки води, моніторинг та контроль якості водопостачання, а також вакцинацію та розробку планів реагування на епідемічні випадки, є невідкладним завданням для забезпечення здоров'я та безпеки населення України.



## ЛІТЕРАТУРА

1. “Global Climate Change and Infectious Diseases: The Cholera Paradigm” авторства Ріти Р. Колвелл: Colwell, Rita R. Global Climate Change and Infectious Diseases: The Cholera Paradigm. American Academy of Microbiology, 2008.
2. “Control of Communicable Diseases Manual” авторства David L. Heymann: Heymann, David L. Control of Communicable Diseases Manual. 20th ed., American Public Health Association, 2015.
3. Офіційні звіти та документи Всесвітньої Організації Охорони Здоров'я (ВООЗ) та Міністерства Охорони Здоров'я України про епідеміологічну ситуацію щодо холери. [<https://life.pravda.com.ua/health/2023/09/25/256728/>]
4. <https://espreso.tv/zdorovya-moz-rozpovilo-yakikh-zakhodiv-vzhivae-ukraina-dlya-nedopushchennya-viniknennya-kholeri>
5. <https://uk.wikipedia.org/wiki/Холера>
6. <https://www.radiosvoboda.org/a/30430960.html>

## ДИСТРАКЦІЙНЕ ЗАМІЩЕННЯ КІСТКОВИХ ДЕФЕКТІВ ПРИ ІНФІКОВАНИХ НЕЗРОЩЕННЯХ ВЕЛИКОГОМІЛКОВОЇ КІСТКИ

**Рушай Анатолій Кирилович,**

доктор медичних наук, професор,  
професор кафедри загальної хірургії, анестезіології  
та інтенсивної хірургії післядипломної освіти,  
Національний медичний університет

імені О. О. Богомольця, Київ

**Лисайчук Юрій Сергійович,**

доктор медичних наук, професор,  
професор кафедри загальної хірургії, анестезіології  
та інтенсивної хірургії післядипломної освіти,  
Національний медичний університет

імені О. О. Богомольця, Київ

**Ковальчук Дмитро Юрійович,**

кандидат медичних наук,  
асистент кафедри загальної хірургії, анестезіології  
та інтенсивної хірургії післядипломної освіти,  
Національний медичний університет  
імені О. О. Богомольця, Київ

**Вступ.** Дистракційне заміщення кісткових дефектів при інфікованих незрошеннях великогомілкової кістки є одним з основних методів лікування кісткових дефектів. В останній час спостерігається зростання тенденції до застосування модифікованих апаратних методів для заміщення кісткових дефектів. Основними показниками, які ґрунтовно детермінують результати лікування, є повільнене зрощення "транспорту" з основним фрагментом і тривале дозрівання дистракційного регенерату [1, 2, 3]. В останній час спостерігається зростання тенденції до застосування модифікованих апаратних методів для лікування кісткових дефектів [4, 5, 6]. Проте бракує досліджень, спрямованих на об'єктивну оцінку клінічних ефектів запропонованих методів.

**Мета роботи.** Проведення системного аналізу, виявлення недоліків дистракційного остеогенезу, ранньої їх профілактики і загальна оцінка запропонованих клінічних ефектів.

## **Матеріали та методи.**

Усі пацієнти лікувалися в період із 2001 до 2021 року з приводу незрощень із сегментарною втратою кісткової маси. Вони мали її дефект завбільшки близько  $5, 2 \pm 0,24$  см. Критеріями включення постраждалих були вік від 18 до 60 років, із сегментарними кістковими дефектами великогомілкової кістки після переломів зазначених параметрів, що спостерігалися не менше 6 місяців після втручання. Виключали із дослідження пацієнтів із системними або будь-якими скелетними захворюваннями і травмами, що впливали на консолідацію кісток; пацієнтів із подальшим спостереженням менше ніж 6 місяців після демонтажу фіксатора.

Критеріям включення відповідали 36 пацієнтів із незрощеннями кісток гомілки, які були прооперовані за запропонованою методикою, і вони склали основну групу. Переважали чоловіки 31 (85,7%); жінок було 5 (13,9%).

Під час огляду було задокументовано наявність сегментарного дефекту, його розміри, ступінь судинно-нервової недостатності та стан м'яких тканин. Усіх пацієнтів було проінформовано про приблизну тривалість лікування і пов'язані з ним ускладнення до проведення реконструктивної хірургії. Для включення в дослідження заповнювали інформовану згоду.

Група порівняння складалася з 42 постраждалих. Критерії відбору відповідали таким в основній групі. Відмінність полягала в тому, що лікування проводили з використанням традиційних методик дистракційного остеосинтезу. Демонтаж шпиче-стержньового фіксатора здійснювався після довготривалого «визрівання» дистракційного регенерату; у 8 випадках зрощення «транспорту» зі стикованим фрагментом великогомілкової кістки не наступало, що вимагало пластичне втручання і довготривалу фіксацію.

На основі аналізу ускладнень дистракційного остеосинтезу нами були запропоновані наступні удосконалення. Жорсткість шпиче-стержньового апарату була підвищена за рахунок використання «трикутника жорсткості» при монтажу стержня. Шпиці проводилися під кутами у двох площинах. Після зіставлення «транспорту» зі стикованим фрагментом великогомілкової кістки

проводили малотравматичне втручання з виділення м'якотканинного «меніску», обробку зіставлених фрагментів та пластику запропонованою «пломбою» (суміш гідроксиапатиту із заздальгідь отриманою PRF-плазмою, гемостатичною губкою). Усі компоненти стимулювали регенерацію, були надійно фіксовані на необхідний час.

Після проведення демонтажу кільцевих фіксаторі ще до повної перебудови регенерату з метою профілактики деформацій і повноцінного навантаження гомілки використовували фіксацію індивідуальними напівтвердими системами Softcast/Scotchcast. Система давала змогу до настання повної перебудови регенерату і стійкої консолідації зіставлених уламків повністю навантажувати кінцівку і використовувати її під час ходьби.

Антибактеріальна терапія здійснювалися препаратами, які були активні до більшості збудників, виявлених у відділені та за даними посіва індивідуального випадку. Перевагу віддавали сульбактамним препаратам та фторхінолонам. Профілактика спазмування судин від болю забезпечувалася проведенням періопераційного мультимодального знеболювання (виконанням спинномозкової або перідуральної анестезії Маркаїном; застосовувався Дексалгін і Інфулган - розчин парацетамолу - в передопераційному і післяопераційному періоді). Ендотеліопротекція в післяопераційному періоді забезпечувалася введенням пентоксіфіліну. Використання транексамової кислоти дозволяло безпечно провести профілактику крововтрати. Призначення препаратів Са і вітаміну Д3 забезпечувало необхідну кількість і концентрацію активного Са в зону незрощення.

У ранньому періоді хворі отримували магнітотерапію, після демонтажу апарата - фонофорез Ліотоном і Фастум-гелем на суглоби. Режим ультразвуку був безперервний, щільність від 0,7 до 1,0 Вт/кв. см на ділянку суглобів кореня стопи, по 5 - 10 хвилин, щодня, 10 сеансів на курс лікування. Проводилась і кінезотерапія.

Проведений аналіз отриманих результатів охоплював методи опису функції та статистичне опрацювання. Для визначення статистичної

достовірності використовували аналіз у групах із використанням програмного забезпечення Office Excel.

### **Результати та обговорення.**

Спице-стрижневі кільцеві фіксатори при незрощеннях великогомілкової кістки застосовували із запропонованими нами вдосконаленнями - режими проведення та компонування спиць під кутами в різних площинах; втручання в зоні зіставлення уламків проводили з пластичними елементами (обробка торцевих частин, гідроксіапатиту, колапану, PRP-плазми), рання кінезотерапія, фінальне використання напівжорсткої системи зовнішньої фіксації Softcast/Scotchcast. Усе це дало змогу уникнути деформації регенерату і створити оптимальні умови для його дозрівання і зрощення уламків.

Середній час перебування в спице-стержньовому апараті у групі порівняння становив  $997 \pm 19,9$  дня, а в основній -  $911 \pm 12,4$  дня ( $p < 0,05$ ). Індекс зовнішньої фіксації EFI ми отримали, розділивши загальну тривалість зовнішньої фіксації кільцевими фіксаторами на довжину регенерату. Він склав в основній групі  $178,63 \pm 11,9$  порівняно з  $47,0 \pm 14,5$  у групі порівняння ( $p < 0,05$ ).

Критерій Пірсона при аналізі масиву даних з урахуванням кількості балів становив 0,98. Коефіцієнт кореляції КК був 0,976983738, що свідчило про високий рівень сили зв'язку за шкалою Чеддока.

За даними різних авторів [7, 8, 9], отримані функціональні результати під час лікування незрощення великогомілкової кістки коливаються в таких межах: чудові й хороші - від 37,6% до 84,7%; погані, незадовільні - від 4,3%, 6,7% до 16,67%. EFT зменшувалося за рахунок більш раннього переходу на фіксацію індивідуальними напівжорсткими полімерними пов'язками. На етапі фінального їх застосування постраждалі здійснювали повноцінне рухове навантаження на травмовану кінцівку з використанням лише тростини, без ризику деформації регенерату та розвитку запальних явищ.

Проведення періопераційного мультимодального знеболювання (виконанням спинномозкової або перідуральної анестезії Маркаїном;

застосовувався Дексалгин і Інфулган; отримання у ранньому періоді хворі магнітотерапію, фонофорез Ліотоном і Фастум-гелем на суглоби дозволило досягти гарних функціональних результатів.

Отримані нами результати (хороші та відмінні 77,8%; незадовільні - 2,8%) можна порівняти з даними більшості дослідників. Анатомо-функціональні результати в основній групі з високою ймовірністю (>95%) перевершували результати в групі порівняння.

Маючи на увазі тяжкість ураження, ми вважаємо такий результат обнадійливим. Фінальне використання систем Softcast/Scotchcast робило недоцільним проведення ще одного втручання, що є перевагою. З огляду на невелику кількість спостережень, слід рекомендувати подальше дослідження його ефективності.

#### **Висновки.**

1. Інфіковані незрощення великогомілкової кістки з сегментарною втратою кісткової маси вимагають комплексного лікування з використанням дистракційного остеосинтезу.

2. Спіце-стрижневі конструкції апаратів, перехід на фінальну фіксацію з використанням систем Softcast/Scotchcast, медикаментозна корекція порушень регенерації дозволила уникнути багатьох ускладнень дистракційного остеогенезу та отримати хороші результати.

4. Отримані результати вдосконаленого дистракційного остеогенезу слід вважати обнадійливим, але вони потребують подальшого вивчення.

#### **СПИСОК ЛІТЕРАТУРИ:**

1. Liu, K., Zhang, H., Maimaiti, X. et al. Bifocal versus trifocal bone transport for the management of tibial bone defects caused by fracture-related infection: a meta-analysis. J Orthop Surg Res 2023;18:140. <https://doi.org/10.1186/s13018-023-03636-5>

2. Liu, Y., Yushan, M., Liu, Z. et al. Complications of bone transport technique using the Ilizarov method in the lower extremity: a retrospective analysis

of 282 consecutive cases over 10 years. *BMC Musculoskelet Disord.* 2020;21:354. <https://doi.org/10.1186/s12891-020-03335-w>

3. Papakostidis C, Giannoudis PV. Reconstruction of infected long bone defects: issues and challenges. *Injury.* 2023; 54:807-6. <https://doi.org/10.1016/j.injury.2023.01.052>.

4. Wakefield, S.M., Papakostidis, C., Giannoudis, V.P. *et al.* Distraction osteogenesis versus induced membrane technique for infected tibial non-unions with segmental bone loss: a systematic review of the literature and meta-analysis of available studies. *Eur J Trauma Emerg Surg.* 2023. <https://doi.org/10.1007/s00068-023-02375-w>

5. Rohilla R, Sharma PK, Wadhvani J, Das J, Singh R, Beniwal D. Prospective randomized comparison of bone transport versus Masquelet technique in infected gap nonunion of tibia. *Arch Orthop Trauma Surg.* 2022;142:1923–32. <https://doi.org/10.1007/s00402-021-03935-8>.

6. Sigmund IK, Ferguson J, Govaert GAM, Stubbs D, McNally MA. Comparison of Ilizarov bifocal, acute shortening and relengthening with bone transport in the treatment of infected, segmental defects of the Tibia. *J Clin Med.* 2020;9:279. <https://doi.org/10.3390/jcm9020279>.

7. Matsubara, H., Tsuchiya, H., Sakurakichi, K., Watanabe, K., & Tomita, K. (2006). Deformity correction and lengthening of lower legs with an external fixator. *International orthopaedics*, 2006;30(6):550-4. <https://doi.org/10.1007/s00264-006-0133-8>.

# ВПЛИВ ЧАСТОТИ АКУСТИЧНИХ ХВИЛЬ НА РІВЕНЬ ЗНИЖЕННЯ СЛУХУ У ЗДОБУВАЧІВ ВИЩОЇ ОСВІТИ ХНМУ

**Саченко Дарина Віталіївна**  
**Абузейнех Руслан Фірасович**

Здобувачі вищої освіти медичного факультету  
«Харківський національний медичний університет»

Науковий керівник:

**Дзиза Алла Василівна**  
асистент кафедри оториноларингології  
«Харківський національний медичний університет»  
м. Харків, Україна

**Вступ.** Останнім часом проблема зниження слуху стає все важливішою серед здобувачів вищої освіти. Дистанційна форма навчання сприяє збільшенню часу проведеному у навушниках, що погано впливає на слух молоді.

Також, з поширенням портативних пристроїв, актуальною стала проблема прослуховування музики через навушники. Більшість молодих людей користуються цими пристроями постійно, часто не усвідомлюючи можливі наслідки для свого слуху у майбутньому.

Значна частина пристроїв дозволяє встановлювати дуже високий рівень гучності, навіть до 100 дБ і більше, що виходить за межі допустимої норми безпечного звучання (80-90 дБ). Постійне використання таких пристроїв на великих гучностях може призвести до серйозних проблем зі слухом, включаючи постійний тинітус або навіть часткову або повну втрату слуху.

**Ціль роботи.** Визначити та узагальнити знання про вплив частотних особливостей музики на рівень зниження слуху у здобувачів вищої освіти.

**Матеріали та методи.** Для досягнення поставленої мети було здійснено соціологічне дослідження серед студентів Харківського національного медичного університету. Проведення дослідження включало два основних етапи: опитування здобувачів вищої освіти та аналіз аналітично-статистичних даних, опублікованих у медичних виданнях, як в Україні, так і за кордоном.



Опитування в місті Харкові було проведено анонімно з використанням крос-секційного підходу через онлайн-анкетування у Google Forms. Для цього було опитано 39 студентів четвертого курсу ХНМУ. Середня вікова категорія респондентів становила 23,2 роки (від 20 до 30 років), при цьому серед них 78% складала жінки.

**Результати та обговорення.** Проаналізувавши аналітично-статистичні дані, можна стверджувати, що 51,2% помітили порушення слуху в період 2022-2024 року. Для перевірки слуху здобувачі вищої освіти використовували мовну аудіометрію.

Студентам читали слова на відстані 6-7 метрів, використовуючи нормальну мову, гучну та шепіт. Спершу слова промовлялись шепотом та лише 64,1% змогли зрозуміти та відтворити їх. Нормальною мовою 97,4% обстежуваних та 100% обстежуваних змогли почути промовлений до них текст гучною мовою.

У національних інститутах охорони здоров'я США рекомендують не перевищувати верхню межу звуку при використанні навушників. Більшість експертів погоджуються з тим, що цей показник становить 70 дБ.

Щоб виміряти приблизну кількість децибел та зрозуміти чи не перевищують студенти верхню межу в 70 дБ, вони прослуховували музику на звичній для них гучності. Під час цього до них зверталась інша людина і лише 7 студентів змогли відтворити звернену до них мову. Це свідчить про те, що 32 особи з досліджуваної групи перевищують загальноприйнятту верхню межу децибел для використання портативних пристроїв.

**Висновки.** Проаналізувавши дані проведеного дослідження можна стверджувати, що 58% студентів скаржаться на погіршення слуху за період 2022-2024 року. 32 особи перевищують верхню межу гучності, яка становить 70 децибел, під час прослуховування музики. Постійне високе звукове навантаження може призвести до пошкодження слуху та інших проблем зі здоров'ям вух. Тому необхідно регулювати гучність своїх навушників, щоб захистити свій слух і насолоджуватися музикою без шкоди для здоров'я.

### **СПИСОК ВИКОРИСТАНИХ ДЖЕРЕЛ:**

1. Національна служба здоров'я США (<https://www.nhs.uk/conditions/hearing-loss/>)
2. Д. І. Заболотний, Ю. В. Мітін, С. Б. Безшапочний, Ю. В. Деєва «Оториноларингологія» Київ, 2020
3. Журнал «Українська правда» (<https://life.pravda.com.ua/health/2021/10/2/246102/>)

# ФІЗИЧНА РЕАБІЛІТАЦІЯ ХВОРИХ ПРИ МІННО-ВИБУХОВІЙ ТРАВМІ НИЖНІХ КІНЦІВОК

Сушецька А. С.,

асистент

Барбашова А. Г.,

Притула А. І.,

Студенти

Харківський національний медичний університет

м. Харків, Україна

**Вступ.** Сучасна ситуація в країні призвела до того, що лікування та реабілітація мінно-вибухових поранень є однією з найважливіших задач сьогодення.

Адже вибухові поранення виникають не лише внаслідок механічної дії вибухових боєприпасів, а й через вплив навколишніх предметів. Нині ця проблема стосується не лише військової, а й цивільної медицини. За даними сучасних літературних джерел, мінно-вибухова травма відрізняється високою летальністю (67,8–79,3%), та інвалідизацією постраждалих.

**Ціль роботи.** Дослідження та висвітлення основних аспектів комплексної методики фізичної реабілітації при мінно-вибухових травмах нижніх кінцівок.

**Матеріали та методи.** В ході дослідження використано теоретичний аналіз, систематизація та узагальнення сучасної наукової літератури, які розміщені в базах даних PubMed, ScienceDirect, статті Alzheimer's Association.

**Результати та обговорення.** Програми фізичної реабілітації поранених з наслідками мінно-вибухових уражень нижніх кінцівок мають поєднувати декілька загальноприйнятих методів, що значно підвищує ефективність медичної реабілітації. Комплексна програма реабілітаційних заходів може включати лікувальну гімнастику в поєднанні з класичним масажем та із застосуванням традиційних процедур турецької лазні. Особливістю даного типу лазні є менші показники температури + 35-45 °С при високій вологості (до 100%), що дозволяє знизити навантаження на дихальну та серцево-судинну

системи хворого. В той же час після відвідування лазні відбувається розслаблення м'язів, покращення трофіки тканин, діяльності нервової, видільної та ендокринної систем, поліпшення сну та настрою.

Лікувальна фізична культура є основною складовою фізичної реабілітації. Фізичні вправи нормалізують основні нервові процеси та підвищують адаптаційні здатності організму. Відповідно до можливостей м'язів, тяжкості поранення, в іммобілізаційному періоді призначають ізометричні вправи, які покращують трофіку м'язів, крово- та лімфообіг та підготовлюють кінцівку до активних рухів та відновлення її функції. Також в період іммобілізації кінцівки призначають ідеомоторні вправи, які допомагають зберегти стереотипи рухів в ЦНС шляхом уявного відтворення рухів. Для цього дуже широко використовується «дзеркальна терапія».

В післяіммобілізаційному періоді спочатку використовують пасивні вправи, масаж, класичний та лімфодренажний, техніки постізометричної релаксації. Також в цьому періоді можна починати роботу з рубцями та на відновлення чутливості.

Основну групу вправ лікувальної гімнастики складають активні вправи: це вправи на рівновагу, силові вправи, стретчингові вправи для задньої групи м'язів нижньої кінцівки, вправи сидячі та стоячи, вправи на відновлення патерну ходьби.

Масаж є широко застосованим засобом фізичної реабілітації, що виявляє механічну дію на м'язи, сухожилля, зв'язки, шкіру, покращує їх живлення. Масаж прискорює крово- та лімфообіг, покращую трофіку, сприяє зменшенню набряків, зменшує рубцеві спайки та інші залишкові явища травматичних ушкоджень. Масаж нижніх кінцівок складається з двох технік: класичної та лімфодренажної.

Лімфодренажні прийоми включають помпажний масаж з низкою надавлень на м'язи гомілки та стегна, а прийоми класичного масажу включають: погладжування, глибокі захоплюючі рухи і давлячі розминання, розтирання, вижимання.

**Висновки.** У даному дослідженні була розглянута програма фізичної реабілітації для людей з травмами нижніх кінцівок, спричиненими мінно-вибуховими травмами. Вона поєднує різноманітні методи масажу з удосконаленою версією методу турецької лазні. Досліджена комплексна програма реабілітації є медично простою та доволі ефективною.

# ЕФЕКТИВНІСТЬ МІКРОСТРУМОВОЇ ТЕРАПІЇ

Сушецька Аліна Сергіївна

асистент

Завиленкова Вероніка Андріївна

Пантюхова Таїсія Олександрівна

Студенти

Харківський національний медичний університет

м. Харків, Україна

**Актуальність:** В сучасній косметології набирає метод фізичної терапії-мікрострумова терапія, що демонструє високу практичну ефективність, а дослідження фіксують корекцію порушень морфо-функціонального стану шкіри при віковому старінні незалежно від тяжкості процесу, підвищення її еластичності, тургору, позбавлення від пастозності, в'ялості, профілактичний вплив на судині зміни шкіри обличчя. Значним успіхом користується застосування цього методу терапії для прискорення загоєння ран вирівнювання рубців. Терапевтичний вплив мікрострумової терапії проявляється в тому, що це єдиний метод, який працює на рівні клітинної мембрани. Такі низькочастотні струми викликають в скелетних м'язах і нервах, які глибоко лежать, активізацію потенціал залежних іонних каналів мембрани. Показаннями ж до застосування цього методу в косметології можуть бути вугрові висипи, пігментні плями та постакне, зморшки та вікові зміни, купероз, реабілітація після пластичних операцій, опіки, післяпологові та післяопераційні рубці, целюліт та себорея.

**Мета:** Дослідити ефективність та потенційні переваги мікрострумової терапії в косметології на прикладі корекції порушень морфо-функціонального стану шкіри

**Матеріали та методи:** Оцінка результатів досліджень ефективності методу з v єдиних ресурсів Pubmed, Scopus, The Lancet

**Результати:** Дослідження оцінки стану шкіри обличчя після курсу мікрострумової терапії сеансами з інтервалом 3-4 дні за якісними

характеристиками наступні : було відзначено поліпшення еластичності, тургору шкіри; зменшились зморшки та вирівнення загального мікрорельєфу (на 46%) та на 60% менш виражені стали зморшки; менш вираженими стали гравітаційний птоз та загальні дефекти шкіри обличчя та набряклість окремих ділянок; вологість та колір шкіри відновились до нормальних показників(показник зріс на 90%), на 88% зменшився показник пастозності та в'ялості шкіри, судинні зміни стали менш виражені на 50%. Цей фізіотерапевтичний методі був оцінений більшістю жінок як безпечний, безболісний, ефективний та комфортний. [1], [2]

Також пропонується використовувати електростимуляцію високою напругою як метод пришвидчення процесу загоєння ран. Сприятливий ефект позитивно оцінюється при лікуванні хронічних опіків, виразок. Пристрій передає заряди на рану, без будь-якого контакту з нею, створюючи мікрострум, який здатний генерувати струм ураження. На шкірні рани створюється струм ушкодження, що безпосередньо стимулює регенераторні процеси. Таким чином відбувається імітація природного електричного струму, який виникає в шкірних ранах. Результати свідчать про те, що цей метод є ефективним варіантом лікування хронічних виразок. [3]

Якщо обирати форму хвилі та метод доставки електричної стимуляції, то більшість досліджень підтверджує перевагу імпульсного струму над консервативним лікуванням ран шкіри нижніх кінцівок. [4]

**Висновки:** Дослідження підтверджує високу ефективність та потенційні переваги мікрострумової терапії в косметології. Результати свідчать про значне поліпшення морфо-функціонального стану шкіри обличчя після курсу процедур мікрострумової терапії. Ефективність цього методу проявляється у зменшенні зморшок, пігментних плям, вугрових висипів, а також у покращенні еластичності, тургору та загального стану шкіри.

Дослідження показує, що мікрострумова терапія є безпечним, ефективним та комфортним методом для корекції шкірних проблем. Крім того, використання електростимуляції високою напругою також виявляється

ефективним для прискорення процесу загоєння ран. Таким чином, ці результати підтримують використання мікрострумової терапії та електростимуляції як перспективних методів в косметології для досягнення здорової та молоді шкіри.

#### **ДЖЕРЕЛА:**

1. Фізіотерапія в косметології Чумак Н. І., Козій Т. П.
2. Effects of electrical stimulation on skin surface, Xinkai Xu, Han Zhang, Yan Yan, Jianru Wang, Liang Guo
3. Wireless electrical stimulation: an innovative powerful tool for the treatment of a complicated chronic ulcer, Ourania Castana, Aekaterini Dimitrouli, Theodoros Argyrakos, Emilia Theodorakopoulou, Nektarios Stampolidis, Emmanouil Papadopoulos, Athanasios Pallantzias, Ioannis Stasinopoulos, Konstantinos Poulas
4. The efficacy of electrical stimulation in lower extremity cutaneous wound healing: A systematic review, Mohammed Ashrafi, Teresa Alonso-Rasgado, Mohamed Baguneid, Ardeshir Bayat



# ЗАСТОСУВАННЯ КІНЕЗІОТЕЙПУВАННЯ В РЕАБІЛІТАЦІЇ ДИТЯЧОГО ЦЕРЕБРАЛЬНОГО ПАРАЛІЧА

**Сушецька Аліна Сергіївна**

асистент

**Молоток Валерія Віталіївна**

Студентка

Харківський національний медичний університет

м. Харків, Україна

**Вступ.** Дитячий церебральний параліч (ДЦП) - група непрогресуючих синдромів, що характеризуються формуванням статичних та динамічних рухових розладів та порушенням моторного контролю. Реабілітація дітей з ДЦП є важливим аспектом, що сприяє поліпшенню якості їхнього життя, рухової активності та їх функціональної здатності. Одним з сучасних методів, що використовується для реабілітації ДЦП є кінезіотейпування, метод фізичної терапії, що базується на накладанні спеціальних еластичних пластирів (тейпів).

**Мета роботи.** Оцінити ефективність застосування кінезіотейпінгу у реабілітації дітей з церебральним паралічем у відновленні рухових функцій та поліпшенні якості життя.

**Матеріали і методи.** Дослідження проводили на базі КНП «Міська дитяча лікарня №5» ХМР. Були оброблені медичні карти дітей, які мали діагноз: Дитячий церебральний параліч. Досліджувана вибіркова сукупність була поділена на дві групи: першій групі (15 дітей) проводили традиційну фізіотерапію та ЛФК в комплексі з використанням кінезіотейпів, тоді як другій групі (18 дітей) проводили виключно традиційну фізіотерапію, поєднану з ЛФК. Оцінку ефективності застосування тейпування для реабілітації дітей з ДЦП проводили шляхом визначення рухового розвитку: м'язової сили, тонусу, амплітуди рухів, рівня спастичності - за допомогою шкал і тестів оцінки стану м'язів (MRCS, MTS, MAS, Ешворта) та шляхом анкетування батьків.

**Результати та обговорення.** У дітей першої групи, яким регулярно проводили тейпування, відмічались значно кращі показники рухового розвитку,

ніж у дітей другої групи. Спостерігалось зменшення підвищеного м'язового тону м'язів-згиначів, збільшення м'язового тону м'язів-розгиначів та корекція асиметрії тону м'язових груп за більш короткий термін. Батьки відмічали появу нових моторних навиків на фоні відновлення рухового розвитку.

**Висновки.** Застосування кінезіотейпінгу у реабілітації дітей з церебральним паралічем є перспективним методом, що покращує функціональний стан мускулатури. Дослідження підтвердили корисність та ефективність цього методу у комплексному лікуванні ДЦП.

## **ЗМАГАННЯ ЗА ЗНАННЯ: ЯК ВІЙНА СТВОРЮЄ НОВІ ВИКЛИКИ ДЛЯ АНАТОМІЧНОГО ОСВІТНЬОГО ФРОНТУ**

**Таран Олексій Сергійович**

Здобувач освіти 2 курсу II медичного факультету

**Ширяєва Любов Геннадіївна**

Здобувачка освіти 3 курсу II медичного факультету

**Юрова Анна Андріївна**

Здобувачка освіти 2 курсу III медичного факультету

**Григорян Наріне Аршалуйсівна**

Здобувачка освіти 3 курсу III медичного факультету

**Бондаренко Ярослав Дмитрович**

Здобувач освіти 3 курсу III медичного факультету

**Удовиченко Анастасія Олексіївна**

Здобувачка освіти 3 курсу I медичного факультету

**Лухіна Євгенія Андріївна**

Здобувачка освіти 3 курсу II медичного факультету

**Порубай Вікторія Ярославівна**

Здобувачка освіти 3 курсу I медичного факультету

**Остроухова Катерина Максимівна**

Здобувачка освіти 3 курсу II медичного факультету

**Колісниченко Олександра Вячеславівна**

Здобувачка освіти 3 курсу III медичного факультету

**Шевченко Анастасія Юріївна**

Здобувачка освіти 3 курсу II медичного факультету

**Ярош Ксенія Ігорівна**

Здобувачка освіти 2 курсу I медичного факультету

**Луценко Ірина Володимирівна**

Здобувачка освіти 3 курсу III медичного факультету

**Козирев Станіслав Денисович**

Здобувач освіти 3 курсу I медичного факультету

Харківського національного медичного університет

м. Харків, Україна

**Вступ./Introduction.** У сучасному світі, де медична наука є однією з найважливіших сфер людського знання, війна стає серйозним викликом для навчальних закладів, особливо для тих, що спеціалізуються на медичній освіті.

Зараз, коли більше третини населення світу переживає наслідки конфліктів, які відбуваються на різних куточках планети, студенти і викладачі зі студій анатомії стикаються зі складними викликами, пов'язаними зі змінами в навчальному процесі та середовищі. Війна, незалежно від того, де вона відбувається, має потенціал серйозно вплинути на якість освіти, зокрема у медичній галузі. У даній статті ми розглянемо вплив війни на навчання анатомії, спостереження та думки студентів та викладачів щодо цієї ситуації та можливі шляхи адаптації та подолання викликів, які вона ставить перед медичною освітою

**Мета роботи./Aim.** Полягає у вивченні та аналізі впливу триваючої війни на навчання анатомії та медицини в цілому з перспективи студентів та викладачів, а також у висловленні занепокоєння щодо можливих наслідків для майбутніх студентів. Робота спрямована на виявлення проблем, які виникають у зв'язку з перервою в навчальному процесі через війну, та розробку можливих шляхів адаптації та подолання цих викликів для забезпечення якісної медичної освіти.

**Матеріали та методи./Materials and methods.** Теоретичні: огляд та аналіз науково-методичної, публіцистичної та історичної літератури.

**Результати та обговорення./Results and discussion.** Як студенти, які палко кохають один з фундаментальних предметів для всіх медичних вишів не тільки України, а і всього світу, та лектори (деякі з нас) навчальних вібінарів від СНТ кафедри анатомії (Харківського національного медичного університету), ми не можемо залишити без уваги ситуацію яка на пряму впливає на якість вивчення як анатомії так і медицини в цілому. Світ переживає триваючу та серйозну війну, і ми вважаємо за потрібне прокоментувати, з точки зору студентів, вплив цієї ситуації на анатомічну освіту, а також наше занепокоєння щодо наслідків, які вона може мати щодо майбутнього нинішніх студентів, що вивчають анатомію.

Поки уряд намагається всіма можливими способами припинити жахливі бойові дії, за якими спостерігає більше третини населення світу, вплив війни на освітній сектор важко переоцінити. Війна, перериваючи навчальний процес,

знижуючи доступ до навчальних закладів та обмежуючи можливості навчання для мільйонів дітей та молоді, сильно впливає як на доступність знань так і на можливість їх отримання. Більшість університетів і медичних шкіл призупинили очне навчання, що змусило студентів перейти на онлайн (дистанційне) навчання на невизначений термін.

Війна - явище не нове. Дійсно, світ задокументував на гралях своєї довгої історії безліч війн, деякі з них продовжуються і досі. Незважаючи на те, що нинішня війна на теренах України, швидше за все, буде першою, від якої постраждали нинішні студенти що вивчають анатомію, уроки та досвід можна винести з попередніх «криз», щоб допомогти нам адаптуватися та продовжити навчання. Наприклад, веб-орієнтоване навчання вже успішно використовувалося під час пандемії 2020-2022 року, щоб мінімізувати скорочення освіти, яку отримували студенти, і знову використовується з великим ефектом. Звичайно, для студентів цілком можливо вивчати анатомію без трупа і виключно з підручників та онлайн-ресурсів, і справді, ряд медичних шкіл більше не використовують розтин трупа. Зважаючи на те, що навчальне середовище нині є далеко не оптимальним, втрата особистого контакту та прямої взаємодії як з однолітками, так і з учителями може потенційно загальмувати розвиток студентів як анатомів. Незважаючи на прогрес у технологіях, які дозволяють проводити дистанційне онлайн-навчання, отримання анатомічних знань у секційній, в ідеалі через розтин трупа, часто все ще вважається не лише «обрядом», але й найефективнішим методом.

Коли студенти втратили доступ до кімнат для препарування, вони втратили доступ не лише до трупного матеріалу, але й до низки інших оптимальних методів навчання: препарування, моделювання, патологічні зразки, скелети та інше. Попередні автори підкреслювали, що сучасна навчальна програма з медицини вже обмежує знайомство студентів з анатомією, і справді ця ситуація ще більше скоротила час контакту, який отримують теперішні студенти. Як наслідок, теперішніх студентів навчають анатомії без доступу до практичних навчальних матеріалів, будь то трупи чи

моделі. Вивчення анатомії без трупів є практикою, яка, як правило, вважається менш сприятливою, що має спірні переваги. Адаптація до онлайн-дистанційного навчання не є легким завданням для студентів чи викладачів, і просте надання онлайн-атласу навряд чи дасть студентам «оцінку тканини людського тіла». Незважаючи на те, що існує велика кількість онлайн-програм з анатомії, доступних для студентів, вони часто можуть бути дорогими. Заклади, які можуть собі це дозволити, повинні намагатися надати своїм студентам доступ до них у поточній ситуації. Однак, щоб врахувати рівність можливостей між установами з різною фінансовою свободою, ми б просили компанії-виробники програмного забезпечення розглянути можливість надання всім студентам анатомії тимчасового безкоштовного доступу до їхніх програм під час збройної агресії на території України. Зважаючи на це, попередні дослідження показали, що, незважаючи на те, що онлайн-програми є корисними, вони забезпечують значно нижчі показники власного навчання та задоволення порівняно з наочним аналізом. Багатьом студентам важко маніпулювати моделями та зосереджуватися на структурах, що їх цікавлять. Таким чином, ще більше ставлячи під сумнів їх корисність у такі складні часи. Однак, дослідження ефективності використання виключно онлайн-програм ще не проводилися. Дійсно, теперішня криза може послужити для того, щоб проінформувати нас про те, чи здатні такі підходи забезпечити належний приріст навчання. Крім того, якби ці онлайн-програми були належним чином інтегровані в розробку навчального плану та використовувалися для ретельного керівництва учнями під час навчальної подорожі, а не просто були доступними як додатковий ресурс, тоді, можливо, ці інструменти могли б виявитися дуже корисними. Змішані методи викладання та вивчення анатомії в умовах нинішньої ситуації явно необхідні. Додавання навчальних відео про розтин проходить частину шляху до нормального стану, коли учні можуть фактично спостерігати за попередньо записаним розтином. Дійсно, навіть спрямування до відповідних відео на YouTube може допомогти учням зрозуміти анатомічні концепції. У поєднанні з онлайн-цифровими фотографіями трупів,

інтерактивними анатомічними зображеннями та наданням інструментів для самоперевірки студенти можуть почати відчувати підтримку в дистанційному онлайн-навчанні. Однак не можна ігнорувати важливість особистої онлайн-взаємодії, і намагання зменшити відстань між учнями за допомогою чатів або навчальних посібників у реальному часі є ключовим елементом успішного онлайн-навчання. Здавалося б, спеціально розроблений онлайн-курс, який об'єднує низку елементів у навчальну подорож, потенційно міг би вирішити проблему поточної паузи в очному навчанні. Крім того, сучасним ідеалом для домашнього вивчення анатомії були б ресурси віртуальної реальності (VR), і хоча ми ще не на тому етапі розвитку техніки, коли ця технологія є основним продуктом домашнього господарства, існують деякі елементи, які можна адаптувати до середовища дистанційного навчання. Дійсно, більшість смартфонів сумісні з Google Cardboard, що дозволяє студентам відчувати VR зі своїх власних телефонів, якщо вони забезпечені відповідним програмним забезпеченням.

Наслідки дистанційного навчання для підсумкового оцінювання ще більше хвилюють студентів. Серед великої кількості методів, які використовуються для оцінки знань з анатомії, віддають перевагу письмовій та усній відповіді на екзаменаційні питання екзаменатору. Однак ці методи, очевидно, не можуть бути використані в нинішній ситуації. З огляду на те, що перехід до онлайн-іспитів, здавалося б, неминучий для цьогорічної глобальної когорти студентів анатомії, ми сумніваємося в їхній готовності до такої форми оцінювання та задаємося питанням, чи будуть студенти відповідати стандартам, які вони могли б мати, якби їхні іспити проходили за запланованою формою. Зважаючи на це, дослідження показали, що студенти, як правило, отримують однакові бали незалежно від того, практичний іспит чи онлайн. Незважаючи на те, що багато студентів уже використовують анатомічні флеш-карти та оцифровані тести, подібні до споттерів, у своєму навчанні, ми закликаємо навчальні заклади надати студентам чіткі вказівки щодо скоригованого формату їхніх іспитів і надати широкі можливості для практики цих нових

модальностей. Дійсно, попередні автори зазначали, що традиційні іспити, мабуть, не є ефективною технікою оцінювання, оскільки вони майже повністю зосереджені на перевірці здатності студентів запам'ятовувати інформацію. Тому, можливо, нинішня війна дає навчальним закладам можливість для інновацій у підходах до оцінювання, які дозволяють точно представити як знання студента, так і розуміння анатомічних наук.

Окрім проблем, пов'язаних із безперервною анатомічною освітою студентів онлайн, війна також піднімає питання щодо майбутнього нинішніх студентів анатомії. Студенти вважають роботу з трупним матеріалом важливою частиною свого розвитку на шляху до того, щоб стати професіоналом у цій галузі, будь то лікар, стоматолог чи вчений-біолог. Клінічно значуще вивчення анатомії має вирішальне значення для розуміння студентами актуальності їхніх знань для майбутньої практики. Таким чином, клінічне розуміння студентами та оцінка актуальності анатомії може постраждати через поточну відсутність практичного викладання, на шкоду їхньому майбутньому, тому адаптивні навчальні заклади повинні гарантувати, що навчальні онлайн-ресурси не втратять цієї важливої клінічної актуальності. Як студенти медицини, ми особливо стурбовані зменшенням досвіду дисекції, який отримали теперішні студенти вивчаючи анатомію. Розтин трупа є безцінною можливістю для розвитку дрібної моторики в середовищі без стресу, тому нам цікаво, які наслідки це може мати для майбутнього студентів, які займатимуть подібні посади, як і ми. Дійсно, це занепокоєння поширюється на майбутнє хірургії в набагато ширшому сенсі. Погане викладання анатомії в медичній школі студенти часто називають причиною відмови від хірургічної кар'єри, і хоча поточна ситуація з викладанням анатомії не є навмисною, цілком можливо, що якість викладання студентів які зараз можуть отримати, може бути нижчим, ніж до війни. Через багато років не буде відомо, чи спричинить ця ситуація кількість заявок на хірургічні навчальні посади для студентів цього року, але відмова від розтину виявилася шкідливою для компетентності майбутніх хірургів. Додатковим ускладнюючим фактором у цьому питанні є той факт, що багато студентів



виявляють свою любов або природний талант до хірургії. Можливо, через це зникнення практичного навчання ми втрачаємо можливість відкривати наступних найкращих хірургів нашого часу або створюємо студентів, які мали явну прогалину в розумінні анатомії.

Для тих студентів, які хочуть стати майбутніми вчителями анатомії, відсутність повного та постійного впливу різноманітних методів викладання та навчання може вплинути на стилі та методи, які вони згодом використовуватимуть як викладачі. Не даючи їм можливості розглянути найкращі практики викладання з їх точки зору як студентів, ми сумніваємося, чи будуть вони відчувати себе належним чином підготовленими до виходу на ринок праці з впевненістю, що вони володіють не лише анатомічною інформацією, а й педагогічним досвідом, щоб стати ефективними вихователями майбутнього. З іншого боку, студенти в цій ситуації можуть захотіти скористатися можливістю ознайомитися з більш широким спектром методів навчання, ніж вони могли б зіткнутися в іншому випадку. Зараз багато навчальних закладів у всьому світі зробили попередньо записані лекції безкоштовно доступними для широкої громадськості, щоб студенти могли відчути стилі інших викладачів з усього світу. Крім того, студенти можуть поекспериментувати з онлайн-групами для одноліткового навчання та по черзі представити своїм одноліткам короткий підручник з анатомії за допомогою відеоконференції з можливістю отримати відгук про ефективність свого стилю викладання. Для тих, хто більше схильний до практичної роботи, учні можуть експериментувати з більш художніми техніками, такими як розпис тіла, анатомічний малюнок, або робота з глини, щоб побачити, які техніки їм підходять і які вони захочуть спробувати під час викладання.

Є також ряд практичних питань, які слід розглянути внаслідок війни. Оскільки студентам більше не дозволяється відвідувати очні заняття, трупи, над якими вони працювали, тепер можуть не використовуватися повністю, залежно від індивідуальної інституційної структури. Окрім багатьох наслідків, які це має для навчання студентів, як зазначено вище, це також сумна ситуація,

оскільки це не те, чого хотіли донори. Однак, можливо, персонал лабораторії дисекції міг би використовувати ці трупи для виготовлення матеріалів просекції, створення бібліотек зображень або використання їх для спеціалізованих коротких курсів, щоб гарантувати, що донори будуть використані для найвищої освітньої користі, яку дозволяють обставини. Можна, звичайно, навести аргумент на користь того, щоб дозволити студентам завершити препарування в новому навчальному році, і справді, більшість методів бальзамування дозволили б, щоб трупи все ще були придатними для використання до того часу, однак це, очевидно, логістично складно через як простір для зберігання, так і часові зобов'язання, і тому життєздатність між установами буде різною. Дійсно, навіть якби це положення було можливим, випускники все одно пропустили б. Важливо зазначити, що пропущений практичний досвід є розчаруванням як для студентів, так і для їхніх викладачів, а не лише для студентів. З матеріалів, які регулярно публікуються в *Anatomical Sciences Education*, стає зрозуміло, що анатомічне співтовариство є дуже творчим і адаптивним. Викладачі анатомії, безсумнівно, зроблять усе можливе, щоб задовольнити студентів, які хочуть відновити принаймні частину трупного досвіду, який вони втратили через війну, і це те, що студентів може втішити.

Найближче майбутнє дисекції також поставлене під сумнів через призупинення на невизначений термін переважної більшості схем донорства тіл в університетах і лікарнях. Очевидно, що це призведе до серйозної нестачі донорських органів для нових академічних когорт, що, у свою чергу, матиме значний вплив на модальність і якість навчання, яке вони отримають. Незважаючи на це, навіть коли Управління людських тканин було запроваджено у Сполученому Королівстві в 2004 році після національного скандалу щодо утримання органів без згоди, зменшення кількості донорів все одно відновилося, тому ми можемо лише припустити, що вони будуть зробити це знову після цієї кризи. Однак це питання спонукає нас засумніватися, чи може ця ситуація залишити нас на довгострокові зміни в тому, як проводиться анатомічна освіта і навіть більш широка університетська освіта, так само як

вона, ймовірно, залишить нас з усвідомленням того, що багато хто з наших соціальні норми застаріли, як поїздка на роботу в офіс.

**Висновки./Conclusions.** Потенційні порушення навчання та невизначеність щодо майбутнього студентів, безсумнівно, є двома неминучими побічними продуктами онлайн навчання, яке ми зараз переживаємо, але існує також більш фундаментальний емоційний досвід, з яким зараз можуть стикатися багато студентів. Це не лише анатомія, яку студенти вивчають у донорів. Дійсно, студенти розвивають особисті та професійні навички через взаємодію зі своїм донором і будують певні особливі емоційні стосунки з ними протягом їхньої програми. Не слід ігнорувати той факт, що студенти вивчають цілий ряд нетрадиційних навичок, незалежних від дисципліни, вивчаючи та взаємодіючи з анатомією. Для студентів, які навчаються на трупах, донор є їхнім першим пацієнтом, а для тих, хто вивчає анатомію за допомогою модальностей, використання зображень людини символізує майбутнього пацієнта. Внутрішній і зовнішній розвиток у студентів емоційного інтелекту, ситуаційної обізнаності та професійної поведінки, а також особистих почуттів любові та співпереживання - все це «каталізується» в анатомічній лабораторії через взаємодію з однолітками, викладачами, техніками, науковцями та донорами. Тому в ці складні часи для студентів особливо важливо бути адаптованими та стійкими до даних обставин.

Ми боємося, що в результаті передчасного виходу з лабораторії багато студентів залишаться винними за те, що вони ще не мали можливості сказати спасибі та попроситися зі своїми донорськими тілами - «необхідний ритуал для студентів». Незважаючи на те, що студенти матимуть можливість висловити свою шану, це, безсумнівно, відбуватиметься не у звичайний спосіб, тому для деяких студентів це може не виконуватися повною мірою. Тому ми хочемо закінчити цю роботу, попросивши студентів витратити деякий час на обмірковування свого досвіду в анатомічній лабораторії до війни і з нетерпінням чекати часу, коли їм буде дозволено повернутися до неї.

# СУЧАСНІ ПОГЛЯДИ НА ЕТІОЛОГІЮ ТА ДІАГНОСТИКУ ІСТМІКО-ЦЕРВІКАЛЬНОЇ НЕДОСТАТНОСТІ

**Форманюк Діана Русланівна**

студентка

Буковинський державний медичний університет  
м. Чернівці, Україна

**Ясніковська Світлана Михайлівна**

к.мед.н., доцент закладу вищої освіти  
кафедри акушерства, гінекології та перинатології  
Буковинський державний медичний університет  
м. Чернівці, Україна

**Анотація.** В роботі представлено літературні дані щодо ролі істміко-цервікальної недостатності у формуванні невиношування вагітності та зосереджено увагу на основних діагностичних критеріях її діагностики. З'ясовано, що дане ускладнення поза вагітністю можна діагностувати за допомогою гістеросальпінгографії із адренал-прогестероновою пробою.

**Ключові слова:** істміко-цервікальна недостатність, діагностика.

**Вступ.** У сучасному світі існує багато відомих чинників ризику невиношування вагітності. Це можуть бути як соціально-демографічні: недостатнє харчування, професійні шкідливості, неблагополучне життя, шкідливі звички, дія зовнішнього середовища, так і з медичної точки зору: аномалії плоду, генетичний вплив, обтяжений гінекологічно-акушерський анамнез, гормональні порушення та анатомічні чинники – аномальна будова матки, розвиток міом і, звісно ж, провідне місце займає істміко-цервікальна недостатність [1].

Істміко-цервікальна недостатність проявляється мимовільним згладжуванням шийки матки, що може сприяти передчасному розкриттю шийки і перериванню вагітності, яке найчастіше відбувається у терміні 16-28 тижнів [2]. Частота даної патології за даними досліджень А. В. Камінського, О. І. Жданович та ін. в середньому склала 1,9 % за 5 років, серед цього 27%

жінки після 35 років [3].

**Мета роботи.** Визначити, за результатами огляду літературних даних, особливості діагностики та основні причини виникнення істміко-цервікальної недостатності.

**Матеріали та методи.** Аналіз даних МОЗ України, літературних джерел, наукових досліджень, системний аналіз, методи абстрагування та узагальнення.

**Результати та обговорення.** В залежності від причин класифікують істміко-цервікальну недостатність на: анатомічну (набуту, вроджену) і функціональну. До набутої можна віднести: травму шийки матки в анамнезі-пошкодження при пологах, при штучних абортах, інвазивне лікування патології шийки [5]. Серед причин вродженої: аномалії розвитку матки, порушення пропорції м'язової і сполучної тканин, так як в шийці, на відміну від дна матки, знаходиться більше сполучної тканини, яка відповідає за згладжування шийки матки і порушення цього все частіше розглядають як недиференційовану сполучнотканинну дисплазію, про що у своїх роботах писали Жабченко І. А., Олешко В. Ф. та ін. [4]. Із функціональних причин виділяють: збільшене навантаження на шийку матки внаслідок багатоводдя, великого плода чи багатоплідної вагітності, підвищений вміст релаксину у сироватці крові, ендокринні порушення [5]. У праці Козар О. М., Албота О. М. зазначено, що додатковими факторами також можуть виступати надлишкова маса тіла, вік більше 30 років, екстракорпоральне запліднення [6].

Діагностувати дану патологію можна за допомогою клініко-анамнестичних і інструментальних даних. Серед даних анамнезу необхідно опиратися на наявність абортів, передчасних пологів, наявних оперативних втручань шийки матки, ІЦН в анамнезі. Клінічно важко ствердити про наявність вкорочення шийки матки, так як із 115 пацієток Seravalli V, Camrana D та інші, виявили безсимптомне вкорочення у 91 (79%) [7]. При бімануальному дослідженні можна оцінити ступінь ІЦН за шкалою Штемберга, яка включає в себе такі клінічні ознаки: довжина піхвової частини шийки матки (норма, вкорочена, менше за 1,5 см), стан каналу шийки матки (закритий, частково

прохідний, пропускає палець), її розташування (сакральна, центральна, направлена допереду), консистенція шийки матки (щільна, розм'якшена, м'яка), розташування передлеглої частини плода (над входом у таз, притиснута до входу в таз, сегментом у вході в таз). Оцінюється відповідно кожний показник в балах від 0 до 2. Якщо число більше 5, то це свідчить про структурні зміни і потребується корекція [8, 9].

Неодмінно під час вагітності шийку матки монітують за допомогою УЗД. Наприклад за терміну 20-24 тижнів критичною довжиною шийки матки є 30 мм, а якщо 20 мм і менше, то такій вагітній обов'язково призначають лікування, так як це абсолютна ознака ІЦН. Також якщо діаметр цервікального каналу 1 см і більше у терміні до 21 тижня. Ще один критерій, який необхідно враховувати це співвідношення довжини шийки матки до її діаметру, яка буде 1,15 при нормі 1,55. Як стверджували Ібадова Т. В., Маляр В. В. та ін., може зустрічатися лікоподібне розширення внутрішнього вічка, V-подібна деформація (у 32% жінок), U-подібна форма (у 32% жінок), ехоструктурні зміни шийки [9].

Діагностувати ІЦН поза вагітністю можна в залежності від менструального циклу. При введенні розширювача Гегара в цервікальний канал під час другої фази МЦ. Розширення ендцервіксу більше 6 мм (норма 2,63 мм), є негативною ознакою, стверджував Авраменко С. О. [10].

Також застосовується гістеросальпінгографія (ГСГ) – це рентгенологічний метод, який забезпечує виявлення захворювань матки і її труб. Він є значущим для оцінки прохідності маткових труб і при виявленні підозри на істміко-цервікальну недостатність. Дане дослідження проводять на 18-20 день менструального циклу (МЦ). Для виявлення ІЦН й уточнення її походження, тобто функціональна вона чи органічна, проводиться гістеросальпінгографія із адренал-прогестероновою пробою. На рахунок норми - на 18 день циклу тінь цервіксу і ділянка внутрішнього вічка звужені, а за ІЦН візуалізується розширена тінь цервікального каналу приблизно до 0,6 см. Методика проведення наступна: 1-й знімок роблять на 18 день циклу. За 15 хв необхідно

ввести підшкірно 0,5 мл 0,1% адреналіну і через 5 хв виконують 2-й знімок. Якщо ж після введення адреналіну не спостерігалось звуження цервіксу, то увечері в цей же день в/м потрібно ввести 125 мг 17-оксипрогестерону капронату та далі на 4 день роблять 3-й знімок. Останній виконують за 5 хв після п/ш введення 0,5 мл 0,1% адреналіну. І у висновку можна судити, яка саме ІЦН: у разі функціональної, після її корекції 17-оксипрогестерону капронатом тинь цервіксу та ділянка внутрішнього вічка сильно звужуються; а якщо ж це органічна ІЦН, то на 3 і 4 знімках ширина тині каналу залишається біля 0,6 см [11].

**Висновки.** Отже, істміко-цервікальна недостатність залишається актуальною проблемою в акушерській практиці та вимагає якісної діагностики, оскільки становить серйозну проблему і суттєві негативні наслідки для здоров'я та благополуччя вагітних жінок та їхніх дітей.

### СПИСОК ВИКОРИСТАНОЇ ЛІТЕРАТУРИ.

1. Настанова 00558. Звичне невиношування вагітності. Автор: Ulla Ekblad. Редактор оригінального тексту: Heida Alenius. 15-08-2017 <https://guidelines.moz.gov.ua/documents/3386>
2. Transabdominal cerclage after comprehensive evaluation of women with previous unsuccessful transvaginal cerclage R.H. Debbs et al, Am. J. Obstet. Gynecol. Vol. 197, №3. P. 317-324.
3. Збірник наукових праць асоціації акушерів-гінекологів України «Істміко-цервікальна недостатність: анамнез, перебіг і наслідки вагітності (ретроспективний аналіз). А. В. Камінський, О. І. Жданович та ін. №1 (47) 2021 [https://doi.org/10.35278/2664-0767.1\(47\).2021.242673](https://doi.org/10.35278/2664-0767.1(47).2021.242673)
4. Жабченко, І. А., Олешко, В. Ф., & Магомедов, О. М. (2016). Роль сполучної тканини та деяких мікроелементів у розвитку істміко-цервікальної недостатності. Збірник наукових праць Асоціації акушерів-гінекологів України.–К.: Полиграф плюс, 188-193.
5. Олексієнко, І. В., Чайка, Г. В., Заславська, М. Г., & Пролигіна, І. В.

(2016). Сучасний погляд на етіологію, діагностику та лікування істміко-цервікальної недостатності шийки матки (огляд літератури). Вісник Вінницького національного медичного університету, (20, № 1 (1)), 137-140.

6. Козар, О. М., & Албота, О. М. (2020). Істміко-цервікальна недостатність: сучасні аспекти діагностики і тактики ведення. Науковий журнал# 27 (27) жовтень 2020, 22.

7. Seravalli V, Campana D, Strambi N. Effectiveness of cervical pessary in women with arrested preterm labor compared to those with asymptomatic cervical shortening. J Matern Fetal Neonatal Med. 2022 Dec;35(25):8141-8146. doi: 10.1080/14767058.2021.1962844. Epub 2021 Dec 2. PMID: 34856856.

8. Романенко, Т. Г., & Мельничук, І. П. (2014). Істміко-цервікальна недостатність: діагностика, тактика ведення вагітності, методи корекції (аналітичний огляд наукової літератури). Здоровье женщины, (1), 41-46.

9. Ібадова Т. В., Маляр В. В. (2021). Патогенетичні аспекти недоношування вагітності у жінок із синдромом недиференційованої дисплазії сполучної тканини.

10. Авраменко С. О. Журнал «З турботою про жінку»: Істміко-цервікальна недостатність, 2014.

11. В. К. Кондратюк Медичні аспекти здоров'я жінки. № 4 (90)' 2015 «Інструментальні методи дослідження в гінекології».



## **ВІД «БЕЗГЛУЗДОГО» ДО «ЗАХОПЛЮЮЧОГО»: ЯК ЗМІНЮВАЛАСЯ ПЕРЦЕПЦІЯ НЕЙРОАНАТОМІЇ ПРОТЯГОМ ІСТОРІЇ?**

**Шаповал Роза Олександрівна**

Здобувачка освіти 3 курсу II медичного факультету

**Полякова Анастасія Олександрівна**

Здобувачка освіти 3 курсу I медичного факультету

**Мухачова Вероніка Денисівна**

Здобувачка освіти 3 курсу III медичного факультету

**Бура Марія Сергіївна**

Здобувачка освіти 3 курсу II медичного факультету

**Шаповал Дарія Володимирівна**

Здобувачка освіти 3 курсу III медичного факультету

**Суховєєва Анастасія Олексіївна**

Здобувачка освіти 2 курсу II медичного факультету

**Бусько Владислав Васильович**

Здобувач освіти 3 курсу II медичного факультету

**Демченко Ганна Олександрівна**

Здобувачка освіти 3 курсу II медичного факультету

**Луценко Павло Павлович**

Здобувач освіти 2 курсу III медичного факультету

**Пономаренко Анастасія Леонідівна**

Здобувачка освіти 3 курсу I медичного факультету

**Белоконов Олексій Олександрович**

Здобувач освіти 3 курсу IV медичного факультету

**Лимаренко Дарина Андріївна**

Здобувачка освіти 3 курсу II медичного факультету

**Балковенко Вікторія Олександрівна**

Здобувачка освіти 3 курсу II медичного факультету

**Морока Ростислав Костянтинович**

Здобувач освіти 3 курсу III медичного факультету

Харківського національного медичного університет

м. Харків, Україна

**Вступ./Introduction.** Можливо, найбільш відомий своїм відкриттям однойменного синдрому «паралічу Белла», Чарльз Белл (1774-1842) зробив значний внесок у нейронауку, медичну освіту та філософію. Нашою метою було

вивчити його нейроанатомічні малюнки в контексті епохи, в яку вони були створені, та їхній вплив на майбутніх науковців. Основна увага приділяється аналізу використаних художніх прийомів і унікальній манері Белла передавати як структуру, так і функцію. Обговоримо творчість включають зображення, представлені в його книзі під назвою *«Анатомія мозку: пояснення в серії гравюр»*. Ці зображення можна розглядати паралельно з його роботами про анатомію мозку, в яких він описує звичайний спосіб демонстрації нейроанатомії як «нудний» і «безглуздий». Його майстерність художньої техніки доповнює його проникливі описи цього неймовірно складного органу. Результатом є більш захоплюючий опис нейроанатомії та вражаючий показ його майстерності як художника, анатома та лікаря. Вивчення цих виразних портретних діаграм дає змогу краще зрозуміти думку піонера сучасної нейронауки.

**Мета роботи./Aim.** Полягає у вивченні нейроанатомічних малюнків Чарльза Белла в контексті його епохи та їхньому впливі на подальших науковців. Ми аналізуємо використані художні прийоми та унікальну манеру Белла у передачі як структури, так і функції нервової системи. Наше дослідження включає аналіз зображень, які представлені в книзі *«Анатомія мозку: пояснення в серії гравюр»*.

Ми також визначаємо вплив майстерності художньої техніки Белла та його проникливих описів на створення захоплюючого опису нейроанатомії, що допомагає виявити майстерність Белла як художника, анатома та лікаря. Наша робота спрямована на те, щоб краще зрозуміти думки піонера сучасної нейронауки через аналіз його робіт.

**Матеріали та методи./Materials and methods.** Значна частина вихідного матеріалу для цієї роботи була отримана з онлайн-архівів робіт Чарльза Белла. Ці архіви включають бібліотеку Wellcome (<https://wellcomecollection.org/>) і бібліотеку медичної спадщини (<https://archive.org/details/medicalheritagelibrary>).

Вторинний вихідний матеріал від біографів Белла було отримано шляхом пошуку літератури за допомогою PubMed. Використані терміни пошуку: «Чарльз Белл 1774-1842» і «нейроанатомічні малюнки».

**Результати та обговорення./Results and discussion.** Враховуючи його успіх і численні медичні відкриття, життя Чарльза Белла було добре описане істориками. Варто розглянути його молодість як джерело впливу на його творчість і мистецтво. Він народився в Единбурзі в 1774 році як молодша дитина Вільяма і Маргарет Белл. Після смерті батька, якому на момент народження молодшого сина було 70 років, Белл виховувався здебільшого матір'ю після того, як йому виповнилося 5 років. Його мати, яка була добре освіченою та схильною до мистецтва, прагнула розвивати його ранній інтерес до мистецтва. Молодий Белл отримав опіку під керівництвом шотландського художника Девіда Аллена, який, можливо, мав ранній вплив на формування художнього стилю Белла. Аллен був добре відомий своїми портретними роботами та зображенням домашніх сцен на своїх картинах. Він заохочував Белла вивчати роботи відомих художників і працювати з різними засобами, включаючи моделювання фарбою та воском. Белл не отримав особливої формальної освіти, провів у школі лише 4 роки, але стверджував, що багато чому навчився від своїх старших братів і сестер і від самонавчання. Белл продовжив навчання в Единбурзькій медичній школі. Він був у класі свого старшого брата Джона Белла, який був видатним хірургом і грав роль у медичній освіті в цей період. Джон Белл був плідним медичним ілюстратором і хірургом-новатором. Він опублікував величезну кількість робіт і був названий деякими як «батько сучасної хірургічної анатомії». Він був одним із перших, хто виступав за те, щоб ретельне викладання анатомії було необхідним для навчання хірургії, і вважав, що використання ілюстрованих діаграм як освітнього інструменту є неоціненним. Джон Белл також був одним із небагатьох, хто створив власні анатомічні малюнки, які були ретельно намальовані та широко використовувані. Це був час, коли не було достатньо тіл, доступних для розтину, і деякі з тіл були ексгумовані і, отже, розкладалися або були в поганому стані.

Джон Белл мав великий вплив на свого молодшого брата, який згодом став його учнем, а згодом і співавтором. Вони разом працювали над анатомією

людського тіла, коли Чарльз ще був студентом-медиком. Хоча Джон створив більший обсяг малюнків, він, можливо, менш відомий, ніж його молодший брат. Можливо, частково це пов'язано з тим, що Чарльз Белл працював у більш різноманітних середовищах і залишив після себе кілька характерних олійних картин. Чарльз Белл більше зосереджувався на ілюстрації нервової системи і, мабуть, був більш вправним художником. Існують тонкі відмінності в їхньому стилі зйомки об'єктів.

Малюнки Джона Белла були простішими - схематичними, тоді як роботи його молодшого брата часто були більш виразними, натякаючи на щось більше, ніж просто структуру.

Чарльз закінчив медичну школу в 1798 році і був прийнятий до Королівського коледжу хірургів. Він працював хірургом в Единбурзькій королівській лікарні, а продовжував співпрацювати зі своїм братом, щоб опублікувати третій і четвертий томи *«Анатомії людського тіла»* в 1802 і 1803 роках. У цей період між Джоном Беллом і медичними адміністраторами виникла ворожнеча. У результаті і йому, і Чарльзу не дозволили оперувати в лазареті на той час. Тому Чарльзу порадили, що для просування його кар'єри найкраще було б переїхати до Лондона, що він і зробив у 1804 році. Навіть після переїзду він все ще мав міцні зв'язки з Единбургом у формі постійного спілкування з іншим братом, Джорджем Беллом, якого він постійно вважав джерелом керівництва. Ці листи зберігаються в Королівському коледжі хірургів у Лондоні та дають змогу зрозуміти амбіції наймолодшого брата Белла та подробиці його життя в Лондоні.

Спочатку переїхавши до Лондона, Белл опублікував свій рукопис *«Нариси з анатомії виразу в картинах»*, який був трактатом, розробленим для того, щоб порадити як художникам, так і анатомам щодо структур, що лежать в основі виразу людського обличчя. Тим не менш, текст був не лише описом анатомії; Белл використовував рукопис, щоб тонко підтримати деякі зі своїх філософських поглядів і переконання, що «вираження для пристрасті те ж саме, що мова для думки». Крім того, стають очевидними його погляди на

натурфілософію. Він описує природу та складність виразу обличчя як доказ богоподібного творця. Твір було ретельно досліджено, він спостерігав за виразом обличчя немовлят і помітив виразні м'язи у людей, які були відсутні в інших видів, припускаючи їх роль у спілкуванні та формуванні стосунків. Ця унікальна робота була добре сприйнята, а пізніше навіть високо оцінена Дарвіном, коли він досліджував вирази людей і тварин, навіть незважаючи на те, що він не обов'язково зробив такі ж релігійні висновки. Багато малюнків створив сам Белл, хоча він найняв художників для виготовлення деяких зображень. Тут поєднуються ретельні анатомічні схеми та виразні ескізи вільної форми. Белл пояснює, що художник повинен розуміти характер суб'єкта, щоб повністю вловити його вираз, що він повинен запозичити у лікаря і спостерігати, коли уяви буде недостатньо.

Наприклад, картина «Божевільна людина» (з Есе з анатомії вираження) показує персонажа, якого Белл описав як «маніяка» або «божевільного». Белл каже: «Помилка, до якої природно впав би художник, полягає в тому, щоб зобразити цей вираз набухаючими рисами пристрасті та насупленими бровами; але це передало б лише ідею пристрасті, а не божевілля. Я помітив (всупереч моїм очікуванням), що на обличчі божевільних не було тієї енергії, того насупленого брів, тієї обуреної задумливості й задумливості. У їхньому сміху є порожнеча, а в їхній лютості – відсутність сенсу». Белл демонструє, що він глибоко налаштований на тонкощі людських емоцій і вираження, виступаючи з рідкісної позиції талановитого художника і спостережливого лікаря. Саме таке розуміння робить його таким впливовим текстом і дозволяє йому охоплювати ці теми з такою точністю та глибиною. Белл продовжував досягати успіху в Лондоні, він викладав анатомію та хірургію зі свого будинку на Лестер-стріт. Його лекції відвідували як студенти-медики, так і митці. Коли у нього були для цього кошти, у 1812 році він придбав частку анатомічної школи на вулиці Грейт Віндмілл, де згодом читав свої лекції. У 1814 році він був прийнятий до Королівського коледжу хірургів у Лондоні, що дозволило йому працювати як хірург у лікарні Міддлсекса.

У цей період Белл також працював військовим хірургом і створив емоційну серію робіт, що зображують вогнепальні поранення та інші смертельні травми, отримані солдатами в битві при Ватерлоо. Деякі з цих картин маслом досі виставлені в Музеї хірургів в Единбурзі. Вони переважно демонструють жахи бою; Белл знімав часто смертельні вогнепальні поранення своїх пацієнтів із необробленими деталями. Вони слугують не лише хірургічним посібником, а й надають особливий опис наполеонівських війн. Що я вважаю особливо помітним, так це деталізація їхніх виразів обличчя та старанність передати емоції цих солдатів. Белл наголошує, що їхні особисті страждання повинні зосереджуватись на характері їхніх ран. Белл мав досить обмежений успіх у лікуванні цих пацієнтів, і це відчуття безнадійності чітко відображається на їхніх обличчях. Чарльз Белл, мабуть, найбільш відомий своїм внеском у неврологію, оскільки це була його основна сфера інтересів. У цей період вже були відомості про структуру мозку та його основні функції; однак багато структур все ще були погано визначені. Робота Белла змінила загальноприйнятий погляд на нервову систему людини; він відіграв роль у розрізненні функцій рухових і чутливих нервів. Можливо, він більш відомий тим, що описав однойменний синдром Белла (порушення функції лицьового нерва). Його пристрась до цієї теми очевидна в його книзі «Нова анатомія мозку», яку він спочатку роздавав лише друзям. Ця частина в основному призначена для освітніх цілей і висвітлює деякі власні відкриття Белла, такі як функції головного мозку та мозочка. Крім того, ми можемо зрозуміти деякі власні погляди Белла на цей орган, якому він присвятив стільки своєї кар'єри. Він проголошує, що «нудна і безглузда манера, що використовується для демонстрації мозку, може дозволити будь-яку новизну у способі поводження з предметом». Це змінює точку зору читача, коли він дізнається про такий щільно складний орган від письменника, який говорить про структури з такою фамільярністю та майже ніжністю. На наш погляд, поєднання Беллом мистецького та хірургічного досвіду ніколи не є більш очевидним, ніж у *«Анатомії мозку: пояснення в серії гравюр»*. Це була серія пластин з точковим

гравіюванням, які він створив для демонстрації анатомії мозку. Штрихування було широко використовуваною технікою в цей період і передбачало гравіювання багатьох маленьких ліній і крапок на друкованій формі для створення різних тонів. Багато табличок розфарбовано вручну, кожна з них супроводжується пояснювальним текстом. Белл говорить, що ілюстрації є чудовим способом дізнатися про ці структури, які часто надто делікатні, щоб їх спостерігати за допомогою розтину, і настільки відрізняються від інших тканин тіла. Ці зображення мають феноменальну кількість деталей і чіткості, зберігаючи елемент артистизму. Картина «Вигляд розсіченого мозку» показує першу пластину в серії, яка є кращим видом розсіченого мозку. Зображення намагається продемонструвати людяність суб'єкта та дати відчуття його характеру, включивши деталі обличчя. Поза суб'єкта дає глядачеві відчуття, що фігура відпочиває, спонукаючи думати про нього як про людину, а не просто як орган. Майже важко розрізнити, портрет це чи діаграма. Ці додаткові деталі забезпечують людський контекст для хірургічних процедур, які вони призначені для інформування. Часто діаграмам не вистачає гуманності, на якій не видно, чого хірург сподівається досягти під час лікування пацієнта. Белл також демонструє усвідомлення, здавалося б, суперечливих цілей точної анатомічної ілюстрації та художнього вираження. Анатомічна схема спрямована на точне відображення того, як структура має виглядати в житті. Однак деякі аспекти можна змінити, щоб полегшити їх перегляд і розуміння. Наприклад, структури, що перекриваються, часто передаються як суміжні, щоб нічого не закривати.

Крім того, будь-які особливості, які є унікальними для суб'єкта, часто змінюються для більш точного представлення норми. Це суперечить прагненню багатьох художників, які вважали б захоплення індивідуальності предмета основним фокусом твору.

Белл часто балансує між цими пріоритетами по-різному, іноді схилиючись до ідеалізованого анатомічного зображення, а іноді шукаючи зображення особистості, як, наприклад, у його військових картинах. У 1836

році, зазначивши, що Лондон — це місце, де можна жити, а не місце, де можна померти, Белл погодився на посаду кафедри хірургії в Единбурзькому університеті та повернувся до місця свого народження. За своє життя Белл зібрав велику колекцію анатомічних малюнків і хірургічних зразків. Значна частина цієї колекції зараз належить Королівському коледжу хірургів в Единбурзі.

Є причина, чому життя Белла так добре задокументовано істориками. Він не тільки мав величезний вплив на нейрофізіологію, але також його таланти письменника та художника створили впливову кількість робіт. Один історик зауважує, що він «зробив достатньо, щоб закласти основи дюжини репутацій, але він зробив занадто багато, надто повну». Можливо, це сувора оцінка, але це доля багатьох вчених. Тим не менш, Белла можна згадати тим, що він зміцнив роль ілюстрації в медичній освіті та вплинув як на майбутніх лікарів, так і на художників. Незважаючи на появу фотографії, ілюстрація все ще є методом навчання. У майбутньому графічний дизайн і створення 3D-зображень можуть мати все більшу цінність у навчальних ситуаціях. Дійсно, медична ілюстрація повинна бути терміном, який охоплюватиме дизайн голограм і моделювання віртуальної реальності.

**Висновки./Conclusions.** Мистецтво завжди відіграватиме роль у медицині. Спостереження за тісними, але постійно мінливими стосунками цих тем у часі висвітлює багатьох впливових постатей в історії. Чарльза Белла, будучи однією з таких людей, можна запам'ятати своїм унікальним і багатогранним поглядом на нейроанатомію та пристрасстю до викладання. Його особливий художній стиль робить його роботи незабутніми та провокує співчуття глядача до теми. Мало хто міг би влучно зафіксувати мозок у спосіб, який потребує знання структури анатома та засобів вираження художника.



# РОЛЬ ПРОЗАПАЛЬНИХ ЦИТОКІНІВ У РОЗВИТКУ ІНФАРКТУ МІОКАРДА

**Шевченко Олександр Миколайович,**

д. мед. н., професор

**Мельничук Поліна Юріївна,**

**Скрипник Анжеліка Андріївна,**

Студенти

Харківський національний медичний університет

м. Харків, Україна

**Вступ.** Захворювання серцево-судинної системи – одна з найпоширеніших проблем сучасності. Серцево-судинні хвороби вважаються провідною причиною смертності у всьому світі. Важливе значення в патогенезі відіграють запальні процеси, в яких бере участь велика кількість біологічно активних речовин, таких як: тромбаксан А2, лейкотрієни, цитокіни та ін.

Цитокіни – це біологічні активні сполуки, синтез яких індукується екзо-або ендогенними антигенами, а синтезують їх: стромальні клітини кісткового мозку, моноцити, макрофаги, лімфоцити.

Таким чином можна стверджувати, що цитокіни приймають роль у важливих процесах нашого організму таких як: запалення, регуляція кровообігу та імунна відповідь, тому вагомий внесок вони роблять у розвитку ішемічної хвороби та як наслідок інфаркту міокарду.

Отже, вивчення даної теми є актуальним та заслуговує окремої уваги.

**Мета роботи.** З'ясувати роль прозапальних цитокінів у розвитку інфаркта міокарду.

**Матеріали та методи.** Нами було проведено пошук та аналіз різних джерел інформації.

**Результати та обговорення.** Запальні медіатори можуть відігравати важливу роль у ішемії-реперфузії. Крім того, ішемія-реперфузія не лише призводить до місцевого транскрипційного і трансляційного підвищення рівня цитокінів, але й спричиняє інфільтрацію тканин запальними клітинами. Ці

запальні клітини є готовим джерелом різних цитокінів, які можуть бути небезпечними для кардіоміоцитів.

На клітинному рівні показано, що гіпоксія спричиняє серію документованих змін у кардіоміоцитах, включаючи втрату контрактильності, зміни в метаболізмі ліпідів і подальшу необоротну пошкодження клітинної мембрани, що призводить до смерті клітин. Наприклад, гіпоксичні кардіоміоцити виробляють інтерлейкін-6 (IL-6), який може сприяти міокардіальній дисфункції, спостереженій при травмі ішемії-реперфузії. Ішемія, за якою слідує реперфузія, спричиняє вироблення ряду інших цитокінів, таких як IL-1, IL-8, фактор некрозу пухлин- $\alpha$  (TNF- $\alpha$ ), фактор росту трансформації- $b1$  (TGF- $b1$ ), а також ангіогенний фактор росту, васкулярний ендотеліальний фактор росту (VEGF) у серці. Важливо зазначити, що оксидативний стрес, який виникає внаслідок порушення роботи дихального ланцюга та скидання електронів на молекули кисню, які ще не в значній кількості є в мітохондріях, забезпечує активацію запального процесу. Патологічні ефекти активних форм кисню реалізуються на клітинах різного типу, страждають ендотелій та міоцити судин, кардіоміоцити, залучаються нейтрофіли та фібробласти, для яких молекули-окиснювачі виступають хемоатрактантами.

Активні форми кисню руйнують мембрани, порушують функціонування сигнальних білків, можуть активувати запальний каскад, що підтверджується зростанням рівня прозапальних цитокінів на тлі окисного стресу — фактора некрозу пухлини  $\alpha$  (TNF- $\alpha$ ), тромбоцитарного фактора росту (PDGF).

TNF- $\alpha$  стимулює утворення— нуклеарного фактора запалення каппа-В (NF $\kappa$ B) та інших сигнальних молекул та факторів транскрипції, посиленій експресії молекул клітинної адгезії, що веде до подальшої лейкоцитарної інфільтрації та некрозу тканин. Інкубація з нейтралізуючим антитілом до TNF- $\alpha$  частково інгібувала активізацію IL-6, що свідчить про важливу роль TNF- $\alpha$  як індуктора цитокінів. Очевидно, що роль TNF- $\alpha$  в інфаркті міокарда є набагато вагомішою, ніж просто бути пусковим механізмом каскаду цитокінів. Під час експерименту, в якому досліджували роль передачі сигналів TNF- $\alpha$  в

інфарктному міокарді виявили, що TNF- $\alpha$  може індукувати цитопротекторний сигнал, здатний запобігати або затримувати розвиток апоптозу міоцитів після інфаркту міокарда. TNF- $\alpha$ , IL-1 $\beta$ , тромбін, гістамін, фрагменти комплементу, вільні радикали, отримані з кисню, LTC<sub>4</sub>/D<sub>4</sub> індукують утворення P-селектину, які сприяють прикріпленню лейкоцитів. Важливо зазначити, що при реперфузійних інфарктах міокарда IL-8 посилює адгезію нейтрофілів. Нейтрофіли мають сильний цитотоксичний ефект через вивільнення протеолітичних ферментів та адгезію до кардіоміоцитів, що експресують молекулу міжклітинної адгезії (ICAM)-1. Експресія здійснюється завдяки IL-6.

IL-6 – це основний індуктор реакції гострої фази запалення. І є прямою причиною утворення С-реактивного білка у печінці, який можна використовувати як показник системної запальної реакції. Після інфаркту міокарда сироваткові рівні IL-6 швидко зростають, корелюючи з тяжкістю пошкодження тканин, і залишаються підвищеними протягом кількох тижнів.

Отже, некроз тканин спонукає до утворення запалення, яке також спрямоване на утворення рубця, але це має негативні наслідки, оскільки у процес втягуються прилеглі до інфаркту ділянки, і в них виникає вторинне, пов'язане вже не з ішемією, а із запаленням, ушкодження (вторинна альтерація), що збільшує зону ураженого міокарда. Вторинна альтерація в сусідніх з інфарктом ділянках зумовлюється лейкоцитами (нейтрофілами, моноцитами), що емігрують сюди з крові. Прозапальні цитокіни відіграють роль не лише у процесах запалення, а й у ремоделюванні міокарда.

**Висновки.** Таким чином нами було з'ясовано, що прозапальні цитокіни (фактор некрозу пухлин – альфа (ФНП-а) , IL-1 $\beta$ , IL-6, IL-8) мають суттєвий вплив на розвиток інфаркту міокарда і можуть стати предвісниками ускладнень розвитку ІХС. Для успішного використання втручань, спрямованих на запалення у лікуванні інфаркту міокарда, необхідно глибше розуміти конкретні молекулярні процеси та взаємозв'язки, які регулюють ішемічне ураження серця та його відновлення.

# **ЗВ'ЯЗОК МІЖ ПОРУШЕННЯМИ ЕНДОКРИННОЇ СИСТЕМИ ТА РОЗВИТКОМ ОЖИРІННЯ: НОВІ ДОСЛІДЖЕННЯ ТА ПІДХОДИ ДО ЛІКУВАННЯ**

**Шевченко В. Ю.,**

студентка І медичного факультету

**Філоненко М. В.**

Кандидат медичних наук, доцент кафедри  
внутрішньої медицини № 3 та ендокринології

Харківський національний медичний університет, Україна

**Вступ.** Ендокринна система відіграє ключову роль у забезпеченні нормального функціонування організму людини. Її порушення можуть призвести до різноманітних захворювань, серед яких особливе місце займає ожиріння. З огляду на поширеність ожиріння та його серйозні наслідки для здоров'я, важливо вивчити не лише механізми його розвитку, але й виявити можливі фактори ризику, серед яких можуть бути гормональні порушення. Ця наукова робота присвячена аналізу зв'язку між порушеннями ендокринної системи та розвитком ожиріння, зокрема вивченню новітніх досліджень та перегляду підходів до лікування [1].

**Актуальність теми.** За останні десятиліття статистика свідчить про зростання випадків ожиріння по всьому світу, що створює серйозну загрозу для громадського здоров'я. За даними Всесвітньої організації охорони здоров'я, наразі ожиріння є однією з найбільших проблем громадського здоров'я, яка впливає на мільйони людей у всьому світі. Цей епідемічний розвиток викликає не лише фізичні проблеми, такі як серцево-судинні захворювання, діабет 2 типу та інші метаболічні розлади, а також психологічні та соціальні проблеми, такі як погіршення якості життя та соціальне відчуження. Ця робота ставить своєю метою дослідити не тільки зв'язок між порушеннями ендокринної системи та розвитком ожиріння, але й відкрити шлях для розуміння важливості використання інноваційних підходів у боротьбі з цією глобальною проблемою, яка може нести чимало шкоди для здоров'я [3].

**Матеріали та методи.** Для підготовки цієї наукової роботи було проведено аналіз наукової літератури, мета-аналізи, та оцінку клінічних досліджень щодо зв'язку між порушеннями ендокринної системи та розвитком ожиріння. Результати цього аналізу були використані для структурування та аргументації дослідження.

Результати дослідження вказують що існує тісний зв'язок між порушеннями ендокринної системи, зокрема з гормональними дисбалансами, та розвитком ожиріння, а саме по таким параметрах, як:

1. **Аналіз гормональних змін:** Виявлено статистично значущі зміни в рівнях гормонів, таких як інсулін, лептин та адипонектин, у пацієнтів з ожирінням порівняно з контрольними групами без ожиріння. Спостережені зміни в активності гормональних систем, що регулюють апетит та споживання їжі, які можуть пояснити різні зміни в зовнішньому вигляді та здоров'ї у пацієнтів з різними ступенями ожиріння [4].

2. **Визначення впливу на апетит та метаболізм:** Дослідження показали, що певні гормональні зміни корелюють зі збільшеним апетитом та змінами у метаболічних процесах у пацієнтів з ожирінням. Наприклад, знижені рівні лептину та збільшені рівні греліну спостерігалися у пацієнтів з ожирінням, що може призводити до збільшеного апетиту та збільшення ваги [2].

3. **Кореляція з характеристиками ожиріння:** Було виявлено кореляції між рівнями певних гормонів та характеристиками ожиріння, такими як ІМТ та об'єм жирової тканини. Наприклад, дослідження показали, що високі рівні інсуліну та низькі рівні адипонектину були спостережені у пацієнтів з ожирінням, особливо у тих, хто мав великий об'єм жирової тканини.

4. **Вплив лікування:** Аналіз показав, що корекція гормонального статусу може мати позитивний вплив на зниження маси тіла та поліпшення метаболічного профілю у пацієнтів з ожирінням. Наприклад, лікування, спрямоване на зниження рівнів глюкагону або збільшення рівнів адипонектину, може призвести до зниження апетиту та зменшення маси тіла у пацієнтів з

ожирінням [5].

**Висновки.** У даній роботі було проведено аналіз зв'язку між порушеннями ендокринної системи та розвитком ожиріння. Результати дослідження вказують на значні гормональні зміни у пацієнтів з ожирінням порівняно з контрольною групою, що корелюють зі збільшеним апетитом та змінами у метаболічних процесах. Крім того, було встановлено, що корекція гормонального статусу може мати позитивний вплив на зниження маси тіла та поліпшення метаболічного профілю у пацієнтів з ожирінням. Ці результати дають змогу стверджувати про необхідність подальших досліджень у цій галузі для розробки ефективних стратегій лікування та профілактики ожиріння, яке залишається однією з найбільших значущих проблем здоров'я.

#### **СПИСОК ВИКОРИСТАНИХ ДЖЕРЕЛ**

1. Smith, J., & Jones, A. (2020). "The role of endocrine dysregulation in obesity: A comprehensive review." *Journal of Endocrinology*, 25(3), 123-135.
2. Johnson, R., & Williams, B. (2019). "Hormonal influences on appetite regulation: Implications for obesity treatment." *Obesity Reviews*, 18(2), 89-102.
3. Garcia, C., & Rodriguez, M. (2018). "Endocrine disorders and obesity: Current perspectives." *Endocrinology Today*, 15(4), 210-225.
4. Patel, S., & Gupta, N. (2017). "Role of adipokines in obesity-related endocrine disorders." *Journal of Obesity Research*, 12(1), 45-58.
5. Thompson, L., & Clark, E. (2016). "Endocrine mechanisms of appetite regulation: Insights for obesity management." *Current Diabetes Reports*, 8(3), 176-190.

## BIOMECHANICAL OF TPMG

**Шупяцький Ілля Михайлович,**

к.м.н., доцент, заступник директора ННМІ КиМУ,

завідуючий кафедри ХОСО,

ПЗВО «Київський міжнародний Університет»

м. Київ, Україна

**Базюнь Яна Ігорівна,**

студентка 2 курсу спеціальності «Стоматологія»,

ПЗВО «Київський міжнародний університет»

м. Київ, Україна

**Гришечкіна Тамара Олександрівна,**

студентка 1 курсу спеціальності «Стоматологія»,

ВСП ПЗВО «Коледж Київського міжнародного університету»

м. Київ, Україна

**Introductions.** Gnathology, morphofunctional elements of dento-mandibular system.

**Aim.** Formation of the basics of clinical thinking on the basis of knowledge of general and private gnathology; conception of bite, articulation and occlusion, to formulate students' knowledge about the features of functional pathology of teeth and dental rows, formation of the basics of clinical thinking on the basis of knowledge about the peculiarities of orthopaedic treatment of functional overload of the periodontium, to formulate students' knowledge about the purpose of occlusal surfaces of teeth, form students' knowledge about forming occlusal contacts during fabrication of dentures, forming knowledge of functional pathology of temporomandibular joint and methods of diagnostics among the students, to formulate students' knowledge about the functional diagnostics of the dento-mandibular system, to formulate students' knowledge about types of orthopaedic treatment appliances for temporomandibular joint pathologies.

**Materials and methods.** Biomechanics of masticatory system, bite, articulation, occlusion, common features of physiological bites, specific physiological bite patterns, verbal methods, visual methods, functional pathology of the teeth and dental rows, functional pathology as we understand, secondary partial adentia, the

pathological condition, the occurrence and development, peculiarities of orthopaedic treatment of functional periodontal overload, nosological forms of the diseases, their etiology and pathogenesis, pathomorphological changes in the periodontal tissues, disruption of the histofunctional correlation of the tooth with the surrounding tissues, destruction of periodontal tissues leads to, changes in mastication function cause disturbance of histofunctional correlations in the tooth-parodontium system, the term "trauma", "periodontal overload" and "traumatic occlusion", pathological tooth mobility in the initial stage of the disease is due to, destruction of periodontal tissues, functional purpose of occlusal surfaces of teeth and their relationship with antagonist teeth, teeth are surrounded by a number of anatomical formations, the functional purpose of the contact points, the dental organs form the dental rows on the upper and lower jaws, the prosthetic plane, a downward facing circle segment, causes displacement of the tooth, the contours of the necks of the teeth must be carefully determined and reproduced on the crowns, occlusal compass, the restoration of the occlusal surface, methods for modelling the occlusal surface, modifications of the separate modelling of the occlusal surface elements, point contacts on the cusp ramps, free central occlusion, steep gradient of these rollers near the cusp tip, flattened gradient in the lower third of the rollers, modelling based on the contact of one tooth with two opposing teeth, "negative impression" method, the split modeling method, analysing the diagnostic jaw models, functional pathology of the temporomandibular joint, diagnostic methods, methods for diagnosing tmj disorders can be divided into groups, radiological methods, cases of temporomandibular joint disorders, temporomandibular joint x-rays, tomography has significant advantages over panoramic radiography, magnetic resonance imaging (mri), computed tomography of the temporomandibular joint, the anterior, central and posterior position of the head of the mandible, apparatus functional diagnostics of the dento-alveolar system, method of neuromotor apparatus research, magnetic resonance imaging can be used to visualise bony structures, the radiation dose of a joint ct scan, the diagnosis is only carried out for strict indications, evaluation of coordination and synchronism of masticatory muscles work, two methods of electrode application,



performed using functional tests, considerable changes in bioelectric activity of masticatory muscles, intra-oral graphic registration of the lower jaw movements, the functionograph is based on the use of "gothic angles", following clinical and special research methods, types of orthopaedic treatment appliances and dentures for temporomandibular joint pathologies, patients with temporomandibular joint dysfunction increases constantly, aimed at eliminating the causal and contributing factors of temporomandibular joint dysfunctions, correctly use the occlusal correction method, orthopaedic treatment consists of, occlusal splints, plastic dentures (mouth guards), basics of clinical gnathology, main links of dento-mandibular system and their function. diagnostic methods, diagnostics of morphological and functional state of occlusal relations and tmj, temporomandibular joint and masticatory muscles diseases. dysfunctional states of the temporomandibular joint, "diseases of the temporomandibular joint and masticatory muscles", parafunctions of the masticatory muscles, bruxism, dislocation of the disc. habitual dislocation of the joint (condylar dislocation, disc dislocation), "diseases of temporomandibular joint and masticatory muscles", arthritis, osteoarthritis, etiology, pathogenesis, clinical manifestation, diagnostics, differential diagnostics, treatment of vnrs and masticatory muscles diseases.

**Results and discussion.** The main reasons for the development of functional pathology of the maxillofacial system, periodontal disease is one of the most important and complicated problems in stomatology nowadays, the dynamic function of mastication is altered, the contact points help to redistribute the masticatory pressure, the upper jaw is elliptical in an orthognathic bite and parabolic in a lower jaw, formation of occlusal contacts during fabrication of dentures, the question arises as to which position to model, the dentist should give the following information to the dental technician.

**Conclusions.** Formulated the basics of clinical thinking based on knowledge of general and private gnathology; ideas about bite, articulation and occlusion, formulated students' knowledge about the features of functional pathology of teeth and dentition, formulated the basics of clinical thinking based on knowledge about

the features of orthopedic treatment of functional periodontal overload, formulated students' knowledge about the purpose of occlusal surfaces of teeth, formed students' knowledge about the formation of occlusal contacts in the manufacture of dental prostheses, formed the knowledge of students about the functional pathology of the temporomandibular joint and methods of its diagnosis

# PHARMACEUTICAL SCIENCES

## СТРУКТУРНО-ГЕНЕТИЧНИЙ АНАЛІЗ СУЧАСНОЇ ФАРМАЦЕВТИЧНОЇ ТЕРМІНОЛОГІЇ

**Ріжняк Оксана Леонідівна**

канд.філол.н., доцент, викладач

**Соболь Марія**

студентка

групи 119 ф фахового медичного  
коледжу ім. Є. Й. Мухіна

**Вступ.** Фармацевтична термінологія як сукупність термінів, пов'язаних із системою фармацевтичної галузі історично сформувалася із різних джерел. Більшість базових українських фармацевтичних термінів запозичені з грецької та латинської мов і мають інтернаціональний характер. В новітній період історії України відбувається активне формування власної національної термінології, у тому числі фармацевтичної, з'являються нові джерела, моделі та засоби.

**Мета роботи** – вивчення та систематичний аналіз сучасної фармацевтичної термінології в структурно-генетичному аспекті.

**Матеріали та методи.** Для вивчення та аналізу сучасно фармацевтичної термінології з точки зору її походження та структури залучені, крім основних підручників з фармацевтичних фахових дисциплін, матеріали ЗМІ, інтернет-сайтів, фармацевтичних словників та Державної фармакопеї України.

### **Результати і обговорення.**

У класичні фармацевтичні назви можуть бути включені як хімічні терміни (*йод, ацетилсаліцилова кислота, бромід калію* тощо), переклад яких з латинської мови зводиться до звичайної транслітерації (*Iodum, Acetum acetylsalicylicum, Kalium bromidum*), так і назви рослин із класифікації К. Ліннея (*digitalis пурпуровий, деревій звичайний* та ін.), які дуже часто в різних мовах

можуть мати різні назви. (Порівняйте: *Digitalis purpurea* – *дигіталіс пурпуровий* або *наперстянка пурпурова*; *Achillea millefolium* – *деревій звичайний*, все ще більш відомий як «*тисячлістник*»). Нагадаємо, що у фармакологічній назві рослин найменування об'єктів рослинного (як і тваринного походження) складається з двох частин: назва органу рослини + фармацевтична назва рослини (наприклад, в рецепті буде використано *кореневища з корінням валеріани* – *Rhizomata cum radicibus Valerianae*).

Пізніше у фармацевтичну термінологію включені нові поняття, які відносяться до синтезу, властивостей та аналізу лікарських речовин, наприклад, клас природних сполук ксантони походить від грецького *xanthos* – жовтий (речовина жовтого кольору). Окремі назви – це технологічна термінологія, така, як схеми і прийоми приготування ліків, наприклад, стерилізувати (від лат. *sterilisare*), супозиторії (лат. *suppositoria*). Також фармакологічна термінологія включає класифікацію лікарських засобів різних фармакотерапевтичних груп, яка відображає їх лікувальну дію (наприклад, група препаратів «*Антибіотики*»-від д.-грец. *anti* - проти + д.-грец. *bios* - життя – являє собою органічні речовини, що переважно діють на зростання та розвиток тих чи інших мікробів.

Нові терміни з'являються також через утворюються нових галузей на стику різних наук – *фармакоеконіміка*, *фармакоепідеміологія*, *фармологістика*, *біотехнологія*, *екофармація* та багато інш., які швидко забезпечують себе потрібною термінологією.

Розвиток потреб споживачів став додатковим стимулом для появи на фармацевтичному ринку нових екзотичних рослин та препаратів з них, наприклад, *гінкго дволопатевого* (*Ginkgo biloba L.*), одного з найдавніших реліктових рослин на Землі, з якого виробляють препарати «*Білобіл*», «*Гінкго форте*» та багато інших торгових та комерційних назв.

Розширення термінології зараз відбувається як шляхом транслітерації, так і через збільшення кількості англіцизмів. Так, у наукових статтях можна помітити, що для позначення речовини *холестерин* все частіше зустрічається

його англійський варіант – *холестерол* або *гліцерин* – *гліцерол*, замість *фітостерин* – *фітостерол* та інш. Йдеться про ті самі речовини, але у різних країнах відбито різні компоненти хімічного складу. У першому прикладі (*холестерин* – *холестерол*) йдеться про головну складову жовчі. У терміні холестерин елемент –*ster*- позначає тверду консистенцію + суфікс –*in*- вказує на хімічний склад, а в другому *холестерол* - суфікс –*ol*- говорить про наявність у речовині спиртової групи.

До подібних «прикмет часу» можна віднести використання гібридних термінів, що складаються з англійської та української частин: так звані call-центри для замовлень ліків по телефону, біодобавки або БАДи «*Синяк-off*», «*Стройність plus*» тощо. Нерідко використовуються англійські аббревіатури (*WHO, EC, FDA* та ін.)

**Висновки.** Фармацевтична термінологія як складна система фармацевтичних термінів, що бере свій початок ще з античних часів, сьогодні переживає період швидкого оновлення і поповнення свого складу. Кількість термінів, моделі та основні джерела їх утворення постійно змінюються, що потребує подальшого всебічного детального вивчення.

## ВИКОРИСТАНІ ДЖЕРЕЛА

1. <https://www.pharmencyclopedia.com.ua/>
2. <https://www.pharmencyclopedia.com.ua/article/319/farmaceutichna-terminologiya>
3. <https://studia-linguistica.knu.ua/wp-content/uploads/2018/11/2013-7-443-448-%D0%9B%D0%B5%D1%85%D0%BD%D1%96%D1%86%D1%8C%D0%BA%D0%B0-%D0%A1.%D0%86..pdf>
4. <https://gnosy.nuph.edu.ua/wp-content/uploads/2020/10/%D0%BF%D1%80%D0%B0%D0%BA%D1%82%D0%B8%D0%BA%D1%83%D0%BC.pdf>

# CHEMICAL SCIENCES

## ВЗАЄМОДІЯ АРИЛГЛЮКСАЛЕЙ З *N*-ГІДРОКСИСЕЧОВИНОЮ ЯК ШЛЯХ ДО 3-ГІДРОКСИ-5-АРИЛГІДАНТОЇНІВ ТА 3,4,5-ТРИГІДРОКСИ-5-АРИЛІМІДАЗОЛІДИН-2-ОНІВ

**Аніщенко Андрій Олександрович,**

к.х.н., доцент

Дніпровський національний університет імені Олеся Гончара

**Штамбург Василь Георгійович,**

д.х.н., професор

Український державний університет науки і технологій

**Кравченко Світлана Володимирівна,**

к.х.н., доцент

Дніпровський державний аграрно-економічний університет

м. Дніпро, Україна

**Вступ.** Значна кількість різноманітних гідантоїнів знайшла використання у фармації для створення лік і фармпрепаратів. З іншого боку, *N*-гідроксисечовина має унікальний комплекс різноманітних видів біологічної активності і протягом багатьох років застосовується у якості антибактеріального препарату, в хіміотерапії з метою попередження розвитку ракових пухлин, для інгібування реплікації ДНК у савців і бактерій *E.coli*. А від досі маловідомих 3-гідрокси-5-арилгідантоїнів та 3,4,5-тригідрокси-5-арилімідазолідин-2-онів, як нових похідних *N*-гідроксисечовини, ми мали б чекати ще більшого фармацевтичного значення і широкого застосування у якості нового класу антибіотиків, а також препаратів для лікування раку.

**Ціль роботи.** Метою роботи є дослідження взаємодії арилглюксалей з таким бінуклеофілом як *N*-гідроксисечовина для створення способів синтезу раніше невідомих 3-гідрокси-5-арилгідантоїнів та 3,4,5-тригідрокси-5-арилімідазолідин-2-онів.

**Матеріали та методи.** Для проведення досліджень використовувалися комерційні хімічні реактиви і розчинники. Будову отриманих сполук довели за допомогою ІЧ-спектроскопії,  $^1\text{H}$  та  $^{13}\text{C}$  ЯМР спектроскопії, мас-спектрометрії, рентгеноструктурного аналізу (РСА).

**Результати та обговорення.** Дослідження перебігу взаємодії 4-*X*-фенілглюксалей ( $X=\text{H}$ , Cl, Br, F, Me, OMe,  $\text{NO}_2$ ) та тієн-2-ілглюксалю з *N*-гидроксисечовиною у нейтральному водному середовищі показало, що, в залежності від природи замісника *X*, продуктами можуть бути ациклічні похідні *N*-гидроксисечовини **1**, 3,4,5-тригидрокси-5-арилімідазолідин-2-они **2**, **3** або 3-гідрокси-5-арилімідазолідин-2,4-діони (3-гідрокси-5-арилгідантоїни) **4** (схема 1). Вірогідно, що сполуки **2**, **3** у разі дії кислотного каталізу (надлишок *N*-гидроксисечовини чи автокаталіз) або нагріву відщеплюють молекулу води з утворення катіону **A**, який шляхом 1,2-зсуву атома Гідрогену перетворюється у *N*-гидроксигідантоїн **4**.

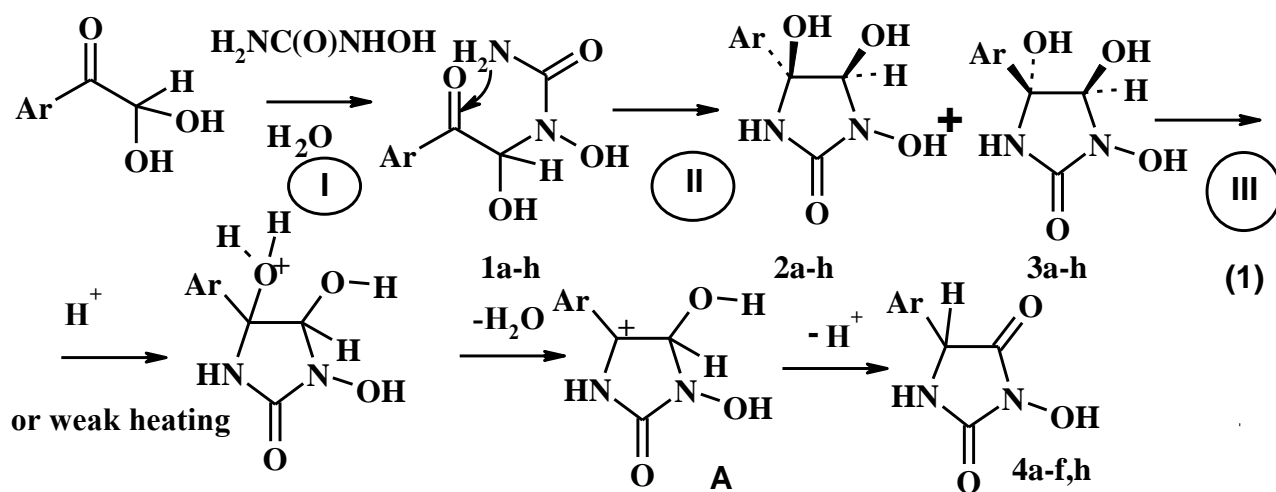

Ar=4- $\text{XC}_6\text{H}_4$ : X=H(a), Me(b), OMe(c), Cl(d), Br(e), F(f),  $\text{NO}_2$ (g), також 2- $\text{C}_4\text{H}_3\text{S}$ (h)

З фенілглюксалю за цією схемою (нагрівання до 40 °С) отримано 3-гідрокси-5-фенілгідантоїн **4a** з виходом 78%. Його будову досліджено методом РСА. З 4-хлорофенілглюксалю (нагрівання до 40–50 °С) отримано 3-гідрокси-5-арилгідантоїн **4d** з виходом 74%.

З 4-толілглюксалю та 4-метоксифенілглюксалю утворюються суміш відповідних сечовини **1b,c** та 3-гідрокси-5-арилгідантоїну **4b,c** (схема 2).

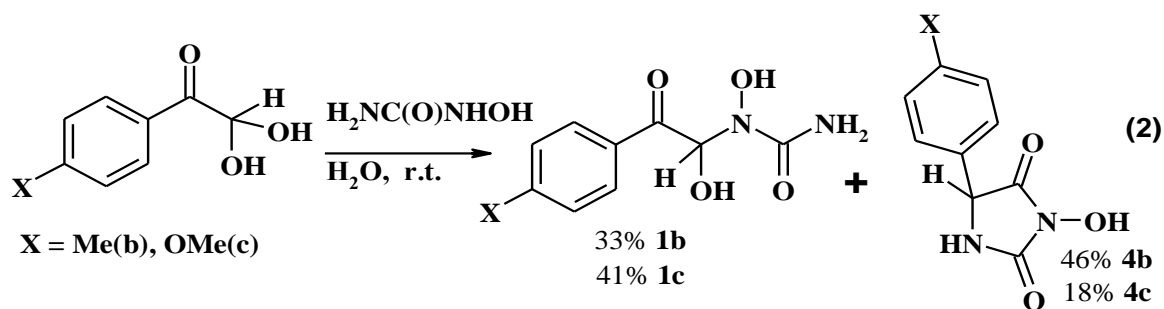

Якщо реакцію 4-хлорофенілглюксалу проводити за температури 20-23°C, селективно утворюється суміш діастереомерів 3,4,5-тригідрокси-5-(4-хлорофеніл)імідазолідин-2-ону **2d**, **3d** (схема 3).

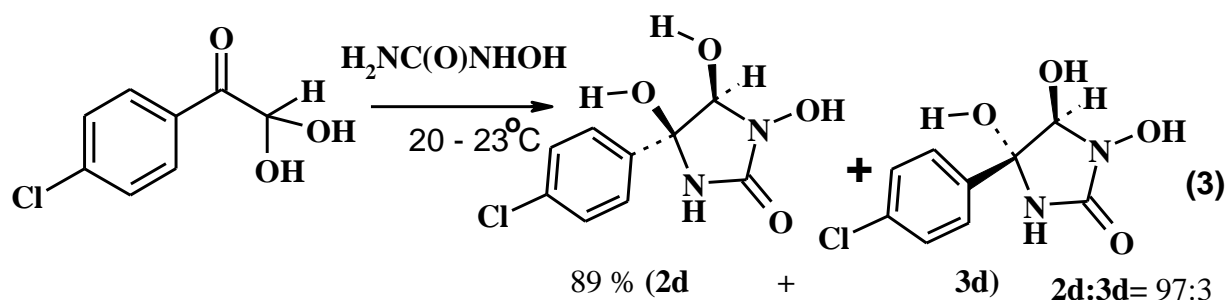

Домінує діастереомер **2d** з *цис*-розташуванням 4- та 5-НО-груп (**2d:3d**=97:3). Його будову доведено за допомогою РСА (рис.1).

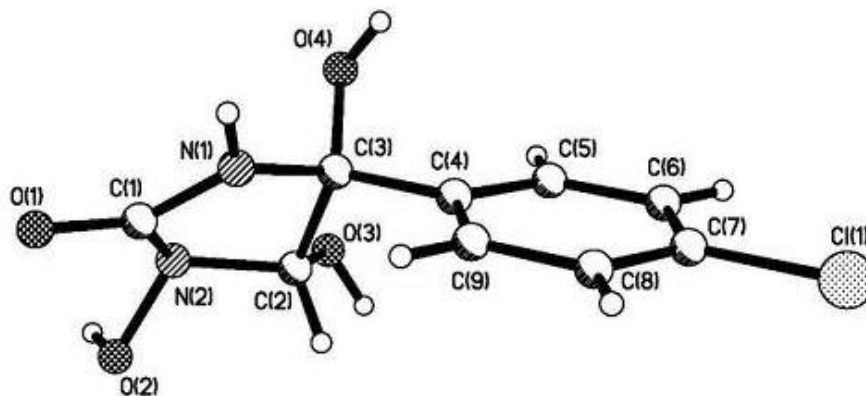

**Рис. 1. Будова 3,4,5-тригідрокси-5-(4-хлорофеніл)імідазолідин-2-ону **2d** за даними РСА**

В сполучі **2d** імідазолідиновий цикл знаходиться у конформації конверту. На відмінну від атома азоту N(1), атом азоту N(2) має пірамідальну конфігурацію. Сума його валентних кутів ( $\Sigma\beta$ ) дорівнює 337.38°.

Зв'язок N(2)–C(1) (1.382Å) довший, ніж зв'язок N(1)–C(1) (1.348 Å). Мабуть, кон'югація НЕП атома N(1) з  $\pi$ -орбіталлю зв'язку C(1)=O(1) більше, ніж кон'югація НЕП більш пірамідального атома N(2). Зв'язок C(3)–O(4) (1.420 Å)



значно довший, ніж зв'язок C(2)–O(3) (1.387 Å), і є дестабілізованим. І дійсно, у разі нагрівання у MeCN (82 °С) 3,4,5-тригідрокси-5-(4-хлорофеніл)імідазолідин-2-он **2d** селективно перетворюється у 3-гідрокси-5-(4-хлорофеніл)гідантоїн **4d** (схема 4).

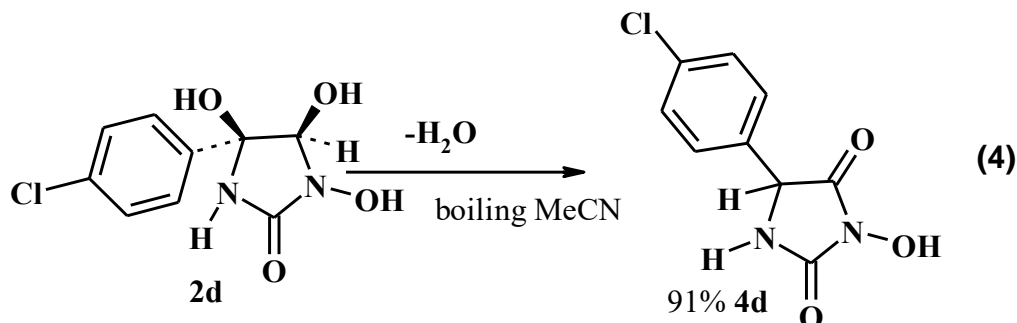

4-Бромофенілгліоксаль у той же спосіб реагує з *N*-гідроксисечовиною з утворенням суміші 3,4,5-тригідрокси-5-(4-бромофеніл)імідазолідин-2-онів **2e** і **3e** (72%). Домінує діастереомер **2e** з цис-розташуванням 4- та 5-НО-груп (**2e:3e**=91:9). 4-Фторофенілгліоксаль реагує з *N*-гідроксисечовиною у водному розчині за температури 10 °С з утворення суміші сполук **2f**, **3f** і гідантоїну **4f** (відповідно даним <sup>1</sup>H ЯМР). Співвідношення *цис*- і *транс*-4,5-дигідроксидіастереомерів **2f** і **3f** становить 86:14. Співвідношення **2f:4f** спочатку становить 4:1. Проте, з часом вміст *N*-гідроксигідантоїну **4f** зростає, навіть якщо цю суміш продуктів зберігати за температури -5 °С. Тобто сполуки **2f**, **3f** самотужки перетворюються у гідантоїн **4f**. Кип'ятіння розчину суміші продуктів в MeCN (0.5 год), призводить до повного перетворення досить нестійких сполук **2f**, **3f** в 3-гідрокси-5-(4-фторофеніл)гідантоїн **4f** (схема 5).

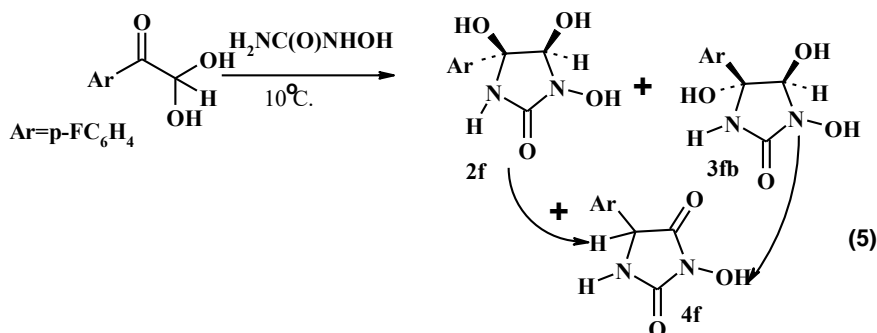

4-Нітрофенілгліоксаль реагує з *N*-гідроксисечовиною у водному розчині за температури 14 °С з утворенням суміші діастереомерів 3,4,5-тригідрокси-5-(4-нітрофеніл)імідазолідин-2-ону **2g** і **3g** (вихід обох сполук складає 82%) (схема 6).

В сполуці **2.16a** *цис*-розташування 4-НО- и 5-НО-груп доведено РСА (рис. 2). Атом азоту N(1) має пірамідальну конфігурацію ( $\Sigma\beta$  дорівнює  $342^\circ$ ). Атом азоту N(2) має пласку конфігурацію ( $\Sigma\beta$   $360^\circ$ ). Зв'язки N(1)–C(1) (1.352(11) Å) и N(2)–C(1) (1.355(10) Å) близькі між собою. Зв'язки C(2)–O(2)H (1.384(9) Å) і C(3)–O(3)H (1.409(8) Å) також близькі поміж собою.

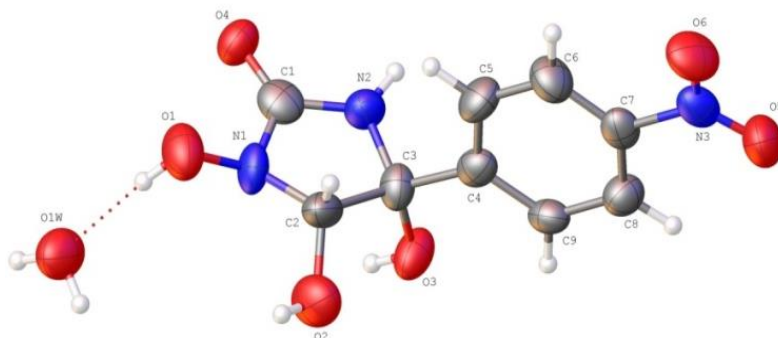

**Рис. 2. Молекулярна структура моногідрату 3,4,5-тригідрокси-5-(4-нітрофеніл)імідазолідин-2-ону **2g** відповідно РСА**

Сполуки **2g** і **3g** не перетворюються у відповідний гідантоїн у разі нагрівання.

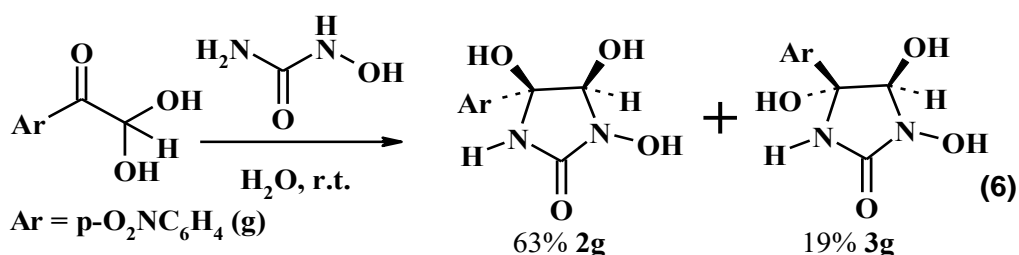

Тієн-2-ілгліюксаль з *N*-гідроксисечовиною утворює 3-гідрокси-5-(тієн-2-іл)гідантоїн **4h** (схема 7). Будову отриманих сполук **2–4** доведено за допомогою <sup>1</sup>H і <sup>13</sup>C ЯМР спектрів, та мас-спектрів.

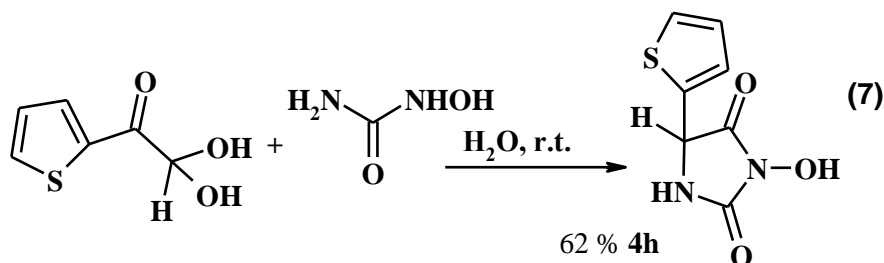

Таким чином, утворення 3-гідрокси-5-арилгідантоїнів у разі взаємодії арилгліюксалей з *N*-гідроксисечовиною у водному розчині є спільним для арилгліюксалей різної будови, за винятком 4-нітрофенілгліюксалю. А виділення

в окремих випадках продуктів першої та другої стадії (сполуки **1b**, **1c**, **2d**, **2e**, **2g**) доводить ймовірність схеми 1.

Але більш зручним і вибіркоким методом одержання 3-гідрокси-5-арилгідантоїнів є взаємодія арилглюксалу з *N*-гідроксисечовиною в оцтовій кислоті за кімнатної температури (схема 8). Продуктів першої та другої стадії в цьому випадку не було отримано.

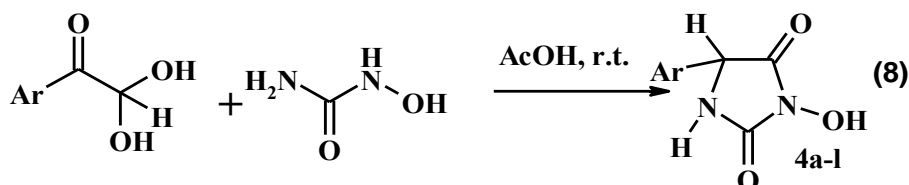

Ar = Ph (**4a**, 76%), 4-MeC<sub>6</sub>H<sub>4</sub> (**4b**, 63%), 4-MeOC<sub>6</sub>H<sub>4</sub> (**4c**, 95%), 4-ClC<sub>6</sub>H<sub>4</sub> (**4d**, 69%), 4-BrC<sub>6</sub>H<sub>4</sub> (**4e**, 77%), 4-FC<sub>6</sub>H<sub>4</sub> (**4f**, 63%), 2-C<sub>4</sub>H<sub>3</sub>S (**4h**, 40%), 4-PhC<sub>6</sub>H<sub>4</sub> (**4k**, 48%), 4-NO<sub>2</sub>CC<sub>6</sub>H<sub>4</sub> (**4l**, 68%).

У разі взаємодії 4-нітрофенілглюксалу з *N*-гідроксисечовиною в оцтовій кислоті отримано суміш діастереомерів 3,4,5-тригідрокси-5-(4-нітрофеніл)імідазолідин-2-ону **2g** і **3g** (загальний вихід 96%) у співвідношенні 74:26 % мольн.

**Висновки.** Дослідження перебігу взаємодії 4-*X*-фенілглюксалей (*X*=H, Cl, Br, F, Me, OMe, NO<sub>2</sub>, CO<sub>2</sub>H) та тієн-2-ілглюксалу з *N*-гідроксисечовиною у нейтральному водному середовищі і в оцтовій кислоті дозволило запропонувати загальні нові методи синтезу 3-гідрокси-5-арилгідантоїнів та 3,4,5-тригідрокси-5-арилімідазолідин-2-онів. Експериментально доведено стадійність реакції арилглюксалей з *N*-гідроксисечовиною у водному розчині і вплив будови арилглюксалу на перебіг реакції. Вперше отримано 3,4,5-тригідрокси-5-арилімідазолідин-2-они, досліджено їх будову за допомогою РСА і перетворення у 3-гідрокси-5-арилгідантоїни.

3-Гідрокси-5-арилгідантоїни та 3,4,5-тригідрокси-5-арилімідазолідин-2-они є потенційно біологічно активними і фармацевтично важливими сполуками, які можуть бути застосовані для створення нового класу антибіотиків, а також у якості препаратів для лікування раку.

## ЧОТИРИ КОМБІНОВАНІ ХІМІКО-МАТЕМАТИЧНІ ЗАВДАННЯ В БРАЗИЛЬСЬКОМУ СТИЛІ НА ТЕМУ НІМЕЦЬКОЇ НАРОДНОЇ ПІСНІ

**Ткач В. В.,**

Чернівецький національний університет  
ім. Ю. Федьковича, Україна

**Кушнір М. В.,**

**Понич Л. І.,**

ЧМЛ № 5 «Оріяна», Україна

**Петрусяк Т. В.**

Чернівецька музична школа № 1, Україна

Останнім часом, діти поступово втрачають інтерес до вивчення точних та природничих наук. Це пояснюється рядом об'єктивних та суб'єктивних факторів, одним із яких є недосконалість традиційного педагогічного підходу до учнів.

Одним із засобів зацікавлення учнівської аудиторії до пояснюваного матеріалу є задіяння міжпредметних зв'язків. Хімічний матеріал дозволяє підібрати міжпредметні зв'язки хімії із будь-яким предметом шкільної програми – як природничо-математичного, так і суспільно-гуманітарного та мистецького циклу, включаючи музику, що буде показано у даній роботі.

Тут подані приклади оригінальних задач. При її підготовці автори орієнтувалися на типи та рівень складності завдань іспитів з хімії, які були задані у різні роки у школах різних штатів Бразилії. В них формулювання умови задачі здійснюється через переосмислення текстів відомих пісень з точки зору хімічних речовин або процесів, що описуються у них.

Тут подані завдання, засновані на пісні німецької народної пісні «Der treue Husar»:

Es war einmal ein treuer Husar,  
Der liebt' sein Mädchen ein ganzes Jahr,  
Ein ganzes Jahr und noch viel mehr,

Die Liebe nahm kein Ende mehr.

Der Knab' der fuhr ins fremde Land,  
Derweil ward ihm sein Mädchen krank,  
Sie ward so krank bis auf den Tod,  
Drei Tag, drei Nacht sprach sie kein Wort.

Und als der Knab' die Botschaft kriegt,  
Daß sein Herzlieb am Sterben liegt,  
Verließ er gleich sein Hab und Gut,  
Wollt seh'n, was sein Herzliebchen tut.

Ach Mutter bring' geschwind ein Licht,  
Mein Liebchen stirbt, ich seh' es nicht,  
Das war fürwahr ein treuer Husar,  
Der liebt' sein Mädchen ein ganzes Jahr.

Und als er zum Herzliebchen kam,  
Ganz leise gab sie ihm die Hand,  
Die ganze Hand und noch viel mehr,  
Die Liebe nahm kein Ende mehr.

"Grüß Gott, grüß Gott, Herzliebste mein!  
Was machst du hier im Bett allein?"  
"Hab dank, hab Dank, mein treuer Knab'!  
Mit mir wird's heißen bald: ins Grab!"

"Grüß Gott, grüß Gott, mein feiner Knab.  
Mit mir wills gehen ins kühle Grab."  
"Ach nein, ach nein, mein liebes Kind,

Dieweil wir so Verliebte sind."

"Ach nein, ach nein, nicht so geschwind,  
Dieweil wir zwei Verliebte sind;  
Ach nein, ach nein, Herzliebste mein,  
Die Lieb und Treu muß länger sein."

Er nahm sie gleich in seinen Arm,  
Da war sie kalt und nimmer warm;  
"Geschwind, geschwind bringt mir ein Licht!  
Sonst stirbt mein Schatz, daß's niemand sieht."

Und als das Mägdlein gestorben war,  
Da legt er's auf die Totenbahr.  
Wo krieg ich nun sechs junge Knab'n,  
Die mein Herzlieb zu Grabe trag'n?

Wo kriegen wir sechs Träger her?  
Sechs Bauernbuben die sind so schwer.  
Sechs brave Husaren müssen es sein,  
Die tragen mein Herzliebchen heim.

Jetzt muß ich tragen ein schwarzes Kleid,  
Das ist für mich ein großes Leid,  
Ein großes Leid und noch viel mehr,  
Die Trauer nimmt kein Ende mehr

У баладі йдеться про гусара, який розлучається зі своєю коханою, і йому дозволяється повернутися до неї лише тоді, коли вона вже смертельно хвора. Хоча перші строфи здебільшого однакові в більшості версій, у пізніших віршах є значні відхилення. Оскільки сьогодні в Німеччині майже завжди співають

лише перший куплет – зазвичай у веселому настрої, випиваючи – сумна історія кохання зазвичай не сприймається. Мало того, оркестр Джеймса Ласта представив своє власне аранжування мелодії, перетворивши «Вірного гусара» на «Гусара, що сміється».

Heinrich Frantzen

Es war ein-mal ein treuer Hu-sar, Der liebt' sein Mädchen ein ganzes Jahr, Ein ganzes Jahr und noch viel mehr, Die Lie-be nahm kein En-de mehr.

Виконання може бути як у чотиридольному, як показано у канонічній версії, так і у трьохдольному.

На основі цієї пісні будуються завдання 1 – 4:

1. Гусарами спершу були легкоозброєні кавалеристи, що були одягнутими у характерну форму з шапкою-ківером, мундиром-доломаном, рейтузами, відомим як чакчири та високими чоботами.

Гусари з'явилися в Угорщині у 1458 році. Існує декілька версій походження слова «гусар» - за першою з них воно походить від латинського «cursus» і відтак є спільнокореневим зі словом «корсар», однак найімовірнішою є спільнокореневість слова «гусар» з угорським *húsz* – «двадцять». Далі версія двоїться. За одним із варіантів за тодішнім статутом угорського війська тільки кожен двадцятий рекрут мав іти до кавалерії, за іншим – гусаром початково називали командувача найменшого військового з'єднання угорської армії, що складалося якраз із двадцяти вояків.

Легкі лати та кіраси з'явилися в гусарів з середини XVII століття, що означало їх перехід із легкої до важкої кавалерії. Особливо знаменитими стали обладунки польських крилатих гусарів, а також пруських чорних гусарів.

Класичні гусари були озброєні угорською шаблею.

Саме слово «шабля» походить від угорського „szablya”, що в свою чергу походить від угорського „szabni” – різати, кроїти. Надалі слово через німецьке

посередництво потрапило в усі європейські мови, включаючи іспанську (sable) та португальську (sabre). Для України вагомість шаблі посилювалася об'єктивними умовами збройного протистояння Кримському Ханству та Османській імперії, у військах котрих поширеними були шаблі. Це ж стосується Речі Посполитої і Московського царства. За козацьких часів використовували багато різновидів шабель.

Клинок шаблі зазвичай має лезо з одного боку, проте трапляються і леза заточені повністю з одного боку і наполовину з іншого. Така зброя мала перевагу в кінному бою через те, що була легшою за меч, а також через можливість надання особливих форм. Зазвичай клинок шаблі вироблявся зі сталі або високочистого заліза.

Оскільки місцева залізна руда містить великі домішки сполук Фосфору, феросплави з неї виплавляють томасівським способом. За ним перш ніж приступити до виплавлення з залізної руди продуктів металопрокату, руду випалюють, витравляючи з неї сполуки Фосфору, Сульфур та Силіцію. Внаслідок цього, утворюються оксиди відповідних неметалів, які поставляються на допоміжні цехи з синтезу сульфатної кислоти та фосфорних добрив. Надалі Ферум оксиди відновлюються ступінчасто за високих температур (до 1200 °С) коксом за реакціями:

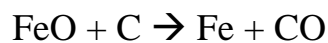
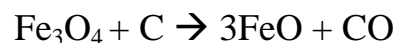
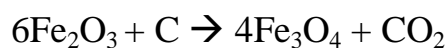

Залишок коксу відтак сплавляється із прокаленим залізом з утворенням феросплавів – чавунів та сталей. Останнім часом розробляється спосіб часткового переходу відновних процесів на водень, з метою зниження викидів парникових газів при мінімальному зниженні виробничих потужностей.

1.1. Поясніть різницю між чавунами та сталями за хімічним складом та фізичними властивостями. Поясніть роль легируючої добавки іншого металу в отриманні сталей з заданими властивостями.

1.2. Щодо реакцій відновлення Ферум оксидів у томасівському реакторі,



вказіть невірне твердження:

а) Кокс в усіх реакціях виступає як відновник, тимчасом як Ферум – як окисник;

б) У Ферум (II, III) оксиді ступінь окиснення Феруму дробова і дорівнює  $\frac{8}{3}$

в) З врахуванням доокиснення Карбон (II) оксиду до Карбон (IV) оксиду, молярне відношення початкового  $\text{Fe}_2\text{O}_3$  до виділеного Карбон діоксиду складатиме 6:17

г) При підвищенні температури у реакторі відновна властивість коксу спадає, тому реактор потрібно періодично охолоджувати

г) При високій температурі відновні властивості коксу проявляються краще, тому реактор нагрівають до температур аж до  $1200\text{ }^\circ\text{C}$

1.3. При переробці у реакторі певної кількості руди в томасівському реакторі виділився Карбон діоксид, об'єм якого за нормальних умов склав  $1306,144\text{ м}^3$ . Знайдіть масу руди, враховуючи, що вихід Ферум (III) оксиду із руди склав 82,32 %

2. Вогнепальної зброї у перших гусарів не було, адже на момент появи гусарів як класу військ її представляли виключно громіздкі аркебузи та гармати, а легші пістолі та мушкети з'явилися набагато пізніше. На озброєнні у гусарів була зброя іншого типу.

Наприклад, карабеля – тип шаблі із ефесом в вигляді стилізованої голови орла. Існує декілька версій походження назви «карабеля». Збереглося польське прислів'я «Без Бога – ні до порога, без карабелі – ані з постелі», що відходить до шляхетської культури сарматизму. Вона неодноразово згадується в епічній поемі А. Міцкевича «Пан Тадеуш». Вона була із руків'ям з міцних порід дерева або слонової кістки (в перші роки – трофей з Османської імперії, пізніше – і від Польщі), що містило орнамент, інкрустований ювелірною черню – тобто сплавом Купрум (II), Плюмбум (II) та Аргентум (I) сульфідів. Для приготування сплаву може використовуватися бура.

2.1. Запишіть реакції отримання Купрум (II), Плюмбум (II) та Аргентум (I) сульфідів. Чому ці солі можна отримати за реакціями обміну та заміщення в

йонних розчинах? Чому в ряді таких реакцій слабша кислота може витіснити сильнішу зі своєї солі.

2.2. Щодо черні та її компонентів, вкажіть невірне твердження:

а) Усі три солі є водонерозчинними сульфідами, присутніми в природі як головні компоненти сульфідних руд

б) Усі три солі можуть бути використаними як сировина для технологічного синтезу сульфатної кислоти

в) 12 г Купрум (II) сульфідів відповідають  $\frac{1}{8}$  моль

г) Всі три солі окиснюються киснем повітря з утворенням оксиду відповідного металу та Сульфур (VI) оксиду

г) Всі три солі реагують з розведеною сульфатною кислотою з виділенням сірководню, а з концентрованою – з утворенням Сульфур (IV) оксиду

2.3. Суміш Купрум (II), Плюмбум (II) та Аргентум (I) сульфідів масою 910 г містить Купрум (II) сульфідів за кількістю речовини в півтора рази більше, ніж Плюмбум (II) сульфідів. При цьому масова частка Сульфур в ній відповідає дробові  $\frac{96}{455}$ . Знайдіть масову частку Сульфур в суміші.

3. Бісмут – один із елементів VA групи, є останнім із елементів, які здатні утворювати стабільні ізотопи. Історично він часто застосовувався алхіміками під час експериментів. У Середньовіччі бісмутову руду називали «*tectum argenti*», що означає «отримання срібла», оскільки вважали його напівсріблом.

У Доколумбовій Америці металевий бісмут застосовувався для кування мечів інками. Відтак, їхні мечі були надзвичайно красивими і віддавали райдужним блиском через утворення тонкої плівки Бісмут(III) оксиду. Сама назва «бісмут» походить від німецького словосполучення «*weisse Masse*» - «біла маса».

У ряду напруг Бісмут знаходиться після водню, тож з кислотами-неокисниками не реагує. З іншого боку, Бісмут здатний реагувати не тільки з нітратною та концентрованою сульфатною кислотою, але і з бурим газом

(«лисячим хвостом») за рівнянням:



3.1. Знайдіть значення коефіцієнтів реакції та розрахуйте  $ab+cd$

3.2. Щодо реакції, вкажіть вірне твердження

а) У даній реакції Бісмут виступає окисником і відновлюється до ступеня окиснення -3

б) У даній реакції Бісмут окиснюється до ступеня окиснення +3, тимчасом як Нітроген бурого газу диспропорціонує до ступенів окиснення +5 та +2

в) При взаємодії 62, 7 г металевого бісмуту з бурим газом утворюється Бісмут нітрат масою 79 г

г) У даній реакції Бісмут окиснюється до максимального ступеня окиснення, характерного для Бісмуту

д) Другий продукт реакції є газоподібним і також відомий як «звеселяючий газ»

3.3. За реакцією металевого бісмуту із бурим газом утворився Бісмут(III) нітрат масою 15,8 г. Знайдіть об'єм утвореного Нітроген (II) оксиду за нормальних умов

4. Меч кончар був взятий польськими та угорськими гусарами у турків і був ефективним для пробиття кольчуги, бурок і навіть легких щитів. Тюрки ж взяли його у монголів під час нашестя.

Спершу кончар утримувався однією рукою, пізніше з'явилася дворучна бронебійна (нім. Panzerbrecher) версія із хрестоподібним ефесом.

Бронебійність цього меча забезпечувалася алмазним наконечником. Як відомо, алмаз – найтвердіший матеріал, твердість якого за шкалою Мооса прийнята рівною 10. Для очищення наконечника, який інколи був зйомним, від інших матеріалів Карбону, його промивали у так званій купоросній олії, тобто концентрованій сульфатній кислоті. Сам наконечник не реагував із нею, тимчасом як інші алотропні модифікації Карбону, такі як графіт, вступали в реакцію.



4.1. Збалансуйте реакцію та, знайшовши значення відповідних коефіцієнтів, розв'яжіть рівняння:

$$x^2 + (5+a+b)x - 48(c+d+f)=0$$

Для відповідної функції знайдіть:

- Область визначення функції
- Область значень функції
- Координати вершини параболи
- Область додатніх та від'ємних значень функції.

1) З допомогою теореми Вієта чи формули квадратичної функції, покажіть, що корені рівняння мають різні знаки.

2) Чи дорівнює один із коренів рівняння атомному номеру Карбону?

3) Складіть квадратне рівняння, коренями якого будуть суми коефіцієнтів при реагентах та продуктах реакції.

4.2.Щодо реакції, вкажіть невірне твердження

а) У даній реакції окисником є Сульфур, а відновником – Карбон

б) При дії сульфатної кислоти на 12 г сажі виділяється суміш газів об'ємом 67,2 л (н.у.)

в) При дії сульфатної кислоти на графіт утворюються два кислотні оксиди

г) Утворені за реакцією оксиди відповідають двом кислотам – форміатній та сульфатній

г) У даній реакції Сульфур діє як окисник і відновлюється до ступеня окиснення + 4

4.3. При реакції сажі певною кількістю речовини Карбону з концентрованою сульфатною кислотою виділилася газова суміш, яка зайняла об'єм посудини в формі призми, в основі якої знаходиться рівносторонній трикутник стороною 8, і висотою  $7\sqrt{3}$  см. Знайдіть масу силікатної кислоти, яка утвориться при реакції концентрованої сульфатної кислоти з елементарним силіконом, кількість якого дорівнює вихідній кількості сажі.

# TECHNICAL SCIENCES

UDC 331.45

## ANALYSIS OF ACTUAL LABOUR PROTECTION PROBLEMS IN UKRAINE

**Levchenko Oleg Grygorovych,**

Doctor of Sciences, Professor

**Polukarov Yury Oleksiyovych,**

Ph. D., Docent, Associate Professor

**Zemlyanska Olena Vasylivna,**

Senior Lecturer

**Polukarov Oleksiy Igorovych,**

Ph. D., Docent, Associate Professor

**Kosterieva Ielyzaveta Andriivna**

3rd year bachelor

National Technical University of Ukraine

«Igor Sikorsky Kyiv Polytechnic institute», Kyiv, Ukraine

**Introductions.** The organization of labour protection is an important aspect of modern management of industrial and production processes aimed at ensuring the safety and health of workers. Ukraine, as a country that claims to develop and implement European standards in all areas of life, faces numerous problems in this area. This requires attention to the analysis of the causes and the search for effective ways to overcome the low level of labour protection organization.

**Aim.** To analyze the main reasons for the low level of labour protection in Ukraine and to propose measures to minimize them.

**Materials and methods.** The main problem causing material losses in most industries is unsatisfactory working conditions. Statistics show that in our country every third worker performs his work duties in conditions that do not meet the requirements of current regulations. Moreover, in some branches of production, this trend is only getting worse. This requires the heads of enterprises to draw appropriate

conclusions as soon as possible, realize previous mistakes, and eventually start implementing the guarantees regulated by Article 43 of the Constitution of Ukraine.

**Results and discussion.** As a result of accidents, occupational diseases, loss of working capacity and the need to pay compensation for working in harmful conditions, the budget of Ukraine is underfunded by almost UAH 1.3 billion annually, which is especially unacceptable during the war [1]. The most disappointing situation with fatal injuries is already traditionally recorded in the mining industry, transport and construction. High indicators are also observed in the agro-industrial complex. This is due to the imperfection of technological processes and equipment, incorrect setting of the production process, violation of technological regulations, neglect of safety rules, lack of personal protective equipment, etc [2].

The organization of labour protection is an important aspect of modern management of industrial and production processes aimed at ensuring the safety and health of workers. Ukraine, as a country that claims to develop and implement European standards in all areas of life, faces numerous problems in this area. This requires attention to the analysis of the causes and the search for effective ways to overcome the low level of labour protection organization. The main reasons for the low level of labour protection organization in Ukraine can be considered:

1. Cultural and historical factors of the heritage of the Soviet period in the field of labour protection and the influence of this heritage on the modern system of the organization of labour protection in Ukraine.

2. Imperfect legislation in the field of labour protection, which does not contribute to the implementation of the necessary changes to improve the efficiency and level of safety at workplaces [3].

3. Low level of worker qualification, which directly affects safety and efficiency and can lead to improper use of equipment and as a result cause accidents in the workplace.

4. Insufficient production culture can cause workers' reluctance to follow safety rules and ignore the importance of labour protection in the production process.

5. Insufficient control and supervision of compliance with labour protection

rules, identification of problems in supervision and necessary measures to improve the situation.

6. Insufficient training of labour protection specialists, low level of professional development and retraining of employees, lack of a unified approach to solving these issues.

7. Lack of necessary funding at the state level to improve labour protection infrastructure, purchase modern equipment and implement modern safety measures.

8. Problems with the development and implementation of new standards and regulations on labour protection, which would take into account the specifics of various industries.

9. Absence of a state incentive system for enterprises that effectively implement modern labour protection systems.

10. The negative impact of economic factors on the organization of occupational health and safety and the identification of ways to provide the necessary funding to improve workplace safety.

**Conclusions.** These problems can lead to serious consequences for the safety and health of workers, as well as become a serious threat to the stability and efficiency of production processes. Their solution requires the application of complex measures and effective state control and supervision of their implementation at enterprises. In addition, it is important to develop and implement an incentive system for enterprises that effectively implement occupational health and safety systems. This may include tax incentives, financial assistance through grant programs, or preferences in public procurement. Only under the condition of an integrated approach with the development and implementation of clear standards can it be possible to improve the organization of labour protection and ensure the safety and health of workers in Ukraine.

## REFERENCES

1. Полодюк, О. В. & Марич, В. М. (2023). Проблематика охорони праці в Україні. Охорона праці: освіта і практика. *Проблеми та перспективи розвитку*

охорони праці: Зб. наук. праць III Всеукраїнської науково–практичної конференції викладачів та фахівців–практиків та XIII Всеукраїнської науково–практичної конференції курсантів, студентів, аспірантів та ад’юнктів (Львів: ЛДУ БЖД, 2023), 121-123.

2. Мезенцева, І. О., Кузьменко, О. О., Труш, О., & Вамболь, С. О. (2023). Аналіз причин виробного травматизму та шляхи його зниження в сучасних реаліях. *Проблеми охорони праці в Україні*, 39(3-4), 8-14. <https://doi.org/10.36804/nndipbor.39-3-4.2023.8-14>.

3. Мельник, К. Ю. (2022). Проблеми вдосконалення національного законодавства про охорону праці». *Право і безпека*, 85(2), 158-168. <https://doi.org/10.32631/pb.2022.2.15>.



# SORTING ALGORITHMS

**Sekhin Yevhenii Mykolayovych**

Student

Kharkiv National University of Radioelectronics

**Introductions.** Sorting algorithms are fundamental building blocks in computer science, responsible for arranging a collection of elements into a specific order. This order can be numerical (ascending or descending), lexical (alphabetical), or custom-defined based on specific element properties.

The efficiency of sorting algorithms is crucial, as they are often employed in data structures and various applications like searching, machine learning, and data analysis.

**Aim.** The aim of the work is to understand and deconstruct the basic sorting algorithms like Bubble Sort Quick Sort and Heap Sort. Compare them and understand where to use each of them.

**Materials and methods. Bubble Sort,** a fundamental sorting algorithm, stands out for its simplicity. Imagine a collection of bubbles floating in a liquid. Lighter bubbles naturally rise to the top, while heavier one's sink. Bubble Sort mimics this behavior to arrange elements.

Explanation of work:

1. **Iteration:** The algorithm iterates through the collection, comparing adjacent elements.
2. **Comparison:** If the first elements is greater than the second, they are swapped. This allows the larger element to “bubble” down towards the end of the list.
3. **Inner Loop:** This comparison and swapping process continues throughout the entire list for each iteration.
4. **Termination:** The algorithm terminates when no swaps are made during a complete pass, indicating the list is sorted.

Time Complexity:

Worst Case:  $O(n^2)$ . This occurs when the list is in descending order. Each

pass requires  $n-1$  comparisons, and we need  $n$  passes in the worst case, resulting in a total of  $n*(n-1)$  comparisons, which is approximately  $O(n^2)$ .

**Average Case:** Also,  $O(n^2)$ . On average, many elements might be out of order, leading to a similar number of comparisons as the worst case.

**Best Case:**  $O(n)$ . This occurs when the list is already sorted. In this scenario, no swaps are needed, and the algorithm terminates after a single pass.

**Space Complexity:**

$O(1)$ . Bubble Sort is an in-place algorithm, meaning it sorts the data within the existing collection without requiring significant additional memory.

**Advantages:**

- **Simplicity:** Bubble Sort is incredibly easy to understand and implement, making it a valuable learning tool for beginners in computer science.
- **In-place Sorting:** It requires minimal additional memory, making it suitable for situations with memory constraints.

**Disadvantages:**

- **Inefficiency for Large Datasets:** The  $O(n^2)$  time complexity makes it impractical for sorting massive datasets. More efficient algorithms like Merge Sort or Quick Sort should be used in such scenarios.

**Use Cases:**

- **Educational Purposes:** Due to its simplicity, Bubble Sort is often used as a pedagogical tool to introduce sorting algorithms.
- **Small Datasets:** For very small datasets where efficiency is not a primary concern, Bubble Sort's simplicity might outweigh its inefficiency.

**Quick Sort**, a divide-and-conquer sorting algorithm, stands out for its efficiency, often surpassing other algorithms for real-world datasets. However, it comes with a caveat – its average-case performance masks a potentially inefficient worst-case scenario.

**The Divide-and-Conquer Strategy:**

1. **Pivot Selection:** Quick Sort begins by choosing a pivot element from the collection. This element can be the first, last, or a randomly chosen element.

2. Partitioning: The algorithm then partitions the collection around the pivot. Elements less than the pivot are placed to its left, and elements greater than the pivot are placed to its right. The pivot itself is placed in its final sorted position. This partitioning process typically uses a two-pointer approach.

3. Recursion: Quick Sort then recursively sorts the two sub-lists (elements less than the pivot and elements greater than the pivot).

The Algorithmic Magic: The key to Quick Sort's efficiency lies in the pivot selection. When the chosen pivot effectively splits the collection into roughly equal sub-lists, the recursion depth is balanced, leading to a time complexity of  $O(n \log n)$  on average. This efficiency makes Quick Sort a popular choice for sorting large datasets.

Time Complexity:

- Average Case:  $O(n \log n)$ . As mentioned earlier, when the pivot selection leads to balanced sub-lists, the recursion depth is balanced, resulting in this favorable time complexity.

- Worst Case:  $O(n^2)$ . This occurs when the pivot selection consistently partitions the collection into a very small sub-list on one side and a very large sub-list on the other. In such cases, the recursion becomes unbalanced, leading to many comparisons for a single partition and numerous unbalanced recursive calls, resulting in a worst-case time complexity like Bubble Sort.

Space Complexity:

- $O(\log n)$  on average due to the recursive nature of the algorithm. Quick Sort uses a call stack for the recursive calls, which consumes additional memory proportional to the recursion depth. In the average case, with balanced partitions, the recursion depth is logarithmic, leading to a space complexity of  $O(\log n)$ .

- $O(n)$  in the worst case. When the pivot selection leads to unbalanced partitions, the recursion becomes skewed, and the call stack can grow linearly with the input size, resulting in a worst-case space complexity of  $O(n)$ .

Advantages:

- Efficiency: For average-case scenarios, Quick Sort boasts a time

complexity of  $O(n \log n)$ , making it significantly faster than Bubble Sort  $O(n^2)$  for large datasets.

- **In-place Sorting:** It sorts the data within the existing collection, requiring minimal additional memory (average case).

Disadvantages:

- **Worst-Case Performance:** The  $O(n^2)$  worst-case time complexity can occur with specific pivot selections, making its performance unpredictable for certain datasets.

- **Average-Case Reliance:** Its efficiency relies on the average-case scenario of balanced partitions.

**Use Cases: Real-World Sorting:** Due to its average-case efficiency, Quick Sort is a popular choice for general-purpose sorting in various applications that deal with large datasets. **Hybrid Algorithms:** Some implementations combine Quick Sort with other algorithms like Insertion Sort for small sub-lists to mitigate the worst-case scenario of Quick Sort.

**Heap Sort** leverages the efficiency of a Heap data structure to achieve a time complexity of  $O(n \log n)$ , making it a contender for sorting large datasets. It meticulously arranges elements by building a specific type of Heap – a Max Heap - and then cleverly extracting the largest elements one by one.

**Understanding Heaps:** A Heap is a tree-based data structure where each node has a value at least as large as its children (for a Max Heap). This property ensures that the largest element (in a Max Heap) resides at the root, providing a quick way to access the maximum value.

**The Heap Sort Dance:**

1. **Heapify the Input:** The algorithm begins by transforming the input array into a Max Heap. This involves rearranging elements using specific operations like "sift down" to ensure the Heap property holds true.

2. **Extract the Maximum:** Once the Heap is built, the largest element (at the root) is extracted and placed at the end of the original array.

3. **Heapify Again (Reduced Size):** Since the largest element is removed, the

remaining elements in the Heap are re-arranged using "sift down" to maintain the Max Heap property. This process effectively reduces the size of the Heap by 1.

4. Repeat Until Empty: Steps 2 and 3 are repeated until the Heap becomes empty. By the end, the original array will be sorted in descending order (largest elements placed at the end). To achieve ascending order, a Min Heap can be used instead.

Time Complexity:  $O(n \log n)$ . Building the initial Heap from the input array takes  $O(n)$  time. Extracting the maximum and re-heapifying the remaining elements happen  $n$  times (once for each element). The time complexity for extracting the maximum and re-heapifying is  $O(\log n)$  due to the efficient operations within the Heap data structure. Overall, the total complexity becomes  $O(n) + n * O(\log n)$  which simplifies to  $O(n \log n)$ .

Space Complexity:  $O(1)$ . Heap Sort operates in-place, meaning it sorts the data within the existing array without requiring significant additional memory allocation.

Advantages:

- Efficiency: It boasts a time complexity of  $O(n \log n)$ , making it efficient for sorting large datasets.
- In-place Sorting: It requires minimal additional memory.
- No Worst-Case Scenario: Unlike Quick Sort, Heap Sort avoids the  $O(n^2)$  worst-case scenario, guaranteeing a more predictable performance.

Disadvantages: Overhead of Heap Maintenance: Building and maintaining the Heap during the sorting process introduces some overhead compared to simpler algorithms like Insertion Sort.

Use Cases:

- External Sorting: When dealing with datasets exceeding available memory, Heap Sort can be used for external sorting algorithms where portions of the data are sorted at a time using the available memory and then merged to create the final sorted list.
- Priority Queues: The underlying Heap data structure is fundamental for implementing priority queues, which are essential in various applications like

scheduling tasks or processing events based on priority.

**Results and discussion.** The selection of the optimal sorting algorithm hinges on the specific problem at hand. For small datasets or educational purposes, Bubble Sort's simplicity might suffice. For large datasets, Quick Sort or Heap Sort are preferred choices due to their efficiency.

Quick Sort offers slightly faster average-case performance but has the potential for a worst-case scenario. Heap Sort provides a guaranteed  $O(n \log n)$  complexity, making it a reliable choice, especially when predictable performance is critical. Additionally, if external sorting is necessary (sorting data exceeding available memory), Heap Sort becomes a valuable option.

Beyond these core algorithms, a vast landscape of sorting techniques exists, each with its strengths and weaknesses. Selection Sort and Insertion Sort offer iterative approaches, while Counting Sort and Radix Sort excel for specific data types. Understanding the trade-offs between efficiency, memory usage, and stability is crucial for making informed decisions when tackling real-world sorting challenges.

**Conclusions.** Beyond these exemplary algorithms, a rich tapestry of techniques awaits further exploration. Selection Sort, Insertion Sort, Counting Sort, and Radix Sort each excel in specific scenarios, highlighting the importance of understanding data types, memory constraints, and the need for stability when making informed decisions.

This journey has laid the foundation for appreciating the significance of sorting algorithms in computer science. As data manipulation grows ever more complex, efficient sorting algorithms remain at the forefront, empowering us to organize and analyze massive datasets with remarkable speed and accuracy. As we continue to innovate, even more sophisticated sorting techniques will undoubtedly emerge, enriching our toolkit and shaping the future of data management.

## SOURCES.

1. Basic material about Sorting Algorithms [Web resource].

<https://www.geeksforgeeks.org/sorting-algorithms/>

2. Bubble sort algorithm [Web resource]. [https://www.w3schools.com/dsa/dsa\\_algo\\_bubblesort.php#:~:text=Bubble%20Sort%20is%20an%20algorithm,is%20represented%20by%20a%20column.](https://www.w3schools.com/dsa/dsa_algo_bubblesort.php#:~:text=Bubble%20Sort%20is%20an%20algorithm,is%20represented%20by%20a%20column.)

3. Quick sort algorithm [Web resource]. <https://en.wikipedia.org/wiki/Quicksort>

4. Heap sort algorithm [Web resource]. <https://www.programiz.com/dsa/heap-sort>

# ПЛАНУВАННЯ ТА ОРГАНІЗАЦІЯ ПОДРОЖЕЙ ЗА ДОПОМОГОЮ МОБІЛЬНОГО ЗАСТОСУНКУ НА FLUTTER

**Вельма Анастасія Олександрівна**

Харківський національний університет радіоелектроніки  
студент кафедри Програмної інженерії

**Онищенко Костянтин Георгійович**

Харківський національний університет радіоелектроніки  
Старший викладач кафедри Програмної інженерії  
м. Харків, Україна

**Ключові Слова:** Застосунок, Flutter, Подорожі

В наш час багато людей подорожують світом, відкриваючи нові країни, культури та пригоди. Сфера подорожей та організації поїздок стає все більш популярною в світі. Люди прагнуть знайомитися з культурами інших країн, відвідувати нові визначні місця, а також створювати незабутні спогади. Однак планування подорожі та її організація є складним процесом, що займає багато часу та зусиль [1], тому ефективна організація подорожей стає найважливішим завданням у цьому процесі. Саме тому виникає потреба у зручному інструменті, який би допомагав користувачам ефективно організувати свої подорожі [2]. Розробка мобільного застосунку за допомогою фреймворка Flutter значно спростить процес планування подорожі. Застосунок допоможе мандрівникам забезпечити зручність на кожному етапі їх поїздки.

Цей мобільний застосунок призначений для планування та організації подорожей. Він має полегшити процес планування місць, які користувач хоче відвідати, формування бюджету конкретної поїздки, а також збирати усю інформацію з поїздки (фотографії, відвідувані місця тощо) для подальшого використання. Мета проекту – створити зручний і функціональний мобільний застосунок, який буде корисним для мандрівників усього світу, що прагнуть ефективно планувати та організувати власні подорожі.

На ринку вже існують кілька мобільних застосунків, що виконують схожі



функції, а саме: TravelSpend, Expedia та TripIt. Проте більшість з них мають обмежений функціонал або не враховують усі аспекти планування та організації поїздки. Крім того, вони часто є платними або містять багато недоречної реклами, що є незручним для користувачів.

Для розробки мобільного застосунку було обрано кросплатформлену технологію Flutter від Google [3]. Застосунки, розроблені з Flutter, відрізняються високою швидкістю роботи та плавною анімацією [4]. Це робить їх комфортними та простими у використанні. Використання Flutter дозволить створити високоякісний, зручний та доступний для широкого кола користувачів мобільний застосунок.

Застосунок матиме такі основні функції:

- створення фотоальбомів та нотаток для збереження спогадів про подорож;
- планування маршруту та визначних пам'яток для відвідування з використанням карт та рекомендацій;
- маркування відвіданих місць на карті;
- розпізнавання визначних місць за допомогою камери;
- рекомендації для користувача щодо місць для відвідування.

Для розпізнавання визначних місць за допомогою камери буде використано Landmark recognition від Firebase. Ця технологія базується на використанні штучного інтелекту та машинного навчання для ідентифікації відомих місць на основі зображень [5]. За допомогою Landmark recognition, користувач зможе визначити інформацію про це місце, наприклад, його назву, адресу, тип (парк, музей, історична пам'ятка тощо), опис тощо. Ця функція значно полегшить користувачам процес вивчення нових місць та забезпечить їм доступ до цікавої та корисної інформації прямо на момент відвідування.

У результаті можна сказати, що розробка мобільного застосунку для планування та організації подорожей за допомогою Flutter відповідає потребам сучасного суспільства. Такий застосунок спростить процес планування та забезпечить користувачам зручний інструмент для створення незабутніх

подорожей. Використання інноваційних технологій, таких як Landmark recognition підвищить зручність та функціональність у використанні. Використання кросплатформленої технології Flutter дозволить забезпечити швидку роботу та плавну анімацію застосунку, що зробить його комфортним та привабливим для користувачів.

Розробка мобільного застосунку для планування подорожей на базі Flutter з Landmark recognition від Firebase має потенціал стати конкурентоспроможною альтернативою існуючим рішенням на ринку, а також стати популярним інструментом для мандрівників усього світу, які прагнуть ефективно організувати свої поїздки та зберігати незабутні спогади.

### СПИСОК ДЖЕРЕЛ

1. The Problems of Travel-Planning [Електронний ресурс]. URL: <https://medium.com/@carlyjaddison/the-problems-of-travel-planning> (Дата звернення 25.03.2024).
2. Benefits of Travel Mobile App Development [Електронний ресурс]. URL: <https://www.oneclickitsolution.com/blog/benefits-of-travel-mobile-app-development> (Дата звернення 25.03.2024).
3. What is Flutter? [Електронний ресурс]. URL: <https://aws.amazon.com/what-is/flutter> (Дата звернення 25.03.2024).
4. Flutter Evolution: How It's Shaping the Future of App Development [Електронний ресурс]. URL: <https://www.dhiwise.com/post/flutter-evolution-how-it-shaping-the-future-of-app> (Дата звернення 25.03.2024).
5. Landmark Recognition. [Електронний ресурс]. URL: <https://firebase.google.com/docs/ml/recognize-landmarks> (Дата звернення 25.03.2024).

# ЛОГІСТИЧНІ ЗАДАЧІ В ЕКОНОМІЦІ ЯК ПРИКЛАД NP-СКЛАДНИХ ЗАДАЧ

**Веретельник Константин Олегович,**

Аспірант

ХНЕУ ім. С. Кузнеця

м. Харків, Україна

**Вступ.** Функціонування та розвиток будь-якого суб'єкту господарювання (або інакше кажучи економічного агента, підприємства, компанії) в значній мірі залежить від ефективного співставлення його витрат та доходу. У свою чергу відповідне співвідношення визначається наявністю необхідних ресурсів, технологічними особливостями виробництва, задіяним устаткуванням, вдалим управлінням товарними запасами тощо.

Наведені зауваження стосуються як виробничого підприємства [1, 2], так й інших суб'єктів господарювання, компаній, зокрема фінансових установ або певних різновидів виробничих або економічних процесів [3-5].

Водночас з цим розв'язок відповідних задач поширюється на різні аспекти функціональної діяльності певного економічного агента, що у підсумку визначає значимість їх аналізу та визначення. При цьому важливо не лише окреслити певний різновид такої задачі, а й визначити її розв'язок, який не лише задовольняє, а й відповідає функціональним особливостям діяльності певного підприємства або компанії. Це у підсумку й визначає актуальність обраного напрямку дослідження, його значимість в теоретичному та практичному аспектах.

**Мета роботи.** Виходячи із зазначено вище, основна ціль даної роботи полягає в узагальненні задач логістичного типу, що застосовуються в економічних дослідженнях.

Також за доцільним є розгляд складності таких задач та окреслення окремих етапів щодо розв'язку логістичних задач віднесених до типу NP-складних задач.

**Матеріали та методи.** Перш ніж перейти до безпосереднього розгляду поставлених завдань дослідження наведемо декілька прикладів відповідних задач без їх формалізованого узагальнення та розглянемо сучасні методи, які застосовуються для їх розв'язку.

У загальному будь-яке логістичне завдання, або певна задача передбачає визначення необхідного обсягу задіяних ресурсів для досягнення встановленого результату. Зокрема це може бути або досягнення необхідного прибутку при виробництві деякої продукції в обмежених обсягах ресурсів, або формування складського обладнання з мінімальними потребами щодо його обслуговування, або забезпечення перевезень між постачальниками сировини та готової продукції з мінімальними витратами на паливо та з урахуванням певного часу тощо. Розв'язок таких окремих завдань певною мірою залежить від конкретних умов, які накладаються щодо формування необхідних ресурсів, одиниць застосованого обладнання, пального, визначення пунктів переміщення готової продукції й таке інше. Усе це у підсумку дозволяє говорити про ступінь складності задачі, яку потрібно вирішити [6, 7]. Проте для цього можуть бути застосовані окремі методи та підходи, які відрізняються за своїм змістом, враховують складність розв'язку визначеного питання у конкретному випадку.

У дослідженні [8] розв'язок відповідної логістичної задачі пропонується на підставі рішення відповідної оптимізаційної задачі за рахунок класичних квантових сервісів. У статті [9] планування закупівлі ресурсів розглядається за допомогою евристики з використанням алгоритму роя.

Для управління складськими потоками, в дослідженні [10] застосовується визначення потоків та відповідні методи щодо їх обробки, які є узагальненими для цілей аналізу економічної динаміки [4]. Дослідження [11] присвячено оптимізації процесів перевезення вантажів на основі динамічного оновлення маршрутів. Для цілей вирішення логістичних задач також застосовуються різноманітні статистичні підходи та оцінки, які сприяють визначенню меж застосування ресурсів, обладнання або спрощенню постановки завдання дослідження [12, 13].

Також варто відмітити, що значна більшість логістичних задач має розв'язок у термінах математичного програмування [14, 15], яке водночас з цим дозволяє розглядати рівень складності відповідних завдань. При цьому математичне програмування широко використовують для оптимізації в економічних та господарських задачах, які по своїй суті можна вважати логістичними.

**Результати та обговорення.** У загальному вигляді постановка логістичного завдання може бути описано відповідно до поданого нижче:

– необхідно максимізувати або мінімізувати деяку функцію  $F$ , яка узагальнює ціль поставленого логістичного завдання:

$$F(X, C) \rightarrow \{max \text{ або } min\},$$

де  $X, C$  – основні параметри логістичного завдання, такі, наприклад, як множина ресурсів (що треба встановити. При цьому це множина різних ресурсів) та їх вагомості визначення (що вказані відповідно до кожного елементу множини  $X$ ) у логістичній постановці такого завдання;

– за низкою обмежень:

$$X \geq 0, \sum AX \leq K1, \sum BC \leq K2,$$

де  $A, B$  – числові обмеження покладені на ресурси та їх вагомості визначення,

$K1, K2$  – узагальненні обмеження на застосування ресурсів та їх вагомості визначень відповідно.

Відповідно до визначення параметру  $X$  можна розглядати рівень складності логістичного завдання.

Якщо на складові зазначеного параметру  $X$  не накладається додаткових жорстких умов, то ми маємо розв'язок за допомогою класичних методів математичного програмування, зокрема лінійного програмування.

У разі якщо складові параметру  $X$  повинні бути лише цілими та мають певні обмеження (Наприклад, коли окремі змінні складові набувають значень 0 або 1, а не довільні цілі числа), то в даному випадку слід застосовувати методи цілочисельного програмування. Тобто ми маємо випадок NP-складної задачі.

Розв'язок таких NP-складних задач може визначатися декількома етапами. Множина таких етапів узагальнюється поступовим наближенням до необхідного результату, що задається заздалегідь та визначається метою дослідження. Відтак можна застосовувати різні підходи для попереднього звуження області дослідження. Зазвичай це можуть бути статистичні методи, які дозволяють розглянути зв'язок між вхідними даними та обрати метод математичного програмування для подальших дій. При цьому узагальнення послідовності таких дій визначається конкретизацією задачі дослідження, важливістю врахування обмежень на її параметри, швидкістю та точністю досягнення підсумкового результату.

**Висновки.** В роботі розглянуто узагальнення класу логістичних задач в економіці та визначення серед них NP-складних задач. На підставі наявного досвіду з розв'язку такого типу задач вказано на доцільність застосування для цих цілей методів статистичного аналізу та математичного програмування. Втім таке питання потребує подальшого розгляду, виходячи з конкретної постановки окремого завдання.

#### СПИСОК ЛІТЕРАТУРИ:

1. Hulianytskyi, L., Korolyov, V., & Khodzinskyi, O. (2021). Solving the Problem of Vehicle Routing on Modern Quantum-Classical Cloud Services. In IT&I (pp. 281-289).
2. Wu, Y. (2018, January). Location optimization model of logistics distribution center for agricultural products. In 2018 International Conference on Intelligent Transportation, Big Data & Smart City (ICITBS) (pp. 24-28). IEEE.
3. Kuzemin, A., & Lyashenko, V. (2008). Analysis of Spatial-temporal Dynamics in the System of Economic Security of Different Subjects of Economic Management. *International Journal Information Technologies and Knowledge*, 2(3), 234–238.
4. Kuzemin, A., Lyashenko, V., Bulavina, E., & Torojev, A. (2005). Analysis of movement of financial flows of economical agents as the basis for designing the

system of economical security (general conception). In Third international conference «Information research, applications, and education (pp. 27-30).

5. Kots, G. P., & Lyashenko, V. (2012). Banking sectors of the economies of European countries in the representation of statistical interrelation between indices that characterize their development. *European Applied Sciences*, 1, 461-465.

6. Granlund, A., & Wiktorsson, M. (2014). Automation in internal logistics: strategic and operational challenges. *International Journal of Logistics Systems and Management*, 18(4), 538-558.

7. Adamczak, M., Domanski, R., Hadas, L., & Cyplik, P. (2016). The integration between production-logistics system and its task environment-chosen aspects. *IFAC-PapersOnLine*, 49(12), 656-661.

8. Hulianytskyi, L., Korolyov, V., & Khodzinskyi, O. (2021). Solving the Problem of Vehicle Routing on Modern Quantum-Classical Cloud Services. In *IT&I* (pp. 281-289).

9. Pal, A., Chan, F. T. S., Mahanty, B., & Tiwari, M. K. (2011). Aggregate procurement, production, and shipment planning decision problem for a three-echelon supply chain using swarm-based heuristics. *International Journal of Production Research*, 49(10), 2873-2905.

10. Nova, A. R. A. P. V., & Fontana, M. E. (2022). Integrative conceptual framework to support decisions on warehousing operations in forward and reverse flow. *International Journal of Logistics Systems and Management*, 42(1), 53-74.

11. Danchuk, V., Comi, A., Weiß, C., & Svatko, V. (2023). The optimization of cargo delivery processes with dynamic route updates in smart logistics. *Eastern-European Journal of Enterprise Technologies*, 2(3 (122)), 64-73.

12. Kuzemin, O., & Lyashenko, V. Microsituation Concept in GMES Decision Support Systems/A. Kuzemin, V. Lyashenko. *Intelligent Data Processing in Global Monitoring for Environment and Security* (pp. 217–238).—2011.—P. 217-238.

13. Vasiurenko, O., Lyashenko, V., Baranova, V., & Deineko, Z. (2020). Spatial-Temporal Analysis the Dynamics of Changes on the Foreign Exchange Market: an Empirical Estimates from Ukraine. *Journal of Asian Multicultural*

Research for Economy and Management Study, 1(2), 1-6.

14. Sotvoldiyev, A. I. (2023). Mathematics of economic processes nature and methods of modeling. Science and Education, 4(3), 829-835.

15. Sinuany-Stern, Z. (2023). Foundations of operations research: From linear programming to data envelopment analysis. European Journal of Operational Research, 306(3), 1069-1080.



**ОГЛЯД І КРИТИЧНИЙ АНАЛІЗ СУЧАСНОГО СТАНУ І ШЛЯХІВ  
ВДОСКОНАЛЕННЯ СИСТЕМ ЕЛЕКТРОЖИВЛЕННЯ ТА  
АВТОМАТИЧНОГО УПРАВЛІННЯ УСТАНОВОК  
ЕЛЕКТРОВІДЦЕНТРОВИХ НАСОСІВ У ПЕРЕРИВЧАСТИХ РЕЖИМАХ  
ЕКСПЛУАТАЦІЇ НАФТОВИХ СВЕРДЛОВИН**

**Духович Олег Русланович**

Аспірант

Івано-Франківський національний технічний університет  
нафти і газу  
Україна

**Вступ.** Згідно останніх тенденцій активно проводиться переведення нафтових свердловин з низьким та середнім дебітом на циклічну або короткочасну експлуатацію свердловин для зменшення зайвої продуктивності насоса, що утворилась внаслідок скорочення дебіту свердловини, викликаного зниженням пластового тиску при тривалій експлуатації родовища. Необхідність такого переходу потребує обґрунтування використання складнішої конфігурації джерел регульованого електроживлення та систем автоматичного керування електричними приводами установок електровідцентрових насосів в автоматизованих системах керування технологічними процесами.

Локальні системи автоматичного керування нижнього рівня при механізованому електроприводному способі підйому на поверхню зі свердловини нафтовмісної рідини, а саме установки регульованих електричних приводів змінного струму, складаються з наземних пристроїв та спеціального занурювального обладнання.

Наземні пристрої – це станції керування з перетворювачами змінної напруги або перетворювачами частоти змінного струму з вбудованим блоком наземної телеметрії, зовнішнім синус-фільтром, підвищувальним трансформатором. Спеціальне занурювальне обладнання включає асинхронний електродвигун, силовий кабель, телеметричний блок, датчі технологічних

параметрів, відцентровий насос. Живлення такої установки здійснюється від зовнішньої трифазної електричної мережі 6 кВ через понижувальну трансформаторну підстанцію 6/0,4 кВ.

У режимі безперервної експлуатації установок відкачування нафти із свердловин електроприводи та інше обладнання працюють у квазістатичних режимах.

Динамічний режим циклічної експлуатації свердловин супроводжується великими кидками пускового струму та електромагнітного моменту занурювального асинхронного двигуна. Нерегульований електропривід, а також розімкнений регульований електропривід не здатні забезпечити плавний розгін на номінальну продуктивність насосного обладнання для відкачування нафти зі свердловини в ускладнених умовах та її плавне регулювання в процесі зниження дебіту свердловини через зниження припливу нафти до забою.

Тому основним способом плавного зменшення надмірної продуктивності занурювального відцентрового насоса є режим періодичного його включення для відкачування нафтової суміші зі свердловини, та відключення – для її накопичення та відновлення пластового тиску.

Впровадження циклічної технології показує, що неможливо повсюдно використовувати розімкнуту систему регульованого електроприводу, де прийнятні показники якості перехідних процесів, які можна порівняти з показниками якості замкнених систем регулювання, об'єктивно недосяжні. Через те, що величина тиску на прийомі свердловини, створювана відцентровим насосом і необхідна для підйому свердловинної рідини на поверхню, залежить від квадрата частоти обертання щаблів насоса, робочий діапазон регулювання його продуктивності ( $Q_{\min} \dots Q_{\max}$ ), м<sup>3</sup>/добу досягається при зміні статорної напруги обмотки занурювального асинхронного двигуна (80...100)% від ( $U_{\text{ном}}$ ) при живленні від тиристорного регулятора змінної напруги.

Якщо величина напруги статорних обмоток занурювального асинхронного двигуна менше, ніж 80% від  $U_{\text{ном}}$ , свердловинна рідина не

піднімається на поверхню і не виходить через гирлову арматуру. Тому при живленні від перетворювача частоти з частотним законом управління  $U_{ном}/f_{ном} = const$  напруга живлення і частота змінного струму занурювального двигуна повинні змінюватися в тому ж діапазоні.

Платою за використання циклічної експлуатації є зниження надійності занурювального електромеханічного обладнання. Актуальним є перехід на спеціальні конструкції занурювальних електричних двигунів, удосконалення систем електроживлення та синтез замкнутих за основними змінними стану систем автоматичного керування електроприводом занурювального насоса.

**Мета роботи.** Огляд та критичний аналіз сучасного стану та шляхів удосконалення систем електроживлення та автоматичного управління установок електровідцентрових насосів у переривчастих режимах експлуатації нафтових свердловин.

**Об'єкт.** Системи електроживлення та автоматичного керування установок електровідцентрових насосів у переривчастих режимах експлуатації нафтових свердловин, системи телеметрії, енергоефективні занурювальні двигуни та конструкції відцентрових насосів.

**Методи.** Методи теорії автоматичного керування для розробки концепції експлуатації малодобітного фонду свердловин, аналізу та синтезу розімкнених та замкнутих систем управління установками електровідцентрових насосів.

**Результати.** Представлено наукову проблему розробки та впровадження моделей та методів ідентифікації технологічних процесів, комплексів та інтегрованих систем управління видобутку нафти електроприводним способом з врахуванням впливу довгого занурювального кабелю, малому дебіті свердловин та ускладнених умовах експлуатації. Запропоновано науково обґрунтовані технічні рішення у вигляді структури силового каналу електромеханічної системи з частотно регульованим асинхронним двигуном, довгим занурювальним кабелем і непрямим методом вимірювання змінних станів за даними наземних вимірів при змінах навантаження та характеристик вимірювальних каналів.

## **Висновки**

1. В роботі поставлено наукову проблему розробки, впровадження моделей та методів ідентифікації технологічних процесів, комплексів та інтегрованих систем управління видобутку нафти електроприводним способом при малому та середньому дебіті свердловин та ускладнених умовах експлуатації.

2. Запропоновано науково обґрунтовані технічні рішення у вигляді моделей та методів ідентифікації виробничих процесів, комплексів та інтегрованих систем управління занурювальних асинхронних двигунів ЕП УЕВН при змінах навантаження та характеристик вимірювальних каналів.

3. Впровадження запропонованих наукових засад, моделей та методів ідентифікації виробничих процесів, комплексів та інтегрованих систем управління в галузі оцінки змінних стану та параметрів занурювальних асинхронних електродвигунів РЕП ЕВН сприяє підвищенню конкурентоспроможності вітчизняної промисловості та продукції за рахунок подальшого розвитку автоматизації технологічних процесів та промислових установок.

4. З погляду енергетичної безпеки країни актуальний перехід на контрольований та керований видобуток вуглеводневої сировини, що гарантовано забезпечує проектні рівні видобутку нафти, скорочення простоїв обладнання, збільшення міжремонтного періоду, особливо в умовах розробки родовищ з важкодоступними запасами.

## **СПИСОК ЛІТЕРАТУРИ**

1. Pomilio J.A., De Souza C.R., Matias L., Peres P.L.D., Bonatti I.S. Driving AC motors through a long cable: the inverter switching strategy. *IEEE Trans. Energy Convers*, 1999, vol. 14, no. 4, pp. 1441–1446. DOI: 10.1109/60.815087

2. Moreira A.F., Lipo T.A., Venkataramanan G., Bernet S. Highfrequency modeling for cable and induction motor overvoltage studies in long cable drives. *IEEE Trans. Ind. Appl.*, 2002, vol. 38, no. 5, pp. 1297–1306. DOI: 10.1109/TIA.2002.802920

3. Rodriguez J., Pontt J., Silva C., Musalem R., Newman P., Vargas R., Fuentes S. Resonances and overvoltages in a medium-voltage fan motor drive with long cables in an underground mine. *IEEE Trans. Ind. Appl.*, 2006, vol. 42, no. 3, pp. 856–863. DOI: 10.1109/TIA.2006.872936

4. Aboelsaud R., Aboelsaud R., Al-Sumaiti A.S., Garganeev A.G., Diab A.A.Z. Assessment of model predictive voltage control for autonomous fourleg inverter. *IEEE Access*, 2020, vol. 8, pp. 101163–101180

## РОЗРОБКА ЕФЕКТИВНИХ ЗАСОБІВ ВІБРОЗАХИСТУ

**Кабаков А. М.**

к.т.н., доцент

**Теліпко Л. П.**

к.т.н., доцент

**Рябенко Є. С.**

магістрант

Дніпровський державний технічний університет

м. Кам'янське, Україна

**Анотація:** Проведено теоретичні дослідження динамічних гасників коливань. Розроблено: системи автоматичного регулювання коефіцієнта загасання; система активного віброзахисту для гасіння вертикальних коливань в сидінні оператора.

**Ключові слова:** вібрація, шум, людина-оператор, частота, пристрої віброзахисту, моменти інерції, двигун, мостовий кран, динамічні характеристики, коефіцієнт корисної дії.

Вантажопідйомні машини відносяться до пристроїв підвищеної небезпеки. Безпечний стан вантажопідйомних машин повинен відповідати наступним умовам: виключення аварійної ситуації при вантажно-розвантажувальних роботах, транспортно-складських операціях і запобігання впливу на обслуговуючий персонал небезпечних і шкідливих виробничих факторів, що виникають під час експлуатації вантажопідйомних машин, до яких відноситься підвищений рівень вібрації і норм вібрації. Допустимі значення і методи оцінки гігієнічних характеристик вібрацій, що визначають її вплив на людину, регламентуються. У вантажопідйомних машинах вібрація виникає в процесі нестійкого руху механізму (прискорення-уповільнення), при ударах внаслідок руху в місцях з'єднання рейкової колії, при підйомі і розгойдуванні підвішеного вантажу. При роботі кранів вібрація виникає у вертикальній і горизонтальній площинах.

Вертикальні коливання кранового моста знаходяться в діапазоні частот від 1,5 до 8,0 Гц, а горизонтальні - в діапазоні частот від 0,2 до 1,0 Гц. При розробці систем віброзахисту необхідно враховувати, що резонансна частота коливань органів тіла людини знаходиться в діапазоні частот 4,0-8,0 Гц, а в горизонтальній площині - 1,0-2,0 Гц.

Розроблена система активного віброзахисту для гасіння вертикальних коливань сидіння оператора в діапазоні частот 0,8-16 Гц до рівня, що відповідає вимогам норм охорони праці.

Рух мостових кранів, особливо козлових кранів і мостових навантажувачів великого прольоту, супроводжується перекосом їх надбудов і горизонтальними коливаннями внаслідок ходу однієї опори крана відносно іншої. Ці вібраційні порушення впливають на здоров'я і працездатність водія і впливають на нього протягом усього робочого дня з року в рік. В організмі з'являються хворобливі і неминучі явища. За правилами Держтехнагляду такі вантажопідйомні машини повинні бути оснащені автоматичними обмежувачами перекосу. Стопори розвалу-сходження, що випускаються промисловістю, складні у виготовленні і експлуатації, а головне, не знижують вібрацію кранового моста в горизонтальній площині при високих швидкостях руху. З метою зниження горизонтальних коливань до відносно безпечних умов роботи розроблено пристрій для гасіння поперечних коливань мостових кранів.

Підйомно-транспортні машини знаходяться під впливом періодичних збурень, силових або кінематичних, і відчують значні коливання, особливо в області резонансних умов. Існують різного роду демпфери, що розсіюють енергію коливань і знижують рівень вібрацій, використання яких в деяких випадках може бути не конструктивним і не забезпечить необхідного придушення вібрацій. В останньому випадку можна спробувати звільнитися від джерела занепокоєння, але це найчастіше неможливо. Спроби уникнути резонансних умов шляхом зміни маси або пружності вантажної підвіски крана можуть бути пов'язані зі значними конструктивними змінами. Тому при зовнішньому збуренні постійної частоти або при невеликій зміні цієї частоти в

чітко визначеній смузі частот ефективно застосовувати динамічне гасіння вібрацій за допомогою динамічних гасників коливань (віброгасники, антивібратори, вібропоглиначі). У перехідних режимах або випадкових збуреннях роботу динамічного гасника необхідно оцінювати в кожному конкретному випадку.

Метод динамічного гасіння коливань вантажної підвіски крана полягає в тому, що до неї приєднується додаткова коливальна система, параметри якої підбираються таким чином, щоб коливання вібраційних систем, що містять елементи автоматики і управління, були одними з центральних при їх проектуванні і виборі.

Розрахункова схема підвіски вантажопідйомності крана з динамічним гасителем коливань показана на рис. 1.

На гак вантажної підвіски навішується віброуючий пристрій, який коливається за законом:

$$\xi = \xi_0 \sin(\Omega t). \quad (1)$$

Диференціальні рівняння руху системи з вогнегасником мають вигляд:

$$\begin{aligned} M_1 \ddot{z}_1 + K_1(z_1 - \xi) + b_2(\dot{z}_1 - \dot{z}_2) + k(z_1 - z_2) &= 0 \\ m_2 \ddot{z}_2 + k_2(z_2 - z_1) + b_2(\dot{z}_1 - \dot{z}_2) &= 0, \end{aligned} \quad (2)$$

де  $M_1, K_1$  - вага і жорсткість вантажної підвіски;  $z_1, z_2$  - абсолютні переміщення мас  $M_1, m_2$ ;  $m_2, k_2, b_2$  - маса, жорсткість і коефіцієнт загасання демпфера.

Розв'язування системи (2) при  $b_2 = 0$  у вигляді:

$$z_1 = A_1 \sin(\Omega t); \quad z_2 = A_2 \sin(\Omega t)$$

Отримуємо:

$$\begin{aligned} \frac{A_1}{\xi_0} &= \frac{1 - \frac{\Omega^2}{\omega_2^2}}{\left(1 - \frac{\Omega^2}{\omega_2^2}\right) \left(1 - \frac{\Omega^2}{\omega_1^2}\right) - \frac{m_2 \Omega}{M_1 \omega_1^2}} \\ \frac{A_2}{\xi_0} &= \frac{1}{\left(1 - \frac{\Omega^2}{\omega_2^2}\right) \left(1 - \frac{\Omega^2}{\omega_1^2}\right) - \frac{m_2 \Omega^2}{M_1 \omega_1^2}} \end{aligned} \quad (3)$$



Де  $\omega_1 = \sqrt{K_1/m_1}$ ;  $\omega_2 = \sqrt{K_2/m_2}$  – відповідно, власна частота навантаження підвісу і часткова частота демпфера. З системи (2) видно, що амплітуда  $A_1$ , вантажної підвіски дорівнює нулю, коли частота вібраційного пристрою  $\Omega$  дорівнює власній частоті динамічного гасника коливань  $\omega_2$ , тобто  $\Omega = \omega_2$ . Аналіз розв'язку системи (3) показує, що при  $m_2/M_1=0,5$  в інтервалі співвідношення частот  $0,78..1,28$  величини  $A_1/\xi_0$  менше, ніж недемпфвана система. Вище і нижче цих співвідношень частот амплітуда вантаженої підвіски з динамічним гасником коливань є більшою, ніж в оригінальній системі (2).

Практична область застосування найпростішого динамічного демпфера-придушення коливань постійної частоти. У нашому випадку частоту вібраційного пристрою можна представити у вигляді  $\Omega = \lambda + \Delta\lambda$ , де  $\Delta\lambda$  - можливе відхилення  $\Omega$  від номінального значення. Що стосується віброзанурювачів  $\Delta\lambda/\lambda > 0,2$ , то необхідно ввести автоматичне регулювання жорсткості, а відповідно і частоти динамічного демпфера.

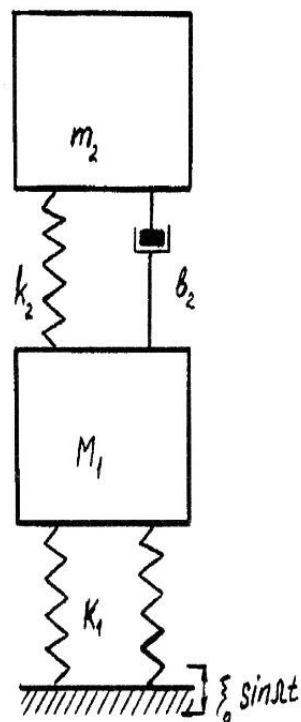

**Рис. 1 – Розрахункова  
схема**

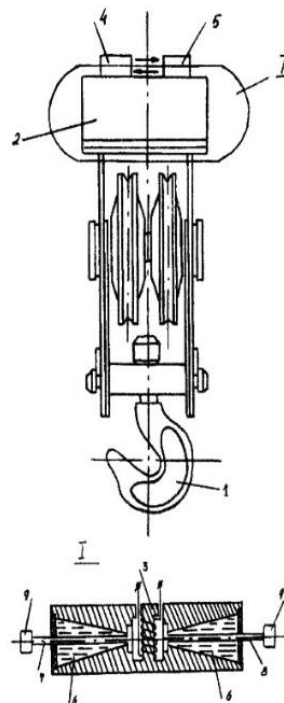

**Рис. 2 – Підвіска  
вантажів крана**

Розроблена кранова вантажна підвіска з динамічним гасником коливань, жорсткість якої регулюється в залежності від частоти віброзанурювача (рисунок 2). Пристрій працює наступним чином: при підйомі вантажу або під впливом збурюючої сили віброзанурювача на гакову підвіску 1 в коливаннях беруть участь як сама підвіска, так і деталі динамічного гасителя коливань 2, де в якості робочої рідини використовується магнітореологічна суспензія (МРС), яка змінює свою в'язкість під впливом магнітного поля [1].

Частота коливань віброзанурювача реєструється датчиком вібрації і подається на керуючий пристрій 5, який подає живлення на обмотку керованого електромагніту 3. В результаті в'язкість МРС в закритій камері 6 змінюється до точки затвердіння.

Зміна намагніченості робочої рідини визначається формою замкнутої камери 6, в найвужчій частині - найсильнішим застиганням. В результаті жорсткість попарно спряжених стрижнів 7 і 8 змінюється так, що частота власних коливань вантажів 9 дорівнює частоті силових збурень, тобто так, щоб виконувалось відношення  $k = \Omega^2 m_2$ .

При цьому деталі 1 підвіски залишаються нерухомими, а вантажі 9 коливаються (рух може відбуватися як по вертикалі, так і по горизонталі) в протилежній фазі з збурюваною силою, тобто відбувається врівноваження збурюючої сили, прикладеної до вантажозахватного пристрою 1 з реакцією навантажень 9

## Висновки

Аналіз розв'язку диференціальних рівнянь руху системи з динамічним гасителем коливань показав: амплітуда  $A_1$  підвісу навантаження дорівнює 0, коли частота віброуючого пристрою  $\Omega$  дорівнює власній частоті динамічного гасителя коливань  $\omega_2$ , а коли  $m_2/M_1 = 0,5$  в діапазоні частотних співвідношень коливань 0,78..1,28, то величина  $A_1/\xi_0$  менше, ніж у вихідній недеформованій системі.

## СПИСОК ЛІТЕРАТУРИ

1. Кабаков А. М., Пабат А. И. Управляемые магнитореологические амортизаторы. // Магнитная Гидродинамика, 1990. – 2 – Академия наук Латвийской ССР. Рига, с. 99-104.
2. Ивович В. А., Онищенко В.Я. Защита от вибраций в машиностроении. – М.: Машиностроение, 1990. – 272 с.
3. Шульман З. П.; Кордонский В. И. Магнитореологический эффект. – Минск, 1982. –184 с.
4. Огурцов А. П. та інші. Діагностика, динаміка, надійність підйомно – транспортних машин. Дніпропетровськ: Системні технології, 2002, – 368 с.
5. Кабаков А. М., Теліпко Л. П. Математичне модулювання крана з вантажем і керованими пристроями віброзахисту // European congress of scientific achievements. Proceedings of the 1st International scientific and practical conference. Barca Academy Publishing. Barcelona, Spain. 2024. Pp. 91-98. URL: <https://sci-conf.com.ua/i-mizhnarodna-naukovo-praktichna-konferentsiya-european-congress-of-scientific-achievements-29-31-01-2024-barselona-ispaniya-arhiv/>

# ІНТЕЛЕКТУАЛЬНА ІНФОРМАЦІЙНА СИСТЕМА РЕКОМЕНДАЦІЙ РЕЦЕПТІВ СТРАВ

**Кісь Ярослав Петрович**

к. т. н., доцент

**Дереш Ольга Миколаївна**

Студентка

Національний університет «Львівська політехніка»

м. Львів, Україна

**Вступ.** У сучасному світі, де технології, глобалізація та загрози здоров'ю постійно еволюціонують, інтеграція інтелектуальних систем у готуванні харчів стає ключовим фактором у забезпеченні здорового способу життя. Ці системи виконують не тільки функції помічників, полегшуючи вибір та приготування здорової їжі, але й відкривають нові смакові горизонти, сприяючи формуванню свідомого підходу до харчування та збереженню здоров'я нації.

**Ціль роботи.** Мета даної тези полягає у дослідженні та розробці інтелектуальної інформаційної системи для рекомендації рецептів страв.

**Результати та обговорення.** З плином часу розпізнавання їжі та інгредієнтів стало важливою та популярною галуззю, що використовує методи машинного навчання та глибокого навчання для ефективного виявлення та класифікації патернів на зображеннях. Роботи, що досліджують розпізнавання їжі, використовують різноманітні моделі та методи глибокого навчання, такі як штучні згорткові нейронні мережі, які дозволяють впевнено виявляти та класифікувати об'єкти на зображеннях.

Розроблені підходи до систем розпізнавання їжі в реальному часі, такі як той, що використовують комбінацію пакету ознак та кольорових гістограм, або дескриптори патчів HOG та кольорових патчів, відкривають нові можливості для застосування цих технологій у смартфонах. А використання глибокого навчання для генерації рецептів та рекомендацій, як це було реалізовано в Recipe Net, свідчить про успішне застосування згорткових нейронних мереж для класифікації продуктів харчування та їхніх характеристик. Дослідження,

що використовують крос-модальне навчання та глибокі моделі стекової мережі уваги, покликані вирішувати складні завдання, пов'язані з інтеграцією зображень і рецептів для створення більш комплексних систем рекомендацій [1-9].

Отже, використання нейронних мереж для прогнозування вибору користувачів створює потенціал для персоналізованих систем рекомендацій у галузі харчування. CNN пропонує найсучасніший метод розпізнавання зображень. Це багат шарова нейронна мережа, нейрони якої беруть на вхід невеликі фрагменти попереднього шару. Вона стійка до невеликих зсувів і поворотів. Система CNN складається з шару згортки та шару об'єднання (або субдискретизації) [10-11].

У шарі згортки, на відміну від загальних повністю пов'язаних нейронних мереж, ваги можна розглядати як  $n \times n$  ( $n <$  розміру входу) фільтри. Кожен вхід згортає ці фільтри. Кожен шар має багато фільтрів, які генерують різні виходи. Для задачі розпізнавання зображень різні ознаки виділяються цими фільтрами. Фільтри часто називають ядрами згортки.

Шар об'єднання генерує вихідні дані шляхом активації прямокутних областей. Існує кілька методів активації, наприклад, максимальна активація та середня активація. Це робить результати CNN більш інваріантними щодо топології.

Типова CNN складається з декількох шарів згортки та об'єднання, з повністю з'єднаним шаром для отримання кінцевого результату задачі. При класифікації зображень кожна одиниця кінцевого шару вказує на ймовірність класу.

CNN має гіперпараметри, які включають кількість середніх шарів, розмір ядер згортки та активні функції. У цій статті ми порівнюємо оптимізацію деяких з цих параметрів. У нашому дослідженні ми використовуємо `cuda-convnet1`, яка є GPU-реалізацією CNN на C++ та Python, для CNN бібліотеки [12].

Для того щоб деталізувати структуру створюваної системи, вибрано

функціональні діаграми IDEF0. Відповідно для того, щоб узагальнено відобразити головні функції розроблюваної інтелектуальної системи, створено контекстну діаграму, яка містить різні основні вхідні та вихідні дані, а також основні дані для відображення механізмів та контролю. До вхідних даних належать: “Дані про калорійність продуктів” та “Дані про страви”, “Датасет”, “Особливості користувача”. До вихідних – “Розрахунок калорійності” та “Рекомендації щодо страв”. Серед основних моментів контролю варто виділити “Добові норми раціону”, що впливають на поточні процеси інтелектуальної системи. На рисунку 1 зображено вузол створеної контекстної діаграми проектованої інтелектуальної системи.



**Рис. 1 Контекстна діаграма інтелектуальної системи**

Наступним кроком після побудови контекстної діаграми інтелектуальної системи є створення діаграми декомпозиції, яка розкриває внутрішню структуру інтелектуальної системи. Як бачимо, система складається з чотирьох основних блоків, а саме “Розпізнавання продукту”, “Визначення калорійності продукту”, “Запис продукту” та “Підбір рекомендованої страви”. Виконавши процес “Розпізнавання продукту”, ми отримуємо розпізнані продукти, в результаті процесу “Визначення калорійності продукту” – поставлену у відповідність енергетичну цінність кожному продукту, в результаті процесу “Запис продукту” одержуємо підготовлений вектор з продуктів і в результаті процесу “Підбір рекомендованої страви” на виході отримуємо “Рекомендація щодо страв” і “Розрахунок калорійності”. Також зі всіма блоками взаємодіють вхідні моменти “Дані про калорійність продуктів” та “Дані про страви”, “Датасет”, “Особливості користувача”, моменти контролю “Добові норми

раціону”. На рисунку 2 зображено декомпозицію контекстної діаграми проектованої інтелектуальної системи.

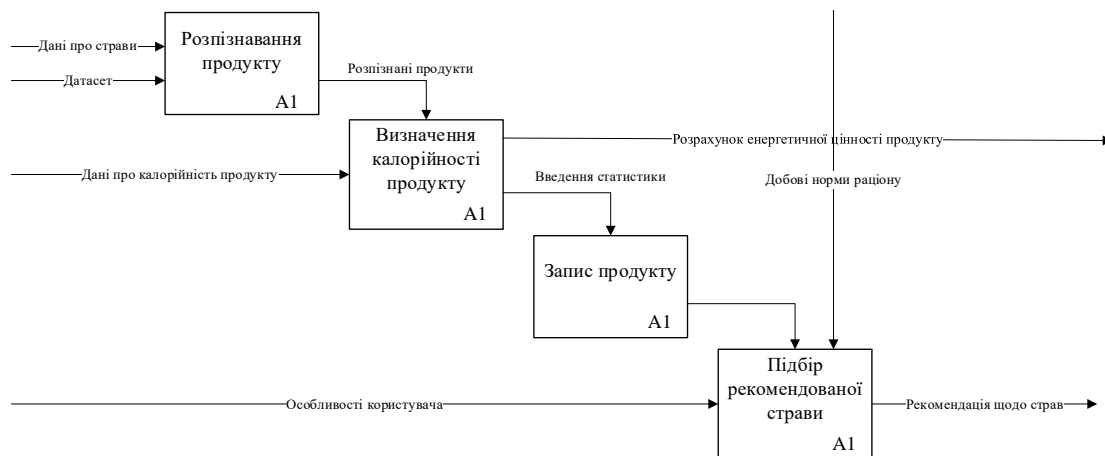

**Рис. 2** Декомпозиція інтелектуальної системи

Всі процеси інтелектуальної системи є відносно простими, окрім першого блоку – “Розпізнавання продукту”, тому на рисунку 3 подано його декомпозицію. Вона включає в себе випадок, коли система не зможе самостійно визначити об’єкт на фотографії, тому є необхідність запросити допомогу у користувача та в подальшому навчити нейронну мережу, оновлюючи її датасет.

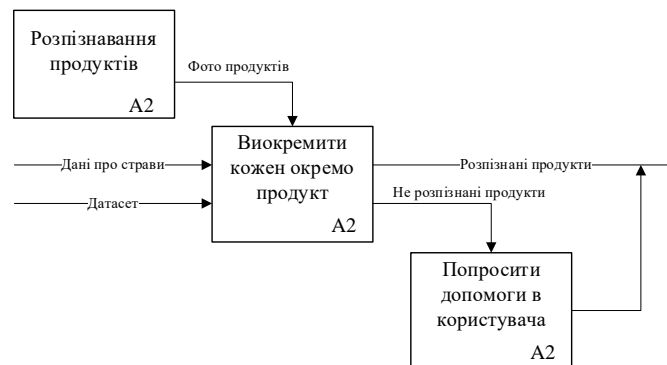

**Рис. 3** Декомпозиція блока “Розпізнавання продукту”

**Висновки.** У результаті проведеного дослідження виникла інноваційна концепція системи рекомендацій для приготування страв, яка базується на використанні нейронних мереж для розпізнавання інгредієнтів та моделюванні функцій за допомогою діаграм IDEF0. Цей підхід спрощує процес вибору рецепту та готування, забезпечуючи ефективні та зручні рекомендації, що може

значно поліпшити досвід користувачів у галузі кулінарії.

## СПИСОК ЛІТЕРАТУРИ

1. Kawano, Y., Yanai, K. FoodCam: A real-time food recognition system on a smartphone. *Multimed Tools Appl* 74, 5263–5287 (2015). <https://doi.org/10.1007/s11042-014-2000-8>
2. Bolaños, M., Valdivia, M., Radeva, P. (2019). Where and What Am I Eating? Image-Based Food Menu Recognition. In: *Computer Vision – ECCV 2018 Workshops. ECCV 2018. Lecture Notes in Computer Science()*, vol 11134. Springer, Cham. [https://doi.org/10.1007/978-3-030-11024-6\\_45](https://doi.org/10.1007/978-3-030-11024-6_45)
3. Liu, C., Cao, Y., Luo, Y., Chen, G., Vokkarane, V., Ma, Y. (2016). DeepFood: Deep Learning-Based Food Image Recognition for Computer-Aided Dietary Assessment. In: *Inclusive Smart Cities and Digital Health. ICOST 2016. Lecture Notes in Computer Science()*, vol 9677. Springer, Cham. [https://doi.org/10.1007/978-3-319-39601-9\\_4](https://doi.org/10.1007/978-3-319-39601-9_4)
4. Raboy-McGowan, D., S. Lu, and L. Gonzalez, RecipeNet: Image to Recipe/Nutritional Information Generator. 2020.
5. Salvador, A., et al. Inverse cooking: Recipe generation from food images. in *Proceedings of the IEEE/CVF Conference on Computer Vision and Pattern Recognition*. 2019.
6. Chen, J., Pang, L., Ngo, CW. (2017). Cross-Modal Recipe Retrieval: How to Cook this Dish?. In *MultiMedia Modeling. MMM 2017. Lecture Notes in Computer Science()*, vol 10132. Springer, Cham. [https://doi.org/10.1007/978-3-319-51811-4\\_48](https://doi.org/10.1007/978-3-319-51811-4_48)
7. Yanai, K., Maruyama, T., & Kawano, Y. (2014). A Cooking Recipe Recommendation System with Visual Recognition of Food Ingredients. *International Journal of Interactive Mobile Technologies (iJIM)*, 8(2), pp. 28–34. <https://doi.org/10.3991/ijim.v8i2.3623>
8. Maheshwari, S. and M. Chourey, Recipe Recommendation System using Machine Learning Models. *International Research Journal of Engineering and Technology (IRJET)*, 2019. 6(9): p. 366-369.



9. Mishra, M. and Y. Gong, Recipe Recommender System Using Image Recognition of Food Ingredients. 2018.
10. Bossard, L., Guillaumin, M., Van Gool, L.: Food-101 – mining discriminative components with random forests. In: Fleet, D., Pajdla, T., Schiele, B., Tuytelaars, T. (eds.) ECCV 2014. LNCS, vol. 8694, pp. 446–461. Springer, Cham (2014). [https:// doi.org/10.1007/978-3-319-10599-4\\_29](https://doi.org/10.1007/978-3-319-10599-4_29)
11. Aguilar, E., Bolanos, M., Radeva, P.: Exploring food detection using CNNs. arXiv preprint arXiv:1709.04800 (2017).
12. Krizhevsky, A., Sutskever, I., Hinton, G.E.: Imagenet classification with deep convolutional neural networks. In: Advances in Neural Information Processing Systems, pp. 1097–1105 (2012).

## ВИКОРИСТАННЯ ШТУЧНОГО ІНТЕЛЕКТУ COPILOT В ЮРИСПРУДЕНЦІЇ

**Кримчанін Богдан Андрійович,  
Вербіцький Андрій Сергійович,**  
здобувачі першого (бакалаврського) рівня вищої освіти  
**Ніжегородцев Владислав Олександрович,**  
к. пед. н., доцент  
Державний податковий університет  
м. Ірпінь, Україна

**Вступ.** Сьогодні штучний інтелект відіграє важливу роль та використовується в різних галузях праці, включно, в науці, освіті, бізнесі, медицині та, зокрема, у юриспруденції. За допомогою нього можна аналізувати великі обсяги даних, швидко та ефективно знаходити потрібну інформацію, робити прогнози, довгострокові плани, стратегії тощо.

Одним, із варіантів використання штучного інтелекту є застосування його при розробці автономних автомобілей, особистих асистентів, та інших видів сучасної техніки, зокрема, і побутових приладів: інтелектуального телевізора, розумних кавомашин, роботів-пилосмоків і т. ін. Проте, окрім переваг штучний інтелект становить нові виклики та питання перед суспільством, такі як етносоціальні наслідки його використання, вплив на приватні данні, безпосередня безпека штучного інтелекту, використання штучного інтелекту в озброєній боротьбі та в створенні дезінформації на широкий загал і т.д. [4].

**Метою дослідження** стало виявлення переваг використання штучного інтелекту Copilot в юриспруденції.

**Матеріали та методи.** В нашому дослідженні, було розглянуто один із перспективних помічників на основі штучного інтелекту від корпорації Microsoft– Copilot. Copilot дозволяє особистому асистенту озвучувати інформацію, надає доступ до власних внутрішніх джерел інформації, можливість відповідати на ключові питання про себе не потребуючи посередництва Microsoft, що робить Copilot більш автономним та

самодостатнім.

**Результати та обговорення.** Copilot від Microsoft виступає як інтелектуальний помічник, особистий асистент, що працює на основі нейронної мережі та допомагає користувачам виконувати різноманітні буденні завдання, навчатися, створювати та знаходити відповіді та джерела для натхнення в Інтернеті, працювати в різних продуктах Microsoft, таких як Windows, Microsoft 365, Azure та інші [3].

Однією з функцій Copilot, що заслуговує на увагу користувачів, є можливість консультування недосвідчених користувачів Windows. Варто зазначити, що його безпосереднє впровадження в операційну систему Windows 11 надає можливість її споживачам виконувати ряд опцій, зокрема, таких як «зробити скріншот», «ввімкнути камеру», «вимкнути звук» і т.ін.

Серія Pro Copilot розрахована на досвідчених користувачів та надають такий арсенал використання: пріоритетний доступ до GPT-4 та GPT-4 Turbo, в піковий час, щоб прискорити роботу, повне розблокування Copilot у вибраних програмах Microsoft 365, щоб створювати чернетки документів, підсумовувати електронні листи й формувати презентації тощо.

Крім того, Copilot зможе транскрибувати зустрічі в Microsoft Teams, нагадувати про те, що пропущене або навіть підсумовувати результати зустрічі, а також може працювати в Outlook - на видалення електронних листів і відповіді на них [2].

Під час дослідження штучного інтелекту Microsoft Copilot, нами було виявлено, що Copilot використовує машинне навчання, зокрема модель GPT (Generative Pre-trained Transformer) автоматично може генерувати код на основі текстового опису завдань програмування. Заснований на концепції або коментарях користувача, а також він намагається зрозуміти інтенцію програміста та пропонує варіанти кодування для вирішення задачі, може вести спільне програмування, автоматично доповнювати код, запропонувати варіанти реалізації, надавати поради та корекції стилю [5].

Використання Copilot може значно полегшити процес розробки

програмного забезпечення, скоротивши час на написання коду і підвищивши продуктивність програмістів, однак він все ще потребує відновлення та перевірки згенерованого коду адже може містити помилки або не оптимально відображати потреби конкретного проекту.

Також, нами було проведено дослідження щодо застосування Copilot у юридичній галузі, воно відбувається на різних рівнях і з варіативними успіхами. Copilot представляє собою інструмент штучного інтелекту, який може допомогти юристам у ряді завдань, пов'язаних з дослідженнями: підготовкою документів; аналіз даних; комунікацію та навчання; може розглядати прецедентне право та законодавство; аналізувати судові рішення; знаходити релевантну інформацію; створювати договори, позови, апеляції та інші юридичні документи; перевіряти документи на наявність помилок; автоматизувати рутинні завдання; аналізувати великі обсяги даних, таких як судові записи, фінансові звіти та електронні листи; виявляти закономірності та тенденції; готувати звіти; спілкуватися з клієнтами; готувати листи та запити, перекладати юридичні тексти.

Як і в інших сферах, штучний інтелект може відігравати вирішальну роль у юридичній освіті, пропонуючи низку переваг, починаючи від персоналізації навчання до аналізу великих обсягів правових даних. Ця технологія може надати студентам-юристам, професіоналам і широкій громадськості доступ до більш динамічних та інтерактивних освітніх ресурсів, що дозволяє глибше та практичніше розуміти складні правові концепції [1].

Важливо зазначити, що впровадження Copilot у професійну діяльність не може повністю замінити всі функції юриста, а лише дозволяє допомогти їм у виконанні їхніх завдань. Copilot не може давати юридичні поради або приймати юридичні рішення. В результаті аналітичного вивчення в Copilot було виявлено його корисні інструментарії, зокрема Copilot від Microsoft для Windows 11 та виступає, як централізований інструмент.

Іншим інструментарієм є Microsoft 365 Copilot, він являється новим цифровим помічником зі штучним інтелектом, розроблений за допомогою

ChatGPT версії 4 і Microsoft Graphs. Copilot призначений для полегшення роботи користувачів програм Microsoft 365, таких як Word, Excel, PowerPoint, Outlook, Microsoft Teams та інших. Помічник дозволяє спілкуватися з системою за допомогою природної мови, що дасть можливість прискорити та спростити вашу роботу. Microsoft 365 Copilot поєднує потужні мовні моделі з даними та бізнес-програмами з пакету Microsoft 365, надаючи розширені аналітичні можливості та оптимізуючи бізнес-процеси [6].

**Висновки.** Підводячи підсумок, можна цілком стверджувати, що штучний інтелект стрімко розвивається та використовується в різних галузях, включаючи науку, освіту, бізнес, медицину та юриспруденцію, зокрема. Copilot від Microsoft являє собою інтелектуального помічника, який може допомогти користувачам у виконанні буденних завдань, навчанні, творчості та пошуку інформації, він може працювати в продуктах Microsoft, таких як Windows, Microsoft 365, Azure та інші.

Copilot може бути корисним інструментом для юристів, допомагаючи їм у дослідженнях, підготовці документів, аналізі даних, комунікації та навчанні, він може бути помічником у дослідженнях прецедентного право, аналізувати судові рішення, знаходити релевантну інформацію, створювати юридичні документи, перевіряти документи на помилки, автоматизувати рутинні завдання, спілкуватися з клієнтами та готувати листи, тощо. Подальше вивчення цієї теми, потребує більш глибоких інструментів дослідження.

### СПИСОК ЛІТЕРАТУРИ:

1. Вінісіус Сікейра. ШІ може сприяти юридичній освіті URL: <http://surl.li/rphxa>.
2. Данило Ївженко. Microsoft анонсувала оновлення Office на основі штучного інтелекту Copilot. URL: <https://ain.ua/2023/03/17/microsoft-copilot/>.
3. Корпорація Microsoft. Дізнайтеся про можливості ШІ з Copilot у Windows. URL: <https://www.microsoft.com/uk-ua/windows/copilot-ai-features>.
4. Хазіка Саджид. Ризики та вимирання штучного інтелекту: хитке

майбутнє людства в умовах революції штучного інтелекту URL:  
<http://surl.li/rvmzy>.

5. ChatGPT. URL: <https://chat.openai.com/c/86e9d606-bade-4286-b774-5158ad9e3f8c>.

6. Copilot від Microsoft – що це, та які інструменти він має? URL:  
<https://www.imena.ua/blog/copilot-from-microsoft/>.

# РОЗРОБКА ФРОНТЕНД ЧАСТИНИ ПРОГРАМНОЇ СИСТЕМИ ДЛЯ ПЛАНУВАННЯ ПОДОРОЖЕЙ

**Макаревич Михайло Павлович**

Харківський національний університет радіоелектроніки  
студент кафедри Програмної інженерії

**Онищенко Костянтин Георгійович**

Харківський національний університет радіоелектроніки  
старший викладач кафедри Програмної інженерії  
м. Харків, Україна

**Ключові слова:** Мандрівки, react, typescript, next.js

Сучасний світ відкриває нові можливості для мандрівників, проте процес планування подорожі часто стає справжнім викликом. Існуючі рішення не завжди забезпечують зручний та інтуїтивний інтерфейс, що ускладнює ефективну організацію поїздок. Метою даного проєкту є створення фронтенд частини програмної системи для комплексного планування та організації подорожей, що надасть користувачам зручні інструменти та інтерактивний інтерфейс.

Для розробки фронтенду буде використано React [1] у поєднанні з TypeScript [2], що забезпечить типову безпеку та кращу підтримку коду. Фреймворк Next.js [3] дозволить здійснювати рендеринг на стороні сервера, підвищити продуктивність та оптимізувати додаток для пошукових систем. Для керування станом та асинхронними запитами буде застосовано React Query [4], а для стилізації інтерфейсу – бібліотека Material UI [5].

Фронтенд система матиме модульну структуру, побудовану за принципами компонентного підходу та розділення відповідальності між різними частинами додатку. Ілюстрація даного підходу наведена на рисунку 1. Pages – сторінки нашого веб-застосунку, components – компоненти, основні з яких наведено нижче, api – всі потрібні ендпоінти, налаштування зв'язку з сервером, helpers – допоміжні функції, утиліти, налаштування,

store-налаштування глобального сховища (дані з якого можна отримати в будь-якому компоненті), hooks – хуки, assets – медіафайли (зображення, іконки).

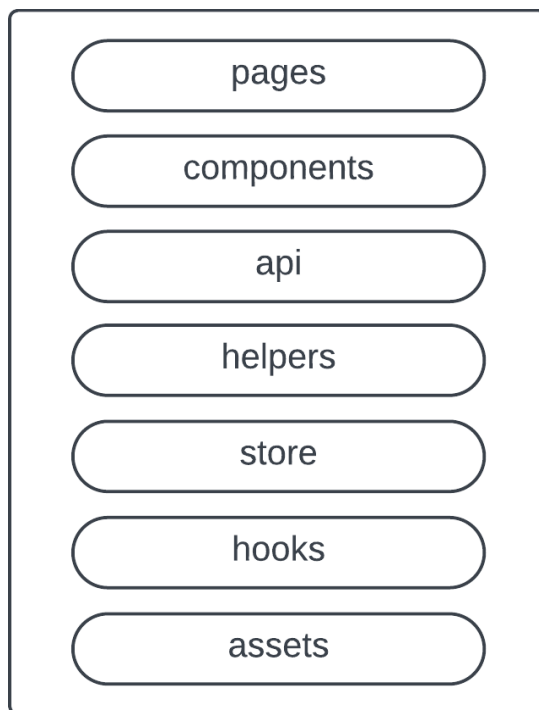

**Рис. 1. Базові сутності (директорії) модульної архітектури фронтенду**

Основні компоненти системи:

- Авторизація користувачів: цей компонент відповідатиме за реєстрацію, авторизацію та керування обліковими записами користувачів. Він забезпечить безпечний доступ до системи та захист конфіденційних даних користувачів;
- Планування подорожей: центральний компонент, який надаватиме користувачам інструменти для ефективного планування їхніх подорожей. Він включатиме можливості вибору дат, визначних місць, заходів, створення нотаток та планування бюджету;
- Перегляд інформації про визначні пам'ятки та місця: цей компонент забезпечить доступ до детальної інформації про визначні місця, включаючи опис, фотографії, рекомендовані заходи та маршрути.
- Створення спогадів: компонент для створення фотоальбомів та нотаток, що дозволить користувачам зберігати спогади від своїх подорожей. Він може включати можливість прив'язки фотографій та нотаток до місць на карті.



Взаємодія фронтенду з бекенд частиною відбуватиметься через спеціалізовані API (Application Programming Interface). Це забезпечить чітке розділення між клієнтською та серверною частинами додатку та полегшить їх незалежну розробку та підтримку.

Для ефективного керування асинхронними запитами до API та кешування даних буде використано бібліотеку React Query. Вона забезпечить оптимізацію продуктивності додатку, зменшить кількість непотрібних запитів та покращить користувацький досвід.

Веб-додаток матиме такі основні функції:

- Тестування для визначення найбільш підходящих місць відвідування на основі переваг та інтересів користувача;
- Отримання детальної інформації про визначні пам'ятки та місця, включаючи опис, фотографії, рекомендовані заходи та маршрути;
- Формування плану подорожі з можливістю вибору дат, визначних місць, заходів та створення нотаток для кожного дня;
- Планування бюджету подорожі з урахуванням витрат на проживання, транспорт, харчування та розваги;
- Перегляд спогадів від минулих подорожей, включаючи фотографії, нотатки та рефлексії.

Розроблений фронтенд веб-додатку для планування подорожей забезпечить комплексне та зручне рішення для самостійної організації мандрівок. Використання React, TypeScript, Next.js, React Query та Material UI гарантуватиме високу продуктивність, масштабованість та легкість підтримки системи. Ключові функції, такі як визначення найкращих місць, отримання інформації про визначні пам'ятки, планування подорожей та бюджету, а також перегляд спогадів, надаватимуть повний комплекс необхідних інструментів для планування подорожей з інтуїтивним інтерфейсом.

Розроблене рішення відрізнятиметься повнотою функціоналу, зручністю використання та високими показниками безпеки. У майбутньому планується розширення системи, зокрема, додавання можливостей спільного планування

подорожей для груп користувачів, інтеграції з сервісами навігації. Це дозволить створити ще більш комплексний та корисний сервіс для мандрівників усього світу.

### СПИСОК ДЖЕРЕЛ

1. React [Електронний ресурс]. URL: <https://react.dev/> (дата звернення: 26.03.2024).
2. TypeScript [Електронний ресурс]. URL: <https://www.typescriptlang.org> (дата звернення: 26.03.2024).
3. Next.js [Електронний ресурс]. URL: <https://nextjs.org/> (дата звернення: 26.03.2024).
4. React Query [Електронний ресурс]. URL: <https://tanstack.com/query/latest> (дата звернення: 26.03.2024).
5. Material UI [Електронний ресурс]. URL: <https://mui.com/> (дата звернення: 26.03.2024).

# УДОСКОНАЛЕННЯ ТЕХНОЛОГІЇ ВИРОБНИЦТВА СИРКОВИХ ДЕСЕРТІВ З ШОКОЛАДОМ ТА ПЕРЦЕМ ЧИЛІ

**Мельниченко Роман Володимирович**

здобувач вищої освіти

Науковий керівник:

**Зюзько Алла Валентинівна**

кандидатка технічних наук, доцентка

Миколаївський національний аграрний університет

м. Миколаїв, Україна

**Вступ.** Сучасна харчова промисловість постійно еволюціонує, відзначаючись зростаючим інтересом споживачів до нестандартних та екзотичних смакових поєднань у їх харчових вподобаннях. У зв'язку з цим, розробка нових технологій виробництва харчових продуктів стає нагальним завданням для виробників та науковців.

Одним із зацікавлених напрямків у створенні сучасних десертів є поєднання традиційних складових з елементами екзотики. У цьому контексті, комбінація шоколаду та перцю чилі в сирних десертах відкриває унікальні можливості для створення продукту, який поєднує в собі солодкість, гармонію та легкий пікантний смак. Тому, актуальним є вивчення сиркового десерту з додавання чорного шоколаду та чилі для покращення смакових якостей. Такий продукт має задовольняти попит споживачів та привернути увагу на ринку харчових продуктів, враховуючи інноваційні якості в сфері харчування.

**Мета роботи.** Метою даної роботи є розробка технології виробництва сирного десерту з використанням шоколаду та перцю чилі, а також оцінка його фізико-хімічних, сенсорних та біологічних характеристик. Детальне вивчення властивостей цього продукту може сприяти його подальшому впровадженню на ринок та відповідати вимогам сучасних споживачів.

**Матеріали та методи.** Дослідження проводили в умовах молокопереробного підприємства ПрАТ «Лакталіс-Миколаїв» м. Миколаїв. Основними компонентами для приготування сиркового десерту були

кисломолочний сир, чорний шоколад та перець чилі. Кисломолочний сир відбирався з урахуванням оптимальних показників вмісту жиру, білку та вологості. Чорний шоколад обирався з високим вмістом какао для насиченості смаку та аромату. Перець чилі піддавався попередній обробці, включаючи очищення та подрібнення.

Методологія дослідження включала фізико-хімічний аналіз, оцінку сенсорних характеристик, вивчення біологічної цінності та проведення економічного аналізу. Ці методи дозволили оцінити якість сирного десерту з шоколадом та перцем чилі.

**Результати та обговорення.** Рецептúra та технологія виробництва кисломолочного десерту з шоколадом та перцем чилі розроблено з урахуванням вибору високоякісних інгредієнтів та оптимальних технологічних параметрів. Використання чорного шоколаду з високим вмістом какао (понад 70%) надало продукту насичений смак та аромат, при цьому важливо враховувати температуру плавлення шоколаду (45°C), яка забезпечує оптимальну консистенцію та збереження аромату. При додаванні перцю чилі утворюється унікальний смак десерту. Вибір типу перцю (анчо, кайєнський) дозволяє регулювати рівень гостроти та аромату, а детальна підготовка перцю чилі (видалення насіння, подрібнення) забезпечує рівномірний розподіл. В таблиці 1 наведено рецептúra приготування сиркового десерту з додаванням перцю чилі та чорного шоколаду.

Процес приготування починається з підготовки інгредієнтів, наприклад, виготовлення сиру та розтоплення шоколаду. Потім відбувається змішування інгредієнтів, регулювання солодкості за допомогою цукру та додавання емульгаторів і стабілізаторів для покращення якості та терміну зберігання.

**Таблиця 1**

**Рецептúra кисломолочного десерту з шоколадом та перцем чилі**

Інгредієнти	Кількість
Сир кисломолочний, кг	1
Чорний шоколад (>70%), г	300

Цукор, г	150
Перець чилі (анчо), г	1
Емульгатор (лецитин), г	10
Стабілізатор (агар-агар), г	5

Завершальний етап приготування сиркового десерту передбачає пакування продукту в спеціальні контейнери для збереження якісних показників досліджуваного виробу.

Характеристика органолептичної оцінки сиркового десерту наведено в таблиці 2. Порівняльну оцінку провели згідно діючого стандарту ДСТУ4503:2005 «Вироби сиркові. Загальні технічні умови».

**Таблиця 2**

**Органолептична оцінка сирного десерту**

Показник	Характеристика сиркового десерту	
	згідно ДСТУ4503:2005	досліджуваний зразок
Консистенція	еластичний і м'який, пластичний	однорідний, ніжний
Смак і запах	характерний кисломолочний смак з нотками свіжості	кисломолочний смак з відтінком перцю чилі
Колір	рожево-білий	рожево-білий
Зовнішній вигляд	упаковані у вигляді чашки	упаковані в контейнери

Органолептична оцінка досліджуваного продукту показала, що десерт має однорідну текстуру, ніжний смак та аромат кисломолочного сиру з відтінком перцю чилі. Колір десерту відповідає стандартам.

Біологічна цінність кисломолочного сирного десерту була оцінена з урахуванням складу біологічно активних речовин, вмісту макро- і мікроелементів, амінокислот, вітамінів та інших компонентів.

Дослідження показали, що десерт є джерелом білків, кальцію, жирів, антиоксидантів, вітамінів та мінералів, що сприяють здоров'ю організму.

**Висновки.** Використання кисломолочного сиру сприяє покращення смаку і текстурі готового десерту, температура плавлення шоколаду впливає на консистенцію та аромат, а додавання перцю чилі створює унікальний смак. Поживна цінність десерту покращується завдяки вмісту поживних речовин, а оптимізація технології дозволяє отримати продукт високої якості, що задовольняє смакові та біологічні потреби споживачів. Такий підхід відкриває перспективи для подальшого розвитку в галузі харчових технологій та створення нових продуктів.

УДК 621.314

**ПЕРЕОБЛАДНАННЯ ТА ВИКОРИСТАННЯ БЕНЗИНОВОГО  
ГЕНЕРАТОРА НАПРУГИ 120В, 60 Гц В ЛОКАЛЬНИХ МЕРЕЖАХ**

**Нельга Анатолій Тимофійович,  
Ітякін Олександр Сергійович,  
Фєдосєєва Ганна Олегівна,**  
Викладачі,  
Техніко-економічний коледж  
Дніпровського державного технічного університету  
**Клименко Юрій Михайлович,**  
к.т.н., доцент  
Дніпровський державний технічний університет  
м. Кам'янське, Україна

**Анотація** Своєчасне енергопостачання різних сфер інфраструктури країни є чи не однією з самих важливих задач. Але в силу різних обставин можливі аварійні відключення чи пошкодження. Метою даної доповіді являється надання технічних рішень переобладнання бензинових генераторів, що налаштовані на американські стандарти вихідної напруги в сумісні з мережею, прийнятої в нашій країні.

**Ключеві слова.** Бензогенератор, карбюратор, жиклер, регулятор Уайта, альтернатор

**Вступ** У даний час, у зв'язку з існуючою трагічною ситуацією у нашій державі та її наслідками, чи в разі неполадок електромережі, однією з основних задач, що невідкладно вирішується є своєчасне енергопостачання різних сфер інфраструктури країни. Одним з шляхів вирішення цієї проблеми є використання резервних джерел безперебійного живлення локальних мереж.

Навчальні заклади професійної освіти нашої країни отримали для користування бензинові генератори (БГ) зі сталими параметрами 120 В, 60 Гц (американський стандарт) для енергозабезпечення в якості резервних джерел живлення. Але нашим мережам притаманний європейський стандарт (220 В,

50 Гц).

**Мета роботи.** Метою надання цього матеріалу є представлення можливих технічних рішень переобладнання бензогенераторів з вихідними параметрами американського стандарту в БГ європейського.

**Обладнання та матеріали.** БГ, що розглядається, є моделі «Champion» корейського виробництва [1, стор. 11]. Це генератор звичайний, не інверторного типу.

Основними складовими частинами БГ є двигун внутрішнього згоряння (ДВЗ) та потужний синхронний генератор (альтернатор). Максимальна потужність БГ – 4,5 кВт.

Алгоритм функціонування наступний:

- механічна енергія, яка отримується при спалюванні бензину, передається на альтернатор;
- альтернатор видає згенерований змінний однофазний струм;
- на розетки генератора подається стабілізована напруга з можливими відхиленнями до 5 %.

У момент підключення до генератора потужного споживача напруга здійснює стрибок вниз-вгору на 5-10 вольт, а потім стабілізується. Частота струму може відхилитися від 60 Гц, часто вона на 2-3 Гц більша за норму.

ДВЗ – двигун 4-х тактовий, одноциліндровий.

**Результати та обговорення.** Перш за все, звернемо увагу на принцип формування напруги відповідної частоти, яка здійснюється в генераторі (Г), вал якого з'єднаний з валом ДВЗ. Таким чином оберти ДВЗ і Г знаходяться у балансі. Тобто формування відповідної частоти напруги починається в ДВЗ.

Для отримання 50-ти герцевої напруги необхідно забезпечити частоту обертів вала, рівної 50 об/с, або 3000 об/хв.

Розуміючи, що змінювання обертів ДВЗ, здійснюється завдяки зміни витрат пального, які в БГ є сталими (при стабільності умов експлуатації), то шлях трансформації напруги 50 Гц буде полягати у виборі жиклера карбюратора. Вибір необхідного дозування витрат бензину буде визначатися



мірним (каліброваним) отвором жиклера. Але при цьому слід пам'ятати, що бензин використовується в ДВЗ у суміші з повітрям, яка потребує, як оптимальний варіант, дотримання співвідношення, відповідно 1:14,7 об. од. [2, стор. 67].

На рис. 1 наведено зображення узагальненої блок-схеми БГ.

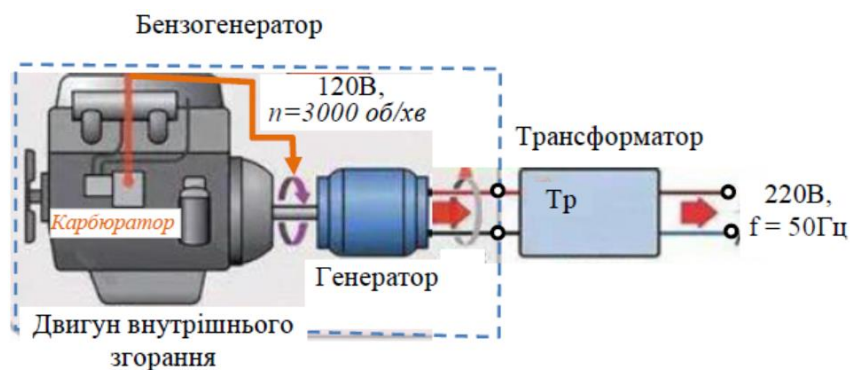

**Рис. 1. Узагальнена блок-схема бензинового генератора**

Процедура перетворення значень вихідних параметрів ДВЗ вимагала проведення відповідних експериментальних робіт. Як показали результати аналізу експериментальних даних, втручанням в карбюратор можна досягти бажаних 3000 об/хв при змінювані у бік зростання до 3200 об/хв, та в бік зменшення до 2900 об/хв при зміні навантаження від холостої ходи до максимально можливих при умові дотримання стійкості роботи БГ.

Другим варіантом формування обертів ДВЗ еквівалентних вихідній напрузі 50 Гц є настроювання регулятора Уайта [3, стор. 112], який застосовується здебільш в різних модифікаціях моделей зв'язних компаній [1, стор. 14], у тому числі в БГ «Champion». На рис. 2 зображено схему моделі регулятора Уайта.

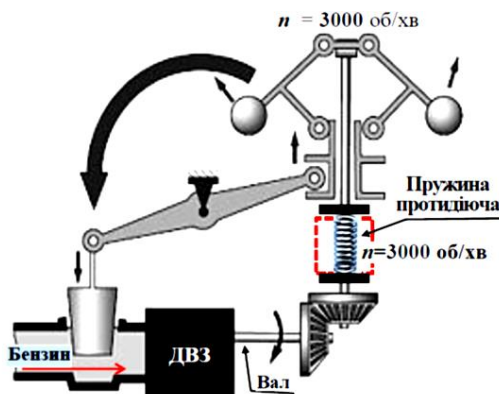

**Рис. 2. Схема моделі регулятора Уайта**

Коли частота обертання збільшується, кульки розходяться через збільшення відцентрової сили. При цьому через систему важелів заслінка прикривається, зменшуючи витрати бензину на згорання.

Протидіюча пружина є задавачем бажаної частоти обертів вихідного вала ДВЗ. Змінюванням її пружності (розтягуванням чи здавлюванням), досягаються необхідні оберти. При розслаблені пружини оберти знижуються і, навпаки, при здавлюванні – підвищуються.

Трансформація вихідної напруги в 220 В бензинового генератора.

Вихідну напругу в 220 В отримуємо підключенням зовнішнього трансформатора до вихідної шини (клем) альтернатора. Більш доцільно це питання необхідно вирішувати після досягнення частоти вихідної напруги 50 Гц альтернатора, вимірюючи її величину і сприяючи як вхідну трансформатора.

Пам'ятаємо, що замість паспортного максимального сумарного навантаження споживачів до 30 А (при  $U=120$  В і потужності 4,5 кВт) БГ, після отриманої напруги 220 В, навантажувальна спроможність зменшиться майже удвічі, до 15 А (при  $U=220$  В).

Якщо орієнтуватися на експлуатацію БГ на активне навантаження, то на змінювання частоти можна не звертати увагу.

**Висновки** Надані пропозиції технічних рішень переобладнання бензинових генераторів, що налаштовані на американські стандарти вихідної напруги, а саме, 120 В, 60 Гц, в сумісні стандарти з мережею, прийнятої в нашій країні (220 В, 50 Гц).

## СПИСОК ЛІТЕРАТУРИ

1. Champion Power Equipment, Inc., Санта-Фе-Спрингс, Калифорния, США, 2010.
2. [Електронний ресурс]. Режим доступу: [www.autosvit.com.ua](http://www.autosvit.com.ua).
3. Гуржій А. М. Автоматика та робототехніка: А. М. Гуржій, А. Т. Нельга, О. С. Ітякін, Навчальний посібник – Київ:, 2021. 240 с.

# МОДЕЛЮВАННЯ ПЗ ДЛЯ ОРГАНІЗАЦІЇ РОБОТИ З УРАХУВАННЯМ ЦИРКАДНИХ РИТМІВ І ПСИХОЕМОЦІЙНОГО СТАНУ ПРАЦІВНИКІВ

**Онищенко Костянтин Георгійович,**

Старший викладач

**Писаренко Єлизавета Михайлівна,**

Студентка

Харківський національний університет радіоелектроніки

м. Харків, Україна

**Ключові слова:** Циркадні ритми, психоемоційний стан, хронобіологія, IoT, машинне навчання

**Вступ. / Introductions.** В сучасному світі, де швидкість життя надзвичайно висока, збалансованість між роботою та особистим життям стає все більш важливою. Організація робочого процесу, яка б враховувала не лише робочі завдання, але й фізіологічні та емоційні потреби працівників, що може стати ключем до досягнення успіху, як для підприємства, так і для його персоналу [1].

У цьому контексті виникає необхідність в розробці інноваційного програмного продукту, який би сприяв оптимізації робочих процесів з урахуванням циркадних ритмів та психоемоційного стану працівників [2].

**Мета роботи. / Aim.** Мета полягає в розробці ПЗ, яке забезпечить не лише ефективне розподілення завдань та ресурсів, але й сприятиме підвищенню загального самопочуття, задоволення роботою та продуктивності працівників. Шляхом моделювання програмного забезпечення, що враховує ці фактори, розглядається можливість створення інструменту, який допоможе зберегти баланс між роботою та особистим життям, сприяючи створенню комфортного та продуктивного робочого середовища.

**Матеріали та методи. / Materials and methods.** Для збору даних про циркадні ритми та психоемоційний стан працівників будуть використовуватися різноманітні IoT пристрої, такі як датчики освітлення BH1750, датчики

температури та вологості DHT22, а також модулі вимірювання рівня шуму KY-037. Інтеграція цих пристроїв буде здійснюватися з використанням технології ESP8266 для бездротового зв'язку та передачі даних до серверної частини програмного забезпечення [2].

Машинне навчання для аналізу даних: для аналізу даних про циркадні ритми та психоемоційний стан працівників будуть використані алгоритми машинного навчання, такі як класифікація, кластеризація та прогнозування. Моделі машинного навчання будуть навчені на великій кількості даних, зібраних від IoT пристроїв і суб'єктивних оцінок користувачів, та використовуватимуться для ідентифікації паттернів у цих даних, що вказують на стан працівників [3].

Мобільний додаток для співробітників дозволить їм відзначати свій настрій, рівень стресу та якість сну. Ці дані будуть використовуватися для уточнення та підтримки аналітичних результатів, отриманих від IoT пристроїв та алгоритмів машинного навчання.

Конфігурація та моніторинг: система надасть можливість адміністраторам налаштовувати оптимальні варіанти робочого часу та умови праці для співробітників на основі отриманих аналітичних даних. Крім того, ПЗ буде включати засоби моніторингу та звітності для оцінки продуктивності та внесення необхідних змін.

Після розробки системи буде проведено тестування для перевірки її функціональності та надійності. Оцінка результатів включатиме аналіз якості аналітичних даних, точності рекомендацій та загального впливу системи на ефективність та благополуччя працівників.

**Результати та обговорення. / Results and discussion.** Організації, які активно використовують циркадні вирівнювання на робочих місцях, відчують значні переваги, включаючи підвищення задоволеності працівників, покращення концентрації та креативності, а також зменшення кількості прогулів і проблем, пов'язаних зі здоров'ям. Використовуючи наукові підходи хронобіології, організації можуть створити культуру благополуччя та високої

продуктивності, що веде до загального підвищення ефективності та успіху [4], [5].

Однак реалізація стратегій циркадного вирівнювання не обходиться без викликів. Ці виклики включають задоволення різноманітних потреб співробітників та керування різницею в часових поясах для глобальних команд. Проте, шляхом ретельного аналізу цих проблем та прийняття обґрунтованих рішень, організації можуть впроваджувати інновації та адаптуватися, створюючи робоче середовище, де пріоритетом є здоров'я та продуктивність їхніх працівників.

Важливо підкреслити, що успішне впровадження програмного забезпечення залежить від декількох ключових факторів. Перш за все, необхідно, щоб користувачі активно використовували систему, передавали дані про свою діяльність, сон та психоемоційний стан. Крім того, належне підключення та функціонування пристроїв IoT для збору даних є критично важливим. Встановлення та використання мобільного додатка є ще однією важливою залежністю, оскільки саме через нього здійснюється збір даних про щоденне самопочуття працівників.

Коректна обробка та аналіз зібраних даних є передумовою для надання оптимальних рекомендацій власнику компанії або адміністратору з метою підвищення ефективності роботи. Доступ до інформації про циркадні ритми, активність, психічний стан та інші параметри працівників є критично важливим для ефективної роботи програмного забезпечення, оскільки аналіз та оцінка стану працівників буде здійснюватися за допомогою машинного навчання.

Отже, результати аналізу медичних досліджень свідчать про потенційну ефективність використання програмного забезпечення для покращення організації роботи з урахуванням циркадних ритмів і психоемоційного стану працівників.

**Висновки. / Conclusions.** У підсумку, дослідження підтверджують, що впровадження циркадного вирівнювання на робочих місцях приносить значні переваги для організацій. Враховуючи наукові підходи хронобіології, можна

створити сприятливу культуру для працівників, що сприяє підвищенню їхнього задоволення, концентрації та креативності, а також зменшенню відсутностей та проблем зі здоров'ям.

Вирішення викликів, пов'язаних з впровадженням циркадного вирівнювання, вимагає уваги до різноманітних потреб співробітників та керування часовими поясами для глобальних команд. Проте, при належному аналізі цих проблем і вжитті обґрунтованих заходів, організації можуть досягти інновацій та адаптуватися, створюючи сприятливе робоче середовище, де пріоритетом є здоров'я та продуктивність працівників.

Успішне впровадження програмного забезпечення залежить від активності користувачів, правильного підключення та функціонування IoT-пристроїв, а також від коректної обробки та аналізу зібраних даних. Такий підхід може значно підвищити ефективність роботи організацій та сприяти їхньому успіху в довгостроковій перспективі.

### **СПИСОК ВИКОРИСТАНИХ ДЖЕРЕЛ**

1. Effects of Shift Work on Cognitive Performance, Sleep Quality, and Sleepiness among Petrochemical Control Room Operators. *Journal of Circadian Rhythms*. 2016. Vol. 14, no. 1. URL: <https://doi.org/10.5334/jcr.134> (date of access: 29.03.2024).
2. K S., Venkataraman R., Al-Hamadi H. Trustworthy Data Provisioning for IoT-Based Circadian Health Evaluation Systems. *Kuwait Journal of Science*. 2023. URL: <https://doi.org/10.1016/j.kjs.2023.02.028> (date of access: 29.03.2024).
3. Machine Learning Analyses Reveal Circadian Features Predictive of Risk for Sleep Disturbance / R. Overton et al. *Nature and Science of Sleep*. 2022. Volume 14. P. 1887–1900. URL: <https://doi.org/10.2147/nss.s379888> (date of access: 29.03.2024).
4. The Effects of Circadian Rhythm Disruption on Mental Health and Physiological Responses among Shift Workers and General Population / M. Ahmad et al. *International Journal of Environmental Research and Public Health*. 2020. Vol.

17, no. 19. P. 7156. URL: <https://doi.org/10.3390/ijerph17197156> (date of access: 29.03.2024).

5. Vitale J. A., Weydahl A. Chronotype, Physical Activity, and Sport Performance: A Systematic Review. *Sports Medicine*. 2017. Vol. 47, no. 9. P. 1859–1868. URL: <https://doi.org/10.1007/s40279-017-0741-z> (date of access: 29.03.2024).

# РОЗРОБКА БЕКЕНД ЧАСТИНИ ПРОГРАМНОЇ СИСТЕМИ ДЛЯ ПЛАНУВАННЯ ПОДороЖЕЙ

**Піняєв Євгеній Володимирович**

Харківський національний університет радіоелектроніки  
студент кафедри Програмної інженерії

**Онищенко Костянтин Георгійович**

Харківський національний університет радіоелектроніки  
старший викладач кафедри Програмної інженерії  
м. Харків, Україна

**Ключові слова:** подорожі, node.js, express.js, cms, mvc

У сучасному світі подорожі стають все більш популярними та доступними для широких верств населення. Однак процес планування та організації поїздки може бути складним та вимагати значних зусиль від мандрівника.

Існуючі рішення часто мають обмежений функціонал або незручний інтерфейс, що ускладнює ефективне планування подорожей. Метою даного проєкту є розробка бекенд частини програмної системи для комплексного планування та організації подорожей, що забезпечить зручний та функціональний сервіс для користувачів.

Для створення бекенду буде використано Node.js [1] та фреймворк Express.js [2], що забезпечать високу продуктивність, масштабованість та швидкодію системи. Основні дані, такі як інформація про користувачів, їхні подорожі та бронювання, будуть зберігатися у нереляційній базі даних MongoDB [3].

Для керування постійними даними, наприклад, описами локацій, готелів та атракцій, буде використано headless CMS Contentful [4], що дозволить зручно управляти цим контентом. Бекенд система матиме модульну структуру та складатиметься з кількох основних компонентів, таких як авторизація користувачів, керування подорожами, пошук подорожей тощо. Взаємодія з



базою даних MongoDB відбуватиметься через спеціалізовані API. Інтеграція з Contentful забезпечить отримання актуальних постійних даних про локації, готелі та інші туристичні об'єкти. Структура програмного коду відповідатиме MVC [5] (рисунок 1).

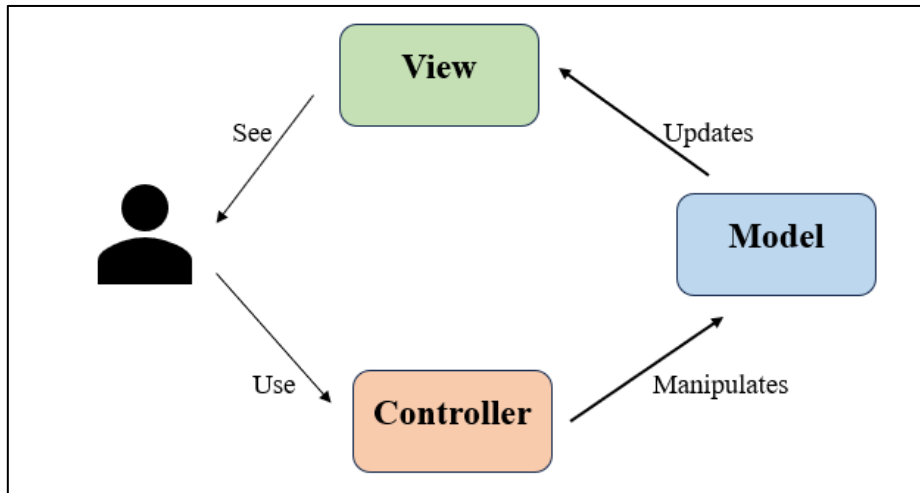

**Рисунок 1 – Ілюстрація архітектурного патерну MVC**

Шаблон Model-View-Controller (MVC) – це архітектурний патерн, який розділяє додаток на три взаємопов'язані компоненти:

- model (модель): відповідає за керування даними додатку, їх валідацію, доступ до бази даних тощо;
- view (представлення): відповідає за відображення інтерфейсу для користувача та надання даних з моделі;
- controller (контролер): обробляє вхідні запити, взаємодіє з моделлю для оновлення даних та вибирає відповідне представлення для відображення результату.

Така архітектура забезпечує модульність, підвищену підтримуваність і повторне використання коду.

Система матиме такі ключові функції:

- авторизація та керування обліковими записами користувачів з використанням JWT токенів;
- CRUD операції для планування подорожей: створення, редагування та видалення майбутніх поїздок;

- пошук подорожей за різними критеріями, такими як локація, дати, бюджет тощо;
- інтеграція з зовнішніми сервісами бронювання готелів, авіаквитків та інших туристичних послуг.

Забезпечення безпеки даних є пріоритетом при розробці системи. Буде використано шифрування конфіденційних даних, захищені протоколи передачі даних (HTTPS) та JWT токени для автентифікації. Для гарантії високої якості коду будуть розроблені юніт-тести для перевірки окремих компонентів, а також проведено інтеграційне тестування всієї бекенд системи.

Розроблена бекенд частина програмної системи для планування подорожей забезпечить комплексне та зручне рішення для самостійної організації мандрівок. Використання сучасних технологій, таких як Node.js, Express.js, MongoDB та Contentful, а також дотримання архітектурного патерну MVC, гарантуватиме високу продуктивність, масштабованість та легкість підтримки системи.

Ключові функції, такі як авторизація користувачів, керування подорожами, пошук за критеріями та інтеграція з сервісами бронювання, забезпечать повний комплекс необхідних інструментів для планування подорожей. Розроблене рішення відрізнятиметься повнотою функціоналу, зручністю використання та високими показниками безпеки.

У майбутньому планується розширення системи, зокрема, додавання можливостей спільного планування подорожей для груп користувачів, інтеграції з сервісами навігації та рекомендаційними системами. Це дозволить створити ще більш комплексний та корисний сервіс для мандрівників усього світу.

## СПИСОК ДЖЕРЕЛ

1. Node.js [Електронний ресурс]. URL: <https://nodejs.org/en/> (Дата звернення 26.03.2024).
2. Express.js [Електронний ресурс]. URL: <https://expressjs.com/> (Дата звернення 26.03.2024).

3. MongoDB [Электронный ресурс]. URL: <https://www.mongodb.com/>  
(Дата звернення 26.03.2024).

4. Contentful [Электронный ресурс]. URL: <https://www.contentful.com/>  
(Дата звернення 26.03.2024).

5. Model–view–controller [Электронный ресурс] // Wikipedia. URL:  
<https://en.wikipedia.org/wiki/Model%E2%80%93view%E2%80%93controller> (Дата  
звернення 26.03.2024).

# ІННОВАЦІЙНА ГІДРОФОБНА ГІДРАТАЦІЯ: ЗМІЦНЕННЯ ШТУЧНОГО КАМЕНЮ ЧЕРЕЗ НАСИЧЕННЯ ПРОТОНАМИ

**Піскун Ілля Олександрович**

Аспірант

Криворізький національний університет

м. Кривий Ріг, Україна

**Вступ:** У сучасному будівництві одним із ключових завдань є пошук перспективних методів для підвищення міцності та якості штучного каменю. Розуміння та вивчення цього феномену є необхідним кроком для розробки ефективних та інноваційних методів, спрямованих на вдосконалення якості штучного каменю та його застосування у будівництві.

**Мета роботи:** Основним науковим завданням цього дослідження є глибоке вивчення впливу гідрофобної гідратації на міцність штучного каменю шляхом детального аналізу структурних змін та властивостей матеріалу після процесу насичення протонами.

**Матеріали та методи:** У цьому дослідженні використовувався шлакопортландцемент марки М400, який відрізняється від звичайного портландцементу вищим вмістом шлаку. Зразки матеріалу піддавались спеціальним процедурам для інтродукції протонів у їхню структуру, щоб активувати процес гідрофобної гідратації. Для аналізу використовувалися ретельні методи обробки даних, включаючи спектроскопічні та мікроскопічні аналізи.

**Результати та обговорення:** Завдяки цьому виявленому механізму модифікації шлакопортландцементу, міцність отриманого модифікованого дрібнозернистого бетону на основі цього цементу перевищує міцність аналогічного бетону без добавок. Наприклад, відзначається, що у віці 2 доби міцність модифікованого бетону перевищує міцність аналогічного бетону без добавок на 60%, а у віці 210 діб — на 25%. Ці результати свідчать про ефективність зазначеного механізму модифікації шлакопортландцементу.

Варто відзначити, що використання шлакопортландцементу М400 виявилось критично важливим фактором, що значно покращило ефективність усього процесу. Дослідження дозволили виявити, що взаємодія протонів з частинками шлаку сприяє їхньому більш ефективному розподіленню, що, в свою чергу, призводить до збільшення їхньої активної поверхні, що важливо для інтенсифікації хімічних реакцій. Важливість таких параметрів, як концентрація протонів, була однозначно підтверджена дослідженнями.

**Висновки:** Глибокий аналіз структурних та хімічних змін, що відбуваються в матеріалі під час процесу гідrataції, свідчить про його потужний потенціал у вдосконаленні фізико-механічних властивостей. Подальші наукові вивчення в цьому напрямку можуть відкрити шлях до розробки нових передових технологій виробництва матеріалів, які відповідатимуть вимогам сучасної будівельної індустрії та високим стандартам якості в інших галузях технічного застосування.

## **МЕТОДИКА ФОРМУВАННЯ ПАРКІВ ЗЕМЛЕРИЙНИХ МАШИН ЗА ТЕХНІКО-ЕКОНОМІЧНИМИ ПОКАЗНИКАМИ**

**Ремарчук Микола Парфенійович,**

д.т.н., професор

**Чмуж Ярослав Валентинович,**

к.т.н., докторант

**Галицький Олег Олегович,**

аспірант

**Кебко Олександр Вікторович,**

завідувач навчальної лабораторії,

кафедра машинобудування та технічний сервіс машин,

Український державний університет залізничного транспорту

м. Харків, Україна

**Коханова Олена Федорівна,**

викладач

**Куценко Олександр Миколайович,**

викладач

Харківський автомобільно-дорожній фаховий коледж,

м. Харків, Україна

**Вступ.** Процес формування парків землерийних машин (ЗМ) із однорідних або різнорідних груп машин забезпечується на підставі визначення відомих показників у вигляді величини питомих приведених витрат (раніше широко застосованого) [1], а нині у вигляді величини питомої собівартості продукції механізованих робіт [2, 3]. Так, для однорідних бульдозерів тягового класу (30, 40, 100, 150 і 250) кН за показником мінімальних питомих приведених витрат, згідно досліджень [1, стор. 430] встановлено, що найбільш ефективним являється бульдозер ДЗ-110А тягового класу 100 кН з двигуном внутрішнього згоряння (ДВЗ) марки Т-130 ТГ-1, потужністю 118 кН. Експлуатаційна продуктивність такого бульдозера в процесі роботи на ґрунтах II категорії при переміщенні ґрунту на відстань до 50 метрів складає 57,8 м<sup>3</sup>/год.

Дослідженнями [3, стор. 187] встановлено, що для таких же бульдозерів і при виконання такої ж роботи, найбільш ефективним за показником питомої

собівартості продукції являється бульдозер ДЗ-34С тягового класу 250 кН. Розбіжність між отриманими результатами можливо обумовлено різними вартісними складовими у вигляді витрат на оплату операторів, витратами на паливо та інші фактори. Для виявлення із масиву однорідних ЗМ, однієї із них як найбільш ефективною, необхідно провести додаткові дослідження.

**Ціль роботи.** Встановити показники за якими із масиву однорідних ЗМ визначаються найбільш ефективні машини, на основі яких забезпечується формування парків машин, для виконання заданого об'єму земляних робіт.

**Матеріали та методи.** Для досягнення даної цілі роботи застосована сучасна теорія системного аналізу [4, 5], яка створена на основі кібернетики [6]. Вирішення даної цілі базується на застосуванні даної теорії та техніко-економічних параметрах ЗМ використаних із довідкових джерел, наприклад [7].

**Результати та обговорення.** Базуючись на наукових роботах, вказаних вище та [8, 9, 10], досліджувався масив із сорока трьох ЗМ з утворенням із них десяти різнорідних груп, в структуру яких входить від трьох до семи машин. В кожній із таких груп ЗМ на основі показників у вигляді максимальної величини загального коефіцієнту корисної дії (ККД) та мінімальних питомих витрат палива на одиницю продуктивності визначені машини в якості зразкових, які являються найбільш ефективними і вони представлені в табл. 1.

**Таблиця 1**

**Визначення ЗМ в якості зразкових за двома основними показниками**

Група ЗМ	Марки ЗМ	Загальний ККД ЗМ	Питомі витрати палива ЗМ, кг/м <sup>3</sup>
1	Грейдер-елеватор ДЗ-501/Д-437АК	0,1422	0,02469
2	Екскаватор роторний ЭТР-204А/ЭТР-134	0,0798	0,03859
3	Розпушувач Т-180КС, (150 кН)/Т-4П, (40 кН)	0,0767	0,1571
4	Екскаватор одноковшевий ЭО-3322Д/ЭО-2621В-2	0,0475	0,0887
5	Навантажувач ТО-24/Т-11, Д-660	0,0363	0,10299
6	Екскаватор ланцюговий ЭТЦ-252А/ЭТЦ-	0,0361	0,0844

	258В		
7	Бульдозер ДЗ-34С, (250 кН)/ДЗ-42, (30 кН)	0,0144	0,14581
8	Прищепний скрепер ДЗ-46/ДЗ-30	0,0078	0,2693
9	Автогрейдер Д-144/Д-426	0,0060	0,1936
10	Самохідний скрепер ДЗ-13А/ДЗ-115	0,0026	0,7852

До зразкових ЗМ, як найбільш ефективних із масиву сорока трьох машин, встановлених за вказаними вище двома показниками, віднесено такі, як: - екскаватори одноковшеві, траншейні роторні і ланцюгові; – бульдозери; – розпушувачі; – самохідні та прищепні скрепери; – одноковшеві навантажувачі; – грейдери та грейдер-елеватори. Для отримання даних результатів, що наведено в табл. 1, із довідкових джерел, зокрема, [7 стор. 8, 94-115], використовувались наступні техніко-економічні параметри, такі як: – марка ЗМ з застосуванням в її складі відповідної марки ДВЗ; – потужність та питомі витрати палива у цього двигуна; – категорія і питомий опір розробки ґрунту; – експлуатаційна продуктивність ЗМ для вказаної категорії ґрунту та відповідних умов роботи.

У першому стовпці табл. 1 вказаний порядковий номер зразкової ЗМ. У другому стовпці табл. 1 вказані марки зразкових ЗМ і марки їх ДВЗ. У наступних стовпцях табл. 1 представлені показники у вигляді розрахунків максимальних величин загального ККД та мінімальних питомих витрат палива для даних машин. Із аналізу третього стовпця табл. 1 витікає, що для перших шістьох ЗМ величина загального ККД знаходиться в інтервалі починаючи від значень більших ніж 14% з поступовим зниженням майже до 4%. До таких ЗМ відносяться: – грейдер-елеватор; – роторний і ланцюговий екскаватори; – розпушувач; – одноковшевий екскаватор; – навантажувач. До інших чотирьох машин віднесено: – бульдозер; – скрепер прищепний; – скрепер самохідний; – автогрейдер. Загальний ККД для даних чотирьох ЗМ, зокрема, для бульдозера складає дещо більше ніж 1%, а у інших ЗМ (скрепер прищепний і самохідний та автогрейдер) величини загального ККД поступово зменшується до декількох десятих процентів. Згідно табл. 1 четвертий стовпець характеризує собою мінімальні величини питомих витрат палива для зразкових ЗМ, у яких діапазон зміни складає від  $0,02469 \text{ кг/м}^3$  до  $0,7852 \text{ кг/м}^3$ . Такий процес зміни величини



питомих витрат палива для ЗМ характеризується діапазоном варіювання більше ніж в 30 разів. Так, величина питомих витрат палива для звичайних ЗМ (не наведених в даних дослідженнях) представляє собою діапазон варіювання від  $0,03316 \text{ кг/м}^3$  до  $1,3457 \text{ кг/м}^3$ . Даний діапазон зміни питомих витрат палива складає величину більшу ніж в 40 разів. Із цього можна зробити висновок, що рівень величини питомих витрат палива у зразкових ЗМ в 1,33 рази менший ніж у звичайних машин.

Результати визначення зразкових ЗМ для формування із них парків з різними групами машин при виконанні ними однакового об'єму земляних робіт і при забезпеченні мінімальних витрат палива, представлені в табл. 2, 3 та 4.

Так, визначення рівня економії палива, наприклад для навантажувачів, при виконанні кожним із них земляних робіт об'ємом  $760 \text{ м}^3$ , згідно [8, 9], представлено в табл. 2. Причому, згідно табл. 2 строки 4, 5 і 6 характеризують собою величини витрат і рівня економії палива, які визначаються за рахунок співставлення витрат палива між зразковою і звичайними ЗМ.

**Таблиця 2**

**Розрахунки економії палива при роботі навантажувачів**

Марка навантажувача	ТО-2	ТО-17	ТО-18	ТО-11	ТО-8	ТО-24	ТО-21
1. Витрати палива за час роботи ДВЗ, $G_{пj}$ , кг/год.	8,678	11,994	15,953	29,495	27,077	43,978	94,855
2. Питомі витрати палива, $q_j$ , кг/м <sup>3</sup>	0,385	0,324	0,313	0,398	0,270	0,102	0,124
3. Час на виконання роботи об'ємом $760 \text{ м}^3$ , $t_j$ , год.	33,77	20,54	14,93	10,27	7,6	1,78	1,0
4. Витрати палива для виконання роботи об'ємом, $G_{zj}$ кг	293,05	246,35	238,17	302,91	205,78	78,28	94,85
5. Витрати палива для зразкового навантажувача, $G_{кон}$ , кг	78,28						
6. Економія палива, $\Delta G_{kj}$ кг	214,77	167,99	159,89	224,63	127,5	0	16,57

На підставі табл. 2 витрати палива для зразкового навантажувача ТО-24 по відношенню до звичайних машин складає мінімальне значення, зокрема  $78,28 \text{ кг}$ . Економія палива у даного навантажувача при виконанні ним такого ж об'єму земляних робіт, як і іншими навантажувачами, складає нульове значення. Причому, для інших навантажувачів, втрати палива, а відповідно,

величини економії палива зростають по мірі зменшення і збільшення продуктивності у навантажувачів відносно зразкової ЗМ, четверта і шоста строчки табл. 2. На основі результатів, наведених в табл. 2, можна формувати парки ЗМ із різної кількості однотипних зразкових навантажувачів для виконання збільшеного об'єму робіт з заданою кратністю, наприклад в  $k$  разів відносно  $760 \text{ м}^3$ . При цьому, на виконання земляних робіт об'ємом  $760 \text{ м}^3$  зразковим навантажувачем ТО-24 тривалість роботи складає  $t_j = 1,78$  години і витрачається  $G_{\text{кон}} = 78,28$  кг палива. При збільшенні об'єму робіт в  $k$  разів при використанні зразкових навантажувачів ТО-24, то для виконання такого об'єму робіт можна створити парк із таких навантажувачів при збільшенні їх в  $k$  разів і витрати палива за одну годину їх роботи складатиме  $k \cdot 78,28$  кг, а тривалість виконання такого об'єму робіт складатиме величину всього  $1,78$  годин.

Процес створення парків із різнорідних ЗМ, відповідно з різними функціональними особливостями, наприклад екскаваторних або бульдозерних парків машин нічим не відрізняється від процесу формування парку машин із навантажувачів. Разом з тим, відмінність в цьому питанні являється особливістю у визначенні зразкової ЗМ. Так, наприклад для бульдозерів, згідно [10] табл. 3, таким являється бульдозер ДЗ-34С.

**Таблиця 3**

**Розрахунки економії палива при роботі бульдозерів**

Марка бульдозера	ДЗ-42, (30 кН)	ДЗ-19, (100 кН)	ДЗ-24С, (150 кН)	ДЗ-34С, (250 кН)	ДЗ-68, (350 кН)
1. Витрати палива за час роботи ДВЗ, $G_{\text{пj}}$ , кг/год.	11,46	14,81	24,01	40,09	66,63
2. Питомі витрати палива, $q_j$ , кг/м <sup>3</sup>	0,1993	0,1743	0,1714	0,1458	0,1903
3. Час на виконання роботи об'ємом $760 \text{ м}^3$ , $t_j$ , год.	13,21	8,94	5,43	2,76	2,17
4. Витрати палива при виконанні роботи, $G_{zj}$	151,38	132,4	130,37	110,65	144,58
5. Витрати палива для зразкового бульдозера, $G_{\text{кон}}$ , кг	110,65				
6. Економія палива, $\Delta G_{kj}$ кг	40,73	21,75	19,72	0	33,93

За результатами досліджень, згідно табл. 3 величина економії палива для зразкового бульдозера по відношенню до звичайних машин складає теж нульове значення. Причому, втрати палива, а відповідно, величина економії палива теж зростає по мірі зменшення і збільшення продуктивності машин відносно зразкового бульдозера, четверта і шоста строчки табл. 3.

Величину економії палива можна також визначити як різницю між величинами питомих витрат палива для всіх машин і питомими витратами зразкової ЗМ помноженої на величину об'єму земляних робіт в 760 м<sup>3</sup>. Отримані результати можна звірити з останньою строчкою табл. 2 і 3.

Формування парків із різнорідних машин, наприклад із навантажувачів і бульдозерів, здатних виконувати заданий об'єм роботи за мінімальний інтервал часу і при мінімальних витратах палива, залежить від рівня ефективності одних парків ЗМ над іншими, так як це представлено в табл. 4.

**Таблиця 4**

**Виконання земляних робіт створеними парками із двох типів ЗМ**

Назва ЗМ прийнятої в якості зразкової	Парк ЗМ - кількістю 1 Об'єм роботи – 760 м <sup>3</sup>		Парк ЗМ – кількістю k Об'єм роботи - k · 760 м <sup>3</sup>		Парк ЗМ – кількістю 1 Об'єм роботи - k · 760 м <sup>3</sup>	
	Витрати палива, кг	Тривалість роботи, год.	Витрати палива, кг	Тривалість роботи, год.	Витрати палива, кг	Тривалість роботи, год.
Навантажувач ТО-24	78,28	1,78	k · 78,28	1,78	k · 78,28	k · 1,78
Бульдозер ДЗ-34С	110,65	2,76	k · 110,65	2,76	k · 110,65	k · 2,76
Загальні показники	188,93	2,76	k · 188,93	2,76	k · 188,93	k · 2,76

**Висновки.** Визначення найкращих бульдозерів згідно досліджень [3] та даних досліджень [10] за отриманими результатами вони співпадають, однак показники для вибору ефективних машин є різними. Згідно [3] критерієм для вибору машин являється питома собівартість робіт, а згідно джерела [8, 9, 10] ними являються максимальний загальний ККД і мінімальні питомі витрати палива. Результати, що наведені в табл. 4, дозволяють формувати парки машин зі зразкових як однорідних, так і різнорідних ЗМ. Робота парку із однорідних

зразкових ЗМ відносно роботи тільки однієї із них відрізняється тим, що при збільшені об'єму робіт в  $k$  разів і при збільшені в стільки разів зразкових ЗМ в стільки же разів збільшуються величина витрат на паливо, а тривалість роботи дорівнюватиме тривалості роботи однієї машини. При сумісній роботі однорідних і різнорідних машин в сформованих парках ЗМ особливість їх роботи залежатиме від прийнятого послідовного чи паралельного режиму роботи і який із парків машин розпочинатиме першим роботу, а звідси залежатиме, відповідно, тривалість виконання заданого об'єму земляних робіт.

### СПИСОК ВИКОРИСТАНИХ ДЖЕРЕЛ

1. Технология, механизации и автоматизации строительства: учеб. для вузов по спец. «Экономика и управление в строительстве» / С.С. Атаев, В.А. Бондарик, И.Н. Громов и др.: под ред. С.С. Атаева, С.Я. Луцкого. М.: Высш. шк., 1990. 592 с.
2. Деревянко С. М., Лысиков Е. Н., Булыга В. В. Комплексная механизация строительства автомобильных дорог: уч. пособ. Харьков: ИСИОУ, 1996. 223 с.
3. Вербицкий Г. М. Комплексная механизация строительства: текст лекций. Хабаровск: Изд-во ТОГУ, 2006. 265 с.
4. Ладанюк А. П. Основы системного анализа: навч. посібник. Вінниця: Нова книга, 2004. 176 с.
5. Сорока К. О. Основы теории систем и системного анализа: навчальний посібник. – 2-ге вид. перероб. та випр. Харків: Тимченко, 2005. 288 с.
6. Ланге О. Введение в экономическую кибернетику: пер. с польск., под ред. Е. З. Майминаса. М.: Прогресс, 1968. 208 с.
7. Холодов А. М., Ничке В. В., Назаров Л. В. Землеройно-транспортные машины: справочник. Харьков: Вища шк. Изд-во при Харьк. ун-те, 1982. 192 с.
8. Ремарчук М. П., Кебко О. В., Галицкий О. О. Теоретичне обґрунтування ефективності машин для земляних робіт за даними їх технічних параметрів. *Комунальне господарство міст», серія «Технічні науки та*

*архітектура», ХНУМГ ім. О.М. Бекетова. Харків, 2022. Том. 4, Вип. 171. С. 18-24.*

9. Методика формування загонів машин для земляних робіт на прикладі застосування навантажувачів / М. П. Ремарчук та ін. *Збірник наукових праць УкрДУЗТ. Харків, 2022. Вип. 201. С. 6-14.*

10. Methodology for determining the effectiveness of the use of earth-moving machines and their parts in the construction of architectural structures / Remarchuk M., Chmuzh Y., Zadorozhnyi A., Kebko O. *AIP Conference Proceedings*, 2023, 2490(1).

# ПЕРСПЕКТИВИ ВИКОРИСТАННЯ ГЕНЕРАТИВНОГО ШТУЧНОГО ІНТЕЛЕКТА

**Рожко Дмитро Вікторович**

Студент

Національний технічний університет України  
Київський політехнічний інститут імені Ігоря Сікорського

**Анотація.** Застосування та розвиток штучного інтелекту є актуальною технологією для подальшого розвитку інфомаційних технологій. З його розвитком з'явилась можливість генерування текстів, зображень, відеозаписів високого рівня складності. Перспектива подальшої модернізації вказаної технології призведе до можливості її використання у більшій сфері діяльності людини, що і буде розглянуто у даній статті.

**Ключові слова:** штучний інтелект, генеративний штучний інтелект, генеративно змагальні мережі, генератор, дискримінатор.

У сучасному світі розвиток штучного інтелекту є ключовим засобом, який з часом зможе використовуватися у багатьох галузях інформаційних, господарських і навіть, можливо, творчих сферах діяльності людини. Перспективність даного напрямку розвитку технологій обумовлена великим спектром рішення проблем та, як наслідок, високим попитом на його впровадження в інші галузі людської діяльності. Викорисання генеровного штучного інтелекту уже широко використовується в різних сферах музичної творчості, графічного дизайну, кіно та відеоігор. Нейронні мережі можуть створювати достовірні портрети, мелодії і навіть тексти. З їхньою допомогою штучний інтелект стає тільки інструментом для вирішення задач, а і творчим патерном для художників, музикантів, дизайнерів. [1]

Генеративний штучний інтелект являє собою вид штучного інтелекту, який займається створенням нових даних, образів, текстів та інших об'єктів за допомогою навчання нейронних мереж з використанням великих масивів

даних. Його особливістю є те що, він не тільки аналізує та інтерпретує інформацію, а і генерує нові унікальні об'єкти, зокрема зображення, музику, тексти. Системи з породжуванним штучним інтелектом створюють з використанням некерованого або самокерованого машинного навчання. Можливості систем із генеративним штучним інтелектом залежать від типу використаного ним набору даних.

Породжувальний штучний інтелект може бути унімодальним і мульти модальним. Унімодальні системи приймають тільки один тип даних на вхід. Багатомодальні системи можуть приймати більше одного типу даних на вхід. Типи даних, які можуть оброблятися зазначеним раніше видом штучного інтелекту: [2]

- Текст. Системи генеративного штучного інтелекту можуть обробляти природну мову, машинну мову, породжувану мову та мову машинного перекладу. Їх можна використовувати як модель-основу для інших завдань.

- Код. З попереднього пункту про роботу з текстом слідує те, що системи генеративного штучного інтелекту можуть також породжувати код для комп'ютерних застосунків.

- Зображення. Системи породжувального штучного інтелекту, натреновані на борах зображень, здатні генерувати зображення схожі на приклади, з яких вони навчалися.

- Звук. Системи генеративного штучного інтелекту можуть обробляти звукові хвилі записаної музики з подальшим генеруванням нових звукових композицій на основі прикладів заданих раніше під час навчання.

- Відео. Породжувальний штучний інтелект натренований відомим відео, здатний породжувати відеокліпи.

- Бізнес аналітика. Генеративна базисна аналітика полягає у використуванні засобів генеративного штучного інтелекту при покращенні базисної та іншої аналітики для поглибленого інтерпретування даних та процесів вирішення. Даний підхід використовується для генерування

потенційних бізнес сценаріїв та результатів, надаючи розуміння при стратегічному плануванні.

Одним з найбільш популярних підходів в галузі генеративного штучного інтелекту є генеративно змагальні мережі, які складаються з двох нейро мереж генератора та дискримінатора. Генератор створює нові об'єкти, а дискримінатор, в свою чергу, оцінює їх якість, навчаючи генератор створювати нові все більш реалістичніші об'єкти. Даний процес повторюється до тих пір, поки генератор не навчиться створювати об'єкти, які майже не можливо відрізнити від реальних. [3]

Принцип генеративно змагальної мережі використовується в застосунках генерування людських облич, де в якості справжніх даних виступають справжні фотографії, а генеративна мережа намагається створити штучне обличчя за допомогою перебору таких латентних параметрів, як колір волосся, розріз очей, пропорції обличчя, форма носу, розмір вух тощо.

Виходячи із всього раніше написаного в даній статті, можна прийти висновку, що генеративний штучний інтелект є перспективною технологією, яка є також перспективною для подальшого розвитку. З розвитком технологій та алгоритмів, генеративний штучний інтелект зможе стати чудовим помічником при створенні нових витворів мистецтва, музики, літератури та інших сфер діяльності людини. Він також буде корисним інструментом в сфері освіти, медицини та інших галузях для рішення важких завдань та покращення якості життя людей.

## СПИСОК ЛІТЕРАТУРИ

1. Asami Y. Ai Revolution 4. 200 p.
2. Foster D. Generative Deep Learning: Teaching Machines to Paint, Write, Compose, and Play. O'Reilly Media, Incorporated, 2023.
3. Generative Adversarial Networks and Deep Learning: Theory and Applications / S. R. Sakhare et al. CRC Press LLC, 2023.



# ПЕРЕВАГИ ТА НЕДОЛІКИ МІКРОСЕРВІСНОЇ АРХІТЕКТУРИ В ІНФОРМАЦІЙНИХ СИСТЕМАХ ЕЛЕКТРОННОЇ КОМЕРЦІЇ

**Сікора Ростислав Васильович**

аспірант

Державний торговельно-економічний університет

м. Київ, Україна

**Вступ.** У сучасному світі інформаційних технологій швидкість, гнучкість та масштабованість є ключовими факторами успіху для систем електронної комерції. Мікросервісна архітектура, яка дозволяє розбити складні системи на легкі та незалежні сервіси, стає все більш популярною серед розробників. Ця робота розглядає основні переваги та недоліки застосування мікросервісної архітектури у системах електронної комерції.

**Мета роботи.** Метою цієї роботи є аналіз мікросервісної архітектури як інструменту для розробки інформаційних систем електронної комерції, ідентифікація її ключових переваг та недоліків, а також визначення сфер її найефективнішого застосування.

**Матеріали та методи.** Для досягнення поставленої мети було використано ряд методів дослідження, зокрема:

- Аналіз наукової літератури, статей, кейс-стаді з застосування мікросервісної архітектури у різних проєктах електронної комерції.
- Систематизація отриманих даних для ідентифікації основних тенденцій та викликів.
- Компаративний аналіз мікросервісної архітектури порівняно з монолітною архітектурою в контексті електронної комерції.

**Результати та обговорення.** Дослідження показало, що мікросервісна архітектура пропонує значні переваги для систем електронної комерції, серед яких:

- Гнучкість та швидкість розробки: Незалежність сервісів дозволяє командам розробників працювати паралельно, швидко впроваджувати нові

функції та оновлення.

- **Масштабованість:** Легкість масштабування окремих компонентів системи відповідно до потреб користувачів та навантаження.

- **Висока доступність та відмовостійкість:** Автономність сервісів знижує ризики повного збою системи, підвищуючи її надійність.

Водночас було виявлено ряд недоліків, які включають:

- **Складність управління:** Керування великою кількістю незалежних сервісів може бути складним без належних інструментів та процесів.

- **Витрати на інтеграцію та тестування:** Забезпечення високого рівня інтеграції між сервісами вимагає значних зусиль та ресурсів.

- **Проблеми з безпекою:** Розосередженість даних та функціоналу може створити додаткові виклики для забезпечення безпеки системи.

**Висновки.** Мікросервісна архітектура пропонує потужні можливості для розробки сучасних, гнучких, масштабованих та відмовостійких систем електронної комерції. Вона дозволяє швидко адаптуватися до змін ринку та потреб користувачів, сприяючи інноваціям та зростанню. Проте, необхідно враховувати виклики, пов'язані з управлінням, інтеграцією та безпекою мікросервісів. Ефективне впровадження мікросервісної архітектури вимагає чіткої стратегії, компетенцій та інвестицій у відповідні інструменти та технології.

# ВИЗНАЧЕННЯ ПОРОВОЇ СТРУКТУРИ ТОНКИХ НЕТКАНИХ ГЕОТЕКСТИЛЬНИХ МАТЕРІАЛІВ

**Фрідріхсон Володимир Леопольдович**

к. т. н., старший науковий співробітник,

**Кривоног Олександр Іванович**

к. т. н., старший науковий співробітник,

**Кривоног Валентина Василівна**

к. т. н., старший науковий співробітник,

**Романенко Павло Юрійович**

гол. інж.-гідротехник

**Фадеїчев Володимир Владиславович**

гол. інж.-гідротехник

Інститут гідромеханіки НАН України, м. Київ, Україна

## **Вступ.**

Порова структура волокнисто-пористих матеріалів визначає їх функціональні властивості: водопроникність, контактну стійкість і захоплюючу здатність, яка характеризує ступінь кольматації фільтра по відношенню до твердих частинок суспензії фільтраційного потоку.

Для тонких рулонних нетканих волокнисто-пористих матеріалів при визначенні розподілу пор по діаметрам використовують методи мокрого і сухого просипання каліброваних частинок або скляних бусинок крізь фільтр [1, 2].

В статті наведено результати досліджень розподілу пор по діаметрам в тонких нетканих волокнисто-пористих матеріалах, які отримано експериментальним шляхом за допомогою метода сухого просипання каліброваних піщаних частинок і аналітичним - за допомогою ступеневої функції, та обґрунтована можливість використання цієї функції для побудови кривої розподілу пор по діаметрам в діапазоні малих пор.

За результатами проведених досліджень отримана експериментальна формула для визначення середнього діаметра пор фільтра в залежності від його структурних параметрів.

Встановлено, що для тонких фільтруючих матеріалів, в яких доля пор розміром 0.05 мм і більше становить не менше 70 %, аналітичне обчислення за допомогою степеневі функції кривої розподілу пор в усьому її діапазоні від максимальних до мінімальних діаметрів дає результат близький до експериментальних значень.

**Ключові слова:** геотекстильні матеріали, порова структура, розподіл пор по діаметрам.

**Основні цілі дослідження.** В розвиток методу просипання каліброваних частинок крізь фільтр при визначенні кривої розподілу пор в діапазоні їх малих діаметрів ( $d^o < 0.1$  мм), обґрунтувати можливість використання степеневі функції, яка раніше при застосуванні цього метода не використовувалась.

**Результати роботи.** Було досліджено 14 зразків різних типів тонких нетканих волокнисто-пористих матеріалів, вихідні структурні параметри яких наведено в таблиці 1.

**Таблиця 1**

№ зразка	Об'ємна вага, $\gamma_f$ , г/см <sup>3</sup>	Товщина, $\delta_o$ , мм	Діаметр елементарного волокна, $d_{e.б}$ , мм	Пористість, $n$
1	2	3	4	5
1	0.170	0.47	0.096	0.82
2	0.180	0.65	0.20	0.81
3	0.130	0.38	0.10	0.86
4	0.180	0.61	0.10	0.80
5	0.298	1.71	0.105	0.086
6	0.328	0.98	0.105	0.655
7	0.364	2.02	0.105	0.611
8	0.347	1.80	0.105	0.635
9	0.318	1.86	0.105	0.665
10	0.290	1.38	0.105	0.69
11	0.322	1.18	0.105	0.66
12	0.289	0.47	0.050	0.68
13	0.138	1.29	0.030	0.85
14	0.131	1.16	0.017	0.90

За методикою, яку наведено в роботах [3, 4], визначаємо коефіцієнти  $\alpha$  і  $P$ , для чого логарифмуємо функцію

$$P_{(x)} = e^{-\alpha x^P}, \quad (1)$$

де:  $P_{(x)}$  - вірогідність діаметра  $d_i^0$  на кривій розподілу пор;

$d_{\max}^0$  - максимальний діаметр пор на цій кривій;  $x = \frac{d_i^0}{d_{\max}^0}$ .

$$\begin{aligned} \ln P_{(x)} &= -\alpha x^P \ln e \\ \ln \ln P_{(x)} &= -\ln \alpha + P \ln x \end{aligned} \quad (2)$$

За допомогою графіків в системі координат  $\ln \ln \frac{1}{P_{(x)}} - \ln \frac{d_i^0}{d_{\max}^0}$  для кожного зразка, а саме на ділянках графіків, що наближаються до прямої лінії і описуються рівнянням  $\ln \ln \frac{1}{P_{(x)}} = a \ln \frac{d_i^0}{d_{\max}^0} + b$ , визначаємо коефіцієнти  $a$  і  $b$ , де  $a = P$ ,  $b = -\ln \alpha$ , та характерну точку  $d_1^0$ .

Функцію (формула 1) можна представити як:

$$P_{(x)} = e^{-\alpha x^P} = \exp \left[ -\alpha \left( \frac{d_i^0}{d_{\max}^0} \right)^P \right]. \quad (3)$$

При визначених  $\alpha$  і  $P$  проводимо обчислення для побудови кривих розподілу пор в діапазоні  $d_1^0 > d_i^0 > 0$ . Деякі результати цих обчислень приведені в таблиці 2. В таблиці в дужках наведено результати експериментальних досліджень.

**Таблиця 2**

**Результати обчислення діаметра пор в діапазоні  $d_1 > d_i > 0$**

Зразок № п/п	$d_i^0$ мм	$\frac{d_i^0}{d_{\max}^0}$	$\alpha \left( \frac{d_i^0}{d_{\max}^0} \right)^P$	$P_{(x)} = \exp \left[ -\alpha \left( \frac{d_i^0}{d_{\max}^0} \right)^P \right]$	Значення характерних параметрів
№ 2	2.500	0.833	3.14	0.043 (0.02)	$d_{\max}^0 = 3.0$ мм $d_1^0 = 1.36$ мм $P = 1.92$ $\alpha = 4.467$
	1.500	0.500	1.18	0.31 (0.32)	
	1.360	0.45	0.96	0.38	
	1.000	0.33	0.53	0.59	
	0.700	0.23	0.26	0.77	
	0.400	0.133	0.093	0.91	

	0.300	0.10	0.054	0.95	
	0.200	0.067	0.025	0.98	
	0.100	0.033	0.006	1.0	
№ 6	0.375	0.75	3.41	0.033 (0.029)	$d_{\max}^0 = 0.5 \text{ мм}$ $d_1^0 = 0.166 \text{ мм}$ $P = 1.47$ $\alpha = 5.204$
	0.200	0.40	1.35	0.26 (0.28)	
	0.160	0.32	0.97	0.38	
	0.140	0.28	0.80	0.45	
	0.120	0.24	0.64	0.53	
	0.100	0.20	0.49	0.61	
	0.080	0.16	0.35	0.70	
	0.060	0.12	0.23	0.79	
	0.040	0.08	0.13	0.88	
	0.020	0.04	0.05	0.95	
	0.010	0.002	0.016	0.99	
№ 8	0.375	0.75	-	-	$d_{\max}^0 = 0.5 \text{ мм}$ $d_1^0 = 0.091 \text{ мм}$ $P = 1.83$ $\alpha = 22.52$
	0.200	0.40	4.21	0.015 (0.047)	
	0.125	0.25	1.78	0.17 (0.13)	
	0.091	0.182	0.996	0.37	
	0.080	0.16	0.79	0.45	
	0.060	0.12	0.46	0.63	
	0.040	0.08	0.22	0.80	
	0.020	0.04	0.06	0.94	
	0.010	0.02	0.017	0.98	

В цій таблиці для порівняння з експериментальними даними також наведено результати обчислення за допомогою степеневі функції (формула 3) в зоні  $d_{\max}^0 > d_i^0 > d_1^0$ .

Для зразків, результати обчислення яких наведені в таблиці 2, побудовані інтегральні криві розподілу пор по діаметрам, де верхню частину кривих до точки  $d_1^0$  побудовано по результатам метода сухого просипання каліброваних піщаних частинок, а нижню – по степеневій залежності (малюнки 1, 2).

На Мал. 1 показано криві розподілу пор по діаметрам, які було отримані методом просипання і по результатам обчислення по степеневій функції.

На Мал. 2 показано криві розподілу пор по діаметрам, які було отримано методом сухого просипання, фотометодом і по результатам обчислення по степеневій функції. Як бачимо з приведених рисунків, метод обчислення кривої

розподілу пор по діаметрам по степеневій функції дає результати близькі до експериментальних значень, отриманих методом просипання та фотометодом для фільтрів, в яких доля пор розміром 0.05 мм і більше становить не менше 70 %.

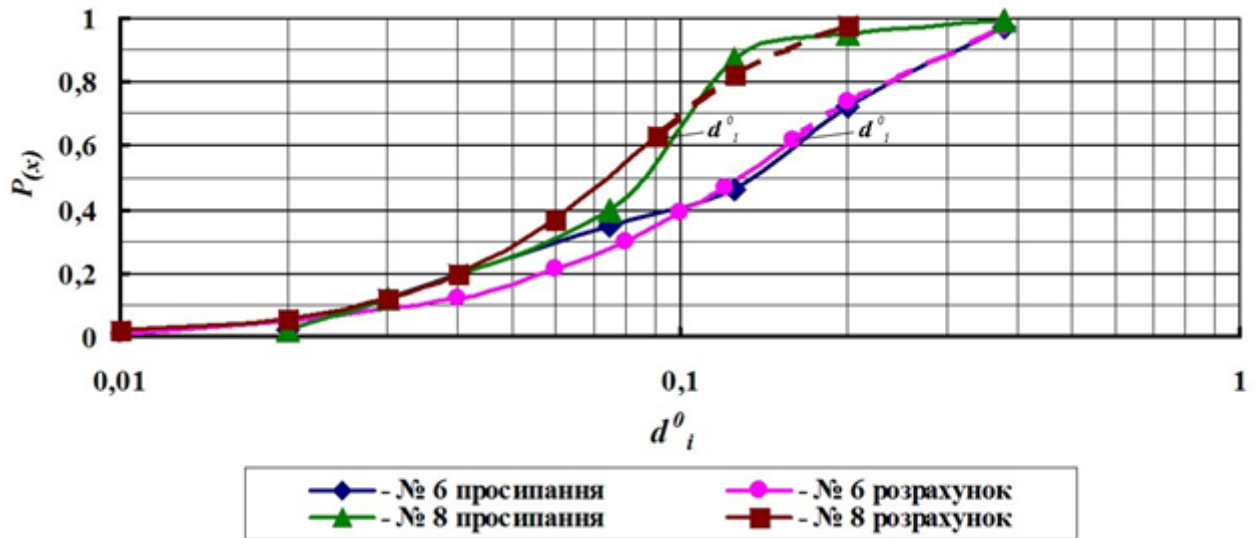

Мал. 1. Інтегральні криві розподілу пор в зразках № 6 і № 8

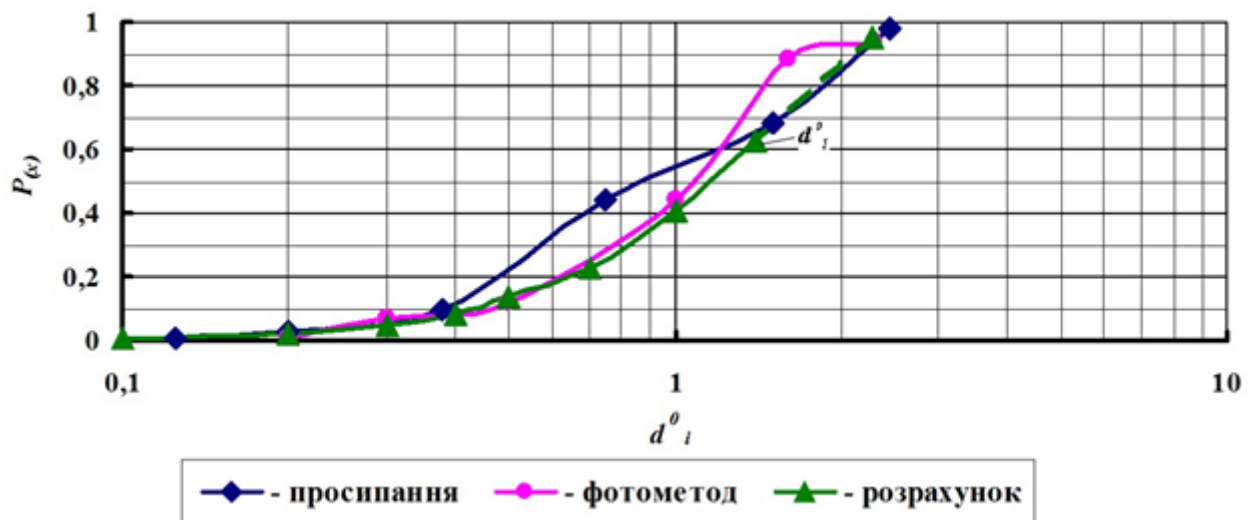

Мал. 2. Інтегральні криві розподілу пор в зразку № 2

При обробці отриманих результатів досліджень було встановлено залежність середнього діаметра пор від структурних параметрів фільтра

$$d_{сер}^0 = f\left(\frac{d_{e.g}}{n \cdot \delta_o}\right), \text{ на підставі якої отримано експериментальну формулу:}$$

$$d_{cep}^o = 8.32 \left( \frac{d_{e.s}}{n \cdot \delta_o} \right)^2 . (7)$$

### **Висновки**

1. При дослідженні розподілу пор по діаметрам в тонких нетканих геотекстильних матеріалах методом сухого просипання для побудови кривої розподілу пор в діапазоні їх малих розмірів можна використовувати степеневу функцію.

2. Для фільтруючих матеріалів, в яких доля пор розміром 0.05 мм і більше становить не менше 70 %, аналітичне обчислення за допомогою степеневі функції кривої розподілу пор в усьому її діапазоні від  $d_{max}$  до  $d_{min}$  дає результат близький до експериментальних значень.

### **ЛІТЕРАТУРА**

1. Пивовар Н. Г., Бугай Н. Г., Фридрихсон В. Л. и др. Дренаж с волокнистыми фильтрами для защиты территорий от подтопления. Институт гидромеханики НАНУ. – Киев. – 2000. – 332 с.

2. Fayoux D. Filtration hydrodynamique des sols par des textiles. Colloque International sur l'emploi des textiles en Geotechnique. Paris. – 1977 С. 68–80.

3. Пивовар Н. Г., Бугай Н. Г., Рычко В. А. Дренаж с волокнистыми фильтрами. – К.: Наук. думка, 1980. – 214 с.

4. Бугай Н. Г. Размер пор в волокнистых фильтрах // Мелиорация и водное хозяйство. – Урожай. – Киев. – 1974. – Вып. 29. – С. 94–101.



# УДОСКОНАЛЕННЯ ТЕХНОЛОГІЇ ВИРОБНИЦТВА РИБНОЇ КОНСЕРВИ

**Хомич Анастасія Миколаївна**

здобувачка вищої освіти

**Шевчук Наталя Петрівна**

докторка філософії, старша викладачка

Миколаївський національний аграрний університет

м. Миколаїв, Україна

**Вступ.** Рибні консерви є популярним продуктом харчування в усьому світі через їх поживну цінність, зручність споживання та тривалий термін зберігання. Виробництво якісних рибних консервів є важливим завданням харчової промисловості, оскільки воно забезпечує доступність продукту для споживачів, сприяє раціональному використанню рибних ресурсів та створює додану вартість. Однак, сучасні виклики, такі як підвищення вимог до безпечності харчових продуктів, необхідність збереження поживних речовин та забезпечення високої якості продукції, вимагають постійного удосконалення технології виробництва рибних консервів. Крім того, зростає попит на різноманітні види рибних консервів з унікальними смаковими якостями та інноваційними рецептурами.

Актуальним є застосування лимону в рибних консервах, так як він містить вітамін С та є природнім антиоксидантом. За рахунок додавання лимону можливо збільшити термін вживання запобігти окисленню жирів у рибі. Крім того, кислий смак лимону може додати приємну нотку до смаку рибної консерви, що може бути цінним для споживачів.

**Мета роботи.** Метою роботи є удосконалення технології рибної консерви за рахунок додавання олії та лимону.

**Матеріали та методи.** Робота проведена в умовах ТОВ «Миколаїврибпром» м. Нова Одеса. Сировиною для виробництва консерви був свіжий лосось, лимон, лимонний сік, а також додавали олію та харчові добавки для покращення смаку та аромату. Було розроблено рецептуру виробництва

рибних консервів з додаванням олії, проаналізовано вміст білків, жирів, вуглеводів та інших харчових компонентів, проведено органолептичну оцінку готового продукту.

**Результати та обговорення.** Консерва «Лосось в олії з додаванням лимону» має кілька ряд корисних властивостей, а саме: високий вміст омега-3 жирних кислот, які мають багато корисних властивостей для здоров'я людини; містить різні вітаміни та мінерали (вітаміни B12, B6 та D, які відіграють важливу роль у функціонуванні нервової системи, енергетичному обміні та зміцненні кісток); лосось є джерелом високоякісного білка, який є важливим будівельним матеріалом організму людини; містить антиоксиданти (вітамін E та селен), які допомагають захищати клітини від пошкоджень, запобігають окисненню та знижують ризик розвитку деяких хронічних захворювань; додавання лимону до консерви надає їй освіжаючий смак та аромат, що робить її смачною та апетитною. Рецепт для виробництва рибної консерви «Лосось в олії з додаванням лимону» на 10кг готового продукту, наведено в таблиці 1.

**Таблиця 1**

**Рецептура для виробництва рибної консерви**

Інгредієнт	Кількість
Філе лосося, кг	6,67
Цедра лимону, кг	0,1
Лимонний сік, л	0,5
Олія, л	3,33
Сіль, г	20
Перець, г	10

Консервований лосось в олії з додаванням лимону є доволі поживним продуктом. Харчова цінність продукту на 100 г: енергетична цінність (321 ккал) є досить високою через вміст жирів; вміст білків (16,3 г) – є хорошим джерелом повноцінного тваринного білка, необхідного для організму; високий вміст жирів (28,4 г), які є корисними поліненасиченими жирними кислотами; відсутність вуглеводів (0 г) робить цей продукт дієтичним і можливо рекомендувати для низьковуглеводних дієт; додавання лимону забезпечує додаткові вітаміни та мінерали, зокрема вітамін C. Отже, консервований лосось в олії з додаванням лимону є збалансованим джерелом білків та корисних

жирів, але через високу енергетичну цінність його слід вживати в помірних кількостях в рамках збалансованої дієти. На якість досліджуваного продукту впливає багато факторів, наприклад, свіжість риби, якість олії, кількості лимону та технологію виробництва. Оптимальні умови зберігання, правильний процес консервації та використання високоякісних інгредієнтів можуть позитивно вплинути на якість продукту. На рисунку 1 наведено фото готового виробу, який має привабливий вигляд з рожевим відтінком. Оцінювали виріб за зовнішнім виглядом, консистенцією, смаком, запахом та кольором. Всі показники оцінювали за 5 бальною шкалою. В оцінюванні брали 10 осіб, які оцінили продукт за даними показниками. Середній бал за всіма показниками коливався в межах від 4,5 бали до 5 балів.



**Рис. 1. Рибна консерва «Лосось в олії з додаванням лимону»**

Органолептична оцінка рибних консервів (табл. 2) є важливим етапом виробництва, який дозволяє оцінити якість продукту за допомогою органів чуття. Цей процес включає оцінку зовнішнього вигляду, запаху, смаку та консистенції рибних консервів.

**Таблиця 2**

**Органолептичні показники консервованого лосося  
в олії з додаванням лимону**

Показники	Готовий продукт	За вимогами ДСТУ 7646:2014 «Консерви рибні. Метод визначання відстою в олії»
Зовнішній вигляд	Привабливий, з рожевим відтінком, а сам продукт має компактну форму в банці. Помітна плівка олії, яка зберігає свіжість та додає смакові нюанси	Властивий виду риби і виду розбирання риби
Консистенція	Ніжна та м'яка, структура риби збережена.	Щільна, соковита, ніжна, м'яка

	Продукт легко розділяється на шматочки, а олія з лимоном додає додаткову ніжність і соковитість	
Смак	Характеризується поєднанням ніжності риби та свіжості лимонного відтінку. Відчувається легкий кислуватий присмак від лимона, який доповнює багатий смак лосося та олії	Приємний, властивий консервам даного виду, без стороннього присмаку
Запах	Інтенсивний та ароматний. Рибний аромат лосося поєднується з свіжістю лимона, створюючи приємний і апетитний букет запахів. Без стороннього запаху	Приємний, властивий даному виду консервів, без стороннього запаху
Колір	Рожевий колір, притаманний даному виду риби	Властивий м'ясу даного виду риби

Отже, готовий виріб за досліджуваними показниками відповідав вимогам діючого стандарту. За консистенцією консерва «Лосось в олії з додаванням лимону» ніжна та м'яка, структура риби збережена. Зовнішній вигляд привабливий з ледь рожевим відтінком, який притаманний даному виду риби. Смак злегка кислуватий, завдяки додавання лимону. Запах інтенсивний та ароматний.

**Висновки.** Риба має велике значення у харчуванні людини і складає значну частину її раціону. Використання лимону для удосконалення якості рибної консерви є інноваційним напрямком. Ефективність лимону та лимонного соку як природного консерванту та ароматизатора дозволяє покращити тривалість зберігання риби та забезпечити вищі смакові характеристики продукту. З урахуванням сприятливих властивостей лимону, даний підхід може бути вигідним для виробництва, особливо якщо врахувати сучасні тенденції споживачів, спрямовані на природні та екологічно чисті інгредієнти. Впровадження цього методу може підняти конкурентоспроможність рибних консервів на ринку та задовольнити вимоги споживачів, шукаючи більше натуральних та здорових альтернатив.

# НАНОТЕХНОЛОГІЇ ДЛЯ СТВОРЕННЯ НОВИХ МАТЕРІАЛІВ

**Шабета Сергій Анатолійович**

науковий співробітник,

Український науково-дослідний інститут

спеціальної техніки та судових експертиз Служби безпеки України

м. Київ, Україна

**Вступ. / Introductions.** Вперше обґрунтування значення розроблень та досліджень нанооб'єктів зробив американський фізик Р. Фейнман, який виявив, що розташування та підбір окремих атомів закони фізики не забороняють. Розміщуючи атоми поштучно та в певному порядку можливо створити речовину з заданими властивостями. Створення наноматеріалів з унікальними електричними, механічними, оптичними та магнітними властивостями можливе дякуючи малим розмірам їхніх складових (частинок, блоків, гранул). Вивчення таких матеріалів є важливим напрямком в розробленні пристроїв для застосування в медицині, техніці і побуті. Маючи однаковий хімічний склад з об'ємними матеріалами, наноструктурні проявляють унікальні властивості і їх вважають майбутнім мікроелектроніки, електротехніки, біомедицини, фармацевтики оптики, техніки надміцних матеріалів.

**Мета роботи. / Aim.** Мета роботи полягає в приверненні уваги і поширення зацікавленості розробників нових речовин та матеріалів для створення сучасних приладів і технологій на основі нанотехнології – науково технічного напрямку по створенню речовин, матеріалів, пристроїв та функціональних структур нанометрових розмірів.

**Матеріали та методи. / Materials and methods.** Вважають, що при зміні концентрації складових або вдосконалюючи технологію неможливо істотно поліпшити характеристики елементів, тому що механічні, теплові, електричні, магнітні, напівпровідникові та інші властивості об'ємних матеріалів, необхідних для техніки, досягають своїх максимальних значень. Тому розробка матеріалів з новими властивостями повинна змінити структуру речовини, що вплине на фундаментальні властивості (характерні для макроскопічних

об'єктів). Найбільш перспективним вважають науковий напрям у галузі фізичного матеріалознавства, який полягає у створенні та вивченні структури та властивостей матеріалів, сконденсованих із дуже малих кристалів, кластерів, фрагментів, що мають лише  $10^3 \dots 10^6$  атомів (наноструктурний композит).

Істотна зміна властивостей речовин відбувається при середньому габариті кристалічного зерна біля 100 нм, а при розмірі менше 10 нм стає найбільш помітною.

Речовини наноматеріалів відзначаються великим значенням коефіцієнта відношення поверхні до об'єму. З зменшенням розміру нанокластера збільшується перевага впливу властивостей поверхні над об'ємними властивостями. Наноструктури дозволяють трансформувати властивості поверхні кристала в об'ємні властивості, тобто залежно від співвідношення поверхні кластерів до їхнього об'єму властивості певної речовини в наноструктурованій формі стають різними. Тому, керуючи формою та розмірами кластерів, можливо цілеспрямовано змінювати ці властивості [1]. Виникають також зміни в структурному стані зерен нанокластера. В наноматеріалах дефекти кристалічних структур виходять на поверхню, тому що здебільшого не можуть бути утриманими всередині зерна. В результаті структура зерен перетворюється на бездефектну. Між зернами структури притаманна велика дифузійна рухливість атомів, спричинена нестабільністю зернових кордонів структури.

При застосуванні наностану напівпровідника (наприклад зміна ширини забороненої зони), з'являється можливість розробки нових напівпровідникових приладів, тому що ефект розміру також впливає на спектр стану електронів в кластері.

Важливе значення в дослідженнях поверхні твердого тіла мають значні відмінності її властивостей від властивостей в об'ємі. Поверхня кристала має розірвані регулярні електронні зв'язки атомів, тому поверхнева структура впорядковується по іншому. Дослідження довели зміну кількості атомів в елементарному осередку на поверхні кристала, формування іншої симетрії і

зміни частоти коливання кристалічних ґраток (частоти фононів). Результатом є зниження температури Дебая на поверхні кристала, а також пониження температури його плавлення. Ці властивості пов'язуються особливістю зв'язків в твердих тілах, тому мають фундаментальний характер. Понижену температуру плавлення на поверхні використовують при формуванні епітаксціальних шарів. В наноматеріалах зміна температури плавлення може бути значно великою. Наприклад, різниця температури плавлення наночастинок золота від об'ємного металу може досягати 1000°. Одночасно також набувають змін і електричні властивості. Електропровідність металу мають лише найбільші наночастинки золота, менші поведуться як напівпровідники, а найменші набувають властивостей діелектриків.

Через порушення кореляції взаємодії орбітальних і спінових моментів електронів на поверхні кристалів відчутно мають зміни й фундаментальні магнітні властивості речовин, особливо феромагнітних матеріалів. У магнітних матеріалах, сформованих із кластерів близького порядку, з'являються нові й важливі для технічного застосування властивості. Вплив наноструктури на характеристики феромагнетиків, зокрема на розміри нанозерен, що створюють об'ємні магнітні матеріали, дуже відчутний, тому в сучасних технологіях матеріалів можливе «конструювання» їх властивостей, які використовують в різних галузях техніки за допомогою змінювання розмірів зерен структури [1].

**Результати та обговорення. / Results and discussion.** Відмінність наноматеріалів від звичайних полягає в тому, що ці речовини мають надзвичайно велике значення коефіцієнта відношення поверхні до об'єму. З застосуванням найменших розмірів складових у речовинах поверхневі властивості кристалів формують об'ємні. На основі цього, змінюючи розміри та порядок розташування гранул, частинок, фаз, блоків, з яких вибудовані матеріали, можливо створювати нові наноматеріали з унікальними властивостями і характеристиками.

**Висновки./Conclusions.** Розвиток науки і техніки в п'ятдесяти роки минулого століття, коли вперше проводились вивчення структур нанометрових

розмірів, не дозволяв впроваджувати такі технології. На сьогоднішній день дослідження наноструктурованих матеріалів це найбільш динамічний напрямок створення матеріалів та пристроїв, що знаходять важливе застосування у різних галузях науки, техніки, медицини. Їх вважають майбутнім електротехніки, біомедицини, науки про продукти харчування, фармацевтики, оптики, а також виробництва зброї та військової амуніції.

### **СПИСОК ВИКОРИСТАНИХ ДЖЕРЕЛ**

1. Магнетики в електроніці: Курс лекцій [Електронний ресурс]: навч. посіб. для студ. спеціальності 153 «Мікро- та наносистемна техніка» освітньої програми «Мікро- та наноелектроніка» / КПІ ім. Ігоря Сікорського; уклад.: Ю. М. Поплавко, О. В. Борисов, І. П. Голубєва, Ю. В. Діденко. – Електронні текстові дані (1 файл: 5,3 Мбайт). – Київ : КПІ ім. Ігоря Сікорського, 2021.-365с.



# ВПЛИВ ПАРАМЕТРІВ РЕЖИМУ MIG-ПАЙКИ НА ФОРМУВАННЯ ЗВАРНОГО ШВА

**Швець Олексій Петрович,**

к.т.н., доцент

**Березовецький Сергій Андрійович,**

к.т.н., доцент

**Коруняк Петро Степанович,**

к.т.н., доцент

м. Дубляни, Україна

**Вступ.** Одним з основних завдань технологічного процесу зварювання металоконструкцій є отримання зварних з'єднань необхідної якості, яка характеризується властивостями металу шва та деталей в біляшовній зоні, а також їх геометричними параметри. Цього досягають шляхом вибору раціонального способу, режимів та параметрів процесу зварювання.

Характеристиками зварного шва, які визначаються його геометричними параметрами є коефіцієнт форми шва  $K_\phi = e/t$ , значення якого для стикових швів коливається в межах від 0,5 до 4,0, та коефіцієнт опуклості шва  $K_o = e/q$ , значення якого не повинно перевищувати 7...10.

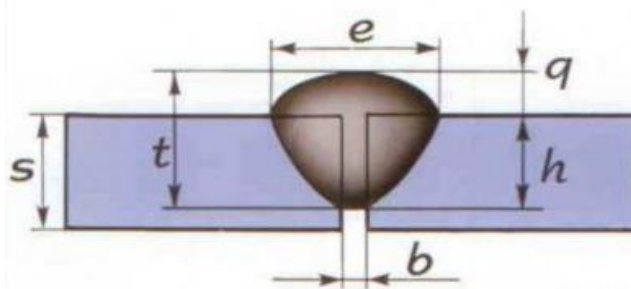

**Рис. 1 – Геометричні параметри стикового зварного шва**

**$b$  – зазор в стику;  $s$  – товщина деталі;  $e$  – ширина шва;  $t$  – товщина шва;**

**$h$  – глибина проплавлення  $q$  – підсилення шва**

Шляхом зміни параметрів процесу зварювання (наприклад полярності) можна забезпечити зменшення ширини шва зі збільшенням глибини проплавлення і навпаки. В першому випадку це призведе до зменшення

коефіцієнтів форми та опуклості, а в іншому - до їх збільшення.

**Мета роботи.** Дослідити вплив режимів та параметрів MIG-пайки на геометричні параметри зварних швів та їх коефіцієнти форми і опуклості.

**Матеріали та методи.** Процес MIG-пайки виконують апаратами для MIG/GMA-зварювання, оснащеними зварювальним пальником з додатковим механізмом подачі дроту, які дозволяють виконувати зварювання в імпульсному та СМТ режимах. Для зварювання листового металу використовують мідний (CuSi3, CuSi5 або бронзовий (CuAl9, CuSn6) зварювальний дріт.

Основними параметрами процесу електродугового зварювання, які впливають на характеристики зварного шва є сила зварювального струму  $I_{зв}$ , напругу на дузі  $U_{д}$ , діаметр електродного дроту  $d_{др}$ , швидкість зварювання  $V_{зв}$ , рід і полярність струму. Збільшення сили струму призводить до зростання глибини проплавлення  $h$  і зменшення підсилення шва  $q$ . В результаті це забезпечує зниження коефіцієнта форми  $K_{\phi}$  та коефіцієнта опуклості шва  $K_o$ . Регулюванням величини зварювального струму змінюють глибину проплавлення основного металу. Вища швидкість зварювання дає меншу ширину шва, що в свою чергу призводить до зменшення коефіцієнта форми та збільшення коефіцієнта опуклості.

Для експериментальних досліджень використовували зварювальний апарат Trans Puls Synergic (TPS) 2700 інверторного типу фірми Fronius з мікропроцесорним керуванням та вбудованим 4-роликовим механізмом подачі зварювального дроту.

Апарат оснащений пальником Fronius PullMig з додатковим механізмом подачі дроту та інтегрованим пультом дистанційного керування зварювальним апаратом.

З основним механізмом подачі дроту він з'єднаний шланговим пакетом Pull Mig Job Master з демпферним пристроєм. Зварювання виконували дротом CuSi3 діаметром 1,2 мм в захисному середовищі аргону 100 %.



**Рис. 2 – Установа для автоматичного зварювання**

**Результати досліджень.** Під час досліджень на сталюму листі товщиною 4 мм наплавляли валики в різних режимах зварювання (рис. 3) при стумі зварювання  $I_{зв} = 155$  А та швидкості зварювання (швидкості переміщення пальника)  $V_{зв} = 2,5$  м/хв.



**Рис. 3 – Направленні валики методом MIG-пайки в режимах: CMT – Cold Metal Transfer; PS – Pulse Synergic; S – Synergic; St – Standard**

Як бачимо з рисунка 3 найкраща якість формування зварного валика була отримана під час зварювання в режимі «Synergic».

В процесі MIG-пайки температура зварювання значно менша ніж під час MIG-зварювання і становить 1060°C. При цьому плавиться лише електродний дріт. Матеріал зварюваних деталей не розплавляється, а розплав електрода лягає зверху не змішуючись з ним (рис. 4).

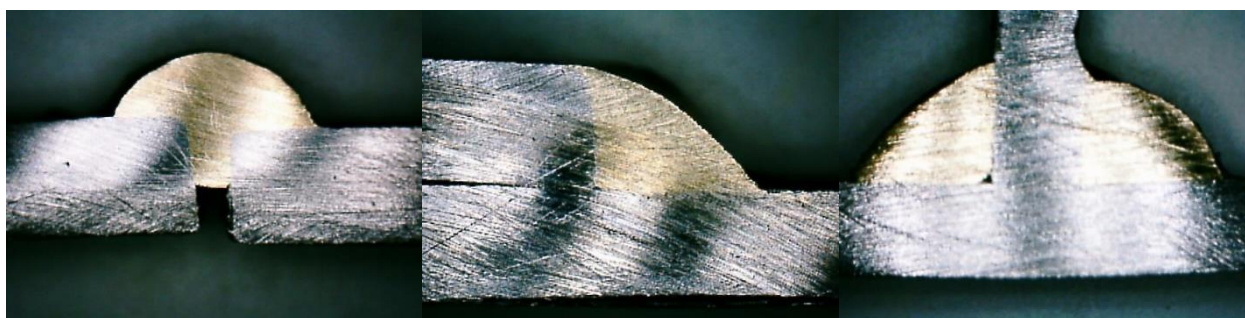

а)

б)

в)

**Рис. 4 – Поперечні перерізи зварних швів**

**а – стиковий; б – напускковий; в – тавровий**

Оскільки основний метал не досягає температури плавлення (1650°C...1700°C), то його структура та властивості не змінюється, а ризик пропалювання тонкого листового матеріал зменшується.

**Висновки.** В результаті досліджень встановлено, що зменшення струму зварювання на всіх режимах MIG-пайки призводить до зменшення ширини шва, а відповідно, до зменшення коефіцієнта форми шва. На геометричні параметри зварних швів також впливає рід і полярність зварювального струму. Так при зварюванні на постійному струмі зворотної полярності підсилення шва є більшим, ніж при зварюванні постійним струмом прямої полярності. Ширина шва є меншою при зворотній полярності і більшою при прямій. Що стосується впливу режимів MIG-пайки на коефіцієнта форми шва, то для даного виду зварювання цей показник не має особливого значення, оскільки без змішування металу електрода з металом деталі відсутній такий геометричний параметр шва, як глибина проплавлення  $h$ .

## ТЕРМІЧНІ ВЛАСТИВОСТІ НЕБЕЗПЕЧНОГО ВАНТАЖУ КОПРИ

**Шестакова Марина Володимирівна,**

к.х.н., доцент

**Ляшенко Олександр Борисович,**

к.т.н., професор

**Іванова Роксана Юріївна,**

к.х.н., доцент

**Шпота Олена Олександрівна,**

асистент

**Перетяка Сергій Миколайович,**

к.т.н., доцент

**Котенко Олег Васильович,**

старший викладач

Одеський національний морський університет

г. Одеса, Україна

**Всуп.** В умовах морських перевезень копра є небезпечним вантажем, який піддається самозайманню, тому згідно з Рекомендаціями ООН цей вантаж віднесено до підкласу 4.2 [1]. Можливість виникнення пожежонебезпечної ситуації на судні диктує необхідність детального вивчення термічних властивостей копри та умов виникнення її самозаймання з метою оптимізації умов безпечного перевезення цього вантажу. З іншого боку, як показав аналіз літературних даних [2, 3], відомості про термічні властивості та характеристики копри розрізнені та суперечливі. Це також вимагає більш детального вивчення та аналізу небезпечних властивостей цього вантажу.

**Мета роботи.** У цій роботі наведено результати вивчення термічних властивостей небезпечного вантажу копри, температурних інтервалів основних термічних перетворень вантажу та температури його самозаймання.

**Матеріали та методи.** Термогравіметричне дослідження проводили на дериватограф системи Paulik-Paulik-Erday, модель Q 1000 в інтервалі температур 20-500<sup>0</sup>С. Як стандарт служив  $\alpha$ -Al<sub>2</sub>O<sub>3</sub>. Наважки зразків індонезійської копри брали не більше 200-400 мг. Швидкість нагріву становила в середньому 10 град/хв, чутливість ДТА-1/10 та ДТГ-1/5 від максимальної



чутливості. Помилка у визначенні інтервалу температур спостережуваних перетворень при нагріванні зразка не перевищувала  $\pm 5^{\circ}\text{C}$ . Фіксували значення температур  $T_0$  - температура, що відповідає початку відхилення кривої ДТА від "нульового" положення, і  $T_m$  - температура, що відповідає максимальному відхилення кривої ДТА. При віднесенні ефектів перетворення мали значення  $T_m$ . Для аналізу брали зразки індонезійської копри з товарною вологістю 4.3% і з вологістю 3%.

**Результати і обговорення.** Як свідчать результати дослідження, процеси термічного розкладу копри починаються вже при  $80^{\circ}\text{C}$  і супроводжуються втратою маси та значним ендоефектом, що пояснюється втратою води та легколетких речовин, що підтверджується розрахунком масової частки втрат (в %) від маси зразка. При цьому в більш вологому зразку втрата маси починається раніше, ніж у сухому.

При температурі  $110-130^{\circ}\text{C}$  ендотермічні процеси припиняються та починаються значні екзотермічні процеси. У температурному інтервалі  $230-360^{\circ}\text{C}$  для товарного зразка та  $215-335^{\circ}\text{C}$  для сухого зразка протікають значні екзотермічні процеси, що супроводжується основною втратою маси (до 90%). У центрі зразків температура досягає  $600^{\circ}\text{C}$  та вище, що свідчить, що у зразку сталося самозаймання. Екзотермічним ефектам відповідають процеси окислення копри та продуктів її термодеструкції. Весь процес перетворень у копрі завершується до  $400-450^{\circ}\text{C}$ .

Слід зазначити, що екзотермічні піки на термограмі сухої копри зрушені у бік нижчих температур середовища на  $15-25^{\circ}\text{C}$ . Також термографічний аналіз дозволив встановити, що температура самозаймання копри  $210-220^{\circ}\text{C}$ .

Для визначення критичної температури самонагрівання зразка копри поміщали у термостат та витримували при температурі  $140^{\circ}\text{C}$ . У центр зразка поміщали термопари. Нагрівання вели до моменту вирівнювання температур у центрі зразка та на поверхні. На цей момент температура в масі зразка значно перевищувала температуру середовища.

Спостерігався саморозігрів зразків - температура в центрі піднімалася до

250-320<sup>0</sup>C у різних дослідях.

За результатами експерименту отримано криву зміни температури  $T$  у центрі зразка в часі ( $\tau$ ). Графічна залежність  $\ln(T) = f(\tau)$  показана на рис. 1. Температуру, що відповідає точці на кривій, в якій починається прогресуюче відхилення побудованої кривої від прямої лінії, проведеної через початкову ділянку кривої нагрівання, вважається температурою самонагрівання.

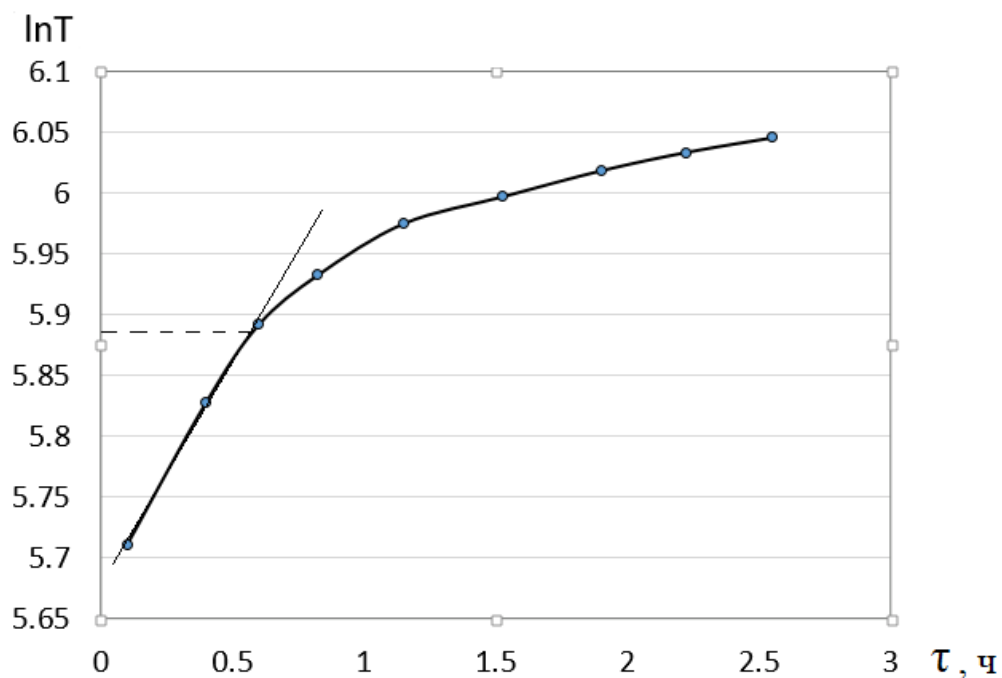

**Рис. 1. Визначення температури самонагрівання копри.**

Як бачимо на рис.1, для копри можна прийняти температуру самонагрівання 85<sup>0</sup>C. На дериватограмі цій температурі відповідає ендотермічний пік. Пояснюється цей факт тим, що в початковий період виділяється незначна кількість тепла, яка витрачається на видалення води та легколетких продуктів, і лише після завершення цих процесів починається накопичення тепла у зразку, про що свідчить підвищення температури у центрі зразків.

За такої ж температури вдалося відтворити самозаймання копри. У термостат, де була встановлена температура 85<sup>0</sup>C, поміщалися поруч дві ємності з копрою. У центр кожної з них і між ними поміщалися термопари в тому місці, де найбільш ймовірно скупчення легколетких продуктів

розкладання копри. При вказаній температурі зразки витримували кілька діб.

На третю добу відбулося самозаймання копри. Як показали термогравами процесу, насамперед почалося різке підвищення температури у навколишньому середовищі поблизу зразків копри. З невеликою затримкою відбулося різке наростання температури у центрі зразків, де температура досягала 400°C. Отже, на початку відбулося самозаймання легколетких продуктів термічного розкладу копри, та потім займання всієї маси зразка.

**Висновки.** При дослідженні термічних властивостей копри було визначено температуру самозаймання копри (210-220°C), температуру самонагрівання (85°C), яка може розглядатися як критична температура самозаймання копри в транспортних умовах – мінімальна температура, при якій можливе теплове самонагрівання копри та виникнення горіння, встановлені температурні інтервали основних термічних перетворень вантажу. Проведені дослідження дозволять зробити більш детальні рекомендації щодо умов небезпечного перевезення цього вантажу морем, а також до вимог, яким потрібно відповідати судно, щоб забезпечити безпеку при морському перевезенні копри.

### СПИСОК ВИКОРИСТАНИХ ДЖЕРЕЛ

1. Recommendations on the transport of dangerous goods. - United Nations, New York and Geneva, 2019. – 470 p.
2. Deepa J., Rajkumar P, Arumuganathan T. Quality analysis of copra dried at different drying air temperatures // International Journal of Agricultural Science and Research. – 2015. – V. 5, № 4. – P. 1-6.
3. Kumar P.G., Lakshmi N., Deena C., Bhavani B., Kumar R. Copra oil: chemistry, production. An extensive review on Indian specifications and functional aspects // Ukrainian Journal of Food Science. - 2018. – V. 6, № 1. – P. 32-45.



# PHYSICAL AND MATHEMATICAL SCIENCES

УДК 535.016

## РОМБИ ФРЕНЕЛЯ ТА ЇХ ЗАСТОСУВАННЯ

**Малиш Микола Іванович**

к.ф.-м.н., доцент

Національний транспортний університет

м. Київ, Україна

**Куліш Микола Радіонович**

д.ф.-м.н., провідний науковий співробітник

Інститут фізики напівпровідників НАН України

м. Київ, Україна

**Іщенко Руслан Миколайович**

к.ф.-м.н., доцент

**Клочан Арсен Євгенійович**

PhD, асистент

Національний транспортний університет

м. Київ, Україна

**Вступ.** Поляризоване світло широко застосовують у наукових дослідженнях і в техніці. Контроль поляризації світла важливий у таких галузях як сонячна поляриметрия, оптичний зв'язок, машинобудівна техніка, геологія, візуалізація біомедичних зображень, ідентифікація військових мішеней, хімічний аналіз, фільтрація довжин хвиль. Крім фазових пластинок для керування поляризацією світла використовуються ромби Френеля. Вони застосовуються у системах, в яких аналіз та керування поляризацією здійснюються у широкому спектральному діапазоні, зокрема, у системах, призначених для дослідження магнетизму та атмосфери зірок [1], для пошуку наявності планет поблизу зірок [2], при дослідженні впливу поляризації світла

на нелінійне поглинання [3].

**Мета роботи.** Виробники виготовляють великий асортимент ромбів Френеля. Для полегшення вибору конкретного типу пристрою для керування поляризацією світла потрібно знати не лише принцип його роботи, а й експлуатаційні характеристики (ширина спектральної області застосування, робоча температура, кут падіння світла, поле зору та інші) і їх залежність від вибору матеріалів та допусків при їх виготовленні. Нижче розглянуто принципи роботи ромбів Френеля, коротко обговорено можливості їх використання у різних галузях науки та техніки.

**Матеріали та методи.** Властивості ромбів Френеля ґрунтуються на законах повного внутрішнього відбивання. Якщо кут падіння  $\theta$  (рис.1) лінійно поляризованого потоку світла перевищує кут повного внутрішнього відбивання, то у відбитому потоці в одному і тому ж напрямку розповсюджуються дві хвилі із взаємно перпендикулярною орієнтацією векторів  $\mathbf{E}$  ( $\mathbf{s}$  та  $\mathbf{p}$  компоненти світлового потоку). Різницю фаз  $\delta$  між цими хвилями можна оцінити за допомогою формули [5]

$$\operatorname{tg} \frac{\delta}{2} = \frac{\cos \theta \sqrt{\sin^2 \theta - n_{21}^2}}{\sin^2 \theta}, \quad (1)$$

де  $n_{21}$  - відносний показник заломлення більш густого середовища відносно менш густого.

Максимальний зсув фази  $\delta_{\max}$  залежить лише від  $n_{21}$

$$\operatorname{tg} \frac{\delta_{\max}}{2} = \frac{1 - n_{21}^2}{2n_{21}}. \quad (2)$$

У більшості матеріалів значення кута запізнення фази рівне  $\pi/2$  реалізується лише після двох повних внутрішніх відбивань. Власне цим і обумовлена ромбовидна форма пристрою (ромб Френеля) для керування поляризацією світла.

Якщо на вхідну грань ромба падає потік лінійно поляризованого світла, то при  $\delta_{\max} = \pi/2$  з нього виходить світло поляризоване по колу (рис. 1) і навпаки. Тобто ромб працює як чвертьхвильова фазова пластинка. Це дозволяє

змінювати ступінь еліптичності світла від нуля (лінійно поляризоване світло) до одиниці (циркулярно поляризоване світло) (рис. 1).

Два послідовно розміщені ромби (рис. 1) діють як півхвильова фазова пластинка. Дійсно перший ромб перетворює лінійно поляризоване світло в еліптично поляризоване, а другий перетворює еліптично поляризоване світло в лінійно поляризоване. Це дозволяє шляхом повороту подвійного ромба навколо осі розповсюдження світла здійснювати поворот площини поляризації світла на  $360^\circ$ .

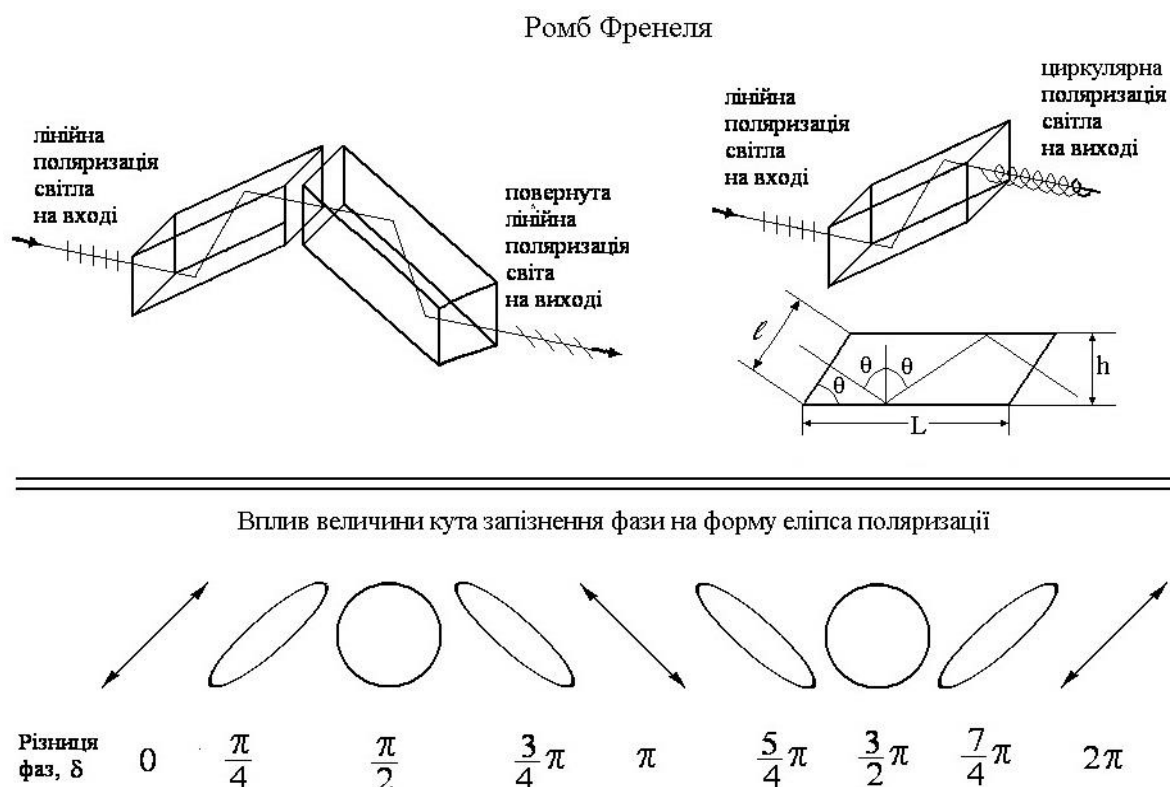

**Рис. 1.** Ілюстрація впливу ромбів Френеля на стан поляризації світла

Ромби виготовляють з оптично досконалих ізотропних матеріалів великого об'єму з відомою дисперсією показника заломлення. Лінійне поглинання та розсіяння світла в області прозорості цих матеріалів повинно бути мінімальним. Найчастіше ромби виготовляють з плавленого кварцу (робочий діапазон 190-2500 нм) [6], зі скла BK7 [6] та K8 (робочий діапазон 90-2500 нм). Для інфрачервоної області найчастіше ромби виготовляються із селеніду цинку (ZnSe) на діапазон (6-14) мкм; телуріду кадмію (CdTe) та КРС

(KRS-5) на діапазон (6-18) мкм [2]. Технологія синтезу ZnSe великого об'єму освоєна. Придатність монокристалів CdTe для виготовлення ромбів більш обмежена із-за проблем якісного полірування. Низька дисперсія показника заломлення КРС в інфрачервоній області робить цей матеріал ідеальним для ромбів Френеля. Недоліками цього матеріалу є токсичність, хрупкість, труднощі у поліруванні.

**Результати та обговорення.** Особливості розрахунку технічних параметрів ромба проілюструємо на прикладі скла К8. Скориставшись відомою табличною залежністю показника заломлення від довжини хвилі (рис.2, точки) [7], виконаємо апроксимацію цієї залежності поліномом шостого степеня (рис.2, суцільна лінія). Середня квадратична похибка  $3,6 \cdot 10^{-4}$ . Далі за допомогою формули (1) знаходимо залежність  $\delta_{\max}$  від  $\lambda$  (рис.3).

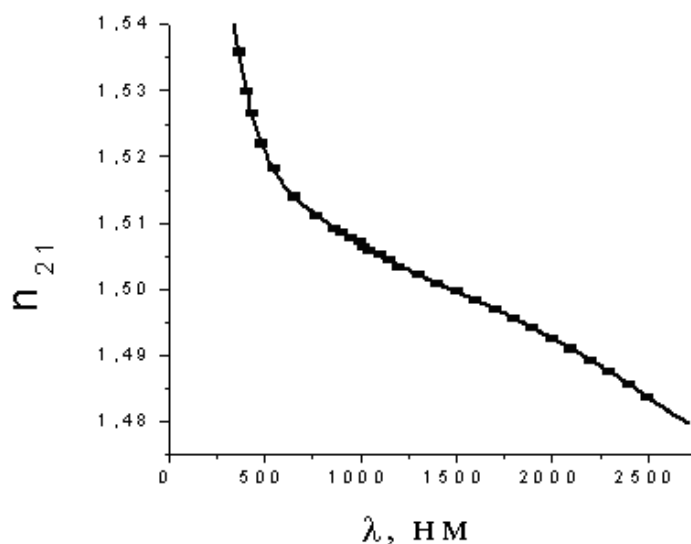

**Рис. 2. Дисперсія показника заломлення скла К8 [7] (точки). Суцільна лінія апроксимація поліномом шостого степеня.**

Довжина хвилі, при перевищенні якої  $\delta_{\max}$  стає меншим за  $45^\circ$ , обмежує спектральний діапазон роботи ромба як чвертьхвильової пластинки з боку великих довжин хвиль. Спектральний діапазон роботи подвійного ромба як півхвильової пластинки з боку великих довжин хвиль обмежується наявністю коливальних смуг поглинання. Край фундаментальної смуги поглинання

обмежує спектральний діапазон роботи ромбів з боку малих довжин хвиль.

Зафіксуємо певну довжину хвилі, наприклад, приймемо, що  $\lambda = 1,25$  мкм. Скориставшись даними рис. 2, знаходимо  $n_{21}$  для цієї довжини хвилі.

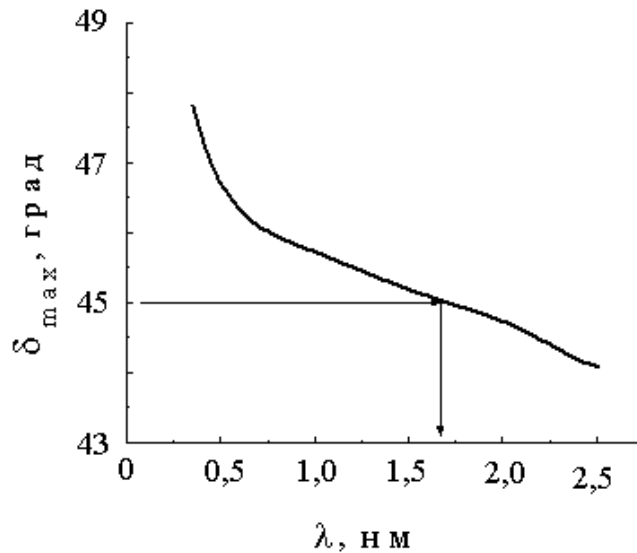

**Рис. 3. Залежність  $\delta_{\max}$  від довжини хвилі для скла К8. Стрілкою показана довгохвильова границя роботи чверть хвильових ромбів Френеля,**

Підставивши знайдене значення  $n_{21}$  та  $\delta = \pi/2$  в формулу (1), знаходимо  $\theta$ . Воно приймає два значення  $\theta = 53^\circ 50'$  та  $\theta = 49^\circ 46'$ . Виходячи з того, що кут падіння повинен перевищувати кут повного внутрішнього відбивання, вибираємо більше значення  $\theta$ .

У більшості лазерних джерел розподіл інтенсивності  $I$  світла вздовж поперечного перерізу має гаусів характер, тобто

$$I = I_m \exp\left[-(r/r_o)^2 \ln 2\right], \quad (3)$$

де  $I_m$  - максимальне значення інтенсивності,  $r$  - відстань від центру потоку світла,  $r_o$  - радіус на рівні  $I = I_m/2$ . При спектроскопічних дослідженнях зазвичай нехтується вкладом інтенсивності  $I = I_m/e^4$  у загальний потік світла. Значення  $I = I_m/e^4$  реалізується на відстані від центру потоку  $r_e = 2r_o/\sqrt{\ln 2}$ . Це означає, що за мінімальний розмір кожної сторони квадратної вхідної грані

можна прийняти значення  $l = 2r_c = 2r_o / \sqrt{\ln 2}$ . Із рис.1 випливає, що висота ромба  $h = l \sin \theta$ , а довжина основи ромба  $L = 2h \cdot \operatorname{tg} \theta$ .

Одержані результати дозволяють розрахувати габаритні розміри ромбів Френеля, виготовлених із скла К8 (табл. 1) та проілюструвати їх залежність від поперечного перерізу потоку лазерного випромінювання.

**Таблиця 1**

**Габаритні розміри ромба Френеля, виготовленого із скла К8**

$D_o = 2r_o$ , мм*	$l$ , мм	$h$ , мм	$L$ , мм
3	7,2	5,8	15,3
10	24,0	19,4	51,2
15	36,0	29,1	76,8

\* $D_o$  – діаметр потоку лазерного випромінювання на рівні  $I = I_m / 2$ .

Крім типових розмірів (табл.1) на вимогу замовника виробники можуть виготовити ромби з бажаним розміром вхідної грані ромба.

При виборі конкретного типу конструкції ромба перевагу потрібно віддати тим, у яких сума випадкових та систематичних похибок встановлення кута запізнення фази мінімальна. Величину випадкових похибок можна мінімувати шляхом оптимального вибору конструкції ромба та його тримача, а також системи реєстрації інтенсивності світла.

Систематичні похибки обумовлені невизначеністю в значенні кута падіння потоку світла на відбиваючу грань (див. формулу (1)), залежністю показника заломлення, а значить і кута запізнення фази, від температури та від довжини хвилі, наявністю відбивання від вхідної та вихідної граней ромба; скручування ромбів.

**Висновки.** Виконано аналіз роботи, технічних параметрів ромбів Френеля. У системах, в яких потрібно керувати поляризацією в широкому діапазоні довжин хвиль, потрібно віддати перевагу ромбам Френеля. До таких систем можна віднести поляриметри, системи дослідження атмосфери і магнетизму Сонця та зірок, нелінійних оптичних властивостей середовищ.

## ПЕРЕЛІК ПОСИЛАНЬ

1. P. Petit, J.-F. Donati, and the ESPaDOnS project team Stellar polametry with espadons // arXiv:astro-ph/0403118v1 4 Mar 2004. Pp. 1-8.
2. D. Mawet, C. Hanot, C/ Lenaerts, P. Riaud, D. Defrere, D. Vandormael, J. Loicq, K. Fleury, J.-Y. Plesseria, J. Surdej, S. Habraken Fresnel rhombs as achromatic phase shifters for infrared nulling interferometry // Optics express. Vol. 15, No. 20. Pp.12850-12865 (2007).
3. N. R. Kulish, M. P. Lisitsa, N. I. Malysh. Influence of light polarization in CdS in the presence of two-photon absorption // Semiconductor Physics, Quantum Electronics & Optoelectronics, 2007. V. 10, N 2. P. 72-75.
4. М. І. Малиш, М. Р. Куліш . Фазові пластинки – затримувачі фази // Вісник Національного транспортного університету. Серія «Технічні науки». Науковий журнал. – К. : НТУ, 2023. – Вип. 1 (51). С.194-199.
5. Р. Дитчберн. Физическая оптика. М. Наука. 1965. – 631 с.
6. EKSPLA UAB Savanoriu Av. 231 LT-02300 Vilnius-53 Lithuania.
7. К. И. Тарасов Спектральные приборы. Ленинград, Машиностроение. 1977. – 368 с.

# **GEOGRAPHICAL SCIENCES**

## **SECTORAL ECONOMIC CHARACTERISTICS OF GREECE FROM THE MIDDLE OF THE 20TH CENTURY TO THE PRESENT DAYS**

**Yordanova Poly**

Associate Professor, PhD in Socio-Economic Geography  
from Veliko Tarnovo University, Bulgaria

A brief historical retrospective of Greece shows that until the 1950s, agriculture dominated the Greek economy, in many areas people made a living from agriculture. In the first half of the 20th century, a greater part of Greece's income came from the export of agricultural products and especially from tobacco and dried fruit, from the transport of goods and from the money that flowed into the country from Greeks living abroad.

Greece began to industrialize in the post-World War II period, when the state introduced various mechanisms to promote economic growth along with foreign subsidies and investment. In 1970, the income from industry for the first time exceeded that from agriculture. The establishment of the country as a major tourist destination contributes to the most significant economic development. In 1981, Greece was elected a full member of the European Community. As a result, the country trades particularly with its European partners and has traditionally been a major employer - directly, through the huge public sector that includes state-owned banks, utilities, schools and public transport, and indirectly through the multitude of business activities controlled by state-owned banks. Strong economic activity is also developed by people practicing free professions, as well as by the development of small family businesses. This leads to the limited development of trade unions outside the state sector. To some extent, GDP understates Greece's prosperity because, according to some sources, almost 50% of the country's economic activity is carried out by the so-called black market, which is not subject to the tax and social



security system. In our opinion, there are also some obstacles to the development of the economy. For example, the size of the shadow economy is a major obstacle to economic modernization in the country, as black market traders very rarely think about long-term improvements and investments in their business and do not adhere to established industrial rules and norms in the country. Another obstacle is the large size of the public sector. Government spending is about a third of GDP. Attempts at privatization were made in the 1990s, but these efforts were only partially successful, and the state continued to control many important economic areas. In addition, efforts to downsize the public sector face fierce opposition from state unions. In the mid-1990s, the country tried to meet the requirements of the European Union and adopt the euro. These attempts impose strict and unpleasant measures in order to reduce the traditionally high rate of inflation and to increase government tax revenues. In 1998, inflation and the government deficit were still too high, and the country officially adopted the euro in January 2001. Greece is a Mediterranean country in southern Europe with a significant history in the field of economy. Here are some of the main aspects of the modern Greek economy: Ø Tourism: Tourism has been the main engine of the Greek economy since 2000 until today. The country attracts over 18 million tourists annually due to its many beaches, cultural attractions and beautiful islands. Tourism generates significant income and creates jobs in the hotel, restaurant, transport and other sectors.

Maritime economy: Greece is a country with a long maritime tradition and developed maritime infrastructure. Shipping by sea, fishing, shipbuilding and other maritime activities also play an important economic role.

Agriculture: Although agriculture is not as significant as tourism, it still plays an important role in the country's economy. The production of olive oil, wine, oil, feta and other agricultural products is part of the Greek economy.

Industry and Energy: Greece has some industrial sectors such as metallurgy, chemical industry and textile industry. Renewable energy production, such as solar and wind power plants, is also developing.

Service sector: Apart from tourism, services play an important role in the

economy of Greece. This includes financial services, trade, transport, communications and more.

Greece has faced significant economic challenges in recent years, including an economic crisis and debt problems that have impacted the country's economic development. However, it continues to be an important player in the region and the global economy.

**Characteristics of Primary Sector:** The primary sector of the economy includes agriculture, fishing, forestry and mining. In Greece, the primary sector plays an important role, although a significant part of the economy is focused on services and industry. Here are some key features of Greece's primary sector:

**Agriculture:** Greece has vast agricultural lands and favorable climatic conditions, which make it suitable for diversified agriculture. A characteristic feature of Greek agriculture is the small size of the lands. The main cultivated crops are tobacco, cotton, sugar beet, vegetables, grapes, olives/ from which olive oil is also produced/ and other fruits. Sheep and goats are raised. Although forests are 29% of the area, they do not play a particularly important role in the country's economy. Fires, sometimes caused by developers who thus free land for construction, very often destroy large areas of forest. Fishing also does not contribute much to GDP, despite the natural endowments. Overfishing and water pollution are taking a serious toll on the fishing industry.

**Fishing:** Greece has a long maritime tradition and significant fish resources. Fishing and aquaculture also play an important economic role, especially in coastal areas and islands. It is strictly regulated to protect the fish wealth of the Mediterranean.

**Forestry:** Greece has significant forest lands that offer opportunities for logging and other forestry activities. Forests are an important resource for the country, providing timber as well as ecosystem services such as water storage and biodiversity.

**Extraction of minerals:** In Greece, there are some minerals such as pine, magnesite, marble and others. The extraction of these minerals forms part of the

primary sector of the economy.

Conclusion: The primary sector in Greece, although important, is generally not as significant as tourism or services. However, it continues to play an important role in the economic development of the country and provides jobs and income for a significant part of the population, especially in rural areas.

Characteristics of Secondary Sector:

- The secondary sector of the economy usually includes industrial activities, such as the production of goods and the processing of raw materials. In Greece, the secondary sector is important, but not as developed as in some other European countries for various reasons, including economic and social factors. The mining industry in Greece is a fairly small part of the country's economy, but it is important for Greece's exports.

Here are some characteristics of Greece's secondary sector:

Industry: Greece has some industrial sectors including metallurgy, chemical industry, textile industry, food production etc. Although these sectors are present, they are generally not as developed and competitive as in some other EU countries.

Energy: Greece has a developed energy sector, including electricity generation from coal, natural gas and wind power plants. There are also investments in renewable energy sources such as solar and hydroelectric power plants. The energy sector in Greece developed rapidly after the Second World War. Electricity production increased by almost 50% in the 1980s as a result of the development of thermal power plants. Two-thirds of the electricity is produced in plants powered by coal that is mined in the country. Hydroelectric plants produce 9% of total electricity. The rest is obtained by burning oil. Almost all the required amount of oil is imported from abroad.

Shipbuilding and maritime industries: Due to its geographical position and long maritime tradition, Greece has developed maritime industries such as shipbuilding, ship repair, maritime transport and logistics.

The secondary sector of the economy in Greece has been subject to some challenges in recent years, including the economic crisis and limited investment.

However, this sector plays an important role in the country's economy, providing jobs and stimulating economic growth.

#### Characteristics of Tertiary Sector:

The tertiary sector of the economy usually includes services - activities that provide services to people and other businesses. In Greece, the tertiary sector plays a major role in the economy, providing a wide range of services that support and facilitate the lives of people and businesses. Here are some characteristics of the tertiary sector in Greece:

**Tourism:** Tourism is a major component of the tertiary sector in Greece. The country attracts millions of tourists annually due to its beautiful beaches, rich history, cultural attractions and hospitality. Tourism services include hospitality, catering, transportation, excursions and entertainment.

Tourism plays a critical role in the economy of Greece, representing a major source of income and employment for the country. In Greece, tourism is focused on a variety of attractions, including beautiful beaches, historical monuments, picturesque islands and a rich cultural heritage. Here are some key aspects of tourism in Greece:

**Beaches and resorts:** Greece has a long coastline that offers many wonderful beaches and resorts. From the crystal clear waters of the Aegean and Ionian Seas to the exotic beaches of the islands, Greece is a destination that attracts millions of sun and sea lovers.

**Historical and Cultural Landmarks:** Greece is home to some of the most important historical and cultural landmarks in the world. The Acropolis of Athens, the ancient city of Olympia, the ancient theater of Epidaurus and many other monuments attract tourists interested in ancient history and archaeology. The main museums dedicated to Greek antiquities are the National Archaeological Museum, the Byzantine Museum and the Acropolis Museum, located in Athens, and the museums of Olympia and Thessaloniki. The Archaeological Museum of Heraklion on the island of Crete contains an outstanding collection of Minoan and Greek antiquities. Athens is also home to the Goulandris Museum with exhibits of Cycladic culture and art, the Benaki Museum, famous for its collections of Islamic art and

Chinese ceramics, the National History Museum, located in the old parliament building, containing collections, related to the independence and subsequent development of Greece. The Museum of Greek Folk Art in Athens contains a rich collection of folk costumes.

Islands: Greece is known for its wealth of beautiful islands that offer a variety of experiences to visitors. Islands such as Crete, Santorini, Mykonos, Rhodes and Corfu are popular destinations for tourists from all over the world. Crete Island: In addition, the island is considered the "gateway" to Delos, a UNESCO World Heritage Site. It has one of the most important archaeological sites in the country, namely the Temple of Hercules. Among the museums that Mykonos has, the Archaeological Museum stands out, where there are sculptures and objects from the 6th and 7th centuries BC. The Ethnographic Museum houses the famous pelican of Mykonos, a symbol of the island.

The strategic importance of Rhodes is woven into its history: the old town is one of the best preserved fortresses in Europe. Inside the ring of walls stretches a tangle of ancient, cobbled streets lined with houses, shops, restaurants and craft workshops. Dominating all this is the Palace of the Grand Master of the Knights of St. John, a citadel from the 14th century.

Rhodes was the main stronghold of the Crusaders of St. John, or the Knights Hospitallers, for two centuries, from 1309 to 1522. Odos Ipoton, or the Street of the Knights, leading to the palace, was cordoned off with old inns bearing to this day the emblems of the seven "tongues," or nations, from which warriors were recruited for the Crusades. The city walls, 4 kilometers long, were built in the 14th century and further strengthened after the Ottoman raids of 1480. But all is not as it seems. The palace itself was destroyed by a munitions explosion in 1856, and its ruins were rebuilt by the Italians during their occupation of the island from 1912-1943 to serve as the summer residence of the Italian king and Mussolini. This is another part of the city's intriguing historical mosaic. Here you will see Byzantine churches and Ottoman mosques, minarets and hammams in close proximity. Outside the walls is the port of Mandraki, where the ancient Greeks once docked with their galleys. An ancient

fortress and three medieval windmills still rise above it, but its waters are now occupied by ferries and luxury yachts.

To the west, on the acropolis on the ridge of the hill, are the remains of the Hellenic temple of Zeus and Apollo, of the stadium and the amphitheater. And all around stretches the New Town - a popular summer resort with hotels, bars and restaurants, with beaches crowded with umbrellas and sunbeds. So today, as two and a half millennia ago, Rhodes, Greece remains a popular and lively destination.

**Financial Services:** The financial sector provides a wide range of financial services, including banking, insurance, investments, pension funds, etc.

**Trade:** Trade is an essential component of the tertiary sector in Greece. This includes selling goods and services through shops, supermarkets, markets, online platforms and others. Greece has a persistent trade deficit, which is to some extent offset by income from tourism, the transport of goods, subsidies from the European Union and others. After becoming a member of the European Union, foreign trade is increasingly carried out with other member countries. Germany, Italy, Great Britain and the USA are the main buyers of Greek goods. Greece imports mainly from Germany, Italy, France, the Netherlands and Great Britain. Greece's main exports consist of fruits and vegetables, olive oil, textiles and clothing. The main imported goods are machinery, cars, trucks and buses, foodstuffs, chemicals, petroleum and petroleum products. **Transport and logistics:** Greece has a developed transport and logistics infrastructure that includes sea transport, air transport, rail and road connections. These services are key to connecting the country to the rest of the world and supporting economic activity.

Greece has 116,470 km of road network, of which about 10,000 km are classified as national highways. The Athens Metro opened in the early 2000s and is expected to eliminate the city's notorious traffic problems. The country's railway system, which is state-owned, is relatively small - the railway network is 2449 km long. The railway system of the Peloponnese is narrow-gauge, which limits the speed of movement and the volume of transported cargo. The national airport of Greece, Olympic Airways, is experiencing honor and financial problems and labor protests.

After the state's attempts to privatize the airport failed in the early 2000s, the company's financial policy had to be restructured.

The two largest airports in the country are Hellinikon Airport in Athens and Macedonia International Airport in Thessaloniki. In 2001, a new airport was opened in Spata, near Athens. Greece has one of the most well-developed merchant fleets in the world. The tertiary sector plays a key role in the economy of Greece, providing a large share of GDP and jobs for the population. Despite the economic challenges, the tertiary sector continues to be the main driver of the country's economic growth and development. Compared to the other members of the European Union, Greece has a less developed industry and relies mainly on agriculture and tourism.

### **LITERATURE:**

1. Gifford Clive and Nigel White. Encyclopedia. Geography of the world. S., Ed. "Fute", 2005
2. Lyubka Mihailova and Irina Yanchovska. Directory. Countries in Europe. Ed. "ZAR-Zhanet Argirova"
3. <https://oureurope.bg-schools.com/data.php?id=10&subpage=2>
4. <https://www.bg-tourinfo.com/struma.htm>
5. <https://www.emtgreece.com/bg/rivers>
6. <https://ellada.alle.bg/%D0%B3%D0%B5%D0%BE%D0%B3%D1%80%D0%B0%D1%84%1%8F/%D0%BA%D0%BB%D0%B8%D0%BC%D0%B0%D1%82/>
7. <https://ec.europa.eu/eurostat/cache/countryfacts/#>
8. <https://countrymeters.info/bg/Greece>
9. <https://saveti.bg/mykonos/>
10. <https://www.mirela.bg/prodava-imoti/%D0%BE%D1%81%D1%82%D1%80%D0%BE%D0%B2-%D0%9A%D1%80%D0%B8%D1%82-zxc82.html>
11. <https://www.nasamnatam.com/grad/Rodos.html>
12. <https://www.nasamnatam.com/grad/Korfu.html>
13. <https://www.10te.bg/lyubopitno/10-lyubopitni-fakta-za-ostrov-korfu/>

# МЕТОДОЛОГІЯ ГЕОПОЛІТИЧНИХ ПЕРЕДБАЧЕНЬ

## С. РУДНИЦЬКОГО

**Ткаченко Роман Петрович,**

д. філол. н, викладач

ВСП «Фаховий коледж інженерії,

управління та землевпорядкування

Національного авіаційного університету»

м. Київ, Україна

**Ткаченко Людмила Валеріївна,**

викладач

ВСП «Фаховий коледж інженерії,

управління та землевпорядкування

Національного авіаційного університету»

м. Київ, Україна

**Гуров Олег Іванович,**

викладач

ВСП «Фаховий коледж інженерії,

управління та землевпорядкування

Національного авіаційного університету»

м. Київ, Україна

**Вступ. / Introductions.** У зв'язку з поточною російсько-українською війною і руйнуванням усталеної по Другій світовій війні системи безпеки, у світі посилюється інтерес до геополітичних міркувань і прогнозів. Водночас актуалізується проблема достовірності такого роду передбачень, що пов'язана з надійністю їхньої наукової методології. На тлі подій останнього десятиліття по-новому прочитуються праці Степана Рудницького (1877–1937), що його нерідко називають батьком української геополітики. Його геополітичні ідеї знову набули неабиякої актуальності. Однак серед низки праць українських дослідників (О. Шаблій, Т. Горбань, Т. Ігнат'єва, Л. Нагорна, О. Ковалевська, О. Вісьтак, О. Одлежук, О. Маруховський), присвячених науковій спадщині Рудницького, нам невідомі розвідки, в яких би ґрунтовно порушувалось питання методологічних основ геополітичних висновків цього першого в Україні географа світового рівня.



**Мета роботи. / Aim.** Тому метою нашого дослідження є з'ясування методологічних засад геополітичної доктрини С. Руданського.

**Матеріали та методи. / Materials and methods.** У дослідженні використано описово-аналітичний метод під час вивчення текстів Руданського і порівняльно-типологічний метод у ході зіставлення праць українського вченого з працями Фрідріха Ратцеля (1844–1904).

**Результати та обговорення. / Results and discussion.** Упродовж найбільш активного у своєму творчому житті десятиліття від Першої світової війни і до переїзду в Радянський Союз Рудницький опублікував чимало текстів про Україну з погляду політичної географії. Одним з найбільш помітних серед них є невелика за обсягом, але значна за змістом книга «Українська справа зі становища політичної географії» (1923).

Сформулюємо перелік основних прогнозів Рудницького на підставі вивчення цієї праці. По-перше, автор стверджував, що «мозайкові» імперії з різнонаціональним населенням не мають майбутнього, яке належить національним державам. По-друге, він передбачав виникнення російсько-німецького союзу проти Польщі. По-третє, вчений констатував одвічний централістський щодо України дух Росії, незалежно від зміни урядів чи політичних систем в останній. По-четверте, Рудницький називав український Крим неодмінною умовою української незалежності, що забезпечувала вихід до Чорного моря. По-п'яте, на його думку, незалежна Україна вигідна Заходові, адже вона стане щитом проти експансіоністських намірів Росії у напрямку Близького Сходу і Балкан. І по-шосте, він радив, аби запобігти світовій війні і убезпечити Україну від розподілів її території між агресорами – Росією і Польщею – створити Балтійсько-Понтійський союз держав у складі України, Білорусії, Литви, Латвії, Естонії, Фінляндії.

Історія ХХ ст. підтвердила передбачення Рудницького щодо розвалу імперій та появи новоутворених національних держав. Так само усього через два роки після трагічної смерті науковця між Радянським Союзом і

Німеччиною було підписано договір про співробітництво і розподіл сфер впливу, згідно з яким знищено так звану другу Річ Посполиту. Утім, надалі події розвивались так, що призвели до війни між самими агресорами. Вороже ставлення Росії до України ми спостерігаємо й досі. Знову ж таки ми, сучасники, є свідками того наскільки важливим є володіння Кримом для того, хто прагне контролювати торговельні шляхи в Чорному морі. Натомість Україна в ХХІ ст. справді зробилася форпостом західного світу супроти зазіхань північного сусіда на світове панування. Однак зовсім інакший має нині вигляд справа з Балтійсько-Чорноморським союзом. Захід став більш монолітним і роль парасольки над Україною відіграє НАТО.

Читаючи книжку Рудницького про українську справу з погляду політичної географії, неважко помітити вплив Ф. Ратцеля і німецької геополітичної думки кінця ХІХ – початку ХХ ст. навіть на рівні фразеології. Ратцеля згадано й цитовано у книжці не раз. Це не дивно, адже Рудницький стажувався у Відні й Берліні, а частину своїх наукових праць написав німецькою. Скажімо, він згадує про «малопростірність» прагнень українського хлібороба, що звик все залишатись на одному місці, і у зв'язку з цим про слабкість української державницької думки. Він стверджує важливість північних берегів Чорного моря як прикордонної лінії, йдучи слідом за думкою Ратцеля про тяжіння держав до кордонів у природно замкнених конфігураціях, на зразок берегів моря, лісів, гір, смуги боліт. Між іншим, морські шляхи Ратцель вважав джерелом могутності народів. Загалом у Рудницького маємо ту саму біогеографічну концепцію взаємодії між народом (державою) і землею. Рудницький також пов'язує уявлення про життєву енергію народу з його здатністю до експансії і не веде мову про якусь питому і назавжди усталену українську територію, коли пише про колонізацію українцями Кубані, берегів Волги, Далекого Сходу. І людина, і народ, і держава, як організми, доки вони при силі, прагнуть розширювати свій простір.

Проте в доктринах Рудницького і Ратцеля існують відмінності. Українець модернізує ідеї німецького географа згідно з української політичною

кон'юнктурою, власними націоналістичними переконаннями і тодішньою теорією нації. Ніби випереджаючи звинувачення в імперському мисленні, Рудницький зауважує, що його мета оборонна – лише окреслити етнографічні межі України. Він готовий припустити, що окремі населені українцями території можуть існувати за межами української держави, якщо їм забезпечать належні умови для культурної автономії та розвитку.

Ідеї Ратцеля вирости на ґрунті географічного детермінізму, редукціонізму й позитивізму ХІХ ст. Досі залишається дискусійним питання про зв'язок між законами природи і законами суспільства. Крім того, чинність законів суспільства та історії, на противагу законам природи, є проблематичною. Безумовно, географічне середовище має вплив на становлення суспільств і держав, але ступінь і механізм його впливу перебувають за межами точної науки, ба більше: мають імовірнісний характер, що підтверджується імовірнісним характером геополітичних передбачень самого С. Рудницького. І не виключено, що Рудницький це усвідомлював.

Ця обставина фатальним чином позначилась на біографії вченого, зіграла з ним злий жарт. Адже 1926 року він добре розумів, що геополітичні наміри і царської, і більшовицької Росії несумісні з ідеєю української державності, проте вирішив використати політику українізації як вікно можливостей і недооцінив аморальної сили і звірячої жорстокості ворога.

**Висновки. / Conclusions.** Отже, методологічні принципи геополітичних візій С. Рудницького засновуються на працях Ф. Ратцеля і детермінізмі ХІХ ст. І хоча наука ХХ ст. піддала сумніву ідею жорсткої залежності між середовищем і людиною, природою і суспільством, більшість передбачень Рудницького зберігають наукову цінність і актуальність, тому що битва за Україну триває. З огляду на велику кількість українців і їхню національну свідомість наміри щодо їх денационалізації Рудницький називав «небезпечним божевіллям».

А ці слова звучать ніби застереження світовим політикам, ніби їх написано перед повномасштабним вторгненням 2022 р., а не далекого 1923:

*«...негативна розв'язка української справи творить на південному Сході Європи нове грізне огнище будучих політичних заколотів і міжнародних конфліктів. Негативна розв'язка має в собі більше небезпек для будучого світового миру, як усі «балканські» справи разом узяті» [1, с. 115–116].*

### **СПИСОК ВИКОРИСТАНОЇ ЛІТЕРАТУРИ**

1. Рудницький С. Українська справа зі становища політичної географії. Берлін: Українське слово, 1923. 284 с.

# GEOLOGICAL AND MINERALOGICAL SCIENCES

## TECHNOLOGY OF SATELLITE AND PHOTO IMAGES FREQUENCY- RESONANCE PROCESSING: RESULTS OF TESTING AT A WELL DRILLING SITE FOR NATURAL HYDROGEN IN USA

**Yakymchuk Mykola Andriyovych,**

doctor of physics and mathematics, professor,

Institute of Applied Problems of Ecology,  
Geophysics and Geochemistry, Kyiv, Ukraine,

**Korchagin Ignat Mykolayovych,**

doctor of physics and mathematics, professor,

Institute of Geophysics, NAS of Ukraine, Kyiv, Ukraine

**Introduction.** In 2019-2023, a significant number of experimental research in various regions of the globe has been carried out in order to test the frequency-resonance methods of satellite images and photographs processing and decoding [1], as well as to develop and improve methodology of their practical application during solving geological and geophysical exploration problems of various nature [1-7].

In the process of direct-prospecting technology (methods) testing, significant amounts of experimental research were carried out in areas of visible hydrogen degassing. In 2019, a survey was conducted on the site of the first exploratory well, Hoarty NE3, for natural hydrogen drilling in Nebraska (USA) by Natural Hydrogen Energy LLC [10]. This report presents the results of additional instrumental measurements (experimental work) at the drilling site of this well.

**Research methods.** Experimental reconnaissance studies are carried out using low-cost direct-prospecting technology, including modified methods of satellite and photo images frequency-resonance processing and decoding, vertical

electric-resonance sounding (scanning) of cross-section and the method of integral assessment of the prospects for oil and gas (ore) potential of large prospecting blocks and local areas [1]. The individual components of the technology used are developed on the principles of “substance” paradigm of geophysical research, the essence of which is the search for a specific (required in each case) substance. The developed methods are based on the standing electric waves, discovered by Nikola Tesla in 1899 in deep horizons of the Earth. In modified versions of the methods of satellite images and photographs frequency-resonance processing, as well as cross-section vertical sounding (scanning), existing databases (sets, collections) of sedimentary, metamorphic and igneous rocks (<http://rockref.vsegei.ru/petro/>), minerals and chemical elements are used. The peculiarities of the methods used, as well as the technique of instrumental measurements carrying out, are described in [1-7].

Unlike classical geophysical methods, the used technology make it possible in each specific case to fill the cross-section under study with the complexes of sedimentary, metamorphic and igneous rocks, present in it, as well as to determine in the first approximation (and refine at the stages of detailing) the intervals of the cross-section that are promising for the detection of combustible and ore minerals, immediately, in the process of measurements (registration of signals) by the developed instrumentation and measuring devices (i.e. without additional stages of modeling and geological interpretation of the instrumental measurements results).

**Features of hydrogen searching by direct-prospecting methods.** In the process of large-scale testing in 2019-2023 of the super-mobile direct-prospecting technology of satellite images and photographs frequency-resonance processing [1-7] numerous facts (evidences) were obtained in favor of 1) deep (abiogenic) genesis of oil, condensate and gas in the process of hydrogen degassing of the Earth, 2) migration of gas (methane), carbon dioxide and hydrogen into the atmosphere of the Earth planet and 3) a "volcanic" model of the formation of structural elements and the appearance of the Earth, planets and satellites of the Solar system, as well as deposits of hydrocarbons, ore minerals and water. The results of studies conducted in various regions of the globe showed also that the super-mobile technology used

makes it possible to significantly speed up and optimize (cheapen) the exploration process for combustible and ore minerals, as well as water.

When testing direct-prospecting methods with numerous instrumental measurements in the contours of volcanic structures of a certain type at a depth of 57 km, a boundary was established at which conditions were created for the synthesis of oil, condensate and gas from hydrogen and carbon migrating from below. Signals (responses) at the frequencies of oil, condensate and gas are recorded at this boundary and above, and deeper – only of hydrogen and carbon [4].

Such results of instrumental measurements suggest that if not all hydrogen at this boundary is used for the synthesis of hydrocarbons (due to a lack of carbon, among other things), then it, together with hydrocarbons, can migrate to the upper horizons of cross-section and fill together with them the oil and gas reservoirs of cross-section. Hydrogen was discovered in wells that were drilled for oil and gas.

When conducting experimental studies at survey sites and areas in various regions in reconnaissance (accelerated) mode, with virtually no delays, intense responses were often recorded at the resonant frequencies of hydrogen and the 6th group of igneous rocks (basalts). Moreover, if the procedure for recording signals at basalt frequencies was carried out first, then responses at hydrogen frequencies were recorded almost always at the stage of performing the procedure for recording signals from hydrogen, and vice versa [2-3, 6-7].

In this regard, in the future, when carrying out experimental work in order to detect and localize areas, promising for natural hydrogen detailed geological exploration, procedures for measuring responses (signals) at the frequencies of basalts, hydrogen, hydrogen bacteria and red phosphorus were carried out. Additionally, instrumental measurements were also carried out in order to establish the presence (absence) of hydrogen and red phosphorus migration into the atmosphere. Let us also note that hydrogen bacteria create their colonies in the near-surface parts of cross-section in areas of hydrogen migration into atmosphere, and signals at red phosphorus frequencies are almost always recorded in the contours of basaltic volcanic complexes.

To the above, it is advisable to add a fragment of text from article [8]: "Some scientists hold a different opinion regarding the coexistence of hydrogen and methane. In particular, in the work [12], it is noted that hydrogen deposits can be formed outside of hydrocarbon deposits, since hydrogen is spent on the formation of methane and its homologues.

Although it is emphasized that the detection of hydrocarbon and hydrogen deposits should be solved as a single complex task, according to the principle: where there are hydrocarbons, there is no hydrogen. According to [12], this estimated hydrogen is already largely spent on the formation, maintenance and possible modern increase of hydrocarbon reserves in the basin. Only those parts of it that, due to the lack of active carbon and other reasons, remained not involved in the formation of hydrocarbons can be promising.

Probably, both points of view regarding the coexistence of methane and hydrogen are appropriate, which is caused by various processes of their natural genesis. If the source of origin is common, for example, biogenic, then both methane and hydrogen can be present in the gas composition of rock massifs. In those cases where hydrogen, together with carbon, is the building material for the formation of methane, the amount of hydrogen will be limited or it will be completely absent."

We also note that the results of the analysis of research, performed on the problem of natural hydrogen, are presented in a review article [14] (the main conclusions are also given in [13]).

The following information also deserves attention.

The work carried out by the HyTerra Company [9] at the Hoarty NE3 well in Geneva (Nebraska, USA) to test promising intervals for hydrogen has not yet been completed with the publication of information about the discovery of hydrogen accumulations in commercial volumes. Most likely, HyTerra will not continue further work on the well.

To this we add that in 2019, frequency-resonance processing of a photograph from the well drilling site was carried out. Based on results of the photograph fragment (rectangular contour in Fig. 1) frequency-resonance processing, it was



concluded that hydrogen accumulations in commercial volumes in the drilled well will not be detected. The drilling area is promising for hydrocarbon exploration. The results of processing were published in 2019 [3]. Now we can state that these results have been confirmed by drilling. It is also advisable to pay attention to the time interval: 2019 – 2023!

Due to the lack of official information about the results of testing the Hoarty NE3 well, additional processing of several photographic images from its location was carried out at March 2024. The main goal of additional experimental work is to confirm the conclusions, formulated in 2019 about the absence of hydrogen accumulations in commercial volumes at the drilling site.

**Results of processing of the well testing site photographs.** At the very beginning, let us note the following. Shown in Fig. 1 photograph from the drilling site was transferred to the authors of the experiments in 2019 by Academician of the National Academy of Sciences of Ukraine V.M. Shestopalov, author of publications on the problems of hydrogen prospecting and hydrogen degassing from the Earth.



**Fig. 1. Photo image of the well drilling site in Nebraska (USA).**



**Fig. 2. Continuously burning gas seep at Chimaera, Turkey.**

During the experiments, photographs of the site with gas flares (Figs. 3 and 4) and photographs of samples of hydrogen, yellow phosphorus, methane-oxidizing bacteria, methane (Fig. 5), as well as gas seep with hydrogen in Chimaera (Turkey) (Fig. 2) which has been burning for over 2500 years were used. We also note that a limited number of instrumental measurement procedures were performed at well testing site.

During frequency-resonance processing of photographic images in Fig. 3, together with photographs of phosphorus (Fig. 5b), methane-oxidizing bacteria (Fig. 5c) and methane (Fig. 5d) separately, the common signals were recorded. And when processing photographic images in Fig. 3 together with the photograph in Fig. 2 common signals were not recorded for 60 s of instrumental measurements.

During frequency resonance processing of photographic images in Fig. 4, together with photographs of phosphorus (Fig. 5b) and methane (Fig. 5d) separately, the common signals were also recorded. And in the process of photographic images in Fig. 4 together with the photograph in Fig. 2 processing common signals were again not recorded for 60 s of instrumental measurements.

Common signals were recorded during processing of the photograph in Fig. 2 together with a photograph of a hydrogen sample (Fig. 5a).

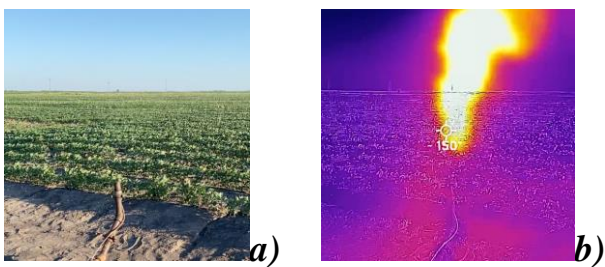

**Fig. 3. Foto images A of a transparent flame in normal light (a) and the flame in infrared camera [9].**



**Fig. 4. Foto images B of a transparent flame in normal light (a) and the flame in infrared camera [9].**

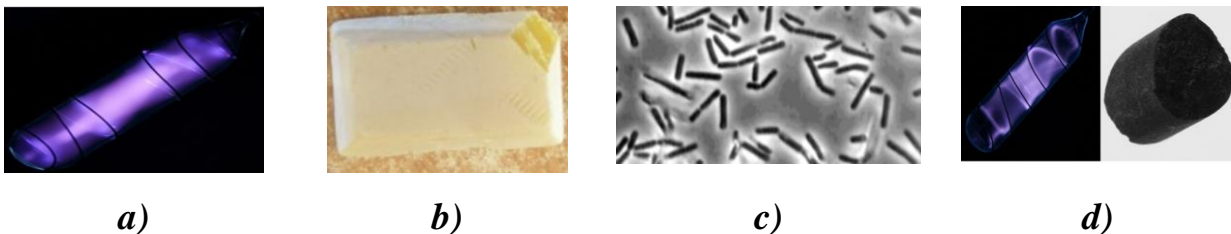

**Fig. 5. Photographs of samples of hydrogen (a), yellow phosphorus (b), methane-oxidizing bacteria (c), methane (d), the frequency spectra of which were used during instrumental measurements.**

*Main results.* Promptly conducted experimental studies at the site with the Hoarty NE3 well with the implementation of a small number of instrumental

measurement procedures generally confirm the conclusions, formulated in 2019 – the probability of detecting accumulations (deposits) of natural hydrogen in commercial volumes at the drilling site is close to zero! In the accelerated mode of instrumental measurements, responses at hydrogen frequencies in the gas flame were not recorded.

In local and large areas with a gas flame, signals were recorded at the frequencies of methane and phosphorus (yellow), which indicates the presence of oil and gas deposits in the cross-section within the area with the well. Additional evidence in favor of this can be considered the fact of recording responses at the frequencies of methane-oxidizing bacteria within a larger area with a gas flame.

**Brief comments and conclusion.** The results of the experimental studies once again demonstrated the effectiveness and information content of super-mobile direct-prospecting technology of satellite and photo images frequency-resonance processing and decoding, as well as the feasibility of its use in combination with traditional geophysical methods when carrying out geological exploration for oil, gas, natural hydrogen, ore minerals and water.

During instrumental measurements using photographs with torches conducting, signals at hydrogen frequencies were not recorded for 60 s. By increasing the measurement time, responses at hydrogen frequencies can be recorded. However, the delay in recording responses from various substances (hydrogen in this case) is due to the small content of the desired substance in cross-section (including in the burning torch). This is yet another evidence that there are no natural hydrogen deposits in commercial volumes within the area of the well location!

Instrumental measurements also confirmed the prospects of oil and gas deposits detecting in the area with the well – responses at methane frequencies were recorded. This is also evidenced by the facts of recording responses at the frequencies of methane-oxidizing bacteria when processing photographic images of a larger area. Considering that methane-oxidizing bacteria create their colonies in the upper horizons of cross-section in areas of gas (methane) migration into the atmosphere, it can also be argued that the process of methane migration into the atmosphere within the survey area continues. The facts of migration can be confirmed by implementing

an additional instrumental measurement procedure.

Within a licensed area with a well, with mobile direct-prospecting methods using, detailed prospecting work can be quickly carried out in order to assess the feasibility of the wells drilling for oil and gas production. And if oil and gas bearing formations of significant thickness will be mapped in cross-section of the site, the licensed area may be offered to oil and gas companies for the oil and gas production organizing.

In general, there is reason to state that the drilling of Hoarty NE3 well on the exploration area (by Natural Hydrogen Energy LLC [10]) and its testing (by HyTerra Company [9]) confirmed the assumptions of V. M. Shestopalov about the low probability of the natural hydrogen accumulations in industrial (commercial) volumes detecting at sites of the abiogenic hydrocarbons synthesis [12]. This assumption is also confirmed by the results of numerous instrumental measurements with direct-prospecting methods using [2-3, 6-7]. And the completed drilling project should be considered an important milestone in the development, establishment and improvement of the geological exploration process for natural hydrogen.

Projects of the wells drilling within the basaltic volcanic complexes location can be important for further improvement of the search process for natural hydrogen. Using direct-prospecting methods in the contours of such structures, intense signals at hydrogen frequencies are detected almost everywhere (including at shallow depths in the sediments overlying basalts). If hydrogen accumulations in commercial volumes will be discovered in several wells, the processes of natural hydrogen searching and production will be significantly intensified.

In conclusion, we note once again that the technology as a whole, as well as its individual methods, should be used in various regions for a preliminary assessment of the prospects for oil and gas potential of poorly explored and unexplored exploration blocks and local areas. The use of this technology can bring a significant effect in the search for industrial accumulations of hydrocarbons in unconventional reservoirs (including areas of shale, coal-bearing formations, and crystalline rocks distribution). Additional surveys promptly carried out using direct-prospecting methods in local

drilling areas of prospecting and exploratory wells will contribute to an increase in the drilling success rate (an increase in the number of wells with commercial hydrocarbon inflows). The laying of wells in the areas, where vertical fluid migration channels are located, can lead to an increase in hydrocarbon inflows. Mobile technology can also be successfully used during the exploration of poorly explored areas and blocks within known oil and gas fields.

## REFERENCES

1. Yakymchuk N. A., Korchagin I. N., Bakhmutov V. G., Solovjev V. D. Geophysical investigation in the Ukrainian marine Antarctic expedition of 2018: mobile measuring equipment, innovative direct-prospecting methods, new results. *Geoinformatika*, 2019, no. 1, pp. 5-27 (in Russian).

2. Yakymchuk, N. A., Korchagin, I. N. Technology of frequency-resonance processing of remote sensing data: results of practical approbation during mineral searching in various regions of the globe. Part I. *Geoinformatika*, 2019, no. 3, pp. 29-51; Part II. *Geoinformatika*. 2019. no. 4, pp. 30-58; Part III. *Geoinformatika*. 2020. no. 1, pp. 19-41; Part IV. *Geoinformatika*. 2020. no. 3, pp. 29-62; Part V. *Geoinformatika*. 2021. no. 3-4, pp. 51-88 (in Russian).

3. Yakymchuk N. A., Levashov S. P., Korchagin I. N. Application of technology of frequency-resonant processing of satellite images and photographs on area of hydrogen production and hydrogen degasation of the Earth. Conference Proceedings, 18th International Conference on Geoinformatics - Theoretical and Applied Aspects, May 2019, Volume 2019, p.1-5. DOI: <https://doi.org/10.3997/2214-4609.201902022>  
<https://www.earthdoc.org/content/papers/10.3997/2214-4609.201902022>

4. Yakymchuk, N. A., Korchagin, I. N. New evidence in favor of the abiogenic genesis of hydrocarbons from the results of the testing of direct-prospecting methods in various regions of the world. Reports of the National Academy of Sciences of Ukraine. 2020. № 9. P. 55-62. <https://doi.org/10.15407/dopovidi2020.09.055> (in Ukrainian).

5. Yakymchuk, N. A., Korchagin, I. N. Approbation of direct-prospecting

technology of frequency-resonance processing of satellite images and photo images at known hydrocarbon deposits in different regions. *Geoinformatika*, 2020, no. 2, pp. 3-38 (in Russian).

6. Yakymchuk, N. A., Korchagin, I. N. Direct-prospecting technology of frequency-resonant processing of satellite images and photos images: results of use for determining areas of gas and hydrogen migration to the surface and in the atmosphere. *Geoinformatika*, 2020, no. 3, pp. 3-28 (in Russian).

7. Yakymchuk, N. A., Korchagin, I. N. Depth structure features of large zones of hydrogen degassing in various regions of the earth by results of frequency-resonance processing of satellite and photos images. *Geoinformatika*, 2021, no. 1-2, pp. 3-42 (in Russian).

8. Bezruchko K.A. Natural sources and conditions of geological hydrogen generation (in the context of hydrogen deposits searches). *Geophysical Journal*, 2022. 44(2), 93—124. DOI: <https://doi.org/10.24028/gj.v44i2.256267>

9. HyTerra (ASX:HYT) <https://hyterra.com/>

10. Natural Hydrogen Energy LLC. <https://www.nh2e.com/>

11. Shestopalov V.M., Lukin A.E., Zgonik V.A., Makarenko A.N., Larin N.V., Boguslavsky A.S. *Essays on Earth's degassing*. Kiev, BADATA-Intek Service. 2018. 632 p. (in Russian).

12. Shestopalov, V.M. On geological hydrogen. *Geophysical Journal*, 2020. 42(6), 3-35. <https://doi.org/10.24028/gzh.0203-3100.v42i6.2020> (in Russian).

13. Zgonnik V. Key findings from the comprehensive review of natural hydrogen. <https://doi.org/10.46427/gold2020.3082> <https://goldschmidtabstracts.info/abstracts/abstractView?id=2020005057>

14. Zgonnik V. (2020) The occurrence and geoscience of natural hydrogen: A comprehensive review. *Earth-Science Reviews* 203:103140. doi:10.1016/j.earscirev.2020.103140

**ON THE PROSPECTS OF DEEP CHANNELS OF FLUID MIGRATION  
DISCOVERING IN THE REGION OF THE SHEBELYNSKE  
GAS-CONDENSATE FIELD**

**Yakymchuk Mykola Andriyovych,**  
doctor of physics and mathematics, professor,  
Institute of Applied Problems of Ecology,  
Geophysics and Geochemistry, Kyiv, Ukraine,

**Korchagin Ignat Mykolayovych,**  
doctor of physics and mathematics, professor,  
Institute of Geophysics, NAS of Ukraine, Kyiv, Ukraine

**Introduction.** Mobile and direct-prospecting technology of satellite images and photographs frequency-resonance processing and decoding [3] in 2019-2023 passed a large-scale approbation in order to demonstrate its efficiency, informativeness and expediency of practical application during various geological and geophysical problems solving. The studies have been also carried out in order to assess the prospects for oil and gas potential of the deep horizons of cross-section and to detect and localize deep channels for deposits replenishing. Within oil and gas fields that are in the final stages of development, studies of this nature are especially relevant.

The article [1, p. 37] provides the following information about the results of well drilling on the Shebelynka deposit: “During the long period of study of deep horizons, a significant amount of seismic research was conducted and 11 wells with a depth of 4491–6106 m were drilled from 1997 to 2002. No industrial inflows were received. Industrial gas inflows from Upper Carboniferous deposits were obtained only from well No. 701 within 10 hours”.

The message on the website [2] informs that JSC "Ukrgezvydobuvannya" did not receive the expected results from ultra-deep well No. 888 at the Shebelinsky field. But the company did not abandon its intention to open deep gas deposits. In this regard, with direct-prospecting technology using within a large block in the field area, additional studies of reconnaissance character were carried out in order to assess

the feasibility of the detailed prospecting work carrying out in this region to detect and localize deep channels of fluid migration into the upper horizons of cross-section. The results of the experimental work carried out are presented in this communication.

**Research methods.** Experimental reconnaissance studies are carried out using low-cost direct-prospecting technology, including modified methods of frequency-resonance processing and decoding of satellite images and photographs, vertical electric-resonance sounding (scanning) of the cross-section and the method of integral assessment of the prospects for oil and gas (ore) potential of large prospecting blocks and local areas [3]. The individual components of the technology used are developed on the principles of the “substance” paradigm of geophysical research, the essence of which is the search for a specific (required in each case) substance. The developed methods are based on the standing electric waves, discovered by Nikola Tesla in 1899 in the deep horizons of the Earth. In modified versions of the methods of frequency-resonance processing of satellite images and photographs, as well as vertical sounding (scanning) of the cross-section, existing databases (sets, collections) of sedimentary, metamorphic and igneous rocks (<http://rockref.vsegei.ru/petro/>), minerals and chemical elements are used. The peculiarities and potentialities of the methods used, as well as the technique of instrumental measurements carrying out, are described in more detail in [3-9].

In the process of performing experimental studies of a reconnaissance or detailed nature (carrying out instrumental measurements!) within the blocks and areas of the survey, the following sequence of procedures (graphs) for processing an individual satellite image (or its local fragment) is used.

1. The procedure for fixing responses (signals) from the surface at the frequencies of the following set of substances: oil, condensate, gas, amber, methane-oxidizing bacteria, oil shale, gas hydrates, ice, coal, anthracite, hydrogen, living (deep) water, dead water, diamonds, potassium magnesium salt, sodium chloride salt.

2. Graph of registration of responses from the groups of sedimentary, metamorphic and igneous rocks that make up the cross-section.

3. Procedure for determining the presence in survey area of deep channels



(volcanoes), filled with various groups of rocks; assessment of depths of the roots of volcanoes location.

4. Graph for determining groups of rocks (or individual samples of groups), from which signals are recorded at frequencies of oil, condensate, gas and water (deep, live).

5. The procedure for recording responses of oil, condensate, gas and phosphorus at the surface (depth) of 57 km - the boundary of the synthesis of hydrocarbons and amber in deep channels (volcanoes), filled with certain groups of rocks.

6. Graph of signals registration from water (deep, live) on the surfaces of 11, 46, 57, 68 km - the predicted boundaries of water synthesis in volcanoes of a certain type.

7. The procedure for scanning a cross-section with different steps from the surface up to 15 km to determine the depth intervals, within which responses are recorded at the resonant frequencies of oil, condensate, and gas. Refinement of the depths of location of the most promising for hydrocarbons intervals of cross-section during additional scanning with a finer step.

8. Graph for assessing the depth of the upper boundary (edge) of basalts, as well as the depths of the beginning of fixing responses at the resonant frequencies of hydrogen and living (healing) water from basalts. It is implemented in case of fixing responses from the 6th group of igneous rocks (basalts) on the surveyed area.

9. Procedure for determining the depths of occurrence of the upper edge of kimberlites, as well as the depth interval within which responses at diamond frequencies are recorded. It is implemented when establishing the presence of signals from the 11th group of igneous rocks (kimberlites) in the survey area.

#### **Results of experimental studies on the Shebelynske gas condensate field.**

At the initial stages of direct-prospecting methods testing in various regions, frequency-resonance processing of a satellite image (Fig. 1) of a large block in the region of the Shebelynske field was also carried out. Responses at the frequencies of oil, condensate, gas, amber, oil shale, mudstone breccia, gas hydrates, coal,

anthracite, hydrogen (intensive), water and salt were received from the surface within this area. Signals of 1-6 and 7th (limestones) groups of sedimentary rocks, as well as 6th group of igneous rocks (basalts), were also recorded.

By recording responses at various depths (50, 150, 250, 470, 550, 720 km), the depths of the following channels (volcanoes) were determined: 1) sedimentary rocks of 1-6 groups – 470 km; 2) sedimentary rocks of the 7th group (limestones)-470 km; 3) igneous rocks of the 6th group (basalts) – 723 km.

By scanning cross-section from the surface, with a step of 1 m, responses of basalts began to be recorded from a depth of 860 m, and at hydrogen frequencies-from 930 m.



**Fig. 1. Satellite image of the territory in the area of the Shebelynske gas condensate field.**

By scanning cross-section from the surface with a step of 1 m, responses at gas frequencies were recorded from the following intervals: 1) 390-900-(intensive) (2 km very intensive)-2250 m; 2) 2410-(4 km - very intensive up to 4600)-4750 m; from 5 km the step is 5 m, 3) 7600-(intensive)-8870 m; 4) 13890-15200 (up to 15 km tracked).

**Results of additional reconnaissance studies.** The main goal of the research is to determine the presence (absence) in individual areas within a large block of deep channels (volcanoes), in which conditions exist for the hydrocarbons synthesis at the boundary (surface) of 57 km. In the process of additional instrumental measurements carrying out, satellite images of individual fragments of the survey block were used (Fig. 1b and 2), as well as a photomontage of the frequency spectrum of

hydrocarbons (oil, gas, condensate (Fig. 3)) and a photograph of the 2nd group of sedimentary rocks (psammites) (Fig. 4).

We also note that when conducting additional experimental studies in the field area, a limited (small) set of instrumental measurement procedures was implemented.

During the frequency-resonance processing of fragments of a satellite image of the territory in Fig. 1b, the signals at the frequencies of hydrocarbons (oil, gas, condensate, Fig. 3) were recorded, and the existence of conditions for the synthesis of hydrocarbons at the boundary of 57 km were established (confirmed).

When processing the satellite image in Fig. 1b with the photographs of psammite samples (Fig. 4) using, the presence in the survey area of a volcano (volcanoes) filled with 1-6 groups of sedimentary rocks is confirmed. The root of this volcano(s) is recorded at a depth of 470 km.

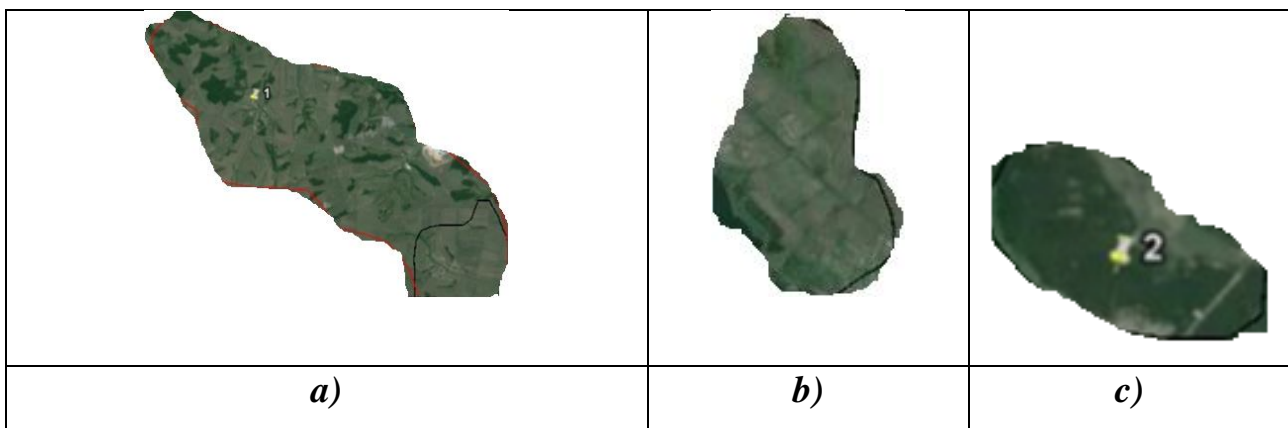

**Fig. 2. Satellite images of some blocks in the area of the Shebelynske gas condensate field.**

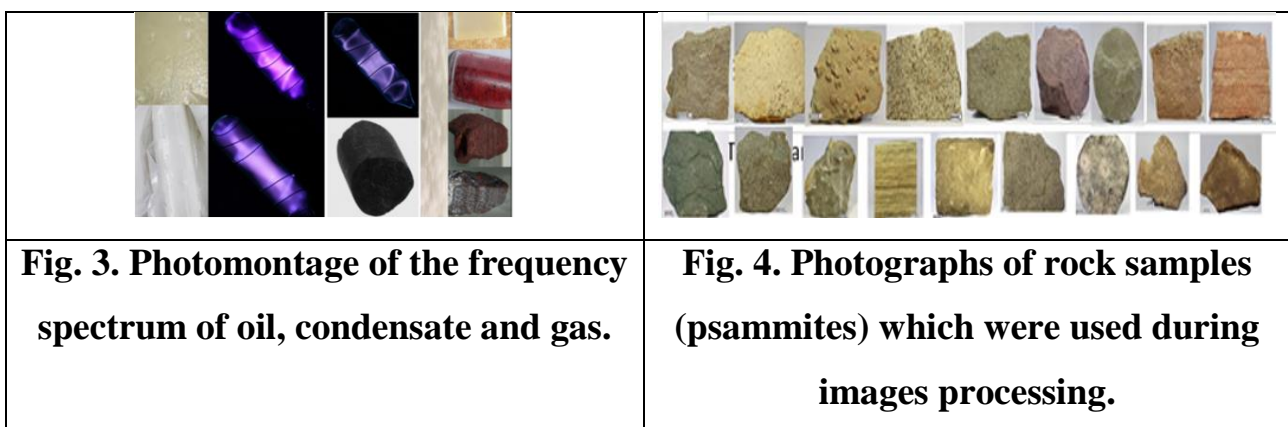

During frequency-resonance processing of satellite images in Figs. 2a, b, responses at hydrocarbons frequencies (Fig. 3) at the synthesis boundary of 57 km were not recorded.

The existence of conditions for the of hydrocarbons synthesis at the 57 km boundary in the second group of sedimentary rocks (psammites) was established (confirmed) during the fragment of a photograph of the territory in Fig. 2c processing.

*Some comments.* Taking into account the results of large-scale testing of mobile direct-prospecting methods in 2019-2023, the above results of the implementation of a limited (small) set of measurement procedures on the field area in 2024 allow us to state the following.

On areas of volcanic complexes location, within which there are conditions for the hydrocarbons synthesis at the border of 57 km, there may be channels through which hydrocarbons migrate to the upper horizons (parts) of cross-section and form (replenish) oil and gas fields in reservoirs covered by seals. The areas of such channel's location can be considered the most promising for exploratory wells drilling. The position of vertical fluid migration channels within local areas and large blocks can be determined (localized) in the process of the detailed (areal) studies conducting with mobile direct-prospecting methods using.

Volcanic complexes, within the contours of which conditions exist for the hydrocarbon's synthesis, have been identified in a local area (Fig. 2c), as well as within a larger block in the region of deposit (Fig. 1b).

Let us also pay attention to the following circumstance. During the satellite image of the block (Fig. 1) processing, at the first stage of testing methods, signals were recorded from the surface at the frequencies of the 6th group of igneous rocks (basalts) and hydrogen (intensive). By the cross-section scanning the depths of the upper edge of the basalts and the beginning of recording responses at hydrogen frequencies from the basalts may be also assessed.

**Conclusions.** The thesis presents the materials (results of instrumental measurements), obtained during experimental studies for the purpose of additional testing, as well as improving the methodological technique of mobile direct-prospecting methods using during solving various geological problems. Some comments on the submitted materials can be formulated as follows.

The experimental studies carried out in the surveying area are of reconnaissance character. A limited number of “search” operations was performed at survey site.

The results of experimental works presented in this thesis, as well as in other published articles [3-9], performed using the developed measuring equipment, are additional arguments in favor of the “volcanic” model of the formation of various structural elements and the external appearance of the Earth, as well as deposits of combustible and ore minerals (including hydrogen and water).

The results of the experimental studies, performed in various regions, allow us to state the following with sufficient justification.

1. Within deep channels (volcanoes), filled with sedimentary rocks of 1-6 groups, signals (responses) are almost always recorded at resonant frequencies of hydrocarbons. In very many cases, responses at the resonant frequencies of amber are also recorded in the circuits of such channels.

2. In volcanoes, filled with the 7th group of sedimentary rocks (carbonates, limestones), signals at the frequencies of oil, condensate and gas are also almost always recorded. However, responses from amber are not recorded in these volcanoes.

3. In volcanic complexes, filled with sedimentary rocks of the 8th group (dolomites), 9th group (marls) and 10th group (siliceous rocks), responses at the frequencies of oil, condensate and gas have never been registered!

4. In the surveyed areas, within which signals of HC were recorded, the existence of a boundary at 57 km was confirmed, in the area of which oil, condensate, gas and amber are synthesized from hydrogen and carbon migrating from below.

5. Additional materials have been obtained, indicating the synthesis of water at a depth of 68 and 69 km in volcanic complexes of a certain type.

6. To detect local areas of possible accumulation of hydrocarbons within large blocks, it is necessary to carry out detailed area surveys.

Within the areas and blocks, promising for the hydrocarbon’s discovery, identified at the stage of an integral assessment of their oil and gas potential, detailed

studies can be carried out using frequency-resonance methods of satellite images processing. Detailed studies allow:

a) detect and localize within blocks and sections local anomalous zones of fixing responses (signals) at resonant frequencies of oil, condensate, gas;

b) within the limits of the mapped anomalous zones, using the technique of vertical scanning of cross-section, determine (and refine using a finer scanning step) the response intervals depths at the resonant frequencies of oil, gas and condensate;

c) within the intervals of responses at the frequencies of hydrocarbons, determine the types of reservoir rocks;

d) establish what types of rocks are seals for the detected intervals of responses at the resonant frequencies of oil, condensate and gas;

e) determine the types of oil and condensate from which signals (responses) are recorded in the intervals of cross-section (in frequency-resonance methods 117 oil samples and 15 gas condensate samples are traditionally used).

In conclusion, we note once again that the proven mobile technology of satellite images and photographs frequency-resonance processing is recommended for use on the territory of Ukraine (as well as in other regions of the world) in order to preliminary assess the prospects for oil and gas potential and ore content of poorly explored and unexplored prospecting blocks and local areas.

## REFERENCES

1. Z. M. Tovstuk, S. M. Yesypovych, O. V. Titarenko, S. G. Semenova, T. A. Yefimenko, M. O. Svideniuk, O. A. Rybak, A. D. Bondarenko, O. P. Golovashchuk, I. V. Lazarenko. Detailed investigation algorithm for hydrocarbons deposits exploration in terms of the Shebelynske gas-condensate field. Ukrainian Journal of Earth Remote Sensing, 2021, 8 (3), 37–43. (in Ukrainian)

2. UGV did not get the expected results from ultra-deep well No. 888. <https://ua-energy.org/uk/posts/uhv-ne-otrymalo-ochikuvanykh-rezultativ-vid-nadhlybokoi-sverdlovyiny-888> (in Ukrainian)

3. Yakymchuk N. A., Korchagin I. N., Bakhmutov V. G., Solovjev V. D. Geophysical investigation in the Ukrainian marine Antarctic expedition of 2018:

mobile measuring equipment, innovative direct-prospecting methods, new results. *Geoinformatika*, 2019, no. 1, pp. 5-27 (in Russian).

4. Yakymchuk, N. A., Korchagin, I. N. Technology of frequency-resonance processing of remote sensing data: results of practical approbation during mineral searching in various regions of the globe. Part I. *Geoinformatika*, 2019, no. 3, pp. 29-51; Part II. *Geoinformatika*. 2019. no. 4, pp. 30-58; Part III. *Geoinformatika*. 2020. no. 1, pp. 19-41; Part IV. *Geoinformatika*. 2020. no. 3, pp. 29-62; Part V. *Geoinformatika*. 2021. no. 3-4, pp. 51-88 (in Russian).

5. Yakymchuk, N. A., Korchagin, I. N. Approbation of direct-prospecting technology of frequency-resonance processing of satellite images and photo images at known hydrocarbon deposits in different regions. *Geoinformatika*, 2020, no. 2, pp. 3-38 (in Russian).

6. Yakymchuk, N. A., Korchagin, I. N. Direct-prospecting technology of frequency-resonant processing of satellite images and photos images: results of use for determining areas of gas and hydrogen migration to the surface and in the atmosphere. *Geoinformatika*, 2020, no. 3, pp. 3-28 (in Russian).

7. Yakymchuk, N. A., Korchagin, I. N. New evidence in favor of the abiogenic genesis of hydrocarbons from the results of the testing of direct-prospecting methods in various regions of the world. Reports of the National Academy of Sciences of Ukraine. 2020. № 9. P. 55-62. <https://doi.org/10.15407/dopovidi2020.09.055> (in Ukrainian).

8. Yakymchuk, N. A., Korchagin, I. N. Depth structure features of large zones of hydrogen degassing in various regions of the earth by results of frequency-resonance processing of satellite and photos images. *Geoinformatika*, 2021, no. 1-2, pp. 3-42 (in Russian).

9. Yakymchuk, N. A., Korchagin, I. N. On the prospects of the technology of remote sensing data frequency-resonance processing using when conducting profiles geoelectric and seismic studies. *Geoinformatika*. 2021. no. 3-4, pp. 18-50 (in Russian).

# МІНЕРАЛЬНІ ВОДИ: ТЕРМОДИНАМІЧНИЙ АНАЛІЗ, ОКИСНО-ВІДНОВНИЙ ПОТЕНЦІАЛ, ІМІТАЦІЙНІ ЕКСПЕРИМЕНТИ

**Овчиннікова Наталія Борисівна**  
канд. геол.наук, науковий співробітник

**Вступ.** Одним з інтегральних показників якості питної та мінеральної води є окисно-відновний потенціал (ОВП, Eh). Безпечною для людини вважається питна вода у діапазоні ОВП від +200 до +600 мВ. Деякі з мінеральних вод, зокрема тих, що видобуваються та застосовуються в Україні, в тому числі для внутрішнього споживання, мають  $Eh < 0$  мВ. Мінеральні води (МВ), згідно їх призначення для лікування, приймаються як ліки, тобто за призначенням лікаря в обмежений період часу. Можливо, якісь зміни у хворому організмі потребують свого виправлення і мінеральними водами з негативним ОВП.

Однак, сказати достеменно встановлене про такий стан речей на наш час просто неможливо, у зв'язку з тим, що вивчення ОВП щодо впливу на здоров'я людини, особливо пов'язане з мінеральними водами, знаходиться ще у зародковому стані. Вірогідно, відсутність вимог щодо визначення ОВП мінеральних (і питних) вод у законодавчих документах – одна з причин такої ситуації.

**Мета роботи.** Основною метою роботи є звернення уваги дослідників у на можливості термодинамічного аналізу води, зокрема мінеральної. Існують різні комп'ютерні програми з різним спектром можливостей термодинамічного аналізу, які на виході дають розгалужені і точні дані щодо складу води та її інтегральних, хімічних параметрів, активностей іонів, фугітивності газових фаз, складу твердих фаз тощо. Що, у свою чергу, дає можливість застосовувати різні засоби аналізу та конструювати різні експерименти для розуміння такого складного матеріалу досліджень як природна вода.

**Матеріали та методи.** Матеріалом для дослідження є хімічний склад мінеральних та питних вод (табл.1).



## Мінеральні та питні води, які увійшли до аналізу

№	Назва	Область/ країна/роз- ташування	Характеристика води
1	Сергеївська	Одеська	Мінеральна
2	Брусниця	Чернівецька	Мінеральна
3	Миргородська	Полтавська	Мінеральна
4	Надбужанська	Львівська	Мінеральна
5	Степаньська	Рівненська	Мінеральна
6	Куяльник	Одеська	Мінеральна
7	Лужанська	Закарпатська	Мінеральна
8	Сосновий Бор	Полтавська	Мінеральна
9	Львів	Львівська/ станція Збойськ	Питна
10	Китроська	Чернівецька	Мінеральна
11	Хюльденберг	Бельгія/містечко	Питна

На початку дослідження застосований метод комп'ютерного моделювання хімічного складу МВ та питних вод з подальшим розрахунком моделей складу із застосуванням програмного пакету мінімізації енергії Гіббса GEM-Selector v3.2, скорочено GEMs (<https://gems.web.psi.ch/>). Надалі для аналізу отриманих даних застосовано один з простих методів початкового статистичного аналізу, т.зв. "Умовне форматування", яке входить до стандартного пакету Excel. Наступні етапи дослідження – експериментальний метод, а саме: виконані імітаційні експерименти у програмному пакеті GEMs; та метод графічного аналізу результатів.

**Результати та обговорення.** На виході програма GEMs видає досить широкий спектр результатів: розгорнутий хімічний склад (100 і більше параметрів хімічного складу), фазові рівноваги (твердої, газової фаз та водного розчину), параметри активності іонів та інше. Для нашої роботи ми взяли найбільш компактні вихідні дані у вигляді так званих "Незалежних компонентів" (Independent Components, або IC). Дані IC та інтегральні показники – в табл.2. Точність розрахунків пакету GEMs доволі висока (до 7-8 і більше десятинних знаків). Надалі, у розрахунках вона залишається актуальною, але у табл. 2 надається скороченою у зв'язку з вимогами до тексту (книжкова орієнтація). Шрифт зменшений також, але таблиця буде корисна для

подальшого обговорення.

Таблиця 2

**Вихідні дані термодинамічного аналізу: незалежні компоненти у моль/дм<sup>3</sup> (IC); водневий показник (pH); окисно-відновний потенціал (Eh), v; іонна сила (IS); енергія Гіббса (Gx), моль**

IC	Надбуж.	Мир-город	Брус-ниця	Китро-ська.	Куяльник	Сосн Бор	Сте-пань	Сергі-ївська	Лужан-ська	Хюль-денб.	Львів
pH	6.83542	7.64719	7.71470	6.74885	7.240768	7.55517	7.29079	7.29079	7.59247	6.87900	6.9002
Eh	-0.1882	-0.2024	-0.20871	0.74133	-0.17014	0.66190	-0.1773	-0.2299	0.65738	0.81760	0.7246
IS	0.06874	0.05169	0.05546	0.03374	0.065688	0.06933	0.05488	0.07818	0.08438	0.01413	0.0180
Gx	-5409.6	-5403.4	-5407.1	-5402.8	-5406.686	-5406.6	-5404.0	-5407.9	-5432.8	-5398.0	-5398.
Al										1.1E-06	
B	0.00015		0.00045	0.00011	0.0003	5E-05		0.0002	0.00091		
Br	1.7E-06		1.8E-05	3E-06	6E-05	3E-05	3E-05	5E-05	0.00001		
C	0.00689	0.00504	0.0191	0.01303	0.0079	0.0044	0.0071	0.003	0.12447	0.01012	0.0101
Ca	0.0173	0.001	0.0006	0.0089	0.0028	0.0023	0.0022	0.002	0.0068	0.00529	0.0055
Cl	0.0007	0.039	0.0325	0.00167	0.0399	0.0414	0.0403	0.049	0.00602	0.00111	0.0007
F	0.00012	0.00016	5.6E-05	2.2E-05		6E-05	2E-05	5E-05		3.3E-05	3E-05
Fe		0.00008	0.00003	0.00005	3E-05	9E-05	8E-05	2E-05	0.00012	3.6E-07	4E-06
H	111.024	111.022	111.038	111.03	111.02	111.02	111.02	111.02	111.109	111.027	111.03
I	3E-07		7E-06		3E-06	5E-06	5E-07	1E-05	1E-06		
K				0.0003	0.0004					3.6E-07	0.0001
Li	0.00003		0.00009	0.00001							
Mg	0.00925	0.0005	0.00043	0.00446	0.0041	0.0009	0.0024	0.005	0.0008	0.00112	0.0016
Mn	8E-07			1.5E-06		1E-05	8E-06	4E-07		2.2E-07	4E-07
Mo	1E-07										
N	5E-06	2E-10	0.0001	0.00031		3E-05	1E-07	0.0001		5.4E-05	4E-05
Na	0.0041	0.046	0.05296	0.0031	0.0467	0.0557	0.042	0.0562	0.08133	0.00059	0.0022
O	55.6291	55.534	55.5747	55.5799	55.558	55.555	55.538	55.555	55.8509	55.5437	55.55
S	0.02526	0.0025	0.0018	0.00768	0.0063	0.0082	0.002	0.009	4.9E-05	0.00106	0.0028
Si	0.00019	0.00028	0.00025	0.00024	0.0002	0.0002	0.0002	0.0005	0.00028		
Sr	0.0005		8E-06	0.00008		4E-05	5E-06				

Таблиця 3 – це транспонована щодо вимог умовного форматування частина табл. 2.

Таблиця 3

**Умовно форматована частина вихідних даних з таблиці 2.  
№ мінеральної/питної води відповідає № води у таблиці 1.**

№	Eh	Br	C	Ca	Cl	I	Mg	Mn	N	Na	S
1	-0.23	5E-05	0.003	0.002	0.049	1E-05	0.005	4E-07	0.0001	0.0562	0.009
2	-0.209	2E-05	0.0191	0.0006	0.0325	7E-06	0.00043		0.0001	0.053	0.0018
3	-0.203		0.005	0.001	0.039		0.0005		2E-10	0.046	0.0025
4	-0.188	2E-06	0.0069	0.0173	0.0007	3E-07	0.00925	8E-07	5E-06	0.0041	0.0253
5	-0.177	3E-05	0.0071	0.0022	0.0403	5E-07	0.00244	8E-06	1E-07	0.042	0.002
6	-0.17	6E-05	0.0079	0.0028	0.0399	3E-06	0.0041			0.0467	0.0063
7	0.6574	1E-05	0.1245	0.0068	0.006	1E-06	0.0008			0.0813	5E-05
8	0.6619	3E-05	0.0044	0.0023	0.0414	5E-06	0.0009	1E-05	3E-05	0.0557	0.0082
9	0.7247		0.0101	0.0055	0.0007		0.00156	4E-07	4E-05	0.0022	0.0028
10	0.7413	3E-06	0.013	0.0089	0.0017		0.00446	2E-06	0.0003	0.0031	0.0077
11	0.8176		0.0101	0.0053	0.0011		0.00112	2E-07	5E-05	0.0006	0.0011

Умовне форматування поділяє дані на: менші (червоний діапазон), середні (жовтий) та більші (зелений) – за кількісним складом. Пусті клітинки-це відсутні дані по хімічному елементу (IC) у початковому лабораторному аналізі (вхідні дані). Умовний статистичний аналіз дає змогу за розташуванням кольорів швидко відокремити води, які відрізняються за своїми параметрами серед інших. Так, у стовпчику "С"(вуглець) серед даних іншого кольору знаходиться зелена клітинка (виділена рамкою), яка відповідає вмісту вуглецю у мінеральній воді "Лужанська" (№7). Серед вод, що аналізуються – це єдина мінеральна вода (МВ), що містить вільний діоксид вуглецю (CO<sub>2</sub>), Інші випадки таких "викидів" також відмічені рамками.

За окисно-відновним потенціалом (Eh) усі води поділяються майже навпіл – 6 мінеральних вод мають негативні значення Eh (№№1-6), 5-позитивні (№№ 7-11), серед них є дві (№№ 9,11) – води, які використовують для питного водопостачання. МВ "Миргородська" (№3) та "Сосновий Бор" (№8) належать до одного "миргородського" типу, видобуваються у Полтавській області, близькі за своїм основним складом та формулами Курлова:

$$M_{2,9} \frac{Cl\ 84\ HCO_3\ 11-12}{(Na + K)95} - \text{Миргородська вода}$$

$$M_{3,3-3,6} \frac{Cl\ 75-85\ HCO_3\ 8-10}{(Na + K)90-95} - \text{вода "Сосновий Бор"}$$

За параметром Eh ці дві МВ різко відрізняються: "Миргородська" має негативний Eh, "Сосновий Бор" – позитивний. З таблиць 2 та 3 видно, що у стовпчиках (табл.2) та рядках (табл.3) щодо "Миргородської" води є більше "пустих" клітинок порівняно з такими щодо води "Сосновий Бор", Відсутні дані по бромі (Br<sup>-</sup>), йоду (I<sup>-</sup>). Такі, та деякі інші особливості, підштовхнули зробити наступні два імітаційних експерименти. В основі експериментів лежить питання "Чи можна за допомогою імітаційного "титрування" з Br<sup>-</sup> та I<sup>-</sup> змінити окисно-відновний потенціал МВ "Сосновий Бор" з позитивного на негативний?"

Дані експериментів в табл. 4 та табл. 5.

Таблиця 4

Дані імітаційного титрування Br та N (моль/дм<sup>3</sup>) у мінеральній воді  
"Сосновий Бор". Експеримент 1.

Br <sup>-</sup>	3.20E-05	4.20E-05	4.25E-05	4.50E-05	5.20E-05	6.10E-05
I <sup>-</sup>	5.00E-06	5.00E-06	5.00E-06	5.00E-06	5.00E-06	5.00E-06
N	3.00E-05	2.00E-05	1.95E-05	1.70E-05	1.00E-05	1.00E-06
Σ	6.70E-05	6.70E-05	6.70E-05	6.70E-05	6.70E-05	6.70E-05
Eh	<b>0.661904</b>	<b>0.51616886</b>	<b>0.51302804</b>	<b>-0.072</b>	<b>-0.192443</b>	<b>-0.19249</b>

Таблиця 5

Дані імітаційного титрування I та N (моль/дм<sup>3</sup>) у мінеральній воді  
"Сосновий Бор". Експеримент 2.

Br <sup>-</sup>	3.20E-05	3.20E-05	3.20E-05	3.20E-05	3.20E-05	3.20E-05
I <sup>-</sup>	5.00E-06	1.00E-05	1.50E-05	1.05E-05	1.75E-05	2.00E-05
N	3.00E-05	2.50E-05	2.00E-05	2.45E-05	1.75E-05	1.50E-05
Σ	6.70E-05	6.70E-05	6.70E-05	6.70E-05	6.70E-05	6.70E-05
Eh	<b>0.661904</b>	<b>0.65441616</b>	<b>0.51616864</b>	<b>0.653411</b>	<b>0.5125088</b>	<b>-0.19243</b>

У експериментах потрібно було дані по іонах галогенів змінити таким чином, щоби основний склад залишався незмінним, а привнесені зміни були мінімальні. Як видно з таблиць 4 та 5 зміни в межах 3.00E-05 - 6.10E-05 моль/дм<sup>3</sup> є цілком прийнятними за умов недоторканості основного складу. Нітроген у програмі знаходиться у формі іону NO<sub>3</sub><sup>-</sup> (в даному випадку).

Графік на рис.1 відображає дані експерименту 1. Графік експерименту 2 аналогічний по суті.



Рис. 1. Графік залежності Eh від вмісту Br<sup>-</sup> та NO<sub>3</sub><sup>-</sup> при незмінному вмісті I<sup>-</sup>.

**Висновки.** Результати дослідження: :

– мінеральні води "Миргородська" та "Сосновий Бор" – близькі за складом за формулою Курлова, за географічним розташуванням та за

рекомендаціями курортологів, але за показником окисно-відновного потенціалу належать до різних груп: "Миргородська" має негативне значення Eh, "Сосновий Бор" – позитивне. Обидві мають високий вміст хлору, який, як відомо, є "основним джерелом" формування негативного ОВП. У воді "Сосновий Бор" визначаються бром та йод, у "Миргородській" вони відсутні (за результатами лабораторії, яка робила це дослідження);

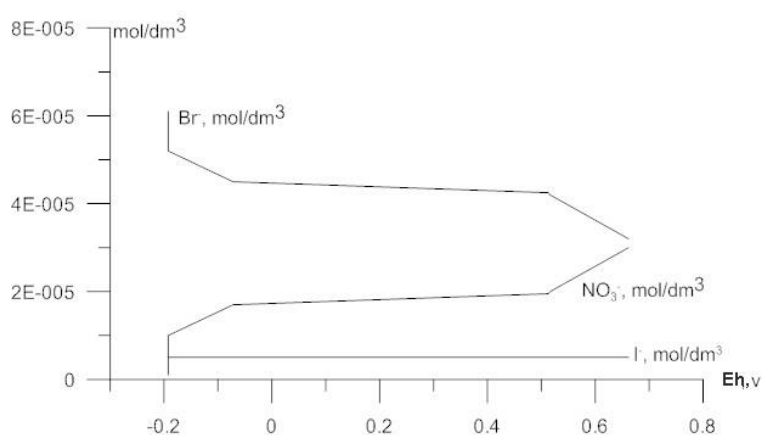
– імітаційне "титрування" в експериментах №№ 1, 2 показало, що незначні зміни у концентраціях іонів Br- та I- викликали зміну позитивного Eh мінеральної води "Сосновий Бор" на негативний;

– експерименти показали: а) можливість постановки та проведення експериментів "імітаційного титрування" з умовою недоторканості основного складу і похибкою, що значно менше похибки звичайного лабораторного хімічного аналізу; б) складність взаємодії між: по-перше, галогенами у мінеральній воді; по-друге, між галогенами та іншими показниками хімічного складу;

– застосування одного з початкових статистичних методів - "умовного форматування" – дало змогу швидко знайти так звані "викиди" – дані, які різко відокремлюються серед інших, і наразі одночасно продемонструвати ефективність в отриманні вірної інформації щодо мінеральної води "Лужанська"– її відмінності від інших вод; це дає підстави для застосування математичних статистичних та інших методів аналізу;

– на цих прикладах продемонстровано доцільність застосування методів комп'ютерного моделювання для вивчення мінеральних вод.

У доповненні (addendum) до третьої редакції " Guidelines for drinking-water quality" (<https://www.who.int/publications/i/item/9241546743>) можна прочитати "Further research and evaluation of ORP as an operational monitoring technique are highly desirable" (стор. 9). У перекладі " Подальші дослідження та оцінка ОВП як методу оперативного моніторингу дуже бажані"(опубліковано на сайті ВОЗ - 08.02.2006).

# ДОСЛІДЖЕННЯ РАДІОАКТИВНОСТІ КАРПАТСЬКОГО ГРЯЗЬОВОГО ВУЛКАНУ

**Розловська Світлана Євгеніївна**

к.геол.н., доцент

Івано-Франківський національний  
технічний університет нафти і газу,  
м. Івано-Франківськ, Україна

**Муц Вадим Ігорович**

Студент

Технічний університет у Кошице  
(Technická univerzita v Košiciach, TUKE),  
м. Кошице, Словаччина

**Вступ.** Старунський геодинамічний полігон – ділянка сучасної тектонічної активності і високої сейсмочутливості. Новітня геодинаміка проявляється у нерівномірному здійсненні земної поверхні, появі провалів і тріщин, грязьовому вулканізмі, активному нафто-газовиділенні по всій території полігону [1, 2]. Ділянка робіт знаходиться біля села Старуні Богородчанського району Івано-Франківської області, на західному березі річки Великий Лукавець на місці відпрацьованого озокеритового промислу, а з точки зору нафтогазоносного і тектонічного районування – у межах частини Надвірнянської нафтоносної структури в Бориславсько-Покутської підзони Внутрішньої зони Передкарпатського прогину.

Грязьовий вулкан — геологічне утворення над тріщинами в осадових відкладах, що вміщують поклади газу з високим тиском. З ними пов'язане постійне або періодичне виверження грязьових мас. Грязьові викиди утворюють невеликий конус; зовні цей процес нагадує вулканічне виверження, звідки і пішла назва структури, що має зазвичай висоту перших метрів [6]. Споруди ці цікаві тим, що вони формуються в місцях, перспективних на нафту і газ і це важливий показник геологічних умов регіону. В Українських Карпатах є єдиний грязьовий вулкан – Старунський, який утворився після землетрусу у горах Вранча (Румунія) в 1977 році (рис.1).



**Рис. 1. Загальний вигляд Старунського грязьового вулкану**

**Мета роботи.** Під час досліджень було проведено аналіз результатів попередніх геолого-геофізичних досліджень і виявлено недостатню вивченість ділянки радіометричними методами [3-5]. Вирішено дослідити радіоактивність шляхом визначення рівня інтенсивності гама-поля та вмісту окремих радіоактивних елементів на ділянці грязьового вулкану.

**Матеріали та методи.** Під час наших геофізичних експедицій уперше проведено спостереження гама-поля і вмісту радіоактивних елементів калію, радію і торію грязьового вулкану і ділянки свердловини «Надія», пробуреної ще у 1927 році і наприкінці 30-их років закинutoї, її рештки вціліли і проявляють активність неподалік від вулкану (рис.2).

На грязьовому вулкані спостереження гама-поля проводилися за сіткою радіальних профілів, а вимірювання вмісту радіоактивних елементів – за двома ортогональними профілями. У ході досліджень колишньої нафтової свердловини «Надія» профіль проходив вздовж жолоба, по якому стікають викиди з гирла свердловини у резервуар.



**Рис. 2. Фото процесу вигорання природного газу з колишньої свердловини «Надія»**

**Результати та обговорення.** Щодо розподілу радіоактивних елементів, то покази радію і торію синхронно повторюють вигляд аномалій гама-поля (рис. 3).

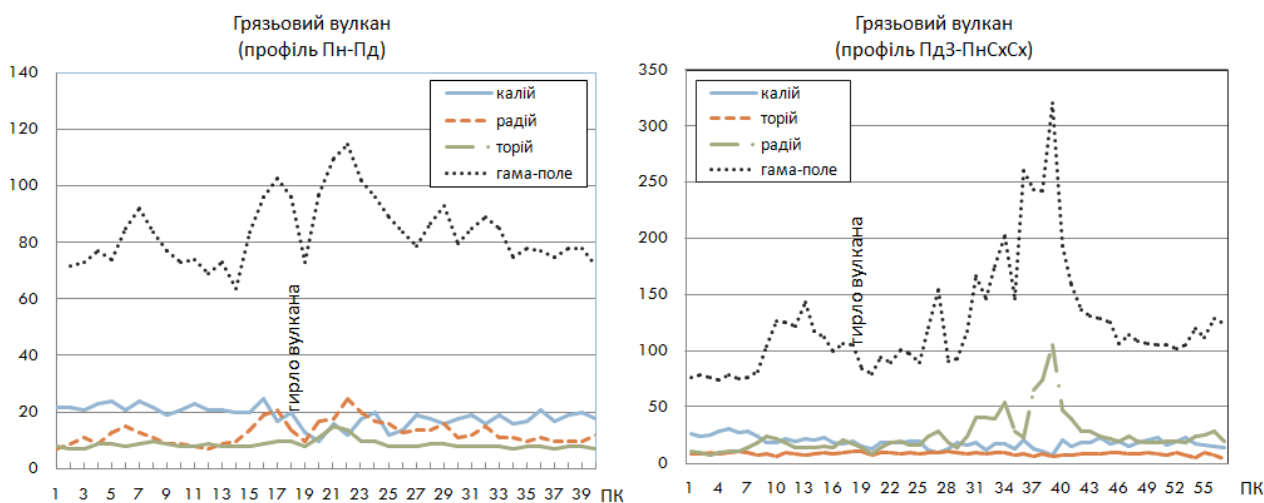

**Рис. 3. Розподіл радіоактивних елементів та інтенсивність гама-поля в зоні грязьового вулкану (калій, %; радій,  $10^{-3}$  %; торій,  $10^{-3}$  %; гама-поле, імп/ $10^1$  с)**

Зареєстрована висока концентрація радію біля нафтової свердловини «Надія» підтверджує уявлення, що у нафтових родовищах існують найбільш сприятливі умови для вимивання радію пластовими водами з гірських порід [7].

Для з'ясування знаходження джерела грязьового вулкану слід порівнювати не абсолютні значення вмісту радіоактивних елементів, а відношення торія до радія, яке дозволяє ідентифікувати джерела викидів у свердловині та вулкані. За нашими вимірюваннями і подальшими розрахунками у зоні вулкану це співвідношення складає 0,5, а біля свердловини - 0,1. Це дає можливість зробити висновок, що корінь вулкану знаходиться поза водонафтовим контактом покладу, але у межах того ж продуктивного горизонту з підвищеним пластовим тиском. Його розкриття через тріщини і розломи і спричинили виникнення грязьового вулкану після землетрусу у Румунії.

**Висновки.** Характер розподілу радіоактивності і торієво-радієве співвідношення в зоні вулкану і свердловини дають підстави вважати, що



джерелом грязьового вулкану є пластові води поза нафтовим контуром Старунського нафтового покладу. Тобто свердловина і вулкан мають одне глибинне джерело.

Результати дослідницької роботи слід використати як окрему інформацію про розподіл радіоактивності на зазначених об'єктах ділянки робіт, а також для подальших масштабніших досліджень по всьому геодинамічному полігону.

### **СПИСОК ВИКОРИСТАНОЇ ЛІТЕРАТУРИ:**

1. Адаменко О. М. Наш майбутній дім – Екоєвропа. Роман життя, науки і кохання в 4-х томах. Івано-Франківськ : Симфонія форте, 2007. Т.4. 428 с.
2. Белоус Н. Х. Чудо - Старуня. / Н. Х. Белоус, В. М. Кляровский // Геологические памятники Украины. Киев : Наукова думка, 1987. С. 48-49.
3. Kotarba, M. J. (ed). Polish and Ukrainian geological studies (2004 - 2005) at rhinoceroses. Polish Geological Institute and Society of Research on Environmental Changes «Geosphere», Warszawa – Krakow, 2005. 218 pp.
4. Kotarba, M. J. (ed). Interdisciplinary studies (2006 - 2009) at Starunia (Carpathian region, Ukraine) - the area of discoveries of Wolly Rhinoceroses (Annales Societatis Geologorum Poloniae, vol. 79, no. 3, Krakow, 2009. P. P. 217 - 480.
5. Адаменко О. М. Техногеологічна карта Старунського геодинамічного полігону на Прикарпатті / О. М. Адаменко, Г. Г. Стельмахович, М. І. Мосюк // Екологічна безпека та природокористування. Том 32. 2019, № 4.
6. Губанов І. Г. Грязьові вулкани // Енциклопедія Сучасної України: електронна версія / гол. редкол.: І. М. Дзюба, А. І. Жуковський, М. Г. Железняк та ін.; НАН України, НТШ. Київ: Інститут енциклопедичних досліджень НАН України, 2006.
7. Никитин Б. А. Избранные труды. [Електронний ресурс]. Режим доступу: <http://surl.li/rvfkd> .

# ARCHITECTURE

## ФОРМУВАННЯ ПЛАНУВАЛЬНИХ РІШЕНЬ БЕЗБАР'ЄРНОГО АРХІТЕКТУРНОГО СЕРЕДОВИЩА В БАГАТОФУНКЦІОНАЛЬНИХ ГРОМАДСЬКИХ КОМПЛЕКСАХ

**Бібер Світлана Гаврилівна**  
Старший викладач кафедри  
інноваційної архітектури та дизайну,  
**Костюк Марина Сергіївна**  
магістр,  
**Кирилюк Антон Володимирович**  
магістр,  
ВСП «Інститут інноваційної освіти  
Київського національного університету  
будівництва і архітектури»  
м. Київ, Україна

**Вступ. / Introductions.** В даному дослідженні розглядаються прийоми, які потрібно враховувати при формуванні безбар'єрного архітектурного середовища та інклюзивності простору в багатофункціональних громадських комплексах. Виходячи з цього, архітектурне середовище великих громадських закладів повинно не тільки відповідати функціональному призначенню, а також повністю має бути сформувано на принципах інклюзивності простору, як зовнішнього так і внутрішнього.

**Ціль роботи./Aim.** На сьогоднішній день в Україні питання знаходження та пересування маломобільних людей в міському середовищі залишаються в певній мері не вирішеними. Головна ціль даної роботи полягає у визначенні прийомів адаптації існуючого архітектурного середовища під потреби інвалідів та людей з обмеженими можливостями, формування планування нових громадських закладів, зокрема багатофункціональних комплексів, яке повинне

задовольняти вимогам організації безбар'єрного руху відвідувачів з проблемами пересування.

**Матеріали та методи./Materials and methods.** Інклюзивне суспільство-це насамперед суспільство, в якому створені найкращі умови для соціальної адаптації людей з інвалідністю, забезпечені запобіжники їхній можливій ізоляції. Зараз в Україні до вразливих груп належить велика кількість військовослужбовців та цивільних людей, які дістали інвалідність унаслідок війни. Заходи стосовно соціальної адаптації та соціально-середовищної орієнтації для людей з інвалідністю мають бути серед заходів із відновлення країни як на місцевому, так і загальнодержавному рівнях. «План відновлення України» у великому переліку національних програм передбачає загальнонаціональний проєкт, безпосередньо спрямованих на формування інклюзивної культури в суспільстві, організації безбар'єрних просторів та інтеграції людей з інвалідністю внаслідок війни в нові життєві обставини. Випущені посібники з проблем інклюзивності «Довідник практичних рекомендацій» книга 1,2. Національне агенство України з питань державної служби розробило Методичні рекомендації з питань формування безбар'єрності на робочому місці в державних органах. У новому плані заходів на 2024-2025 роки визначено основні завдання для відомства. Серед них, зокрема :

- пристосування інфраструктури для використання маломобільними групами населення;
- проведення моніторингу доступності;
- забезпечення захисту і безпеки осіб з інвалідністю та інших маломобільних груп тощо.

**Результати та обговорення./Results and discussion.** Дотримання існуючих та розробка нових державних будівельних нормативів та їх впровадження в проєктно-будівельну практику із відповідним контролем сприятиме забезпеченню доступності маломобільних груп населення до всіх сфер суспільного життя та підвищенню рівня комфорту середовища життєдіяльності для всіх верств населення. Такі заходи необхідно

впроваджувати в новобудови, особливо при проектуванні закладів з великою кількістю відвідувачів, зокрема багатофункціональних комплексів, вимагаючи дотримання нормативної бази, що стосується пристосування будівель для маломобільних людей.

Питання інклюзивності будівель також регулюють Державні будівельні норми В.2.2-40:2018 «Інклюзивність будівель і споруд», затверджені наказом Міністерства регіонального розвитку, будівництва та житлово-комунального господарства України від 30 листопада 2018 року № 327 (далі – ДБН). Відповідно до ДБН будівлі мають бути забезпечені:

- фізичною можливістю і зручністю потрапляння та пересування об'єктом, прилеглою територією, отриманням послуг;

- можливістю вільного отримання інформації про об'єкт та послуги, що надаються;

- вільною навігацією (орієнтування) по об'єкту та прилеглою територією.

Серед всіх напрямків створення безбар'єрного простору передбачено напрям фізичної безбар'єрності, а саме створення архітектурного середовища, в якому громадські споруди та публічні місця, транспорт і послуги є фізично доступними для всіх суспільних груп. У багатьох економічно розвинених державах фізична безбар'єрність реалізується через концепт універсального дизайну фізичної інфраструктури. Муніципальні стратегії набувають поширення у світі з огляду на триваючі процеси урбанізації (нині понад 65 % світового ВВП генерується саме в містах). За прогнозами ООН, до 2050 р. у містах житиме близько 70 % населення світу (нині – близько 56 %). При цьому сучасні концепції інклюзивних міст включають просторові (інфраструктура), соціальні (рівність прав та залученість) та економічні (працевлаштування) складові.

Стратегія державної політики України направлена на створення безперешкодного інфраструктурного середовища – формування універсального дизайну в публічному просторі. Відповідні кроки у цьому напрямі передбачають розвиток громадського середовища взагалі. Вивчення потреб

представників вразливих категорій населення (маломобільних груп, осіб з інвалідністю, зокрема з вадами слуху та зору), їх залучення до ухвалення рішень (зокрема на місцевому рівні), визначення програм поліпшення публічного простору та оцінки чинних програм стосовно формування безбар'єрного публічного середовища.

З метою реалізації Національної стратегії зі створення безбар'єрного простору в громадському просторі багатофункціонального комплексу необхідно, насамперед, створювати безпечний безбар'єрний простір для людей з інвалідністю, а саме застосовувати наступні прийоми інклюзивності:

- встановлювати пандуси або платформу з автоматичним підйомником перед входом в будівлю, обладнати поручнями вхід в заклад;
- адаптувати для людей з інвалідністю вхідні двері та тамбури в заклад;
- встановлювати на вході на територію комплексу попереджувальні тактильні плитки, організувати звукові сигнали попередження, розміщати тактильні інформаційні таблички зі шрифтом Брайля;;
- облаштовувати місця для паркування людей з інвалідністю біля будівлі та близько до входів;
- передбачати облаштовані місця очікування для людей з інвалідністю на першому поверсі в холах комплексу, спеціальні санвузли, універсальні кабінки, вздовж стін комунікаційних коридорів розміщати поручні для людей з вадами зору;
- встановлення ліфтів, необхідних для пересування та евакуації під час пожежі інвалідів на візках;
- передбачати облаштовані місця для інвалідів на візках в глядацьких та актових залах, на робочих місцях для персоналу закладу.

**Висновки./Conclusions.** Право на інклюзію, соціальне включення – невід'ємне право людини. Кожна людина має право бути рівноправним членом суспільства, повною мірою користуватися його благами та ресурсами. Як наслідок, недоступне середовище позбавляє людей з інвалідністю їхнього права на рівність, гідність та свободу. Україна, попри суттєві зрушення в напрямку

імплементції засад інклюзії, все ще перебуває на самому початку шляху по формуванню безбар'єрного середовища. В проектній архітектурній діяльності зараз на законодавчому рівні вже закріплені поняття «безбар'єрність» та «безбар'єрне середовище», а проєктувальники також активно використовують дефініції «доступність», «приспосована архітектура», «універсальний дизайн», «безперешкодний доступ», «інклюзивне планування». Це дає надію, що люди в Україні матимуть право на безпечний і здоровий життєвий простір.

## ГРАВІЙНІ САДИ

**Рожко Єлизавета Андріївна**  
Студентка  
Київський національний університет  
імені Тараса Шевченка  
м. Київ, Україна

**Вступ./Introduction.** Ландшафтний дизайн – це перетворення зовнішнього простору на щось унікальне та надихаюче. Однак зробити так, щоб щось виглядало привабливим для почуттів, не так просто, коли вам потрібні матеріали, які витримають з часом, протистоять стихіям і створюють правильну атмосферу для вашого дому. Актуальність статті полягає у наведенні прикладів застосування різних доступних матеріалів для створення природного та практичного ландшафтного дизайну.

**Мета./Aim.** Дослідити переваги кам'яних заповнювачів, їх універсальність і переваги з урахуванням рівноваги людини в навколишньому середовищі.

**Матеріали та методи./Materials and methods.** У науковій літературі досліджувалися різні аспекти використання гравію як альтернативного матеріалу в різних кліматичних умовах у ландшафтній архітектурі.

**Результати та обговорення./Results and discussion.** Гравійні сади є привабливим вибором для зовнішніх територій і вдихають життя в будь-який ландшафт. Гравійний сад, створений із різних декоративних подрібнених каменів, є надійним способом зробити вашу відкриту територію справді помітною. Дані сади популярні, оскільки вони відносно недорогі порівняно з нерухомими поверхнями.

Найкраще те, що вони не потребують монтажу фахівця — будь-хто може самостійно покласти гравійну поверхню, і до кінця цієї статті ви будете готові змінити свій сад.

Для проектування гравійного саду необхідно:

1. Вибрати свій гравій, тобто його колір повинен поєднуватися з

кольором будинку.

Світлі відтінки гравію виглядають приголомшливо поруч із пофарбованою в білий колір цеглою, а універсальний сірий гравій особливо добре доповнює чорні та коричневі кольори.

2. Вибрати ділянку у своєму саду, яка має трохи сонця та має досить хороший дренаж ґрунту.

Якщо ви не плануєте створювати повністю гравійний сад, визначте форму вашої ділянки та позначте її, включно з ділянками для насаджень, найпопулярніші конструкції, як правило, мають плавну форму. Крім того, важливо враховувати, що рослини повинні розповзатися, коли вони ростуть, тому переконайтеся, що між рослинами залишається багато місця.

3. Вибрати бордюр для свого гравійного саду у випадку, якщо ви не плануєте використовувати весь двір для створення свого гравійного саду, а ваш гравійний сад є частиною великої відкритої території, найкраще включити окантовку. Суцільні бордюри виглядають неймовірно по всьому периметру гравійного саду та справді допомагають вашій гравійній частині виділятися.

4. Вибрати рослини, враховуючи форму та текстуру листя.

Додавання сріблясто-листяних рослин надає екзотичну сутність і нагадує жаркіший клімат. Гравійні сади піддаються висадці в середземноморському стилі, стійкій до посухи; такі рослини, як лаванда (*Lavandula*), кам'яна троянда (*Glaptopetalum paraguayense*), молочай (*Euphorbia*), фломіс (*Phlomis*) тощо працюють дуже добре, а комахи отримують багато нектару та пилку.

Гравійні сади створюють різноманітні красиві кольори квітів. Ви навіть можете вибрати квіти, які змінюють колір кілька разів протягом сезону-постійно освіжаючи сад.

Ландшафтні архітектори та садівники роками користуються перевагами використання декоративного гравію та каміння в ландшафтному дизайні та садах через його гнучкість та прості вимоги при обслуговуванні.

Усе більше і більше людей виявляють стурбованість щодо збереження води, а також використання хімікатів у своїх дворах і садах. Гравій для



ландшафтного дизайну може бути розумною заміною трави, особливо там, де догляд за газонами небезпечний або де посуха чи екстремальні температури роблять природний газон непрактичним. Але, щоб гарантувати довговічність і первозданий вигляд вашого гравійного ландшафту, важливо дотримуватися цих порад щодо догляду.

По-перше, важливо запобігти росту бур'янів. регулярно оглядати ділянку з гравієм і видаляти будь-які бур'яни або небажані рослинні матеріали, щоб запобігти їх укоріненню.

По-друге, запобігання ерозії важливо для збереження цілісності вашого гравійного ландшафту.

Садовий гравій — це акуратна заміна газону, яка не потребує догляду. Гравій позбавляє від необхідності постійного поливу, скошування та внесення добрив. Зменшення використання води та хімікатів у дворі приносить користь навколишньому середовищу, особливо в посушливі місяці. Крім того, ваш пейзаж завжди виглядатиме доглянутим.

Натуральна кам'яна галька для озеленення бордюрів надає клумбі завершений вигляд і зберігає рослинність. Найкращий гравій для бордюру – це той, який доповнює інші елементи саду, такі як насадження та внутрішні дворики.

Озеленювачі засипають клумби гравієм, тому що він зберігається дуже довго, іноді до 100 років. Як було сказано раніше, гравій сприяє збереженню вологи в ґрунті і володіє вогнезахисними властивостями. З цієї причини іноді корисно мати смугу гравію навколо будівлі. Він захищає ґрунт від вітрової та водної ерозії та допомагає закріпити рослини, зберігаючи постійну температуру, що сприяє росту.

**Висновки./Conclusions.** Підсумовуючи, додавання гравію до ландшафтного дизайну вашого подвір'я може забезпечити численні переваги, такі як низькі витрати на обслуговування, належний дренаж, стійкість до росту бур'янів і довговічність.

Дотримуючись порад щодо догляду та покращуючи загальний вигляд

вашого гравійного ландшафту кам'яними бордюрами та насадженнями, ви можете створити візуально привабливий і довговічний відкритий простір.

Поповнення гравію кожні кілька років, враховуючи клімат і використання, забезпечить його довговічність. Завдяки ретельному плануванню та увазі до деталей ландшафтний дизайн з гравієм може перетворити ваш двір на приголомшливий оазис без проблем.

# **ІННОВАЦІЙНІ ПІДХОДИ ДО ВИКОРИСТАННЯ ДОЩОВОЇ ВОДИ В ЖИТЛОВИХ КОМПЛЕКСАХ ТА ЇХ ВПЛИВ НА СТАЛІСТЬ І ЕКОЛОГІЧНІСТЬ ЖИТЛОВОГО БУДІВНИЦТВА**

**Юзьков Сергій Сергійович**

студент, гр. АБСм-22-3а

Керівник:

**Пекер Аркадій Йосипович**

доцент кафедри теорії архітектури  
Київський національний університет

будівництва і архітектури

ORCID: 0000-0001-6900-9554

Використання дощової води стає все більш актуальним аспектом у житловому будівництві, спрямованому на зменшення негативного впливу на навколишнє середовище та оптимізацію використання ресурсів.

Іноваційні методи збору, очищення та використання дощової води дозволяють знижувати споживання води з водопровідної системи, а також зменшують навантаження на системи каналізації та забруднення природних водойм.

Для збору дощової води встановлюють системи, які можуть бути розташовані на дахах будівель чи в спеціальних резервуарах. Ці системи зазвичай складаються з каналізаційних труб, які збирають воду з даху та направляють її до резервуарів. Зібрана дощова вода потрапляє в резервуари, де вона зберігається та може піддаватися очищенню.

Для забезпечення якості води та виключення можливих забруднень використовуються фільтри та системи очищення. Після обробки дощова вода може використовуватися для різноманітних потреб, таких як полив рослин, наповнення водоймищ, промивання підлоги, а також технічні потреби. Це дозволяє ефективно використовувати водні ресурси та зменшує навантаження на системи водопостачання та каналізації.

Усі ці інноваційні підходи спрямовані на покращення якості життя

мешканців житлових комплексів, зменшення витрат на комунальні послуги та збереження природних ресурсів.

Таким чином, використання дощової води у житловому будівництві є важливим елементом сталого розвитку та забезпечення екологічності житлового середовища.

# PEDAGOGICAL SCIENCES

UDC 378.14

## THE CONCEPT OF "BASIC PROFESSIONAL COMPETENCE" IN NATIONAL PEDAGOGICAL THOUGHT

**Panteleimonova Tetiana Hennadiivna,**  
Deputy Director of the Career Development Center  
of V. N. Karazin Kharkiv National University  
Kharkiv, Ukraine

**Abstract.** The approaches of domestic scientists to the definition of the concept of basic professional competence in pedagogical thought are revealed in the thesis.

The characteristic features of the basic professional competence of higher education students are outlined.

Based on the analysis and synthesis of the information obtained, the author's definition of basic professional competence is presented, which is a set of knowledge, skills, abilities, personal qualities that are acquired in the process of professional training of future specialists and serve as the basis for the successful implementation of their specific professional activities.

**Key words:** competence, professional competence, higher education institutions, students.

Training of highly qualified competent specialists is the key to successful development and progress in all spheres of public life. In this regard, quality education is an "effective tool for confronting the challenges of our time".

The purpose of the article is to present the author's position on the essence of the concept under study based on the analysis and generalization of approaches of domestic scholars to the definition of basic professional competence.

The problem of forming the basic professional competence of future specialists is the subject of research by modern Ukrainian scholars, in particular, such as: I. Aseyeva, O. Onoprienko, D. Chernilevsky, V. Petruk, I. Khavina, V. Umanets, C. Reznik, H. Kuznetsova, T. Sobchenko, S. Makhnovsky, S. Mishchenko and others.

Thus, according to contemporary researcher I. Aseyeva, basic professional competence contains a whole range of universal knowledge characterized by breadth of generalization, since these competences reflect the ability of a specialist to effectively solve professional problems. The domestic scientist understands "basic professional competence" (of bachelors of engineering specialties) as "the unity of individual qualities of a personality and independent cognitive activity that ensure the use of knowledge, skills, abilities acquired in the process of fundamental professional training to solve both educational and subsequently professional tasks of the professional field of activity" [1, p. 81].

A somewhat similar position is expressed by S. Reznik and G. Kuznetsova on the interpretation of the concept of "basic professional competence" (of future engineers) - a dynamic integrative quality of a person acquired in the process of professional training (during study), containing interrelated basic knowledge, skills, abilities with the help of which a future specialist solves professional tasks and problems; a certain standard or standard of formally described characteristics that are considered within a particular field and ensure the ability of a specialist to perform his/her professional duties.

T. Sobchenko and S. Makhnovskyi, in defining the essence of the phenomenon under study, understand it as "a purposeful process of mastering the knowledge, skills, abilities necessary for the effective implementation of future professional activities in the natural sciences, the formation and development of a specialist, and the achievement of an appropriate level of professional maturity" [5, p. 136].

O. Onoprienko believes that basic professional competence is the leading one, as it reflects the specifics of a particular professional activity. In view of this, the scientist understands the concept of "basic professional competence" as a structurally classified complex (knowledge, skills, abilities, personal qualities), which is the basis

for reflecting the specifics and ensuring the quality of a particular type of professional activity [3].

D. Chernilevsky specifies that basic professional competence is formed during the training of a future specialist in a higher education institution and after the completion of the training period, since this competence is necessary for the realization of his/her professional activity and performance of certain work. The scientist emphasizes that in different organizations, even in similar positions, a specialist needs to have different qualities and abilities, in particular: a strategic approach, leadership, confidence in decision-making, organizational skills and talent, teamwork skills, etc.

In the work of I. Khavina, the concept of "basic professional competence" (bachelors of psychology) is defined by the researcher as "a set of knowledge, skills, abilities, as well as personality qualities that a specialist acquires in the process of professional training, which is the foundation and basis for effective solution of theoretical and practical tasks of a particular professional activity" [6, p. 74-75].

V. Umanets defines the concept of "basic professional competence" (of future specialists in the repair and maintenance of counting and computing machines) as "an integral and systemic formation that determines the readiness of specialists for a specific professional activity; a set of competencies that are a component of an integral system of professional training focused on the formation of a professionally competent specialist" [8, p. 32].

S. Mishchenko understands the "basic professional competence" (of future teachers of a vocational college) as the identification of a set of certain competencies that contribute to the professional realization of the individual in the context of teaching specific disciplines in vocational colleges [2, p. 163].

Based on the analysis and generalization of scholars' approaches to defining the essence of the phenomenon under study, the author concludes that the concept of "basic professional competence" is understood by the author as a set of knowledge, skills, abilities, personal qualities acquired in the process of professional training of future specialists and serving as the basis for the successful implementation of their

specific professional activities.

Based on the generalization of the above, it was concluded that the basic professional competence of future specialists has the following characteristics

- ✓ component of professional competence;
- ✓ is determined by a clear awareness of the specialist's own social role, understanding of their own motives, motives, needs, interests, aspirations, value orientations in relation to a particular professional activity, as well as understanding of the process of regulating their professional development;
- ✓ is not identical to the person's education;
- ✓ contains certain psychological personal qualities regarding a person's ability to act responsibly and independently;
- ✓ varies and depends on the field of activity, possibly on the position, workplace, etc;
- ✓ an indicator is an assessment of the final result of a specialist's professional activity, as well as an assessment of individual capabilities, professional qualities, the level of knowledge, skills, abilities, and abilities that are important for a future specialist, etc.

## **REFERENCES**

1. Aseieva I. V. Formation of basic professional competence of future bachelors of engineering specialties in the process of scientific and natural training: Candidate of Pedagogical Sciences: 13.00.04. Poltava. 2021. 371 c.
2. Mishchenko S.G. Content and structure of professional competence of a college teacher. Scientific Journal of the Drahomanov National Pedagogical University. Series 5. Pedagogical sciences: realities and prospects. Issue 55. 2016. C. 160-167.
3. Onopriienko O. V. Formation of basic professional competences of the future physical culture teacher in the process of studying special disciplines: PhD thesis ....: 13.00.04. Cherkasy, 2009. 23 c.
4. The essence and structural components of the basic professional



competence of future engineers. Theory and practice of social systems management. Issue 3. 2022. C.73-82.

5. Sobchenko T.M., Makhnovskyi S.S. General theoretical issues of formation of professional competence of future specialists in the natural sciences. Scientific Bulletin of Uzhhorod University. Series: "Pedagogy. Social work". 2023. Issue 2 (53). C.135-138. DOI: 10.24144/2524-0609.2023.53.135-138

6. Khavina I. V. Formation of basic professional competencies of bachelors in psychology in the process of studying natural sciences. Candidate of Pedagogical Sciences: 13.00.04. Vinnytsia. 2018. 308 c.

7. Chernilevsky D. V. Multicultural competence as a component of the creative development of a specialist. Creative pedagogy. 2011. Issue 4. C. 13-22.

8. Umanets V. O. Formation of basic professional competencies of future specialists in the repair and maintenance of counting and computing machines in professional training. Candidate of Pedagogical Sciences: 13.00.04. Vinnytsia. 2015. 296 c.

# ПІДГОТОВКА СТУДЕНТІВ У ЗАКЛАДАХ ВИЩОЇ ОСВІТИ ДО РОБОТИ З ДІТЬМИ З ОСОБЛИВОСТЯМИ ПСИХОФІЗИЧНОГО РОЗВИТКУ

**Ашиток Надія Іванівна,**  
д.ф.н., професор  
Дрогобицький державний педагогічний університет  
імені Івана Франка  
м. Дрогобич, Україна

**Вступ. / Introductions.** Сучасний етап існування українського суспільства в умовах воєнного стану ініціює реформування та оновлення стратегії державної політики у галузі освіти для забезпечен

ня ефективного навчання осіб з особливими освітніми потребами. Реалізація державної політики у питаннях підготовки фахівців до роботи з особами зазначеної категорії випереджає розвиток теоретико-методологічних засад освітньої практики, а тому актуальним є окреслення та обґрунтування проблем цієї практики, що зумовило появу численних праць із даної проблематики. Дослідженням цих проблем займались С. Альохіна, Г. Гаврюшенко, Н. Горішна, С. Єфімова, А. Колупаєва, О. Мартинчук, С. Мельник, Т. Скрипник, Г. Слозанська, Н. Софій, І. Ярмощук та ін. Незважаючи на значну кількість публікацій, ці проблеми, особливо ті, що торкаються проблем підготовки у сфері освіти в умовах воєнного стану, залишаються малодослідженими.

**Мета роботи./ Aim.** Мета статті – дослідити проблеми підготовки фахівців до роботи з дітьми з особливостями психофізичного розвитку у закладах освіти під час воєнного стану.

**Матеріали та методи./Materials and methods.** Теоретико-методологічною основою дослідження виступають загальнонаукові та спеціальні методи, до яких відносяться метод теоретичного аналізу, метод систематизації, метод порівняння та метод узагальнення.

**Результати та обговорення./Results and discussion.** Актуальність

проблеми інклюзивної освіти пов'язана насамперед з тим, що в Україні існує тенденція до зростання кількості дітей з особливими освітніми потребами, які потребують корекційного навчання. Згідно зі статистичними даними станом на 01.12.2023, в Україні налічувалось 6158 інклюзивних груп закладів дошкільної освіти, у яких виховувалось 11285 осіб з особливими освітніми потребами; 29321 інклюзивний клас у закладах загальної середньої освіти, у яких вчилися 40354 учня зазначеної категорії; 807 спеціальних класів у закладах загальної середньої освіти, у них навчалось 7044 учня з особливостями психофізичного розвитку. Як свідчить статичне джерело, за останні п'ять років кількість осіб з особливими освітніми потребами, що здобувають освіту в інклюзивних класах ЗЗСО, збільшилась майже вдвічі [3].

Система підготовки фахівців до роботи з особами з особливими освітніми потребами реформується з урахуванням передових світових здобутків у сфері інклюзії. У зв'язку із збільшенням інновацій в галузі освіти, зростають вимоги до особистісного і професійного рівня підготовки фахівців, які будуть працювати з дітьми з особливими освітніми потребами. Проте, як зазначала С. Альохіна у своєму аналітичному звіті про результати комплексного дослідження проблем інклюзивної освіти в Україні, сучасний стан підготовки фахівців у цій сфері не задовольняє суспільних потреб, оскільки якість цього виду освіти є низького рівня, у закладах не вистачає фахівців і ставок для них, здебільшого немає асистентів, перевантажені психологи. Варто відзначити методологічну та психологічну неготовність педагогічних працівників до викладання дисциплін для дітей з особливостями психофізичного розвитку; низький престиж роботи педагогів у закладах інклюзивної освіти через невідповідну зарплатню та перевантаження [1].

Існування проблем з кадровим забезпеченням та його підготовкою відзначає й Директор департаменту освіти та науки департаменту освіти та науки Львівської ОВА Олег Паска, який пише: *«Станом на сьогодні школам найбільше потрібні практичні психологи. 15% від усіх вакансій – це психологи. Також потрібні асистенти вчителя, тут йдеться про школи із дітьми з*

*особливими потребами. Ще існує потреба у соціальних педагогах. Психологи, асистенти вчителя, соціальні педагоги – це приблизно 170 вакансій [...] Часто у школах, коли звільнився один вчитель, інший забирає його години та викладає дітям, навіть якщо не має відповідного фаху. В такий спосіб навчальні заклади через заміни виходять із ситуації із браком кадрів [...]. На практиці такі заміни бувають часто, проте вони не завжди вдалі» [6].*

У контексті таких проблем важливою передумовою успішного функціонування інклюзивної освіти залишається підготовка майбутніх педагогів, психологічно витривалих, гуманістично спрямованих. Зазначене актуалізується у наш час тим, що, як зазначено у звіті Управління ООН з координації гуманітарних питань про ситуацію в Україні, війна порушила освітній процес для 5,7 мільйона дітей [5]. «Внутрішнє й зовнішнє (за кордон) переміщення торкнулося кожних двох дітей із трьох. Цивільна інфраструктура, від якої залежать діти, надалі зазнає все більше пошкоджень чи руйнувань» [4, с. 12-13]. Під час війни освітній процес зазнає ускладнень у всіх областях країни внаслідок масових переміщень громадян, руйнування закладів освіти, недоліки в організації дистантного навчання через проблеми з Інтернетом та електрикою. Негативно впливає на здатність дітей навчатися через травми і психологічний стрес, спричинених війною. Можна припустити, що кількість дітей, яким будуть потрібні інклюзивні послуги, збільшиться в наступні роки у зв'язку зі збільшенням кількості дітей з фізичними та/або психологічними травмами, отриманих ними під час війни.

Звісно, що для роботи у закладах інклюзивної освіти на часі є прищеплення педагогам навичок спілкування, навчання та виховання осіб з особливими освітніми потребами з посттравматичними, психологічними проблемами. Підготовка педагогів до роботи з цими дітьми, як слушно відзначають Н. Горішна, Г. Слосанська, доцільно здійснюватися шляхом засвоєння педагогами знань про вплив травматичного досвіду на навчання та виховання дітей; осягнення методів і прийомів роботи з дітьми зазначеної категорії з травматичним досвідом; доцільними будуть також техніки

релаксації, арт-терапії, ігрової терапії тощо. Для підготовки педагогів будуть доречними організація практик у закладах інклюзивної освіти, стажування чи волонтерство в організаціях, які працюють із дітьми зазначеної категорії, надання педагогам психологічної підтримки з метою уникнення професійного вигорання [2, с. 82-85].

Оскільки діти з особливостями психофізичного розвитку під час навчання у закладах освіти в умовах війни перебувають у стані підвищеної тривоги, страху та розгубленості, педагоги, що з ними працюють, мають володіти компетенціями, пов'язаними з наданням ефективної допомоги та підтримки дітям зазначеної категорії під час повітряної тривоги та евакуації у безпечне місце. Ці діти потребують особливої уваги, адже вони повільніше реагують на зміни у навколишньому середовищі та часто адекватно сприймають інформацію після кількох повторень. Формування зазначених компетенцій у педагогів доцільно здійснювати на основі розроблених Інститутом спеціальної педагогіки і психології імені Миколи Ярмаченка НАПН України порад та рекомендацій щодо супроводу дітей з порушеннями зору, слуху, інтелектуального розвитку.

Під час воєнного стану організація інклюзивного навчання дітей з особливими освітніми потребами нагальною стає дистанційно-очна (змішана) форма здобуття освіти дітьми з особливими освітніми потребами. У зв'язку із зазначеним педагоги мають оволодіти компетенціями комп'ютерної грамотності та методиками дистанційного навчання з використанням онлайн навчання осіб з особливими освітніми потребами відповідно до індивідуальної програми розвитку та з урахуванням їхніх індивідуальних потреб і можливостей.

**Висновки./Conclusions.** Формування готовності педагогів до роботи з дітьми з особливими освітніми потребами було актуальним і до впровадження воєнного стану. У наш час цей процес ускладнюється через виникнення численних проблем, пов'язаних з військовими діями, що зумовлює потребу в удосконаленні адекватної до вимог часу підготовки фахівців, здатних

вирішувати ці проблеми.

## СПИСОК ВИКОРИСТАНИХ ДЖЕРЕЛ

1. Альохіна С. Інклюзивна освіта в Україні: здобутки, проблеми та перспективи: резюме аналітичного звіту за результатами комплексного дослідження. Київ, 2011. 36 с. URL: <http://www.twirpx.com/file/974948>
2. Горішна Н., Слосанська Г. Підготовка педагогів до навчання дітей з особливими освітніми потребами і травматичним досвідом війни: виклики та можливості. *Інклюзивна освіта: ідея, стратегія, результат : матеріали III Всеукраїнської міждисциплінарної науково-практичної конференції з міжнародною участю* (м. Тернопіль, 23-24 квітня 2023 р.). Тернопіль : ТНПУ ім. В. Гнатюка, 2023. С. 82-85.
3. Статистичні дані. URL: <https://mon.gov.ua/ua/osvita/inklyuzivne-navchannya/statistichni-dani>
4. Освіта України в умовах воєнного стану. Інформаційно-аналітичний збірник. Київ, 2022. 358 с.
5. ОСНА. Україна: Гуманітарне реагування у 2022 році. URL: <https://reports.unocha.org/uk/country/ukraine/>
6. Паска Олег. Вчителів постійно звинувачують у всьому. URL: [https://znayshov.com/News/Details/vchyteliv\\_postiino\\_zvynuvachuiut\\_u\\_vsomu](https://znayshov.com/News/Details/vchyteliv_postiino_zvynuvachuiut_u_vsomu)

## ДИДАКТИЧНА СИСТЕМА ПРОФІЛЬНОГО НАВЧАННЯ В СТАРШІЙ ШКОЛІ: ШЛЯХ ДО САМОВИЗНАЧЕННЯ ОСОБИСТОСТІ

**Барановська Олена Володимирівна,**  
к.п.н., старший науковий співробітник,  
Інститут педагогіки НАПН України, м. Київ

**Вступ.** Освіта постійно еволюціонує та адаптується до потреб суспільства та ринку праці, тому питання впровадження профільного навчання у старшій школі виходить на передній план як важлива основа формування в старшокласників ключових компетентностей і підготовки їх до свідомого вибору майбутньої професії. У цій статті ми розглянемо спроби формування дидактичної системи профільного навчання в старшій школі України та виявити ключові позиції, які можуть бути корисними для її модернізації.

**Мета роботи.** Мета даної роботи – аналіз історії пошуку ефективних моделей профільного навчання в старшій школі, виявленні основних проблем та тенденцій організації профільного навчання в старшій школі.

**Матеріали та методи.** Теоретичний аналіз філософської, психологічної та педагогічної наукової літератури, вивчення нормативно-правових документів у сфері освіти, досвіду роботи педагогічних працівників загальноосвітніх навчальних закладів України; теоретичні методи.

**Результати та обговорення.** Профільне навчання в старшій школі націлене на виконання основного завдання: формування індивідуального навчального маршруту кожного учня, дозволяючи йому спрямовувати зусилля на розвиток професійних вподобань, здібностей, інтересів та знань. Тобто це вид диференційованого навчання старшокласників відповідно до їхніх освітніх потреб, зумовлених орієнтацією на майбутню професію [1]. Профільне навчання на сучасному етапі визначається як «...вид диференціації й індивідуалізації навчання, що дає змогу за рахунок змін у структурі, змісті й організації освітнього процесу повніше враховувати інтереси, нахили і здібності учнів, їх можливості, створювати умови для навчання

старшокласників відповідно до їхніх освітніх і професійних інтересів і намірів щодо соціального і професійного самовизначення...» [2].

Протягом останніх десятиліть, із зростанням усвідомлення потреб суспільства у гнучких, адаптивних навчальних системах, профільна освіта в старшій школі стала об'єктом інтенсивних досліджень та експериментів. Зокрема, період 1990-х-2000-х років був визначним в плані активного пошуку нових методик, підходів та моделей у профільній освіті. Цей період можна охарактеризувати як епоху інновацій у системі профільної освіти, коли активно експериментували з різноманітними формами організації навчального процесу з метою найбільш ефективного задоволення потреб індивідуального розвитку учнів. Саме під час цього періоду здійснювався пошук оптимальних стратегій та засад профільного навчання і допрофільної підготовки в загальноосвітній школі, гімназії та ліцеї. Багато шкіл та освітніх установ застосовували підходи, спрямовані на модифікацію існуючих структур та програм, з метою пристосування до зростаючих потреб учнів та суспільства загалом.

В 90-ті – 2000-ті роки активно напрацьовувалася нормативна та наукова база профільного навчання: Положення про міжшкільний навчально-виробничий комбінат (Затв. наказом М-ва освіти України від 30.11.1993 р.); Положення про навчальний та навчально-науково-виробничий комплекси (Затв. наказом М-ва освіти України від 19.01.1994 р.); Положення про професійну орієнтацію молоді, яка навчається (Затв. наказом М-ва освіти України, М-ва праці України, М-ва у справах молоді і спорту від 02.06.1995 р.); Положення про спеціалізовану школу (школу-інтернат) системи М-ва культури і мистецтв України (Затв. наказом М-ва культури і мистецтв України від 27.01.2004); Про типові навчальні плани для організації профільного навчання у загальноосвітніх навчальних закладах (Наказ М-ва освіти і науки України від 20.05.2003 р.); Рекомендації Міністерства освіти і науки України 28.11.02 № 1/9 щодо забезпечення профільного навчання учнів старшої школи; Концепція державної системи професійної орієнтації населення (1994 р.); Концепція профільного навчання в старшій школі (2003) тощо.



Проблему диференціації навчання як основи організації профільного навчання в ті роки активно досліджували українські науковці: Г. Балл (психолого-педагогічні засади організації профільної допрофесійної підготовки школярів); О. Барановська (впровадження сучасних форм організації навчального процесу в умовах профільного навчання); Н. Бібік (профільна школа: як стратегія рівного доступу до якісної освіти); О. Бугайов (диференціація навчання учнів у загальноосвітній школі); В. Володько (індивідуалізація й диференціація навчання: понятійно-категорійний аналіз); Ю. Гільбух (диференціація освіти й навчання як передумова формування готовності до професійної праці); С. Генкал (самореалізація та самовизначення учнів профільних класів на основі індивідуальних освітніх проєктів); В. Грицак (рівнева й профільна диференціація при відборі в проліцейні та ліцейні класи); О. Губачов (допрофесійний компонент змісту навчання в основній школі); В. Кизенко (основні підходи до формування змісту профільного навчання); О. Корсакова (про технологію диференційованого навчання); Л. Липова (сучасні тенденції диференціації змісту освіти); І. Малафіїк (стратегія диференційованого навчання); О. Овчарук (профільне навчання в старшій школі); В. Рибалка (особистісний підхід у профільному навчанні старшокласників); В. Романчук (організаційно-педагогічні умови підготовки старшокласників до вибору професії у навчально-трудої діяльності); А. Самодрин (організація діяльності профільно-диференційованої середньої загальноосвітньої школи); П. Сікорський (теорія і методика диференційованого навчання в середніх загальноосвітніх і професійних навчальних закладах); С. Трубачева (дидактичні особливості інтеграції змісту освіти в умовах профільного навчання); А. Фурман (психодіагностика інтелекту в системі диференціації навчання); Б. Чижевський (організаційно-педагогічні умови становлення ліцеїв в Україні); Н. Шиян («М'яка» диференціація як основа моделювання профільного навчання) та ін. [3–7]. Саме в ті роки була закладена база для впровадження профільного навчання в старшій школі, але не всі початки були реалізовані в повній мірі.

Система профільного навчання потребувала серйозної адаптації до нових потреб суспільства, більшої гнучкості, орієнтації на індивідуальні можливості та запити учнів. Вивчення досвіду зарубіжних країн, курс України на інтеграцію в європейську спільноту, напрацьована вітчизняна база з питання диференціації та профілізації навчання дали орієнтири на серйозні зміни в системі освіти.

Розглядаючи досвід європейських країн з питання впровадження профільного навчання старшокласників, можна виокремити ряд можливостей, спрямованих на розвиток їхніх індивідуальних здібностей, вподобань та кар'єрних перспектив. Деякі з можливостей профільного навчання для учнів у Європі включають: *гнучкість програми*: (навчальні програми, які дозволяють учням вибирати з різноманітного спектру предметів та спеціалізацій в рамках профільного навчання); *міжнародні можливості*: (різноманітні програми обміну для учнів, можливості участі у міжнародних проектах та програмах, які дозволяють здобувати міжнародний досвід та розширювати свої горизонти); *професійна орієнтація*: (практичні курси, інтернатури та зустрічі з фахівцями у різних галузях, що допомагають учням краще розуміти свої інтереси та кар'єрні перспективи); *підготовка до вищої освіти*: (підготовка учнів до вступу до вищих навчальних закладів, надаючи їм необхідні знання та навички для успішного навчання на рівні вищої освіти); *розвиток особистості*: (розвиток критичного мислення, творчих навичок та самостійності учнів, допомагаючи їм стати більш самосвідомими та компетентними громадянами). Ці можливості можуть значно варіюватися в залежності від конкретної країни та школи, проте загальний тренд полягає в наданні учням можливостей для індивідуального розвитку та самореалізації через профільне навчання.

Сучасна *профільна середня освіта* складається з профільно-адаптаційного (10 рік навчання) та профільного (11-12 роки навчання) циклів, що створює передумови для врахування вікових та індивідуальних особливостей, потреб та зацікавлень здобувачів освіти, виявлення та надолуження освітніх втрат, а також формування індивідуальної освітньої

траєкторії здобувачів на підставі їхнього усвідомленого вибору. Освітні програми профільної середньої освіти: *академічного спрямування*: забезпечують поглиблене вивчення певних освітніх компонентів відповідних освітніх галузей; *за професійним спрямуванням*: містить інші освітні компоненти, які повністю або частково охоплюють зміст професійних стандартів, або державних освітніх стандартів з певних професій, або стандартів фахової передвищої освіти з певних спеціальностей [8]. *Принципами профільного навчання* виокремлено наступні: *соціальної рівноваги*: узгодження можливостей освітніх послуг, запитів ринку праці й соціальних очікувань випускників школи; *наступності й неперервності*: взаємозв'язок між допрофільною підготовкою, профільним навчанням та професійною підготовкою; *гнучкості*: забезпечення можливостей та умов для зміни профілю навчання, змісту і форм організації профільного навчання, широкого вибору змісту навчальних програм та можливостей для його корекції; *варіативності*: багаторівневість навчальних планів, освітніх програм, змісту освіти, використання різноманітних технологій, надання учням можливості вибору предметів (курсів), що вільно вивчаються, зміна видів діяльності, використання інтегративного підходу у вивченні обов'язкових предметів; *діагностико-прогностичної реалізованості*: виявлення здібностей учнів для обґрунтованої орієнтації на профіль навчання та подальше професійне самовизначення; *диференціації*: забезпечення умов для добровільного вибору школярами профілю навчання, виходячи з їхніх пізнавальних інтересів, здібностей, досягнутих результатів навчання й професійних намірів; *індивідуалізації*: урахування індивідуальних особливостей особистості для досягнення поставленої мети, що слугує основою для здійснення особистісно орієнтованого навчання у профільній школі тощо.

**Висновки.** Напрацьована протягом більше ніж тридцяти років теоретична, правова та практична база організації профільного навчання в старшій школі, виникнення різних типів навчальних закладів нового типу в Україні дали можливість прийти до необхідності створення сучасної гнучкої

системи, за якої учень може поєднати індивідуальні інтереси та можливості із запитамі суспільства. Важливими факторами ефективності впровадження профільного навчання на сучасному етапі мають стати: адаптованість змісту навчання до нагальних потреб сучасного суспільства та особистих вподобань учня; врахування сучасних тенденцій та потреб ринку праці; створення чіткої системи допрофільного та профільного навчання в основній школі; індивідуалізація та диференціація навчання; розвиток та модернізація форм і методів профільного навчання.

### СПИСОК ЛІТЕРАТУРИ

1. Профільне навчання в старшій школі: шляхи розвитку: Наук.-доп. бібліогр. покажч. Вип.1. / АПН України. ДНПБ України ім. В. О. Сухомлинського; Уклад.: Л. О. Пономаренко, Л. І. Ніколюк, Л. І. Самчук, І. М. Каневська; Наук. консультант і автор вступ. ст. В. І. Кизенко, канд. пед. наук; Наук. ред. і відп. за вип. Т. Ф. Букшина; Бібліогр. ред. Є.К. Бабич; Рецензент Н.М. Бібік, д-р пед. наук. К., 2004. 163 с.
2. Про затвердження Концепції профільного навчання у старшій школі. Наказ МОН № 1456 від 21.10.13 Взято з: [https://osvita.ua/legislation/Ser\\_osv/37784/](https://osvita.ua/legislation/Ser_osv/37784/)
3. Дидактичні засади диференціації навчання в основній школі: монографія / [авт. кол.: В. І. Кизенко, Г. О. Васьківська, С. П. Бондар й ін.]; за наук. ред. В. І. Кизенка. Педагогічна думка, 2012. 216 с.
4. Кизенко В. І. Профільне навчання: проблеми впровадження. Біологія і хімія в школі. 2008. № 3. С. 42–44.
5. Барановська О. В. Модернізація змісту профільного навчання в світлі міжпредметної інтеграції. Директор школи, ліцею, гімназії. – 2015. № 4-5. С. 94–99.
6. Барановська О. В. Варіативність форм диференційованого навчання // Біологія і хімія в школі . 2011. № 4 (86). С. 26–29.
7. Барановська О. В. Проблема міжпредметної інтеграції в профільній школі / Перспективні напрямки світової науки : Збірник статей учасників

Тридцять третьої міжнародної науково-практичної конференції «Інноваційний потенціал світової науки – XXI сторіччя» (20-27 трав. 2015 р.). Т. 1. Науки гуманітарного циклу. Запоріжжя : Вид-во ПГА, 2015. С. 24–26.

8. Проект стандарту профільної середньої освіти. Проект. с. 2. Взято з: [https://mon.gov.ua/storage/app/media/gromadske-obgovorennya/2023/10/30/НО-проект.Derzhstandartu.profilnoyi.serednoyi.osvity-30.10.2023.pdf?\\_\\_cf\\_chl\\_tk=JBL7174V\\_d\\_K4Qjr7rpGVVpnj2bMwPwUwPGwouHGrds-1707755205-0-4240](https://mon.gov.ua/storage/app/media/gromadske-obgovorennya/2023/10/30/НО-проект.Derzhstandartu.profilnoyi.serednoyi.osvity-30.10.2023.pdf?__cf_chl_tk=JBL7174V_d_K4Qjr7rpGVVpnj2bMwPwUwPGwouHGrds-1707755205-0-4240)

# ОСОБЛИВОСТІ НАВЧАННЯ МАТЕМАТИКИ УЧНІВ 5-6 КЛАСІВ В УМОВАХ ІНКЛЮЗІЇ

**Галайко Юлія Анатоліївна**

к.п.н., доцент

**Росіцька Анастасія Віталіївна**

студент

Дніпровський національний університет імені Олеся Гончара  
м. Дніпро, Україна

**Вступ. / Introductions.** Основне завдання школи інклюзивного типу-побудова навчально-виховної роботи з учнями, яка задовольняє потреби всіх без винятку. Головною метою такої школи є не лише освіта, а й забезпечення повноцінного соціального життя, активного спілкування з однокласниками, взаємодопомоги.

На думку М. Порошенко, [1] у контексті європейських цінностей інклюзивна освіта вимагає значної переорієнтації свідомості суспільства і, насамперед, педагогічних працівників, а також здійснення педагогами своєї професійної діяльності з урахуванням принципів толерантності, поваги до індивідуальних особливостей дітей, неупередженості та недопущення дискримінації.

Відповідно до закону України “Про освіту” громадяни України мають право на освіту в усіх навчальних закладах, у тому числі на безоплатну освіту в державних і комунальних навчальних закладах незалежно від статі, раси, національності, соціального і майнового стану, роду та характеру занять, світоглядних переконань, належності до партій, ставлення до релігії, віросповідання, стану здоров’я, особливих освітніх потреб, місця проживання та інших ознак. Що стосується освіти дітей з особливими потребами, то в законі зазначається, що їх навчання забезпечується: створенням належних умов для здобуття освіти особами з особливими освітніми потребами з урахуванням їхніх індивідуальних потреб в умовах інклюзивного навчання.

Навчальна дисципліна «Математика» в 5-6 класах включає в себе такі

складові: арифметика, початки алгебри та початки геометрії. Її вивчення спрямоване на засвоєння учнями системи математичних знань, вмінь і навичок, необхідних для подальшого вивчення алгебри, геометрії, алгебри і початків аналізу та суміжних дисциплін (фізика, хімія, біологія, інформатика тощо).

Таким чином, вивчення цієї дисципліни передбачає засвоєння учнями системи знань, вмінь та навичок, на основі якої будуть формуватися знання не тільки з математики, а й з інших навчальних дисциплін на наступній ланці навчання

**Ціль роботи./Aim.** Завдання полягає у вивченні специфіки викладання математики для учнів 5-6 класів у контексті інклюзивної освіти та у створенні методичних рекомендацій щодо навчання дітей з особливими освітніми потребами у цих класах.

**Матеріали та методи./Materials and methods.** Ключовий принцип, який лежить в основі інклюзивного підходу, полягає в тому, що школи мають бути відкритими для всіх дітей, незалежно від їхніх фізичних, інтелектуальних, соціальних, емоційних, мовних чи інших особливостей. Школам необхідно знаходити шляхи, які б забезпечували успішне навчання всіх дітей, включаючи дітей, які мають фізичні чи розумові проблеми [2, 3].

Математика володіє широкими можливостями з розвитку інтелекту школяра. Від побудови навчально-виховної діяльності на уроці і від місця, яке займає в ньому учень, залежить не тільки продуктивність пізнавального процесу, а й розвиток його особистості. Урок в інклюзивному класі, де є діти з обмеженими можливостями здоров'я, повинен припускати велику кількість використання наочності для спрощення сприйняття матеріалу.

При інклюзивній освіті необхідно використовувати різні інклюзивні технології. Під технологіями інклюзивної освіти розуміють ті методи і прийоми, які ведуть до створення необхідних умов, для якісної, ефективної та доступної освіти всіх дітей без винятку [4].

При навчанні математики вчителю необхідно враховувати деякі труднощі та особливості роботи з дітьми з ООП:

1. Спостерігається слабка активність сприйняття та зображення геометричних фігур.

Для формування геометричних уявлень у дітей з ООП чудово підходять моделі геометричних фігур, картки з їх зображенням. Можна запропонувати учням намалювати фігури, а також знайти схожі в навколишніх предметах.

2. Проблеми під час навчання математики виникають також недосконалістю зорових сприйнятів і моторики учнів.

Наприклад, знайомство з образами цифр можна розпочати з використанням спеціальних трафаретів.

3. Складність під час роботи з числовими даними, якщо записані не цифрами, а словами.

4. Слабкість диференціації нерідко призводить до уподібнення знань. При вивченні певних розділів математики доцільно використання спеціального дидактичного матеріалу, який забезпечує розширення практичного досвіду дітей, можливість бачити математичні властивості та відносини у предметах та явищах навколишньої дійсності.

5. Складність спостерігається і також при використанні раціональних прийомів обчислень: округлення, групування.

Наприклад, знаходячи значення числового виразу  $715+58-28+155$ , учні, не використовують переставний і сполучний закони додавання і групування доданків, хоча вони знайомі з ними.

6. Недоліки мислення виявляються також у стереотипності відповідей.

7. У учнів з ОВЗ знижено здатність до узагальнення. Це проявляється у труднощах формування математичних понять, у механічному заучуванні правил, без розуміння їх сенсу, без усвідомлення того, коли їх можна застосувати.

8. Труднощі у застосуванні математичних знань у практичній діяльності.

9. Багато помилок у обчисленнях можна уникнути, якщо використовувати навідні питання, щоб учень відчув і усвідомив правильність рішення.

Для успішного навчання учнів з ОВЗ математики вчитель повинен добре



вивчити потенційні можливості кожного з тим, щоб намітити шляхи залучення його до фронтальної роботи класу. Це дасть змогу здійснити диференційований та індивідуальний підхід до учнів, намітити шляхи корекційної роботи.

На уроках математики можлива диференціація завдань, тобто, всі завдання повинні мати різні рівні складності. При вирішенні і складанні завдань учням можуть пропонуватися різні картинки, за якими їм потрібно скласти і вирішити задачу. Оформленням діти займаються самостійно, проте вчителю необхідно ретельно стежити за роботою учнів.

Для активізації діяльності учнів та учнів з обмеженими можливостями здоров'я (ОМЗ) на уроках можливе використання наступних прийомів:

- Використання сигнальних карток, при виконанні завдань, це можуть бути колірні сигнали, картки зі знаками "плюс" і "мінус" і т. д.

- Використання вставок на дошку при виконанні будь-якого завдання, яка полягає в прикріпленні дітьми своїх карток на дошку.

- Робота за картками, які супроводжуються рекомендаціями щодо виконання завдань, спрямованих на активізацію пізнавальної та навчальної діяльності у дитини.

- Використання відеоряду або ілюстративно-аудіального матеріалу, що дозволяє включити два види пам'яті у дітей: слухову і зорову.

- Ілюстративний матеріал для зміни виду діяльності, що використовується в ході занять.

- Активні методи рефлексії, які можна проводити як індивідуально, так і колективно.

Супутні знання (означення, формули, правила тощо) можуть бути викладені на дошці, стендах кабінету, вони допоможуть учням виконувати більш складні завдання за вказаним алгоритмом. Так само необхідна спеціальна шкала оцінювання, яка торкається і успіхів дитини, її старанності, затраті зусиль для виконання завдань. При цьому ситуація ускладнюється тим, щоб співвіднести індивідуальні можливості кожної дитини з вимогами стандарту освіти. Використання задач на обчислення повинно характеризуватися

варіативністю формулювання, неоднозначністю розв'язання, виявленням різноманітних закономірностей і залежностей, використанням різних моделей (предметних, графічних, символічних), що дозволяє враховувати індивідуальні особливості учнів, їх життєвий досвід, предметнодіяльнісне та наочно-образне мислення. Вправи на усний рахунок повинні бути невід'ємною частиною на кожному уроці.

Діти з особливими потребами складають велику й різноманітну групу за видами порушень здоров'я. Це та категорія дітей, стан здоров'я якої є перешкодою для засвоєння звичайної навчальної програми в повному її обсязі. У більшості таких учнів проявляється недостатній рівень пізнавальної активності, недостатня мотивація навчальної діяльності, знижений рівень працездатності і самостійності. Тому пошук і використання активних форм, методів і прийомів навчання є необхідним для покращення ефективності навчання.

На першому етапі у дітей 5-6 класів з особливими потребами (вік 10-12 років) потрібно сформувати інтерес до вивчення математики. Тут вчитель має проявити весь свій творчий потенціал і створити для якісного навчання відповідні умови, дидактичні матеріали, за якими учні з особливими потребами будуть навчатися.

Саме на уроках математики в учнів з особливими потребами розвиваються предметні, комунікативні компетентності за рахунок:

- обговорення розв'язання задач;
- аргументування способів та етапів розв'язання;
- обговорення висновків, які учні роблять самостійно та з допомогою вчителя;
- доцільності використання математичної мови та символіки;
- створення самостійно або з допомогою вчителя опорних конспектів, алгоритмів для розв'язання задач;
- поєднання усного та письмового розв'язування прикладів і задач.

Дітей, які страждають труднощами перемикання уваги, необхідно

заздалегідь попереджати про майбутнє закінчення виконання завдання. При цьому дитині потрібно роз'яснити, в який час вона зможе закінчити розпочате. В якості альтернативи, можна дозволити закінчити завдання вдома, після уроків або на групових заняттях. Надання додаткового часу безпосередньо залежить від мети виконання завдання. Якщо для отримання повноцінного результату потрібно закінчити 27 завдання, то необхідно надати дитині дану можливість, переорієнтувавши інших учнів класу на новий вид діяльності [5].

Основні інклюзивно-педагогічні компетенції, необхідні вчителю, який має в класі дитину з особливостями психофізичного розвитку:

- усвідомлення змін взаємодії “дитина – освітня система”, що означає: школа для дитини, а не дитина для школи;
- знання соціально-психологічних особливостей дитини та її спеціальних потреб;
- знання спеціальних педагогічних методів і прийомів навчання та виховання такої дитини і вміння користуватися спеціальними технологіями;
- вміння створити команду педагогів, батьків.

**Результати та обговорення./Results and discussion.** Перешкоди та виклики на шляху набуття знань і повноцінної участі в шкільному житті існують не лише для учнів із обмеженими можливостями здоров'я. Виявлення цих перешкод з метою, якщо не прибрати їх, то хоча б розібратися, як подолати їх, - є одним із завдань, перед якими стоїть школа на шляху створення інклюзивного середовища.

Для покращення якості життя і навчання всіх учнів, реальної рівності можливостей у розвитку їхнього потенціалу, важливо виявляти та долати всі перешкоди в освітньому процесі та шкільному житті, які можуть бути пов'язані з навчанням дітей з обмеженими можливостями. Концепція інклюзивної освіти відображає одне з основних демократичних принципів - усі діти є цінними та активними учасниками суспільства.

**Висновки./Conclusions.** Використання на уроках математики у 5-6 класах описаних методичних рекомендацій сприяє оптимізації навчального процесу,

зробить його більш продуктивним та ефективним у розвитку всіх учнів, у тому числі тих, хто має особливі потреби. Таким чином, вчителі свідомо враховують не лише освітні та методичні цілі, але і корекційні та виховні завдання, які впливають зі змісту навчального матеріалу, індивідуальних можливостей учнів, а також їхнього рівня інтелектуальної, емоційної та вольової підготовки. Використовуючи відповідні прийоми, методи, вправи та ігрові завдання, вони сприяють якісному просуванню учнів на новий рівень розвитку.

Отже, при застосуванні інклюзивних технологій ми можемо збільшити інтелектуальну активність учнів, розвивати їх творчість, активно включати дітей у навчальний процес, підтримувати самостійну працездатність учнів, що сприятиме підвищенню ефективності та якості освіти.

#### **СПИСОК ЛІТЕРАТУРИ:**

1. Порошенко М. А. Інклюзивна освіта: навчальний посібник. Київ: ТОВ «Агентство «Україна»», 2019. 300с
2. Концепція розвитку дистанційної освіти в Україні. – Київ, 2000. – 12 с.
3. Колупаєва А. А. Діти з особливими освітніми потребами та організація їх навчання. – Вид. доп. та переробл. : наук.-метод. посіб. / А. А. Колупаєва, Л. О. Савчук. – Київ : Видавнича група “АТОПОЛ”, 2011. – 274 с.
4. Інтерактивні технології: теорія та методика / Пометун О. І., Побірченко Н. С., Коберник Г. І., Комар О. А., Торчинська Т. А. Умань–Київ, 2008. 95 с.
5. Новий освітній простір. Рекомендації. Офіційний сайт Міністерства регіонального розвитку, будівництва та житлово-комунального господарства України.

# ФІЗИЧНА КУЛЬТУРА І СПОРТ В УКРАЇНІ В ПЕРІОД ПАНДЕМІЇ COVID-19 ТА ПОВНОМАСШТАБНОГО ВТОРГНЕННЯ РОСІЇ

**Головко Анатолій Михайлович**

Старший викладач. КМСУ з волейболу

**Бондарець Вероніка Юрїївна**

Студент

Київський національний університет будівництва та архітектури  
м. Київ, Україна

**Вступ.** Хороший фізичний стан — запорука успішного навчання і плідної роботи. Фізична культура — незмінний засіб розвитку функціональних можливостей організму людей різного віку фізичної і розумової праці. Особливо вона необхідна молоді — дітям, школярам, студентам, так як в цьому віці закладається фундамент фізичного розвитку і здоров'я. А також, фізичне виховання, фізична культура і спорт — це економічно вигідний і ефективний шлях профілактики захворювань, зміцнення генофонду, вирішення інших соціальних проблем, у вік технічної революції, коли людина все більше віддаляється від природного середовища. Праця людей поступово зводиться до управління машинами, і виникає проблема збереження і зміцнення здоров'я населення.

**Ціль роботи.** Мета роботи показати розвиток та сучасний стан фізичної виховання в Україні.

**Матеріали та методи.** У процесі роботи було проаналізовано літературні та Інтернет джерела, наукові статті та дослідження, моніторингові данні про сучасний стан фізичного виховання, впливу COVID-19 та військових дій на території України.

**Результати.**

**Розвиток фізкультури і спорту в сьогоденній Україні.**

Європейський вектор розвитку країни обумовлює організаційні зміни, що відбуваються у всіх сферах українського суспільства, у тому числі — сфері фізичної культури і спорту. Представники спортивних інституцій, народні

депутат України, спортсмени, тренери, функціонери сфери фізичної культури і спорту, громадськості, напрацювали пропозиції щодо створення платформи для забезпечення ефективного розвитку сфери фізичної культури і спорту, з використанням новітніх ІТ-технологій, сучасного менеджменту, спрямованих на популяризацію рухової активності, здорового способу життя та просування спортивного іміджу України в світі.

Зазначені пропозиції покладено в основу Стратегії розвитку фізичної культури і спорту до 2028 року Цей документ визначає напрям розвитку фізичної культури і спорту України на наступні вісім років та поділяється на три етапи:

- *Перший етап 2020-2022* — визначення власних шляхів та затвердження плану дій, удосконалення нормативно-правової бази.
- *Другий етап 2023-2024* — реалізація плану дій та впровадження інновацій у сфері фізичної культури і спорту.
- *Третій етап 2024-2028* — підвищення конкурентоздатності сфери фізичної культури і спорту України в світі.

### **Вплив пандемії Ковід-19 на стан фізичної культури і спорту.**

Пандемія COVID-19 тривала більше трьох років. На початку весни 2020 року в Україні Постановою Кабінету Міністрів «Про запобігання поширенню на території України гострої респіраторної хвороби COVID-19, було введено перший локдаун. Заборонялося проведення всіх масових заходів (в тому числі і спортивних), у яких бере участь понад 10 осіб, закривалися заклади масового відвідування — освіти, спортивні зали, фітнес-центри, басейни та ін. У листопаді 2020 року уряд ввів карантин вихідного дня. Територія України розділялася на різні зони епідеміологічної безпеки: «зелену», «жовту», «помаранчеву» та «червону». Навесні 2021 року всі області України опинилися в червоній зоні. Заборонялася робота спортзалів, фітнес-центрів, басейнів. Вони працювали за умови наявності у відвідувачів та робітників закладу негативного ПЛР-тесту (строк дії 72 години) або COVID-сертифікату. Пандемія COVID-19 тривала більше трьох років [5].

Коронавірус завдав удару по більшій частині спорту в усьому світі. З міркувань безпеки збирати глядачів на трибунах було неможливо, тому в різних видах спорту почалися масові скасування великих змагань, або переноси до кращих часів. В результаті велика кількість спортсменів залишились без повноцінних тренувань, без змагань та в ізоляції. Багато спортсменів з різних видів спорту захворіли на Covid-19. Спортивні заклади припинити будь-яку діяльність. В аматорському секторі також закрились спортзали, тренувальні майданчики, спортивні центри, а любителям спорту не залишилося нічого іншого, як щоденна пробіжка з дотриманням заходів безпеки, насамперед, соціальної дистанції [4].

Студентський спорт є зв'язковою ланкою між масовим спортом та спортом вищих досягнень. Всесвітні Універсиади за значущістю та масштабом входять до лідерів серед міжнародних спортивних змагань.

Однак весною 2020 року всі навчальні заклади в Україні перейшли на дистанційне навчання, що призвело до обмеження можливості займатися спортом. Студенти відчувають постійне розумове та психічне навантаження, що може негативно позначитися на їхньому здоров'ї та навчальній успішності. Тривала робота за комп'ютером і малорухомий спосіб життя негативно впливають на здоров'я. Як наслідок у багатьох студентів спостерігається зниження працездатності, підвищена стомлюваність, погіршення загального самопочуття [3].

5 травня 2023 р. — Всесвітня організація з охорони здоров'я (ВООЗ) оголосила про закінчення пандемії COVID-19. 1 липня скасували карантин в Україні.

### **Спорт та фізична культура в умовах військової агресії Росії**

Введення воєнного стану в Україні через широкомасштабну збройну агресію Росії призвело до необхідності перегляду основних аспектів державної політики у сфері фізичного виховання та спорту. Виникла низка проблем в сфері фізичного виховання та спорту. Через загрозу повітряних тривог в місцях бойових дій та по всій території України стало неможливим проведення

фізкультурно-оздоровчих заходів в місцях масового відпочинку та за місцем проживання населення в регіонах, які знаходяться в зоні бойових дій. Фактично зупинено реалізацію ключових програмних документів у сфері фізичної культури і спорту, не можуть бути виконані завдання Плану заходів першого етапу Стратегії розвитку фізичної культури і спорту на період до 2028 року.

З початком військової агресії сфера фізичної культури і спорту зазнала втрат, які позбавили громадян України можливості займатися обраними видами спорту та навчально-тренувальними процесами з підготовки до найважливіших стартів.

Багато спортсменів і тренерів призовного віку вступили до лав Збройних Сил України, Національної гвардії та територіальної оборони.

Станом на 15.11.2022 через військову агресію російської федерації постраждало 135 спортивних об'єктів на суму більше 180 млн дол. Серед них 22 об'єкта зруйновано повністю або частково та 113 об'єктів мають суттєві або часткові пошкодження. Серед постраждалих об'єктів 71 спортивний комплекс, 29 стадіонів, 8 водно-спортивних баз, 10 басейнів, 3 льодові арени, 2 велокомплекси, 1 тенісний корт, 1 кінно-спортивна база [2].

Станом на 9 березня 2023 року, за інформацією Міністерства молоді та спорту, через повномасштабне вторгнення Росії в Україні загинуло 250 спортсменів та тренерів, 16 спортсменів отримали поранення, 28-перебувають у полоні. Безвісти зниклими вважають 6 осіб. Через атаки росіян та окупацію 95 спортивних об'єктів зруйновано повністю або знищено частково. Ще 248 спортивних об'єктів мають суттєві або часткові пошкодження. Загальні збитки перевищують 250 млн доларів [6].

У штатному режимі працюють 854 (70%) закладів фізичної культури і спорту, 309 (25%) тимчасово призупинили свою діяльність. Лише 162 (35%) тисячі спортсменів продовжують підготовку за місцем роботи закладів дитячо-юнацького та резервного спорту, ще майже 44 тисяч — за межами закладів, 28 тисяч продовжують тренуватися за кордоном. Понад 120 тисяч спортсменів втратили можливість займатися обраним видом спорту та не мають



можливості тренуватись.

З початку війни понад 2400 спортсменів з олімпійських та неолімпійських видів спорту та видів спорту осіб з інвалідністю знаходилися у майже 40 країнах світу, де спортсменам України частково надавалась можливість тренуватися та брати участь у міжнародних змаганнях.

Скасовано понад 300 запланованих всеукраїнських змагань та 8 міжнародних спортивних змагань на території України. Зменшилась кількість спортивних заходів, в яких брали участь спортсмени національних збірних команд, а саме:

1. з олімпійських видів спорту із 440 запланованих навчально-тренувальних зборів проведено третину, а саме 45 в Україні та 150-за кордоном; із 367 запланованих взято участь у 116 (31%) міжнародних змаганнях;

2. з видів спорту осіб з інвалідністю – 81 НТЗ в Україні, 51 – за кордоном, із 362 запланованих, забезпечено участь у 18 міжнародних спортивних змаганнях із 67 запланованих;

3. з неолімпійських видів спорту – 15 НТЗ в Україні та 38 – за кордоном, із 231 запланованих, забезпечено участь у 52 (22 %) міжнародних спортивних змаганнях.

Військові дії спричинили вимушену міграцію спортсменів, порушення навчально-тренувального процесу, неможливість проведення відбіркових чемпіонатів України з видів спорту та участі найбільш підготовлених спортсменів в чемпіонатах світу та Європи, що також може вплинути на міжнародний рейтинг спортсменів.

Спорт на рівні дитячо-юнацьких шкіл чи змагань серед клубів завмер. І це створює загрозу суттєвого падіння спортивної галузі загалом у не дуже далекій перспективі. Сьогодні Україна ризикує втратити цілі покоління спортсменів, які мали б стати кадровим резервом і замінити нинішніх лідерів у майбутньому. Спортсмени (особливо резерву) та тренери, які виїхали за кордон отримали якісні умови для тренувань та роботи. Є випадки, коли іноземні клуби і команди пропонують спортсменам та тренерам довгострокові контракти, молодь, яка

закінчує навчання у середніх закладах освіти отримають можливість навчатися далі. Така ситуація може вплинути на зменшення складу національних збірних команд перспективною та талановитою молоддю.

Не зважаючи на військові дії, спортсмени України залишаються членами світового спортивного руху. З початку військової агресії вдалось забезпечити участь національних збірних команд України у XIII зимових Паралімпійських іграх та XXIV літніх Дефлімпійських іграх 2021 (відбулися у травні 2022 року).

Україна та сфера фізичної культури і спорту взагалі, а зокрема сфера фізичної культури і спорту осіб з інвалідністю вже вдруге потерпає від агресії Росії проти України. У 2014 році внаслідок окупації Криму ми лишилися однією із найкращих інклюзивних спортивних баз України, на якій забезпечувалась підготовка спортсменів з інвалідністю до Паралімпійських та Дефлімпійських Ігор, проводились змагання Всеукраїнської спартакіади серед дітей з інвалідністю «Повір у себе», а також заходи із фізкультурно-спортивної реабілітації. Наразі спортивна інфраструктура достатньо сильно пошкоджена та зруйнована і головним завданням є її відновлення і розбудова [1].

### **Висновки.**

Внаслідок пандемії COVID-19 Український спорт пережив складні часи. Було скасовано тисячі спортивних заходів по всій Україні. Були закриті всі тренувальні бази для підготовки національних команд. Величезна кількість спортсменів упродовж тривалого часу не мала змоги ні змагатися, ні тренуватися. Так, атлети намагалися підтримувати форму індивідуально, але для командних видів спорту ці тренування — не надто ефективні.

Спроба відновлення професійного і масового спорту після завершення пандемії зазнала ще більших втрат через агресію Росії в Україні. Проте в нинішніх реаліях широкомасштабної війни в Україні спортивне життя завмерло. Серед основних викликів у спортивній індустрії можна відзначити: падіння доходів спортивних організацій, пропуск спортсменами цілого сезону, а також втрату фінансових вигод і можливості тренуватися і конкурувати, загострення проблеми безробіття та погіршення здоров'я населення, особливо молодого

покоління через відсутність можливості займатися спортом.

### **ВИКОРИСТАНА ЛІТЕРАТУРА:**

1. Беленюк, Ж. В. Сучасний стан сфери фізичного виховання та спорту України в умовах військової агресії Росії. Публічне урядування, 2023 (1 (34)), с. 100-104.
2. Офіційний сайт Комітету з питань молоді і спорту Верховної Ради України. URL: <https://komsport.rada.gov.ua>.
3. Петренко Ю. І., Махонін Ю. М. Фізична активність студентів в умовах вимушеного дистанційного навчання з використанням інформаційних технологій. Науково-методичні основи використання інформаційних технологій в галузі фізичної культури та спорту, – 2020, №4, с. 60–63.
4. Порожні трибуни, нові правила і скасування великих змагань: як світовий спорт виживав під час пандемії COVID-19? Михайло Цирук: [https://xsport.ua/ua/others\\_s/news/porozhni-trybuny-novi-pravya-i-skasuvannya-velykykh-zmagan-yak-svitovyy-sport-vyzhyvav-pid-chas-pan\\_8795311/](https://xsport.ua/ua/others_s/news/porozhni-trybuny-novi-pravya-i-skasuvannya-velykykh-zmagan-yak-svitovyy-sport-vyzhyvav-pid-chas-pan_8795311/) © XSPORT.ua
5. Постанова Кабінету Міністрів «Про запобігання поширенню на території України гострої респіраторної хвороби COVID-19, спричиненої коронавірусом SARS-CoV-2». Офіційний веб-сайт Верховної Ради України <https://zakon.rada.gov.ua/>
6. Через повномасштабне вторгнення загинули понад 250 спортсменів Мінспорту. URL: <https://life.pravda.com.ua/society/2023/03/14/253340>

## СУЧАСНІ ПІДХОДИ У ВИЗНАЧЕННІ ДЕФІНІЦІЇ «ПРОФЕСІЙНА КОМПЕТЕНТНІСТЬ МАЙБУТНІХ УЧИТЕЛІВ БІОЛОГІЇ»

Кириєнко Олена Олександрівна,

аспірантка

Глухівський національний педагогічний університет

імені Олександра Довженка

м. Глухів, Україна

**Вступ. / Introductions.** Перед сучасними закладами вищої освіти стоїть головне завдання, котре полягає у підвищенні рівня професійної підготовки майбутніх учителів. А відтак, навчання майбутніх спеціалістів повинно бути організовано з огляду на формування професійної компетентності здобувачів вищої освіти [3].

У нормативних документах України відображене розв'язання проблеми формування професійної компетентності педагогів, зокрема і майбутніх учителів біології. Ця проблематика вирішується на державному рівні і відображена у законах України «Про вищу освіту» (2014 р.), «Про освіту» (2017 р.), Концепції розвитку педагогічної освіти (2018 р.), «Концептуальних засадах реформування середньої школи. Нова українська школа», Державному стандарті базової середньої освіти (2020 р.), професійному стандарті за професіями «Вчитель початкових класів закладу загальної середньої освіти», «Вчитель закладу загальної середньої освіти», «Вчитель з початкової освіти (з дипломом молодшого спеціаліста)» (2020 р.) тощо. Окрім того, у наукових доробках вітчизняних (М. Барна, С. Барна, Н. Брюханова, І. Васильєв, О. Вознюк, І. Драч, О. Дубасенюк, Н. Грицай, І. Дикарева, І. Каньковський, І. Коренева, В. Оніпко, С. Рудишин, О. Пошетун, В. Сластенін, Л. Хомич, М. Хроленко, Ю. Шапран) науковців досліджені різні аспекти формування професійної компетентності вчителів біології. Серед учених з Німеччини, Угорщини, Польщі, Туреччини, США проблемі формування професійної компетентності присвячені роботи К.-Н. Berck (К.-Х. Берк), Н. Gropengießer (Х. Гропенгіссер), U. Kattmann (У. Каттманн), U. Harms (У. Хармс),

W. Killermann (В. Кіллерманн), U. Ruse-Eichmann (У. Русе-Ейхман); T. Kleininger (Т. Кляйнінгер), L. Nagy (Л. Надь), M. Nagy (М. Надь); W. Stawiński (В. Ставінський), E. Ryłka-Gutowska (Е. Рилка-Гутовська), L. Tuszyńska (Л. Тушинська); H. Öztaş (Х. Озташ), E. Özyay (Е. Озай), A. Temelli (А. Темеллі), M. Kurt (М. Курт); P. Brown (П. Браун), P. Friedrichsen (П. Фрідріксен), S. Abell (С. Абелл), D. Diki (Д. Дікі), R. Taraban (Р. Тарабан), C. Vox (К. Бокс), R. Myers (Р. Майерс) та ін.

Однак, незважаючи на те, що спостережена велика кількість доробок, присвячених вивченню професійної компетентності педагогів, в освіті останнім часом до цієї проблеми постійно зростає увага науковців, а власне питання формування професійної компетентності майбутніх учителів біології набуває все більшої актуальності. З огляду на зазначене вище, можемо висновкувати про актуальність проблеми формування готовності сучасного педагога-біолога до професійної діяльності в сучасних умовах та потребу визначення ключових термінів, якими передусім є «професійна компетентність учителів» та «професійна компетентність майбутніх вчителів біології».

З огляду на вище зазначене **ціллю роботи** став дифінітивний аналіз сутності і змісту базових понять дослідження – «професійна компетентність учителів» та «професійна компетентність майбутніх учителів біології».

**Матеріали та методи. / Materials and methods.** Матеріалом дослідження є наукова література, дисертаційні дослідження науковців присвячені проблемі формування професійної компетентності. Під час роботи було використано методи порівняння та аналізу інформації, а також ідентифікації проблем. Здійснено аналіз літературних джерел, інтерпретацію, формулювання висновків.

**Результати та обговорення. / Results and discussion.** Розвідки останніх науково-соціальних досліджень дали змогу встановити факт не задоволення рівнем професійної підготовки сучасних вчителів, якості практичної підготовки майбутніх спеціалістів, що у свою чергу обумовлено новою парадигмою шкільної природничої освіти та реформами вищої освіти. На думку української

*науковиці і педагогині Н. Кічук* це насамперед зумовлено постійним зростанням вимог суспільства до освітньої діяльності вищої школи, а також запитам сучасних роботодавців щодо висококваліфікованих та конкурентноспроможних майбутніх фахівців, які мають сформовані професійні компетентності і здатні до рефлексії власної діяльності [2].

Зростання ролі біологічної освіти та її переорієнтація зі знаннєвої на діяльнісну постає однією із детермінант посилення уваги до проблеми формування професійної компетентності майбутніх учителів біології. Ключові положення нормативно-правової бази освітньої діяльності учителів біології відображені у змістовому наповненні нормативної бази – Державному стандарті базової загальної освіти, положенні «Концепції Нової української школи», котрі концентруються на здатності особистості вчителя забезпечувати предметні компетентності, серед яких одне з головних місць займає професійна компетентність. Означена компетентність зумовлює актуальність сучасної біологічної освіти, а відтак, розкриття проблеми формування і розвитку у майбутніх вчителів біології професійної компетентності, пропонуємо розпочати з аналізу сутності ключових понять дослідження – «професійна компетентність учителів» та «професійна компетентність учителів біології».

Дифінітивний аналіз низки визначень понять «професійна компетентність учителів» та «професійна компетентність учителів біології» є тими дефініціями, до яких звертаються науковці у процесі професійної діяльності і які не мають уніфікованого трактування. Це дає підстави звернутися до витоків виникнення цих термінів та навести деякі їх трактування із зарубіжних та вітчизняних джерел.

Професійна компетентність зарубіжними вченими трактується як «поглиблене знання», «стан адекватного виконання завдання», «здатність до актуального виконання діяльності» [5] та найчастіше вживається для вираження високого рівня кваліфікації та професіоналізму. Американськими вченими професійна компетентність розглядається у контексті якості підготовки фахівців, потенціалу ефективності трудової діяльності і описується формулою

KSAO: Knowledge (знання), Skills (уміння), Abilities (здібності), Other (інші характеристики) [5]. Вітчизняними ж ученими у зміст поняття «професійна компетентність учителів» вкладаються різні її компоненти: професійні знання, уміння і навички або особистісні властивості здобувачів професії. Зокрема, І. Коренева відмічає п'яти сфер професійної компетентності вчителів: знання (концептуальні, фактичні та діяльні), системне мислення, емоції (емпатія та співчуття), етика та цінності (передусім справедливість і рівність), дії (індивідуальні, загальношкільні, регіональні, глобальні) [4]. На нашу думку, трактування вище окресленого поняття слід розглядати з точки зору творчого підходу до справи, проведення експериментальних досліджень, генерування ідей, втілення нового у педагогічну практику.

Дифінітивний аналіз результатів останніх дисертаційних досліджень, об'єктом яких була професійна компетентність педагогів, показав зосередженість науковців на таких її характеристиках як сукупність професійних знань, умінь і навичок, мотиваційно-ціннісних, особистісно-діяльнісних та результативних характеристик особистості (Ю. Гвоздецька, 2018, М. Пукало, 2020, О. Євдоченко, 2023); нормативно-інтегративна характеристика особистості (А. Проценко, 2018); сукупність теоретично-практичної підготовки (В. Давискиба, 2019); професійна характеристика фахівця реалізована на практиці здатність майбутнього фахівця ефективно діяти в реальних практичних ситуаціях (Т. Теличко, 2021) тощо. Оскільки результати дисертаційних досліджень останніх років засвідчили відсутність уніфікованого поняття «професійна компетентність учителів» ми пропонуємо уточнене його трактування. Поняття «професійна компетентність учителів» ми розуміємо як складну багатofункціональну інтегративну якість особистості педагога, котра включає засвоєння вчителем професійних знань та умінь, готовність і спроможність реалізувати свій потенціал для успішної, творчої продуктивної діяльності шляхом професійного й особистісного самовдосконалення [1].

Поряд з цим виникає потреба у визначенні основних характеристик у

професійній компетентності майбутніх учителів біології. Для визначення таких характеристик вважаємо за необхідність звернутися до трактування поняття «професійна компетентність учителів біології» вченими-предметниками минулих років та їх окреслити. Так, професійна компетентність учителів біології науковцями базується на таких її ключових характеристиках як здатність педагога мобілізувати та акумулювати знання, вміння, навички, емоції, почуття (С. Іванова, 2012); інтегративна якість високомотивованої особистості (Ю. Шапран, 2014); сукупність специфічних здатностей для ефективного виконання професійної діяльності (О. Харченко, 2017); показник професійного формування фахівця (О. Авксентьева, Ю. Юхно, 2020) тощо. Однак, вищезначене поняття характеризує особистість учителя як таку що вже є професійно сформованою та маючу досвід професійного викладення біології. У нашому ж дослідженні увагу привертає поняття «професійна компетентність майбутніх учителів біології», котрому доцільно надати характеристики через призму саме становлення та формування кваліфікованого спеціаліста. Беручи до уваги вищезазначені характеристики професійної компетентності вчителів біології вважаємо за доцільне схарактеризувати поняття «професійна компетентність майбутніх вчителів біології».

Провівши аналіз структури професійної компетентності вчителів біології ми виявили її багатокомпонентність та взаємозамінність її незалежних складових. Компетентними науковцями запропоновано різну структуру професійної компетентності вчителів біології. Зокрема, Ю. Шапран виділяє такі структурні компоненти цієї компетентності – мотиваційно-ціннісний, когнітивно-діяльнісний, особистісно-рефлексивний; М. Соснова та А. Хуторський – загальнокультурний, предметний, комунікативний, соціальний, інформаційно-комунікаційний; С. Люленко – психолого-педагогічний, загальнокультурний, соціальний, інформаційний, методичний, інтелектуальний, фаховий, управлінський; О. Харченко – особистісно-індивідуальний, інформаційно-комунікаційний, спеціальний, психолого-педагогічний, етнопедагогічний, поліфункціональний.



На нашу ж думку, основним критерієм сформованості професійної компетентності майбутніх учителів біології повинні бути отримані знання, уміння, навички спеціаліста та єдність теоретичної і практичної готовності до здійснення педагогічної діяльності. Відповідно до цього переконання ми можемо запропонувати уточнене визначення такого поняття як **«професійна компетентність майбутніх учителів біології»** і схарактеризувати його як багатокомпонентну, інтегральну, інтелектуальну, особистісну, професійну характеристику особистості, котра консолідує знання, уміння, навички, способи мислення, погляди, цінності, визначає здатність успішно розв'язувати професійні завдання шкільної біологічної освіти на основі застосування наукових методів пізнання та інновацій і починає формуватися у процесі професійної підготовки вчителя у ЗВО та розвивається і вдосконалюється у процесі професійної діяльності [1].

**Висновки. / Conclusions.** З огляду на вищесказане, можна говорити про наступне: поняття «професійна компетентність» є динамічним, багатограним й багатоаспектним, його зміст змінюється у відповідності із процесами, що відбуваються в суспільстві й освіті.

## ЛІТЕРАТУРА.

1. Кириєнко О. О. Аналіз основних дефініцій дослідження формування професійної компетентності майбутніх учителів біології. *Перспективи та інновації науки. (Серія «Педагогіка», Серія «Психологія», Серія «Медицина»)*. 2024. № 3(37). С. 272–285.

2. Кічук Н. В. Підготовка педагога до професійної діяльності у сучасному інформаційному освітньому середовищі: деякі аспекти проблеми. URL: <https://enpuir.npu.edu.ua/bitstream/handle/123456789/9601/K%D1%96chuk.pdf?sequence=1&isAllowed=y>.

3. Коляса П. Дефінітивний аналіз понять «компетентність» та «компетенція» в процесі дослідження їх формування у майбутніх фахівців професійної освіти в галузі комп'ютерних технологій. URL:

file:///C:/Users/USER/Downloads/DEFINITIVNIJ\_ANALIZ\_PONAT\_KOMPETENTNIST\_TA\_KOMPETE%20(1).pdf.

4. Коренева І. М. Система підготовки майбутніх учителів біології до реалізації функцій освіти для сталого розвитку: монографія. Суми, Вінниченко М.Д., 2019. 526 с.

5. Чернова О. Є. Професійна компетентність як особистісна якість працівника оперативних підрозділів ОВС. Вісник Національного університету оборони України. 2013. № 4 (35). С. 292–296.

6. Key Competencies: a developing concept in General Compulsory Education. Brussels: Eurydice, 2002. 184 p.

## ЗНАЧУЩІСТЬ ІННОВАЦІЙНИХ ТЕХНОЛОГІЙ У РОЗВИТКУ ТВОРЧИХ ЗДІБНОСТЕЙ ТА НАВИЧОК СТУДЕНТІВ ВНЗ

**Коломійцева Аліна Олегівна,**  
старш. викладач  
**Марищук Оксана Ювеналіївна,**  
старш. викладач  
**Давидюк Алла Романівна,**  
старш. викладач  
кафедра іноземних мов ФФ  
КНЕУ імені Вадима Гетьмана

Головними напрямками у розвитку та використанні інноваційних технологій набуття знань є розробка інтенсивних методів навчання, учбових курсів і програм, системи модульного навчання, науково-методичного забезпечення учбового процесу, комплексних діагностичних методик, тестів по професійній орієнтації, методики соціально-психологічної оцінки.

**Мета:** Головною метою даного дослідження є вивчення головних напрямків розвитку інноваційних технологій у навчальному процесі, шляхів та методів впровадження їх у освітній процес. Необхідно також вивчити вплив розвитку інноваційних технологій на покращення творчого потенціалу студентів ВНЗ. Сучасний педагог має виступати не стільки джерелом знань та контролюючим суб'єктом, скільки організатором самостійної активної пізнавальної діяльності учнів, їхнім консультантом і помічником.

У сфері сучасної освіти активно застосовуються різноманітні передові методи та технології для вдосконалення навчального та виховного процесів. Оновлення освітньої системи тісно пов'язане з впровадженням інноваційних технологій, які базуються на комплексних моделях освіти, об'єднуючи методологію та практичні інструменти. На сьогодні широко вживаним стає термін "інноваційні педагогічні технології". Для кращого розуміння, розглянемо ключові поняття "інновація" і "педагогічна технологія".

Термін "інновація" означає оновлення чи зміни, впровадження

нововведень. Інноваційні процеси в освіті передбачають розвиток та вдосконалення педагогічного процесу, включення нових елементів в традиційну систему навчання. Завдяки цьому з'являються та удосконалюються різноманітні педагогічні технології, що мають різні напрямки та цілі, підвищуються показники досягнень структурних компонентів освіти, відбувається перехід системи до якісно іншого стану.

Визначальними критеріями при виборі інноваційних технологій виступають такі як перспективність, демократизм, гуманізм, інтегральність та інші. Інновації оцінюються за критеріями актуальності, корисності та практичної реалізації. Актуальність означає потребу в нововведеннях для вирішення конкретних викликів.

У контексті підготовки майбутніх вчителів особливу роль відіграють інноваційні технології, серед яких можна виділити технології навчання критичного мислення, навчання через дослідження, інтегральне та розвивальне навчання, формування творчих здібностей, технологію особистісно-орієнтованого навчання, технологію проєктів, та інші. Педагогічна технологія критичного мислення, полягає в тому, щоб сформувати власну точку зору в студента, навчити впевнено вести дискусії та приймати виважені рішення, самостійно здобувати знання, вчитись відкрито спілкуватись, логічно мислити та аргументувати; технологія навчання як дослідження, має за мету надати студентам навички дослідницької роботи, сформувати активну, творчу особистість; інтегральна педагогічна технологія – створює оптимальні умови для розвитку та самореалізації студента шляхом формування цілісних знань про об'єкт, що вивчається, і який є основою творення "образу світу"; технологія розвивального навчання – формує в студента здібності до самовдосконалення, активного, самостійного творчого мислення, самостійного навчання; технології формування творчої особистості полягає в тому, щоб надати студентам навички, завдяки яким вони самостійно керуватимуть своєю пізнавальною активністю, будуть самостійно мислити, приймати неординарні рішення, свідомо вибирати свою життєву позицію, генерувати оригінальні ідеї; технологія особистісно-

орієнтованого навчання має за мету надати студенту можливість проявляти самостійність мислення, незалежність, здатність до власного вибору; проектна технологія націлена стимулювати інтерес студентів до нових знань, до розвитку себе за допомогою вирішення особистих проблем і використання цих знань у конкретній практичній діяльності; технологія диференційованого навчання – формує в студентів уміння вчитися, потребу в самоосвіті, виникнення, бажання генерувати ідеї, шукати альтернативні розв’язки стандартних та проблемних ситуацій; технологія гуманістичного навчання спрямована на виховання свідомих громадян, патріотів, освічених, творчих особистостей, становлення їхнього фізичного й морального здоров’я, забезпечення пріоритетного розвитку людини на засадах гуманізації, гуманітаризації та демократизації освітніх процесів; Технологія модульно-розвиваючого навчання – формує самоосвітню компетентність студентів; Технологія групового навчання – формує внутрішню мотивацію студентів до активного сприйняття, засвоєння та передачі інформації, сприяє формуванню комунікативних якостей студентів, активізує розумову діяльність; технології індивідуалізації процесу навчання – забезпечує максимальну продуктивність роботи студентів в існуючій системі організації навчання. Усі ці сучасні технології спрямовані на розвиток самостійності, креативності та відповідальності студентів.

Інтерактивні методи заслуговують окремої уваги, адже вони підтримують активний діалог, обмін ідеями та співпрацю між учасниками освітнього процесу. Викладач стає організатором спільної діяльності, ділової атмосфери, творчого пошуку. Під час співпраці він формує у студентів культуру навчального процесу, реалізує принцип переконаності у дієвості та необхідності знань, розвиває самостійність студентів як засіб їх інтелектуального розвитку, та навчає вмінню регулювати свою розумову діяльність, тобто визначати мету, виробляти стратегію дій по її реалізації, керувати процесом мислення. Навчає таких прийомів мислення як порівняння, узагальнення, класифікація, встановлення причинно-наслідкових зв’язків тощо. Постійно використовує виховний потенціал мотивування оцінки, створює ситуацію успіху та

просування студентів у творчому пошуку. Викладач, який креативно реалізує свої педагогічні здібності, розвиває й зміцнює внутрішнє бажання до самовдосконалення.

Важливу роль у сучасній освіті відіграють і мультимедійні технології, забезпечуючи високу інтерактивність та ефективність навчання. Вони надають можливість для застосування графіки, звуку, відео та анімації, об'єднуючи різні способи передачі інформації, що робить процес навчання більш зрозумілим та мотиваційним. Це допомагає створити умови для самоосвіти й дистанційного навчання, сприяючи тим самим переходу до безперервної освіти. Мультимедіа, у поєднанні з телекомунікаційними засобами, змінює традиційні методи навчання, надаючи студентам широкі можливості для розвитку власних знань і вмінь.

Таким чином, сучасні інноваційні технології забезпечують не тільки високу ефективність навчання та індивідуальний підхід до кожного учня, але й підготовку випускників до мінливого світу, де вміння навчатися протягом усього життя стає ключовим чинником успіху.

Останні роки виявляють, що інновації в освіті — це не просто необхідність, а фундаментальний потенціал для розвитку освітньої системи, який дозволяє їй ефективно адаптуватися до потреб сучасного суспільства. Використання інноваційних підходів і технологій у навчанні покращує якість освіти, забезпечує її доступність та відкритість, стаючи запорукою готовності майбутніх поколінь до життєвих викликів.

**Висновки:** Враховуючи все вище сказане можна зазначити, що інноваційні технології відіграють дуже велику роль у засвоєнні знань студентами ВНЗ. Покращують їх аналітичні та творчі здібності, навички та можливості. Допомагають розкрити їх творчий потенціал на більш сучасному рівні, що сприяє їх адоптації у дорослому житті, бути конкурентно спроможними на ринку праці.

## ВИКОРИСТАНІ ДЖЕРЕЛА:

1. Дудко Л. А. Роль інноваційних педагогічних технологій у становленні конкурентоспроможних спеціалістів / Л. А. Дудко // Мультиверсум. Філософський альманах. – К. : Центр культури. – 2004. – №39. – С. 1–4.
2. Гайдур М. І. Підготовка майбутніх вчителів до організації навчально-пізнавальної діяльності молодших школярів в умовах інформаційного середовища : дис. кандидата пед. наук : 13.00.04 / Гайдур Михайло Іванович. – Я., 2010. – 278 с.
3. Коберник О. М. Підготовка майбутніх учителів до інноваційної педагогічної діяльності [Електронний ресурс] / О. М. Коберник, Г. І. Коберник. – Режим доступу : <http://studentam.net.ua>.
4. Піддубник В. Інформаційно-технологічний ресурс освіти в Україні / В. Піддубник // Українське суспільство – 2003. Соціологічний моніторинг.
5. Ігнатенко М. Сучасні освітні технології // Математика в шк. – 2003. – №4. – С.2-6. 2. Педагогические технологии / Под общей ред. В.С. Кукушкина. – Ростов н/Д., 2002.
6. Дичківська І. М. Інноваційні педагогічні технології. – К., 2004.
7. Макарова О. О. Мультимедійна презентація як один з елементів активізації процесу навчання іноземній мові за професійним спрямуванням [Електронний ресурс] / О. О. Макарова, В. Г. Нікіфорова – Режим доступу : [http://www.confcontact.com/2008oktInet\\_tezi/iy\\_makarova.htm](http://www.confcontact.com/2008oktInet_tezi/iy_makarova.htm)
8. Пометун О. І. Сучасний урок. Інтерактивні технології навчання : наук. метод. посібн. / О. І. Пометун, Л. В. Пироженко. – К. : Видавництво А.С.К., 2004.–192с.

## **ЗАСТОСУВАННЯ СУЧАСНИХ МЕТОДІВ НАВЧАННЯ В УМОВАХ ДИДЖИТАЛІЗАЦІЇ ФАХОВОЇ ПЕРЕДВИЩОЇ ОСВІТИ**

**Кулай Наталія Іванівна,**

методист,

**Супруненко Віталіна Григорівна,**

**Стафійчук Олександр Петрович,**

викладачі

Полтавський базовий медичний фаховий коледж  
м. Полтава, Україна

Диджиталізація фахової передвищої освіти надає можливість впровадження сучасних методів навчання, які підтримують і полегшують процес освоєння матеріалу. Ось кілька таких методів:

**Електронні підручники та навчальні матеріали:** Замість традиційних паперових підручників, здобувачам освіти можуть бути доступні електронні версії з інтерактивними елементами, відеоуроками, тестами та іншими інтерактивними засобами навчання.

**Відеоуроки та вебіари:** Відеоуроки та вебіари дозволяють здобувачам освіти отримувати знання від експертів у форматі, зрозумілому та доступному для них. Вони можуть переглядати ці відео в будь-який час та у будь-якому місці, що робить навчання більш гнучким.

**Інтерактивні вправи та ігри:** Використання інтерактивних вправ та ігор допомагає залучити здобувачам освіти та зробити процес навчання цікавішим та захопливішим. Це може включати в себе онлайн-ігри, симуляції та інші інтерактивні завдання.

**Методи проектної роботи:** Цей підхід дозволяє здобувачам освіти навчатися, працюючи над реальними проектами, які вимагають застосування знань у практичних ситуаціях. Інтернет та цифрові інструменти роблять цей метод навчання ще більш доступним.

**Онлайн-співпраця та обмін знаннями:** Фахова передвища освіта може включати в себе співпрацю та обмін знаннями через онлайн-платформи, де



здобувачі освіти можуть обговорювати та ділитися ідеями, розв'язувати завдання разом та навчатися один від одного.

Персоналізоване навчання: Використання технологій дозволяє адаптувати навчальний процес до потреб та індивідуальних особливостей кожного здобувача освіти. Аналітика та машинне навчання можуть допомогти створити персоналізовані програми навчання.

Ці методи використовують можливості, які надає диджиталізація, для покращення процесу фахової передвищої освіти, забезпечуючи здобувачам освіти більш гнучкий, ефективний та захоплюючий спосіб навчання.

Інтерактивні вправи та ігри - це ефективний спосіб залучити здобувачам освіти до навчання та підвищити їхню мотивацію. Ось деякі конкретні приклади таких методів:

1. Створення онлайн-квізів та тестів з допомогою спеціальних платформ дозволяє здобувачам освіти перевіряти свої знання, а також отримувати негайний зворотний зв'язок. Це може бути корисно як для самоперевірки, так і для оцінювання викладачем.

2. Використання віртуальних середовищ для відтворення реальних ситуацій дозволяє студентам отримати практичний досвід без необхідності фізичного присутності в лабораторії або на місці події.

3. Використання програмних засобів для створення графічних організаторів, таких як mindmeister або Coggle, дозволяє здобувачам освіти візуалізувати концепції та взаємозв'язки між ними, що полегшує їх розуміння та запам'ятовування.

4. Створення ігор у форматі веб-квестів, де студентам потрібно розв'язати різноманітні завдання та головоломки, щоб продовжити своє навчання. Це може бути використано для перевірки розуміння матеріалу та заохочення активної участі.

5. Використання онлайн-ігор з можливістю спільної гри дозволяє здобувачам освіти співпрацювати між собою для розв'язання завдань, сприяючи розвитку комунікативних та співпрацівників навичок.

Ці методи навчання не лише забезпечують інтерактивність та захоплююче середовище для здобувачам освіти, але й сприяють їхньому кращому засвоєнню навчального матеріалу через активну участь та залучення до процесу навчання.

Персоналізоване навчання в медичному коледжі може бути особливо корисним, оскільки кожен здобувач освіти має унікальні потреби, темпи та стилі вивчення. Ось деякі методи, які можна використовувати для забезпечення персоналізованого навчання. Індивідуалізований навчальний план: Кожен здобувач освіти може мати свої сильні та слабкі сторони. Розробка індивідуалізованого навчального плану допомагає врахувати ці особливості, надаючи можливість здобувачам освіти працювати над тими аспектами матеріалу, які є для них найбільш важливими або складними. Менторство та індивідуальне керівництво: Кожен здобувач освіти може мати свої цілі та амбіції. Надання можливості для регулярного спілкування з ментором чи керівником допомагає здобувачам освіти отримати персоналізовану підтримку, консультації та поради. Адаптовані навчальні матеріали: Врахування різноманітних стилів вивчення та індивідуальних особливостей може означати надання різноманітних форматів навчальних матеріалів, таких як текст, відео, аудіо, інтерактивні вправи тощо.

Регулярний зворотний зв'язок та оцінка допомагають студентам зрозуміти, наскільки добре вони засвоюють матеріал, і визначити області для поліпшення. Це може бути здійснено через індивідуальні консультації, ретельне оцінювання робіт та тестування.

Надання здобувачам освіти можливості вибору курсів або предметів відповідно до їхніх інтересів та майбутніх кар'єрних цілей дозволяє забезпечити більш персоналізований досвід навчання.

Використання технологій, таких як індивідуалізовані програми навчання, адаптивні онлайн-курси та інтерактивні платформи, може забезпечити студентам персоналізовану підтримку та навчальні ресурси.

Забезпечення персоналізованого навчання у медичному коледжі

допомагає кожному здобувачу освіти максимально використати свій потенціал та забезпечити підготовку, яка найкращим чином відповідає його потребам та метам.

Оцінка та зворотний зв'язок є важливими елементами персоналізованого навчання в медичному коледжі. Вони допомагають студентам зрозуміти їхні сильні та слабкі сторони, сприяють покращенню їхнього навчання та розвитку. Ось деякі аспекти оцінки та зворотного зв'язку в медичному навчанні:

Проведення регулярних тестів, екзаменів та практичних випробувань дозволяє визначити рівень засвоєння матеріалу здобувачами освіти та ідентифікувати області для подальшого вдосконалення. Важливо, щоб оцінки були об'єктивними та справедливими. Це означає використання чітких критеріїв оцінювання, а також уникнення будь-якої форми упередженості чи несправедливого ставлення до здобувачам освіти .

Після оцінювання здобувачі освіти повинні отримувати якісний зворотний зв'язок, який допоможе їм зрозуміти, як саме вони можуть поліпшити свої знання та навички. Це може включати в себе індивідуальні консультації, письмові коментарі, обговорення результатів та рекомендації щодо подальшого вдосконалення. На основі результатів оцінки та зворотного зв'язку можуть бути розроблені індивідуальні плани підвищення якості для кожного студента. Ці плани можуть включати в себе конкретні кроки та ресурси для досягнення поставлених цілей.

Важливо навчити здобувачів освіти самооцінці та самоконтролю щодо їхнього навчання. Сприяння розвитку цих навичок дозволить їм більш ефективно керувати своїм навчальним процесом та досягати більш високих результатів.

Оцінка та зворотний зв'язок є ключовими складовими персоналізованого навчання в медичному коледжі, оскільки вони допомагають здобувачам освіти розуміти свій прогрес, визначати свої потреби та розвивати навички, необхідні для успішної медичної практики.

**АРТ-КОМУНІКАЦІЙНА ДІЯЛЬНІСТЬ МАЙБУТНЬОГО ВЧИТЕЛЯ  
МУЗИЧНОГО МИСТЕЦТВА**

**Локарєва Юлія Валеріанівна**

кандидат педагогічних наук, доцент,

доцент кафедри мистецької освіти

Центральноукраїнського державного університету

імені Володимира Винниченка

<https://orcid.org/0000-0001-8043-8130>

м. Кропивницький

У статті розглядаються важливі аспекти сучасної арт-комунікації, її роль в системі формування професійної компетентності студентів спеціальності (Музичне мистецтво та арт-комунікації). Аналізується творчий потенціал арт-комунікаційної діяльності та його можливості трансляції фахових знань, поліхудожньої мотивації, культурних цінностей у процес педагогічної художньо-комунікаційної арт-практики та концертно-просвітницької діяльності майбутніх учителів музичного мистецтва.

**Ключові слова:** арт-комунікація, концертно-просвітницька діяльність, майбутній учитель музичного мистецтва.

**Вступ.** В умовах глобалізаційних світових процесів, інформаційної революції, пандемії Covid-19, жорстокої окупації російської федерації, які знаменують собою початок ХХІ століття, у сучасному суспільстві всі галузі налаштовані на динамічний розвиток особистості фахівця як суб'єкта комунікації, спроможного швидко адаптуватися до нового середовища, ідентифікувати себе як конкурентоспроможного, мобільного, універсального професіонала своєї справи.

Упродовж останнього століття відбуваються трансформації в різних сферах суспільної діяльності і визначальним фактором в професійній діяльності виступають процеси художньої комунікації. В галузі педагогічної освіти

комунікація розглядається як основна форма педагогічного процесу, у мистецькій освіті центральною ланкою педагогічної системи виступає арт-комунікація та арт-комунікаційна діяльність.

**Аналіз останніх досліджень і публікацій.** Актуальні питання формування комунікативних якостей і вмінь художньо-педагогічного спілкування майбутнього вчителя музичного мистецтва досліджували (С. Грозан, Є. Проворова, І. Сипченко, С. Шишкіна та ін). Основні положення теорії і практики підготовки майбутніх учителів музики висвітлювали (Н. Гуральник, А. Козир, О. Олексюк, В. Орлов, О. Отич, Г. Падалка, Г. Побережна, О. Полатайко, О. Ростовський, О. Рудницька, О. Щолокова та ін.). Арт-комунікаційні процеси різнобічно досліджено в контексті фахової підготовки майбутнього вчителя музичного мистецтва (Ю. Волкова, Л. Масол, Ю. Мирівська, М. Михаськова, Н. Мозгальова, Н. Осборн, О. Олексюк, Г. Падалка, Л. Паньків, Є. Проворова, А. Растригіна, О. Щербініна, О. Щолокова та ін) [1; 2; 3; 4; 5; 6].

**Мета статті** полягає в обґрунтуванні арт-комунікації як базового компонента професійної діяльності майбутнього вчителя музичного мистецтва, широке використання арт-комунікаційних технологій в умовах концертно-просвітницької діяльності студентів спеціальності (Музичне мистецтво та арт-комунікації).

**Виклад основного матеріалу.** Спеціальність (Музичне мистецтво та арт-комунікації) має яскраво виражену комунікативну природу, оскільки мистецтво є не тільки носієм різноманітної естетичної та художньої інформації, а й надзвичайно активним та ефективним каналом передачі цієї інформації, своєрідною формою художньо-соціальних контактів та полісуб'єктного діалогового спілкування з художніми творами, взаємодії через твори мистецтва з іншими суб'єктами у процесі обміну думками, емоціями, почуттями як продуктів арт-комунікаційної діяльності із зворотнім зв'язком.

Арт-комунікація це передача інформації засобами різних форм публічного мистецтва, наділена символічним значенням, спрямована на діалог

художника з різними соціально-демографічними групами. Арт-комунікації володіють високим культурним символічним потенціалом і максимально образно відображають інтенції суспільства, його унікальні характеристики та національну ментальність, що робить їх унікальним явищем у рамках культурологічного аналізу.

Детермінантой терміну «художня комунікація» є термин «арт-комунікація» (від англ. «art – мистецтво», від лат. «communicatio»-комунікація, передача). Отже, «арт-комунікація» трактується як передача інформації засобом різних форм публічного мистецтва. Діалог в даному контексті – це очікування зворотнього зв'язку, реакції як у формі тиражування об'єкта арт-комунікації за допомогою медіатехнологій (фото-, відео-), так и живої реакції при інтерактивній взаємодії.

До сучасних арт-комунікацій, які існують у мистецькому середовищі, відносяться: стріт-арт, паблік-арт, ленд-арт, інсталяції, арт-об'єкти, світлові шоу, 3D-мэппінг шоу, флешмоби, хепенінги, перформанси, емпієнт-медіа, екопроекти, символічні події тощо.

За засобом реалізації арт-комунікації поділяються на:

- художньо-візуальні (виражені художньо-графічним засобом способом), стріт-арт, паблік-арт;
- матеріально-технічні з використанням технічних можливостей та матеріальних об'єктів (3D-мэппінг, інсталяції, 3D – 4D-інсталяції, арт-об'єкти, світлові арт-комунікації, шоу, емпієнт-реклама; відео-арт та ін.;
- інтерактивно-соціальні, побудовані на взаємодії з аудиторією (флешмоби, хепенінги, енвайронменти, емпієнт-акції, арт-івенти);
- собитійно-символічні, які мають культурно-символічне значення (свята, урочистості, фестивалі, конкурси, карнавали, шуо та ін.;
- екоорієнтовані, долучені до екологічних цінностей (проекти озеленення, реновації індустріальних територій, інноваційні екопроекти). Дана класифікація дає можливість розглянути арт-комунікації як феномен художньо-комунікаційної діяльності та їх ролі в системі формування

професійної компетентності майбутнього вчителя музичного мистецтва.

На сучасному етапі розвитку суспільства арт-комунікації найбільш повно відображають образну, знакову, символічну картину сучасного світу, креативне бачення суспільства в його безперервному розвитку і трансформації та допомагають декодувати та розуміти художні цінності та культуру України.

Арт-комунікації мають потужний культурно ціннісний та педагогічний потенціал, є потужним ресурсом в системі мистецької освіти і можуть використовуватися для досягнення важливих педагогічних завдань: у соціальному контексті, референтації (популяризація значимих для ураїнської культури особистостей), формування гідності, приналежності, духовного розвитку, національної ідентичності. В період глобальної уніфікації світових культур арт-комунікації є одним із потужних ресурсів, які мають всі підстави стати символічним маркером унікальної культурної спадщини України.

Професійне здійснення педагогічної, рекламно-агітаційної, профорієнтаційної, концертно-просвітницької діяльності потребує сформованості відповідних інтегрованих арт-комунікаційних умінь. При різних підходах до виявлення сутності означеного феномена науковці одностайно зазначають, що арт-комунікаційні вміння є складним психологічним утворенням особистості, які ґрунтуються на знаннях, навичках, особистісному досвіді і формуються у процесі практичної діяльності. У розмаїтті існуючих класифікацій інтегрованих художньо-творчих умінь, зумовлених педагогічною та культурно-просвітницькою діяльністю, важливе місце займають арт-комунікаційні вміння.

Поняття «арт-комунікаційні вміння майбутніх учителів музичного мистецтва» визначають як володіння способами виконання складних інтегрованих мистецько-фахових дій, які забезпечують продуктивну полісуб'єктну інтерактивну художню взаємодію її учасників з творами мистецтва в процесі трансляції та обміну художньою інформацією, думками, емоціями, почуттями на засадах зовнішнього й внутрішнього діалогу, у процесі сприйняття, осмислення, вербальної і виконавської інтерпретації мистецьких

творів з метою творчого самовираження, самовиявлення, самоствердження [5].

На основі виявлення атрибутивних характеристик художньокомунікативної діяльності учителів музичного мистецтва виділено чотири групи узагальнених арт-комунікаційних умінь: уміння встановлювати діалогічну взаємодію з художнім твором, автором, слухачами у процесі сприйняття і вербального аналізу художнього змісту твору; уміння встановлювати інтерактивну художню взаємодію в процесі художньовиконавської інтерпретації та створення мистецьких творів; уміння організувати полісуб'єктну художню взаємодію учнів з творами мистецтва в процесі фахової педагогічної діяльності; рефлексивні уміння (адекватно оцінювати, коригувати й проектувати результати художньо-педагогічної комунікації) [8].

На базі Центральноукраїнського державного університету імені Володимира Винниченка факультет педагогіки, психології та мистецтв, Спеціальність (Музичне мистецтво та арт-комунікації) у блок вибірових дисциплін впроваджено курс «Мультимедіа в музичній освіті», в межах якого передбачено функціонування «Медіа-арт практикуму». Програма курсу складена відповідно до освітньо-професійної програми підготовки бакалаврів спеціальності «Музичне мистецтво та арт-комунікації». Предметом практикуму є специфіка актуальних художніх практик та способів візуальної комунікації в контексті сучасної медіакультури.

Програма практикуму складається з таких змістових модулів: 1. Культуротворчий потенціал Арт-комунікацій у мистецькій освіті. 2. Сучасні Арт-практики: типологія, класифікація, особливості, специфіка. 3. Застосування Арт-комунікацій у концертно-просвітницькій та рекламно-профорієнтаційній діяльності майбутніх учителів музичного мистецтва.

Метою викладання «Медіа-арт-практикуму» є вивчення і систематизація сучасних арт-практик та форм арт-комунікації, осмислення їх ролі та функцій у сучасній культурі. Основними завданнями вивчення практикуму є вироблення умінь та навичок культурологічного аналізу сучасних арт-практик, поглиблення



філософсько-культурологічного розуміння візуальної культури як важливого фактору розвитку інформаційного суспільства та формування нового типу особистості педагога-музиканта.

Отже, окреслено принципи, на яких ґрунтується формування досліджуваного феномена: комфортного художнього спілкування, поліхудожньої творчої взаємодії, сензитивної діалогічності, художньо-комунікативного розуміння. Науково обґрунтовано основні педагогічні умови формування арт-комунікаційних умінь майбутніх учителів музичного мистецтва: стимуляція позитивної полімотивації до арт-комунікаційної діяльності; використання синергетичного потенціалу художньо-освітнього середовища; поширення поліхудожнього семантичного тезаурусу студентів; ініціювання рефлексивної позиції майбутніх учителів музичного мистецтва; дослідження арт-комунікацій та медіа-арт-технологій у педагогічній та концертно-просвітницькій діяльності майбутніх учителів музичного мистецтва.

Серед новітніх тенденцій та форм концертно-просвітницької та рекламно-профорієнтаційної діяльності майбутніх учителів музичного мистецтва науковці ми виділяємо:

- Поширення видовищного компоненту (використання техніки звукопідсилення, звукозапису, екранів, лазерної, електронної апаратури тощо).
- Використання синтетичних форм арт-комунікаційних технологій у процесі концертно-просвітницької діяльності (перформансів, аудіовізуальних перформансів, відео-інсталяцій, хепенінгів, челенджів, флешмобів, ф'южн-проектів, театралізованих дійств, мистецьких колажів, медіа-проектів, відео-інсталяцій, відео-трансляцій, онлайн-трансляцій, онлайн-марафонів, онлайн-форумів, онлайн-конференцій, концертів-презентацій, використання позамузичних складових (вірші, література, спів, мовлення), спеціалізованих музичних складових (електронної, мультимедійної, акустичної музики), арт-івентів, арт-комунікативних проектів тощо).
- Функціонування нових концертних майданчиків (профорієнтаційні,

культурно-просвітницькі, тематичні, виховні, волонтерські, благодійні).

- Тісна співпраця зі стейкхолдерами власного регіону (рекламно-профорієнтаційна діяльність, художньо-творчі, рекламні проєкти з метою популяризації спеціальності (Музичне мистецтво та арт-комунікації).

**Висновки.** Узагальнення результатів проведеного аналізу дає підстави стверджувати, що найважливішими сферами виявлення арт-комунікаційних компетенцій є процеси творення, відтворення та сприймання. Усвідомлення сутності арт-комунікації як засобу формування системи духовних цінностей актуалізує проблему вдосконалення професійних умінь вчителя музичного мистецтва в зазначених видах діяльності та опанування методів цілеспрямованого формування досвіду арт-комунікації у процесі фахової підготовки. Специфіка музичного мистецтва зумовлює необхідність ґрунтовного вивчення механізмів художньої комунікації в системі музичної освіти, саме цим визначаються перспективи наукових розвідок у даному напрямку.

#### ЛІТЕРАТУРА:

1. П'ятницька-Позднякова І. С. Художньо-педагогічна комунікація: структурний аналіз. Науковий вісник Миколаївського державного університету імені О. В. Сухомлинського. Серія : Педагогічні науки. 2012. Вип. 1.38 (2). 192 с.
2. Падалка Г. Педагогіка мистецтва (Теорія і методика викладання мистецьких дисциплін). Київ. Освіта України. 2008. 274 с.
3. Падалка Г. Трансфесійна підготовка фахівців у системі вищої мистецької освіти. Науковий часопис НПУ імені М. П. Драгоманова. Серія 14. Теорія і методика мистецької освіти. Вип. 28. Київ. Вид-во Національного педагогічного університету імені М. П. Драгоманова, 2022. С. 3–7
4. Проворова Є. М. Методичні засади формування комунікативної компетентності майбутнього вчителя музики: автореф. дис. на здобуття наук.ступеня канд. пед. наук: спец. 13.00.02 «Теорія та методика музичного

навчання» / Проворова Євгенія Михайлівна. – Київ, 2008. – 19 с.

5. Растригіна А. Арт-комунікації у музично-педагогічній освіті: до постановки проблеми / А. Растригіна // Теорія та практика мистецької едукції у цивілізаційних викликах сьогодення. - Дрогобич : ДДПУ ім. Івана Франка, 2023. - С. 73-80.

6. Рудницька О. Педагогіка мистецтва: пошуки і перспективи. Професійна освіта: педагогіка і психологія: Українсько-польський щорічник. Київ- Ченстохова, 2000. Вип. II. С. 233–245.

## **ФОРМУВАННЯ МИРОЛЮБИВОГО СВІТОГЛЯДУ ТА ПАТРІОТИЗМУ ЗДОБУВАЧІВ ВИЩОЇ ОСВІТИ В ПРОЦЕСІ ВИХОВНОЇ РОБОТИ**

**Марчук Оксана Олександрівна,**

доктор педагогічних наук, доцент,  
професор кафедри загальної педагогіки та дошкільної освіти,

**Мельничук Лілія Борисівна,**

кандидат педагогічних наук, доцент,  
завідувач кафедри загальної педагогіки та дошкільної освіти,

**Пагута Тамара Іванівна,**

кандидат педагогічних наук, доцент,  
директор Інституту педагогічної освіти,  
ПВНЗ «Міжнародний економіко-гуманітарний університеті  
імені академіка Степана Дем'янчука», Рівне, Україна

**Вступ.** Виховна робота— це один із основних напрямів роботи науково-педагогічних працівників із здобувачами вищої освіти, в ході якої формується їх світогляд, відбувається становлення і розвиток студентської особистості. В умовах воєнного стану важливим завданням є плекання національно-патріотичних почуттів, миролюбивою світогляду та морально-етичних цінностей. У Законі України «Про освіту» написано, що «метою освіти є всебічний розвиток людини як особистості та найвищої цінності суспільства, її талантів, інтелектуальних, творчих і фізичних здібностей, формування цінностей і необхідних для успішної самореалізації компетентностей, виховання відповідальних громадян, які здатні до свідомого суспільного вибору та спрямування своєї діяльності на користь іншим людям і суспільству, збагачення на цій основі інтелектуального, економічного, творчого, культурного потенціалу Українського народу, підвищення освітнього рівня громадян задля забезпечення сталого розвитку України та її європейського вибору» [2]. Відтак, в українських університетах проводиться комплексна виховна робота, спрямована на розвиток природних талантів здобувачів вищої освіти, формування в них почуття відповідальності, справедливості, патріотизму та гуманності.

**Ціль роботи.** Метою дослідження є аналіз виховної роботи, яка здійснюється зі здобувачами вищої освіти педагогічного факультету в ПВНЗ «Міжнародний економіко-гуманітарний університеті імені академіка Степана Дем'янчука» із метою формування в них миролюбивого світогляду та гуманістичних цінностей.

**Матеріали та методи.** Дослідження проводилось у період з 01 січня 2023 р. по 25 грудня 2023 р. У ньому взяли участь студенти педагогічного факультету ПВНЗ «Міжнародний економіко-гуманітарний університеті імені академіка Степана Дем'янчука», які навчаються за спеціальностями 012 «Дошкільна освіта», 013 «Початкова освіта», 053 «Психологія» та науково-педагогічні працівники кафедри загальної педагогіки та дошкільної освіти, теорії та методик початкової освіти, психології, керівники гуртків. Використано педагогічні методи спостереження, педагогічної бесіди, інтерв'ю, акетування.

**Результати та обговорення.** Упродовж навчання в університеті студентська молодь має змогу активно долучатися до виховних заходів, які сприяють вихованню миролюбивого світогляду, патріотизму та морально-етичних цінностей. За визначенням сучасних науковців «миролюбство передбачає партнерство і співпрацю, вміння йти на компроміси, робити поступки і бути піддатливим, готовність жертвувати деякими особистими інтересами заради збереження гідності» [6].

Окремі аспекти теоретико-методологічних основ соціального виховання досліджували О. Коберник, Т. Кравченко, В. Кузь, І. Осадченко, Д. Пашенко, В. Шахрай та ін. Студентська проблематика у виховному аспекті була об'єктом для дослідження у наукових працях Ж. Баб'як, В. Бойченко, Л. Дябел, Ю. Загороднього, Н. Коляди, Т. Кочубей, О. Кравченко, І. Курліщук, Г. Лактіонової, Г. Овчаренко, С. Савченка, С. Шашенко, Ю. Філіппова та ін. Специфіку виховання дітей та учнівської молоді в дусі миру охарактеризовано в дослідженнях О. Безкоровайної, І. Беха, Л. Іскри, А. Дем'янчука, С. Дем'янчука, Т. Колупасової, Л. Мельничук, Т. Пагути, А. Петрука, О. Петрук.

Погоджуємося із думкою науковця Бондаренко Т. про те, що сьогодні «необхідно створити умови, спрямувати та удосконалити структурний зміст, організаційні форми й методи освітнього процесу у вищому педагогічному навчальному закладі таким чином, щоб допомогти майбутнім фахівцям зорієнтуватися у складних сучасних соціальних реаліях, оволодіти основними морально-етичними знаннями, уміннями та навичками, духовними цінностями, зрозуміти своє покликання, тим самим визначивши своє місце у суспільному житті» [1, с. 3].

Проаналізуємо особливості формування миролюбивого світогляду студентської молоді на прикладі ПВНЗ «Міжнародний економіко-гуманітарний університеті імені академіка Степана Дем'янчука» (Рівне, Україна). Зазначимо, що «Виховання учнівської та студентської молоді на ідеях миру» - це наукова тема, яку реалізують викладачі кафедри загальної педагогіки та дошкільної освіти. Вартим уваги той факт, що засновник університеті С. Я. Дем'янчук є основоположником педагогіки миру в Україні.

Сьогодні в університеті проводиться активна робота виховання молоді в дусі миру, демократизму та патріотизму. Виховна робота серед студентів базується на виконанні Закону України «Про вищу освіту», наказу МОН України від 06.06.2022 №527, затверджених заходів щодо реалізації Концепції національно-патріотичного виховання в системі освіти України до 2025 року, листа Міністерства освіти і науки України від 10.08.2022 №9105-22 щодо організації виховного процесу в закладах освіти у 2023/2024 навчальному році. Враховуючи Наказ МОН «Про деякі питання національно-патріотичного виховання в закладах освіти України» та Лист МОН «Про деякі питання національно-патріотичного виховання в закладах освіти України», щороку у плані виховної роботи університету передбачено заходи щодо підвищення рівня національно-патріотичного виховання учасників освітнього процесу в умовах воєнного стану.

В умовах воєнного стану в Україні професорсько-викладацьким складом педагогічного факультету ПВНЗ «Міжнародний економіко-гуманітарний

університеті імені академіка Степана Дем'янчука» в 2023 р. зосереджувалась увага на навчально-виховних заходах національно-патріотичного виховання здобувачів освіти як одного із пріоритетних напрямів діяльності держави та суспільства щодо розвитку національної свідомості на основі суспільно-державних (національних) цінностей (самобутність, воля, соборність, гідність). Виховні заходи, що проводилися із майбутніми вчителями, були спрямовані на формування у студентської молоді почуття патріотизму, поваги до Конституції і законів України, соціальної активності та відповідальності за доручені державні та громадські справи, готовності до виконання обов'язку із захисту незалежності та територіальної цілісності України.

Викладачами педагогічного факультету упродовж 2023 р. було проведено комплекс заходів, які реалізують постулати педагогіки миру. Одним із головних виховних заходів було проведення XXVII міжнародних учнівських громадських читань «Я голосую за мир!», до проведення яких долучили майбутніх вихователів та вчителів початкових класів. За результатами читань було опубліковано збірник учнівських та студентських праць, в якому молоде покоління виразило своє бачення проблеми війни та збереження миру в Україні.

Формуванню миролюбивого світогляду сприяло святкування Дня Злуки, коли зі студентами педагогічного факультету провели виховний захід «Україна—єдина». У травні 2023 р. було прочитано лекції, присвячені перемозі над нацизмом у другій світовій війні та внеску академіа С. Я. Дем'янчука в розвиток педагогіки миру. Цікавими та пізнавальними були заходи, приурочені Дню миру. Під керівництвом викладачів студенти педагогічного факультету виготовляли голубів як символів миру. На початку вересня 2023 р. для студентів магістратури та аспірантів спеціальності 011 Освітні (педагогічні) науки викладачами кафедри загальної педагогіки було прочитано лекцію "Педагогічна концепція основоположника педагогіки миру С. Я. Дем'янчука".

На початку жовтня 2023 р. майбутні вихователі та вчителі прослухали тематичну лекцію про життя і діяльність вченого В. Сухомлинського,

переглянули фільм про його життя і виготовили тематичні вироби за назвою його книги "Серце віддаю дітям" [3].

У рамках святкування 30-річчя університету на педагогічному факультеті відбувся студентський науковий семінар на тему «Актуальні проблеми дошкільної освіти: досвід, реалії сьогодення та перспективи», під час якого обговорювали доповіді про формування в дітей миролюбивого світогляду в умовах освітнього середовища ЗДО.

Особливою популярністю серед студентської молоді університету користуються конкурс студентської творчості «Алло, ми шукаємо таланти!», концерт до Дня працівника освіти, «Андріївські вечорниці», флеш-моб до Дня вишиванки, фестиваль «Студентська весна», конкурс колядників та щедрівників, конкурс ораторського мистецтва, міжнародні форуми, огляди художньої самодіяльності та інші культурно-виховні заходи, що навчають молодь оберігати та примножувати українські традиції, бережно ставитися до культурних надбань українського народу.

Вихованню миролюбивого світогляду сприяють щорічні традиційні заходи: День «Пам'яті Героїв Крут», щорічні міжнародні форуми до Дня захисту дітей та Міжнародного дня миру, волонтерські концерти на підтримку військових за участю мистецьких колективів та студентів університету, зустрічі із ветеранами АТО, ООС. В рамках виховання молоді в дусі миру та патріотизму здобувачами освіти змонтовано й поширено в соцмережах відеозвернення студентів «Дякуємо захисникам України!», проведено конкурс ораторського мистецтва до Дня матері, тренінги на формування лідерських якостей та взаємодії в рамках роботи університетської Школи лідера, проведено зустрічі з успішними випускниками університету, караоке патріотичної пісні з нагоди Дня студента, змагання з волейболу між студентами факультетів, відвідано концерти, музеї, виставки, приурочені боротьбі українського народу за незалежність.

**Висновок.** В сучасних закладах вищої освіти створено належний освітньо-виховний простір для проведення навчальних та позанавчальних



заходів, що спрямовані на формування миролюбивого світогляду та утвердження морально-етичних ідеалів. Виховання патріота – це пріоритетне завдання викладачів, кураторів, представників громадськості, які прагнуть пропагувати гуманістичні та патріотичні цінності серед молоді.

## СПИСОК ВИКОРИСТАНОЇ ЛІТЕРАТУРИ

1. Бондаренко Т. Соціальне виховання студентської молоді засобами педагогічного краєзнавства: автореферат дисертації на здобуття наукового ступеня кандидата педагогічних наук за спеціальністю 13.00.07 – теорія і методика виховання / Уманський державний педагогічний університет імені Павла Тичини, Умань, 2012. 20 с.

2. Закон України «Про освіту» URL: <https://base.kristti.com.ua/?p=5895> (дата звернення: 07.03.2024).

3. Здобувачі освіти вшанували В.Сухомлинського URL: <https://www.megu.edu.ua/uk/vsi-novini/zdobuvachi-osviti-vshanuvalivsuchomlinskogo> (дата звернення: 09.03.2024).

4. Інноваційні підходи до виховання студентської молоді у вищих навчальних закладах : матеріали Міжнар. наук.-практ. конференції (м. Житомир, 22-23 травня 2014 р.) / За ред. О. А. Дубасенюк, В. А. Ковальчук. Житомир : Вид-во ЖДУ ім. І. Франка, 2014. 412 с.

5. На педагогічному факультеті відсвяткували День Миру URL: <https://www.megu.edu.ua/uk/vsi-novini/na-pedagogichnomu-fakulteti-vidsvyatkuvali-den-miru> (дата звернення: 09.03.2024).

6. Особливості соціально-психологічної зрілості студентської молоді URL: <https://ap.uu.edu.ua/article/578> (дата звернення: 10.03.2024).

# ЗМІНА ВИВЧАЄМОЇ У ШКОЛІ ЗАРУБІЖНОЇ ЛІТЕРАТУРИ ЧЕРЕЗ ЗМІНУ ПОКОЛІНЬ

**Москалюк Інна Вікторівна**

**Сакун Микола Миколайович**

Кандидати технічних наук, доценти

Одеський Державний аграрний університет

**Коростельов Андрій Олександрович**

Студент 2 курсу «Ветеринарна гігієна, санітарія та експертиза» (5.10)

Одеський Державний аграрний університет

**Хамід Кіра Олександрівна**

Кандидат сільськогосподарських наук

член Арабської спілки бджолярів

офіційний представник компанії Tilab

Саудівська Аравія

м. Одеса, Україна

**Вступ.** Світова література грає важливу роль у системі шкільного навчання кожної розвиненої країни. Вона сприяє формуванню особистісних поглядів на світ, розвитку творчих здібностей, системи цінностей, моралі та певною мірою критичного мислення.

Світова література дозволяє наситити учня джерелом знань іноземних поетів, письменників, театральних постановників тощо. Одним із факторів впливу літератури є ознайомлення зі власним взором автора, особливості життя тієї епохи, коли було видано рукопис. Також, зачіпаючи іноземну літературу, ми пізнаємо чужу культуру, переймаючи якісь її аспекти собі, вибудовуючи свою особистість, емпатію, розуміння різниці між різними націями.

**Мета досліджень.** Мета даної роботи зосереджена на оцінці нинішніх авторів та творів, які видають учням середніх та старших класів. Пошуку напрямів до юного покоління, щоб спростити їхній вибір майбутньої професії через літературу.

**Матеріали та методи досліджень.** Розбір шкільних програм з викладання зарубіжної літератури та самих творів. Аналіз активності усіляких інтернет-ресурсів, присвячених літературним творам.

**Результати та обговорення.** Варто розуміти, що зі зростанням поколінь та розвитком технологій про передачу інформації, книги, вірші та інші письмові методи вираження думок автора змінюються з часом. Читання – це діалог автора, чия роль полягає у просвіті читача своєю історією, поглядами на відносини між людьми та особистою картиною світу. Читач виступає у ролі детектива, що пізнає і складає портрет автора завдяки пропозиціям, що складаються в текст.

Сучасна освіта змушує вчителів входити в певні встановлені рамки, які змушують за малий час працювати з об'ємними творами, які не становлять інтересу сучасній дитині. Сутність вибору рукописів даного дослідження розглядалася з урахуванням переліку літератури, популярної серед шкіл [1].

**Таблиця 1**

**Навчальний план закладів загальної середньої освіти з навчанням українською мовою.**

Освітні галузі	Предмети	Кількість годин на тиждень у класах				
		5	6	7	8	9
	Українська мова	4	4	4	3	3
	Українська література	2	2	2	2	2
	Зарубіжна література	1,5	1,5	1,5	1,5	1,5

Як випливає з таблиці 1, у середньому загальний час, що приділяється зарубіжній літературі близько 7,5 годин за чотири тижні, чого категорично не вистачає навіть для часткового ознайомлення з роботами, наприклад Данте Аліг'єрі, У. Шекспіра, І. В. Гете. Учень не зуміє перейнятися роботами класиком, зазубрюючи текст фрагментами або вислухає переказ, тим самим втративши основний зміст заняття - перейнятися автором, винісши з його твору якийсь сенс особисто для себе. Нинішнє покоління не орієнтоване на занурення

в роман, поему, повість відомих класиків, закинувши та забувши про їхні праці через тиждень-другий.

У перші роки знайомства з іноземними рукописами, перед освітньою програмою стоять завдання [2]. Це сформувати в учнів стійкий інтерес до літератури, прилучити їх до читання; сприяти формуванню; сформувати в учнів основні вміння аналізу та інтерпретації художнього твору; сформувати вміння характеризувати літературних персонажів, виявляти засоби виразності; дати основні уявлення про оригінал і художній переклад, сформувати елементарні вміння та навички порівняння художніх творів в оригіналах і перекладах (за умови володіння учнями іноземними мовами); розвивати вміння та навички зв'язного мовлення (усного й писемного) під час підготовки різних видів робіт (висловлення власної думки щодо прочитаного, характеристика образу, складання плану твору, написання твору на літературну тему тощо).

На викладачах лежить роль провідника у світ літератури, щоби виробити загадки майбутньої любові до читання. Все починається розуміння міфів різних країн і коротких байок [2]. Характерний повчальний зміст має виховати і закласти каркас внутрішнього світу дитини. Подібний підхід пов'язаний із провалом, ігноруючи дитячу гіперактивність та недбалість, водночас може початися зворотний ефект. Поселяться насіння відторгнення, що посилиться протягом часу.

Проблема криється в способі, яким учневі доведеться читати історію, щоб поринути в неї з головою, виловити сенс і перейнятися симпатією. Величезна різниця між адаптацією та книгою лежить у монотонності символів у рукописі. Вникаючи у текст рядком за рядком, читач починає нудьгувати. І чим ширший твір, тим сильніше видно цю проблему.

Подібні моменти часто виникають під час читання російських класиків, особливо Льва Миколайовича Толстого з його бестселером «Війна та Світ». Для старовинної літератури характерні нагромаджені мовні конструкції та надто поетична мова, що відштовхує нинішнє покоління, що виросло в епоху гаджетів, комп'ютерних ігор, фільмів, аніме та мультфільмів. Насамперед вони

хочуть динаміки та простоти, а не метафори на дві сторінки, де докладно описується дуб.

Практика давно показала, що гарна історія з повчальним змістом і, що важливо, прописаною мораллю у персонажів не повинна подаватися нагромадженими стовпчиками у спробах автора принести води в текст, щоб заробити зайву копійку. Хорошим прикладом тому може бути казка «Хоббіт: туди й назад». Історія про пригоду карлика з загоном гномів і чарівником свого часу зробила ажіотаж у літературному суспільстві, прославивши Джона Рональда Руела Толкієна. Це найкращий твір, щоб ознайомити учнів зі зарубіжною літературою. Легка й відносно коротка історія.

Підлітки не звикли зосереджуватися. Їх треба зацікавити у читанні. Але щоб увійти у світ літератури з творами, які навалює здебільшого лише старше покоління, їм, навпаки, доведеться зосередитись на книзі. Виходить замкнене коло, яке викидає будь-яке бажання наблизитися до літератури.

Тож доведеться шукати такий жанр твору, який зможе втримати й зачепити підлітка надалі. Гарним прикладом є Лайт-новели (ранобе). Цей жанр бере свій початок із Японії, батьківщини багатьох сучасних трендів. Він класифікується як література, спрямовану підліткову аудиторію.

Характерними рисами є: більшість тексту приділено прямої мови у спілкуванні між персонажами, вираженням їх думок та інше. Текст у розповіді вкрай роздроблений. Короткі абзаци — головна риса рукопису, що виділяється. Це дозволяє читати недбало, зберігаючи зацікавленість і розуміючи, що відбувається. Є чорно-білі ілюстрації. Так читачеві легше скористатися уявою та уявити персонажа під час будь-яких дій. Твори ділиться на короткі томи, але при цьому цілісна робота анітрохи не поступається (навіть випереджає) у повному обсязі звичайну літературу. Вже багато років лайт-новели мають величезний попит у себе на батьківщині, доводячи свою ефективність на ринку рукописів. Це ідеальний спосіб прищепити дитині любов до читання, після чого вона самостійно виростить для складніших творів.

Це саме ті книги, які можна буде прочитати за належною зарубіжною

літературою термін. Бо вони мають анітрохи не меншу кількість повчальних історій і широкого спектру людських взаємин.

**Висновок.** У контексті швидко мінливого суспільства, необхідно визнати, що традиційні канони зарубіжної літератури можуть не завжди відображати інтереси та потреби сучасних учнів. Зміна поколінь привносить нові погляди, цінності та інтереси, що наголошує на необхідності постійного оновлення курсу вивчення літератури в школах.

Таким чином, важливість світової літератури в контексті освіти та розвитку людини незаперечна. Однак, щоб ефективно відповідати потребам сучасних учнів, необхідно постійно переглядати та оновлювати програми вивчення зарубіжної літератури, враховуючи часи, що змінюються, та потреби нових поколінь.

## ЛІТЕРАТУРА

1. Орлова О. В. Методика
2. Навчання зарубіжної літератури: навч.-метод. посіб. для підготовки здобувачів освітнього ступеня «бакалавр» філологічних спеціальностей педагогічних закладів освіти. Полтава : ПНПУ, 2021. 109 с.
3. Зарубіжна література. наказ Міністерства освіти і науки України від 03 серпня 2022 року.
4. Шалагінов Б. Б. Зарубіжна література від античності до початку ХІХ сторіччя: Історико-естетичний нарис / Б. Б. Шалагінов. – К.: Видавничий дім «КМ Академія», 1994. – 360 с.
5. Ситченко А. Навчально-технологічна концепція літературного аналізу / А. Ситченко. – К. : Ленвіт, 2004. – 304 с.

УДК 788.3:78.037

## ФОРМУВАННЯ ЧИСТОТИ ІНТОНАЦІЇ У МУЗИКАНТІВ-ДУХОВИКІВ В ПРОЦЕСІ НАВЧАННЯ ГРИ НА ДУХОВИХ ІНСТРУМЕНТАХ

**Мудрий Іван,**  
бакалавр кафедри  
духових та ударних інструментів  
РДГУ, м. Рівне, Україна

**Анотація** Сьогоднішній рівень і умови роботи музикантів, ансамблів, а також педагогічна діяльність в культурно-освітніх закладах вимагає від майбутніх спеціалістів різносторонніх і глибоких методичних знань і навичок в процесі підготовки майбутніх фахівців. У статті проаналізовано роботу над виробленням чистоти інтонації музикантів-духовиків у процесі навчання гри на духових інструментах.

**Ключові слова:** інтонація, артикуляція, музиканти-духовики, навчання, штрихи.

**Вступ./Introduction.** Вирішальна роль у формуванні творчої особистості належить педагогу і, відповідно, тим формам і методам навчання, які він застосовує в педагогічному процесі. Тому особливого значення набуває вирішення проблем вдосконалення фахової підготовки учнів та студентів у музичних закладах як складової художньо-творчого розвитку підростаючого покоління. Сьогоднішній рівень і умови роботи музикантів, ансамблів, а також педагогічна діяльність в культурно-освітніх закладах вимагає від майбутніх спеціалістів різносторонніх і глибоких методичних знань і навичок в процесі підготовки майбутніх фахівців. Метою викладання методики гри на духових інструментах є підготовка підлітків до сольного та оркестрового виконавства. Протягом навчального процесу музиканти набувають практичних навичок гри на спеціалізованому інструменті та в оркестрі, розвивають гармонічний і поліфонічний слух, відчуття ритму, відшліфовують навички точної настройки інструменту і

оркестру, удосконалюють навички читки нот із листа, розвивають навички ансамблевої гри в складі оркестру. Враховуючи всі чинники підготовки майбутнього музиканта, **актуальною** є проблема вироблення методичних засад роботи над чистотою інтонації під час навчання гри на духових інструментах.

**Ціль роботи./Aim.** Проаналізувати роботу над виробленням чистоти інтонації музикантів-духовиків у процесі навчання.

**Матеріали та методи./Materials and methods.** Проблема, пов'язаним з функціонуванням дихальної системи музиканта духовика в процесі гри на духових інструментах в педагогіці традиційно приділяється значна увага. У основі педагогічних досліджень функціонування дихальної системи музиканта духовика лежать роботи відомих педагогів: В. М. Апатського, Р. Вовка, Ю. Василевича, М. Волкова, Я. Сверлюка, О. Палаженка, С. Цюлюпи, М. Терлецького, П. Круля, В. Богданова та багатьох інших провідних науковців сучасності [11].

Велика кількість повітря в легенях в процесі гри перешкоджає повільному його видиху і здійснює підвищений тиск на губи виконавця, тим самим виникає зайва напруженість губних м'язів, стає дуже важко втримати звук від зриву і погрішностей в інтонуванні.

**Результати та обговорення./Results and discussion.** Для досягнення всього цього виконавець повинен навчитися вільно керувати своїми дихальними м'язами, що зводиться до вміння виконавця надати "опору" диханню. При диханні на "опорі" м'язи, які беруть участь у вдиху, не розслаблюються, а при видиху ніби протидіють роботі м'язів, які беруть участь у видиху, в результаті чого видих проходить плавно і стає більш протяжливий. В процесі гри виконавець дуже часто змушений робити вдих, не дочекавшись того, коли в цьому буде необхідність. В таких випадках бажано перед наступним вдихом робити попередній видих, щоб звільнити легені від відпрацьованого повітря [2].

Відчуття зручності вдиху і видиху завжди благодійно діє на нервову систему виконавця. Ці обставини необхідно враховувати насамперед



виконавцям, у яких нестійка нервова система і які при виконанні відповідальних партій нерідко приводять до погіршення якості виконання. Практика показує, що виразний і інтонаційно чистий звук досягається тоді, коли видих проходить повільно, невимушено і разом з тим компактно. Вірно, що щільність видиху потребує і набагато більше затрат повітря, що зобов'язує виконавця частіше брати дихання під час гри [7].

В процесі виконавської практики гри на духових інструментах склались наступні правила постановки:

**Положення голови.** Голову треба тримати прямо, не нахилиючи її до плеча, вперед або назад. Нахил голови вниз, вверху, в сторони може порушити взаємодію губ виконавця з тростиною, порушити функцію язика та змінити напрям повітряного потоку.

**Положення корпусу (тулуба).** Корпус при грі на інструменті повинен триматись рівно, невимушено, незалежно від того, як виконують: сидячи чи стоячи.

Плечі трохи розвернуті і опущені, лопатки прилягають до спини, грудну клітку дещо розпрямити, але не напружувати. Таке положення (корпусу) (тулуба) полегшить роботу легенів і діафрагми.

При грі сидячи бажано: не класти ногу на ногу, не сидіти глибоко, а лише на передній частині сидіння і не спиратися на спинку стільця. Нехтування цими правилами буде перешкоджати нормальній роботі діафрагми і м'язів черевного пресу [1].

**Положення рук і пальців.** Руки не слід притискати до тулуба, оскільки це буде перешкоджати вільному диханню. Але надто високе положення ліктів викликає підняття ключиць, прогинання кісткових суглобів і як наслідок, обмеження свободи дій рук і пальців. Пальці на інструменті повинні знаходитися вільно, трохи у зігнутому вигляді. Не рекомендується з процесі виконання піднімати пальці високо над інструментом або відводити їх в сторону [2].

**Положення інструменту.** Інструмент в процесі гри слід тримати так,

щоб відчувалась зручність, не порушувалась вільність виконання. Особливу увагу потрібно приділити індивідуальним особливостям виконавця.

У процесі роботи виконавці-початківці повинні піклуватися не тільки про те, щоб знати способи раціональної постановки, але й розуміти значимість їх практичного використання [11].

**Функції губ і язика виконавця.** У залежності від способу звуковидобування духові інструменти поділяються на язичкові, свистячі (лабіальні) і амбушурні. Функції губ виконавця суттєво відрізняються у залежності від того, до якої групи належить духовий інструмент. При грі на флейті виконавець регулює губами струмінь вдутого повітря, направляє його в отвір головки флейти і надає їй таку форму, при якій повітряний струмінь набуває найбільшу ефективність при звуковидобуванні. При грі на гобої, кларнеті, саксофоні виконавець регулює коливальний процес трості діяльністю нижньої губи, на мідних інструментах роль видобування звуку виконують губи, які безпосередньо впливають на інтонаційні, темброві і динамічні особливості звучання. Особливо корисними вправами для розвитку техніки губ виконавця є систематичне виконання витриманих звуків. У практиці навчання гри на духових інструментах не завжди цим вправам приділяється належна увага, хоча вони є майже єдиним засобом, який дає можливість добитися чистоти інтонації при значній зміні сили звуку. Дуже корисні вправи у виконанні інтервалів, тяжких в інтонаційному відношенні, в тому числі інтервалів більше октави [8].

Для виконавців на валторні, корнеті, трубі, тромбоні рекомендуються вправи на губні трелі, які являють собою найбільш чистий вид техніки губ. На думку В. М. Блажевича, володіння виконанням губною треллю характеризує “вищу ступінь в розвитку амбушуру в цілому” [6, с. 45]. Вправи для губних трелей полягають у видобуванні звуків, які складають трель з поступовим скороченням їх тривалості (прискоренням).

**Висновки./Conclusions.** По впливу на інтонацію, склади можна розділити на дві групи. До однієї відносяться склади, вплив яких визначено в усіх випадках однаково; до другої – склади, які визивають протилежні зміни

інтонації.

До першої групи відносяться склади – то, ту, та (понижуючі інтонацію); тя, ку (середні); ко, ки, ди, ти (підвищуючи). Решта складів відносяться до другої групи, вони дають протилежні результати.

Те ж саме стосується й інтонації. Аналіз показує, що пом'якшення артикуляційного складу викликає більше підвищення звуку в середньому, ніж у верхньому регістрах, інтонаційні зміни звуку залежать від того, яка голосна чергується в артикуляційному складі за приголосною. Вплив голосної можна охарактеризувати таким чином. Голосні, які потребують деякого розтягування губ – и, і, е, є – викликають підвищення звуку.

Таким чином, висвітлені у статті методичні рекомендації будуть досить корисними усім музикантам-духовикам у ході роботи над формуванням чистоти інтонації у процесі навчання гри на духових інструментах.

## ЛІТЕРАТУРА

1. Алтухов В. Гама і вправи для розвитку техніки гри на кларнеті Харків : ТОВ Оберіг, 2009. 256 с.
2. Апатский В. История духового музыкально-исполнительского искусства Київ : ТОВ Задруга, 2012. 320 с.
3. Балл Г. Проблема гуманізації освіти та деякі напрямки її розв'язання. Психологічні засади гуманізації загальної середньої освіти / ред. С.О. Мусатова. Рівне : Світанкова зоря, 1995. С. 10 – 16.
4. Берегова О. Культура та комунікація: дискурси культууроутворення в Україні в ХХІ столітті Київ : Інститут культурології АМУ, 2009. 184 с.
5. Бех Д. Особистісно зорієнтоване виховання: наук.-метод. посіб. / Київ : ІЗМН, 1998. 204 с.
6. Бобало О. Комунікативні стратегії : навч. посіб. Львів : Вид-во Львів політехніки, 2015. 344 с.
7. Богданов В. Історія духового музичного мистецтва України : від найдавніших часів до початку ХХ ст. Харків : Основа, 2000. 344 с.

8. Буркацький З. Досвід віртуозного інструменталізму ХІХ ст. у формуванні майстерності сучасного кларнетиста. *Вісник національної академії керівних кадрів культури і мистецтв*. Київ, 2018. В. 1. С. 138 – 143
9. Буркацький З. Особистісно орієнтований підхід до віртуозності кларнетиста Одеса : Друкарський дім, 2010. 166 с.
10. Вовк Р. Портрети корифеїв Ніжин : Лисенко М.М., 2013. 225 с.
11. Вовк Р. Тростина кларнета (підточування та обігрування). *Збірник наукових праць Історія становлення та перспективи розвитку духової музики в контексті національної культури України та зарубіжжя*. Рівне, 2020. В. 12. С. 7 – 14
12. Burgess G. The Oboe / G. Burgess, B. Haynes. – New Haven and London : Yale University Press, 2004. – 418 p.

## СУЧАСНІ ТРЕНДИ ДИСТАНЦІЙНОГО НАВЧАННЯ

**Нечитайло Лариса Григорівна,**

викладач,

**Карабцова Валентина Тимофіївна,**

викладач

Балаклійський педагогічний фаховий коледж

Комунального закладу

Харківська гуманітарно-педагогічна академія

Харківської обласної ради

Сучасні тренди розвитку освіти спрямовані на створення такого дистанційного освітнього простору, в якому освітні послуги надаються з урахуванням особистих потреб здобувачів освіти, потреб суспільства, яке творить сучасну Україну.

Але в умовах війни перед викладачами закладів освіти, було поставлено завдання організувати безпечний освітній процес – здобувачі освіти навчаються, а викладачі «працюють з дому або з місць тимчасового перебування» [1, с. 11].

Теоретико-практичні аспекти організації процесу дистанційного навчання проаналізовані в працях українських вчених, серед них: І. Бублик, С. Невмержицька, Н. Постригач, Т. Цалко, які вважають, що в умовах воєнного часу в Україні найбільш безпечною й обґрунтованою є дистанційна форма освітнього процесу, яка поєднує синхронний і асинхронний режими навчання з використанням інформаційно-комунікаційних технологій [2, с. 28].

Так, колектив авторів у монографії на тему «Дистанційне навчання: дидактика, методика, організація» стверджують, що на сьогодні існують різні погляди на феномен «дистанційне навчання» – від його абсолютизації як нової універсальної форми навчання, спрямованої замінити традиційну, до технології використання комп'ютерної техніки для передачі інформації для споживача [3, с. 10].

Серед українських вчених поширена і така думка, що «дистанційне

навчання» формулюється таким чином: «одержання освітніх послуг без відвідування навчального закладу за допомогою сучасних інформаційних технологій» [4, с. 135].

Фахівці Державної служби якості освіти України розглядають дистанційне навчання як організацію освітнього процесу (за дистанційною формою здобуття освіти або шляхом використання технологій дистанційного навчання в різних формах здобуття освіти) в умовах віддаленості один від одного його учасників та їх як правило опосередкованої взаємодії в освітньому середовищі, яке функціонує на базі сучасних освітніх, інформаційно-комунікаційних (цифрових) технологій [5, с. 5].

Дистанційна освіта має свої особливості:

1. більша частина викладання проводиться віддалено;
2. використовуються методи, прийоми та технології освіти, метою яких є надання освітніх послуг студентам, які фізично не присутні в аудиторії [6, с. 24];
3. навчальні інструкції надаються студентам, які фізично віддалені від джерела цих інструкцій;
4. удосконалення знань та/або поведінки відбувається в результаті опосередкованого досвіду;
5. отримання знань без постійного відвідування закладу освіти та здійснення неперервної освіти;
6. використання новітніх трендів, інноваційних технологій / ІТ-технологій, кращих методів, прийомів навчання [3, с. 8-9];
7. відкриття доступу студентам до нетрадиційних джерел інформації, нових можливостей для творчості, формування навичок та умінь;
8. вибудовування кожним здобувачем освіти індивідуальної траєкторії розвитку і навчання, що забезпечує оптимальний обсяг формування професійно важливих якостей і компетенцій;
9. формування персональних якостей успішної особистості: активності, самостійності, здатності до самовдосконаленості, а отже виконання

виховної функції.

Таким чином перевагою дистанційного навчання є доступність, тобто зосередженість на відкритому доступі до освіти, що позбавляє здобувачів освіти обмежень, пов'язаних з місцем і часом, а також забезпечення багатоваріантності у навчанні.

Помітним аспектом дистанційної освіти є те, що значною мірою викладачі є гнучкими, є новаторами і творчо активними особистостями, які використовують широкий асортимент інструментів для викладання і навчання в онлайн форматі.

Наприклад, мобільне навчання – передбачає використання мобільних пристроїв, таких як смартфони та планшети, для отримання освітнього контенту. Серед прийомів цього навчання розглянемо кодування. За допомогою QR-кодів можна урізноманітнити освітній процес наступним чином:

1. кодування посилань на самостійну роботу студента чи практичні роботи (наприклад, якщо їх виконання передбачає використання гугл-форми, гугл-диску тощо);

2. проведення квесту, підказки до кожної схованки якого будуть зашифровані у вигляді відповідного QR-коду;

3. розміщення кодів на підручнику з посиланнями доступу до електронної версії відповідного видання.

Мікронавчання – передбачає розбиття складних концепцій на невеликі, легко засвоювані частини інформації. Характеристики мікронавчання: тривалість: від 5 до 15 хвилин; стислість; вузькі теми; автономність: модуль самодостатній та незалежний. Це навчання не потребує доступу до додаткових матеріалів; використовуються різні формати роботи, які мотивують здобувачів освіти до навчання.

Також для мікронавчання властиво:

- інтерактивність: включає в себе якомога більше вправ, що безпосередньо залучають здобувачів освіти до процесу роботи;
- гнучкість: підходить для змішаного навчання, де мікрокурс стає

частиною великого курсу.

- обмеження: короткий письмовий контент (від 650 до 1300 знаків із пробілами); презентації (від 5 до 15 слайдів); графіки, малюнки та ілюстрації; короткі відеоролики, анімації та кліпи (тривалістю від 2 до 6 хвилин); подкасти, музичні уривки тощо; вікторини; прості ігри; картки; тести (від 2 до 5 запитань); банк запитань (не менше 10 запитань).

Мікронавчання – дієвий спосіб спонукання здобувачів освіти до активної роботи і в онлайн режимі та найперспективніший освітній тренд майбутнього. Це дійсно зручний, швидкий і затребуваний спосіб дистанційного навчання.

Лишаються нагальними і Soft skills. Соціально-комунікативні навички («м'які» навички, іноді «гнучкі» від англ. soft skills) – комплекс неспеціалізованих, надпрофесійних навичок, які відповідають за успішну участь в освітньому процесі, високу продуктивність. Особистості, які мають розвинені м'які навички (комунікація, тайм менеджмент, критичне, системне та креативне мислення, лідерські якості, співпраця в команді, здатність приймати рішення та розв'язувати проблеми, вміння керувати своїми емоціями та адаптивність тощо), мають набагато більше шансів реалізувати себе.

Нейроосвіта включає інтеграцію останніх знань з неврології, психології та когнітивної науки в наші освітні моделі.

Нейроосвіта базується на чотирьох фактах:

1. Пластичність мозку. Він може адаптуватися та генерувати нові нейронні зв'язки протягом усього життя.

2. Мозок має унікальні клітини – дзеркальні нейрони, які функціонують тоді, коли ми виконуємо певну дію та коли спостерігаємо за тим, як хтось виконує її. Тобто освітній процес вивчається з поведінкової сторони.

3. Щоб ефективно навчатися, потрібна емоційна залученість. Навчання, пов'язане з емоціями, завжди більш продуктивне.

4. Мозок краще навчається, коли задіяні всі п'ять органів чуття [7].

Тобто нейроосвіта допомагає підібрати індивідуальну траєкторію навчання, задіяти особистісний потенціал здобувача освіти у навчанні.



Цілісне навчання – підхід, націлений на активізацію всіх аспектів особистості (інтелект, уява, тіло, емоції,) для більш продуктивного та інтегрованого навчання.

Цілісне навчання:

- персоналізоване: навчання є змістовним і персональним, коли особистість навчається через взаємодію з іншими, через командну роботу.
- засноване на власному досвіді, зосереджується на сильних сторонах особистості: для персоналізованого навчання програма має базуватися на інтересах здобувача освіти.
- зміцнює стосунки в колективі, враховує культуру та спільноту, в якій живуть здобувачі освіти: персоналізоване навчання через технології прокладає стежку до рівності в освіті.
- використовує формувальне оцінювання.
- гейміфіковане: використання ігрових технологій та механізмів для залучення здобувачів освіти до вирішення проблем. Віртуальність та зворотній відлік (виконання завдання за обмежений час), сумісні дії задля досягнення власних цілей, є елементами гейміфікованого процесу. Використання гейміфікації в освітньому процесі підвищує пізнавальний інтерес здобувачів освіти та їх вмотивованість до навчання, сприяє формуванню емоційного інтелекту та соціальній взаємодії між однолітками.

В освітньому середовищі з'явилися такі нові технології як доповнена реальність (AR), віртуальна реальність (VR) та штучний інтелект (AI).

Саме штучний інтелект може згенерувати що завгодно – статтю, написати контрольну, провести дослідження тощо, це такий собі віртуальний помічник. Одним із інструментів штучного інтелекту є ChatGPT. І викладачі створюють завдання з допомогою AI, які б вимагали нестандартних рішень, застосування критичного мислення, творчого підходу. Штучний інтелект в освіті в майбутньому буде каталізатором змін, адже сьогодні він уже є джерелом реальних переваг для всіх учасників освітнього процесу.

Отже, дистанційне навчання – це «чарівна» сфера, що швидко

розвивається. Мікронавчання, мобільне навчання, гейміфікація і штучний інтелект – лише деякі з останніх тенденцій, які роблять освіту більш пізнавальною, персоналізованою, системною, доступною та формують майбутнє дистанційної освіти.

## ВИКОРИСТАНІ ДЖЕРЕЛА

1. Ничкало Н., Овчарук О., Гордієнко В., Іванюк І. Українська освіта в умовах російської війни: випробування, новий досвід, перспективи. Вісник кафедри ЮНЕСКО «Неперервна професійна освіта ХХІ століття», 2022. Вип. 5. С. 7–39.

2. Постригач Н. О. Переваги використання змішаного навчання в закладах вищої освіти в умовах воєнного стану в Україні. Освіта України в умовах воєнного стану: управління, цифровізація, євроінтеграційні аспекти: матер. доповідей IV Міжнар. наук.-практ. конф. (м. Кив. 25 жовтня 2022 р.). Київ : ДНУ «Інститут освітньої аналітики», 2022. С. 28–31.

3. Гетта В. Г., Єрмак С. М., Джевага Г. В., Шульга О. М., Повечера І. В., Носовець Н. М., Коляда А. М. Дистанційне навчання: дидактика, методика, організація: монографія. Чернігів, 2017. 286 с.

4. Кухаренко В. М. Дистанційне навчання: умови застосування: навч. посіб.; 3-тє вид. Харків : НТУ«П», «Торсінг», 2002. 320 с.

5. Дослідження якості організації освітнього процесу в умовах війни у 2022/2023 навчальному році. Державна служба якості освіти України, 2023. 64 с. URL: <https://sqe.gov.ua/wp-content/uploads/2023/04/yakist-osvity-v-umovah-viyny-web-3.pdf> (дата звернення: 15.10.2023).

6. Bušelić M. Distance Learning – concepts and contributions. *Oeconomica Jadertina*, 2012. No. 1. Pp. 23–34. DOI: 10.15291/oec.209.

7. Дистанційна освіта майбутнього: тенденції та інновації. URL: <https://derevo-kazok.org/distancijna-osvita-majbutnogo-tendenciyi-ta-innovaciyi.html> (дата звернення: 27.10.2023).

**ПРАКТИЧНІ АСПЕКТИ ВИРІШЕННЯ ЗАВДАНЬ ПІДВЕЗЕННЯ  
УЧАСНИКІВ ОСВІТНЬОГО ПРОЦЕСУ ДО ЗАКЛАДІВ  
ДОШКІЛЬНОЇ ОСВІТИ**

**Низковська Олена Вікторівна,**  
науковий співробітник  
Державна наукова установа  
Інститут модернізації змісту освіти  
м. Київ, Україна

**Вступ./Introduction.** Завдання організації підвезення учасників освітнього процесу до закладів дошкільної освіти та у зворотньому напрямку актуалізувалося у зв'язку із загальним контекстом політики української держави у сфері освіти і, зокрема, в дотриманні вимог чинного законодавства в частині практичного забезпечення всім учасникам освітнього процесу рівного доступу до здобуття освіти. Одним із найважливіших способів вирішення даного питання є організація безпечного й безоплатного підвезення здобувачів освіти й педагогічних працівників до місць навчання/роботи і додому. Позитивний досвід розв'язання цього питання за кордоном, багаторічна практика виготовлення, закупівель і застосування шкільних автобусів в Україні з метою підвезення учнів і вчителів до закладів загальної середньої освіти створюють підґрунтя для поширення такої практики і в дошкільній освіті. Вагомим аргументом на користь початку відповідної роботи слугують норми Закону України «Про дошкільну освіту» стосовно базування державної політики у сфері дошкільної освіти на визнанні пріоритетної ролі дошкільної освіти й створенні належних умов для її здобуття, забезпеченні доступної дошкільної освіти в державних і комунальних закладах дошкільної освіти, зокрема і дітям з особливими освітніми потребами, та щодо обов'язковості дошкільної освіти для дітей старшого дошкільного віку.

Наявна невідповідність між правом на доступність дошкільної освіти, обов'язковістю її отримання з 5-річного віку та реальними механізмами, запропонованими державою для забезпечення цих прав і обов'язків найменших

здобувачів освіти. Отже, старт роботи має розпочатися від оновлення законодавчої бази. Наступними невідкладними кроками стане внесення змін до низки нормативних документів різних причетних до цієї справи міністерств і відомств, насамперед, Міністерства освіти і науки України (далі – МОН), Міністерства охорони здоров'я України, Міністерства внутрішніх справ України, Міністерства розвитку громад, територій та інфраструктури України, Національного органу стандартизації та інших.

**Мета роботи./Aim.** Метою статті є узагальнення ключових результатів вивчення чинної нормативно-правової бази, кількісних показників підвезень дітей до закладів дошкільної освіти в різних регіонах України станом на початок 2024 року та зарубіжного досвіду в організації таких підвезень у порівнянні з вітчизняною практикою.

**Матеріали і методи./Materials and methods.** У процесі підготовки цих матеріалів нами здійснено аналіз чинної нормативно-правової бази, якою в Україні унормовуються питання організації підвезень здобувачів освіти до закладів освіти спеціальним автотранспортом. Використано дані моніторингу потреби регіонів України в підвезенні дітей старшого дошкільного віку до закладів дошкільної освіти та у зворотному напрямку, проведеного в межах діяльності робочої групи МОН з розроблення пропозицій щодо врегулювання питання перевезення дітей дошкільного віку в заклади дошкільної освіти шкільними автобусами на підставі листа МОН від 01.12.2023 № 6/297-23, математично оброблено отримані кількісні показники. На підставі наданої в МОН від Міністерства закордонних справ України інформації проаналізовано систему організації підвезень дітей до закладів дошкільної освіти у низці зарубіжних країн (Австрія, Велика Британія, Данія, Ірландія, Латвія, Литва, Польща, Чехія, Сполучені Штати Америки.), виокремлено основні компоненти цього процесу, надано їм характеристику крізь призму українського дискурсу.

**Результати й обговорення./Results and discussion.** Ознайомлення з нормами чинного законодавства, якими покеровується система освіти при організації підвезень учнів/дітей до закладів освіти, показало: на відміну від

Закону України «Про повну загальну середню освіту», стаття 8 якого гарантує учням закладів загальної середньої освіти рівний доступ до освіти, серед іншого, й територіальну доступність шляхом підвезення до закладу освіти і у зворотному напрямку, у Законі України «Про дошкільну освіту» не унормовується право здобувачів дошкільної освіти на територіальну доступність шляхом підвезення до закладів освіти, навіть стосовно дітей старшого дошкільного віку (5-6-річних), для яких здобуття дошкільної освіти є обов'язковим. Таким чином, згідно з нинішнім законодавством право на безкоштовне підвезення до закладів освіти наразі мають лише ті 6-річні дошкільники, які стали учнями перших класів закладів загальної середньої освіти. Решта дітей дошкільного віку, які мешкають на значних відстанях від закладів освіти, підвозяться батьками або опікунами, особами, які здійснюють догляд за дітьми в умовах родини, громадським чи приватним автомобільним транспортом. При цьому іноді відвідування дітьми дошкільного закладу стає неможливим через значну віддаленість закладів від місць їх проживання, відсутність громадського транспорту на маршрутах під час негоди, наявні у деяких малят обмеження фізичних можливостей (пересування на кріслах колісних) тощо. Усі ці чинники стають факторами порушення гарантованого державою права на рівний доступ до здобуття дошкільної освіти, призводять до зниження у зазначених категорій дітей показників готовності до школи, вчасної і повноцінної соціалізації.

Інші нормативні документи також не містять норм і правил щодо підвезення дошкільників до дитсадків спеціальним транспортом. Так, у Санітарному регламенті для дошкільних навчальних закладів, на відміну від Санітарного регламенту для закладів загальної середньої освіти, не визначено ні відстань від місць проживання дітей до закладу освіти, яка б давала право на забезпечення підвезенням, ні відстань від місць проживання до місць збору на зупинках, ні саму вимогу попереднього визначення місць таких зупинок. Правила надання послуг пасажирського автомобільного транспорту і Правила дорожнього руху також не пропонують конкретних механізмів організації

перевезень категорії здобувачів освіти віком до 6-7 років, хоча містять загальні заборони на перевезення дітей віком до 14 років без супроводу дорослих або дітей зростом менше 145 см без утримуючих систем. Державний стандарт України ДСТУ 7013:2009 «Автобуси спеціалізовані для перевезення школярів. Технічні вимоги», за яким виготовляються вітчизняні шкільні автобуси, не зорієнтований на вікову категорію дітей дошкільного віку (або принаймні старшого дошкільного віку) в частині забезпечення безпеки їх перевезень, адже в документі, наприклад, відсутні не лише відповідні терміни («здобувачі дошкільної освіти», «діти дошкільного віку»), а й вимоги до кількості, розмірів, конструкції, розташування в салоні пасажирських крісел звичайних і колісних для малят, кількості супроводжуваних осіб для них.

За даними департаментів освіти і науки обласних, Київської міської державних (військово-цивільних) адміністрацій, станом на 01.01.2024 загальна кількість закладів/відділень/підрозділів дошкільної освіти, які функціонували (з урахуванням освітніх втрат від початку повномасштабного вторгнення російських окупаційних військ на територію України 24.02.2022), склала 11 902. Загальна кількість вихованців старшого дошкільного віку в них становила 311 451 дитину, серед яких 20 525 дітей – внутрішньо переміщені особи, 58-діти з обмеженими фізичними можливостями, які пересуваються на кріслах колісних. Загалом, у 2023 році усіма видами транспорту до закладів дошкільної освіти підвозилося 23 955 дітей, з них (рис. 1): 9 725 осіб – шкільним автобусом (41 %), 443 – найманим/орендованим транспортом (2 %), 13 787 – громадським/власним транспортом (57 %).

Встановлено, що підвезення близько 24 тис. дітей старшого дошкільного віку різними видами транспорту (шкільними автобусами, орендованим, громадським, власним транспортом) дозволяло задовольнити потребу, яка існувала на кінець 2023 року, на 82 %. При цьому лише 35 % від потреби задовольнялися за рахунок використання шкільних автобусів і орендованого транспорту, оскільки ці види транспорту призначені, насамперед, для перевезення школярів, тому місця для дошкільників і супроводжуваних їх осіб у

пасажирських салонах обмежені чи відсутні.



**Рис. 1. Забезпеченість підвезенням дітей старшого дошкільного віку до закладів освіти станом на 01.01.2024**

Вивчення зарубіжного досвіду організації підвезення дошкільнят до закладів освіти здійснювалося крізь призму українського дискурсу цієї проблеми. Відтак, цей досвід структурувався нами за такими ключовими моментами: вікові категорії дітей, охоплених підвезенням спеціальним транспортом, способи підвезень, супровід дорослих, оплата за послуги перевезення, транспортування дітей з обмеженими фізичними можливостями і дітей-інвалідів. Нами виявлено спільні з більшістю країн Європи і США підходи до вікової періодизації (дошкільний вік – до 6-7 років), визнання обов'язковості дошкільної освіти для дітей старшого дошкільного віку, встановлення безкоштовного проїзду в громадському транспорті для дітей дошкільного віку, що полегшує родинам підвезення дітей до закладів освіти, обов'язкового супроводу дітей дошкільного віку в транспорті дорослими/повнолітніми особами. Спільною з Україною є і домінуюча практика підвезення дошкільників до закладів освіти громадським або приватним автотранспортом батьками/опікунами чи особами, які здійснюють догляд за дітьми, та унормування питань безпеки підвезення дітей до закладів

освіти спеціальним транспортом (шкільними автобусами) центральними чи місцевими органами влади в частині дотримання певних стандартів виробництва, внутрішнього облаштування салонів, вимог до пасажирських крісел, правил поведінки під час руху тощо.

Позитивними сторонами розглянутого нами зарубіжного досвіду, які варті уваги й запровадження на теренах українського дошкілля, є: програми забезпечення безкоштовним підвезенням дошкільників до закладів освіти спеціальним державним/муніципальним автотранспортом, в першу чергу, 5-6-річних дітей, що здобувають обов'язкову дошкільну освіту, і дітей з обмеженими фізичними можливостями; механізми матеріальної компенсації сім'ям за самостійне підвезення малят до закладів освіти громадським та/або приватним автотранспортом; встановлення норм відстані від місць проживання дітей до закладів освіти та до місць збору на зупинках, що дають право на забезпечення організованим підвезенням, а також визначення максимально допустимого часу очікування спеціального транспорту; встановлення норм облаштування місць для перевезення дітей дошкільного віку в пасажирських салонах спеціального транспорту (шкільних автобусів).

**Висновки./Conclusions.** Проведені наукові розвідки дозволяють зробити загальний висновок щодо невідкладності підготовки змін до ключових нормативно-правових актів та розпорядчих відомчих документів, якими має регламентуватися організація, фінансування, матеріально-технічне і кадрове забезпечення, соціальний супровід процесу підвезення дітей дошкільного віку до закладів освіти і у зворотньому напрямку. Затвердження вже підготовлених проєктів нової редакції Закону України «Про дошкільну освіту» і ДСТУ «Автобуси спеціалізовані для перевезення школярів. Технічні вимоги» з відповідними змінами має стати відправною точкою запуску всього механізму дій. Воно реально засвідчить посилення зусиль держави з оптимізації безкоштовних й безпечних перевезень здобувачів освіти до закладів освіти з урахуванням понесених освітніх втрат.



## ІНТЕГРОВАНЕ НАВЧАННЯ В ПОЧАТКОВІЙ ШКОЛІ ЯК ЗАСІБ РОЗВИТКУ ТВОРЧОЇ ОСОБИСТОСТІ

**Олійник Н.,**

канд. пед. наук, доцент,  
завідувач кафедри початкової освіти,  
Вінницький державний педагогічний університет  
імені Михайла Коцюбинського, м. Вінниця

**Бамбура А.,**

здобувач другого  
(магістерського) рівня вищої освіти,  
Вінницький державний педагогічний університет  
імені Михайла Коцюбинського, м. Вінниця

Протягом багатьох років проблема розвитку творчої особистості привертає до себе увагу педагогів і психологів. Це пов'язано з постійно зростаючими потребами сучасного суспільства в активних особистостях, які здатні самостійно вирішувати проблеми, знаходити якісні рішення в умовах невизначеності, нестабільності, множинності вибору, постійного вдосконалення накопичених знань. Одним із завдань, визначеним у концепції НУШ, є розвиток здібностей дітей до художньо-творчого, емоційно-ціннісного сприйняття творів образотворчого та музичного мистецтва, вираження у творчих роботах свого ставлення до навколишнього світу. Вирішення цього завдання потребує пошуку оптимального поєднання психолого-педагогічних умов, що сприятимуть розвитку творчої особистості молодшого школяра та подальшій його соціалізації в суспільстві.

Підвищується роль школи у вихованні активних, ініціативних, творчо мислячих людей. Розвиток творчих можливостей учнів важливий на всіх етапах навчання, але особливе значення він має в молодшому шкільному віці. Саме в початковій школі закладаються основи розвитку особистості, яка володіє, насамперед, творчим мисленням та уявою.

На думку Г. Костюка, «творче мислення – це вид мислення, пов'язаний зі

створенням або відкриттям чогось нового. Основна особливість творчого мислення – це вміння аналізувати будь-які проблеми, виявляти суперечності, знаходити рішення, прогнозувати можливі варіанти розвитку» [5, с. 46]. Основним механізмом у творчості дитини є уява як процес оперування образами та їх комбінування. С. Максименко вважає, що «уява – це психічний процес створення нового у формі образу, уявлення або ідеї на основі перероблення, уявної реконструкції уявлень, що є в досвіді людини» [5, с. 43]. Джерелом уяви є об'єктивна реальність. Уява тісно пов'язана з пам'яттю, сприйняттям, мисленням.

Творча уява є необхідною умовою для будь-якої діяльності людини. Особливо великого значення набуває цей психічний процес під час навчання. Тому в дитячій психології шкільний вік дедалі частіше розглядають не просто як сензитивний період розвитку уяви, а й як сензитивний період розвитку творчого потенціалу особистості [1, с. 10].

Будь-який предмет (математика, література, розвиток мовлення, музика, мистецтво тощо) не можливий без уяви та творчості. Робота з розвитку уяви передбачає систему поетапного навчання з поступовим наростанням складності, обсягу завдань, з урахуванням віку та психофізичного розвитку дітей. До таких завдань та вправ входить насамперед вправи на розширення кругозору дітей, розвиток і активація мовлення, навчання прийомам оперування образами та уявленнями. Важливою умовою розкриття творчих здібностей є створення загальної атмосфери комфортності та захопленості, а також надання за необхідності різного виду допомоги.

У нашому закладі такі умови забезпечуються насиченням освітнього середовища мистецтвом і художньою творчістю, запровадженням у освітній процес інтегрованих уроків у початковій школі. Інтегрований урок у трактуванні С. Овчаров – це «систематизація знань і уявлень про світ на основі навчального матеріалу різних рівноправно представлених предметів (читання чи будь-який інший предмет, музика, образотворче мистецтво), які вивчають спільні явища та мають спільне наукове підґрунтя. Це забезпечення

взаємопроникнення змісту одного предмета у зміст іншого предмета (злиття, синтез)». Інтегрований урок формує підхід до предметної галузі, що вивчається, як до системи знань про світ, вираженої в художніх образах [4, с. 204]. Такі форми організації освітнього процесу сприяють залученню молодших школярів до цілісного художньо-образного бачення, що міститься у творах мистецтва; набуттю художньо-практичного досвіду самовираження, самореалізації творчого потенціалу школярів відповідно до їхніх природних задатків, нахилів, інтересів, уподобань. При цьому в дітей розвиваються інтегративні якості сприймання і мислення, творча уява як основа формування творчої особистості для майбутньої професійної самореалізації.

За таких умов навчання кожна дитина має можливість для розвитку в неї творчих здібностей. Діти допитливі за своєю природою, вони володіють і уявою, і фантазією. Ефективність проведених інтегрованих уроків і занять із дітьми впродовж усього періоду навчання в початковій школі підтверджено діагностикою розвитку творчої уяви учнів, яку ми проводили, з першого по четвертий клас. Для цієї мети використовувалася методика М. Ільїної «Розвиток зорової уяви». Кожній дитині дають бланк із зображенням різних фігур і пропонують на їх основі намалювати якомога більше несхожих один на одного малюнків, причому домальовувати можна як усередині контуру фігури, так і за її межами в будь-якому зручному для дитини повороті аркуша. Час роботи не обмежується, оскільки це може викликати тривожність у дитини, невпевненість, а це суперечить характеру творчого процесу.



Рис. 1. Динаміка розвитку творчої уяви учнів з 1 по 4 рік навчання

Діаграма показує позитивну динаміку розвитку творчої уяви учнів одного і того ж класу з 1 по 4 рік навчання. До 4 класу збільшилася кількість дітей, які мають добрий рівень творчого розвитку, тоді як низький рівень лише у 16 % учнів, тоді як у 1 класі низький рівень спостерігався у 75% учнів. Основний критерій оцінювання результатів діагностики оригінальність – здатність породжувати нові нестандартні ідеї. Дані опрацьовували в кількісному вимірі, а на рис. 1 їх представлено у відсотковому співвідношенні. Творча діяльність розвиває чуттєву сферу дітей. У процесі творчої діяльності дитина відчуває цілу гаму позитивних емоцій, що відображаються на успішності дітей та емоційному задоволенні. При цьому в дітей інтенсивно розвиваються й інші психічні функції, такі, як пам'ять, мислення, сприймання, увага. Створюючи твори мистецтва, дитина відображає в них своє розуміння життєвих цінностей, свої особистісні властивості та по-новому осмислює їх [2, 93]. Творча діяльність допомагає молодшому школяреві засвоювати моральні та етичні норми – розрізняти добро і зло, співчуття і ненависть, сміливість і боягузтво. Творчість робить життя дитини багатшим, повнішим, радіснішим.

### СПИСОК ЛІТЕРАТУРИ

1. Іванчук М. Г. Інтегрований урок як специфічна форма організації навчання. *Початкова школа*, 2004. № 5. С. 10-13.
2. Імбер В.І., Олійник Н.А., Комарівська Н.О. Сучасні підходи до розвитку креативності молодших школярів. *Інноваційна педагогіка*, Вип. 67, Том 1, 2024, С. 90-94
3. Комар Ольга Дещо про інтеграцію та інтегровані уроки. *Психолого-педагогічні проблеми сільської школи*. Випуск 57. 2017. С. 67-69.
4. Овчаров С. М. Інтегровані уроки як засіб розвитку креативності учнів. *Наукові записки кафедри педагогіки*. Випуск XXXI. Харків. 2013.С. 204-209.
5. Чекіна О. Ю. Інтегровані уроки в початковій школі. Харків, 2007. 189 с.

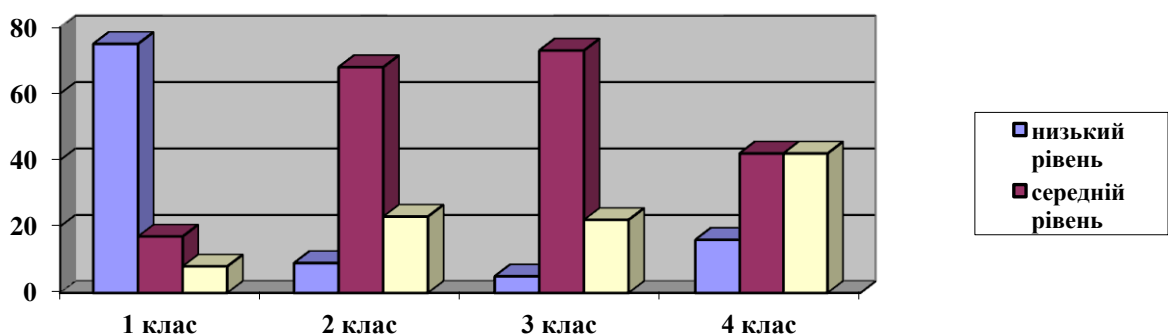
**МІЖКУЛЬТУРНА КОМПЕТЕНТНІСТЬ МОЛОДШИХ ШКОЛЯРІВ ЯК  
НАУКОВО-ПЕДАГОГІЧНА ПРОБЛЕМА**

**Олійник Наталія,**

канд. пед. наук, доцент,  
завідувач кафедри початкової освіти,  
Вінницький державний педагогічний університет  
імені Михайла Коцюбинського, м. Вінниця

**Панасюк Тетяна,**

здобувач другого  
(магістерського) рівня вищої освіти,  
Вінницький державний педагогічний університет  
імені Михайла Коцюбинського, м. Вінниця

Одним із важливих та соціальних питань сучасного суспільства є проблема взаємин і взаємодій між людьми різних національностей та етносів, тому важливу роль відіграє полікультурна освіта. Вона сприяє поширенню міжкультурної компетентності. Безумовно, ця проблема сьогодні є важливою саме в початковій школі, адже саме в молодшому шкільному віці визначаються ціннісні орієнтири, накопичується досвід спілкування у стосунках з однолітками та дорослими.

Водночас у теорії та практиці виникла суперечність між орієнтацією сучасного суспільства на формування особистості, готової жити й конструктивно взаємодіяти в системі міжкультурної взаємодії, і недостатнім висвітленням цього напрямку роботи в освітніх програмах початкової школи.

Міжкультурна компетентність, згідно з Н. Spencer-Oatey, P. Franklin, це «здатність визнавати, поважати, цінувати та продуктивно використовувати як стосовно до себе, так і до інших людей – культурні умови, детермінанти сприйняття, прийняття рішень, почуттів і дій з метою створення умов для взаємної адаптації та розвитку синергетичних форм кооперації, спільного життя, толерантності до наявних відмінностей, ефективною орієнтації, що стосується особливостей інтерпретації та формування світу» [9, с. 124]. При

цьому міжкультурна компетентність передбачає наявність (або розвиток) здатності «формування спільних значень і переживань на основі опановування знаннями про своєрідність мови, цінностей і норм, переживань і поведінкових алгоритмів один одного» [9, с. 45]. Олена Василенко зазначає, що становлення міжкультурної компетентності сприяє створенню умов для діалогу, спрямованого на «...формування та розвиток узгоджених і спільно пережитих значень і смислів» [9, с. 76].

Необхідною передумовою та умовою міжкультурної компетентності, як вказують Н. Spencer-Oatey, Р. Franklin, є міжкультурна комунікативна компетентність, що визначається науковцями як здатність «...здійснювати ефективну комунікацію, враховуючи множинні ідентичності того, хто взаємодіє у специфічному оточенні» [9, с. 46].

А. Томас визначає міжкультурну компетентність як здатність «допомагати формувати процес міжкультурної взаємодії таким чином, щоб уникати або контекстуалізувати непорозуміння, і водночас створювати можливості для розв'язання спільних проблем таким чином, щоб воно було прийнятним і продуктивним для всіх учасників» [6].

Дослідниця вважає, що «міжкультурна компетентність проявляється у здатності розпізнавати, поважати, цінувати й продуктивно використовувати – з одного боку, – у власних та інших культурних умовах і детермінанти-сприйняття, судження, почуття і дії з метою створення взаємної адаптації, толерантності до несумісності та розвитку синергетичних форм співпраці, спільного життя та ефективних моделей орієнтації щодо інтерпретації та формування світу» [6].

Значна частина науковців, які займаються дослідженням проблеми розглядають не стільки міжкультурну компетентність, а й міжкультурну компетенцію. Функція міжкультурної комунікації забезпечує діалогову взаємодію, що передбачає орієнтацію вербального і невербального спілкування комунікантів та особливості іншомовної культури й сприяє адекватному взаєморозумінню та духовному взаємозбагаченню представників різних

етнокультурних спільнот. У психології встановлено, що присутність у свідомості кожного учасника спілкування свого «особистого багажу» – своєї власної культури (індивідуальної картини світу) так чи інакше протиставленого йому «чужого світу» (чужого образу свідомості) створює «діалогічність» особистості (І. Філіппова). Саме діалогічність особистості є важливим чинником її (особистості) розвитку і робить її, в результаті, здатною до участі в діалозі культур.

Більшість закордонних авторів (Knapp K., Knapp-Potthoff A, G. Maletzke, H. Göhring, E. T. Hall; F. R. Kluckhohn, F. L. Strodbeck, G. Hofstede, J. Rehbein, V. Hinnenkamp, J. Volten) визначають міжкультурну компетентність як обізнаність, знання та вміння, необхідні для ефективної взаємодії людей різних національностей та етносів [6; 8; 9].

На думку Н. Губи та М. Кандиби під складовими міжкультурної компетентності розуміють:

- *афективні*: емпатія; толерантність;
- *когнітивні*: культурно-специфічні знання, що слугують основою для адекватного тлумачення комунікативної поведінки представників іншої культури; афективні: культурно-специфічні знання культури;
- *процесуальні*: стратегії комунікативної поведінки в ситуаціях міжкультурного спілкування; стратегії, спрямовані на поповнення знань про культурну своєрідність партнера [3, с. 52].

Особливе значення в основі формування міжкультурної компетентності лежить етнічна ідентичність, становлення якої відбувається, на думку І. Філіпової, у три етапи. «Перший етап (6-10 років). Цьому періоду властива нечітка усвідомленість спільності з людьми, своєї етнічної приналежності, слабкі етнічні знання, але складається загальне емоційне ставлення до тих чи інших етносів, яке залежить від сім'ї, найближчого оточення.

Наступний етап формування самосвідомості (11-15 років) характеризується усвідомленням своєї етнічної приналежності, проявом інтересу до історії та культури своєї та іншої національності. В цьому віці

відбувається інтенсивний розвиток такого компонента самосвідомості як стереотипи різної оцінної модальності. На третьому етапі (16-17 років) зміцнюється усвідомлення своєї етнічної приналежності, формується мотивація вибору національності, стають міцнішими ставлення до своєї етнічної групи» [5, с. 10].

Ми згодні з думкою Т. Браніцької про те, що емоційне ставлення до інших етносів переходить у раціональне і це особливо проявляється в молодшому шкільному віці. А такі новоутворення, як висока чутливість до навколишніх соціальних впливів, максималізм, імпульсивність, роблять молодь у ситуаціях міжетнічної напруженості агресивними, некерованими. На цьому етапі розвиток етнічної самосвідомості не припиняється, він триває протягом усього життя [1].

Велике значення у формування міжкультурної компетентності має молодший шкільний вік – найважливіший період у психосоціальному розвитку людини коли, згідно з Н. Еріксона, відбувається ідентифікація особистості, результатом якої виступає «етнічна самосвідомість – найбільш стійка сторона самосвідомості особистості, яка формується в процесі соціального спілкування особистості через відштовхування від етнічного і являє собою усвідомлення особистістю своїх зв'язків із даним етносом, ствердження власного «Я» у цих зв'язках» [4, с. 299].

Абсолютно очевидно, що не втручатися у формування дитячої особистості в цей період – означає дозволити «осісти» негативним національним стереотипам у дитячій свідомості, коли здатність до критичного їх осмислення ще не сформована. Це несе велику небезпеку для формування дитячої особистості.

Для дітей іншої етнокультури дуже важливо знати, що мову і культурні цінності їхньої сім'ї поважають і приймають у суспільстві. На думку Н. Олійник, Т. Білик, А. Басюк, це позитивно позначається на соціалізації дитини в групі однолітків і навіть на шкільних успіхах [4, с. 301].

На нашу думку, важливо формувати міжкультурну компетентність, що



передбачає введення молодшого школяра спочатку в рідну для нього культуру, а потім в інші культури. При цьому, спочатку у дитини має бути сформована готовність визнавати міжкультурні відмінності як щось позитивне, потім ця готовність має розвинутися в здатність до міжетнічного взаєморозуміння і діалогу. Разом з тим, повинно мати місце формування толерантності та основ культури міжетнічного спілкування, поваги до мови, культурних, релігійних традицій, історії та способу життя представників інших культур.

При цьому концепція НУШ виділяє компетентнісний підхід як пріоритетний [2]. Підхід спрямований на регулювання національних відносин, спрямованих на створення оптимальних умов для соціально-культурного розвитку народів і на запобігання осередкам міжнаціональної напруженості, на збереження спільності всіх етносів, зміцнення єдності та територіальної цілісності держави.

На думку Т. Браніцької «компетентнісний підхід» – це сукупність загальних принципів визначення цілей освіти, відбору змісту освіти, організації освітнього процесу та оцінювання освітніх результатів. Авторська позиція у формуванні міжкультурної компетентності полягає в обґрунтуванні цього новоутворення як вікової характеристики молодшого школяра, що включає формування особистості сучасного суспільства, готової жити й конструктивно взаємодіяти в системі міжкультурного спілкування.

Таким чином, можемо зробити висновок, що полікультурна освіта та виховання в сучасному світі є значущими складовими етнічних, цивілізаційно-культурних спільнот.

Поняття міжкультурної компетенції стало особливо важливим в період входження України до Європейського Союзу. Важливим завданням сучасної школи є оперативне реагування на важливі соціальні виклики, що відбуваються у світі, зокрема і ті, що стосуються запиту на толерантну і моральну особистість в широкому контексті її міжкультурної компетентності.

При цьому, формування культури міжнаціонального спілкування має відбуватися на основі взаємної поваги, терпимості, розуміння, діалогу.

## СПИСОК ВИКОРИСТАНОЇ ЛІТЕРАТУРИ

1. Браніцька, Т. Р. Міжкультурна компетентність як важливий чинник професійної діяльності фахівців соціальної сфери. *Науковий вісник Ужгородського національного університету* : серія: Педагогіка. Соціальна робота. Ужгород : Говерла, 2019. Вип. 1 (44).
2. Василенко Олена. Міжкультурна компетентність: поняття, структура, принципи та методи розвитку. *Освіта дорослих: теорія, досвід, перспективи*. 2022. Вип. 2(22). С. 59-68.
3. Губа Н. О., Кандиба М. О Феномен особистісної компетентності у просторі наукового знання. Психологічні перспективи. Луцьк, 2010. Випуск 15. С. 52-61.
4. Олійник Н., Білик Т., Басюк А. Формування толерантності у молодших школярів. *Журнал «Перспективи та інновації науки»* (Серія «Педагогіка», Серія «Психологія», Серія «Медицина» №6(11), 2022. С. 299-308.
5. Філіппова І. Ю. Міжкультурна комунікація: психологічний дискурс. *Практична психологія та соціальна робота*. К., 2006. №4. С.9-12.
6. Thomas, A. (2003). Intercultural competence: Principles, problems, concepts. *Erwagen, Wissen, Ethik*, 14 (1), 137-150.
7. Hofstede G. *Vivre dans un monde multiculturel*. Les Editions d'Organisation, P., 1994.
8. Knapp K., Knapp-Pot-thoff A. Interkulturelle Kommunikation. *Zeitschrift fur Fremdsprachenforschung*. 2000. № 1. P. 83.
9. Spencer-Oatey P., Franklin H. *Intercultural interaction: a multidisciplinary approach to intercultural communication*. Spencer-Oatey. New York, 2009. 367 p.

# ДОСЛІДНИЦЬКА ДІЯЛЬНІСТЬ ЯК ЗАСІБ ФОРМУВАННЯ ПІЗНАВАЛЬНОЇ АКТИВНОСТІ ДІТЕЙ ДОШКІЛЬНОГО ВІКУ

**Панасюк Тетяна Володимирівна,**  
Вихователь  
Заклад дошкільної освіти № 474  
м. Києва

**Вступ. / Introductions.** Нині в умовах модернізації української освіти одним із найактуальніших завдань, що постають перед педагогами, є вдосконалення пізнавального розвитку дітей дошкільного віку.

Пізнавальний розвиток – це розширення і збагачення орієнтації дитини в навколишньому світі, формування способів і засобів пізнавальної діяльності, розвиток усіх психічних процесів.

Зі збільшенням дошкільного віку значно зростає потенціал пізнавальної активності, підвищується пізнавальна активність дитини. Цього можна досягти шляхом пошуково-дослідницької діяльності. Адже в цьому виді діяльності вдало поєднуються чуйність і активність, які є основою психічного розвитку дошкільників.

В. Сухомлинський звертав увагу на те, що пізнання – це чудовий, надзвичайний, дивовижний процес, який пробуджує в дитини активний і постійний інтерес. Думки миготять перед дитиною і стимулюють розумові процеси. Світло світить – і дитина хоче знати більше, осягати розумом нові явища. Це бажання є імпульсом, який прискорює розумові процеси. Але без їжі для цього живе спілкування з фактами і явищами радості пізнання поступово послаблює цю потребу, а разом з нею зникає і інтерес до знань. Воно має велике значення для цілісного розвитку дитини, який вимагає глибокого переплетення і взаємопроникнення розумового, фізичного, морального, трудового й естетичного виховання.

**Мета роботи. / Aim.** Розуміння впливу дослідницької діяльності на формування пізнавальної активності дітей дошкільного віку.

**Матеріали та методи. / Materials and methods.** Для реалізації пізнавальної та розвивальної функцій навчальної діяльності необхідно [1, с. 146]:

- інформування дітей про зміст нового матеріалу через відкриття, а не через пряме представлення знань;
- створення в навчальних закладах умов для наукової інформації, отриманої поза дошкільними закладами;
- прогнозування певних інтелектуальних порушень при засвоєнні навчального матеріалу;
- активізація пізнавальної діяльності з використанням проблемно-пошукових методів.

У рамках дослідницької діяльності педагоги можуть разом з дітьми досліджувати явища і предмети, перетворюючи їх умови існування, ситуації та засоби дослідження. Основна пізнавальна функція дослідницької діяльності полягає у виявленні та демонстрації ситуацій, недоступних органам чуття дитини. Це пов'язано з тим, що дослідницька діяльність полягає в тому, що дорослі допомагають дітям за допомогою сенсорного досвіду розв'язувати ситуації, самостійно аналізувати отримані результати, робити висновки, пізнавати суть того чи іншого явища. Тобто, в такий спосіб у дитини розвиваються розумові здібності, які є показниками успішного розумового розвитку.

Роль дорослих в організації дослідницької роботи полягає в тому, щоб допомогти дітям [2, с. 8]:

- систематизувати та поглибити свої знання;
- освоювати нові способи пізнавальної діяльності;
- розуміти причинно-наслідкові зв'язки, які не можуть бути досягнуті органами чуття дитини.

Розвиваючи цю ідею, педагоги О. Аріна, Е. Кладієва, Т. Михайлеченко розкривають основне завдання дослідницької діяльності – виявлення та демонстрацію зв'язків, недоступних органам чуття дитини. Адже органи

чуття – головна зброя дітей під час експериментів. Це створює умови для набуття досвіду та загального розвитку. Крім того, діти самостійно аналізують результати своєї роботи, пишуть доповіді, розкривають сутність природних явищ і зв'язків [4, с. 42]. Основним завданням вихователя в організації дослідницької діяльності є [5, с. 8]:

- підвищення рівня свідомості та вивчення педагогічної інновації;
- розвиток акторських здібностей та поповнення арсеналу методів і способів роботи з дітьми;
- аналіз уявлень дітей про дійсність та вибір напрямку роботи для кращого засвоєння ними знань;
- розвиток творчих здібностей та креативність.

Розвиток когнітивних потреб відрізняється у кожної дитини. В одних вона виражена дуже яскраво і має так звану «теоретичну» спрямованість. В інших – більше пов'язана з реальною діяльністю дитини. Звичайно, багато в чому такі відмінності пов'язані з вихованням.

Слід зазначити, що науковці виділяють дві основні лінії пізнавального розвитку дошкільників [3, 46]:

1. Поступове збагачення досвіду дитини, насичення цього досвіду новими знаннями та інформацією про навколишній світ, активізація пізнавальної активності дошкільників. Чим більше граней навколишньої дійсності відкривається перед дитиною, тим більше можливостей для виникнення та інтеграції стійких пізнавальних інтересів і здібностей.

2. Цей процес пізнавального розвитку складається з поступового розширення та поглиблення пізнавальних інтересів у межах однієї сфери реальності.

Як зазначає В. Удот, дослідницька діяльність дітей дошкільного віку виконує пізнавальну функцію – виявлення і демонстрація зв'язків, недоступних для органів чуття дитини. Також дослідницька діяльність передбачає розв'язання дошкільниками ситуацій за допомогою проведення дослідів, під час яких діти задіюють свій чуттєвий досвід, самостійно аналізують результати,

роблять умовиводи, пізнають сутність того чи того явища. В процесі дослідницької діяльності формуються розумові уміння, удосконалюється пам'ять, активізуються розумові процеси, стимулюється розвиток мовленнєвих навичок, а також формуються дослідницькі уміння (уміння ставити питання, висувати гіпотези, давати визначення поняттям, класифікувати, спостерігати, робити висновки, структурувати, доводити та захищати свої ідеї) [6, с. 282].

**Результати та обговорення. / Results and discussion.** Наша мета-довести, що в процесі формування пізнавальної активності дітей дошкільного віку пріоритет має дослідницька діяльність в закладі освіти.

Вивчаючи різні предмети, події та явища, діти вчать не тільки аналізувати та порівнювати, але й робити висновки, виявляти закономірності, узагальнювати, ідентифікувати, систематизувати та категоризувати ідеї та поняття. Інформація про світ, накопичена до 6 років, є важливою основою для подальшого розвитку когнітивної сфери дитини і одним із основних моментів для побудови основної картини світу. Таким чином, у дошкільному дитинстві дитина бере безпосередню участь в оволодінні способами сприйняття і перетворення світу через розвиток умінь.

До 6 років формуються узагальнені уявлення про простір і час, предмети, явища, процеси та їх властивості, основні дії та найважливіші відношення, числа і цифри, мови і мовлення. У дитини формується пізнавальне і дбайливе ставлення до світу.

**Висновки. / Conclusions.** Використання дослідницької діяльності сприяє розвитку пізнавальної активності дошкільників та створює ефективні умови для формування сенсорно-пізнавальної та природничо-екологічної компетенцій дітей дошкільного віку.

Взаємодія з навколишнім світом можлива завдяки діяльності людини, а активність є неодмінною передумовою формування духовних якостей особистості, її самостійності та ініціативи. Тому проблема розвитку пізнавальних здібностей дошкільників є однією з найактуальніших проблем дитячої психології та педагогіки.

## СПИСОК ВИКОРИСТАНИХ ДЖЕРЕЛ

1. Айдашева Г. А., Пічугіна Н.О. Дошкільна педагогіка: конспект лекцій. М.: Літературна студія «Наукова книга», 2013.
2. Беленька Г. Експериментування – крок до пізнання. *Дошкільне виховання*. 2007. № 5. С. 7–10.
3. Ладивір С. О. Пізнавальна активність старших дошкільнят: індивідуальні особливості. *Дошкільне виховання*. 2006. №11. С. 3–6.
4. Михайліченко Т. Інтеграція пошуково-дослідницької діяльності з різними видами діяльності дошкільників. *Вихователь-методист дошкільного закладу*. 2010. № 7. С. 42–50.
5. Плохій З. П. Виховання екологічної культури дошкільників. *Дошкільне виховання*. 2002. № 6. С. 8–10.
6. Удот В. Ф. Значення дослідницької діяльності у формуванні особистості дитини дошкільного віку. *Дошкільна освіта: теорія, методика, інновації*: тези доп. V Всеукраїнської науково-практичної Інтернет-конференції. (Луцьк, 26 вересня 2022 р.) Луцьк. 2022. С. 278–282.

# ОСОБЛИВОСТІ ВИКОРИСТАННЯ ІНТЕРАКТИВНОЇ ВПРАВИ «КАРУСЕЛЬ» ДЛЯ ВИВЧЕННЯ АНГЛІЙСЬКОЇ МОВИ У ЗАКЛАДАХ ФАХОВОЇ ПЕРЕДВИЩОЇ ОСВІТИ

**Петрусь Олеся Василівна,**  
канд. філолог. наук, викладач  
Комунальний заклад Львівської обласної ради  
Бродівський фаховий педагогічний коледж  
імені Маркіяна Шашкевича  
м. Броди, Україна

**Вступ.** Формування іншомовної комунікативної компетентності студентів є пріоритетною ціллю вивчення іноземної мови як у системі середньої, так і вищої та фахової передвищої освіти. Пошук найефективніших форм та методів роботи для досягнення відповідних навчальних результатів, а також підвищення мотивації студентів до вивчення предмету належать до головних завдань, які стоять перед викладачем при плануванні навчальних занять.

Використання інтерактивних технологій відкриває широкі можливості для формування іншомовної комунікативної компетентності студентів. Інтерактивні технології охоплюють цілий ряд методів і форм навчальної діяльності, які мають свої особливості і сфери застосування. Інтерактивна вправа «Карусель» (з англ. merry-go-round) є однією з найефективніших форм роботи для одночасного залучення студентів до активної навчальної діяльності. Дана форма роботи підходить як для формування мовної (лексичної чи граматичної), так і мовленнєвої (обговорення дискусійних питань, усної взаємодії тощо) компетентності студентів.

**Мета роботи.** Метою даного дослідження є аналіз особливостей використання інтерактивної вправи «Карусель» для вивчення англійської мови у закладах фахової передвищої освіти для формування мовної та мовленнєвої компетентності студентів, підвищення мотивації та активізації навчальної діяльності на заняттях з метою досягнення запланованих результатів навчання та підвищення якості надання освітніх послуг.



**Матеріали та методи.** У дослідженні використані методи аналізу, спостереження за навчальною діяльністю студентів, практичне навчання. Усі наведені приклади та запропоновані варіанти застосування інтерактивної вправи «Карусель» були апробовані автором дослідження під час проведення занять з англійської мови та англійської мови за професійним спрямуванням для студентів I-IV курсів КЗЛОП «Бродівський фаховий педагогічний коледж імені Маркіяна Шашкевича», а також продемонстровані на відкритих заняттях у навчальному закладі фахової передвищої освіти.

**Результати обговорення.** Інтерактивна вправа «Карусель» є дієвим засобом для формування автоматизмів мовлення. У методиці навчання іноземної мови автоматизми мовлення визначають як «мовленнєві навички адресанта (мовця), здійснювані поза контролем свідомості, сформовані в результаті багаторазового виконання певних мовленнєвих дій і мовленнєвих операцій» [1]. Є декілька варіантів організації роботи при використанні вправи «Карусель» на заняттях англійської мови, але основою її є формування студентами двох кіл – внутрішнього і зовнішнього з однакою кількістю учасників. При потребі викладач може долучитися до одного з кіл, якщо студентів непарна кількість. Це дозволить привести внутрішній моніторинг чи забезпечити підтримку студентів. Учасники, які стоять у внутрішньому колі, повертаються спиною до центру кола, а ті, що у зовнішньому, – обличчям. Таким чином, студенти опиняються один навпроти одного і можуть комунікувати відповідно до поставлених завдань. Комунікація між однією парою студентів відбувається визначений період часу, від 30 секунд, до однієї чи двох хвилин і після сигналу викладача (плескання в долоні чи слів «Stop! One step to the right!») усі учасники роблять один крок праворуч і починають комунікувати з новим партнером. Таки чином умовна карусель «крутиться». За бажанням можна використати крісла для одного чи обох кіл. В цьому випадку за сигналом викладача студенти мають пересісти на одне місце праворуч.

Інтерактивна вправа «Карусель» не вимагає багато затрат часу для підготовки матеріалів і забезпечує стовідсоткове активне залучення усіх

студентів до навчальної діяльності. Проте, для викладача важливо наперед підготувати дидактичні матеріали, а саме картки із запитаннями, фразами чи словами (target grammar structures, vocabulary or questions for discussion), залежно від теми та цілей уроку.

Розглянемо конкретні приклади організації навчальної діяльності студентів із використанням інтерактивної вправи «Карусель» для формування граматичної компетентності студентів при вивченні теми «Умовні речення II типу (Second Conditional)». Учасники внутрішнього кола отримують картки із запитаннями «What would you do if...?». Для групи із десяти студентів необхідно 5 різних карток із запитанням. Наприклад:

What would you do if you lost your phone?

What would you do if you forgot to do your homework?

What would you do if you found 500 hryvnias?

What would you do if you didn't have any money at the beginning of the week?

What would you do if your cat got lost?

Завдання для учасників внутрішнього кола полягає у тому, щоб поставити дане запитання партнерові, який стоїть навпроти нього, а також – дати свій варіант відповіді, якщо його запитують «And you? ». Через деякий час картки з тими ж чи іншими запитаннями отримують учасники зовнішнього кола і «Карусель» продовжує «крутитися». Інші приклади запитань для формування граматичної компетентності: What did you do yesterday / on Monday/ last week/ on holidays/ at the weekend...? (Past Simple). I have got a headache / a sore throat/ a rash/ a bruise ... Or I can't fall asleep / I feel exhausted / What should I do? (Modal verb should). Таким самим способом також доречно повторювати форми неправильних дієслів чи перетворювати речення в пасивний стан.

При формуванні лексичної компетентності за допомогою інтерактивної вправи «Карусель» варто організувати роботу з дефініціями. Наприклад, учасник внутрішнього кола зачитує визначення, а учасник зовнішнього кола називає слово. Через деякий час студенти міняються ролями. При засвоєнні

нових лексичних одиниць можна аналогічним способом використати переклад, утворення фраз чи складання речень. Така вправа дозволяє студентам швидко засвоїти новий матеріал.

За визначенням української дослідниці Олени Пометун, «Карусель» як варіант кооперативного (спільного) навчання «найбільш ефективний для одночасного залучення всіх учасників до активної роботи з різними співрозмовниками для обговорення дискусійних питань. Застосовується для обговорення будь-якої гострої проблеми з діаметрально протилежних позицій; для інтенсивної перевірки обсягу та глибини наявних знань (наприклад, термінів, ідей); для розвитку вмінь аргументовано відстоювати власну позицію» [2, 19-20]. Для розвитку комунікативної компетентності на заняттях англійської мови в закладах фахової передвищої освіти інтерактивна вправа «Карусель» добре підходить для виконання завдання «Погодьтеся чи заперечте» (Agree or disagree with the statement). Учасник внутрішнього кола зачитує твердження, а учасник зовнішнього кола, який стоїть навпроти, висловлює свою думку, наводячи аргументи. Наприклад: Student 1. In Great Britain children begin to go to school at the age of 6. Student 2. I disagree. In Great Britain children begin to go to school at the age of 5. Student 3. Most British schoolchildren attend private schools. Student 4. I disagree (or it's wrong). In Great Britain 90% of schoolchildren go to state schools, etc. Одночасно у колі відбувається обговорення п'яти-шести різних тверджень, залежно від кількості студентів у групі. Також можна використати завдання на доповнення речень (Complete the sentences) чи підготувати запитання до тексту (Reading Comprehension).

Практика доводить, що інтерактивна вправа «Карусель» має великий потенціал для формування професійної компетентності майбутнього вчителя у педагогічних навчальних закладах. Студенти-практиканти активно використовують її під час проходження педагогічної практики, оскільки дана форма роботи є простою у використанні, не має вікових обмежень і може використовуватися не лише для вивчення англійської мови, а й на інших предметах на різних ланках шкільної освіти.

**Висновки.** Таким чином, використання інтерактивної вправи «Карусель» відкриває широкі можливості для активного залучення усіх студентів та інтенсифікації навчальної діяльності. Даний вид діяльності є простим і ефективним у використанні та підходить для вивчення будь-якої теми. Вправа «Карусель» має високий мотиваційний потенціал і може використовуватися незалежно від рівня володіння іноземною мовою чи вікових особливостей. Дана форма роботи може використовуватися як на етапі вивчення нового матеріалу, так і для повторення раніше вивченого. Якщо викладач є учасником «Каруселі», він може за короткий проміжок часу почути висловлювання різних студентів і при потребі надати підтримку чи скоригувати їх. Крім цього, дана вправа є дієвою для розвитку дискусійних вмінь.

#### **ЛІТЕРАТУРА:**

1. Бацевич Ф. С. Словник термінів міжкультурної комунікації. URL: <http://terminy-mizhkult-komunikacii.wikidot.com/a> (дата звернення: 15.03. 2024).
2. Пометун О. Енциклопедія інтерактивного навчання. Київ, 2007. 141 с. URL: [https://nvk-liceu.at.ua/\\_ld/0/2\\_VTn.pdf](https://nvk-liceu.at.ua/_ld/0/2_VTn.pdf) (дата звернення: 17.03.2024).

# КОМУНІКАТИВНИЙ ПІДХІД У НАВЧАННІ ГРАМАТИКИ АНГЛІЙСЬКОЇ МОВИ

**Прохорова Олена Василівна**

викладач

**Ярошова Катерина**

студентка

Коростишівський педагогічний фаховий коледж  
імені І. Я. Франка Житомирської обласної ради  
м. Коростишів, Україна

Стаття присвячена вмотивуванню використання комунікативного підходу у навчанні граматичних явищ англійської мови. На даному етапі розвитку системи освіти, проблема реформи викладання англійської мови є актуальною, оскільки відбувається перехід від традиційних технологій до інноваційних, зокрема комунікативний підхід у навчанні є більш ефективним та обґрунтованим на думку сучасних методистів. Комунікативний підхід сприяє кращому та більш змістовному розумінню граматичних явищ та сприяє мотивації учнів до самостійної пізнавальної діяльності. До того ж, такий підхід розвиває здатність до активного застосування отриманих знань на практиці та сприяє набуттю комунікативної компетенції.

**Ключові слова:** комунікативний підхід, граматики англійської мови, комунікативна компетенція, методика навчання.

Постановка проблеми. Граматики є базовим елементом усіх видів мовленнєвої діяльності. Формування граматичної компетенції, її розвиток та вдосконалення є одним із принципів завдань вивчення іноземної мови, зокрема, англійської. Задля успішного впровадження та використання англійської мови, освітяни створюють умови, щоб здобувачі освіти імітували процес реальної комунікації. Саме комунікативний підхід у вивченні мови сприяє підвищенню мовленнєвого потенціалу, при якому іноземна мова стає не метою навчання, а інструментом розв'язання поставлених завдань, оскільки

здобувачі освіти, особливо учні початкової ланки навчання, не розуміють граматичних термінів, практичної значущості граматичного матеріалу, цілей граматичного аналізу тощо.

У сучасному освітньому стандарті з іноземної мови вказано, що мовна компетенція «передбачає володіння такими мовними засобами, як фонетичними, орфографічними, лексичними, граматичними, є найважливішим компонентом комунікативної компетенції, адже комунікація можлива лише за наявності мовної компетенції, основу якої становлять граматичні навички та вміння» [7, с. 160]. Лінгвістична компетенція передбачає використання правильних з точки зору граматики форм та конструкцій, розуміння та використання нормативно організованих смислових відрізків мови. Отже, вирішення комунікативних задач неможливе без знання граматики іноземної мови.

Аналіз останніх досліджень. Комунікативний підхід у методиці викладання іноземної мови був розглянутий у розвідках Л. Калініної [4], Л. Кокоріної та М. Літунової [5], Л. Денисюк та О. Панасюк [3], А. Розсохи та О. Бігун [2]. Л. Калініна [4] досліджувала лінгвокультурний аспект формування комунікативної компетенції учнів початкової школи; Л. Кокоріна та М. Літунова [5] працювали над комунікативно спрямованим методом і прийомам навчання граматики англійської мови; Л. Денисюк та О. Панасюк [3] розглядали компетентнісний підхід у навчанні іноземної мови в НУШ; О. Бігун та А. Розсоха [2] аналізували комунікативний підхід у професійній підготовці майбутніх учителів англійської мови. Проте, комунікативний підхід потребує ще більш тривалого та ємкого дослідження, це зумовило вибір теми цієї розвідки.

Постановка завдання. Актуальність дослідження полягає у тому, що на сучасному етапі розвитку українського суспільства постає завдання інтеграції освіти: «процес оволодіння комунікативною компетенцією, передбачає не тільки засвоєння знань, умінь та навичок з англійської мови, а й формування позитивної мотивації та інтересу до її вивчення» через застосування

комунікативного підходу [8, с. 28].

Мета розвідки - пояснення актуальності використання комунікативного підходу у навчанні граматики іноземної мови.

Об'єктом дослідження є граматика іноземної мови (англійської); предметом розвідки є комунікативний підхід у навчанні граматики іноземної мови.

Виклад основного матеріалу. Розвиток суспільства передбачає зміни у всіх сферах діяльності людини, зокрема, в освіті. Реформи освітньої системи стосуються всіх предметів та дисциплін. Іноземна мова не є винятком. Комунікативний підхід у вивченні іноземної мови є найбільш ефективним та сучасним, оскільки передбачає створення сприятливих умов, імітацію реальних життєвих ситуацій для кращого оволодіння мовою.

Комунікативний підхід з'явився у 60-70-х роках ХХ століття у Британії, у той період, коли англійська почала набувати статусу мови міжнародного спілкування [7, с. 157]. Перевагою комунікативного методу навчання є можливість подальшого використання програмового матеріалу на практиці, як засіб спілкування. Важливим фактором є вивчення не лише лексичних одиниць, але й дотримання мовного етикету, доречне реагування на фрази співрозмовника, наявність «живих елементів» діалогу, боротьба зі страхом реального спілкування [7, с. 157-158]. Суть цього підходу полягає в тому, що слова, фрази, граматичні правила засвоюються не через їх заучування, а у процесі комунікативної діяльності.

Розвиток комунікативної компетенції передбачає використання комплексного підходу на заняттях з іноземної мови, тому що оволодіння певним набором мовних навичок уже не є метою вивчення мови. Ціллю сучасної освітньої галузі іноземної мови є формування комунікативної компетенції учнів та студентів. Тому слід організувати систематичну, комплексну та злагоджену роботу з розвитку усіх видів мовної діяльності: читання, аудіювання, говоріння та письмо. Результатом такої організаційної діяльності успішне оволодіння мовою, логічне реагування на репліки діалогу зі

співрозмовником, уміння будувати власне висловлювання та розуміння сказаного іноземною мовою.

Граматична компетенція має особливу роль у процесі вивчення іноземної мови, тому що без знання граматичних правил оволодіння мовою є неможливим. Освітянам слід враховувати це та продумувати систему подачі граматичних вправ з позиції комунікативного підходу.

Проаналізувавши праці вітчизняних методистів, виділяємо такі особливості організації навчання граматиці:

- граматичні вправи повинні складати єдність з тематичним контекстом заняття. Це розвиває критичне мислення та сприяє розуміння закономірностей у граматичних явищах. До того ж, здобувачі освіти не просто використовують «готові знання», а самі виділяють функціональні особливості нових граматичних форм [8, с. 17].

- Викладачі та вчителі повинні вводити новий граматичний матеріал не просто через пояснення правила, виокремлення часової структури чи позначення частини мови, а через тему заняття, і він повинен відповідати іншим компонентам уроку (говоріння, читання, аудіювання та письмо) [8, с. 17-18].

- Слід давати можливість здобувачам освіти аналізувати граматичні правила з прикладами, порівнювати з іншими можливими аналогами, вводити варіанти «розмовної граматики» через уривки пісень, серіалів та фільмів. Так учні й студенти можуть розширити «граматичний кругозір» [8, с. 18.].

- Вивчення граматики іноземної мови повинне бути систематичним. Опрацювавши одну тему, слід здійснювати перехід до іншої, але при цьому залучати попередні знання, знаходити аналоги та проводити паралелі у темах [8, с. 18].

- Слід підбирати цікаві різнотипні завдання, мотивувати учнів використовувати граматичні явища у живому середовищі, це забезпечить розрив граматичних шаблонів, наблизить до відповідного рівня автентичності та викоринить штучний, монотонний характер практики граматичного явища



[8, с. 18].

Для учнів початкових класів ефективним є завдання, типу: «Make up a list of rules “How to keep your room clean”», «Your friend is bored sitting at home after school. Tell him what you can do after classes», «You meet a foreigner and he asks you to tell him the way to the restaurant, you can also draw a map». Тобто, у процесі виконання комунікативних завдань, учні можуть коментувати, давати поради, вказівки, робити власні проєкти, обґрунтовано та природно вживаючи модальні дієслова, прийменники місця та напрямку, дієслова наказового способу тощо. Вправи такого типу показують цілий спектр комунікативних можливостей. Сучасні підручники з вивчення іноземних мов містять багато різних вправ з комунікативним підходом: написання і-мейлу, аудіювання, ситуацій для складання власних висловлювань та діалог з використанням граматичних явищ.

У початкових класах при навчанні граматики ефективними є комунікативні ігри: рольові, пантоміми, головоломки, розслідування тощо. Такі граматичні ігри можуть використовуватися під час різних типів заняття та на кожному етапі уроку. Вони є не лише «унікальним інструментом для формування граматичного компонента комунікативної компетенції здобувачів освіти» [6, с. 47], але й мають інші переваги: високий ступінь динамічності, змістова насиченість, вмотивованість до вивчення. Також у комунікативній методиці навчання граматиці результативністю вирізняються проєктні методики: розробка проєкту, інтерпретація тексту, робота з ідіоматичними виразами, прислів'ями та приказками тощо. Отже, сучасний підхід до навчання іноземних мов потребує змін. Комунікативний підхід дає змогу не лише засвоїти граматичні явища, але й навчитись висловлюватись монологічно чи брати участь в діалозі іноземною мовою не лише шаблонно, а спонтанно.

Висновки та перспективи подальших досліджень. Сучасні вимоги до навчання граматики іноземної мови передбачають створення природних ситуацій для вивчення граматичних явищ. Граматичний матеріал слід презентувати у обсязі, доступному для вивчення певній віковій групі, для того, щоб згодом закріпити вивчений матеріал у нових контекстах. У подальших

дослідженнях вважаємо за доцільне використовувати комунікативний підхід до вивчення граматичних явищ, під час навчання письма та аудіювання.

### **СПИСОК ВИКОРИСТАНИХ ДЖЕРЕЛ:**

1. Беломестнова Н. А. Специфіка формування комунікативної компетенції на уроках англійської мови в початкових класах. Лінгводидактична підготовка сучасного вчителя початкової школи: Збірка наукових праць. Херсон, 2017. С. 22–27.

2. Бігун О. М., Розсоха А. П. Комунікативний підхід у професійній підготовці майбутніх учителів англійської мови в початкових класах: навчально-методичний посібник, Переяслав-Хмельницький, 2019. 137 с.

3. Денисюк Л. В., Панасюк О. М. Компетентнісний підхід у навчанні іноземної мови у контексті Нової української школи. Актуальні проблеми філології та методики викладання гуманітарних дисциплін: Збірник наукових праць. Наукові записки Рівненського державного гуманітарного університету. Рівне : РДГУ, 2019. С. 129–131.

4. Калініна Л. В. Лінгвокультурний аспект формування комунікативної компетенції учнів початкової школи. Перспективи раннього навчання іноземних мов в 60 Україні та за кордоном: монографія. Житомир: Вид-во ЖДУ ім. І. Франка, 2012. С. 47–60.

5. Кокоріна Л., Літунова М. Комунікативно спрямовані методи і прийоми навчання граматики англійської мови. Науковий збірник «Актуальні питання гуманітарних наук: міжвузівський збірник наукових праць молодих вчених Дрогобицького державного педагогічного університету імені Івана Франка», Том 3, № 27. 2020. С. 128–132.

6. Bolitho R. Holistic grammar teaching. English Teaching Professional. 2011. №73. С. 4–8. 7.

7. Meddings L. Teaching unplugged. Delta Publishing. 2009. 103 p.

8. Waugh D., Warner C., Waugh R. Teaching grammar, punctuation and spelling in primary schools. London: SAGE Publications Ltd., 2019. 272 p.

# МЕТОДИКА ФОРМУВАННЯ ІНШОМОВНОЇ ГРАМАТИЧНОЇ КОМПЕТЕНЦІЇ УЧНІВ

**Прохорова Олена Василівна**

викладач

**Нагорнюк Марія**

студентка

Коростишівський педагогічний фаховий коледж  
імені І. Я. Франка Житомирської обласної ради  
м. Коростишів, Україна

Стаття присвячена опрацюванню методики формування граматичної компетенції у всіх видах мовленнєвої діяльності. Актуальність статті зумовлена необхідністю розробки методики навчання граматики та розвитку граматичної компетенції в учнів загальноосвітніх навчальних закладів.

**Ключові слова:** граматика іноземної мови, граматична компетенція, методика навчання, вивчення граматичних явищ.

Реформи освіти здійснюються відповідно до соціально-економічного розвитку всього людства, не винятком є іноземна мова. Англійська мова набула статусу мови міжнародного спілкування, саме тому сформована іншомовна компетенція має особливе значення. Результативність та успішність спілкування англійською мовою визначається рівнем сформованості граматичної компетенції, оскільки саме граматика є основою логічного, послідовного та правильного розуміння фраз співрозмовника та оформлення власних думок.

Метою статті є описати процес формування граматичної компетенції та проаналізувати методику навчання граматичних явищ учнів українських шкіл.

Об'єктом дослідження є граматика іноземної мови (англійської); предметом розвідки є формування граматичної компетенції граматики іноземної мови.

Граматична компетенція є важливим компонентом іншомовного

спілкування. Учні повинні мати достатній рівень сформованості граматичної компетенції для вільного спілкування іноземною мовою на різні довільні теми. Важливість оволодіння граматиною іноземної мови впливає з практичної мети навчання іноземної мови у загальноосвітніх навчальних закладах.

Учні шкіл, особливо початкової ланки навчання мають труднощі з оволодіння граматичними явищами англійської мови, тому що їм складно зрозуміти та правильно використовувати різні граматичні структури, часові форми, частини мови, тому вчителям слід ретельно продумувати методику вивчення різних явищ граматики та повторювати раніше вивчені теми. Також слід звернути увагу на підхід до викладання: на сучасному етапі комунікативний підхід є найбільш оптимальним для успішного оволодіння учнями граматиною іноземної мови.

Аналіз наукових досліджень відображає проблеми формування граматичної компетенції у здобувачів освіти, зокрема роботи О. Вовк [2], Т. Стеченко [5], Н. Прокопенко [7], В. Осідак [6], Н. Скляренко [4], Т. Горохової [3] та інші.

Виклад основного матеріалу розвідки. Оформлення висловлювання іноземною мовою, так само, як і розуміння співбесідника неможливе без знання граматики іноземної мови. Згідно словника лінгвістичних термінів, граматика-це система об'єктивно діючих правил щодо утворення слів і словосполучень слів у реченні, які організують мовлення [1, с. 165]. Мова відображає дійсність, а граматика – об'єктивні відношення між об'єктами навколишнього світу. Метою сучасного навчання іноземної мови є розвиток граматичної компетенції.

О. Вовк зазначає, що граматична компетенція систематизує знання на рівні лексики, морфології, синтаксису, фонетики та орфографії, а також забезпечує коректне оформлення осмисленого зв'язного висловлювання. Виділяємо два етапи формування граматичної компетенції: презентація мовного зразка (шляхом аналізу та синтезу явища граматики) та затреновування його (використовуючи у своєму мовленні) [5, с. 98].

На кожному етапі вчителі використовують різні вправи: на першому етапі метою тренувальних вправ є осмислення граматичного явища, з'ясування його змісту, форми та характерних особливостей у вживанні. Для кращої продуктивності граматичні явища використовують в навчально-мовленнєвих ситуаціях через комунікативний підхід.

На наступному етапі учні відтреновують вивчений матеріал, таким чином відбувається формування граматичних мовних навичок, оскільки оволодіння граматичними явищами означає застосування їх на практиці.

Учителі можуть використовувати такі методи роботи, як: робота з підручником, виконання вправ, бесіда, розповідь учителя, дослідницькі, практичні та теоретичні, репродуктивні та продуктивні, пошукові, рефлексивні. Щодо організації роботи, підійдуть фронтальні, колективні, індивідуальні, групові види. Ефективними будуть різні засоби навчання: підручник, робочий зошит, дидактичні матеріали, тексти, картки, електронні посібники, словники тощо. Щодо вправ, вчителі використовують мовні й умовно-мовні вправи, та різні види наочного матеріалу: таблиці, схеми, ілюстрації, малюнки, фото. Ефективними є імітаційні, підстановочні, трансформаційні та ігрові вправи [2, с. 114].

Імітаційні вправи використовуються з метою відтреновування заданих граматичних структур, до такого типу вправ відносимо: Repeat after the teacher; Read the sentence one by one/ in pairs/ all together; Say the same about you/ your partner; Act out and comment on it; Add to the sentence тощо.

Вправи з підстановкою використовується для автоматизації вживання певного граматичного явища чи структури. Продуктивні вправи використовуються для переходу до самостійного використання граматичного матеріалу на основі заданої моделі [2, с. 117], наприклад: Make a sentence using the words from the box/ as in the the example ; Open the brackets using the right form; Listen to the dialogue and make your own by analogy; Choose the correct variant; Tell about ... using the example; Write the ending to the sentence; Answer the questions тощо.

Трансформаційні вправи використовують для тренування вміння комбінувати, замінити, скорочувати, розширювати граматичні явища чи структури. Такий вид вправ навчає ситуативно змінювати зміст повідомлень, співставляти та порівнювати граматичну структуру, використовувати раніше вивчений матеріал у нових навчальних цілях [4, с. 17], наприклад: Tell the same in other words; Change the highlighted words; Make a complex sentence using two simple sentences; Add the needed phrases to the dialogue; Sum up the text expressing annoyance, surprise, etc. тощо.

Ігрові вправи використовуються як у початковій школі, так і в середній та старшій. Учителі підбирають вправи відповідно до вікових особливостей учнів та теми заняття. Для успішного виконання таких вправ, учителю слід створити комунікативну ситуацію, що містить рольові та мовленнєві завдання, наприклад: (Echo) Repeat the sentence several times in quieter and quieter voice; Repeat the sentence and clap (make a step) each word; (Broken phone) Whisper your partner's ear a secret phrase/ sentence; Guess what it is; (A Detective) Compare two pictures and say what has changed тощо.

Отже, ефективне оволодіння мовою неможливе без знання граматики цієї мови. Граматична компетенція є однією з цілей сучасного навчання іноземної мови. На кожному етапі навчання формування граматичної компетенції учнів є складним та багатограним процесом. Учитель повинен підбирати різноманітні види вправ від простіших до більш складних, від імітаційних до продуктивних, від рівня фрази до власного висловлювання з певними граматичними структурами для ефективного оволодіння іноземною мовою та розумінням носіїв цієї мови.

## **СПИСОК ВИКОРИСТАНИХ ДЖЕРЕЛ ТА ЛІТЕРАТУРИ**

1. Кротевич Є. В. Словник лінгвістичних термінів / Є. В. Кротевич, Н. С. Родзевич. – К. : Вид-во Академії наук УРСР, 1957. – 390 с.
2. Вовк О. І. Формування англомовної граматичної компетенції у майбутніх учителів в умовах інтенсивного навчання : дис. ... канд. пед. наук :

13.00.02 / Олена Іванівна Вовк. – К., 2008. – 276 с.

3. Горохова Т. О. Граматична компетенція як складова професіограми студента-філолога. Всеук. наук.-практ. конф. (18 квітня 2013 р.). 2013. №3. С. 9.

4. Склярєнко Н.К. Методика формування іншомовної компетенції в учнів загальноосвітніх навчальних закладів. Іноземні мови. 2011. № 1. С.15–25.

5. Стеченко Т. О. Формування професійно орієнтованої англomовної граматичної компетенції майбутніх філологів: дис. канд. пед.наук:13.00.02 / Т. О. Стеченко. Київ, 2004. 200 с.

6. Осідак В. В. Комунікативний підхід до організації контролю рівня сформованості англomовної граматичної компетенції майбутніх філологів : зб. наук. праць за матеріалами міжнар. наук.-практ. конф., (19–20 лютого 2005 р.) / В. В. Осідак. – Київ, 2005. – С. 225–234.

7. Прокопенко Н. П. Формування іншомовної комунікативної компетенції у навчанні граматиці англійської мови студентів напряду підготовки "Міжнародна економіка" та "Менеджмент зовнішньоекономічної діяльності" : зб. матеріалів МНПК ["Соціум. Наука. Культура"], (29–31 січня 2008 р.) [Електронний ресурс] – К., 2008. – Режим доступу : <http://intkonf.org/>.

## НАВЧАННЯ ТЕХНІКИ SKIMMING ТА SCANNING НА УРОКАХ АНГЛІЙСЬКОЇ МОВИ

**Риженко Марина Володимирівна,**  
к.пед.наук, доцент кафедри іноземної філології та перекладу  
**Анісенко Олена Володимирівна,**  
ст.викл. кафедри іноземної філології та перекладу  
Харківський національний університет міського господарства  
імені О. М. Бекетова, Харків, Україна

**Вступ.** На уроках англійської мови дуже важливо навчитися швидко читати застосовуючи техніки *skimming* та *scanning*. Це допоможе нам швидко знаходити інформацію під час читання. Ці навички подібні до інструментів, які роблять читання легше і швидше. Ми поговоримо про те, чому *skimming* та *scanning* важливі на уроках англійської мови, як вчителі можуть ефективно навчати цих навичок і чому вони корисні за межами класу.

**Ціль.** Мета цієї статті — надати практичні навички з навчання *skimming* та *scanning* на уроках англійської мови. В роботі наголошується на важливості цих методів для розуміння прочитаного та пропонуються покрокові стратегії для ефективного навчання кожному навичці. Вона також пропонує різні заходи, які допоможуть учням практикувати *skimming* та *scanning* як в класі, так і за його межами, що в кінцевому підсумку спрямоване на поліпшення їх навичок читання і швидкості читання англійською мовою.

**Матеріали та методи.** *Skimming* та *scanning* - дуже важливі методи читання. Коротше кажучи, *skimming* означає швидкий перегляд матеріалу з метою зібрати загальне уявлення про ідеї, інформацію або саму тему. Переглядаючи статтю, ви читаєте статтю у три-чотири рази швидше, ніж коли читаєте кожне слово. *Skimming* означає читання матеріалу для пошуку конкретної інформації. Студент пробігає очима текст або інформацію, щоб виділити певні слова, фрази або дані. Наприклад:

1. Студент швидко, за кілька хвилин переглядає великий за обсягом текст і визначає загальну тему, тон і кілька ключових моментів. Це *skimming*.



2. Студент відкриває газету на уроці, гортає перші кілька сторінок і вловлює суть подій у світі. Це *skimming*.

*Skimming* та *scanning* використовуються разом. *Skimming* можна використовувати для попереднього перегляду прочитаного контенту, щоб отримати загальну картину, або його можна використовувати для перегляду раніше прочитаного тексту. *Skimming* дозволяє читачеві знайти конкретну інформацію для підтвердження та підтримки ідей.

Ті, хто вивчає англійську мову, слід практикувати обидва методи та заохочувати їх різними видами діяльності, оскільки тоді студенти зрозуміють, що читання може бути цінним і приємним інструментом для покращення англійської мови. Не кожне слово потрібно прочитати і повністю зрозуміти, чого студенти нижчого рівня часто не розуміють. Наприклад, студенти початкового рівня та рівня нижче середнього мають тенденцію читати та перекладати більшу частину або весь текст, переглядаючи кожне слово, не пов'язуючи частини у ціле.

Однак, володіючи хорошими навичками *skimming* та *scanning*, вони більше не будуть так суворо пов'язані ні з текстом, ні зі швидкістю читання і розуміння.

У класі викладач може попросити студентів знайти у статті певні ключові слова; відповідати на запитання для розуміння; чи визначитися із метою статті. Оскільки студенти мають читати та розуміти кожне слово, можливості ефективного подальшого обговорення стають обмеженими. Можливість вибору складніших статей також стає обмеженою, інакше весь урок може піти на рядковий переклад.

За межами класної кімнати студенти можуть переглядати розклади автобусів, оголошення про вакансії, бізнес-звіти, електронні листи і т. д. Студенту необхідно буде ефективно та швидко збирати та синтезувати інформацію, що було б неможливо, якби він читала кожне слово. Чим раніше вони звикнуть, розвинуть і покращать свої навички, тим краще.

Давайте розглянемо деякі стратегічні кроки для кожного з них, а також

прикладі дій щодо покращення навичок *skimming* та *scanning*.

### **Як навчити *skimming*.**

Коли студенти отримують статтю, відповідну рівню, обрану викладачем, слід спочатку прочитати назву. Хоча не кожна назва статті ясно пояснює зміст, багато хто з них дозволяє студентам скласти уявлення про те, що буде далі. Наприклад, заголовок, відформатований як питання, дасть відповіді у статті.

Далі вони повинні прочитати вступний абзац. Незважаючи на те, що тут буде зачіпка, яка привертає увагу читача, перший абзац часто містить тезу чи основну ідею статті. Деякі автори можуть вибрати два або три вступні абзаци, перш ніж викласти основну ідею, тому студенти також повинні знати про цей стиль.

Якщо є підзаголовки, студенти повинні прочитати їх та встановити зв'язок із назвою та запровадженням статті.

Рухаючись далі, вони повинні звернути увагу на перше та друге речення кожного абзацу, оскільки вони зазвичай містять основну ідею абзацу. Наступні речення будуть містити додаткову інформацію. У результаті такі речення можна прочитати, якщо студенти визнають додаткові деталі необхідними розуміння чи обговорення.

І, нарешті, студентам слід переглянути останній абзац, оскільки він має містити резюме чи заключний коментар до статті.

Чи всі статті написані з такою структурою? Точно ні. І хоча студенти швидко зрозуміють, що більшість статей містять ці елементи, існує безліч стилів. Однак за допомогою цієї техніки вони можуть виконати більшість з вищезгаданих кроків, перш ніж читати контент, що залишився.

Ось деякі ідеї для практики *skimming*:

1. Викладач записує на дошці заголовок та перше речення кожного абзацу. Студенти об'єднуються у пари для обговорення теми та змісту статті.

2. Студенти читають лише перший та останній абзаци статті. Потім вони працюють у парах, щоб обговорити передбачуваний зміст. Для направлення обговорення викладач може винести на дошку запитання, наприклад:

Як ви вважаєте, про що говорить автор?

Які подробиці ви очікуєте розкрити?

Як ви думаєте, автор за чи проти цієї теми?

3. Студенти мають дві хвилини, щоб прочитати статтю. Звичайно, закінчити читання їм не вдасться, особливо якщо вони намагатимуться прочитати кожне слово. Через дві хвилини студенти розбиваються на пари та обговорюють зміст статті, не повертаючись до змісту статті. Також можуть обговорюватися додаткові моменти, такі як загальний тон (гумористичний, серйозний, переконливий), чи підтримує автор основну ідею чи виступає проти неї тощо. Студенти отримують другу можливість прочитати статтю, знову отримуючи дві хвилини, перш ніж поділитися інформацією. знову в парах.

### **Як навчити scanning.**

Коли студенти практикують scanning, вони мають виробити звичку дивитися великі фрагменти тексту. Важливо передбачити, як організована інформація, наприклад, в алфавітному, хронологічному чи числовому порядку. Так само, як і у випадку зі статтею, вони повинні передбачати, яку інформацію необхідно отримати: чи потрібно їм знайти імена? Дати? Числа? Щось інше?

При першому ознайомленні з навичками scanning викладачу слід ставити запитання, щоб студенти розуміли, що їм слід очікувати. Наприклад:

Як буде організовано інформацію у словнику?

Як би могла бути організована біографія?

Якщо ви введете слово «scanning» в Google, як буде організовано список сайтів?

Слід зазначити, що при використанні більш короткого тексту, а також тексту певного типу, такого як оголошення про вакансії, студенти зазвичай зможуть переглянути контент за допомогою одного швидкого пошуку. Однак за більш довгого змісту студентам, можливо, спочатку доведеться переглянути статтю, щоб отримати загальне уявлення про зміст.

Ось кілька ідей для тренування scanning:

1. Перед тим, як студенти отримують статтю, на дошці записуються кілька

питань щодо конкретного змісту. Вони читають текст та відповідають на запитання.

2. Ключові словарні слова написані на дошці до того, як студенти отримають статтю. Вони читають текст та обводять слова, потім читають речення для кожного слова у контексті контексту.

3. Викладач читає вголос початок речення. Студенти повинні переглянути статтю, знайти речення та прочитати його вголос.

**Результати та обговорення.** Використовуючи будь-яку з перерахованих вище ідей *skimming* та *scanning*, обов'язково дозволяйте студентам повертатися до цього тексту знову і знову. Наприклад, під час обговорення виділіть кілька хвилин на те, щоб ще раз переглянути та/або переглянути інформацію, щоб підтвердити ідеї, якими обмінялися з партнером. Потім студенти повинні поділитися на пари, виправити будь-яку інформацію, якою вони обмінялися раніше, і додати обговорення. Коли викладач потім дає студентам додаткові завдання, такі як презентації або написання домашнього завдання, вони будуть краще підготовлені до цього.

**Висновок.** У висновку відзначимо, що *skimming* і *scanning* — дуже корисні способи швидкого читання і пошуку конкретної інформації. Вивчення цих методів допомагає студентам читати швидше та краще розуміти. Навчаючи *skimming* і *scanning* на уроках англійської мови, студенти розуміють, що читання може бути захоплюючим заняттям та корисним для покращення навичок англійської мови. Проводячи практичні заняття як у класі, так і за його межами, викладачі можуть допомогти студентам навчитися краще читати та швидко знаходити те, що їм потрібно, у будь-якому тексті. Таким чином, навчившись *skimming* і *scanning*, студенти стають впевненими читачами, готовими впоратися з будь-яким завданням.

# ЗАСТОСУВАННЯ ПІДХОДУ ROGIL ТА МОДЕЛІ 5E ДЛЯ МОТИВАЦІЇ НАВЧАЛЬНОЇ ДІЯЛЬНОСТІ УЧНІВ НА УРОКАХ ПРИРОДНИЧИХ ДИСЦИПЛІН

**Романів Галина**

Магістр, викладачка біології та хімії

Львівський професійний коледж моделювання і ресторанної справи

**Вступ.** Проблема мотивації навчальної діяльності учнів – одна із найактуальніших у наш час. Для представників покоління Z («зумерів») характерні етичне споживання, підприємницькі амбіції, прогресивні погляди на різні теми, однак, дещо атрофовані соціалізація та навички ефективної комунікації, критичного мислення. Сьогодні існує безліч методів спонукання сучасних здобувачів освіти до навчання, однак, знання, отримані ними самостійно у процесі практичної діяльності є найбільш ґрунтовними та готують учнів до дорослого життя.

**Мета роботи.** Дослідницько-орієнтоване навчання Inquiry-Based Learning (IBL) є трансформаційним підходом у викладанні природничих дисциплін, що заохочує учнів до активної участі у освітньому процесі, мотивує їхні допитливість, критичне мислення, соціалізацію.

**Матеріали та методи.** В. Н. Верховський зазначає: «Експеримент – найважливіший шлях здійснення зв'язку теорії з практикою при вивченні хімії. Шлях перетворення знань у переконання.» [2]

**Результати та обговорення.** Актуальною проблемою природничої освіти є зникнення реального виконання експерименту зі школи та заміна його на онлайн-трансляцію: у віртуальних лабораторіях, або перегляди учнями навчальних відеороликів із вже проведеними дослідженнями і відображеними результатами, що не дають здобувачам освіти у повній мірі проаналізувати процеси та явища, критично оцінити їх і нести відповідальність за отримані результати.

Правильно проведений експеримент і чіткі висновки з його

результатів-важливий засіб формування наукового світогляду учнів у процесі засвоєння основ природничих дисциплін. Реальна дослідницька діяльність виховує в учнів навички самоосвіти та формує відчуття відповідальності за вдале і безпечно проведення дослідів. Її зникнення зі школи обумовлене старими реактивами, що втратили свої властивості, а, також, відсутністю необхідного обладнання, лабораторного посуду.

Виключення реального дослідницько-орієнтованого навчання і заміна його на віртуальне проведення дослідів є неможливим та призводить до нерозуміння учнями реального зв'язку між теорією з практикою.

Існують різні моделі для реалізації дослідницької роботи у природничій освіті. Модель 5E є популярною концепцією, яка направляє учнів у процесі здобуття знань. Етап Engage (залучити) – зацікавлює учнів; Explore (дослідити) передбачає виконання практичних, прикладних завдань; Explain (пояснити)-стимулює відтворення; Elaborate (розробити) – поглиблює навчання за допомогою додаткових вправ; Evaluate (оцінити) – включає інтерактивне оцінювання успішності учнів та розуміння теми. Підхід POGIL (Process Oriented Guided Inquiry Learning) – це ще одна модель, яка наголошує на співпраці у малих групах та фасилітації учителя. Процесуально-орієнтоване дослідження (POGIL) дає змогу учням вивчати ази природничої науки через практичний досвід, сприяючи якіснішому розумінню процесів і явищ та їх застосуванню у повсякденному житті. Основні етапи навчального дослідження, згідно з моделлю POGIL: роз'яснювально-стимулюючий; актуалізації опорних знань; аналізуюче вивчення з метою визначення суті нового поняття; опис, пояснення і позначення нового поняття; застосування нових знань; рефлексивний аналіз [1].

**Висновки.** Застосовуючи IBL, учителі можуть структурувати уроки так, щоб вони включали кероване дослідження, де вчитель встановлює межі навчальної роботи, або відкрите, що надає учням більшу автономію у плануванні та проведенні експериментів. Здобувачі освіти демонструють якісніше запам'ятовування інформації, ефективніші навички розв'язання

проблем і більш точне розуміння механізмів та явищ [1].

Постійна співпраця між освітянами та обмін найкращими практиками продовжуватиме вдосконалювати і розширювати вплив ІВЛ на формування майбутнього покоління соціально активних, інформаційно та науково грамотних людей.

## **ЛІТЕРАТУРА**

1. Н. І. Варга, Формування дослідницької компетентності викладача вищої школи. США, дисертація, 2022, с.: 126, 211.

2. Т. Б. Савицька, Хімічний експеримент, його завдання та роль для розвитку логічного мислення. Житомир, 2020.

# ВИКОРИСТАННЯ КВЕСТ-ТЕХНОЛОГІЇ ЯК ЗАСОБУ РОЗВИТКУ ТВОРЧИХ ЗДІБНОСТЕЙ У ПРОЦЕСІ ФОРМУВАННЯ КОМПЕТЕНТНОСТІ У ГОВОРІННІ СТУДЕНТІВ 1 КУРСУ

**Романюк Вікторія Леонідівна**

Національний університет оборони України  
старший викладач кафедри іноземних мов,

**Гладка Ірина Анатоліївна**

доцент кафедри методики  
викладання іноземних мов та світової літератури  
Український державний університет імені Михайла Драгоманова,  
м. Київ, Україна

Інститут державного управління та наукових досліджень  
з цивільного захисту старший викладач кафедри мовної підготовки,  
м. Київ, Україна

**Вступ.** Тема використання квест-технологій у навчанні англійської мови актуальна з декількох причин. По-перше, цей метод дозволяє створювати захоплюючі та інтерактивні практичні заняття, сприяючи подальшому розвитку творчого мислення студентів. По-друге, у контексті дистанційного навчання квест-технології можуть бути ефективним інструментом для мотивації студентів до говоріння та заохочення до навчання в цілому. Сучасні освітні умови вимагають нових підходів до дистанційного навчання і квест-технології можуть стати важливим інструментом для нового рівня викладання у віртуальному середовищі. У контексті освіти, квест-технології використовуються для створення інтерактивних та захоплюючих практичних занять, де студенти активно взаємодіють з навчальним матеріалом через різноманітні завдання, складання діалогів та етапу запам'ятовування слів.

**Мета дослідження** полягає у розкритті значення квест-технології та способів її впровадження у процес навчання іноземної мови, а саме для навчання говоріння студентів 1 курсу на заняттях англійської мови.

**Матеріали та методи.** У дослідженні було використано такі методи, як теоретичний аналіз з теми, що досліджується, систематизація та класифікація



квест-технологій, які використовуються у навчанні іноземної мови.

**Результати та обговорення.** Основним завданням закладів вищої освіти є – активізувати творчий потенціал студентів та занурити їх в іншомовне середовище, добираючи та застосовуючи різні форми та методи навчання. Один із таких засобів – технологія веб-квесту, що сприяє розвитку іншомовної компетентності [5, с. 41].

Проблемою використання квест-технологій на заняття з іноземної мови займались Т. Бондаренко [1], І. Дичківська[2], Л. Желізняк [3], М. Кадемія [4] та ін.

Під веб-квестом (англ. quest – подорож, мандрівка) розуміють комп'ютерну гру, в якій гравець має досягти певної мети, використовуючи власні знання і досвід, спілкуючись з учасниками квесту [4, с. 68].

Квест-технології є ефективним інструментом, оскільки вони сприяють не лише засвоєнню мовного і мовленнєвого матеріалу, але й розвитку критичного мислення та самостійності студентів при вивченні і підготовці матеріалу.

Берні Додж, професор Університету Сан-Дієго (США), у 1995 році запропонував визначення квесту та виділив три принципи його класифікації:

- за тривалістю: короткі та довгосторокові;
- за предметним змістом: монопроекти, міжпредметні веб-квести;
- за типом завдань: переказові (retelling tasks), компіляційні загадки (compilation tasks), загадкові (mystery tasks), журналістські (journalistic tasks), планувальні (design tasks), творчі (creative producttasks), з побудови консенсусу (consensus building tasks), ті що переконують (persuasion tasks), самопізнавальні (self-knowledge tasks), аналітичні (analytical tasks), оцінні (judgment tasks), наукові (scientific tasks) [6].

Під час проведення практичних занять з англійської мови ми маємо можливість використовувати квест-технології для розвитку творчих здібностей студентів при формуванні компетентності у говорінні англійською мовою. Ми створюємо квести для студентів і активно використовуємо їх в роботі. Теми квестів дуже різноманітні, наведемо деякі з них: «This is my day», «Paralympic

athlete», «Great sounds» та інші. Метою квесту «This is my day» є – перевірити знання студентів за вивченою темою, їхнє вміння працювати в парах та створювати цікаві діалоги, насичені фразовими дієсловами, прислів'ями, приказками, тощо. У нас є кімната для квесту на платформі Wordwall і вона містить питання за темою, які студенти мають розкрити у діалозі, використовуючи набуту граматику та лексику:

1) ситуація morning routine, де потрібно розкрити питання: How do you start your day?

2) ситуація lunchtime твоєї мрії, де потрібно розкрити питання: What do you dream to have lunch at your work place in future ?

3) ситуація evening routine: уявіть собі вечір після робочого дня, де потрібно розкрити питання: How will you spend your evening?

Кожна пара студентів має змогу скласти власний діалог та озвучити його, якщо він ідеально розкриває тему, то ми рухаємося до наступного питання. Студенти змагаються за кращий діалог і потім переходять до наступного питання.

Подібний квест на платформі Wordwall ми провели після вивчення теми Great sounds. Квест містив питання, які студенти мали розкрити, склавши діалог і після його успішного інсценування перейти до наступного завдання. Варто відзначити, що з цим квестом студенти впорались набагато краще ніж з попереднім. На практичних заняттях ми пропонуємо прослухати чи прочитати історію і скласти діалог, в якому проблема буде обговорюватися чи вирішуватися.

В рамках вивчення конкретної теми, що має особливий інтерес для викладачів в умовах запровадження дистанційної та змішаної форм навчання, міні квести доцільно застосовувати для виконання конкретних проблемних завдань в аудиторії. Тож пропонуємо декілька квестів, що ми використовуємо при вивченні всіх тем на різних етапах роботи над ними. Цей приклад по темі “Home sweet home”:

### ***Точка 1 – Puzzles Station.***

Заповнити всі кімнати в проєкті будинку, обговорити з дизайнером або родичем заповнену кімнату за зразком (за скільки часу кожна команда справиться?). Залежно від часу, кожній команді ставлять бали за такими критеріями: кількість речень в діалозі, кількість нових слів по темі, використані граматичні структури, наявність прислів'їв.

*Інвентар* – проєкт у вигляді пазлів, секундомір, ручка і листочок (для запису часу, щоб виставити бали).

### ***Точка 2 – Game station.***

Кожна команда по черзі пропонує завдання по розпізнаванню слів своєї кімнати. Скільки правильних слів відгадано, стільки балів отримано.

*Інвентар* – картки зі словами, секундомір, ручка і листочок (для запису часу, щоб виставити бали).

### ***Точка 3 – Transformers.***

За певний період часу кожній команді треба скласти діалог із запропонованих речень і ситуацій до цих речень.

*Інвентар* – ручка і листочок (для запису часу, щоб виставити бали), секундомір.

### ***Точка 4 – Quest room.***

Кожна команда отримує дефініції і має відгадати слова і розподілити за частинами мови, потім з отриманих слів скласти діалог. Кожна правильна відповідь дає право на наступну дефініцію, тому що в кожному правильному слові захована перша літера наступної дефініції. Викладач може давати підказки двічі, в іншому разі команда вибуває з гри. Якщо всі завдання будуть виконані за певний час, команда отримує фото кімнати, де розігрується діалог.

*Інвентар* – підказки англійською мовою, фото кімнати, ручка і листочок (для запису часу, щоб виставити бали), секундомір.

### ***Точка 5 – Guess what.***

Кожен член однієї команди ставить запитання членам іншої команди, які сховали предмет і мають відповідати так чи ні, близько чи далеко, холодно чи спекотно. Якщо одна команда відгадала слово, їй ставлять питання члени іншої

групи і вона відповідає на їх запитання.

*Інвентар* – мішечок зі словами ручка і листочок (для запису балів), секундомір.

#### ***Точка 6 – Crocodile (показуха).***

Викладач показує частину меблів або будинку і члени команди мають відгадати предмет. Одна річ – один бал, якщо відразу англійською мовою – 2 бали.

*Інвентар* – картинка з частиною предмета, ручка і листочок (для запису балів).

#### ***Точка 7 – Logical station.***

Знайти слова, пов'язані з будинком за 2 хвилини. Кожна команда готує список слів (іменники, дієслова, прикметники тощо).

*Інвентар* – картки з завданням, ручка і листочок (для запису балів і для команди листочок з рукою для запису слів), секундомір.

**Висновок.** Отже, для ефективного формування компетентності у говорінні англійською мовою студентів 1 курсу та для кращого запам'ятовування слів, виразів, фразових дієслів слід використовувати квест-технології, які відіграють важливу роль в осмисленні предмета пізнання, а також розвивати навички спонтанного мовлення. Вони сприяють кращому засвоєнню і збільшенню мотивації студентів до навчання і говоріння.

### **ЛІТЕРАТУРА:**

1. Бондаренко Т. Веб-квест технологія як засіб активізації самостійної діяльності майбутніх вчителів початкових класів. *Вісник ЛНУ імені Тараса Шевченка*. 2013. №13. С. 224-230.

2. Дичківська І. М. Інноваційні педагогічні технології : навч. посіб. Київ : Академвидав, 2004. 352 с.

3. Желізняк Л. Технологія "Веб- квест"на уроках інформатики. URL: [http://osvita.ua/school/lessons\\_summary/edu\\_technology/30734](http://osvita.ua/school/lessons_summary/edu_technology/30734) (дата звернення: 24.03.2024).

4. Кадемія М. Ю. Інноваційні технології навчання: словник-глосарій: навчальний посібник для студентів, викладачів / М. Ю. Кадемія, Л. С. Євсюкова, Т. В. Ткаченко. Львів: СПОЛОМ, 2011. 196 с

5. Романюк В.Л. Використання веб-квест технології у формуванні іншомовної професійної-комунікативної компетентності здобувачів вищої освіти у ВНЗ. *Сучасні досягнення та перспективи науки та освіти*. Житомир, Міжнародний гуманітарний дослідницький центр, 2023. С. 41-44.

6. Dodge B. Web-Quest Taskonomy: A Taxonomy of Tasks. URL: <http://webquest.org/sdsu/taskonomy.html> (дата звернення: 24.03.2024).

## ОСОБЛИВОСТІ ФОРМУВАННЯ ЗДОРОВОГО ОБРАЗУ ЖИТТЯ У ПІДЛІТКІВ ТА МОЛОДІ

**Саєвич Оксана Володимирівна,**

к.х.н., доцент

**Горобець Антоніна Сергіївна,**

студентка

Дніпровський національний університет імені Олеся Гончара  
м. Дніпро, Україна

**Вступ.** Складні екологічні умови вимагають особливого підходу до виховання молоді та формуванню у неї нового екологічного мислення та необхідності здорового образу життя. Формування здорових звичок з дитинства є особливо важливим для молоді, адже це закладає міцний фундамент для майбутнього благополуччя та успіху. Здоровий спосіб життя є запорукою гармонійного розвитку особистості та основою для повноцінного життя.

В Україні проблема формування здорового способу життя у дітей та молоді вирішується шляхом розробки та реалізації освітніх та цільових програм спрямованих на формування еколого-валеологічної культури особистості. Основним результатом повинно бути не тільки формування багатовимірної картини світу, пізнання себе в цьому світі, а і усвідомлення єдиної системи «природа - якість життя - здоров'я людини». Ця система визначається не тільки структурою, а й внутрішніми і зовнішніми зв'язки, яким, нажаль, уваги приділяється недостатньо. Частіше основна увага приділяється формуванню екологічної свідомості та безпечності довкілля, в той час як зв'язок «якість життя – здоров'я людини» залишається недостатньо розглянутим. Другою проблемою є низька поінформованість молоді щодо інформаційних ресурсів, які надають дані моніторингу стану повітря, води, та інших об'єктів навколишнього середовища.

Слід зазначити, що усвідомлення необхідності здорового образу життя неможливо без неупередженого осмислення та оцінки всіх складових системи взаємозв'язків людини з навколишнім середовищем.

**Мета роботи.** Визначення та аналіз рівня поінформованості та усвідомленості підлітків та молоді щодо пріоритетних питань еколого-валеологічної освіти та складових здорового образу життя.

**Матеріали та методи.** З метою з'ясування рівня поінформованості та усвідомленості підлітків та молоді щодо пріоритетних питань еколого-валеологічної освіти та складових здорового образу життя школярам 7-9 класів та студентам 3-4 курсів університету було запропоновано взяти участь у анонімному опитуванні. Тестовий опитувальник у google формі було сформовано таким чином, щоб, поступово розкривалися питання екологічної безпеки, думок щодо власного здоров'я та способу життя, повноцінності харчового раціону та режиму дня. Обробку відповідей проводили зі застосуванням методів математичної статистики.

#### **Результати та обговорення.**

Аналізуючи результати анкетування зазначимо, що спостерігалася значна різниця щодо відповідей респондентів-хлопців та дівчат. Переважна більшість опитуваних (96 %) вказувала на неблагополучний стан місцевості проживання. Думки стосовно основного джерела забруднення розділилися майже рівномірно: серед дівчат школярів 47 % виділили основним джерелом автотранспорт, а 20 % вказали сміттєзвалища та ще 20 % – сільське господарство. Юнаки визначають основним джерелом забруднення промислові підприємства. При аналізі відповідей було визначено, що питання забруднення природних водоймищ цікавить 80 % дівчат. А ось питанню забрудненості повітря приділяють увагу тільки 25 % школярів, в той час, як більшість студентів (70 % студенток та 67 % студентів) періодично цікавляться цим питанням. При цьому відсутня інформованість молоді стосовно роботи всесвітніх та національних сайтів, що моніторять стан повітря детально та надають інформацію у зручному форматі.

Особлива увага приділялася визначенню самосвідомості та необхідності особистого вкладу у поліпшення стану навколишнього середовища. Було визначено, що 60 % школярів і 70 % студентів сортують сміття та готові

особисто долучитися до вирішення екологічних проблем.

При визначенні власної оцінки здорового способу життя опитування було проведено за двома складовими: фізична активність та здорове повноцінне харчування. Регулярно займаються спортом чи фізичними вправами 36 % дівчат та 54 % хлопців. В той же час більша кількість опитуваних проводять за комп'ютером більше 3 годин на день. При цьому не менше 3 годин на день користуються мобільним телефоном. Слід відзначити що 50 % всіх опитуваних зазначили, що лягають спати після 24 години.

Більша кількість опитуваних вважає себе достатньо здоровою людиною-80 %. При цьому переважна більшість визначає необхідність прийому комплексних препаратів та їх особливості вживання: 32 % школярів та 18 % студентів відповідно. Намагаються правильно харчуватися та при цьому оцінюють свій харчовий раціон як повноцінний – 55 % опитаних.

Порівняння даних свідчить, що власна оцінка здорового способу життя відрізняється від реальних даних стосовно фізичної активності, підтримання режиму та повноцінності харчування. Слід відзначити значно вищий рівень сформованості знань щодо розуміння, що таке здоровий спосіб життя у студентської молоді, що можна пояснити розвиненням критичного мислення, інтеграцією отриманих знань та навичок при пізнавальній діяльності студентів.

**Висновки.** Аналіз рівня поінформованості та усвідомленості підлітків та студентської молоді виявив певні проблеми у системі особистісних орієнтирів щодо здорового образу життя, оцінки всіх складових системи взаємозв'язків людини з навколишнім середовищем та обізнаності зв'язку «якість життя-здоров'я людини».



# ВСЕУКРАЇНСЬКИЙ КОНКУРС «УЧИТЕЛЬ РОКУ» У НОМІНАЦІЇ «ОБРАЗОТВОРЧЕ МИСТЕЦТВО» ЯК ІНСТРУМЕНТ ФАХОВОГО ЗРОСТАННЯ ПЕДАГОГА

**Сердюк Оксана Петрівна,**  
завідувач навчально-методичного відділу  
координації освітньої діяльності та професійного розвитку  
комунального закладу Сумський обласний інститут  
післядипломної педагогічної освіти  
м. Суми, Україна

Модернізація української школи й усієї системи освіти, динаміка інноваційних суспільних процесів вимагає нових підходів до розвитку особистості педагога. Сучасна парадигма освіти стимулює появу творчих новаторських ідей, пошук досконаліших систем навчання. На часі виникла потреба суспільства у появі нової генерації учителів: енергійної творчої особистості, здатної здійснювати якісну підготовку учнів [1]

Стрімкі зміни пріоритетів відбуваються як у суспільстві й державі, що знаходить своє відображення в усіх сферах (культурній, науковій, освітній, інформаційній та ін.), так і в особистому житті кожного українця та його ставленні до цих змін і подій.

Важливим акцентом і стимулом у життєдіяльності особистості є її система цінностей, духовно-моральний стержень, вміння адаптуватися та бути конкурентним у сучасному суспільстві на основі базових компетентностей, необхідних для успішної самореалізації в суспільстві.

Оновлення суспільства, модернізація освіти, а особливо сучасний учень вимагають яскравої творчої особистості вчителя, педагогічна діяльність якого має бути міцним засобом формування і всебічного розвитку особистості кожної дитини. Саме вчитель формує світоглядні принципи, практичні вміння, визначає рівень моральності та етичної відповідальності перед своєю країною.

В сучасних умовах суспільству необхідні кваліфіковані фахівці, здатні швидко й ефективно розв'язувати соціально-професійні завдання. Це, в свою

чергу, неперервно змінює якість й умови професійної діяльності працівників будь-якої галузі, змушуючи їх упродовж усього життя неодноразово освоювати нові способи та види діяльності в професії, підвищувати рівень кваліфікації та освіти, оперативно оновлювати свої знання, гнучко орієнтуючись у неперервно мінливому професійному середовищі [2].

Проблема формування та розвитку професійної компетентності педагогів, розкривається у дослідженнях таких учених, як: Н. Білик, В. Болотов, Н. Брюханова, М. Немова, О. Овчарук, М. Ростока та ін., які віддавали переваги цьому феномену, як особистісному утворенню, що характеризує рівень готовності фахівців до виконання професійних обов'язків [2].

Українські науковці у своїх роботах приділяли увагу питанням удосконалення фахової майстерності педагогів (І. Зязюн, Н. Кузьміна, О. Лавріненко та ін.).

Конкурси професійної майстерності в освітянській галузі стають останнім часом об'єктом уваги не лише організаторів освіти, але й привертають увагу науковців, є предметом дослідження різних аспектів їх підготовки, організації і проведення (П. Матвієнко, Т. Мастеркова, М. Ростока) [3].

Зазначимо, що вирішити проблему підвищення рівня професійної компетентності педагогів у відповідності з глобалізаційними викликами постіндустріального суспільства (промислового виробництва держави, освітніх реформ, пріоритетів роботодавців) ймовірно за умови створення і впровадження в освітній процес високоефективних технологій розвитку їхньої професійної компетентності в інформаційно-освітньому середовищі закладу освіти [5], у тому числі й шляхом запровадження сучасних конкурсів фахової майстерності.

Провідне місце у процесах розвитку, виховання та соціалізації здобувачів освіти, як наголошується в Концепції Нової української школи, відводиться школі, яка має закласти основи формування «особистості як цілісної, усебічно розвиненої, здатної до критичного мислення, патріота з активною позицією, який діє згідно з морально-етичними принципами і здатний приймати відповідальні рішення, інноватора, здатного змінювати навколишній світ,

розвивати економіку, конкурувати на ринку праці, вчитися впродовж життя».

Роль педагога є ключовою у формуванні суспільства. Учитель закладає моральну основу нації, розкриває перед учнями різні грані багатовимірної дійсності і закликає бути активними творцями нового життя, побудованого на принципах поваги до іншого, патріотизму, шанобливого ставлення до своєї мови, культури та історії.

Професія педагога вимагає від учителя постійного самовдосконалення. Сьогодні вимагає від кожного вчителя, зокрема, й вчителя образотворчого мистецтва, відповідальності, відмови від шаблонних форм і методів роботи, уміння творчо будувати освітній процес.

Ефективність професійного зростання залежить як від налагодженої системи особистісно орієнтованого науково-методичного супроводу процесу підвищення професійної компетентності педагогів, так і від бажання та вмотивованості самого працівника на успіх.

Значним стимулом і ресурсом самовдосконалення вчителів виступають фахові конкурси, які допомагають розкрити професійний рівень педагога та його творчий потенціал.

Саме за допомогою такого конкурсу як «Учитель року» педагог активізує всі свої знання, пізнає нові висоти педагогіки. Всеукраїнський конкурс «Учитель року», започаткований у 1995 році, – фахове змагання, що стало в Україні щорічним конкурсом професійної майстерності педагогів у певній номінації; професійне змагання й платформа для розкриття компетентності, творчості та майстерності педагогів, певний марафон ідей та новацій; стимул до самоаналізу діяльності, професійного підйому, самовдосконалення й самореалізації.

Конкурс педагогічної майстерності «Учитель року» – високоефективний засіб стимулювання самоосвіти, творчої активності вчителів, можливість оптимально задовольнити їхні різноманітні соціальні, професійні, духовні потреби; усвідомити свою роль в житті суспільства і в житті своїх учнів.

Зазначений вище конкурс проводиться з метою піднесення ролі вчителя в

суспільстві та престижності його праці; сприяння творчим педагогічним пошукам, удосконаленню фахової майстерності педагогів; виявлення та підтримки талановитих педагогічних працівників; популяризації педагогічних здобутків.

Участь педагогів у всеукраїнському конкурсі «Учитель року – 2024» за номінацією «Образотворче мистецтво» надала можливість учителям якнайкраще продемонструвати свій фаховий рівень, загальну культуру та педагогічний досвід; заявити про себе як про фахово компетентну, творчу особистість.

Під час участі у першому турі конкурсу педагоги змагалися у п'яти конкурсних випробуваннях: «Аналіз твору мистецтва», «Майстерка», «Практична робота», «Тестування», «Урок».

Метою конкурсного випробування «Аналіз твору мистецтва» було виявлення вміння педагога аналізувати та інтерпретувати твір образотворчого мистецтва. Під час письмової роботи з виконання аналізу та інтерпретації твору образотворчого мистецтва, з наданням методичних коментарів, педагоги продемонстрували: здатність аналізувати та інтерпретувати твір образотворчого мистецтва; володіння бібліографічними відомостями про твір та рівень його розуміння; уміння висловлювати власне ставлення та надавати методичний коментар до твору; володіння професійною термінологією [4].

Метою конкурсного випробування «Майстерка» було виявлення вміння педагога адаптувати власну педагогічну ідею (технології, методи, прийоми роботи) до специфіки навчальних тем та вікових особливостей учнів. Педагоги мали можливість практично показати: оригінальність представлених методичних продуктів (технологій, методів і прийомів), майстерність та ефективність їх використання; відповідність між продемонстрованими методичними продуктами та метою, змістом й очікуваними результатами навчання; педагогічна цінність майстерки для його учасників; партнерська взаємодія з аудиторією; оригінальність концепції майстерки [4].

Під час проведення конкурсного випробування «Практична робота»,

метою якого було виявлення вміння педагога вести педагогічний малюнок, педагоги: показували майстерність володіння методикою ведення педагогічного малюнка, вправність виконання; обґрунтовували доцільність вибору технології педагогічного малюнка; демонстрували забезпечення диференційованого підходу до складності виконання (уміння забезпечити для учнів з різним рівнем підготовки варіативність у виборі ступеня складності та технік виконання); урахували вікові особливості учнів [4].

Рівень професійної компетентності з предмета, методики й технології його навчання, конкурсанти мали можливість показати під час проходження комп'ютерного тестування конкурсного випробування «Тестування» [4].

Визначення рівня педагогічної майстерності – мета конкурсного випробування «Урок». Під час проходження зазначеного конкурсного випробування, учителі демонстрували: свою педагогічну майстерність, предметно-методичну компетентність, науковість, творчий підхід; спрямованість на формування цілісності знань, предметних та ключових компетентностей, цінностей; реалізація наскрізних змістових ліній; результативність і доцільність використання методів, прийомів, засобів і форм роботи; професійні якості вчителя; дотримання норм організації та проведення уроку [4].

Всеукраїнський конкурс «Учитель року – 2024» у номінації «Образотворче мистецтво» об'єднав учителів-фахівців відданих педагогічній справі, здатних до професійного зростання та самовіддачі. Саме конкурсні заходи шляхом залучення педагогів до створення власного творчого іміджу, презентації авторських (унікальних) навчально-методичних матеріалів для проведення уроків, демонстрації практичних навиків сприяють розвитку їхньої професійної компетентності та фаховому зростанню.

Отже, участь у всеукраїнському конкурсі «Учитель року» у номінації «Образотворче мистецтво» сприяє удосконаленню педагогами набутих компетенцій, знань і вмінь щодо організації освітнього процесу

## СПИСОК ВИКОРИСТАНИХ ДЖЕРЕЛ:

1. Ізотова Г. Компетентнісне зростання педагога. *Післядипломна освіта в Україні*. 2017. № 2, С 90–93.
2. Мастеркова, Т. (2023). Фахові конкурси як чинник розвитку професійної компетентності педагогів. *Імідж сучасного педагога*, (3(192), 15-19.
3. Педагогічні конкурси на Полтавщині : метод. зб. / авт.-укл. : П. Матвієнко, Н. Білик. Кременчук : ПОПОПП, 1998. 74 с.
4. Про умови та порядок проведення всеукраїнського конкурсу «Учитель року – 2024» : лист МОН України від 23.08.2023 № 1/12626-23
5. Ростока М. Наукова преамбула запровадження технологій випереджального розвитку майбутніх педагогів професійного навчання. *Наукові записки*. Серія: Педагогічні науки : зб. наук. праць. Київ, 2017. Вип. 134 (СXXXIV). С. 187–193.
6. Ростока М. Конкурси професійної майстерності як передумова кар'єрного зростання професійно компетентного мобільного майбутнього фахівця. *Формування професійно мобільного фахівця: європейський вимір* : матеріали III Всеукр. наук.-практ. конф. (Кривий Ріг, 23-24 квіт. 2015 р.); [за заг. ред. Л. Л. Сушенцевої]. Кривий Ріг, 2015, С. 82–83.

# ЕКСПЕРИМЕНТАЛЬНА ПЕРЕВІРКА ЕФЕКТИВНОСТІ ФОРМУВАННЯ ІНШОМОВНОЇ КОМУНІКАТИВНОЇ КОМПЕТЕНТНОСТІ МАЙБУТНІХ УЧИТЕЛІВ ІНОЗЕМНИХ МОВ ЗАСОБАМИ ІНТЕРАКТИВНИХ ТЕХНОЛОГІЙ

**Сердюченко Юлія Олександрівна**

Аспірантка

Запорізький національний університет

м. Запоріжжя, Україна

**Вступ.** В умовах сучасного соціально-економічного розвитку суспільства, що обумовлений зростанням міжнародних відносин, висуваються нові вимоги до якості фахової підготовки вчителів іноземних мов. Вагомою тенденцією підготовки майбутнього вчителя іноземної мови є не тільки оволодіння загальними знаннями про педагогічну діяльність, але й оволодіння вміннями та навичками щодо специфіки його професійної діяльності. Відтак професійне становлення висококваліфікованого вчителя іноземної мови вимірюється рівнем володіння іншомовною комунікативною компетентністю, проблему формування якої стає можливим вирішити завдяки впровадженню інтерактивних технологій.

**Мета роботи.** Перевірка ефективності формування іншомовної комунікативної компетентності майбутніх учителів іноземних мов засобами інтерактивних технологій.

**Матеріали та методи.** Методи перевірки статистичних гіпотез.

**Результати та обговорення.** Метою педагогічного експерименту є перевірка гіпотези, яка полягає у припущенні, що ефективність процесу формування іншомовної комунікативної компетентності майбутніх учителів іноземних мов значно підвищиться, якщо цілеспрямовано та систематично застосовувати інтерактивні технології навчання у процесі вивчення іноземної мови та впроваджувати розроблені організаційно-методичні засади.

Досягнення мети педагогічного експерименту передбачало вирішення

таких завдань:

- 1) розробити організаційно-методичні засади формування ІКК майбутніх УІМ; 2) визначити ефективні методи інтерактивних технологій навчання та шляхи їх впровадження в навчальний процес; 3) підготувати діагностичний інструментарій задля виявлення рівня сформованості іншомовної комунікативної компетентності майбутніх учителів іноземних мов; 4) встановити вхідний рівень сформованості іншомовної комунікативної компетентності майбутніх учителів іноземних мов на констатувальному етапі експерименту; 5) розробити навчально-методичний комплекс, орієнтований на використання інтерактивних технологій з метою перевірки гіпотези дослідження; 6) провести формувальне навчання; 7) обґрунтувати та впровадити у навчальний процес студентів експериментальної групи організаційно-методичні засади і розробленого навчально-методичного комплексу, орієнтованого на використання інтерактивних технологій навчання; 8) здійснювати систематичний моніторинг дієвості організаційно-методичних засад та розробленого навчально-методичного комплексу з формування ІКК шляхом безперервного рейтингування успішності майбутніх УІМ; 9) здійснити перевірку ефективності організаційно-методичних засад та розробленого навчально-методичного комплексу шляхом проведення контрольних зрізів на контрольному етапі експерименту; 10) проаналізувати отримані результати.

Педагогічний експеримент відбувався у звичайних умовах для майбутніх учителів іноземних мов, без порушення природнього перебігу освітнього процесу.

Обробка результатів діагностування на констатувальному етапі експерименту уможливила визначення кількості та відсотка майбутніх учителів іноземних мов з відповідними рівнями сформованості кожного компонента іншомовної комунікативної компетентності: лінгвістичного, соціолінгвістичного, соціокультурного, стратегічного, дискурсивного, прагматичного, професійного. Результати констатувального етапу засвідчили, що рівень сформованості іншомовної комунікативної компетентності



майбутніх учителів контрольної та експериментальної груп виявилися однаковими.

З метою уникнення випадковості у висновках були перевірені статистичні гіпотези за допомогою  $\chi^2$ -критерія Пірсона:

Нульова гіпотеза  $H_0$ : між результатами сформованості рівня лінгвістичного, соціолінгвістичного, соціокультурного, стратегічного, дискурсивного, прагматичного, професійного компонентів іншомовної комунікативної компетентності у контрольній та експериментальній групах, що були отримані на констатувальному етапі експерименту, існують лише випадкові відмінності.

Альтернативна гіпотеза  $H_1$ : між результатами сформованості рівня лінгвістичного, соціолінгвістичного, соціокультурного, стратегічного, дискурсивного, прагматичного, професійного компонентів іншомовної комунікативної компетентності у контрольній та експериментальній групах, що були отримані на констатувальному етапі експерименту, існують істотні відмінності.

Отримані дані наведені в таблиці 1.

**Таблиця 1.**

**Зведені дані констатувального етапу педагогічного експерименту щодо сформованості іншомовної комунікативної компетентності майбутніх учителів іноземних мов**

Компонент	Емпіричне значення критерію, $\chi^2_{\text{емп.}}$	Гіпотеза $H_0$
Лінгвістичний	0,13	приймається
Соціолінгвістичний	0,20	приймається
Соціокультурний	0,05	приймається
Стратегічний	0,03	приймається
Дискурсивний	0,03	приймається
Прагматичний	0,03	приймається
Професійний	0,06	приймається

На контрольному етапі експерименту для перевірки рівня сформованості іншомовної комунікативної компетентності майбутніх учителів іноземних мов

було застосовано той самий діагностичний інструментарій, що й на констатувальному етапі. Результати контрольного етапу вказали на суттєві розбіжності між рівнями сформованості в експериментальних та контрольних групах.

З метою уникнення випадковості у висновках були перевірені статистичні гіпотези за допомогою  $\chi^2$ -критерія Пірсона:

Нульова гіпотеза  $H_0$ : між результатами сформованості рівня лінгвістичного, соціолінгвістичного, соціокультурного, стратегічного, дискурсивного, прагматичного, професійного компонентів іншомовної комунікативної компетентності у контрольній та експериментальній групах, які були отримані на контрольному етапі експерименту, існують лише випадкові розбіжності.

Альтернативна гіпотеза  $H_1$ : між результатами сформованості рівня лінгвістичного, соціолінгвістичного, соціокультурного, стратегічного, дискурсивного, прагматичного, професійного компонентів іншомовної комунікативної компетентності у контрольній та експериментальній групах, які були отримані на контрольному етапі експерименту, існують істотні розбіжності.

Отримані дані наведені в таблиці 2.

**Таблиця 2.**

**Зведені дані контрольного етапу педагогічного експерименту щодо сформованості іншомовної комунікативної компетентності майбутніх учителів іноземних мов**

<b>Компонент</b>	<b>Емпіричне значення критерію, <math>\chi^2_{\text{емп.}}</math></b>	<b>Гіпотеза <math>H_1</math></b>
Лінгвістичний	6,46	приймається
Соціолінгвістичний	18,4	приймається
Соціокультурний	10,64	приймається
Стратегічний	16,58	приймається
Дискурсивний	19,51	приймається
Прагматичний	18,01	приймається
Професійний	28,83	приймається

**Висновки.** В результаті проведення педагогічного експерименту було доведено існування розбіжностей в сформованості іншомовної комунікативної компетентності майбутніх учителів іноземних мов у контрольній та експериментальній групах. Статистично доведено, що студенти експериментальної групи отримали більш високі результати сформованості іншомовно комунікативної компетентності порівняно з контрольною. Цим підтверджується гіпотеза та ефективність впровадження інтерактивних технологій навчання.

## ФОРМУВАННЯ КУЛЬТУРИ ХАРЧУВАННЯ ЗДОБУВАЧІВ ПОЧАТКОВОЇ ОСВІТИ

**Солодовник Ганна Борисівна,**

викладачка,

**Аршава Олена Анатоліївна,**

студентка 1 курсу

Балаклійський педагогічний фаховий коледж

Комунального закладу «ХГПА» ХОР

м. Балаклія, Україна

**Вступ./Introduction.** Погіршення здоров'я дітей і молоді в останні десятиліття є об'єктивною реальністю. Культура харчування є однією з складників здоров'я дітей. Держава опікується питанням організації раціонального харчування учнів, про що свідчить прийняття нового Санітарного регламенту для закладів загальної середньої освіти (2020) [3]. Завдяки цьому документу кардинально змінено підхід до організації харчування учнів закладів загальної середньої освіти, який має за мету формування культури харчування дітей, вироблення в них корисних харчових звичок, споживацької культури. Але чисельні опитування дітей доводять, що багато з них харчуються неправильно, що призводить до цілої низки захворювань (ожиріння, порушення обігу речовин, алергії тощо). Однією з причин є недостатня обізнаність самих дітей та їх батьків щодо питань раціонального харчування. Найважливішим завданням сьогодення стає збереження здоров'я дітей завдяки правильному харчуванню.

**Ціль роботи./Aim.** Метою роботи є обґрунтування шляхів формування культури раціонального харчування здобувачів початкової освіти.

**Матеріали та методи./ Materials and methods.** У дослідженні застосовано такі методи: описовий, структурний, метод порівняння, методи аналізу та синтезу.

**Результати та обговорення./ Results and discussion.** Правильний фізичний та розумовий розвиток здобувачів початкової освіти потребує

раціонального харчування. Організація раціонального харчування дітей має не лише медичне значення, як фактор збереження здоров'я і розвитку кожної конкретної дитини, але і суттєве соціальне значення, як фактор, що визначає стан здоров'я майбутніх поколінь.

Раціональне харчування (від лат. *ratio* – розумний) – це фізіологічно повноцінне харчування здорових людей із врахуванням їх віку, статі, характеру праці та інших факторів [1, с. 26].

Раціональне харчування передбачає дотримання декількох основних принципів:

1. Принцип помірності. Енергетична цінність харчового раціону повинна суворо відповідати енергетичним витратам організму дитини. На практиці, на жаль, цей принцип порушується. У зв'язку з надлишковим вживанням таких енергоємних продуктів, як хліб, картопля, тваринні жири, цукор та інших, енергетична цінність харчових раціонів наших дітей часто перевищує енергетичні витрати., що призводить до зайвої маси тіла й ожиріння. А це, у свою чергу прискорює розвиток хронічних неінфекційних захворювань (серцево-судинних, захворювань печінки, нирок тощо).

2. Принцип різноманітності. Хімічний склад харчових раціонів повинен задовольняти фізіологічні потреби організму дитини у поживних речовинах. Щоденно в певній кількості і в оптимальному співвідношенні до організму повинно надходити близько 70 харчових речовин, більшість з яких не синтезується в організмі дитини і тому є життєво необхідними. Денний раціон має забезпечувати оптимальне співвідношення між харчовими та біологічно активними речовинами [2, с. 26].

3. Принцип збалансованості. При збалансованому харчуванні обумовлюються оптимальні кількісні та якісні взаємозв'язки між основними харчовими речовинами та біологічно активними речовинами (білками, жирами, вуглеводами, вітамінами і мінеральними речовинами). Найбільш вивчені та розроблені принципи збалансованості між білками, жирами та вуглеводами [2, с. 27]. Оптимальним співвідношенням між білками, жирами та вуглеводами

вважають 1:0,9:4,7. Це співвідношення має бути взаємозв'язане з потребами організму в енергії. Окрім того я організм має щоденно отримувати певну кількість вітамінів та мікроелементів.

Процес виховання культури раціонального харчування, на нашу думку, є складною психолого-педагогічною проблемою. Основна суть її полягає у тому, щоб сформувати науково-логічне ставлення учнів до харчування, вказавши на роль знань із проблеми харчування у збереженні власного здоров'я. А навчати дітей основам культури раціонального харчування потрібно починаючи з дошкільного віку і продовжуючи під час навчання у школі.

Проаналізований нами педагогічний досвід свідчить, що формування культури раціонального харчування здобувачів початкової освіти має відбуватися, як під час освітнього процесу, так і у позакласній роботі. Бесіди про раціональне харчування на уроках «Я досліджую світ», фізичної культури, технологій входять в освітню програму і спрямовані на формування знань учнів про раціональне харчування. Ефективним продовженням цього напрямку роботи є позаурочні заняття за окремим курсом для початкової школи «Абетка харчування» (2015), які проводяться закладах початкової освіти з першого по четвертий клас протягом останніх років. Ця добре відомий педагогам та педагогиням освітній курс, націлений на формування у дітей основ культури раціонального харчування як одного із складників здорового способу життя. По завершенню четвертого класу мета програми є повністю виконаною. Зокрема, учні, які навчалися за цим курсом, почали демонструвати відповідальність за якість продуктів, які вони купують в магазині за дорученням батьків або самостійно. Учні більш відповідально ставляться до вибору страв, які вони їдять, із задоволенням самостійно шукають інформацію про правильне харчування і творчо її представляють під час занять іншим однокласникам. Участь у таких позакласних заходах стимулює здобувачів початкової освіти та їх батьків якомога повніше застосувати набуті знання, вміння та навички здорового та збалансованого харчування.

Реалізація вищезазначеної програми здійснюється за допомогою

навчально-методичного комплексу для 1-4 класів «Абетка харчування» авторів О. Ващенко, С. Свіриденко, О. Чорновіл, схваленого комісією з педагогіки та методики початкового навчання Науково-методичної Ради Міністерства освіти і науки України. Комплекс містить методичні матеріали для вчителів, зошити для учнів, дидактичний матеріал. Зміст навчально-методичного комплексу укладено відповідно до вікових фізіологічних і психологічних особливостей здобувачів початкової освіти; ґрунтується на відповідних наукових дослідженнях у галузі харчування; розкриває найбільш актуальні проблеми, пов'язані з харчуванням дітей молодшого шкільного віку; сприяє формуванню культури раціонального харчування здобувачів початкової освіти [1].

На поведінку дітей молодшого шкільного віку суттєво впливає поведінка їхніх батьків. Тому дуже важливим уявляється залучати батьків до процесу формування культури раціонального харчування. Для цього на батьківських зборах є доцільним проведення бесід з такої тематики: «Здоровий спосіб життя та його вплив на дитячий організм»; «Правильне харчування як найважливіший фактор здорового способу життя»; «Важливість гарячих сніданків у школі»; «Як дотримуватися здорового харчування поза школою?». Просвітницьку роботу можна продовжити на загальношкільних батьківських зборах, які доцільно проводити із запрошенням фахівців – медиків або психологів. Важливо для формування культури раціонального харчування години спілкування проводити за участю запрошених гостей, які в доступній формі зможуть пояснити учням важливість дотримання принципів здорового харчування.

У сукупності всі перераховані вище напрямки роботи відіграють величезну роль у популяризації принципів раціонального харчування серед здобувачів початкової освіти та їх батьків. Просвітницька робота вчителів початкових класів повністю реалізує вимоги держави до закладів початкової освіти в площині здоров'язберігаючої діяльності.

**Висновки./Conclusions.** Формування культури раціонального харчування—це не лише набуття здобувачами початкової освіти та батьками знань про раціональне харчування, а й набуття навичок і вмінь свідомого та

правильного використання в повсякденному житті основних принципів раціонального харчування. Роль освіти та підвищення обізнаності про раціональне харчування безсумнівно є важливою для покращення здоров'я маленьких громадян України.

### **СПИСОК ВИКОРИСТАНИХ ДЖЕРЕЛ**

1. «Абетка харчування» – крок до здорової нації. URL: <http://surl.li/sbyfd> (дата звернення: 30.03.2024).
2. Болотна А. С., Силіна Д. Р., Ревякіна Є. Є. Основи раціонального харчування молоді: збірник наукових праць ІХ Всеукраїнської науково-практичної конференції «Педагогіка здоров'я» (м. Чернігів, 27-28 вересня 2019 р.). Чернігів, 2019. 392 с.
3. Санітарний регламент закладів загальної середньої освіти: наказ Міністерства охорони здоров'я України від 25.09.2020 року № 2205. URL : <https://zakon.rada.gov.ua/laws/show/z1111-20#Text> (дата звернення: 30.03.2024).



# ЗАСТОСУВАННЯ CORINTH ДЛЯ ВІЗУАЛІЗАЦІЇ НАВЧАЛЬНОГО МАТЕРІАЛУ ШКІЛЬНОГО КУРСУ ХІМІЇ

**Хмель Наталія Дмитрівна**

Магістр, вчителька хімії

середня загальноосвітня школа № 67 м. Львова

**Вступ.** Основним завданням закладу загальної середньої освіти є підготовка випускників, які вміють творчо мислити, зіставляти та аналізувати факти, аргументовано відстоювати власну точку зору, самовдосконалюватися та вчитися упродовж життя.

**Мета роботи.** Школа має формувати навички у здобувачів освіти самостійно ставити запитання і шукати на них відповіді. Швидкі зміни технологій та глобалізація вимагають від закладів освіти нових підходів до навчання. Сучасні виклики сприяли трансформації навчального процесу та формуванню нових освітніх трендів, серед яких провідне місце займають: візуалізація, гейміфікація, цифровізація процесу навчання, імерсивне навчання, STEAM-підхід.

**Матеріали та методи.** STEM-освіта пропонує ефективні інструменти та засоби для вивчення навчального матеріалу і розуміння його прикладних аспектів. Навчальні заклади наповнені достатньою кількістю різного інтерактивного обладнання, однак, дороговартісне обладнання часто використовується лише для малювання і демонстрації слайдів, тобто, є проміжною ланкою між екраном і крейдяною дошкою. У періоди дистанційного навчання техніка не використовується.

**Результати та обговорення.** Застосування інтерактивного програмного забезпечення Corinth є доречним, як для дистанційної форми навчання, так і очної. Спосіб донесення інформації цією програмою здатен мотивувати навчальну діяльність у найбільш скептичних та байдужих учнів. Corinth змінює підхід до навчання і викладання: робить його більш цікавим, наочним і доступним. Corinth – це онлайн-бібліотека деталізованих та науково

достовірних 3D-моделей, котрі можна прицільно досліджувати. Доступні маніпуляції з молекулами різних речовин, їх обертання, розгляд під різними ракурсами. Під час використання програмного забезпечення хімічний експеримент або дослід спостерігається з такою точністю, що формується відчуття присутності у лабораторії. Є два варіанти роботи програми: онлайн-через веб-інтерфейс та офлайн – встановлення додатку на локальний комп'ютер.

**Висновки.** Розробники Corinth тісно співпрацюють з авторитетними закладами вищої освіти Європи. Corinth – це сучасний програмний інструмент не лише вчителя хімії, а й біології, фізики та інших природничих дисциплін.

## **ВДОСКОНАЛЕННЯ ПРОФЕСІЙНИХ КОМПЕТЕНТНОСТЕЙ ПЕДАГОГІЧНИХ ПРАЦІВНИКІВ: ПРИРОДНИЧИЙ АСПЕКТ**

**Чубрей Олександра Степанівна**

доктор педагогічних наук, професор,  
професор кафедри економічної географії та екологічного менеджменту  
Чернівецький національний університет імені Юрія Федьковича

**Власов Сергій Анатолійович**

заступник директора з НВР, вчитель географії  
Новоселицький ліцей № 1 Новоселицької міської ради  
Чернівецького району Чернівецької області

**Вступ.** Актуальність теми зумовлена процесами демократизації та гуманізації в освіті, необхідністю постійного професійного розвитку для формування готовності вчителів здійснювати освітній процес за принципами Європейського виміру.

На сучасному етапі закладам освіти необхідні фахово підготовлені педагоги, здатні інноваційно та творчо працювати в рамках обраної професії, готові неперервно підвищувати свої професійні компетентності. Професійний успіх учителів визначається сформованим розумінням суті реформ освіти, орієнтацією на інноваційно-компетентнісну спрямованість освітньої діяльності, постійним професійним розвитком тощо. В рамках цього, природнича компетентність учителя є певним інструментарієм його фаховості, демократичних змін в освіті, результатом його самоосвіти та професійного досвіду

**Ціль роботи.** Характеристика особливостей вдосконалення професійних компетентностей педагогічних працівників природничого спрямування

**Матеріали та методи.** Питання безперервного професійного розвитку педагогів досліджують багато науковців. Зокрема, В. Сидоренко вважає, що «професійний розвиток фахівця в умовах післядипломної освіти відбувається впродовж усієї активної творчої життєдіяльності педагога, його загального всебічно-гармонійного розвитку та позначає процес формування нової якості

професійно-педагогічної дії, поступового ускладнення виробничих завдань, вироблення власного оригінального педагогічного стилю, набуття компетентнісного досвіду за виконання інноваційних ролей і функцій в органічній єдності психолого-педагогічної, методичної, технологічної, науково-дослідницької, інформаційно-комунікаційної підготовки шляхом формальної, неформальної та інформальної освіти» [1]. Концепція Нової української школи, Професійний стандарт вчителя, Закон України «Про освіту» формують модель сучасного педагога, і основною умовою його становлення є необхідність безперервного підвищення кваліфікації, що актуалізувала проблему розвитку професійних компетентностей педагогів. Ця актуалізація виникла під впливом наступних обставин:

- в сучасних умовах розвитку суспільства педагогам необхідно вміти орієнтуватися сучасних науково-педагогічних підходах, принципах, функціях щодо організації процесу навчання, вміти використовувати й адаптувати готові методичні рішення, а також створювати свої;

- професійна компетентність педагога є тим критерієм, що дозволяє забезпечувати результат освітнього процесу в закладах освіти, визначає принципи, зміст, форми, методи і засоби інноваційної діяльності;

- тільки розвиток професійної компетентності педагога дозволяє підтримувати його інтерес до професійної діяльності, стимулює, надихає до нових ідей, рішень, форм роботи, перетворює звичні уроки на цікавий та змістовний процес навчання та виховання;

- у центрі моделі успішного сучасного вчителя стоїть якість педагогічної професійної діяльності, яка значною мірою залежить від постійного безперервного розвитку компетентностей педагога.

Відповідно до професійного стандарту за професіями «Вчитель початкових класів ЗЗСО, «Вчитель ЗЗСО», «Вчитель з початкової освіти (з дипломом молодшого спеціаліста)», однією з умов допуску до роботи за професією є вільне володіння державною мовою. Також у професійному стандарті визначено основні компетентності, які має проявляти педагог.

Зокрема: здатність до міжособистісної взаємодії, роботи в команді; здатність виявляти повагу до багатоманітності та мультикультурності в суспільстві; здатність до вираження національної культурної ідентичності; здатність забезпечувати здобуття учнями освіти державною мовою; здатність забезпечувати (за потреби) здобуття учнями освіти з урахуванням особливостей мовного середовища; здатність забезпечувати навчання учнів іноземній мові та спілкуватися іноземною мовою у професійному колі; здатність формувати і розвивати природничі уміння та навички учнів [2] тощо. Тож формальна, неформальна та інформальна освіта, яку отримують вчителі мають забезпечувати розвиток окреслених вище вмінь і навичок.

**Результати та обговорення.** Для підвищення рівня професійних компетентностей педагогічних працівників, доцільно використовувати моніторинг, під яким розуміють систему регулярного збору інформації, об'єктивного її аналізу для прийняття відповідних рішень. За визначенням Т. Свириденко: «моніторинг формується як багаторівнева система діагностичних процедур, проведених з використанням кількісних методик, що максимально об'єктивно відслідковують якісні показники об'єкту моніторингу» [3]. Професійний стандарт вчителя визначає одним з функціональних обов'язків педагога здатність здійснювати аналіз та моніторинг результативності. Для забезпечення цього важливо розвивати й прогностичну компетентність, тобто вміння прогнозувати результати освітнього процесу та планувати на діагностичній та прогностичній основах, а також здатність до навчання впродовж життя. Отже, якісне та стабільне професійне вдосконалення можливе тільки при ґрунтовному підході до розробки індивідуальної траєкторії професійного розвитку. З боку адміністрації закладу освіти, процес професійного вдосконалення педагогів відстежується шляхом формування плану підвищення кваліфікації та включення до нього пропозицій кожного педагогічного працівника, які він подає з розробленої траєкторії професійного розвитку.

Так, педагоги Новоселицького ліцею №1 Чернівецької області, спочатку

проходять діагностику рівнів володіння професійними компетентностями, використовуючи анкету самооцінювання учасником сертифікації власної педагогічної діяльності, або онлайн-інструмент діагностування на сайті Центру професійного розвитку педагогічних працівників. За результатами діагностування кожен педагог планує собі розвиток професійних компетентностей на п'ять років, відповідно до рівня володіння ними на момент діагностики. Після цього, користуючись наявними в закладі та в Центрі ПРПП інструментами для пошуку суб'єктів підвищення кваліфікації, кожен обирає собі те, що йому необхідно. Враховуючи те, що кожен педагог може вільно обирати будь-який суб'єкт підвищення кваліфікації в Україні та за її межами, вчителі мають змогу вдосконалювати свої компетентності, зокрема природничу, беручи участь у різних тренінгах, семінарах, вебінарах, які пропонують міжнародні організації. Таким чином, отримуємо всебічний розвиток професійних компетентностей педагогічних працівників та якості освітнього процесу в навчальному закладі.

**Висновки.** Отже, модель успішного сучасного вчителя будується на якісній педагогічній професійній діяльності, яка значною мірою залежить від безперервного розвитку компетентностей педагога. Природнича компетентність учителя є певним інструментарієм його фаховості, демократичних змін в освіті, результатом його самоосвіти та професійного досвіду, особливо в умовах двомовного чи багатомовного середовища. Якісне та стабільне професійне вдосконалення можливе тільки при ґрунтовному підході до розробки індивідуальної траєкторії професійного розвитку, яка базується на діагностуванні рівнів володіння професійними компетентностями та моніторингу професійної діяльності кожного вчителя.

### **СПИСОК ЛІТЕРАТУРИ:**

1. Сидоренко В. В. Безперервний професійний розвиток педагога Нової української школи в умовах формальної і неформальної освіти / зб. матеріалів III Всеукраїнської науково-практичної конференції (з міжнародною участю)

«Психолого-педагогічний супровід професійної підготовки та підвищення кваліфікації фахівців в умовах трансформації освіти», 25 травня 2018 року, м. Київ. - ЦППО ДВНЗ «Університет менеджменту освіти»

2. Професійний стандарт за професіями «Вчитель початкових класів ЗЗСО, «Вчитель ЗЗСО», «Вчитель з початкової освіти (з дипломом молодшого спеціаліста)». URL: [https://nus.org.ua/wp-content/uploads/2020/12/Nakaz\\_2736.pdf](https://nus.org.ua/wp-content/uploads/2020/12/Nakaz_2736.pdf)

3. Свириденко Т. І. Модель моніторингу викладача ВНЗ I-II рівнів акредитації [Електронний ресурс]. – Режим доступу: <http://tme.uo.edu.ua/docs/2/09svipcm.pdf>

## ФОРМУВАННЯ ПРОФЕСІЙНОЇ КОМПЕТЕНТНОСТІ ВЧИТЕЛЯ В КОНТЕКСТІ СУЧАСНИХ ВИМОГ

**Швидун Людмила Тарасівна,**  
доктор філософії,  
доцент кафедри дошкільної та початкової освіти  
Комунальний заклад вищої освіти  
«Дніпровська академія неперервної освіти»  
Дніпропетровської обласної ради  
м. Дніпро, Україна

**Вступ. / Introductions.** У час стрімких змін, що відбуваються у різних сферах життєдіяльності людини, стає зрозуміло, що ключова роль має належати освіті й науці. Не секрет, що якісна освіта є важливою частиною національної безпеки будь-якої держави. Якість освіти залежить від низки складових. Не останнє місце в цьому плані займає педагог, його фахова підготовка, рівень сформованих компетентностей, спроможність розв'язувати актуальні проблеми, складні завдання дослідницького та/або інноваційного характеру, його особистісні якості тощо. Тому реформування національної системи освіти варто розпочинати з учителя, зокрема, з розвитку його професійних компетентностей, формуванню мотивації до вдосконалення своєї педагогічної майстерності. «... розробка та схвалення професійного стандарту, за допомогою якого вчителі зможуть відстежувати власну траєкторію професійного розвитку, запобігати ризикам необ'єктивного оцінювання професійних компетентностей, є ще одним необхідним кроком у модернізаційних освітніх процесах, що сприятиме формуванню мотивації до професійного вдосконалення педагогів» [7, с. 239].

**Мета роботи. / Aim.** Мета даної роботи полягає у здійсненні аналізу професійних компетентностей педагога в системі загальної середньої освіти України.

**Матеріали та методи. / Materials and methods.** Здійснено аналіз нормативно-правової бази, наукових джерел із питань формування,



вдосконалення та поступу професійних компетентностей як невіддільної ланки забезпечення якості освіти та модернізації системи освіти.

Використано загальнонаукові та конкретно наукові методи: статистичний, психологічний, вербально-комунікативний метод, структурний, термінологічного, теоретичного аналізу наукової літератури.

**Результати та обговорення./ Results and discussion.** «Термін «компетентність» з латинської мови «competens» дослівно перекладається як відповідний, здібний. Зауважимо, що цей феномен стосується не лише професії педагога, а представників будь-якої професії та людини взагалі [3, с. 29]. Науковці по-різному підходять до трактування поняття «компетентність». Зокрема, дослідники В. Берека, А. Галас його розглядають як «здатність застосовувати набуті знання, вміння, навички, способи діяльності, власний досвід у нестандартних ситуаціях з метою вирішення певних життєво важливих проблем» [5, с. 14]. М. Лайн, М. Сайн, Г. Спенсер трактують як «базову якість індивідуума, що визначає ефективне або найкраще виконання ним деяких робіт або дій у певних ситуаціях» [9]. М. Армстронг «компетентність» вивчає як: корисний для опису такого типу поведінки (тих його аспектів), який потрібен організації для досягнення високого рівня ефективності та опису тих знань і умінь, які очікуються від працівника для ефективного виконання його обов'язків» [8]. На думку Н. Бібик, «компетентність» розглядають як оцінну категорію, яка характеризує людину як суб'єкта професійної діяльності, її здатність успішно виконувати свої повноваження» [2, с. 48].

Ми беремо за основу трактування поняття «компетентність», що подає Закон України «Про освіту». Це «динамічна комбінація знань, умінь, навичок, способів мислення, поглядів, цінностей, інших особистих якостей, що визначає здатність особи успішно соціалізуватися, провадити професійну та/або подальшу навчальну діяльність» [4].

Сучасні науковці розрізняють різні види компетентностей, зокрема, професійна, соціальна, комунікативна, психологічна та інші. Варто зазначити, що Нова українська школа – це школа компетентностей, які стосуються як

здобувачів загальної середньої освіти, так і педагогів. Зрозуміло, що лише педагог-професіонал зможе формувати й розвивати професіоналізм у школярів. Це аксіома.

Крім цього, педагог «... має бути носієм соціального досвіду і національних традицій, власним прикладом життя, поведінки і спілкування, утверджувати найвищі та найблагородніші людські ідеали. Вчитель має бути виразником народних, національних інтересів, провідником національної ідеї» [1, с. 494]. Це питання особливо актуалізувалося в часи російської агресії, «адже там, де програє вчитель і священник (за Бісмарком) приходять окупанти» [3, с. 29].

Одним із ефективних способів професійного розвитку педагога, на наш погляд, є побудова та реалізація вчителем власної траєкторії поступу та вдосконалення, що може здійснюватися за напрямками пошуку ефективних форм навчання у системі безперервної освіти, розпочинаючи зі здобуття педагогічної освіти у фаховому закладі вищої освіти, навчально-методичної роботи у закладі загальної середньої освіти, підвищення кваліфікації у закладах післядипломної педагогічної освіти, моделювання власної самоосвіти й саморозвитку з визначенням їх змісту та засобів. Стаття 59 Закону України «Про освіту» для професійного розвитку педагогічних і науково-педагогічних працівників «передбачає постійну самоосвіту, участь у програмах підвищення кваліфікації та будь-які інші види і форми професійного зростання. Заклади освіти, в яких працюють педагогічні та науково-педагогічні працівники, сприяють їхньому професійному розвитку та підвищенню кваліфікації» [4]. Однак, розпочинатися така робота має ще в закладі вищої освіти. «Формування інтересу до професії під час навчання у закладах вищої освіти, до самореалізації в житті та професійній діяльності, до кар'єрного росту, є передумовою розвитку умінь і навичок до самоосвіти» [6, с. 78]. Становлення, поступ професійної компетентності – це цілеспрямований, системний, комплексний та безперервний процес, який певним чином залежить від низки чинників: зовнішніх і внутрішніх.

«Своєрідною самоперевіркою сформованості професійних компетентностей для педагога може стати його участь у сертифікації педагогічних працівників, за допомогою якої вчитель може осмислити досягнуте, виявити свої сильні та слабкі сторони, спроектувати власний професійний поступ, сформувати індивідуальну професійну траєкторію розвитку» [3, с. 30].

**Висновки./ Conclusions.** Таким чином, здійснивши аналіз нормативно-правової бази, наукових джерел із питань формування та вдосконалення професійних компетентностей освітян, ми дійшли певних висновків.

Професійна компетентність педагога – це, насамперед, знання, досвід, уміння й навички, а також його особисті якості, « педагог повинен мати здатність не лише оперувати певними знаннями, а й змінюватися та пристосовуватися до нових вимог та викликів часу, до потреб ринку праці, мати активну громадянську позицію, бути в постійному розвитку та в стані самовдосконалення – бути агентом змін» [3, с. 30].

Українська школа має стати дієвою школою формування ключових компетентностей як у здобувачів освіти, так і в педагогів, у площині подальшого їхнього вдосконалення та розвитку. Про це, зокрема, йде мова в «Концепції реалізації державної політики у сфері реформування загальної середньої освіти «Нова українська школа» на період до 2029 року.

### **СПИСОК ВИКОРИСТАНОЇ ЛІТЕРАТУРИ:**

1. Андрущенко В. П. Світанок Європи: Проблема формування нового учителя для об'єднаної Європи XXI століття. Київ: Знання України, 2012. 1099 с.
2. Бібік Н. М. Компетентнісний підхід: рефлексивний аналіз застосування. Компетентнісний підхід у сучасній освіті: світовий досвід та українські перспективи. Київ, 2004. С. 45–50.
3. Кульбач Л. М., Швидун Л. Т., Шахова К. К. Сучасні підходи до

розвитку професійної компетентності педагога НУШ. Інноваційна педагогіка. 2023. Вип. 56. Т. 1

4. «Про освіту»: Закон України від 5 вересн. 2017 р. №2145-VIII. URL: <https://zakon.rada.gov.ua/laws/show/2145-19#Text> (дата звернення: 01.02.2024).

5. Професійна компетентність вчителя початкових класів: навчально-методичний посібник для вчителів / Автори-упоряд.: В. Є. Берека, А. В. Галас Харків: Вид-во «Ранок», 2018. 496 с.

6. Титаренко С. Неперервна освіта як чинник формування професійної готовності майбутніх вихователів закладів дошкільної освіти. *Неперервна педагогічна освіта в Україні: стан, проблеми, перспективи*: матеріали Всеукр. наук.-практ. інтернет-конф., м. Умань, 29 квіт. 2021 р.; Умань, 2021. С. 76–80.

7. Швидун Л. Освітня мобільність в контексті професійного розвитку педагогів. Освіта і наука в умовах інноваційного розвитку суспільства: збірник тез доповідей Першої Всеукр. наук.-практ. конф. (14 вересня 2022 р., м. Дніпро) / за заг. ред. Т. В. Мотуз, Є. В. Кочерги. Дніпро: КЗВО «ДАНО» ДОР», 2022. С. 238–240.

8. Bowden John. Competency Based Education. Neither a Panacea nor a Pariah. URL: [www.crm.hct.ac.ae/events/archive/tend.018.bowden.html](http://www.crm.hct.ac.ae/events/archive/tend.018.bowden.html).

9. Short E. The Concept of Competence: Its Use and Misuse in Education. *Journal of Teacher Education*. 1985. Vol. 36. № 2. P. Айлант, 2006. 124 с.

# PSYCHOLOGICAL SCIENCES

УДК 159.9

## ПРОБЛЕМИ ТА ЧИННИКИ АДАПТАЦІЇ СТУДЕНТІВ ПЕРШОГО КУРСУ ДО НАВЧАННЯ У ЗВО

**Вакуленко Олексій**  
Студент бакалавр  
Харківського інституту  
ПрАТ «ВНЗ ММАУП

Студентство – це специфічна соціальна група, яка у своїй професійній та навчальній діяльності стикається з кількома кризами під час навчання у ЗВО, дезадаптивний перехід якого з психотравмуючої ситуацією та наявністю преморбідних характеристик може спричинити розлади поведінки:

1) 1 курс – усвідомлення новий соціальний розвиток, адаптаційна/неадаптаційна ситуація та сприйняття студента;

2) криза в середині навчання (2-3 курси) – розчарування / формування професійної Я-концепції;

3) криза завершення навчання та початку професійної діяльності (4-5 курси) - безпорадність, відчай, нечітка ідентичність / сформована соціальна та професійна ідентичність, готовність до професійної діяльності.

Криза 1 курсу - усвідомлення та прийняття студентами нової соціальної ситуації розвитку, адаптації/неадаптації. Головною суттєвою ознакою цього кризового періоду є соціально-психологічна адаптація до нових умов життя.

Соціальну адаптацію студентів у ВНЗ слід розглядати у двох напрямках:

1) як професійна адаптація (пристосування до характеру, змісту, умов і організації навчального процесу, набуття самостійності);

2) як соціально-психологічна адаптація, що виявляється в пристосуванні особистості до вимог групи, у формуванні взаємовідносин, у формуванні стилю

поведінки.

Дослідники виділяють три форми адаптації студентів першого курсу до умов ВНЗ:

1) формальну адаптацію, під якою розуміється когнітивна та інформаційна адаптація студентів до нового середовища, структури ВНЗ, змісту навчання в ньому, його вимоги та зобов'язання в ньому;

2) соціальна адаптація, тобто процес внутрішньої інтеграції груп першокурсників та інтеграція цих груп у студентське середовище в цілому;

3) дидактична адаптація, яка розкриває підготовку студентів до нових форм і методів навчальної діяльності у вищому навчальному закладі.

Кілька авторів, зокрема С. Ворожбит, А. Андрєєва та ін. адаптацію до навчання у ВНЗ слід розуміти як складний і динамічний процес, що складається із взаємодії суб'єктивних і об'єктивних соціально-психологічних, духовних, психофізіологічних факторів [2]. Це свідчить про те, що адаптація до навчання у ВНЗ – це багатогранна інтеграція студентів у нове соціальне середовище, а також система вимог. І. Бех та В. Гамов виділяють внутрішні та зовнішні фактори, що впливають на процес навчання та адаптацію студентів. Крім того, В. Гамов [6] характеризує зовнішні фактори як: ті, що пов'язані з новими умовами і нормами життя, та ті, що пов'язані з включенням у нові суспільні відносини, появою нової референтної групи.

Так, у процесі адаптації першокурсників до середньої освіти можна виділити наступні труднощі:

а) негативний досвід, пов'язаний зі зміною для вчорашніх учнів звичного шкільного колективу, взаємодопомоги та моральної підтримки;

б) невизначеність мотивації вибору професії, недостатня психологічна підготовленість до неї;

в) нездатність здійснювати психологічну саморегуляцію поведінки та діяльності, що підкріплюється відсутністю щоденного контролю ззовні.

Виявлені труднощі можуть бути зумовлені кількома особистісними, віковими та ситуаційними факторами:

- 1) переживання кризи молодості;
- 2) переживання кризи ідентичності – пухлини юності, що виникає на вирішальному етапі переходу від дитинства до дорослого життя;
- 3) наявність психологічної травми в історії учня;
- 4) внутрішні психологічні проблеми, набуті в процесі дорослішання (накази батьків, особливості сімейної обстановки тощо).

#### Рекомендації.

Теоретично та емпірично досліджуючи проблему соціально-психологічної адаптації, ми переконалися, що її перебіг залежить від багатьох факторів. Тому ми розробили рекомендації, які допоможуть покращити перебіг соціально-психологічної адаптації студентів до умов вищого навчального закладу:

1. Ознайомити абітурієнтів із системою навчання в університеті та вимогами до рівня знань.
2. Формувати у здобувачів адекватне уявлення про обрану професію, усвідомлення соціальної значущості професії та формування позитивного ставлення до неї.
3. Допомогти кожному першокурснику розкрити свої найкращі якості. Знайдіть відповідальне заняття, в якому розкриються його можливості.
4. Для успішної адаптації необхідно забезпечити всім абітурієнтам можливість зайняти гідне місце в групі (із завданнями, сприянням успішності, пошуком і розвитком здібностей).
5. Покажіть свою довіру до переможця, наприклад, доручивши відповідальне завдання.
6. Допомога в активізації та використанні особистісних адаптаційних ресурсів.
7. Визначити учнів, які потребують психологічної допомоги, звернути увагу психолога
8. Проведення індивідуальних консультацій та групових тренінгів.
9. Психологічна профілактика труднощів адаптації.

10. Залучати здобувачів освіти до громадського життя закладу освіти.

11. У позаурочний час проводити в групі спільну діяльність, метою якої є згуртування групи, створення комфортних умов для студентів і тим самим сприяння процесу адаптації студентів до нових соціальних умов.

12. Не слід порівнювати переможців між собою, оскільки це призводить до порушення психологічного клімату в колективі.

### **СПИСОК ВИКОРИСТАНИХ ДЖЕРЕЛ:**

1. Алексеева Т. В. Психологічні фактори та прояви процесу адаптації студентів до навчання у вищому навчальному закладі: автореф. дис. на здобуття наук. ступеня канд. психол. наук. К., 2004. 22 с.

2. Біла О. Г. Психокорекційні можливості методу активного соціально-психологічного навчання на матеріалі підготовки психологів-практиків: автореф. дис. на здобуття наук. ступеня канд. психол. наук. Черкаси, 2002. 21 с.

3. Бохонкова Ю. А. Особенности социальной адаптации студентов к условиям ВУЗа / Психолого-педагогічні проблеми розвитку сучасних освітніх технологій. Луганськ: Вид-во СНУ, 2004. С. 45–48.

4. Ворожбит С. А. Вплив особливостей інтелекту на процес успішної адаптації студентів до університету / Проблеми загальної та педагогічної психології. 2006. Т. 8. Вип. 7. С. 74–79.

5. Гамов В. Г. Психологічні особливості адаптації студентів / Проблеми загальної та педагогічної психології. Т. 6. Вип. 8. 2004. С. 84–90.



## ПЕРСПЕКТИВИ ДІАЛОГОВО-ФЕНОМЕНОЛОГІЧНОГО ПІДХОДУ В РОЗВИТКУ ВНУТРІШНІХ РЕСУРСІВ ОСОБИСТОСТІ

**Володарська Наталія Дмитрівна,**  
к.психол. наук, старший науковий співробітник  
провідний науковий співробітник  
Інститут психології імені Г. С. Костюка НАПН України  
м. Київ, Україна

**Вступ.** Сучасні реалії складних життєвих умов війни формують контекст ціннісно-смыслової сфери молоді людини, змін у розвитку внутрішніх ресурсів особистості, що потребує нових теоретико-методологічних підходів. Діалогово-феноменологічний підхід у розвитку внутрішніх ресурсів особистості на наш погляд стає найбільш продуктивним. Саме в розробці тренінгових програм, вправ, технологій. Розвиток ефективних стратегій поведінки допомагає подолати негативні наслідки стресових ситуацій, зберегти особистість від дезінтеграції та різноманітних розладів, створити основу для внутрішньої гармонії, високої працездатності, визначити успішність своєї учбової діяльності, а також зберегти власне здоров'я.

**Метою** дослідження є визначення напрямків корекційної роботи, підбір та апробація методів корекції внутрішніх ресурсів студентської молоді в кризових ситуаціях.

**Методи.** Використовувались методики сенсомоторної психотерапії (П. Огден, Я. Фишер), методика для визначення внутрішньої ресурсності особистості (О. Штепа), гештальт-технології. В емпіричному дослідженні взяло участь 100 студентів (м. Київ, Політехнічний університет КПІ імені Ігоря Сікорського) чоловічої та жіночої статі, віком від 17 до 45 років.

**Результати і обговорення.** Апробація методів корекції внутрішніх ресурсів особистості проводилась в групах студентів Київського політехнічного університету ім. Ігоря Сікорського КПІ на заняттях курсу «Психологічне консультування, супровід, психотерапія» та «Основи гештальт-терапії». На практичних заняттях (1 раз на тиждень по 3 години, другий семестр 2024 р. 2

групи магістрів по 15 студентів) проводилось аналізування самостійних робіт студентів по опису їх власного життєвого досвіду, під час яких випробовувались різні методи деконструкції усталених типів реагування особистості. Проводились практичні заняття за правилами терапевтичних груп (дотримання правил проведення групи, етичний кодекс, проведення шерінгу та інші). Були апробовані технології деконструкції типів реагування особистості в кризових ситуаціях (метод рефреймінг, супресивні техніки: уникнення «ебаутизмів», відмова від оціночної інтерпретації дій, презентифікація «тут і тепер», переведення питання на затвердження і експресивні техніки: висловлювання досвіду через частини особистості, які не актуалізовані особистістю, ініціалізація дії, розкриття ретрофлексивних механізмів, ампліфікація). В основу тренінгу розвитку внутрішніх ресурсів особистості, які підтримують психологічне здоров'є особистості були взяті принципи і методи гештальт-терапії. В структуру занять входили вправи на презентацію власної життєвої історії, рефлексію на проблеми життєвих історій інших учасників, визначення власних типів реагування на стресові ситуації, визначення особливостей міжособистісних зв'язків в групі, вміння будувати метафори на певні життєві проблеми та інше.

Нами були виділені різні підходи в роботі з внутрішніми ресурсами особистості, які об'єднуються за такими чинниками:

- самодетермінація розвитку особистості;
- гармонізація смисложиттєвих орієнтацій;
- активізація духовного потенціалу;
- розширення світоглядних орієнтацій;
- прийняття ідентичності особистості;
- самоаналіз власних потреб, бажань;
- постановка певних цілей і засобів їх досягнення.

Розгляд технологій розвитку цих чинників, дав можливість виділити ті з них, які мають найбільший ефект. В першу чергу це технології схемотерапії, гештальт-терапії, позитивної психотерапії, фокусної травмотерапії. Найбільш

впливовою і об'єднуючою технологією є робота з протилежностями особистості. Це технологія рефреймінгу, робота з частинами особистості. В різних напрямках і психотерапевтичних підходах цей вид роботи називається по-різному, але має споріднений характер. У особистості з дитинства формуються певні поведінкові стратегії поведінки в різних життєвих ситуаціях. Ці стереотипи зберігаються в дорослому житті. Коли ці стратегії не спрацьовують, виникає неадекватна реакція, скривлення реальності. Саме технологія перенаправлення, зміни цих стратегій, схем поведінки стає найбільш ефективною.

Закладений ефект внутрішнього діалогу з різними частинами особистості, різними ролями в складних життєвих ситуаціях, допомагає змінювати бачення реальності. Таким чином розширюється картина ситуації, ефективність тих чи інших рішень. Для клієнта дієвим стає зміна свого ставлення до тих чи інших своїх внутрішніх ресурсів, можливостей. Відбувається руйнування патерну поведінки завдяки моделюванню нових. В цьому процесі важливим стає підтримка позиції дорослої людини (дорослої частини). В завданні пропонується уявити ситуацію і змінюючи стільці (на яких клієнт уявляє себе в дитинстві і в дорослому житті) пробувати вести діалог з різних позицій. Саме в діалозі з цими різними позиціями відбуваються зміни бачення тих чи інших схем поведінки. В цьому процесі має місце також відсторонений спостерігач діалогу особистості. Коментарі його активізуються роздуми особистості над тими чи іншими копінг-стратегіям поведінки. «Що відчувається в тій чи іншій ролі? Що б сказав дорослий в підтримку дитячої позиції (образи, страхів, злості, інше)? Як себе оцінює особистість в дорослій позиції? Що підтримує цю позицію, роль?».

Таким чином для особистості стає більш зрозумілими власні страхи (бути засміяним, покинутим, стан покори, інше), які формують певні схеми поведінки. Вони формують певні копінг-стратегії.

Ці уміння були закладені в 9 блоків тренінгу навчальної програми підготовки студентів, майбутніх соціальних працівників.

**Перший блок.** Мета - розпізнавання власних якостей, потреб, бажань студента і відокремлення від потреб, характеристик «іншого». Вправи на аналізування власних характеристик, вправи на самостереження. Були запропоновані і апробовані методи ведення щоденника власних вражень, переживань, почуттів, як методів самоаналізу. Вправи на диференціацію себе, розуміння себе, своїх проєкцій, проєктивної ідентифікації, інтерсуб'єктивності.

**Другий блок.** Мета – аналіз сімейної системи. Методи системної сімейної психотерапії дають можливість пізнання особистістю сепараційних процесів, дитячих травм, аналізування символічних взаємодій, особливостей первинного нарцисизму, родовий досвід. Створення студентами власної генограми, аналізування конфігурації переживань, стратегій психологічних захистів, певної матриці родоходу. За створеною студентом генограмою опрацьовуються повторення поведінкових стереотипів. Проводиться аналізування структурування життєдіяльності в повторенні життєвих стратегій своїх батьків, родичів. Усвідомлюються повторення психологічних захистів студентів: витіснення негативних переживань, відновлення конфлюєнції з батьками через їх ідеалізацію, нарцисичне відновлення всемогутності у спробах єдності двох різних людей в одне ціле.

**Третій блок.** Мета – вміння побудови стосунків з іншими. Логіка вимоги (володіння іншим і ) і логіка бажання (визнання партнера як окремого суб'єкта і спроба зрозуміти іншого, його автономність). Стати об'єктом іншого, догодити але щоб він дав те, що «потрібно мені». Аналізувати логіку нав'язування вимог іншому і логіка бажання (компенсувати дефіцити, без втрати власних меж, без втрати себе). Проводилось аналізування домашніх завдань на саморозвиток, ведення нотаток, самостереження.

**Четвертий блок.** Мета - методи самопомочі. Вправи на відновлення життєстійкості, самопомочі є необхідність витримувати афект, стійкість або (в разі втрати за певних обставин, складних ситуацій) повернути її. Студентам пропонувались дихальні вправи, тілесна терапія. Методи корекції афективно-вольової сфери: аутогенне тренування, методи релаксації, які

підвищують саморегуляцію емоційно-вольових реакцій (техніки дихання по квадрату, по трикутнику), зменшують емоційну напругу. Використовувались техніка візуалізації уявного безпечного місця, в якому виникають позитивні емоції, стан спокою.

**П'ятий блок.** Мета – аналізування стану стресу в життєвих ситуаціях. Вправи на аналізування ролі стресу в житті людини. Випробовувались арт-терапевтичні методи. Психомалюнок – «Я до стресу», «Я під час стресу», «Я після стресу» (20-25 хвилин виконання малюнку).

Мета вправи: акцентувати увагу учасників на внутрішньому стані, з'ясувати ставлення та вплив стресів.

**Шостий блок.** Мета – аналізування поведінкових стратегій в кризових життєвих ситуаціях. Вміння аналізування стратегій в кризових життєвих ситуаціях. Рефлексивне завдання «Складна ситуація» (пригадайте подію у вашому житті, яка була для вас дуже складною. Настільки складною, що змінило багато чого у вашому житті). Метод фіксації складних переживань в малюнку, метафорі, складеної власної історії, казки застосовувався в груповій роботі. Учасники групи створювали власну казку з казковими героями. Ця форма надає можливість легалізувати власні переживання, почуття в складних життєвих ситуаціях. Основне завдання цих вправ не боятися виражати себе через образи, через позитивні так і негативні емоції.

**Сьомий блок.** Мета – актуалізація смисложиттєвих цінностей особистості. Враховуючи особливості взаємовпливу почуття благополуччя та смисложиттєвих цінностей, була розроблена методика «Мої почуття благополуччя». Вона дозволяє досліджувати об'єктні, суб'єктні та інтерсуб'єктні почуття і переживання особистості. Інтерсуб'єктно-асоціативна методика «Мої почуття благополуччя» відкриває широкі можливості для вивчення почуттів і переживань, смислових орієнтацій і цінностей людини. Методика сприяє відновленню або підвищенню чуттєвості особистості, зміні цінностей в процесі реструктуризації психологічних захистів, життєвих смислів, цілей

**Восьмий блок.** Мета – асоціативно-чуттєва фокус-реконструкція переживань особистості. Методика асоціативно-чуттєвої фокус-реконструкції переживань історій життєвого шляху особистості виявляє особливості сприйняття емоційних взаєностосунків з іншими (колегами, сусідами, членами сім'ї). Саме аналіз емоційних зв'язків, прив'язаності, залежності, психологічних захистів, емоційної близькості у взаємодії з іншими, активізує особистісний ресурс, схвалення позитивних змін у ставленні до кризових ситуацій. Це посилювало пошук різних копінг-стратегій, що активізувало розвиток внутрішніх ресурсів студентів.

**Дев'ятий блок.** Мета - аналізування страхів, тривог, які унеможливають почуття психологічного благополуччя. Методика «Розкажи свою історію» відкриває широкі можливості для вивчення об'єктних, суб'єктних та інтерсуб'єктних почуттів і цінностей людини. Методика заснована на діалогово-феноменологічному підході, який спрямовується на усвідомлення особистістю своїх почуттів, переживань, бажань, прийняття їх та вміння говорити про них з іншими.

Цей останній блок узагальнює можливості відновлення внутрішніх ресурсів особистості. Студенти аналізують свої почуття, які можуть виникати у контексті цінностей певної субкультури, яка створює умови взаємодії та взаєморозуміння, єднання з іншими. Комфортність взаєностосунків залишає певні приємні відчуття, які людина намагається повторити, відчувати знову. Для цього вона відтворює подібні життєві обставини, створює нові умови для виникнення почуття благополуччя. Такі почуття як ніжність, теплота, сердечність, щирість, почуття впевненості, самоактуалізації створюють основи становлення почуття благополуччя. Не всі з цих почуттів легко емпірично досліджувати, проте саме вони створюють умови виникнення почуття благополуччя. В житті особистості ці почуття виникають в площині неусвідомлюваного, іноді його важко диференціювати серед інших почуттів. Одні й ті ж умови можуть нести різне ціннісне навантаження. Оцінюючи сказані слова з різним підтекстом та емоційним забарвленням, особистість

змінює і свої почуття.

**Висновки.** У статті представлено визначення можливостей сенсомоторної психотерапії в роботі з відновленням внутрішньої ресурсності особистості студентів в умовах війни. Визначена доцільність застосованих методів, вправ, технологій психотерапії. Описані дев'ять блоків тренінгової програми. Наводяться приклади проведення означених вправ, методик, особливості вимог щодо підготовки та проведення цих вправ. Виявлено можливості застосування методик гештальт-терапії на різних фазах сенсомоторної терапії. Визначено як саме ці особливості пов'язані з складними умовами війни, наслідкам психологічних травм. Діагностична мета визначення психологічних ресурсів особистості - це потенціал уміння ними оперувати. Саме для цього, у побудові блоків тренінгу була використана трьохфазова послідовність сенсомоторної психотерапії (П. Огден, Я. Фишер): 1) формування ресурсів; 2) спогади – інтеграція минулого життєвого досвіду; 3) подальший прогрес у збільшенні задоволення від життя в тих сферах, в яких відчувався дефіцит (завдяки старим поведінкових моделям). Визначено, що у студентів в умовах війни виникають проблеми з стабілізацією внутрішніх ресурсів. Проведення тренінгової програми по розвитку внутрішніх ресурсів особистості студента дає можливість знаходження нових поведінкових стереотипів. Під час проведення занять можлива стабілізація емоційних станів студентів, таких внутрішніх ресурсів (уміння управляти внутрішніми ресурсами). Визначена доцільність означених блоків тренінгової програми, як інструментів розвитку внутрішніх ресурсів студентів в складних умовах війни.

#### **ЛІТЕРАТУРА.**

1. Огден П., Фішер Я. Сенсомоторна психотерапія. Пер. з англ. Київ, Мультиметод, 2021. 816 с.

## ОСОБЛИВОСТІ КОРЕКЦІЇ ЕМОЦІЙНИХ СТАНІВ У ОСІБ З ТРАВМАТИЧНИМ ДОСВІДОМ

Гавриш Ірина Олександрівна,

студентка

Міжрегіональна академія управління персоналом

м. Київ, Україна

**Вступ.** Діяльність людини в екстремальних умовах може мати травмуючий досвід на її психіку, особливо це стосується людей в зонах бойових дій. Вони зазнають психотравмуючого стресу – особливої форми загальної стресової реакції, обумовленої екстремальною ситуацією, у якій екстремальні чинники діють у часі та просторі, мають певне значення для особистості та суб'єктивно оцінюються нею як незвичайні, що виходять за межі «нормального людського досвіду» [2].

Травмуючий досвід не проходить безслідно для психіки людини, згодом у неї можуть розвинутих посттравматичні стресові розлади, які мають нав'язливий характер і не дозволяють людині повноцінно жити і працювати. Посттравматичний стресовий розлад (ПТСР) - це непсихотична відстрочена за часом реакція психіки людини на травматичний стрес, яка здатна викликати психічні порушення після завершення травматичної дії. Це психопатологічна комплексна реакція на психотравмуючі події, які сформувалися в цілісний синдром.

Для відновлення психічного здоров'я людини та внутрішнього гомеостазу необхідно проводити психотерапевтичні заходи з використанням методів психотерапії. Один із засновників школи психотерапії є професор В. Є. Рожненко та його учні визначали психотерапію як комплексний лікувальний вплив за допомогою психічних засобів на психіку хворого, а через неї – на весь організм з метою усунення хворобливих симптомів та зміни ставлення до себе, свого стану та навколишнього середовища. Інше відоме визначення не суперечить наведеному вище - це лікувальний вплив на



особистість і через особистість - на організм хворого [4]. Психотерапія – це цілеспрямований процес системного впливу психологічними засобами (вербальними та невербальними) на особу з метою вирішення психологічних проблем, особистісних, сімейних труднощів [3].

**Мета роботи** - теоретично вивчити та емпірично дослідити особливості корекції емоційної сфери у осіб з травматичним досвідом.

**Матеріали та методи.** Проблеми посттравматичних стресових розладів, а також використання психотерапії при їх лікуванні розглядали у своїх роботах різні автори, такі як Корчевський П. А., Харитон А. Н., Дуденко В. В., Федорчук А. Ю., Тарабарський Н. В., Биховець Ю. В., Макаруч А. В., Падун М. А., та інші автори [1-6].

Теоретичні методи передбачали комплексний аналіз науково-дослідницьких джерел з акцентом на розгляді та узагальненні психологічної літератури.

**Результати та обговорення.** Аналізуючи психологічну обстановку, тривога виявляється як поширене занепокоєння серед ВПО в Україні, за даними Українського центру економічних і політичних досліджень, понад 60% висловлюють побоювання щодо своєї ситуації. Невизначеність навколо їхнього майбутнього, що виникає через втрату будинків і роботи, значною мірою сприяє цій тривозі, зменшуючи соціальну ідентичність і самооцінку. Крім того, постійна загроза нападів і вибухів у їхніх нових резиденціях посилює їх тривогу, наражаючи їх на насильство та подальшу незахищеність [5].

Подолання тривоги серед ВПО вимагає багатогранної стратегії. По-перше, забезпечення безпеки в їх новому місці є першочерговим, що вимагає заходів для запобігання нападам і насильству. По-друге, сприяння соціальній адаптації через програми сприяння працевлаштуванню, освіті та інтеграції в громаду є вирішальним. По-третє, обов'язковим є надання психологічної підтримки через спеціалізовані центри, що пропонують консультації та допомогу терапевта [8].

Депресія є ще однією поширеною проблемою серед ВПО, яка вражає

приблизно 30% людей. Сприяючими факторами є соціальна ізоляція, невпевненість у майбутньому та стрес від переїзду. Втрата родини та близьких, а також ерозія соціального статусу та безпеки визначені як суттєві тригери [4]. Адекватний доступ до медичної та психологічної допомоги є ключовим у боротьбі з депресією, особливо в місцях тимчасового розміщення чи небезпечних таборах.

Травматичний досвід (ТД) є поширеною проблемою психічного здоров'я серед ВПО в Україні, яка вражає 60% учасників дослідження, проведеного Київським інститутом психотерапії та консультування. Психотерапія постає як багатообіцяючий шлях лікування, причому когнітивно-поведінкова терапія (КПТ) і емоційно орієнтована терапія (ЕОТ) виділяються як найбільш ефективні методи. КПТ передбачає звернення до негативних думок і поведінки, сприяння позитивним змінам, тоді як ЕОТ зосереджується на емоційному дослідженні, щоб допомогти впоратися з травматичним досвідом. Це підкреслює важливість індивідуальних психотерапевтичних втручань у комплексній системі підтримки ВПО, які стикаються з ТД [9].

Крім того, дослідження підкреслюють, що медитація може запропонувати переваги, окрім ТД, слугуючи цінним інструментом для зменшення стресу та покращення загального здоров'я та благополуччя. Таким чином, його застосування виходить за рамки лікування посттравматичних стресових розладів на профілактичні заходи для підтримки здоров'я та психологічної рівноваги.

Одночасно важливо зосередитися на розробці та реалізації програм підтримки та допомоги для ВПО, які стали жертвами війни, спрямованих на відновлення їх психічного здоров'я та посилення соціальної інтеграції. Ці програми можуть включати психологічну та медичну допомогу, професійне навчання, ініціативи з працевлаштування та інші форми підтримки. Враховуючи поширеність ТД серед ВПО, особливо в Україні через війну, такі профілактичні заходи, як психологічна підготовка, сприяння спілкуванню між ВПО та іншими соціальними групами та просування програм здорового

способу життя, є важливими.

Отже, травматичний досвід у внутрішньо переміщених осіб в Україні внаслідок війни постає як серйозна проблема, яка потребує уваги та підтримки. Ефективного лікування травматичного досвіду у ВПО можна досягти за допомогою комплексного підходу, що включає розробку програм підтримки та профілактики. Для досягнення оптимальних результатів важлива співпраця між фахівцями та ресурсами з різних галузей, включаючи медичних працівників, психологів, соціальних працівників та державні установи.

Комплексний підхід до лікування ТД охоплює різні методи терапії, такі як «психотерапія», фармакотерапія, арт-терапія, музикотерапія та інші. Для досягнення максимальної ефективності лікування має бути індивідуальним і адаптованим до конкретних потреб кожного пацієнта.

Найефективнішим методом лікування травматичного досвіду є «когнітивно-поведінкова терапія (КПТ)», що передбачає трансформацію негативних думок і переконань, пов'язаних із травмою, і впровадження нових, позитивних переконань і поведінкових реакцій. КПТ можна проводити як індивідуально, так і в групі.

Окрім терапевтичних методів, ключовим елементом лікування ТД є підтримка соціальної інтеграції пацієнтів. Сюди входить надання допомоги у пошуку роботи та житла, зміцнення соціальних зв'язків та вирішення інших аспектів, які допомагають пацієнтам повернутися до нормального життя після травматичної події.

Люди, які переживали травматичний досвід (ТД) під час війни, продемонстрували підвищений рівень травматизації, пов'язаної з неприйняттям і приниженням у ранньому травматичному досвіді. Це може служити основою для підвищеної чутливості як до травми війни, так і до вторинної травми від переїзду на нове місце проживання. Люди з історією серйозної травми в дитинстві продемонстрували нижчу емоційну стабільність, коли зіткнулися з раптовим початком війни, бомбардуваннями та подальшим вимушеним переселенням у безпечніші райони, порівняно з людьми з нижчим рівнем

емоційної травми в минулому.

Щодо порівняння травматичного досвіду українських громадян під час війни слід зазначити, що люди без ТД під час бойових дій в Україні у своїх емоційно травматичних переживаннях демонстрували такі травми, як зрада (маска «контролера»), покинутість (маска «залежної») та несправедливість (жорстка маска). Ці травми були менш вираженими порівняно з людьми з ТД і, ймовірно, не мали феномену «склеювання». Захисні механізми, властиві цим ушкодженням, функціонували адаптивно за відносно сприятливих умов. Наприклад, «контролер» продемонстрував підвищений контроль над ситуаціями, здатність досягати цілей (іноді за рахунок інших) і швидке розуміння процесів. «Залежні» шукали товариства, знаходячи підтримку та підкріплення, необхідні для порятунку та адаптації в нових умовах, тоді як «жорсткі» демонстрували деяку відстороненість, емоційну холодність і високу вимогливість до себе, що дозволяло їм діяти, не піддаючись відчаю в ситуаціях, коли інші можуть панікувати. Проте тривалий вплив стресових факторів посилював негативні аспекти цих захисних механізмів, що вказувало на можливе погіршення в майбутньому міжособистісних стосунків, проблеми з сім'єю та дітьми, виклики професійної діяльності для цих людей.

**Висновки.** Емпіричні дослідження конкретної групи людей з ТД під час війни показують, що інфантильні травми відторгнення та приниження важливу відіграють роль у розвитку широко обговорюваного «синдрому біженця». Важливо визнати, що ці травми, ймовірно, демонструють елементи взаємного підсилення в емоційному травматичному досвіді, що вимагає подальших досліджень для обґрунтування цих припущень. У структурі травматичних емоційних переживань українців під час війни виявлено такі характеристики: особи без ознак ТД демонстрували значно нижчий, статистично значущий рівень негативних і тривожно-депресивних емоцій, але значно вищий, статистично значущий рівень позитивних емоцій. Особи, які демонструють ознаки депресії, демонструють підвищену виразність таких емоцій, як горе, презирство, страх і провина, що відрізняє їх від першої групи. Загальний

емоційний ландшафт у цій когорті переважно характеризується емоціями в межах тривожно-депресивного спектру. Друга група демонструє значні рівні горя, презирства, страху та провини, що вказує на потенційний зв'язок із дитячими травмами, пов'язаними з відкиданням і приниженням, що впливає на розвиток ТД. Ці емоції, підкреслені в порівняльному аналізі, відіграють вирішальну роль у формуванні емоційної сфери та безпосередньо сприяють прогресуванню ТД. Однак значний рівень інтересу, здається, частково компенсує цей негативний емоційний аспект.

Кореляційний аналіз підкреслює прямі зв'язки між рівнями депресії, самотності та тривоги, водночас обернено пов'язуючи ці фактори зі шкалою емоційного тону. Це спостереження узгоджується з результатами різних досліджень.

### **СПИСОК ВИКОРИСТАНИХ ДЖЕРЕЛ**

1. Венгер О. П., Іваніцька Т. І. Використання біосугестивної терапії для покращення психологічних процесів внутрішньо переміщених осіб під час війни в Україні. Здобутки клінічної і експериментальної медицини. 2023. № 4. С. 63–69
2. Кердивар В. В. Синдром жертви у внутрішньо переміщених осіб із зони локального воєнного конфлікту : монографія. Харків : НУЦЗУ, 2021. 142 с.
3. Михайлик С. І. Психологічні технології стабілізації та підтримки осіб, що пережили кризові події. Київ. 2022. 68 с.
4. Boychenko I. "Features of the establishment of social and psychological assistance to the ukrainian population in the conditions of opposing the aggressor." *Problems of Psychology in the 21st Century*. 2022. Vol. 16, № 2. P. 58-71.
5. Kuryliak V. V. "Worldview portrait of a ukrainian refugee." Publishing House "Baltija Publishing. 2022.
6. Rabinovych M., Hromovyak M., Pavlova T., Iakovenko V., Serheta I., Porotikova K. & Babin I. The mental health of internally displaced persons: An epidemiological study in a conflict-affected region of Ukraine. *Social Science &*

Medicine. 2021. Vol. 270, 113678.

7. Rybinska Y. "Psycho-Emotional State of Ukrainian Soldiers Before Going to the Frontline." BRAIN. Broad Research in Artificial Intelligence and Neuroscience. 2022. Vol. 13, № 4. P. 182-195.

8. Vynnytska, V., Matsunaga, M., Korol, S.V. & Tsuno, N. Exploring the relationship between trauma, resilience, and post-traumatic growth among internally displaced persons in Ukraine. Journal of Loss and Trauma. 2022. Vol. 27, №1. P. 1-17.

# ОСОБЛИВОСТІ ОСОБИСТОСТІ В ЕКСТРЕМАЛЬНИХ УМОВАХ ЖИТТЄДІЯЛЬНОСТІ

**Голіков Руслан Каренович,**

Студент

Навчально-науковий інститут психології  
та соціальних наук ПРАТ «ВНЗ» МАУП  
м. Київ, Україна

**Вступ.** Актуальність теми дослідження пов'язана з тим, що в динамічних умовах сучасного світу особистість все частіше перебуває під впливом різноманітних форм тривалих, періодичних або інтенсивних стресових, кризових, екстремальних ситуацій (екологічних, соціальних, професійних та інших), що позначається на її стані.

**Мета роботи.** Виявити та дослідити особливості особистості в екстремальних умовах життєдіяльності

**Матеріали та методи.** Методи, використані в роботі: спостереження, бесіди, анкетування.

**Методики:** методика діагностики темпераменту Я. Стреляу (Павловський опитувальник темпераменту (PTS); методика оцінки рівня реактивної та особистісної тривожності Ч. Д. Спілберга в модифікації Ю. Л. Ханіна; методика діагностики типу емоційної реакції на вплив стимулів оточуючого середовища В. В. Бойко; методика визначення стресостійкості та соціальної адаптації Холмса і Раге; методика оцінки адаптивних можливостей особистості багаторівневий особистісний опитувальник «Адаптивність» (МЛО-АМ) А. Г. Маклакова та С. В. Чермяніна.

Дослідження охопило 55 осіб у віці від 22 до 55 років, із них 15 жінок та 40 чоловіків.

## **Результати і обговорення.**

Людина в ХХІ ст. майже постійно перебуває в умовах екстремальних обставин та в стані стресу, оскільки економічна та політична нестабільність, різноманітні соціальні проблеми, а також техногенні й екологічні фактори дуже

часто виходять за межі звичних, до яких індивід вже адаптувався. З такими умовами в сучасному динамічному соціумі людина має справу майже щоденно. Таким чином, будь-якій особистості варто ставитися до екстремальних умов як до елемента своєї життєдіяльності та вміти продуктивно долати складні ситуації, використовуючи всі можливі способи та засоби.

Людині, перебуваючи в екстремальних умовах, доводиться віднаходити в собі нові внутрішні ресурси, адже сформовані стереотипи поведінки та реагування можуть виявитися недієвими або неефективними в конкретній життєвій ситуації [1].

Нажаль, не всі особистості мають необхідні навички та сформовані внутрішні механізми подолання екстремальних умов. Та й повсякденні умови життєдіяльності не завжди надають можливість реалізувати такі навички.

Дуже часто особистість, не володіючи необхідними життєвими навичками, без сформованих внутрішніх механізмів подолання, не може конструктивно вирішити складну ситуацію, результатом цього можуть стати такі психічні стани як фрустрація, стрес та навіть серйозніші порушення.

У особистостей з недостатньою нервово-психічною стійкістю, що тривалий час перебувають в екстремальних умовах під сильною дією психогенних факторів, можуть з'явитися ознаки порушення нормального психічного стану.

Слід відзначити, що екстремальні умови життєдіяльності не лише негативно впливають на особистість. Не можна не відзначити й позитивну дію на особистість, яка спонукає її до самовизначення, підвищення осмисленості життя до досягнення соціальної зрілості [1].

Екстремальна та кризова психологія достатньо молода галузь психології, яка ще немає власної фундаментальної та теоретичної бази. Але на сьогоднішній день відмічається її достатньо динамічний розвиток.

Екстремальна психологія займається вивченням загальних закономірностей життєдіяльності особистості та її психічного життя, різноманітних соціальних груп у незвичних, видозмінених, екстремальних



умовах. На сьогоднішній день ця галузь психологічної науки та практики активно розвивається, адже спостерігається постійне зростання кількості кризових та надзвичайних ситуацій, збільшується кількість терористичних актів, різноманітних техногенних та природних катастроф, при цьому власне поняття екстремальних умов розширюється та одночасно поглиблюється їх розуміння.

Однією з головних завдань сучасної екстремальної психології є розробка та формування заходів щодо захисту особистості від травматичного впливу різноманітних психогенних факторів, удосконалення психологічної підготовки відповідних спеціалістів, здатних діяти в екстремальних умовах [1, 2].

Проаналізувавши дані, отримані в результаті дослідження про особливості стану, поведінки та діяльності особистості, що перебуває в екстремальних умовах життєдіяльності, можна зробити наступні узагальнюючі висновки:

1. Основними фактор якими, що впливають на особистість в екстремальних умовах, слід вважати зовнішні причини (особливості фактору впливу, специфіку життєдіяльності) та внутрішні (особистісні особливості) та соціальні причини, що зумовлюють поведінку та життєдіяльність людини.

2. Особливості адаптаційних процесів особистості, що перебуває в екстремальних умовах життєдіяльності, можна аналізувати з різних позицій.

Біхевіоральна парадигма розглядає індивідуальний рівень пристосування особистості до екстремальних умов. Поведінка та діяльність людини є адаптивними до умов внутрішнього та зовнішнього середовища [3].

Як системну властивість розглядає поведінку та діяльність людини в екстремальних умовах гуманістично орієнтована психологія. Виділяються декілька рівнів, які передбачають існування індивідуальних та адаптивних проявів. Вони можуть бути адаптаційними на рівні популяції (наприклад, ризикована поведінка).

Саме тому з цієї точки зору адаптація розглядається як можливість самореалізації. Деякі науковці зокрема стверджують, що людина має

можливості переорієнтуватися з негативних та складних аспектів на позитивні властивості людської особистості, що перебуває в екстремальних умовах життєдіяльності.

3. Від адекватності сприйняття особистості екстремальних умов та її поведінкової оптимальності, психологічної стійкості залежить й адекватність її реагування. Підвищення активності та інтенсифікації психічної діяльності, особистісних характеристик, що сприяють формуванню адекватних стратегій поведінки, є наслідком адекватних особистісних реакцій на екстремальні умови життєдіяльності. Неадекватними реакціями на екстремальні обставини є паніка, маячня, галюцинації, апатія, ступор, оціпеніння, рухове збудження, істерика, страх, агресія, нервові тремтіння, плач.

4. Досвід перебування в екстремальних обставинах життєдіяльності складний і впливає на здоров'я особистості. Наслідками можуть бути психосоматичні розлади, в першу чергу системи кровообігу. Також можуть з'явитися психічні розлади, наприклад, неврози, невротичні реакції, патологічні зміни особистості, реактивні психози. У багатьох людей спостерігається також постатравматичний стресовий розлад. Професіонали страждають також на синдром професійного згорання.

Методика діагностики темпераменту Я. Стреляу (Павловський опитувальник темпераменту (PTS), яка дозволяє дослідити три основні характеристики нервової системи особистості: рівень процесів збудження; рівень процесів гальмування; рівень рухомості нервових процесів та врівноваженість за силою, дозволила отримати наступні результати: у 36 респондентів (65 %) рівень врівноваженості перебуває в межах норми; 11 опитаних (20%) мають показник неврівноваженості, збільшений в бік збудження, тобто їх процеси збудження не врівноважують собою процеси гальмування; у 8 осіб (15 %) показник неврівноваженості збільшений в бік гальмування, тобто процеси гальмування не врівноважують собою процеси збудження

Методика оцінки рівня реактивної та особистісної тривожності

Ч. Д. Спілберга в модифікації Ю. Л. Ханіна: за рівнем реактивної тривожності: до 30 балів набрали 7 (13 %) респондентів. Такий результат свідчить про низький рівень реактивної тривожності; 31 – 44 бали набрали 42 (76 %) респонденти, що дозволяє діагностувати у них помірний рівень реактивної тривожності; більше 45 балів набрали 6 (11 %) респондентів, що дозволяє оцінити їх рівень реактивної тривожності як високий; за рівнем особистісної тривожності: до 30 балів набрали 10 (18 %) респондентів. Такий результат свідчить про низький рівень особистісної тривожності; 31 – 44 бали набрали 39 (71 %) респондентів, що дозволяє діагностувати у них помірний рівень особистісної тривожності; більше 45 балів набрали 6 (11 %) респондентів, що дозволяє оцінити їх рівень особистісної тривожності як високий.

Методика діагностики типу емоційної реакції на вплив стимулів оточуючого середовища В. В. Бойко: 39 респондентів (71%) виявили ейфорійний тип емоційної реакції на зовнішній вплив середовища, тобто у цих осіб спостерігається переважно позитивний настрій та емоційна стійкість; дані 7 (13%) респондентів дозволяють діагностувати рефрактерний тип емоційної реакції, при якому спостерігається пасивність емоційної системи перед різними впливами; у 9 респондентів (16 %) виявлено дисфорійний тип емоційної реакції, тобто їх емоційна систем налаштована таким чином, що всі позитивні та негативні стимули призводять до негативних переживань.

Діагностика рівня стресостійкості та соціальної адаптації проводилася за допомогою методики Холмса і Раге: високу опірність стресу діагностовано у 6 (11 %) респондентів. Такий результат свідчить про те, що ресурси та енергія цих осіб не витрачається на боротьбу з негативними психологічними станами, що виникають в процесі стресу; 40 (73 %) респондентів виявили порогову опірність стресу з результатами від 200 до 299 балів, що свідчить про середній ступінь стресостійкості, яка зменшується разом зі збільшенням стресових життєвих ситуацій; більше 300 балів набрали 9 (16 %) респондентів, у яких визначена низька опірність стресу. Такі люди вимушені витратити свої зусилля на боротьбу з негативними психічними станами, які виникають в стресовій

ситуації.

Багаторівневий особистісний опитувальник «Адаптивність» (МЛЮ-АМ) А. Г. Маклакова та С. В. Чермяніна: 36 осіб (65%) має задовільний середній рівень адаптаційних можливостей, успішність їх адаптації залежить від умов зовнішнього середовища, комунікативні здатності також на середньому рівні, не виявлена схильність до нервово-психічних зривів; у 11 респондентів (20%) виявлений низький рівень адаптаційних можливостей, діагностовано ускладнення в формуванні контактів з оточуючими, відсутність адекватної самооцінки та реального світосприйняття; результати 8 респондентів (15%) дозволяють діагностувати високий та достатній рівень нервово-психічної стійкості та поведінкової регуляції, досить високу самооцінку та рівень комунікативних здатностей, безконфліктність, орієнтованість на дотримання загальнолюдських норм поведінки.

**Висновки.** Стаття була присвячена дослідженню особливостей особистості в екстремальних умовах життєдіяльності.

### СПИСОК ВИКОРИСТАНИХ ДЖЕРЕЛ.

1. Екстремальна психологія: підручник / за заг. ред. проф. О. В. Тімченка. – Київ: ТОВ «Август Трейд», 2007. – 502 с.
2. Мрака Н. М. Психологія діяльності у кризових ситуаціях. Курс лекцій. – Львів: ЛДУВС, 2013. – 304 с
3. Оніщенко Н. В. Екстрена психологічна допомога постраждалим в умовах надзвичайної ситуації: теоретичні та прикладні аспекти: монографія. 2014. – 584 с.
4. Психологічна підтримка в умовах екстремальних ситуацій: підхід резилієнс: навч.- метод. посіб. / [Н. Гусак, В. Чернобривкіна, В. Чернобривкін, А. Макименко, С. Богданов, О. Бойко; за заг. ред. Н. Гусак]; Нац. Ун-т «Києво-Могилянська академія». – Київ : НаУКМА, 2017. – 92 с.
5. Психологія: емоційна сфера особистості: Навчальний посібник. – К.: Либідь, 2007. – 256 с.

6. Смірнов Б. А. Психологія діяльності в екстремальних ситуаціях / Б. А. Смірнов, О. В. Долгополова - Х.: Вид-во Гуманітарний Центр, 2007,-276 с.
7. Шевченко О. Т. Психологія кризових станів: Навч. посіб. / Шевченко О.Т. – К., 2005. – 120 с.

# РОЗВИТОК МЕНТАЛЬНОГО ЗДОРОВ'Я ТА ПРОТИДІЯ СТРЕСОВИМ СИТУАЦІЯМ У ПРОФЕСІЙНІЙ ДІЯЛЬНОСТІ ДЕРЖАВНИХ СЛУЖБОВЦІВ В УМОВАХ ВІЙНИ

**Гординя Наталія Дмитрівна**

к. психол. н.

доцент кафедри психології ДТЕУ

м. Київ, Україна

**Вступ./Introduction.** У сучасному світі одне з перших місць займає проблема соціальної цінності особистості, при цьому ментальне здоров'я є, безумовно, однією з важливих об'єктивних умов життєдіяльності фахівця.

Вже більше двох років кожний фахівець також може відчувати високий рівень стресу у зв'язку зі змінами умов праці під час воєнного стану, який триває з 24 лютого 2022 року. Робота в умовах війни особливо підвищує ризики виникнення професійного стресу, адже наразі розширився спектр задач, які необхідно вирішувати державним службовцям, а також наявним є ненормований робочий графік, зміни умов праці, додаткові непередбачувані стрес-фактори та підвищені вимоги щодо рівня професіоналізму працівника задля здійснення належного захисту інтересів нашої країни.

Одними із ґрунтовних теоретичних підходів, що стосуються проблеми психологічних особливостей поведінкових стратегій подолання стресу у професійній діяльності фахівців є праці відомих науковців (Л. М. Карамушки, С. Ю. Лебедевої, Н. В. Оніщенко, Л. А. Перелигіної, О. В. Тімченка) особливості психічних станів і реакцій та їхній вплив на професійну діяльність, які спостерігаються у державних службовців досліджені у працях А. С. Куфлієвського, С. М. Миронця, В. П. Садкового та ін.).

**Ціль роботи./Aim** є теоретико-емпіричне дослідження розвитку ментального здоров'я та особливостей поведінкових стратегій подолання стресу державними службовцями.

**Матеріали та методи./Materials and methods.** Існує великий перелік

реакцій фахівця на стрес в ситуаціях, що викликані стресовою подією. Різні способи реагування на стрес залежать від власне самого стресового фактору, його ступеню вираження та сили інтенсивності, а також психологічних особливостей особистості [5]. Як правило, працівник, який потрапляє в стресову ситуацію, переживає досить інтенсивні негативні емоції [2].

На думку А. Маклакова [5], існує така характеристика психологічного розвитку як адаптаційний потенціал особистості, яка оцінює рівень адаптаційних ресурсів, здатностей особистості. Також аналізуючи дослідження адаптації особистості до стресових подій можна виокремити такі її фактори, як: суб'єктивні (стать, вік, біологічні та індивідуальні якості, характеристики), умови середовища (робочі умови, режим і характер діяльності, особливості соціального оточення) [1].

Кожен державний службовець використовує власні методи, подолання стресу, які мають назву «копінг-стратегії» та формують на основі наявного особистісного досвіду, тобто власних копінг-ресурсів. Можна сказати, що копінг-поведінка є результатом взаємодії копінг-стратегій і копінг-ресурсів.

Копінг-стратегії – це методи управління стресом, які з'являються у особистості як відповідь на небезпеку. Копінг-ресурси – це стійкі характеристики особистості і стресу, які сприяють розвитку способів його подолання.

Науковці А. Біллінгс і Р. Моос у своїх дослідженнях виділяють три способи подолання стресових ситуацій [3], а саме:

1. Копінг, направлений на оцінку, – подолання стресу, що включає в себе спробу визначити значення ситуації і ввести в дію певні стратегії: логічний аналіз, когнітивну переоцінку.

2. Копінг, направлений на проблему, – подолання стресової ситуації, що має на меті модифікувати, зменшити або усунути джерело стресу.

3. Копінг, з урахуванням аналізу емоційної сфери фахівців та когнітивно-поведінкових механізмів, – зниження емоційної напруги та аналізу власних афективних станів.

Таким чином, третій підхід можна розглядати як динамічний процес, де включені суб'єктивні переживання ситуації з урахуванням великої кількості чинників поведінкових та когнітивних зусиль, спрямованих на зниження стресу.

На основі теоретичного аналізу даної проблеми можна стверджувати, що вибір типу копінгу має безпосередню кореляційну залежність із стажем професійної діяльності. Таким чином, О. Склень, встановив взаємозв'язок таких індивідуально-психологічних особливостей фахівців з ефективністю подолання стресу: інтелектуальний рівень, волюва сфера особистості, вміння працювати в команді, здатність встановлювати й підтримувати контакти [5].

Загалом копінг-стратегії поведінки можуть як сприяти, так і перешкоджати успішності подолання стресу державними службовцями, а також впливати на збереження психологічного здоров'я особистості. Відповідно, високий рівень стресостійкості свідчить про наявність копінг-ресурсів, які проявляються у визнанні суб'єктом своєї ролі при виникненні можливих критичних ситуацій, в здатності ефективно справлятися зі стресовими ситуаціями. Це сприяє розробці адаптивних психологічних чинників, які дозволять розвинути необхідні поведінкові копінг-стратегії, через розуміння та визначення потенційного стресора та створенням резерву особистісних і середовищних ресурсів, необхідних для успішності копінг-поведінки, особистісного зростання, благополуччя і досягнення поставлених позитивних цілей [2].

Під подоланням стресу в нашому дослідженні ми розуміємо когнітивні і поведінкові зусилля, спрямовані на адаптацію до стресової ситуації, прогнозування потенційної стресової ситуації і способів її подолання, а також способи зняття психічного напруження, яке виникає в результаті впливу стресора. Саме тому доцільним є дослідження копінгу як діяльності особистості, спрямованої на підтримку або збереження балансу між вимогами середовища і ресурсами, що задовольняють ці вимоги.

**Результати та обговорення./Results and discussion.** Проведений за



допомогою методики «Копінг-механізми» Є. Хайма аналіз особливостей копінг-поведінки допоміг встановити, які саме складові копінг-стратегій переважають у державних службовців та мають вплив на ефективність здійснення службової діяльності. Так, за шкалою «поведінковий копінг» у 53 % респондентів переважають середні показники, а у 26 % – високі. Шкала «когнітивний копінг» має середні та дещо низькі прояви у 63 % та 24 % респондентів відповідно. Щодо шкали «емоційний копінг», то переважна більшість опитуваних (70 %) має середній рівень вираженості.

У результаті дослідження були окреслені психологічні особливості державних службовців щодо визначення рівня ситуативної і особистісної тривожності, а також – низький, середній і високий рівні стресостійкості у респондентів за методикою стресостійкості Спілбергера–Ханіна, а також за методикою «Копінг-механізми» Є. Хайма. Відповідно до отриманих результатів нами був здійснений розподіл груп державних службовців та визначені середні показники стійкості до стресових ситуацій за методикою стресостійкості Спілбергера-Ханіна та «Копінг-механізми» Є. Хайма.

Так, сума 0-20 балів свідчить про високу стійкість до стресових ситуацій і впливу стресу; 21-50 відповідає середньому рівню стресостійкості, а кількість балів більше 51 – низький рівень стресостійкості і фахівець є дуже вразливим для стресу.

Таким чином, ми виділили три групи респондентів, де у групи 1 був виявлений високий рівень стресостійкості, що спостерігається у більшості опитуваних, у групи 2 – середній рівень стресостійкості, у групи 3 – низький рівень стресостійкості. Результати аналізу групових показників подані у табл. 1.

**Таблиця 1**

**Показники рівнів стресостійкості державних службовців за методиками стресостійкості Спілбергера–Ханіна та «Копінг-механізми» Є. Хайма**

Низький рівень	Середній рівень	Високий рівень
18 % респондентів	27 % респондентів	55 % респондентів
<i>N=125 (100 %)</i>		

Додатково нами були підраховані показники середніх значень у групах за такими шкалами як: продуктивні, відносно продуктивні, непродуктивні когнітивні копінг-стратегії, поведінкові копінг-стратегії, емоційні допінг-стратегії. Отримані дані наведені у табл. 2.

**Таблиця 2**

**Показники рівнів стресостійкості державних службовців за методикою «Копінг-механізми» Є. Хайма у відповідності кожній групі**

Назви шкал	Показники середніх значень за шкалами									Стандартне відхилення
	Група 3			Група 2			Група 1			
	Низькі	Середні	Високі	Низькі	Середні	Високі	Низькі	Середні	Високі	
<b>Когнітивні копінг-стратегії</b>										
Продуктивні	66%	21%	13%	29,3%	16,6%	54,1%	3%	54%	43%	,47871
Відносно продуктивні	81%	7%	12%	41%	43%	16%	16%	43%	41%	,34341
Непродуктивні	74%	17%	36%	37,2%	43,6%	19,2%	96%	4%	-	,62915
<b>Поведінкові копінг-стратегії</b>										
Продуктивні	61%	36%	3%	81%	6,3%	12,7%	13%	6%	81%	,39591
Відносно продуктивні	84%	16%	-	60,6%	39,4%	-	42%	12%	46%	,50000
Непродуктивні	96%	4%	-	67,3%	31,7%	-	23%	19%	68%	,32198
<b>Емоційні копінг-стратегії</b>										
Продуктивні	98%	2%	-	80,2%	19,8%	-	16%	42%	40%	,62915
Відносно продуктивні	95,4%	4,6%	-	66%	54%	-	13%	54%	33%	,34341
Непродуктивні	-	49%	51%	38 %	43%	19%	-	-	-	,32198
N=125										

Аналіз когнітивних, емоційних та поведінкових копінг-стратегій в групах державних службовців дозволив виявити, що загалом представниками першої групи використовуються активні копінг-стратегії (асертивні дії та пошук соціального контакту), а державні службовці третьої групи використовують пасивні стратегії подолання. Використання неконструктивних стратегій поведінки респондентами з низьким рівнем антиципаційної спроможності може виступати як ризик розвитку синдрому вигорання та свідчення про наявність компенсаторних механізмів подолання внутрішнього дискомфорту або

психологічних комплексів невпевненості в собі та негативізму по відношенню до оточуючих.

Застосувавши кореляційний аналіз, нами були встановлені значимі кореляційні зв'язки між «прийняттям відповідальності» за методикою «Копінг-тест» Р. Лазаруса та між такими показниками, як: «асертивні дії» ( $\rho=0,954^{**}$ ) на рівні значимості ( $\text{sig}=0,001$ ); «обережні дії» ( $\rho=0,927^{**}$ ) на рівні значимості ( $\text{sig}=0,001$ ); «когнітивні копінг-стратегії» ( $\rho=0,542^{**}$ ) на рівні значимості ( $\text{sig}=0,001$ ); «поведінкові копінг-стратегії» ( $\rho=0,653^{**}$ ) на рівні значимості ( $\text{sig}=0,001$ ); «внутрішній контроль» ( $\rho=0,834^{**}$ ) на рівні значимості ( $\text{sig}=0,001$ ); «емоційний комфорт» ( $\rho=0,821^{**}$ ) на рівні значимості ( $\text{sig}=0,001$ );» ( $\rho=0,943^{**}$ ) на рівні значимості ( $\text{sig}=0,001$ ).

Окрім того, було виявлено обернені кореляційні зв'язки між «загальним показником агресивності» та «високим рівнем схильності до стресу» за методикою «Стратегії подолання стресових ситуацій» С. Хобфолла та між такими показниками: «когнітивні копінг-стратегії» ( $\rho=-0,942^{**}$ ) на рівні значимості ( $\text{sig}=0,001$ ); «поведінкові копінг-стратегії» ( $\rho=-0,939^{**}$ ) на рівні значимості ( $\text{sig}=0,001$ ).

**Висновки./Conclusions.** В результаті теоретичного та емпіричного аналізу було встановлено, що для зниження рівня стрес-факторів у професійній діяльності кожний фахівець використовує власні стратегії (копінг-стратегії) на основі наявного особистісного досвіду (особистісні ресурси або допінг-ресурси). Тому копінг-поведінку державних службовців необхідно розглядати як результат взаємодії копінг-стратегій (способи управління стресовим фактором, що виникають як відповідь особистості на сприйману загрозу) та копінг-ресурсів (відносно стабільні характеристики фахівців і стресу, які сприяють розвитку адаптивних здатностей фахівців).

Проведене емпіричне дослідження дозволило визначити, що високий рівень стресостійкості у державних службовців свідчить про наявність допінг-ресурсів, які проявляються у визнанні фахівцем своєї ролі при виникненні можливих критичних ситуацій, в здатності ефективно справлятися

зі стресовими ситуаціями. Це сприяє розробці адаптивних психологічних чинників, які дозволять розвинути необхідні поведінкові копінг-стратегії, через розуміння та визначення потенційного стресору та створенням резерву особистісних і середовищних ресурсів, необхідних для успішності допінг-поведінки, особистісного зростання, благополуччя і досягнення поставлених позитивних професійних цілей.

Також встановлено, що респондентам не характерне подолання негативних переживань за рахунок цілеспрямованого стримування емоцій, мінімізації їх впливу на сприйняття ситуації і вибір стратегії поведінки. Для державних службовців важливим є подолання негативних переживань за рахунок суб'єктивного зниження значущості проблемної ситуації та аналізу рівня її емоційної залученості, а також вираженням є синтез інформації, вибір можливих варіантів вирішення критичних ситуацій та уникнення ризику.

**Перспективи подальших досліджень.** Доцільним є подальше вивчення особливостей поведінкових стратегій подолання стресу державними службовцями з урахуванням аналізу новітніх емпіричних методик дослідження адаптаційних можливостей індивіда і конструктивних моделей поведінки для забезпечення високої продуктивності та ефективності в професійній діяльності, а також успішної професійної адаптації особистості в професійному середовищі.

## СПИСОК ВИКОРИСТАНИХ ДЖЕРЕЛ

1. Волошок О. В. Психологічні прийоми зниження тривоги особистості у стресовій ситуації. *Особистість в екстремальних умовах: матеріали ІХ Всеукраїнської науково-практичної конференції* (Львів, 2019 р.). Львів, 2019. С. 10-13.
2. Ключ П. П., Палюх В. Г. Тактична і психологічна підготовка особового складу пожежної охорони. Харків: Основа, 2012. 228 с.
3. Корольчук М. С, Крайнюк В. М. Соціально-психологічне забезпечення діяльності в звичайних та екстремальних умовах. Київ: Ніка-

центр, 2016. 580 с.

4. Крайнюк В. М. Психологія стресостійкості особистості: монографія. Київ: Ніка-центр, 2017. 432 с.

5. Яковенко С. І. Соціально-психологічна допомога при надзвичайних ситуаціях та критичних інцидентах: монографія. / за ред. С. І. Яковенка, В.І. Лисенка. Київ. 2014. 206 с.

6. Selye H. Stress without distress. 1974, 312 p.

# ОСОБЛИВОСТІ ПСИХОСОМАТИЧНИХ РОЗЛАДІВ ДОРΟΣЛОЇ ЛЮДИНИ

**Григорова Анна Іванівна,**

Студент

Пат «Вищий Навчальний Заклад

Міжрегіональна Академія Управління Персоналом»

м. Київ, Україна

**Вступ. / Introductions.** У контексті зростаючих стресових викликів сучасного суспільства, зокрема пов'язаних з воєнними конфліктами, психосоматичні розлади стають значною проблемою для здоров'я нації. Важливість розуміння механізмів їх виникнення є критичною для психологічної реабілітації.

**Мета роботи. / Aim.** Теоретичне вивчення особливостей психосоматичних розладів дорослої особистості.

**Матеріали та методи./Materials and methods.** Були використані теоретико-методологічний аналіз, систематизація та узагальнення психологічних даних щодо особливостей нервово-психічної стійкості та опірності явищам монотонності.

**Результати та обговорення./Results and discussion.** Проаналізовано теоретико-методологічні підходи до вивчення проблеми психосоматичних розладів дорослої особистості; на основі теоретико-методологічного аналізу наукової літератури виокремлено причини та форми протікання.

У сучасних класифікаціях психічних захворювань (DSM-V, МКХ-10) немає єдиної рубрики психосоматичних розладів. Це пов'язано насамперед з тим, що клінічні прояви, визначені поняттям «психосоматичні розлади», відрізняються значним поліморфізмом. [1].

Нове розуміння психосоматичних розладів відображено в 10-му перегляді Міжнародної класифікації хвороб (МКХ-10) (1994). Цією класифікацією передбачається можливість розвитку або загострення хронічних соматичних захворювань під впливом психологічних і соціальних факторів. У такому

випадку основне захворювання отримує додатковий код F54. Необхідно, щоб психологічні обставини були достовірно пов'язані з початком або загостренням захворювання, а супутні їм органічні порушення чітко зафіксовані.

Експерти ВООЗ визначили основні ознаки психічного розладу [4; 5]:

- наявність чіткого психологічного дискомфорту;
- порушення спроможності виконувати певну роботу або навчатися;
- підвищення ризику смерті, страждання або порушення діяльності.

При діагностиці пацієнтів із соматичними захворюваннями, важливо приділяти належну увагу також і діагностуванню можливих психічних розладів, з еквівалентною ретельністю до виявлення основної соматичної патології. Це включає ідентифікацію ключових психопатологічних симптомів, їх характеру та етіології, а також аналізу їхнього патологічного впливу на прогресування та результати лікування первинного захворювання. На основі цієї оцінки, лікар має розробити та впровадити комплексний план лікування, що включає застосування як соматотропних, так і психотропних терапевтичних засобів [2; 3].

**Висновки./Conclusions.** Здійснюючи теоретичний аналіз проблеми психосоматичних розладів дорослої особистості, ми прийшли до наступних висновків. Психосоматичні порушення представляють собою набір захворювань, що розвиваються через взаємодію між психічними та фізичними аспектами, характеризуючись соматизацією психологічних проблем, психічними реакціями на фізичні недуги, а також формуванням фізичних патологій під дією психогенних чинників.

Однією з ключових характеристик психосоматичних розладів є їх складність у діагностиці, що призводить до того, що більшість пацієнтів отримує лікування від лікарів загальної практики, досягаючи лише тимчасового незначного поліпшення стану, але не повного відновлення здоров'я. Згідно з даними Світової організації охорони здоров'я (ВООЗ), близько 40% усіх пацієнтів, які проходять лікування у терапевтичних відділеннях, страждають на так звані психосоматичні розлади, що робить їх кількісно порівнянними з

пацієнтами, що мають гострі респіраторні захворювання. Додатково, ВООЗ зазначає, що кожна людина принаймні раз у житті відчувала депресію, яка проявлялась через легкі соматичні симптоми.

Психосоматичні розлади часто супроводжуються депресивними станами, які мають різноманітні форми, аналогічно іншим медичним станам, таким як кардіологічні розлади. У даному тексті описано три найбільш поширені види депресії. Проте кожна форма має свої особливості щодо кількості, тяжкості та перманентності симптомів. Таким чином, відмітимо складність та багатогранність явища – психосоматичних розладів особистості, які потребують особливої уваги практиків та дослідників.

### **СПИСОК ВИКОРИСТАНИХ ДЖЕРЕЛ**

1. Большакова А. М. Особистісна реалізованість людини в онтогенезі: автореф. дис. ... д-ра психол. наук : 19.00.07 / А. М. Большакова ; Класич. приват. ун-т. – Запоріжжя, 2011. – 36 с
2. Заїка В. М. Особливості трансформації особистості при подоланні кризових ситуацій у житті людини / В.М. Заїка, Л. Г. Перетятко // Наукові студії із соціальної та політичної психології : Зб. статей / АПН України, Інститут соціальної та політичної психології; Редкол.: С. Д. Максименко, М. М. Слюсаревський та ін. – К. : Міленіум, 2007. – Вип. 16 (19). – С. 191–199
3. Максименко С. Д. Психологія особистості: підручн. для студ. вищ. навч. закл. / Максименко С. Д., Максименко К. С., Папуча М. В. – К. : ТОВ "КММ", 2007. – 296 с.
4. Музиченко І. В. Психологічна травма: аналіз проблеми та шляхи подолання / І. В. Музиченко // Роль психологічної служби системи вищої освіти України у час суспільних трансформацій : матер. Всеукр. наук.-практ. нонф. (Львів, 19-20 травня 2017 р.) Львів : ЛНУ імені Івана Франка, 2017.-С.119-123.
5. Основи психосоматики: наук.-допом. бібліогр. покажч. / Східноєвроп. нац. ун-т ім. Лесі Українки, Бібліотека ; уклад. Л. Дейнека. - Луцьк, 2017. – 144 с.



# ПІДГОТОВКА ТА ПОРЯДОК ДІЙ ПРИ ВИНИКНЕННІ НАДЗВИЧАЙНИХ СИТУАЦІЙ ВІЙСЬКОВОГО ХАРАКТЕРУ

Дементьєва Анна Олегівна

Студент

Лапшин Олександр Олександрович

д.т.н, проф. каф. ОПЦБ

Криворізький національний університет

м. Київ, Україна

**Анотація:** Надзвичайна ситуація характеризується порушенням нормальних умов праці. Для підготовки до виникнення подібних ситуацій існує цивільний захист населення. В Україні найактуальнішою причиною виникнення надзвичайних ситуацій слугує небезпека пов'язана з війною. У зв'язку з чим у порядку дій передбачено базові заходи безпеки розроблені практичним шляхом.

**Ключові слова:** надзвичайна ситуація, цивільний захист, військовий характер, загроза, обвал, небезпека, війна.

Для забезпечення власної безпеки, що виникає через загрозу пов'язану з війною визначено ряд дій. Основними небезпеками з якими стикаються громадяни під час війни це загроза опинитися під завалами, ракетна небезпека/небезпека обстрілів, та небезпека пов'язана з ушкодженням критичної інфраструктури

Першою небезпекою з якою можна стикнутися під час війни, це обвалення конструкцій через спровоковані вибухи. Методикою захисту при подібній небезпеці існує «трикутник життя». Суть методу полягає у визначенні безпечної зони, яка формується у безпечному просторі. Першим кроком необхідно визначити масивні предмети, такі як дивани, крісла, комоди. Після цього треба прийняти позу сидячи спиною до визначеного предмету. Саме це місце для укриття буде найбезпечнішим. Причиною слугує при обваленні отримання основного удару від конструкції, що обвалюється не на людину, а на масивний предмет.

Наступною небезпекою є загроза ракетного удару/арт обстрілів. Для підготовки до подібної небезпеки перш за все необхідно підготувати «тривожну валізу». Її комплектація включає в себе підготовку необхідних предметів, що можуть знадобитися, якщо буде влучання у місце проживання. Перш за все, необхідно зібрати важливі документи, готівку та зарядні пристрої. Важливо пам'ятати, що банківські карти можуть не працювати через перебої з електропостачанням, тому необхідно підготувати саме готівку. Також треба потурбуватися про свій психічний стан та психічний стан близьких. Знати як надавати першу домедичну та першу психологічну допомогу. Підготувати аптечку на випадок надзвичайної ситуації згідно з рекомендаціями Міністерства охорони здоров'я. Після проведення аналізу наявних ризиків та виявлення потенційних загроз для населення можна зробити висновок щодо зниження ризиків. Одним із варіантів боротьби є розповсюдження практики встановлення швидкоспоруджуваних захисних конструкцій цивільного захисту місцях значного скупчення людей зокрема в межах зупинок наземного громадського транспорту. Також під час розроблення списку місць для влаштування даних захисних споруд необхідно враховувати низку критеріїв, а саме: характеристики пасажиропотоку на окремих зупинках, кількість маршрутів та одиниць маршрутних транспортних засобів, які проходять через ці зупинки, відсутність поруч інших захисних споруд (об'єктів подвійного призначення), відносну близькість розташування об'єктів, що мають стратегічне значення та можуть становити інтерес для ворога (як військової цілі для ураження) тощо.

Третьою небезпекою є пошкодження об'єктів критичної інфраструктури. Для цього необхідно мати список та адреси пунктів незламності. Також за можливості подбати про обігрів у зимовий період року. Для зниження впливу наявного ризику необхідно розповсюджувати практики створення «пунктів незламності» в яких буде забезпечено достатній обігрів/можливість зарядити пристрої та отримати консультацію щодо дій у виникненні надзвичайних ситуацій. Для підвищення ефективності подібних пунктів за їх активного використання варто враховувати: по-перше, їх чітку ідентифікація громадянами

навіть у незнайомій місцевості серед інших постійних та тимчасових архітектурних споруд; по-друге, наявність та доступність інформації про місця дислокації у населеному пункті; по-третє, належне утримання даних пунктів та використання їх за основним призначенням.

### **СПИСОК ЛІТЕРАТУРИ**

1. «Як укомплектувати аптечку на випадок надзвичайної ситуації» - рекомендація МОЗ від 22.02.2022
2. «У РАЗІ НАДЗВИЧАЙНОЇ СИТУАЦІЇ АБО ВІЙНИ» - Міністерство культури та інформаційної політики України
3. «Цивільний захист населення в умовах воєнного стану» - М. Веселов, А. Забеділіна

## АРТ-ТЕРАПІЯ – ЯК ЗАСІБ ПСИХОСОЦІАЛЬНОГО ВІДНОВЛЕННЯ ДІТЕЙ МОЛОДШОГО ПІДЛІТКОВОГО ВІКУ

Лисенкова Ірина Петрівна,  
д. психол. н., професор  
Салєва Дар'я Олегівна,  
студентка IV курсу, 465 групи  
Чорноморський національний університет імені Петра Могили  
м. Миколаїв, Україна

**Вступ.** Сучасний світ стикається з безпрецедентними викликами, які можуть впливати на психічне та емоційне здоров'я дітей молодшого підліткового віку. Травматичні події, стрес, соціальні та емоційні труднощі можуть залишити глибокий слід у їхньому житті, викликаючи негативні наслідки для їхнього розвитку та благополуччя. У зв'язку з цим стає дедалі важливішим знаходити ефективні методи психосоціального відновлення, які допоможуть дітям подолати ці виклики та повернутися до нормального життя. Серед різноманітних психотерапевтичних підходів виокремлюється арт-терапія, яка використовує мистецтво та творчість як засіб самовираження та відновлення. Діти, одна з найбільш вразливих верств суспільства, що іноді не в змозі впоратися з негативним впливом навколишнього світу. Як зазначила О. Ветрова, – психологічними особливостями дітей є висока чутливість, вразливість і нездатність протистояти шкідливим впливам. Ці умови значною мірою зумовлені змінами в суспільстві, які висувають підвищені вимоги до інтелектуальних, психоемоційних і фізичних можливостей підлітка, а також до її здатності регулювати свій емоційний стан соціально прийнятними способами. Формування особистості в молодшому підлітковому віці супроводжується активним психологічним розвитком, змінами в емоційній та поведінковій сферах, змінами соціальних відносин і соціального середовища. Молодший підлітковий вік є однією з найважливіших ланок у формуванні характеру особистості. Саме у цей період перебудовується сформоване раніше ставлення до навколишньої дійсності та відбувається перехід до нової фази. Успішність

цього переходу багато в чому залежить від адаптаційних можливостей підлітка, а точніше здатності пристосовуватися до нових соціально-психологічних ситуацій.

**Мета роботи.** Дане дослідження мало на меті дослідження ефективності та потенційної корисності використання методів арт-терапії для психосоціального відновлення дітей молодшого підліткового віку та спрямоване на вивчення впливу арт-терапії на психічний та емоційний стан дітей, їх соціальну адаптацію, розвиток самоідентифікації та відновлення психосоціальних навичок. *Завдання:* полягає у вивченні ефективності арт-терапії як засобу психосоціального відновлення дітей молодшого підліткового віку після травматичних подій, стресу та інших негативних впливів, а також у розумінні механізмів її дії на психічне та емоційне здоров'я дітей, сприяючи їхній соціальній адаптації та розвитку емоційної стійкості, аналізі можливостей її інтеграції з іншими психотерапевтичними методами та виявленні факторів, що впливають на успішність її застосування для оптимального підтримання психосоціального благополуччя дітей молодшого підліткового віку.

**Матеріали та методи.** Дослідження даної проблематики включає ретроспективний аналіз даних за визначеною темою, а саме: теоретичне дослідження психологічної літератури; опис існуючих концепцій та систематизація отриманої інформації дослідження.

**Результати та обговорення.** Після початку повномасштабного вторгнення країни агресора на територію України, українське суспільство було змушене навчитися виживати та негайно вживати різних заходів без досвіду. Сьогодні понад 11 мільйонів українців були змушені переселитися в безпечніші райони всередині країни або за кордоном. У містах та селах, де ведуться бойові дії, а також окуповані, залишається багато людей, у тому числі дітей, які не можуть виїхати через загрозу їхньому життю чи пошкодження інфраструктури.

В умовах війни діти є найбільш вразливою групою населення. Психологи завжди наголошують, що навіть надання дітям інформації про катування та

смерть, тобто травматичної інформації, вимагає ретельного аналізу, зважування кожного факту, врахування вікових особливостей. Нині десятки тисяч дітей в Україні перебувають у важких фізичних умовах та недитячих психосоціальних обмеженнях, вимушені дорослішати, зазнавати психологічних травм, ставати жертвами жорстоких злочинів проти людства. Злочини проти людства включають серйозні злочини проти цивільного населення, такі як вбивства, зґвалтування, катування, рабство та примусове переміщення. Все більше дітей відчувають емоційні проблеми та перебувають у стані емоційного стресу через стійке відчуття безпорадності, відсутності підтримки в оточенні, зовнішніх агресивних факторів, що може призвести до психологічної травми.

Психотравма – це переживання невідповідності між загрозливими факторами в ситуації та можливістю індивіда їх подолати, що супроводжується інтенсивним страхом, сильним почуттям безпорадності та втратою контролю, змінами в пізнанні та поведінці. Методи кондиціонування впливу іноді призводять до тривалих фізичних, психічних та особистісних порушень. Травматичний досвід у молодшому підлітковому віці може вплинути на загальний розвиток особистості. Психологічна травма може зруйнувати уявлення підлітка про життя та її цінності. В результаті травми змінюється звичний погляд особистості на світ, зникає довіра до світу (втрачається відчуття, що світ безпечний та справедливий), деформується система стосунків з оточуючими людьми, зникає довіра до дорослих, а також зникає позитивний погляд на майбутнє.

Найчастіше серед симптомів психологічної травми ми спостерігаємо несподівані спогади, порушення сну, відмову від їжі, втрату пам'яті, концентрації, нав'язливі думки, втрату життєвих перспектив, дратівливість, депресію, загальну тривожність, страх, комунікативні розлади, емоційні спалахи, депресія, істерики, панічні атаки, загострення вже існуючих емоційних або поведінкових розладів, регресія, труднощі з розлукою. Варто зазначити, що не всі діти одного віку однаково реагують на ту саму травматичну ситуацію, і вплив може бути різним, насамперед, це залежить від фізичних, соціальних і

психологічних особливостей підлітка, а отже – психологічна допомога має бути відповідною.

У сучасній психологічній практиці арт-терапія є одним із ефективних методів подолання симптомів травми. Під арт-терапією в широкому розумінні розуміють використання всіх видів мистецтва в відновлювальних, корекційних та розвиваючих цілях. Основні напрямки арт-терапії: ізотерапія, ігротерапія, пісочна терапія, глинотерапія та тістотерапія, казкотерапія, мандалатерапія, колажотерапія, маскотерапія, метафорична асоціативна схема, драматерапія, музикотерапія та політерапія – це найбільш розвинений напрямок, з великою кількістю технологій, технік та методів.

Н. Калька, З. Ковальчук наводять арт-терапевтичні техніки роботи з емоціями та почуттями, техніки роботи з Я-концепцією, техніки роботи з картиною світу та сферою ціннісних сенсів, сферою мотивації, техніки роботи з емоціями та почуттями, робота зі стосунками (дитина-батьки, сім'я, пара), техніки групової арт-терапії, тощо. Більшість батьків самі постраждали від бойових дій та потребували кваліфікованої психологічної допомоги. Творчість не тільки спонукає до відображення навколишньої дійсності у свідомості людей, а й дає можливість для її перетворення. Арт-терапія – це потужний напрям персональної психологічної допомоги – це невербальна форма роботи, обмежень, щодо її застосування немає.

Н. В. Маркова зазначала, що проєктивні (невербальні) засоби часто є єдино можливим способом вираження та прояснення психотравмуючих емоційних станів. Навіть без подальшої вербалізації досвіду терапевтичні та корекційні ефекти арт-терапії можуть проявлятися через візуальну діяльність, яка пов'язана з дією багатьох терапевтичних факторів та механізмів (релаксація, катарсис, здібності до прийняття рішень, досвід інсайтів тощо).

**Висновки.** Отже, теоретико-методологічний огляд показує, що арт-терапія є ефективним методом роботи з людьми, які пережили травматичні події або перебувають у стані невизначеності та напруги. Арт-терапія з дітьми молодшого підліткового віку – це природна форма корекції емоційних станів,

м'якого оздоровлення психіки підлітка шляхом побудови відносин із собою та світом, де арт-терапія виявляє значний потенціал у полі психосоціального відновлення підлітків. Огляд психологічної літератури підтверджує, що вона сприяє зниженню рівня стресу, покращенню емоційного стану та збільшенню відчуття самоповаги у підлітків. Крім того, арт-терапія допомагає розвивати творчий потенціал та сприяє вираженню внутрішніх почуттів та емоцій, що є важливим аспектом в психосоціальному відновленні.



## ОСОБЛИВОСТІ ВПЛИВУ ЕМОЦІЙНОГО ІНТЕЛЕКТУ НА ПСИХОЛОГІЧНЕ БЛАГОПОЛУЧЧЯ СТУДЕНТІВ

**Мазанко Марина Петрівна,**  
факультет лінгвістики та перекладу  
магістрантка кафедри психології та педагогіки,  
Міжнародний гуманітарний університет,  
м. Одеса

Високий темп соціально-економічного та інформаційного розвитку суспільства останнім часом вимагає розширення адаптаційних можливостей людини, активного включення до діяльності, ефективної її реалізації. З огляду на реалії сьогодення найчастіше це відбувається на тлі стресу й вимагає високого рівня психічної стійкості особистості.

В умовах зростаючої емоціогенності ситуації в країні (пандемія, повномасштабне вторгнення РФ) насправді актуальною стає адаптивна взаємодія людини з навколишньою дійсністю, пошук ресурсів психіки та ефективних способів подолання стресових ситуацій, адаптивної взаємодії особистості з навколишньою дійсністю.

На сьогодні одним із актуальних аспектів вивчення психологічного благополуччя є проблема визначення факторів та предикторів створення внутрішньої психологічної рівноваги особистості. Розвиток концепції емоційного інтелекту у ХХ ст. став логічним науковим результатом формування уявлень про взаємозв'язок афективних та когнітивних процесів, що посилює увагу науковців до вивчення можливостей особистості в регулюванні своєї поведінки.

Аналіз наукової літератури з означеної проблеми дає можливість констатувати, що зміна стилю життя сучасного покоління внаслідок інтенсивної цифровізації суспільства призводить до вагомих змін у соціальних відносинах, способах комунікації, дискретності мислення, а це, в свою чергу, стає причиною змін у психіці людини. Саме така ситуація і визначає, чому проблеми психічного здоров'я та емоційного благополуччя все частіше

зустрічаються у працях зарубіжних та вітчизняних дослідників.

Постулювання ідей про те, що розвинений емоційний інтелект сприяє розумінню та управлінню своїми емоціями, емпатичному ставленню та гнучкій реакції на емоційні прояви оточуючих людей також знайшли своє підтвердження в сучасних наукових розвідках. Аналіз досліджень дає можливість констатувати, що EQ визначають не лише як соціально-особисте благополуччя, а й професійну успішність. У людей з високим емоційним інтелектом краще розвинені такі якості як самосвідомість, самоконтроль, соціальне розуміння та здатність керувати відносинами з іншими людьми, здатність протистояти стресам та тривозі.

Емоційний інтелект відіграє життєво важливу роль у досягненні певних цілей особистості та підвищення успішності молодого покоління. Уперше психологи Дж. Мейєр, П. Селовей запровадили та використали термін «емоційний інтелект» і визначили його як здатність індивіда сприймати, обробляти, розуміти та ефективно регулювати емоційну інформацію, використовуючи внутрішні й зовнішні здібності, щоб спрямовувати своє мислення для внесення певних змін по відношенню до інших людей [5].

Розглядаючи психологічний добробут як багатовимірну модель, К. Ріфф включає в його структуру ряд компонентів: самоприйняття, позитивні відносини з іншими, наявність життєвих цілей та занять, особистісне зростання, автономність [6].

Важливими факторами психологічного здоров'я особистості є здібності у сфері емоційного регулювання та пов'язані з ними соціальні навички, такі як ефективна емоційно-вольова саморегуляція, ефективна комунікація, ініціативність, емоційна стійкість в стресових умовах, здатність спостерігати та розуміти власні емоції та емоції інших людей, розрізняти їх та використовувати цю інформацію для управління мисленням та діями. Ці здібності складають сутність емоційного інтелекту, як сукупності особистісних властивостей, що впливають на ефективність розуміння та управління емоціями (в інтра- та інтерпсихологічному аспектах) на основі інтелектуального аналізу та синтезу.

Ефективна реалізація всіх складових спілкування (комунікації, інтеракції, перцепції) багато в чому визначається сформованістю параметрів емоційного інтелекту.

Особливим періодом для розвитку емоційної сфери та зокрема емоційного інтелекту є саме юнацький вік, який припадає на період студентства.

Проблема розвитку емоційного інтелекту в студентському віці вивчається у сучасних психологічних дослідженнях, зокрема у процесі професійної підготовки психологів (Г. Кошонько). Емоційний інтелект досліджується як чинник соціально-психологічної адаптації особистості до студентського середовища (С. Дерев'янко); механізм впливу на успішність життєдіяльності особистості (А. Четверик-Бурчак) [4].

Дослідниками П. Якобсоном і А. Реаном юнацький вік визначається як «критичний», який пов'язаний із формуванням та реалізацією особистісної рефлексії та самосвідомості, подальшим професійним становленням, з гострою потребою в спілкуванні й глибоких емоційно-насичених міжособистісних стосунках, оскільки саме в цей час закладаються основи емоційного життя, які стануть фундаментом емоційності у зрілі роки. Емоційне життя молодих людей, з яким пов'язаний розвиток емоційного інтелекту, саме у юнацькому віці стає багатшим за змістом і більш диференційованим за відтінками почуттів; інтенсивно розвивається емоційна чутливість, відкритість до емоційних впливів і здатність до співпереживань [1].

Цікавою є позиція дослідниці І. Нікуліної, яка наголошує, що для студентського віку характерні три основні протиріччя соціально-психологічного змісту: по-перше, це протиріччя між високим рівнем розвитку інтелектуальних та фізичних сил студента та жорстким обмеженням часу, економічних можливостей для задоволення потреб, що зростають; по-друге, це протиріччя між прагненням до самостійності у відборі знань та жорсткими формами й методами підготовки фахівця певного профілю; по-третє, протиріччя між розширенням знань студентів, які отримують велику кількість

інформації, та відсутністю достатньої кількості часу та бажання на інтелектуальну обробку даної інформації. Основні закономірності та протиріччя студентського віку обумовлюють необхідність вивчення особливостей емоційної регуляції навчально-пізнавальної діяльності студентів [2].

Чимало досліджень присвячено порівняльному аналізу психологічних характеристик груп студентів з високим та низьким рівнями емоційного інтелекту, на основі яких виявлено, що показники адаптованості вищі у студентів з високим рівнем сформованості емоційного інтелекту; студенти з високим рівнем емоційного інтелекту загалом здатні ефективно розуміти свої та чужі емоції й керувати ними, схильні приймати цінності, які властиві особистості, яка самоактуалізується. У певних дослідженнях було встановлено, що емоційний інтелект є своєрідною умовою, що сприяє розвитку самодетермінації [3].

Таким чином можна стверджувати, що оскільки емоційний інтелект створює можливості контролювати та регулювати власні стани, впливати на стан інших людей, то високий рівень його розвитку надає людині впевненість у власних силах, сприяючи самостійному вибору свого життєвого шляху, що є дуже актуальним саме в юнацькому віці.

Вибудовування взаємин із мінливою навколишньою реальністю не буде продуктивним без емоційного регулювання особистістю свого функціонування, тому саме ефективний контроль емоційних проявів у відповідь на швидку зміну соціальних ситуацій сприятиме гнучкій диференціації поведінкових реакцій.

Наслідуючи логіку сказаного, позитивні емоції можна культивувати не тільки як результат суб'єктивного гедоністичного благополуччя, а й як засіб досягнення психологічного благополуччя у евдемоністичному підході.

Таким чином, емоційний інтелект поступово отримує все більше визнання як значущий фактор, що забезпечує ефективне регулювання психоемоційних станів і, таким чином, впливає на досягнення психологічного добробуту особистості. Створення емоційного комфорту для гармонійної

взаємодії з середовищем особливо важливо для юнацького віку, що є етапом формування моральних ідеалів та життєвих перспектив, визначення пізнавальних та професійних інтересів.

## СПИСОК ВИКОРИСТАНОЇ ЛІТЕРАТУРИ

1. Бантишева О. О. Особливості та чинники емоційного інтелекту осіб юнацького віку. *Проблеми сучасної психології: зб. наук. пр. Кам'янець-Подільського національного університету ім. І. Огієнка, інституту психології ім. Г. С. Костюка НАПН України*. 2015. №30. С. 61 – 78.
2. Науменко О. С. Соціальний та емоційний інтелект як складові соціальної обдарованості. *Актуальні проблеми психології: збірник наукових праць Інституту психології імені Г. С. Костюка НАПН України. Т. VI. Психологія обдарованості*. Вип. 8. Житомир: Вид-во ЖДУ ім. І. Франка, 2012. С. 147 – 155.
3. Носенко Е. Л., Коврига Н. В. Емоційний інтелект: концептуалізація феномену, основні функції. К.: Вища школа, 2003. 126 с
4. Четверик-Бурчак А. Г. Механізми впливу емоційного інтелекту на успішність життєдіяльності особистості. Дис. ... канд. пед. наук : 19.00.01 – загальна психологія, історія психології Дніпропетровський національний університет ім. О. Гончара; Дніпропетровськ 2015. 187 с.
5. Mayer J. D., Salovey P., Caruso D. Emotional intelligence: Theory, Findings, and Implications // *Psychological Inquiry*. 2004. V. 15. N 3. P. 197–215.
6. Ryff C. D. Happiness is everything, or is it? Explorations on the meaning of psychological wellbeing// *Journal of Personality and Social Psychology*. 1989. N. 57. P. 1069–1081

## ОСОБЛИВОСТІ РОБОТИ З ДИТЯЧИМИ СТРАХАМИ ЗАСОБОМ КАЗКОТЕРАПІЇ

**Макаренко Світлана Володимирівна**

Студентка

Запорізький національний університет

м. Запоріжжя, Україна

**Вступ.** В умовах сьогодення простежується тенденція до збільшення кількості дітей зі страхами. Причина криється не тільки в індивідуальних особливостях дітей, а й у наявності особистісної невизначеності та занепокоєння соціального оточення, значної кількості стресів в умовах воєнного стану, явної невротизації суспільства, порушення безпеки, що актуалізує вивчення засобів корекції страхів у дітей.

Дитяча психіка характеризується високою чутливістю, вразливістю та нездатністю протистояти негативним впливам.

Поява страхів у дітей зазвичай пов'язана з тривалими й невирішеними переживаннями або гострими психічними стресами, часто на тлі підвищеної напруженості нервової системи. Проблема виявлення та корекції дитячих страхів нині набуває все більшого значення, оскільки страхи серед дітей дошкільного та молодшого шкільного віку стають найпоширенішими.

Щоб страхи не стали постійними, їх потрібно вчасно діагностувати та усувати. У пошуках ефективних методів корекції психічних проблем у дітей казкотерапія виявляється надзвичайно важливою. Казкотерапія – це ефективний метод передачі знань та цінностей про духовний та соціальний світ через розповіді або казки, які мають психологічне та педагогічне значення.

У психології існує чимало досліджень, присвячених використанню казкотерапії з метою корекції дитячих страхів: В. Вінс, Г. Гаркуша, І. Козич, В. Корх, К. Лебедева, Н. Лісневська, Д. Прокопченко, Л. Тур, М. Чілкіна, Н. Чемерис, Л. Шик та ін.

**Ціль роботи.** Метою дослідження є теоретичне обґрунтування

особливостей роботи з дитячими страхами засобом казкотерапії.

**Результати та обговорення.** Аналізуючи психологічну літературу, дослідники стикаються з багатозначністю та невизначеністю поняття «страх». Його розглядають, як емоційний стан, що виникає в ситуації загрози біологічному чи соціальному існуванню людини, як природний рефлекс пасивно-захисного характеру, як сигнал і попередження про небезпеку, як властивість особистості, тощо.

Австрійський психолог і психіатр Альфред Адлер вважав, що страх є результатом придушення агресивного потягу, який здійснює на розвиток людини значний вплив [1]. К. Ізард відносить страх до «сильної емоції», що є уособленням передчуття загрози, стану занепокоєння. Випробовуючи сумнів у своїй успішності, безпеці, особистість перебуває у стані переживання страху у зв'язку з усвідомленням незахищеності, невпевненості у своїх силах і неможливості регулювати перебіг подій [2].

Ч. Спілбергер використовував термін страх для опису процесу, включаючи емоційну реакцію, пов'язану з антиципацією певної шкоди внаслідок реальної об'єктивної небезпеки, яка є в зовнішньому оточенні. Він вважав, що визначальною характеристикою страху є те, що інтенсивність емоційної реакції пропорційна величині небезпеки, що викликає її [3].

Дитячі страхи можуть бути обумовлені віковими особливостями та із часом проходити, але іноді вони можуть залишатися протягом тривалого часу, що свідчить про нервову слабкість дитини, неправильну поведінку батьків та конфлікти у сім'ї. Низка психологів вважають, що основні причини дитячих страхів часто пов'язані із сімейними відносинами, зокрема з негативним або вимогливим ставленням до дитини, що може викликати у неї тривогу та ворожість до світу.

Один із найефективніших методів корекції страхів у дітей дошкільного віку є казкотерапія. Термін «казкотерапія» відносно новий в українській мові, і тому він сприймається різними фахівцями по-різному. Для одних це може бути лікуванням казками, для інших – методом корекційної роботи, а для третіх –

способом передачі життєвого досвіду. Казкотерапія, хоч і є одним із наймолодших напрямів у практичній психології, але, з іншого боку, є найстарішим методом підтримки людини за допомогою слова.

За словами О. Трегуб, казкотерапія особливо ефективна у роботі з дітьми дошкільного та молодшого шкільного віку. Це пояснюється кількома причинами:

- у дітей дуже розвинений механізм ідентифікації, що сприяє розвитку гнучкості поведінки;
- казка викликає інтерес, що дає змогу проникати у внутрішній світ дитини швидше та глибше;
- казка може сприяти особистісному та творчому розвитку, оскільки вона допомагає розглядати світ через призму особистісного сприйняття [7].

На думку І. Данилюк, казкотерапія сприяє розвитку самосвідомості, встановленню гармонійних відносин з оточуючими та побудові внутрішнього світу дитини. Казка стає механізмом для вираження власних переживань через персонажів. Процес роботи з казкою надає дітям засоби протистояти своїм страхам, збагачує їхні емоційні переживання та допомагає орієнтуватися у проблемних ситуаціях. Казка дає змогу дитині відчувати спільність своїх переживань із казковими героями та знаходити шляхи вирішення складних життєвих ситуацій. Цей процес позитивно впливає на корекцію страхів у дітей [6].

Особливості роботи з дитячими страхами за допомогою казкотерапії включають наступні аспекти :

- створення довірчого середовища: перед початком роботи з дитиною важливо створити атмосферу довіри та зручності, де вона буде відчувати себе комфортно і вільно виражати свої почуття та емоції;
- використання казок як засобу: казки обираються з урахуванням віку, індивідуальних особливостей та проблем дитини. Вони мають бути цікавими та зрозумілими, а також містити сюжетні лінії, які відповідають наявним у дитини страхам;



– вільне вираження емоцій: під час аналізу казки дитина повинна мати можливість вільно висловлювати свої емоції, почуття та асоціації, пов'язані з персонажами та подіями в казці;

– рефлексія та обговорення: після читання казки проводиться обговорення змісту, емоційних реакцій та особистих вражень дитини. Важливо сприяти саморефлексії та розумінню власних почуттів;

– використання творчих методів: у казкотерапії часто застосовуються творчі методи, такі як малювання, рольові ігри, створення казкових історій або лялькові вистави, що допомагають дитині виразити свої почуття та думки;

– поступовий підхід до роботи зі страхами: робота з дитячими страхами в казкотерапії зазвичай відбувається поетапно та поступово, з урахуванням індивідуальних особливостей та темпу розвитку кожної дитини;

– підтримка та позитивне підкріплення: важливо створити атмосферу підтримки та позитивного підкріплення, щоб дитина відчувала себе в безпеці та була заохоченою до процесу подолання страхів.

### **Висновки.**

Таким чином, особливості роботи з дитячими страхами за допомогою казкотерапії відображають необхідність індивідуального та творчого підходу до кожної дитини. Казкотерапія є ефективним інструментом для подолання страхів, оскільки вона дозволяє дитині вільно виражати свої емоції, розмірковувати над проблемними ситуаціями та знаходити творчі шляхи вирішення конфліктів.

У процесі роботи з дитячими страхами за допомогою казкотерапії важливо створити довірче середовище, де дитина відчуває себе захищеною та підтриманою. Використання казок сприяє не лише виявленню та аналізу страхів, але й знаходженню конструктивних шляхів їх подолання. Загалом, робота з дитячими страхами за допомогою казкотерапії вимагає індивідуального підходу, терпіння та вміння сприяти психологічному розвитку дитини через творчість та відкрите спілкування.

## СПИСОК ЛІТЕРАТУРИ

1. Adler A. Individual psychology of Alfred Adler : A systematic presentation in selections from his writings. New York : Harper and Row Publishers, 1964. 692 p.
2. Izard C. The face of emotion. New York : Appleton-Century-Crofts, 1971. 468 p.
3. Spielberger C. Streß und Angst. Risiko unserer Zeit. Buchhesse : Weinheim, Beltz, 1980. 143 p.
4. Бабарикіна І. В. Психологічні особливості корекційної роботи зі шкільними страхами. *Вісник Харківського національного університету ім. В. Н. Каразіна. Серія : Психологія*. Харків : ХНУ, 2011. Вип. 45. № 937. С. 18-20.
5. Данилюк І. В. Казкотерапія як метод психологічного впливу на особистість. *Психологічний часопис*. 2019. № 6. С. 161–173.
6. Нестеренко О. С. Казкотерапія в роботі зі страхами дитини дошкільного віку. *Студентські наукові записки Національного університету «Острозька академія». Серія «Соціогуманітарні науки»*. 2023. Вип. 2 (14). С. 89–95.
7. Трегуб О. О. Казкотерапія в роботі практичного психолога ДНЗ. *Таврійський вісник освіти*. 2017. № 1. С. 255–260.

# ТЕОРЕТИЧНІ АСПЕКТИ ВИЗНАЧЕННЯ ПОНЯТТЯ ТА КЛЮЧОВИХ ХАРАКТЕРИСТИК ВОЛОНТЕРСЬКОЇ ДІЯЛЬНОСТІ

**Малиновська Надія Василівна**

Студентка

Запорізький національний університет

м. Запоріжжя, Україна

**Вступ.** В історії людства існує низка прикладів, коли люди надавали допомогу іншим без будь-якої користі для себе, не чекаючи на фінансову винагороду або професійне просування кар'єрними сходами. Цей вид безкорисної підтримки, який є дуже важливим у сучасному світі, відомий як волонтерство. Волонтерська діяльність має широке поширення в усьому світі. Зміни в соціальному, економічному, політичному та культурному житті сучасного українського суспільства ставлять перед молодим поколінням нові виклики. Україна потребує людей з активною життєвою позицією, які володіють такими якостями, як доброта, емпатія, чесність, гуманізм та уважність, та які відчують відповідальність за долю своєї країни, її духовне та культурне благополуччя.

Розвиток волонтерства у сучасних умовах неможливий без формування теоретичної основи цієї діяльності, тому цій проблемі приділяється значна увага, наприклад, у працях В. Вовкович, І. Гончар, Л. Захаренко, Н. Коляди, І. Рашковської, Т. Мадриги та ін. Деякі дослідники присвятили свої праці вивченню мотиваційних аспектів волонтерської діяльності з різних поглядів (психологічного, економічного, організаційного, індивідуального, культурного, тощо). Серед них варто зазначити таких дослідників, як К. Бернгардт, Дж. Боно, Ю. Вей, Дж. Віллемс, М. Джегерс, А. Джил-Лакруз, Р. Пеперманс, Ж. Сидоренко, М. Снайдер, Дж. Хофманс, О. Яковліва та ін.

Волонтерство відіграє ключову роль у зміцненні соціальної згуртованості, сприянні культурному розмаїттю, а також у реалізації соціальних, екологічних і гуманітарних проєктів. Теоретичний аналіз

волонтерської діяльності дає змогу глибше зрозуміти її сутність, ключові характеристики та роль у розвитку суспільства.

**Ціль роботи.** Мета дослідження – обґрунтувати теоретичні аспекти визначення поняття та ключових характеристик волонтерської діяльності.

**Результати та обговорення.** Сьогодні все більше уваги приділяється розвитку волонтерства, як глобального явища, яке поширюється на різні країни та території. Зростає усвідомлення масштабів цього явища і користі, яку воно приносить суспільству. За кожним визнанням важливості волонтерства стоїть глибоке розуміння його значення.

Для розгляду вказаної проблеми спочатку слід звернутися до походження самого терміна «волонтерство». Слово «волонтерство» походить від французького «volonte», що перекладається, як воля чи бажання людини. В американському словнику термін «волонтер» визначається, як особа, яка працює у будь-яких службах за власною волею [1, с. 1408].

Х. Анхер і Л. Саломон здійснили аналіз різних визначень волонтерства у різних країнах і виявили, що терміни «volunteering» у англійській та американській культурах, «voluntariat» у французькій, «voluntariato» в італійській, «frivillig verksamhet» у шведській та «ehrenamt» у німецькій мають різну історію походження та культурне значення. Після аналізу різних досліджень вони прийшли до висновку, що в Австралії та Великій Британії волонтерство розглядається, як інститут громадянського суспільства, окремий від держави та бізнесу. В інших країнах дослідники волонтерства звертають особливу увагу на сферу суспільних послуг та громадську користь, що виникає від них [2, с. 5].

Учені з американського університету імені Д. Хопкінса, які понад 20 років займаються дослідженням волонтерської діяльності в усьому світі, визначають волонтерство, як набір заходів, які здійснюються у вільний від роботи час без отримання будь-якої фінансової компенсації [3, с. 224]. З погляду європейських дослідників, волонтерство – дії, які громадяни здійснюють один для одного безкорисно, за своєю доброю волею [4, с. 7].

Ключовими тут є система взаємопов'язаних дій та громадянська взаємодія.

Українські науковці М. Захарчук та Н. Понтковська описують волонтерство, як специфічну форму громадської благодійної діяльності, яка залучає широке коло осіб і не обмежена жорсткими правилами щодо своєї організації [5]. М. Тропіна зазначає, що волонтерство слід розглядати, як форму соціального служіння, яке здійснюється на добровільних засадах громадянами. Воно спрямоване на безкорисливу допомогу та підтримку іншим людям, сприяє їхньому захисту, особистісному розвитку та підтримці [6].

Так, волонтерська діяльність є дуже різноманітною і проникає в іншу сферу суспільного життя, включаючи освіту, охорону здоров'я, екологію, соціальну допомогу, культуру та ін.

Вона відіграє важливу роль у формуванні громадянського суспільства, підтримці вразливих груп населення, розвитку громадських ініціатив та сприянні особистісному зростанню волонтерів.

Волонтерська діяльність може здійснюватися як у межах волонтерських організацій, так і індивідуально волонтерами, охоплюючи різноманітні напрями:

- надання волонтерської допомоги малозабезпеченим, безробітним, багатодітним, бездомним, безпритульним та іншим особам, які потребують соціальної підтримки;
- догляд за хворими, самотніми, людьми похилого віку та іншими особами, які потребують підтримки;
- надання допомоги постраждалим від стихійних лих, екологічних, техногенних катастроф, соціальних конфліктів, нещасних випадків, а також жертвам злочинів та біженцям;
- підтримка осіб з фізичними або іншими порушеннями, які обмежені в реалізації своїх прав і законних інтересів;
- охорона оточуючого природного середовища, збереження культурної спадщини, історико-культурного середовища та пам'яток історії та культури;
- сприяння проведенню національних та міжнародних заходів, таких як

масові спортивні, культурні та інші заходи;

– допомога у ліквідації наслідків надзвичайних ситуацій техногенного або природного характеру;

– волонтерська допомога за іншими напрямками, не забороненими законодавством [7].

**Висновки.** Отже, волонтерська діяльність є добровільною, спрямованою на соціальну допомогу та не приносить прибутку. Волонтери добровільно витрачають свій час та ресурси для надання волонтерської допомоги.

Ця діяльність може бути здійснена як у межах волонтерських організацій, так і індивідуально, охоплюючи широкий спектр суспільно значущих напрямків. Волонтерська допомога надається різним категоріям населення, включаючи малозабезпечених, хворих, постраждалих від стихійних лих та інших катастроф, а також полягає у збереженні природи та культурної спадщини.

## СПИСОК ЛІТЕРАТУРИ

1. Standart dictionary of the English language. New York : Funk & wagnalls company, 1963. 2500 p.
2. Anheier H. K., Salamon L. M. Volunteering in cross-national perspective: Initial comparisons. Civil Society Working. *Manchester*. 2001. 20 p.
3. Wardell F., Lishman J., Whalley L. Who is volunteer? *British journal of social work*. 2000. Vol. 30. P. 217–252.
4. Involving of third country nationals in volunteering: final project report. EC, 2006. 116 p.
5. Захарчук М. І. Волонтерство як соціальний феномен, інститут громадського суспільства, економічна і соціальна категорія. *Публічне управління та адміністрування в умовах війни і в постраждалий період в Україні*: матеріали Всеукр. наук.-практ. конф. у трьох томах, (2022, 15-28 квітня). Київ : ДЗВО «Університет менеджменту освіти» НАПН України, 2022. С. 129–133.

6. Тропіна М. Волонтерська діяльність як засіб розвитку особистості, її духовного становлення та самореалізації. *Наукові записки Малої академії наук України. Серія : Педагогічні науки*. 2018. Вип. 11. С. 232–241.

7. Про волонтерську діяльність : Закон України від 01.01.2024, № 3236-VI. URL: <https://zakon.rada.gov.ua/laws/show/3236-17#Text> (дата звернення: 29.03.2024).

# ВАРІАЦІЇ ЖИТТЄВОГО СЦЕНАРІЮ ОСОБИСТОСТЕЙ, ЯКІ ВИХОВУВАЛИСЬ У ПОВНИХ ТА НЕПОВНИХ СІМ'ЯХ

**Миропольцева Ніна Ігорівна**

к. психол. н., доцент кафедри психології

**Гринчук Богдана Юрївна**

студентка

Чорноморський національний університет імені Петра Могили,  
м. Миколаїв, Україна

## **Вступ. / Introductions.**

Життєвий сценарій особистості визначається впливом різноманітних факторів, серед яких особливе значення приділяється сімейному середовищу. Виховання в повних та неповних сім'ях є важливим аспектом формування життєвих сценаріїв та психологічного розвитку особистостей. Сім'я є основним соціальним середовищем, в якому індивід вивчає соціальні норми, розвиває власну ідентичність та засвоює різноманітні стратегії адаптації до змін у світовідчутті та взаємодії зі світом.

Викладення впливу сімейного контексту на формування життєвих сценаріїв особистостей є актуальним завданням для сучасної психологічної науки. Неврозрізненість динаміки формування індивідуальних сценаріїв у дітей, які виховуються в різних типах сімей, створює необхідність глибокого аналізу впливу сімейного середовища на психічний розвиток особистості. Враховуючи соціокультурні відмінності та різноманіття форм сімейного життя, вивчення варіацій життєвих сценаріїв стає складним і багатоплановим процесом.

Для досягнення поставленої мети передбачається аналіз інтеграції різних теоретичних підходів до вивчення життєвих сценаріїв та їхнього впливу на психічний розвиток особистостей. Поняття "життєвий сценарій" в психологічній літературі розглядається з різних точок зору, включаючи психодинамічний, когнітивний, екзистенціальний та соціальний підходи. Аналіз цих теорій дозволить зрозуміти механізми формування життєвих



сценаріїв та їхніх варіацій у різних сімейних умовах.

Крім теоретичного аспекту, важливим етапом дослідження є аналіз результатів емпіричних досліджень, що вивчають зв'язок між типом сім'ї та формуванням життєвих сценаріїв особистостей. Цей аналіз дозволить виявити конкретні фактори, які можуть впливати на формування життєвих сценаріїв в різних сімейних умовах, такі як структура сім'ї, роль батьків, рівень емоційного підтримки та стабільність сімейних відносин.

Також важливим аспектом є врахування культурних та соціальних контекстів, які можуть впливати на формування життєвих сценаріїв у різних культурах та соціальних середовищах. Розуміння культурних відмінностей у вихованні та сімейних цінностях допоможе у визначенні унікальних аспектів формування життєвих сценаріїв у різних групах особистостей.

Узагальнення та аналіз цих аспектів дозволить зрозуміти складні взаємозв'язки між типом сім'ї та формуванням життєвих сценаріїв особистостей, а також виявити можливості для подальших досліджень у цій області. Результати даного дослідження можуть мати важливе значення для практичних застосувань у психологічній роботі з різними групами особистостей, спрямованих

#### **Мета роботи. / Aim.**

Метою даного дослідження є систематизація наукових даних та аналіз впливу типу сім'ї на формування життєвих сценаріїв особистостей, а також ідентифікація ключових факторів, які впливають на цей процес. Досягнення цієї мети передбачає аналіз теоретичних концепцій, емпіричних досліджень та методологічних підходів, спрямованих на розкриття відмінностей у формуванні життєвих сценаріїв у дітей залежно від типу сімейного середовища.

Ця робота спрямована на розширення нашого розуміння процесу формування індивідуальних сценаріїв життя та на виявлення особливостей цього процесу у дітей, які виховуються в різних типах сімей. Відповідно, отримані результати можуть мати важливе значення для розробки ефективних програм психологічної підтримки та інтервенції, спрямованих на підтримку

психічного здоров'я та розвиток дитини залежно від її сімейного контексту.

### **Матеріали та методи./Materials and methods.**

Вибірку дослідження склали 30 осіб, які проживають у місті Миколаєві: 15 осіб жіночої статі віком від 18 до 43 років та 15 осіб чоловічої статі віком від 18 до 43 років.

Серед опитуваних 10 людей виросли у неповній родині, і 20 – у повній.

Тести у роботі використовуються з метою систематичного збирання об'єктивних даних про певні характеристики або властивості особистості, здібностей, знань чи інших параметрів. Вони дозволяють психологам, науковцям та фахівцям в різних галузях здійснювати об'єктивну оцінку і аналіз індивідуальних рис та можливостей людини.

Дослідження варіацій життєвого сценарію особистостей є складним та важливим напрямком в сучасній психології. Використання різноманітних методів дозволяє краще розуміти і аналізувати поведінкові та психологічні аспекти індивідуального розвитку.

Використана методологія включає в себе п'ять основних підходів. Ці методи є інтегративною, оскільки поєднує в собі різноманітні підходи до аналізу особистісних характеристик. Вона ставить за мету вивчення не лише поведінкових проявів, а й внутрішніх механізмів та мотивацій, що керують цими проявами. Обрані тести є ключовими інструментами для дослідження та розуміння варіацій життєвого сценарію особистостей. Кожен з них відображає певний аспект психологічних процесів, що визначають спосіб, яким індивід реагує на життєві виклики та взаємодіє з навколишнім середовищем.

Тест «Трикутник Карпмана» є інструментом, який використовується для аналізу динаміки взаємодії між особистістю та її оточенням, зокрема в контексті взаємин ролей, що можуть відтворюватися в драматичному форматі. Цей тест базується на концепції «драма в три акти», розробленої психіатром Стівеном Карпманом у 1968 році.

Тест «Его-стани Берна» базується на теорії транзакційного аналізу, розробленої американським психіатром Еріком Берном у 1960-1970-х роках.

Транзакційний аналіз вивчає взаємини між людьми та їх вплив на поведінку та психологічний стан особистості. Тест допомагає виявити та розуміти ті стани, які властиві особистості в різних ситуаціях.

Методика визначення стресостійкості та соціальної адаптації Холмса і Раге, також відома як Шкала життєвих стресорів, була розроблена в 1967 році соціологами Томасом Холмсом і Річардом Раге. Ця методика призначалася для оцінки рівня стресу, який досвіджує особистість, шляхом ідентифікації подій або життєвих ситуацій, які вона пережила протягом певного періоду.

Шкала оцінки якості життя, розроблена Оленою Степанівною Чабан, є інструментом для вимірювання рівня задоволеності життя та загального психологічного благополуччя особистості. Цей метод дозволяє оцінити, наскільки особа задоволена різними аспектами свого життя та якість життя загалом. Олена Чабан, українська психологиня, розробила цей інструмент з метою вивчення впливу різних факторів на задоволеність життям українських громадян. Вона врахувала різні сфери життя, такі як робота, сім'я, соціальні відносини, здоров'я, фінанси тощо, які можуть впливати на загальне відчуття щастя та задоволеності.

Мотивація успіху та страх невдачі, розроблена Альбертом Реаном, є психологічною теорією, що стосується мотиваційних факторів, які впливають на поведінку людини в досягненні цілей та уникненні невдач.

Загальна цінність цієї концепції полягає в тому, що вона допомагає розуміти та прогнозувати поведінку людини в умовах досягнення цілей та уникнення негативних наслідків, що є важливим для розробки стратегій мотивації та підтримки в різних сферах діяльності.

### **Результати та обговорення./Results and discussion.**

Дослідження варіацій життєвого сценарію є необхідною складовою наукових зусиль у розумінні психологічної та соціокультурної динаміки. Аналіз варіацій життєвих траєкторій привертає увагу наукової громадськості через свою спроможність розкрити індивідуальність та унікальність людського досвіду в контексті соціальних, культурних та психологічних впливів. У цій

роботі варіації життєвого сценарію були дослідженні в контексті сімейних відносин. А саме, постало питання, чи грає роль зростання людини у повній або неповній родині на її життєвий сценарій. Для цього були використані різні методики.

По-перше, було досліджено динаміку міжособистісних взаємодій та взаємовідносин у групових та міжособистісних ситуаціях за допомогою тесту «Трикутник Карпмана». У осіб з повних та неповних сімей кількість респондентів у ролі Жертви та ролі Переслідувача приблизно однакова. А от серед опитаних в ролі Рятівника значно переважає кількість осіб з повних сімей.

По-друге, було досліджено взаємодії між різними аспектами особистості, так звані «стани Его». Для цього було використано тест «Его-стани Берна». Отримані результати свідчать про те, що у людей з повних та неповних родин частота повторення стану Дитини і Батька не сильно відрізняється, в той час як осіб з результатом стану Дорослого в повних родинах набагато більше.

По-третє, для дослідження індивідуальної здатності до подолання стресу та успішної адаптації до соціального середовища була використана «Методика визначення стресостійкості та соціальної адаптації Холмса і Раге». Детальний розгляд результатів показує, що у осіб з великим ступенем опору стресу є спільна риса – зростання у повній родині. Для осіб з пороговим та низьким ступенем опору стресу такої тенденції виявлено не було.

Наступний показник, який був досліджений – це різноманітні аспекти життя людини з метою визначення її загального рівня задоволеності та задоволення життям. Для цього була використана шкала оцінки якості життя Чабан. Можемо побачити, що за результати опитування оцінки якості життя, великих відмінностей між людьми, які виховувалися в повних та неповних родинах не виявлено. Хоча варто зазначити, що кількісно число осіб з більш високим показником оцінки якості життя все ж таки росли у повних родинах.

Завершальний показник, який був досліджений – рівень мотивації до досягнення успіху та страху перед можливою невдачею у конкретній ситуації

або в житті загалом. Для цього використовувався тест «Мотивація успіху та страх невдач Реана». За результатами дослідження, можна стверджувати, що особи з неповних родин мають більшу мотивацію та виражене прагнення до успіху, ніж респонденти з повних родин.

Для дослідження зв'язку між умовами виховання та формуванням життєвих сценаріїв особистостей були використані результати тестування шкали оцінки якості життя Чабан та тесту на мотивацію успіху та страх невдач Реана. Наукове дослідження включало аналіз відповідей учасників, які виховувалися у повних та неповних сім'ях, а також застосування статистичного критерію Пірсона для встановлення кореляційного зв'язку між рівнями оцінки якості життя та мотивацією успіху та страхом невдач. Результати дослідження свідчать про статистично значущий зв'язок між умовами виховання та формуванням життєвих сценаріїв особистостей. Учасники, які виростили у повних сім'ях, мали тенденцію до вищих рівнів якості життя та більшої мотивації успіху порівняно з тими, хто виховувався у неповних сім'ях. Ці результати підкреслюють важливість родинного середовища в процесі формування особистості та її життєвих орієнтирів. Дослідження може викликати подальший інтерес у вивченні впливу сімейного контексту на психологічний розвиток особистості та формування її життєвих цілей.

### **Висновки./Conclusions.**

Результати дослідження варіацій життєвого сценарію в контексті сімейних відносин свідчать про важливість розуміння впливу сімейного середовища на розвиток особистості та її подальше функціонування.

Аналіз взаємодій міжособистісних ролей за допомогою тесту «Трикутник Карпмана» підтверджує, що респонденти з повних сімей виявили більшу кількість осіб у ролі рятівника, що може вказувати на тенденцію до більш активної позиції у взаємодіях.

Дослідження «Его-станів Берна» вказує на те, що особи з повних родин проявляють більшу виразність ролі Дорослого, що може свідчити про їхню більшу внутрішню зрілість та самостійність.

Методика «Визначення стресостійкості та соціальної адаптації Холмса і Раге» показала, що особи з повних сімей мають більш виражений ступінь опору стресу, що може бути пов'язано з більшою підтримкою та ресурсами від родини.

Щодо оцінки якості життя за шкалою Чабан, вона не показала суттєвих відмінностей між особами з різних сімейних типів, проте спостерігалася тенденція до зростання показників оцінки якості життя у осіб з повних сімей.

Щодо мотивації до успіху та страху перед невдачею, результати тесту «Мотивація успіху та страх невдач Реана» показали, що особи з неповних сімей проявляли більшу мотивацію до успіху.

Також, використання критерію Пірсона дозволяє встановити статистичну залежність між різними змінними у наборі даних, що допомагає підтвердити гіпотезу про взаємозв'язок між сімейним середовищем та психологічними характеристиками особистості.

Отже, результати дослідження свідчать про важливість вивчення варіацій життєвого сценарію в контексті сімейних відносин. Розуміння взаємозв'язку між сімейним середовищем та психологічними характеристиками особистості може допомогти в розробці програм психологічної підтримки та інтервенцій для покращення якості життя та соціальної адаптації різних категорій осіб.

## ОСОБЛИВОСТІ ЗАСТОСУВАННЯ ЗАХИСНИХ МЕХАНІЗМІВ В ЮНАЦЬКОМУ ВІЦІ ПІД ЧАС ВОЄННОГО СТАНУ

**Миропольцева Ніна Ігорівна,**

к.психол.н., доцент

**Юдко Олександр Олексійович,**

Студент

Чорноморський національний університет імені Петра Могили  
м. Миколаїв, Україна

**Вступ. / Introductions.** Умови воєнного стану є складним періодом для кожного суспільства, з яким супроводжується не лише військовими діями, а й різноманітними викликами для психологічного та соціального благополуччя. Специфічні умови, властиві воєнним конфліктам, впливають на всіх членів суспільства, включаючи підлітків і молодь. Однак, юнаки, перебуваючи на перехідному етапі від дитинства до дорослості, знаходяться в особливо вразливому стані. Стрес, страх, тривога та втрата можуть суттєво впливати на їхнє емоційне благополуччя та психічне здоров'я.

Умови воєнного конфлікту є серйозним випробуванням для емоційного стану людей, особливо для юнаків, які перебувають на шляху становлення своєї особистості. Психологічна адаптація до складних умов, пов'язаних із воєнним станом, є однією з ключових складових у вивченні психологічних аспектів людської поведінки. Специфічність цього контексту визначає необхідність дослідження особливостей застосування захисних механізмів у юнацькому віці, коли психічна стійкість формується та визначається на макроскопічному рівні.

У зв'язку з цим, ця робота спрямована на розкриття важливості розуміння психологічних захисних механізмів у юнацькому віці під час воєнного стану. Поглиблений аналіз цієї проблеми є необхідним для розробки ефективних стратегій психологічної підтримки та розвитку у юнацькому середовищі.

Дане дослідження ставить перед собою завдання проаналізувати та розкрити особливості застосування захисних механізмів у юнацькому віці під час воєнного стану з метою подальшого удосконалення психологічної

підтримки та розвитку відповідних стратегій в цій сфері.

**Мета роботи. / Aim.** Головною метою цього дослідження є емпіричне дослідження особливостей застосування захисних механізмів в юнацькому віці під час воєнного стану. Також мета полягає в розкритті та ідентифікації ключових факторів, що впливають на використання захисних механізмів у молоді в умовах воєнного стану. Крім того, є спрямування на розробку рекомендацій з підвищення ефективності психологічної підтримки та розвитку адаптаційних стратегій для молоді в умовах екстремального стресу.

Отже, ця наукова робота прагне сприяти розвитку розуміння психологічних механізмів захисту у юнацькому віці під час воєнного стану та надати підґрунтя для ефективного впровадження практичних заходів з метою підтримки та захисту психічного здоров'я молоді у кризових ситуаціях.

**Матеріали та методи./Materials and methods.** Ретельне психодіагностичне обстеження є невід'ємною складовою психологічних досліджень, спрямованих на аналіз психічних процесів та станів особистості. Вибірку цього дослідження склали 32 студенти, які навчаються в ЧНУ ім. Петра Могили: 28 осіб жіночої статі віком від 17 до 22 років та 4 особи чоловічої статі віком від 17 до 22 років.

У цьому дослідженні використовуються кілька ключових методик, що дозволяють здійснити об'єктивну оцінку психічних характеристик .

Опитувальник Р. Плутчика та Х. Келлермана дозволяє вивчити емоційну сферу та типи темпераменту, що можуть відображати способи адаптації до стресових ситуацій, які виникають у період воєнного стану. Оцінюючи стабільність емоційних реакцій та особливості вираження емоцій, можна з'ясувати, які саме аспекти темпераменту більш вразливі або резистентні до стресу. Опитувальник Р. Плутчика та Х. Келлермана є важливими інструментом для вивчення емоційної сфери та типів темпераменту особистості. Розроблені на основі теорій Роберта Плутчика та Хета Келлермана відповідно, ці опитувальники дозволяють провести об'єктивну оцінку емоційних реакцій та їх стабільності у різних ситуаціях.



Опитувальник ворожості Басса-Даркі спрямований на вивчення конфліктних ситуацій та ступенів конфліктності особистості. Ця методика дозволяє виявити особистісні риси, які можуть сприяти або ускладнювати взаємодію з іншими людьми. Опитувальник ворожості Басса-Даркі є інструментом для вимірювання рівня конфліктності та нахилу до ворожих взаємин у досліджуваних осіб. Цей опитувальник був розроблений на основі теорії ворожості, яку висунули Теодор Басс та Агнес Даркі. Згідно з цією теорією, ворожість розглядається як центральний аспект міжособистісних конфліктів, що може виявлятися у взаємодії людей на різних рівнях, від простих рівнів взаємодії до складних міжгрупових конфліктів

Тест тривожності Спілбергера є широко використовуваним інструментом для вимірювання рівня тривожності у досліджуваних осіб. Цей тест був розроблений американським психологом Чарльзом Спілбергером на основі його теорії загальної тривожності. Теорія Спілбергера розглядає тривожність як стан, що характеризується поєднанням психологічних та фізіологічних реакцій на стресові стимули.

Психічні стани особистості "16 особистостей" - це психологічний інструмент, розроблений з метою класифікації особистості за допомогою системи 16 основних особистісних типів. Цей підхід базується на роботі швейцарського психолога Карла Юнга, який розробив теорію аналітичної психології. Кожен з цих 16 типів характеризується унікальним набором особистісних рис, які відображають взаємодію різних аспектів особистості, таких як сприйняття інформації, прийняття рішень, спілкування та управління емоціями. Ця класифікація дозволяє краще розуміти індивідуальні особливості людини та її типові психічні стани.

Методика Індикатор копінг-стратегій Амірхана є психологічним інструментом, розробленим з метою вимірювання та аналізу стратегій допінгу-способів, за допомогою яких люди впорядковуються зі стресом та негативними ситуаціями. Цей інструмент базується на концепції копіngu, що виникла в рамках соціальної психології та стрес-досліджень. Методика була

розроблена і підтверджена Ш. Амірханом і Ш. Амірхановою у 1995 році. Вона використовується для вивчення та оцінки стратегій копіngu, що використовуються людьми в умовах стресу та труднощів. Інструмент дозволяє виділити та класифікувати різноманітні способи реагування на стресові ситуації та оцінити їх ефективність. Ці психодіагностичні методи використовуються для проведення дослідження з теми особливостей застосування захисних механізмів в юнацькому віці під час воєнного стану. Кожен з них має свої унікальні характеристики та дозволяє здійснити глибокий аналіз психічних процесів та станів особистості.

**Результати та обговорення./Results and discussion.** Захисні механізми є ключовим аспектом психічного функціонування та адаптації особистості до стресових ситуацій та психічних конфліктів. Ці механізми відображають комплексну систему психічних процесів, спрямованих на забезпечення психологічного захисту від негативних впливів зовнішнього середовища або внутрішніх психічних конфліктів.

Використовуючи надані дані, далі було знайдено кореляційний зв'язок за допомогою коефіцієнта кореляції Пірсона між такими значеннями як: захисний механізм заміщення та копінг стратегії, пошук соціальної підтримки, захисного механізму, реактивне утворення, особистої тривоги, захисного механізму, інтелектуалізації та індексу агресивності.

1. Кореляційний зв'язок за коефіцієнтом Пірсона між шкалами заперечення та пошуку соціальної підтримки: отриманий результат 0,36, свідчить про те що існує статистично значущий кореляційний зв'язок між параметрами  $p \leq 0,05$ . Це означає, що захисний механізм заперечення пов'язаний з пошуком соціальної підтримки.

2. Кореляційний зв'язок за коефіцієнтом Пірсона між шкалами реактивне утворення та особистісної тривоги: отриманий результат 0.36, свідчить про те що існує статистично значущий кореляційний зв'язок між параметрами  $p \leq 0,05$ . Це означає, що захисний механізм реактивного утворення пов'язаний з особистісною тривогою людини.

3. Кореляційний зв'язок за коефіцієнтом Пірсона між шкалами інтелектуалізації та індексом агресивності: отриманий результат  $-0,37$  це свідчить про те що існує статистично значущий кореляційний зв'язок між параметрами  $p \leq 0,05$ . Це означає, що з підвищенням рівня інтелектуалізації знижується рівень агресивності.

**Висновки./Conclusions.** Захисні механізми є важливим аспектом психічного функціонування та адаптації особистості до стресових ситуацій та психічних конфліктів. Ці механізми відображають складну систему психічних процесів, спрямованих на забезпечення психологічного захисту від негативних впливів зовнішнього середовища або внутрішніх психічних конфліктів.

Аналіз результатів опитування «Індекс життєвого стилю» показав, що різні особистості використовують різні захисні механізми. Наприклад, деякі юнаки схильні до заперечення реальності, ігноруючи або відкидаючи неприємні думки та емоції. Це може мати короткострокові позитивні наслідки, але у довгостроковій перспективі може призвести до проблем з адаптацією та вирішенням проблем. Інші використовують придушення неприємних думок або регресію, що також може мати негативний вплив на їх психічне здоров'я у майбутньому. Таким чином, захисні механізми можуть бути як корисними, так і шкідливими в залежності від контексту і тривалості їх використання.

Дослідження також показало, що деякі юнаки використовують одночасно декілька захисних механізмів, зокрема інтелектуалізацію, регресію та заміщення, віддаючи перевагу їм над іншими. Це може свідчити про складний механізм захисту особистості від стресових ситуацій та психічних конфліктів.

Аналіз результатів опитування за методикою ворожості Басса-Даркі показав різний рівень агресивності та ворожості серед досліджуваної групи. Це свідчить про те, що вплив захисних механізмів може мати різні прояви в поведінці особистості, включаючи рівень агресивності та ворожості.

На основі проведення тесту тривожності Спілбергера виявлено, що серед досліджуваних юнаків високий рівень ситуативної та особистісної тривожності, що свідчить про загальний високий рівень тривоги серед цієї групи. Це може

бути обумовлено навколишніми обставинами, зокрема воєнним станом, який впливає на психічний стан та емоційний стан особистостей.

Аналіз результатів опитування на психічні стани особистості за методикою "16 Особистостей" показав різноманітні стани особистостей, зокрема домінування екстравертованих та інтровертованих типів особистості серед досліджуваної групи. Також виявлено, що значна частина юнаків характеризується неспокійним типом особистості, що може впливати на їхні способи адаптації та копінг-стратегії. У контексті копінг-стратегій, за результатами індикатора копінг-стратегій Амірхана, досліджувана група юнаків виявила середній рівень вирішення проблем та шуку соціальної підтримки. Однак більшість юнаків виявили низький рівень уникнення проблем, що свідчить про їхню готовність активно вирішувати проблеми та шукати підтримку у соціальному оточенні.

Подальший аналіз виконаний шляхом розрахунку коефіцієнта кореляції Пірсона показав наступне:

1. Між шкалами заперечення та пошуку соціальної підтримки існує статистично значущий кореляційний зв'язок між параметрами  $p \leq 0,05$ .
2. Між шкалами реактивне утворення та особистісної тривоги існує статистично значущий кореляційний зв'язок між параметрами  $p \leq 0,05$ .
3. Між шкалами інтелектуалізації та індексом агресивності існує зворотній статистично значущий кореляційний зв'язок між параметрами  $p \leq 0,05$ .

Тому, знайдені кореляційні зв'язки вказують на певні взаємозв'язки між захисними механізмами, копінг-стратегіями та психічним станом досліджуваної групи юнаків, що може бути важливим для подальшого розуміння їхнього психічного функціонування та емоційного стану. Отже, результати дослідження підтверджують важливість захисних механізмів у психічному функціонуванні та адаптації особистості, а також показують різноманітність їх використання і можливі наслідки для психічного здоров'я.

# ПСИХОЛОГІЧНІ ОСОБЛИВОСТІ РЕВНОЩІВ ЯК ФЕНОМЕНУ ПОДРУЖНЬОГО ЖИТТЯ

**Мисів Марія Русланівна**

Студентка

Державний педагогічний університет, м. Дрогобич, Україна

**Вступ.** Тема «Психологічні особливості ревнощів у подружньому житті» є досить актуальною, оскільки ревнощі можуть мати значний вплив на взаєностосунки між партнерами.

Ревнощі - це емоції, що мають найбільш сильний вплив і можуть призвести до негативних наслідків. Вони спричиняють стрес, страх, страждання, нервові розлади та можуть викликати негативну реакцію людини, таку як брехня, помста чи зрада. Надмірні ревнощі можуть отруювати життя всієї сім'ї, впливаючи на фізичне та психічне здоров'я, а також на виховання дітей. Крім того, статистика показує, що більша половина (майже 55%) побутових злочинів в Україні мають мотив ревнощів. Американський вчений Л. Джонсон писав: «...якщо полічити жертви жахливих битв, описаних в історії, і жертви ревнощів, то останніх буде набагато більше». [1]

Ця тема залишається актуальною, оскільки ревнощі є однією з основних причин розпаду стосунків. За даними А. Полєєва (2005), кожен п'ятий шлюб розпадається через ревнощі. Це проблема була предметом зацікавлення багатьох психологів, таких як Г. Крайг, Керрол Е. Ізард, Дж. Боулби, А. Полєєв та інші, проте ревнощі як психологічний феномен ще не вивчені повністю.

Метою статті є розкрити та вивчити психологічні аспекти ревнощів у подружньому житті, включаючи їх природу, вплив, прояви та наслідки, а також розробити рекомендації для подолання цього явища в сімейних парах.

Відповідно до вказаної мети було визначено наступні завдання: розкрити поняття «ревнощі», проаналізувати чинники, що спричиняють виникнення ревнощів у подружжі, описати прояви ревнощів у сімейних стосунках, проаналізувати наслідки ревнощів на партнерів у подружньому житті,

розробити рекомендації для запобігання та подолання ревнощів у подружньому житті

**Виклад основного матеріалу.** Історія виникнення терміну «ревнощі» має свої коріння у віддаленому минулому. У минулому ревнощі розглядали як один із проявів емоційного стану людини, наприклад, як «страх перед втратою контролю над певним благом», за визначенням Декарта. Ці почуття асоціювали з емоціями образи власної гідності, гніву, бажання абсолютної влади, сумнівів, самопокарання, страждань і тривоги. Деякі дослідники трактували ревнощі як форму заздрощів.

У словнику В. І. Даля (1955), термін «ревнощі» описується як сліпа та пристрасна недовіра, яка виникає у зв'язку з сумнівами у чужій любові та вірності. У словнику Д. Н. Ушинського ревнощі визначаються як бажання абсолютно володіти чимось, страх перед успіхом іншого, а також страх того, що хтось може зробити щось краще. Отже, ревнощі - це підозріле ставлення людини до об'єкта її поклоніння, пов'язане з сумнівами у його вірності або інформацією про його можливу невірність. Ревнощі - це явище, що сприймається по-різному залежно від кута зору. Деякі вважають ревнощі невід'ємною складовою кохання, показником його сили, тоді як інші переконані, що це лише прояв самовпевненості та егоїзму. Наприклад, Н. А. Бердяєв вважає ревнощі поневолюючим почуттям, що не має нічого спільного зі свободою людини. У психології сім'ї ревнощі розглядають як складний психологічний комплекс, пов'язаний із заздрістю, страхом, гнівом, тривогою та іншими емоціями, спричинений підозрою у невірності коханої людини.

З іншого боку, низка дослідників вважає, що ревнощі є емоцією, що ґрунтується на потребі володіти об'єктом кохання без обмежень, викликаючи сумніви та недовіру до нього. Це пов'язане зі страхом втратити цю людину, оскільки міжособистісні стосунки є одними з найважливіших у житті.

Становлення сімейних зв'язків вже на самому початку спільного життя піддається впливу ревнощів. Основні чинники, що призводять до виникнення

ревнощів, включають [5]:

1. Комплекс неповноцінності, який один з партнерів відчуває свідомо чи несвідомо через невпевненість у собі.
2. Попередні стосунки, особливо в повторних шлюбах.
3. Слухи та обмови заздрісників, які, не знайшовши щастя в особистому житті, насолоджуються руйнуванням щасливих і люблячих стосунків інших.
4. Легковажна поведінка одного з подружжя, постійний флірт.
5. Ревнощі внаслідок зради одним з подружжя.

Письменник Андре Моруа стверджує, що «ревнощі вбивають не лише особистість, але й любов». Ревнощі це сильне емоційне бажання влади над кимось, яке посилюється егоїзмом та бажанням контролювати іншу особу, і проявляється у недовірі та підозрілості. Часті прояви ревнощів свідчать про невпевненість не стільки в партнері, скільки у власній здатності втримати гармонійні взаємостосунки.

Симптоми ревнощів, які зазначає Т. І. Івашок [4]:

1. Погіршення настрою. Особа, що відчуває ревнощі, може переживати негативний погляд на речі. Світ бачиться в критичному світлі, а ставлення до себе і оточуючих стає скептичним.
2. Втрата здатності адекватно сприймати навколишнє. Охоплена ревнощами людина може мати спотворену логіку, яка не піддається здоровому глузду. Її точка зору на ситуацію може бути помилковою, а інтерпретація подій-перекрученою.
3. Посилення роботи уяви. Уява стає активною та малює похмурі картини, що ще більше поглиблюють стан ревнощів. Ревнощі можуть спричиняти перебільшені та негативні уявлення.
4. Втрата душевного спокою. Людина відчуває втрату душевного спокою, гідності та рівноваги. Почуття ревнощів можуть зруйнувати її внутрішній мир, примусово виводячи зі стану спокою.
5. Відчуття сильного болю, мук і страждань. Емоційний спектр

включає відчай, приниження, злість, гнів, жалість до себе, обурення та почуття ображеної гордості. Ревнощі можуть супроводжуватися інтенсивним емоційним дискомфортом.

Ці симптоми можуть впливати на психічний стан особи та взаємини в парі. Ревнощі, які ведуть до таких емоційних станів, можуть потребувати уваги та підтримки для подолання та вирішення проблем відносин.

Подружні ревнощі можуть мати різні наслідки, як для пари, так і для їх близьких. Ось деякі можливі наслідки:

1. Психологічні проблеми: Ревнощі можуть спричинити стрес, тривогу, депресію і навіть психічні розлади для обох партнерів. Постійний стан напруженості та перевірок може впливати на емоційний стан і ставлення до себе і партнера.

2. Порушення відносин: Ревнощі можуть призвести до зіпсування відносин між партнерами. Постійні суперечки, конфлікти та взаємне недовір'я можуть підірвати основи відносин і призвести до їх розриву.

3. Втрата довіри: Подружні ревнощі можуть призвести до втрати довіри один до одного. Партнери можуть відчувати, що їх партнер не вірить їм або навіть шпійонить за ними, що може створити серйозні проблеми в комунікації та взаєморозумінні.

4. Соціальна ізоляція: Люди, які страждають від ревнощів або живуть з ревнивим партнером, можуть почувати себе соціально ізольованими. Вони можуть уникати виходу в громадські місця, спілкування з друзями чи сім'єю через страх ревнощів партнера.

5. Фізичне насильство: У гірших випадках ревнощі можуть призвести до фізичного насильства. Партнер може використовувати насильство як спосіб контролю або покарання за уявлені або реальні зради.

6. Розлад в роботі і повсякденному житті: Ревнощі можуть вплинути на ефективність в роботі або на повсякденні справи. Люди можуть стати непродуктивними, забувати про свої обов'язки або навіть відмовлятися від занять тими хобі, які раніше приносили їм задоволення.



7. Руйнування інших стосунків: Ревнощі можуть також впливати на стосунки з іншими людьми, такими як друзі, родичі та колеги. Партнери можуть стати більш підозрілими або обережними у відношенні до інших людей, що може призвести до конфліктів і втрати дружби.

Подолання ревнощів у сімейних парах може вимагати деякої роботи та зусиль, але здорові способи комунікації та розуміння можуть допомогти подолати цю проблему. Ось кілька рекомендацій для попередження та подолання ревнощів у сімейних парах:

1. Відкрите спілкування: Спілкуйтеся відверто про свої почуття зі своїм партнером. Дозвольте йому зрозуміти ваші почуття та причини ревнощів.

2. Розуміння коренів ревнощів: Розберіться, чому ви відчуваєте ревнощі. Чи є вони засновані на реальних подіях чи на вашій внутрішній невпевненості?

3. Покращення самооцінки: Розвивайте свою впевненість та самоцінність. Це може включати роботу над власними цілями, хобі та інтересами.

4. Працюйте над довірою: Побудуйте довіру у ваших стосунках. Дотримуйтеся своїх обіцянок та будьте відверті зі своїм партнером.

5. Займайтеся саморозвитком: Працюйте над особистим зростанням та саморозвитком. Це допоможе вам стати більш цікавим і задоволеним самим собою, що може зменшити ревнощі.

6. Погоджуйтеся на здорові розваги: Погоджуйтеся на час, проведений окремо та з друзями, але забезпечуйте баланс з часом, який ви проводите разом.

7. Навчіться впізнавати та керувати емоціями: Навчіться розпізнавати свої емоції та реагувати на них з розумінням та контролем.

8. Пошук допомоги: Якщо ревнощами важко керувати самотійно, подумайте про звернення до професійного психолога чи терапевта, який може надати вам додаткову підтримку.

Найважливіше - усвідомлювати, що ревнощі є природними емоціями, проте важливо контролювати їх і обговорювати з партнером для підтримки та

зміцнення відносин, а не їх руйнування.

**Висновки.** Ревнощі у подружньому житті є складним і багатогранним явищем, яке може мати серйозні наслідки для відносин між партнерами та їх психічного стану. Симптоми ревнощів можуть бути різними, включаючи погіршення настрою, спотворену логіку, збільшену активність уяви та втрату душевного спокою. Негативні наслідки ревнощів включають психологічні проблеми, порушення стосунків, втрату довіри, соціальну ізоляцію, фізичне насильство та труднощі у роботі і повсякденному житті.

Для подолання ревнощів у сімейних парах важливо встановлювати відкрите спілкування, розуміти корені ревнощів, покращувати самооцінку, працювати над довірою, займатися саморозвитком, навчатися розпізнавати та керувати своїми емоціями. Також слід пам'ятати про можливість звернутися за професійною допомогою, яка може забезпечити психологічну підтримку та консультації для подолання цих проблем. Розуміння того, що ревнощі це нормальні емоції, але вони повинні бути керовані та обговорені з партнером, допомагає зміцнити відносини та зберегти гармонію у сім'ї.

Найголовніше - зрозуміти, що ревнощі можуть бути конструктивною силою у стосунках, якщо вони контролюються та обговорюються з партнером з метою зміцнення стосунків, а не руйнування

## ЛІТЕРАТУРА

1. Johnson Laird P.N.; Oatley K. The language of emotions: An analysis of a semantic field. *Cognition and emotions*, 3. - N.Y.: Grove Press, 2001. - P. 81-123.
2. Кісарчук З. Г. Психологічна допомога сім'ї: навч. посіб. К.:Главник, 2006.
3. Козловська Е. В. Психологічна готовність молодого подружжя до гармонізації стосунків: дис. канд. психол. наук. К., 2010.
4. Івашок Т. І. Феномен любові. М.: ТОР, 2003.
5. Шнейдер Л. Б. Психологія сімейних відносин / Л. Б. Шнейдер. - М.: Квітень-Прес, Вид-во ЕКСМО-Прес, 2000. - 512 с.

# ПРОФІЛАКТИКА ТРИВОЖНОСТІ ДІТЕЙ СТАРШОГО ДОШКІЛЬНОГО ВІКУ У ВЗАЄМОДІЇ ЗДО ТА СІМ'Ї ДИТИНИ

Недзельська Вікторія Юрїївна

Студент

Київський національний університет імені Тараса Шевченка  
м. Київ, Україна

**Вступ.** Працю присвячено дослідженню профілактики тривожності дітей старшого дошкільного віку у взаємодії ЗДО та сім'ї дитини. У сучасному світі, де діти все частіше стикаються зі стресовими ситуаціями та високими вимогами, питання профілактики та подолання тривожності набуває особливої важливості. Особливо це стосується дітей старшого дошкільного віку, коли формується їхня суспільна самосвідомість та установки, які вони збережуть протягом всього життя. Таким чином, володіння батьками компетенціями позитивного виховання є запорукою гармонійного розвитку особистості дитини.

Родинне виховання є першим природним і тривалим зв'язком загального виховання дитини. Без докорінного покращення розвитку сім'ї неможливо істотно змінити розвиток громадянського виховання. Це пов'язано з переважанням сімейного середовища для дитини, найбільшою віковою чутливістю до виховних впливів і важливою його тривалістю що стосується особливо дошкільного віку. Тому основою сімейної педагогіки є взаємовідносини поколінь.

Сімейне виховання, як зауважують Л. Йовенко та І. Терешко, представляє собою спрямований процес, орієнтований на формування особистості дитини під керівництвом батьків та близьких родичів. Цей процес спрямований на досягнення гармонійного розвитку особистості та підготовку її до майбутньої трудової та громадської діяльності. Він використовує різні методи, такі як виявлення любові до дитини, встановлення раціонального режиму, використання слова, праці, національних традицій тощо. Водночас у сім'ях з

порушеними стосунками між батьками та дітьми часто спостерігаються відхилення у розвитку особистості – дитина може вирости агресивною, жорстокою або емоційно відстороненою .

У Великому тлумачному словнику сучасної української мови зазначено, що «*виховання* – сукупність знань, культурних навичок, поглядів, що становлять загальний рівень духовного розвитку людини і є наслідком систематичного впливу, навчання», а «*виховувати* – вирощувати, навчаючи правил поведінки, даючи освіту та ін.».

Теоретичні аспекти особистісної тривожності у дошкільників розглядаються в психологічній літературі через призму її сприйняття як досвіду певної емоційної модальності, пов'язаної з мотивацією поведінки, діяльності та дитячо-батьківських взаємин. У словнику П. Горностая та Т. Титаренко тривожність визначається як психічний стан емоційної напруги, хвилювання, підвищеної вразливості, душевного дискомфорту, загострене почуття провини, настороженості, недооцінювання себе, невизначеність або передчуття неясної загрози значущі рівноваги особистості.

Ключові програми розвитку дошкільників, такі як «Дитина», «Українське дошкілля», «Я у світі» та ін., встановлюють суспільні очікування, що найбільше стосуються формування життєздатних, гнучких, свідомих та творчих особистостей. Вибір старшого дошкільного віку в даному дослідженні обґрунтовується тим, що, як наголошує О. Карпенко цей період є критичним для закладання основи всебічного розвитку особистості. У цьому віці можливо вчасно виявити та нейтралізувати негативний вплив тривожності. Це особливо важливо, оскільки практика досліджень показує, що майже у третини дошкільників виявляються ознаки тривожності

Т. Дуткевич зауважує, що емоційний стан дитини у нормі характеризується радістю життя, бадьорістю та оптимізмом. Саме ці емоційні стани створюють умови для формування особистості дитини, зокрема її самооцінки, впевненості в собі, віри в власні можливості та ініціативності. Якщо дитина більшу частину часу відчуває пригніченість та роздратованість,

швидко стомлюється або, навпаки, не може заспокоїтися, проявляє гіперактивність, демонструє нерішучість, схильна до плачу та впертості, то ці стани свідчать про проблеми в емоційній сфері, які можуть негативно відбиватися на формуванні її особистості. Постійні негативні переживання руйнують психологічну активність дітей та їх взаємодію з однолітками, впливають на її подальший розвиток. Страху у дітей починають проявлятися з двох років і досягають піку близько шести років .

Дослідники (А. Пасічниченко, О. Карпенко, М. Хіміч) в ході вивчення рівнів тривожності у дошкільнят виокремлюють такі характеристики: діти з високим рівнем тривожності постійно переживають відчуття страху, очікуючи небезпеки, дуже вразливі, нерішучі, мають низьку самооцінку. Діти зі середнім рівнем тривожності зазнають страхів та тривожних станів тільки під час окремої діяльності, нечасто виявляють ініціативу в спілкуванні. Діти з низьким рівнем тривожності звичайно переживають страх тільки в ситуаціях, що дійсно можуть бути загрозливими та містять певну небезпеку для них.

Специфіка відносин між дитиною та батьками прямо впливає на рівень тривожності дитини. Авторитарний підхід до виховання дітей лише підсилює тривожність. Неадекватність та обмеженість емоційного обміну та активної доброзичливої уваги зі сторони дорослих спричинює появу тривожності у дітей. Деякі дорослі помилково переконані, що відчуття тривожності сприяє формуванню слухняності у дитини. За їхньою думкою, тривожність – це швидкоплинне відчуття, яке не нашкодить дитині. Така думка призводить до того, що вони використовують фізичне і моральне покарання дитини як дисциплінарний інструмент. Психічне здоров'я дитини страждає, оскільки в ній переважають негативні емоції.

Питанням психології батьківства та його психологічного супроводу приділяли багато уваги українські вчені Н. Булатевич та Т. Яблонська. Проблеми сімейних взаємин, в тому числі питання щодо молодого сім'ї, яка виховує дошкільника висвітлені Т. Яблонською, яка зауважує, що «сімейне виховання органічно поєднує такі важливі чинники виховання як об'єктивний

вплив культури, традицій, звичаїв, поглядів народу, сімейно-побутових умов і безпосередня взаємодія батьків з дітьми, яка ґрунтується на родинній інтимно-емоційній близькості, любові, турботі, повазі і захищеності дитини. Сімейне виховання сприяє створенню сприятливих умов для задоволення потреб у повноцінному розвитку і саморозвитку особистості дитини».

Тобто формування здорової фізично та психологічно та духовно гармонійної особистості дитини значною мірою залежить від здатності батьків реалізувати модель позитивного батьківства, володіти наступним:

- системою психолого-педагогічних знань про особливості розвитку та виховання дитини;
- позитивною «Я-концепцією» себе як батька/матері, усвідомлення відповідальності за виховання дитячої особистості;
- зрілою особистісною структурою, що включає гуманістичні цінності, здатність до емпатії, рефлексії та самоконтролю;
- комунікативними навичками, необхідні для встановлення довірливих стосунків з дитиною та конструктивного вирішення конфліктів;
- володіння ефективними стратегіями подолання кризових станів, а також методиками ненасильницького виховного впливу.

**Ціль роботи.** теоретично обґрунтувати та експериментально перевірити ефективність психологічної роботи у співпраці фахівців ЗДО та батьків як засобу профілактики та запобігання тривожності у дітей старшого дошкільного віку.

Для досягнення мети визначені наступні завдання дослідження:

1. Розкрити сутність поняття, ознаки тривожності дітей старшого дошкільного віку.
2. Проаналізувати роль взаємодії фахівців ЗДО та батьків в процесі подолання і профілактики тривожності дітей старшого дошкільного віку.
3. Організувати та провести дослідно-експериментальну роботу з профілактики та запобігання тривожності у дітей старшого дошкільного віку.
4. Розробити програму для подолання тривожності у дітей старшого

дошкільного віку за участі батьків.

5. Проаналізувати результати та оцінити ефективність розробленої програми подолання тривожності у дітей старшого дошкільного віку в процесі взаємодії ЗДО та сім'ї дитини.

**Матеріали та методи.** *Теоретичні* – аналіз психолого-педагогічної, науково-методичної літератури, що забезпечив розгляд теоретичних питань із проблеми дослідження, методи аналізу та синтезу, узагальнення отриманої інформації з метою розкриття особливостей профілактики тривожності дітей старшого дошкільного віку; *емпіричні* – спостереження, бесіди, тестування, анкетування за допомогою наступних методик: тест «Маски» (за Т. Марцинковською) – діагностика емоційного розвитку дошкільника; тест тривожності (Р. Теммл, М. Дорки, В. Амен) – визначення рівня тривожності дитини старшого дошкільного віку; методика «Школа звірів» (Н. В'юнова, К. Гайдар) – виявлення наявності психологічного захисту та дослідження його механізмів на ранньому етапі розвитку у дошкільника; Анкета визначення ефективності взаємодії фахівців ЗДО з батьками щодо подолання тривожних станів у дітей; *статистичні* – кількісний та якісний аналіз результатів діагностики з відображенням результатів у табличному та графічному варіантах, що дало змогу здійснити об'єктивну діагностику та забезпечити достовірність результатів дослідження; *методи математичної обробки даних* за допомогою лінійної кореляції Пірсона, кількісний та якісний аналіз результатів діагностики.

**Результати та обговорення.** Дослідження полягає у розробці нової моделі підтримки емоційного добробуту дошкільнят. Результати дослідження можуть бути використані практикуючими психологами, вчителями, батьками та всіма, хто працює з дітьми цієї вікової групи, для створення більш відкритого, зрозумілого та підтримуючого середовища, яке допомагає дітям справлятися з тривожністю та іншими викликами складного сьогодення.

За результатами опитування педагогів та діагностування дітей виявлені наступні тенденції та проблемні моменти: більшість вихователів визнають

тривожність дітей дошкільного віку в сучасних складних умовах сьогодення актуальною проблемою та значна частина вихователів проводить певну роботу з профілактики тривожності дошкільників (регулярно або епізодично). Найбільш поширеними формами роботи є індивідуальні та групові заняття, консультації з батьками. Половина вихователів залучає батьків до цієї роботи (через консультації та батьківські збори). Однак достатньо значна частина педагогів (близько 25%) не проводить цілеспрямованої роботи з профілактики, а 30% вихователів не залучають батьків до цієї роботи. Половина респондентів відчуває потребу у додатковій підготовці з цього питання, що є важливим фактором, на який потрібно звернути увагу.

За результатами діагностики дошкільників можливо зробити узагальнення: більшість дітей (43%) продемонстрували середній рівень задоволеності стосунками з однолітками, 33% дітей показали високий та достатній рівень задоволеності стосунками, що є позитивним моментом, майже половина дітей (47%) продемонстрували середній рівень психологічного захисту, що вказує на нестійкість та недостатню сформованість захисних механізмів. Стосовно рівня тривожності, то більшість дітей (70%) показали середній та достатній її рівень, що є помірним показником, однак 13% дітей виявили високу тривожність, що потребує особливої уваги психолога та проведення спеціально розробленої психологічної роботи з вихователями та батьками.

**Висновки.** Детально вивчено особливості організації роботи з дітьми дошкільного віку, приділивши особливу увагу напрямку діяльності практичного психолога.

Розроблений науковий матеріал дослідження, вивчені необхідні наукові джерела за обраним напрямком дослідження та обґрунтувати методики дослідження

З метою формування вмінь і навичок для реалізації психодіагностичної, профілактичної, розвивальної та психокорекційної функції психолога організовано та проведено діагностичні заходи з дітьми старшого дошкільного



віку та опитування педагогів закладу за спрямуванням теми кваліфікаційного дослідження на оптимізацію психоемоційного стану дітей дошкільного віку в сучасних складних умовах та профілактики у них тривожності у тісній взаємодії ЗДО та батьків дитини.

За результатами проведеної дослідницької роботи зібраний емпіричний матеріал для кваліфікаційного дослідження, розроблено практичні рекомендації по темі кваліфікаційної роботи, які зумовлюють застосування в роботі з дошкільниками тренінги, консультування, взаємодію з батьками, інтеграцію спеціалізованих методик у педагогічний процес та організацію спільних заходів.

## ОСОБЛИВОСТІ РЕЗИЛЬЄНТНОСТІ ПІДЛІТКІВ В УМОВАХ ВІЙНИ

Поночовна Вікторія Павлівна

Студентка

Міжрегіональна Академія управління персоналом

м. Київ, Україна

**Вступ.** В умовах значних негативних впливів на психологічний, емоційний стан особистості під час воєнного стану зростає роль формування здатності особистості долати стрес із використанням особистісних ресурсів, зберігати своє фізичне та психічне здоров'я. Цю здатність у психологічній науці називають поняттям «резильєнтність особистості», яка формується під час психічного, соціального розвитку, вдосконалюється упродовж усього життя, відображає здатності особистості зберігати свою сутність у кризових ситуаціях, зберігати стабільний емоційний, психічний стан, самоконтролю, вдосконалюватися й саморозвиватись.

Але в умовах деструктивних викликів сучасності далеко не кожна особистість проявляє резильєнтність. Особливо це стосується тієї особистості, яка ще перебуває у процесі формування. Прикладом такої особистості є підліток. Адже у підлітковому віці ще триває процес формування особистості, з'являються нові психічні утворення, зміни, за яких особистість ще під впливом негативних зовнішніх чинників не може сформувати у собі резильєнтність. Тому потребує належного психологічного супроводу в цьому напрямі.

До проблем формування резильєнтності особистості зверталися Д. Асонов, К. Гуцол, С. Куцепал, Г. Лазос, Л. Музичко, Л. Пляка, О. Хаустова, О. Чиханцова та інші учені. У їхніх наукових розвідках основна уваги приділяється дефініції досліджуваного феномена, визначенню чинників, які впливають на резильєнтність особистості. Проте проблема формування резильєнтності у підлітковому віці в умовах воєнного стану залишається поза кутом наукових досліджень, що й зумовило відповідний вибір теми наукового пошуку.

**Мета роботи** - визначити психологічні особливості формування резильєнтності особистості у підлітковому віці в умовах воєнного стану.

**Матеріали та методи.** Для розв'язання поставленої мети було використано комплекс методів дослідження, зокрема:

- теоретичні: теоретичний аналіз та синтез, систематизація, порівняння і узагальнення даних наукових джерел;

- емпіричні: методики психодіагностики – «Опитувальник психологічної ресурсності особистості», ОПРО О. С. Штепи; «Шкала резильєнтності» К. Коннор-Д. Девідсона, модифікована Л. Кембел-Сілсом та М. Штайном (L. Campbell-Sills, M.V. Stein CD-RISC-10) та адаптована Н. В. Школіною; методика І. А. Усатова; Визначення стресостійкості та соціальної адаптації Т. Холмса, Р. Раге; методика діагностики суб'єктивного благополуччя особистості Р. М. Шаміонова та Т. В. Бескової.

Для проведення вивчення особливостей резильєнтності підлітків в умовах війни було обрано 60 респондентів. Їх вік – 12-16 років. Усі респонденти проживають в Україні під час дії воєнного стану. Дослідження охоплено 30 шестикласників і 30 десятикласників.

Діагностичними конструктами емпіричного дослідження обрано показники психологічної ресурсності, резильєнтності, психологічного благополуччя особистості, стресостійкості, завдяки яким формується інтегральний образ резильєнтності особистості.

**Результати та обговорення.** Емпіричним дослідженням встановлено, що: половині опитаним складно працювати над саморозвитком, вирішувати особисті й навчальні питання, використовуючи для цього свій потенціал, також складно досягати автономності та самодостатності у ситуації прийняття рішень поточної життєдіяльності, зокрема, у складних обставинах життя проявляти креативність та досягати успіху особисто та допомагати у цьому іншим людям, підтримуючи їх та надихаючи до цього, спираючись на почуття любові до ближнього; більшість підлітків мають середній рівень резильєнтності особистості, проте досить значною є категорія опитаних із низьким рівнем

прояву аналізованого діагностичного показника; найбільша кількість опитаних підлітків мають середній рівень стресостійкості, найменша – вище середнього і нижче середнього (однакова кількість респондентів); більшість опитаних мають низький рівень опірності стресам, найменше осіб – високий ступінь опірності стресам.

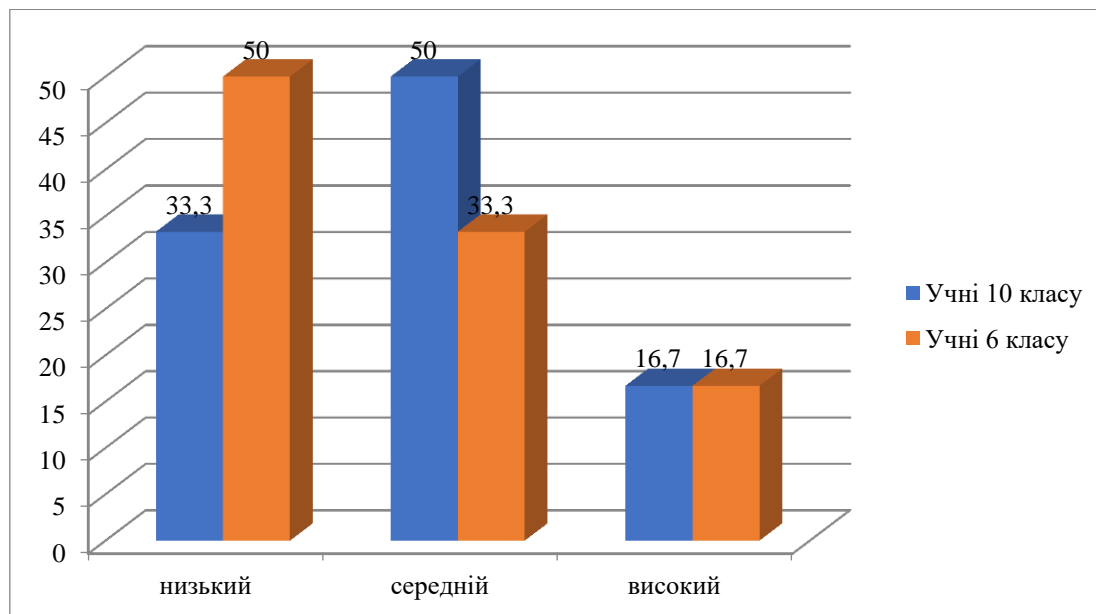

**Рис. 1 Порівняльний аналіз рівнів резильєнтності серед підлітків, що навчаються у 6 та 10 класах, %**

Як бачимо із рис.1, в десятикласників вищі показники резильєнтності порівняно із шестикласниками, оскільки серед учнів 10 класу зафіксовано більше осіб із середнім рівнем аналізованого показника і меншу кількість респондентів із низьким рівнем прояву поточного діагностичного конструкту.

Узагальнюючи інформацію маємо підкреслити, що в цілому підліткам складно протистояти дії стресових факторів, адаптуватися у стресових ситуаціях; найбільше респондентів продемонстрували середній рівень суб'єктивного благополуччя за усіма шкалами, найменша кількість підлітків мають високий рівень психологічного благополуччя за усіма шкалами.

**Висновки.** Під час бойових дій на території України у підлітків проявляються деструктивні впливи на біологічному (вітальна загроза, неможливість задоволення побутових потреб через пошкодження майна),

фізіологічному (зниження імунітету, розлади харчової поведінки, та психологічному (стрес, посттравматичні стресові розлади, депресія, агресивність, тривожність, культурний шок) рівнях. Саме тому надважливо розвивати здатність протистояти стресу.

На основі проведеного дослідження можна сформулювати загальні рекомендації щодо підвищення резильєнтності підлітків:

1. Заняття фізичною активністю (спорт, тренування, руханки, гімнастика).
2. Планувати час відпочинку (подорож, прогулянка, зустріч з друзями).
3. Збільшити обсяг особистого часу (часу на себе).
4. Працювати з сервісами, спрямованими на зниження тривожності та емоційної напруги (Svitlo, Mindshift, Booster Buddy, Daylio, Друг. Перша допомога).
5. Використовувати духовні практики для відновлення сил.
6. Участь у нових активностях, відчуття нових емоцій.
7. Нормалізація режиму дня та харчування
8. Чітке визначення пріоритетів, бажань, цілей.
9. Знайти хобі, яке приносить вам приємні емоції (читання, прогулянки, кулінарія, музика та багато іншого).
10. Сповільнити свій темп життя.
11. Намагатися висипатися та загалом дбати про здоров'я.
12. Збільшити фізичну активність й отримувати від неї задоволення (тривалі піші прогулянки, скандинавська ходьба, хайкінг, біг, йога, спортзал).
13. Відпочивати від різних гаджетів.
14. Займатися творчою діяльністю.
15. Переглядати мотиваційні ролики.
16. Брати участь творчих справах, демонструвати свої вміння й досвід.
17. Надавати перевагу невимушеному живому спілкуванню.
18. Практикувати прослуховування музики гімнастичні та релаксаційні

вправи, арт-терапію.

19. Частіше вдаватися до вербалізації своїх емоцій, почуттів і відчуттів.

20. Частіше висловлювати свої думки, аналізувати ситуації, робити висновки, проводити паралелі.

Перспективу подальших наукових пошуків вбачаю у розробці методичних порад щодо психологічного супроводу формування резильєнтності підлітків в умовах війни.

# ДОСЛІДЖЕННЯ СОЦІАЛЬНО-ПСИХОЛОГІЧНИХ ОСОБЛИВОСТЕЙ АУТОАГРЕСИВНОЇ ПОВЕДІНКИ САМОТНІХ ЖІНОК В УМОВАХ ВОЄННОГО СТРЕСУ

**Прудка Ганна Іванівна**  
здобувачка 2-го курсу магістратури  
Науковий керівник

**Федосова Людмила Олексіївна**  
к.психол.н., доцент

Навчально-науковий інститут психології та соціальних наук  
ПРАТ «Вищий навчальний заклад  
«Міжрегіональна академія управління персоналом»  
м. Київ, Україна

**Вступ.** У зв'язку зі складною ситуацією в Україні та світі, агресивність стає предметом підвищеного інтересу через особливості емоційного стану громадян, що є результатом військових дій, нестабільності економіки, соціальної незахищеності, невизначеності майбутнього тощо. Ця ситуація призводить до збільшення випадків аутоагресії, особливо серед тих, хто втратив близьких, дім, бізнес, майно чи зазнав інших втрат. Необхідно враховувати, що самотність у таких умовах стає особливо актуальною і болючою для суспільства, особливо для жінок, які часто опиняються у важкій життєвій ситуації.

Величезна кількість науковців приділяла увагу вирішенню цього питання: проблему аутоагресії по відношенню до соціального середовища розглядали такі науковці, як В. В. Козлов, Л. І. Анциферова, Т. Г. Візель, Г. Я. Пілягіна та ін. Самотність досліджувалася у працях Й. В. Гете, Ж.-Ж. Руссо, Е. Фромма, Е. Еріксона, Д. Майерса, Ю. М. Швальби, О. В. Данчевої, О. С. Алейнікової, В. І. Силяєвої, І. С. Кона та багатьох інших.

Дослідження даної проблеми сьогодні проводилося з врахуванням умов загального воєнного стресу, адже повномасштабна війна в Україні створила унікальні стресові умови, незнані сучасним суспільством протягом декількох поколінь. Аналіз особливостей аутоагресивної поведінки самотніх жінок в

умовах війни може відкрити нові знання про те, як стать впливає на способи вияву та подолання стресу, принести нові уявлення про специфічні проблеми й потреби цієї вразливої групи, сприяти комплексному розумінню даного явища з метою розробки нових, адаптованих до сучасних соціальних умов, інтервенційних стратегій з попередження аутоагресивної поведінки у цієї вразливої групи суспільства.

Таким чином **метою** даної роботи стало дослідження соціально-психологічних особливостей поведінки самотніх жінок, що знаходяться в умовах воєнного стресу для подальшої розробки шляхів профілактики у них аутоагресивної поведінки.

**Матеріали та методи.** З метою вивчення психологічних особливостей емоційного стану самотніх жінок, було проведено дослідження в якому взяли участь 30 одиноких жінок (студенток заочного відділення Навчально-наукового інституту психології та соціальних наук МАУП), контрольну групу склали 30 несамотніх жінок (також студенток заочного відділення ННПСН МАУП) віком від 25 до 40 років. Експериментальна та контрольна групи не мали істотних відмінностей за віком (переважно середнього віку), соціальним рівнем та рівнем освіти (переважно вища та неповна вища).

Спочатку було проведено теоретичний аналіз наукової літератури з проблеми аутоагресивної поведінки, поняття самотності та психологічних особливостей самотніх жінок.

На другому етапі було проведено емпіричне дослідження психологічних особливостей емоційного стану самотніх жінок, у тому числі аутоагресивних тенденцій. Таким чином були здійснені: вибір діагностичних методів для емпіричного дослідження; проведено верифікаційний експеримент, під час якого були виявлені психологічні особливості стану самотніх жінок.

Експериментальне дослідження проводилось за такими методами:

- анкета «Прогноз» для визначення рівня нервово-психічної стійкості;
- опитувальник Айзенка для оцінки симптомокомплексу екстраверсії-



інтроверсії та нейротизму;

- методика «Соціально-психологічна адаптація» К. Роджерса, Р. Даймонда;

- шкала реактивної та особистісної тривожності (Спілбергер-Ханін);

- метод Зунге для диференціальної діагностики депресивних станів (адаптація Балашової Т. І.)

**Результати та обговорення.** За результатами опитувальника «Прогноз»-методу оцінки рівня нервово-психічної стійкості, 85% самотніх жінок мають високу ймовірність нервово-психічних депресій, 15% з них мають ймовірність нервово-психічних депресій, особливо в екстремальних умовах; низьку ймовірність нервово-психічних депресій не виявлено серед представників цієї групи, що свідчить про несприятливий прогноз для цих людей.

Згідно результатам опитувальника Айзенка для визначення екстраверсії-інтроверсії та нейротизму, у 35% самотніх жінок спостерігаються ознаки крайньої, а у 40% - вираженої інтроверсії (із замкнутістю, фіксацією на власних психотравмуючих переживаннях, почуттям провини тощо), високий рівень нейротизму, що характеризується емоційним збудженням і схильністю до психопатології в емоційній сфері.

Результати методики Роджерса-Даймонда показали у досліджуваній групі високу (85%) дезадаптованість, неприйняття інших і себе, зовнішній контроль, схильність до домінування у спілкуванні, емоційний дискомфорт.

За результатами методу Спілбергера-Ханіна серед 60% обстежених самотніх жінок відзначена висока ситуаційна та особистісна тривожність.

Проведення методики диференційної діагностики депресивних станів Зунге (адаптація Т. І. Балашової) виявило у самотніх жінок високий відсоток істинної депресії (60%), багато випадків маскованої депресії і жодного випадку легкої ситуативної депресії або невротичного походження.

Війна створює стресові умови, які можуть спричинити розвиток психічних розладів, включаючи депресію, тривожність, посттравматичний

стресовий розлад тощо. Самотні жінки, які можуть бути вразливою групою суспільства в цих умовах, можуть демонструвати аутоагресивну поведінку як засіб подолання емоційного стресу та психологічного дискомфорту. Усе це підкреслює необхідність надання самотнім жінкам психологічної допомоги в індивідуальній та груповій формі.

**Висновки.** Дослідження соціально-психологічних аспектів аутоагресивної поведінки самотніх жінок у воєнний час є важливим для розуміння, підтримки та поліпшення психічного здоров'я цієї вразливої групи, яка окрім власного деструктивного стану самотності перебуває ще й під впливом воєнного стресу. Отримані дані дозволять виокремити специфічні психологічні особливості даної групи суспільства для розробки більш ефективних шляхів профілактики у них аутоагресивної поведінки та створити нові інтервенційні стратегії, адаптовані до нової об'єктивної реальності, адже умови існування сучасного суспільства зазнали незворотних змін і попередньо розроблені програми психологічної допомоги можуть виявитися неефективними.

## ЛІТЕРАТУРА

1. Візель Т. Г., Сенкевич Л. В. Агресія та аутоагресія: передумови, прояви, наслідки. - 2005. - 428 с.
2. Кон І. Багатолика самотність. / І. Кон // Популярна психологія: Хрестоматія: Навч. посібник для студентів педінститутів / Упоряд. В. В. Мироненка. - Просвітництво, 1990. - С. 162-170.
3. Сіляєва В. І. Жіноча самотність як психологічна проблема / В. І. Сіляєва // Практична психологія та соціальна робота. - 2000. - №4. - З. - С 33-35.
4. Франкл В. Воля до змісту (Viktor E. FRANKL PSYCHOTHERAPY AND EXISTENTIALISM. Selected Papers on Logotherapy) / Пер. з англ. - Квітень-Прес, Вид-во ЕКСМО-Прес, 2000. - 368 с.

# ВІКОВІ ТА СОЦІАЛЬНІ АСПЕКТИ ТРИВОЖНОСТІ МОЛОДШИХ ШКОЛЯРІВ

Розпутня Анна Олексіївна

Студентка

Запорізький національний університет

м. Запоріжжя, Україна

**Вступ.** У сучасному світі проблема тривожності стає все більш актуальною. Це пов'язано з тим, що відбуваються динамічні зміни у всіх суспільних сферах, впливаючи на життя кожної людини. Дані Всесвітньої організації здоров'я свідчать про актуальність проблеми тривожності. Так, тривожні розлади у світі посіли четверте та шосте місце у високорозвинених країнах серед усіх психічних і соматичних захворювань, які стали причиною розвитку інвалідності; вони належать до хронічних захворювань, які мають найбільший вплив на життя пацієнтів [2].

Інформаційно-технологічний розвиток, перехід на формат онлайн у навчальній та професійній діяльності, повномасштабна російсько-українська війна – все це впливає на повсякденне життя українських громадян. Кожна людина, яка проживає в Україні може відчувати страх, тривогу та стрес-регулярні повітряні тривоги, загрози бомбардування, впливають на емоційно-психологічний стан дорослих і дітей.

Молодший шкільний вік – це етап в житті дитини, який передбачає кардинальні зміни у житті. Змінюється провідний вид діяльності з ігрової на навчальну, збільшується коло спілкування (вчителі, педагоги, однокласники), з'являються нові обов'язки (виконання домашніх завдань, підготовка до школи, відвідування уроків). Зміни у житті дитини у молодшому шкільному віці також можуть впливати на появу відчуття стресу, страху чи тривоги, що у подальшому може вплинути на формування тривожності.

**Мета роботи** – теоретично дослідити та обґрунтувати вікові та соціальні аспекти тривожності молодших школярів.

**Матеріали та методи.** Для вирішення поставленої мети був проведений комплексний та системний аналіз психологічної та педагогічної літератури з проблематики тривожності молодших школярів. Серед наукових методів використовувались наступні: метод аналізу та синтезу для уточнення сутності понять дослідження; систематизація та класифікація для визначення основних вікових та соціальних аспектів тривожності молодших школярів; узагальнення для формулювання висновків дослідження.

**Результати та обговорення.** Поняття «тривожність» визначається у психологічному словнику, як «досить стійка індивідуальна характеристика особистості, що відображає її схильність до неспокою і передбачає наявність у неї тенденції сприймати досить багато ситуацій як загрозливих, відповідаючи на кожен з них певною реакцією» [3, с. 194].

Поняття шкільна тривожність визначається українськими науковцями, як:

– «підвищене хвилювання, яке виникає у першу чергу у навчальних ситуаціях, в очікуванні негативної оцінки або негативного ставлення до себе з боку вчителя та однокласників» (А. Тат'янчикова) [4];

– «один із різновидів тривожності, що формується ще у дошкільному віці та полягає в очікуванні навчальних неприємностей» (Н. Сабат, Л. Янків) [5];

– «форма прояву емоційного неблагополуччя дитини, яка виражається в хвилюванні, підвищеному занепокоєнні в навчальних ситуаціях, у класі, в очікуванні поганого ставлення до себе, негативної оцінки з боку вчителів, батьків та однолітків (А. Хом'як) [7, с. 5].

*Основними джерелами тривожності* виступають: очікування фізичної шкоди, страх втратити любов, переживання почуття провини, неможливості впоратися з труднощами. *Основними чинниками*, які впливають на формування тривожності у молодших школярів виступають: «внутрішні особистісні конфлікти, передусім, пов'язані з оцінкою власної успішності у різноманітних галузях діяльності; порушення міжособистісних стосунків у найближчому оточенні; соматичні зміни. Призводять до розвитку тривожності кризові ситуації, що породжують внутрішні конфлікти у дитини: негативні вимоги, які

ставлять дитину у залежне становище, неадекватно завищені або суперечливі вимоги оточення» [1].

Розглядаючи тривожність молодших школярів важливо уточнити особливості цього вікового періоду. Молодший шкільний вік характеризується наявністю незначного соціального та морального досвіду у дітей, підвищеною емоційністю, імпульсивністю та безпосередністю у поведінці. Діти цього віку є вразливими та одночасно пластичними по відношенню до моральних та етичних впливів; вони прагнуть постійно розширювати коло спілкування [6, с. 46]. Молодші школярів зберігають в собі багато якостей, які притаманні дітям: наївність, легковажність, відчуття необхідності присутності дорослого поряд. Одночасно з цим у молодших школярів з'являється інший підхід до логічного мислення. У дітей молодшого шкільного віку тривожність може виникати у різноманітних ситуаціях. Вченими виділені різновиди тривожності, у залежності від ситуацій, які з нею пов'язані:

- 1) тривожність через навчальний процес – навчальна тривожність;
- 2) тривожність через уявлення про себе – самооцінна тривожність;
- 3) тривожність через спілкування – міжособистісна тривожність.

Тривожність у молодших школярів може проявлятися у різноманітних аспектах – у поведінці, в емоційному чи фізіологічному стані. Так, основними емоційними проявами тривожності у дітей молодшого шкільного віку є: постійне відчуття страху або небезпеки; неспокій та нетерплячість; дратівливість; низький рівень концентрації уваги.

Фізіологічними проявами тривожності у молодших школярів можуть бути: м'язова напруга; наявність проблем з кишківником, нудота, діарея; коливання апетиту; холодний піт; прискорене серцебиття, тремтіння, задишка; головні болі; порушення сну.

Основними поведінковими проявами тривожності у молодших школярів виступають: неможливість розслабитися; прокрастинація (відкладання справ на потім); втрата довіри до життя і людей; бажання уникати ситуацій, які можуть викликати тривогу.

Основними ознаками тривожності дітей молодшого шкільного віку є:

- неуважність та занепокоєння, проблеми з концентрацією;
- небажання ходити до школи, прогули;
- зацикленість на проблемі, що викликає занепокоєння;
- складнощі при відповіді на запитання в класі;
- невпевненість у собі;
- виникнення страху та переживань у незнайомих ситуаціях або при здійсненні помилки;
- перфекціонізм (бажання робити все ідеально) або прокрастинація (відкладання справ на потім);
- головний біль, нудота, біль у животі;
- уникнення спілкування чи групової роботи.

У молодших школярів «страхи і небажання ходити до школи викликані самою системою навчання, у тому числі несправедливою або нетактовною поведінкою вчителя. Причому серед таких дітей є школярі з різною успішністю» [7, с. 6]. Важливо вчасно виявляти прояви тривожності у молодших школярів. Звертаючи увагу на поведінку, емоційний та фізіологічний стан дитини молодшого шкільного віку можна виявити підвищену тривожність на етапі її зародження, що у подальшому дозволить швидко та ефективно вирішити цю проблему.

**Висновки.** Таким чином, аналіз наукової літератури дозволив визначити, що тривожність у молодших школярів може виникнути через навчальний процес, уявлення про себе або спілкування. Віковими особливостями молодшого шкільного віку є наявність незначного соціального та морального досвіду у дітей, підвищена емоційність, імпульсивність, безпосередність, вразливість, пластичність та прагнення розширювати коло спілкування. Тривожність у молодшому шкільному віці може проявлятися в поведінці, емоційному та фізіологічному станах. Виявлення проявів тривожності у молодших школярів на ранніх етапах дозволить вирішити цю проблему максимально швидко та ефективно. Тому батькам, вчителям та педагогам

важливо звертати увагу на поведінку, емоційний та фізіологічний стан дитини. Подальші перспективи дослідження вбачаємо у розробці теоретико-методичних рекомендацій щодо зниження рівня тривожності у молодших школярів у процесі навчальної діяльності.

## ЛІТЕРАТУРА

1. Корнієнко С. Особливості культури здоров'я дітей дошкільного віку. *Науковий вісник Ізмаїльського державного гуманітарного університету. Серія «Педагогічні науки»*. 2019. Вип. 39. С. 45–51.

2. Купко Н. Тривожні розлади: особливості перебігу, діагностування та лікування. *НейроNews*. Вип. 10 (111). 2019. С. 37–40. URL: <https://neuronews.com.ua/ua/archive/2019/10%28111%29/pages-37-40/trivozhni-rozladi-osoblivosti-perebigu-diagnostuvannya-ta-likuvannya-#gsc.tab=0> (дата звернення: 22.03.2024).

3. Сабат Н. В., Янків Л. І. Діагностика тривожності дітей позбавлених батьківського піклування. *Науковий часопис НПУ імені М. П. Драгоманова*. 2019. Вип. 70. С. 224–229.

4. Синявський В. В., Сергєєнкова О. П. Психологічний словник / ред. Н. А. Побірченко. Київ : Науково-метод. ради МОН України, 2007. 336 с.

5. Тарасова К. І. Особливості прояву тривожності молодших школярів та підлітків. *Освіта і наука*. 2021. №. 1. URL: <https://e-journals.udu.edu.ua> (дата звернення: 22.03.2024).

6. Татьянчиков А. О. Динаміка шкільної тривожності учнів на етапі переходу до навчання в основній школі. *Вісник Харківського національного університету імені В. Н. Каразіна*. 2013. Вип. 52. С.156–159.

7. Хом'як А. О. Соціально-психологічні чинники шкільної тривожності молодших школярів. *Андрогогічний вісник*. Житомир: Вид. ЖДУ ім. І. Франка, 2019. Вип. 10. 170 с. С. 158-164 URL: [http://library.zu.edu.ua/andragogichniy\\_visnyk.html](http://library.zu.edu.ua/andragogichniy_visnyk.html) (дата звернення: 22.03.2024).

# ГЕНДЕРНІ ПСИХОЛОГІЧНІ ОСОБЛИВОСТІ СУЧАСНОЇ МОЛОДОЇ СІМ'Ї

**Сергієні Олена Віталіївна,**

докт. мед. наук, професор,  
професор кафедри Психології та педагогіки

**Козаков Артем Олександрович,**

студент

Дніпропетровській державний університет внутрішніх справ

**Кислицька Ілона Іванівна,**

Директор психіатричної лікарні м. Маріуполь, Київ

**Кислицький Іван Олександрович,**

Експерт навчально-методичного центру

Київського медичного Університету

**Вступ / Introduction.** Актуальність даної теми полягає у тому, що сучасна родина та процеси, які супроводжують її існування значно змінилися на протязі останніх років. Входження України до нового соціокультурного простору, формування нових цінностей та розвиток нових соціально-економічних відносин пропонує формування та розвиток нових форм сімейних відносин, які ґрунтуються на прийнятті нових цінностей та розвитку нових форм міжособистісних відносин подружжя, іншого ніж раніше ставлення до подружнього життя та своєї ролі у ньому.

Сім'я є найменшим осередком суспільства, що постійно відчуває на собі безпосередньо чи опосередковано ті зміни, які відбуваються у країні та відповідно сама накладає відбиток на розвиток суспільства. Процес формування, становлення та розвитку сучасної української сім'ї проходить у складних і суперечливих умовах, на фоні яких відбувається погіршення фізичного і психічного стану здоров'я людей, зростання міжособистісної ізоляції, агресивності, нездатності розв'язувати проблеми і конфлікти, що виникають на їх життєвому шляху. Сьогодні сім'я стикається з цілою низкою нових проблем, значною мірою втрачає здатність виконувати життєво необхідні функції і стоїть на порозі кризи. З огляду на те, що сім'я, особливо молода,



стикається з цілою низкою нових проблем, можна говорити, що ситуація з сімейними стосунками поступово погіршується внаслідок збільшення протиріч і конфліктів у суспільстві.

**Ціль роботи / Aim.** Провести теоретичний аналіз наукової літератури та емпірично дослідити гендерні психологічні особливості подружжя у сучасній молодій сім'ї.

**Матеріали та методи / Materials and methods.** В дослідженні використовувалися такі методи:

1. Теоретичний аналіз наукової літератури з досліджуваної проблеми.

2. Емпіричні (анкетування, спостереження, психодіагностичне тестування за допомогою методик: методика діагностики міжособистісних відносин Т. Лірі, методика В. В. Бойко «Діагностика емоційних бар'єрів в міжособистісному спілкуванні», методика «Дослідження рівня емпатійних тенденцій» В. В. Бойко, опитувальник «Характер взаємодії подружжя в конфліктних ситуаціях» Ю. Є. Альшиної, Л. Я. Гозман, метод діагностики міжособистісних відносин (ДМО) Л. Н. Собчик, методика «Дослідження гендерних стереотипів методом особистісного семантичного диференціалу» О. Кустової, методика діагностики домінуючої стратегії психологічного захисту в спілкуванні В. В. Бойко).

3. Математико – статистичні (критерій Пірсона, критерій Стьюдента, ранжування, обчислювання середнього та ін.)

Матеріалами роботи слугували соціально-психологічні дослідження подружжя із 40 молодих сімей.

**Результати та обговорення / Results and discussion.** Молода сім'я - це сім'я в перші 3 роки після укладення шлюбу (у разі народження дітей – без обмеження тривалості шлюбу) за умови, що жоден з подружжя не досяг 30-річного вік. Таким чином, шлюб повинен бути першим; тривалість спільного життя до 3 років; межа віку подружжя від 18 до 30 років. Соціально-економічна криза в країні, недоліки державної політики, яка не сприяє зміцненню шлюбно-сімейних відносин, призводить до того, що найбільший відсоток

розлучень приходить на сім'ю, яка прожила менше 3 - 5 років.

Поняття "статус молодої сім'ї" у багатьох країнах є однаковим насамперед стосовно вікових меж молодого подружжя. В Україні відповідно до ст. 1 Закону України "Про внесення змін до Закону України від 23 березня 2000 р. № 1613-III "Про сприяння соціальному становленню та розвитку молоді в Україні", молодою сім'єю є подружжя, в якому вік чоловіка та дружини не перевищує 30 років. Таким чином, законодавчо встановленими ознаками молодої сім'ї є: наявність офіційно укладеного шлюбного союзу; тривалість спільного життя - до 3 років; межа віку подружжя - від 18 до 30 років.

На думку Ф.А. Мустаєвої, існує три типи молодих сімей:

1. Перший тип – традиційний. Сім'я подібного типу характеризується орієнтацією подружжя виключно на сімейні цінності, на дводітну (або як) сім'ю. Лідером у ній є чоловік. Дозвілля частіше спільне, закрите.

2. Другий тип – дружини орієнтовані переважно на розвиток особистості, мають установку на малодітну сім'ю. Спостерігається соціально-рольова рівновага (наскільки можна використовується допомога батьків подружжя).

3. Третій тип – молоде подружжя орієнтоване переважно на розваги. У цьому типі подружжя має як загальних друзів, так і кожен своїх у складі, зазвичай, колишнього оточення. Репродуктивні установки припускають бездітну чи малодітну сім'ю.

Виділяються стадії розвитку молодої родини. Наприклад, на думку Н. Акермана, молода сім'я свого розвитку проходить три стадії:

Перша стадія – стадія монади – коли самотній молодий чоловік чи дівчина, фінансово самостійні, живуть окремо від сім'ї батьків, самостійно реалізуючи свої потреби, виробляючи певний досвід самостійного життя, перевіряючи на своєму досвіді правила, засвоєні у батьківській сім'ї. І на цій стадії формуються усвідомлені і перевірені практично правила власного існування, дуже важливі для розвитку майбутньої сім'ї.

Діада - пошук компромісу, коли молодята встановлюють правила свого спільного життя, проходять період адаптації, звикають до нових сімейних

ролей. Стадія діади надзвичайно важка і важлива для молодят, і від того, як і в якій обстановці будуть вироблені правила спільного існування, чи будуть ці правила дійсно прийняті подружжям, або один з них буде домінувати, а інший просто підкориться нав'язаним йому правилами в силу слабшого характеру або під впливом якихось інших обставин, залежить життєвий стиль розвитку сім'ї: чи будуть там накопичуватися проблеми або подружжя з позиції співробітництва буде вирішувати проблемні ситуації на стадії їх виникнення.

Згодом молода сім'я, часто незалежно від того, наскільки успішно вона вирішила проблеми діади, вступає в наступну стадію життєвого циклу - тріаду: у молодят народжується дитина. Цей час серйозної кризи для будь-якої сім'ї. Подружжя вважає, що з народженням дитини все стане краще, адже традиційно прийнято ідеалізувати материнство. Існує мало не змова мовчання щодо того, яким важким воно насправді є. Справді, відносини в молодій сім'ї піддаються серйозним випробуванням, наприклад таким, як структурна криза сім'ї. Часто у подружжя виникає відчуття, що вони стали далі один від одного. Саме на цю стадію припадає пік чоловічих зрад, який пов'язаний скоріше з труднощами перегляду сімейних правил і обов'язків. Ці труднощі є головною причиною конфліктів, можливого емоційного «розлучення», яке може спровокувати і справжнє розлучення. І те, як реально буде розвиватися сім'я при появі новонародженого, багато в чому буде залежати від того, яку базу, не тільки емоційну, але і матеріальну, заклало подружжя, розуміючи, який важкий період їм доведеться пережити. Сім'я як спільність людей, пов'язаних відносинами подружжя, батьківства, спорідненості, спільного домогосподарства, виконує найважливіші соціальні функції, основними з яких є: генеративна (репродуктивна), психологічна (психотерапевтична), соціально-культурна, економічна і господарсько-побутова, комунікативна, гедоністична. Генеративна (репродуктивна) функція обумовлена необхідністю продовження людського роду, що є не тільки біологічною потребою, але також має величезне соціально-економічне значення для збереження популяції. Суспільство зацікавлене в тому, щоб кожне наступне покоління було, принаймні, не меншечисельне, ніж

попереднє. Найбільший внесок у задоволення цієї потреби вносять саме молоді сім'ї, і для них ця функція може бути визнана пріоритетною.

У той же час сім'я зацікавлена в дітях, причому сьогодні це скоріше не економічна (діти - гарантія забезпеченої старості батьків), а морально-емоційна потреба. Сім'я без дітей у деякому роді неповноцінна. Дорослі люди, які не продовжили себе в дітях, переживають почуття ущербності, порожнечі. Тим часом в останні роки спостерігається тенденція збільшення частки сімей, що складаються з 2-3 осіб, майже третина сімей в Україні не мають неповнолітніх дітей. Це в кращому випадку ті, хто вже виростив своїх дітей, у гіршому - ті, хто їх не мав і обзаводитися дітьми не збирався. Установка на бездітність, на жаль, не просто є - вона поширюється серед подружжя дітородного віку, в першу чергу - в молодих сім'ях. Це викликано, з одного боку, зростаючими матеріально-економічними труднощами, перетворенням дитини «в предмет соціальної розкоші», з іншого - з висловлювань наших респондентів – небажанням потенційних батьків обмежувати свою свободу: в освіті, роботі, підвищенні кваліфікації, проведенні вільного часу, реалізації своїх здібностей, і, нарешті, духовним і морально-етичною кризою, що уразила сучасне суспільство, в системі цінностей якого - престижні речі, машина, породиста собака, але немає місця дитині. Молоді сім'ї з цієї причини відкладають народження первістка, а народження другої, а тим більше третю дитину, іноді не планують взагалі. Державна політика щодо матеріального стимулювання народжувальності в більшій мірі стимулює народжуваність в проблемних, мало забезпечуваних, маргінальних сім'ях.

Термін «гендер» вперше застосований в 1975 році та це було викликано чітким розмежуванням конституціональних і соціокультурних аспектів у розрізненні чоловічого і жіночого, пов'язуючи їх з поняттями статі і гендеру.

Сучасний філософський словник визначає «гендер» у двох значеннях: загальному – різниця між чоловіками і жінками за анатомічною статтю; соціологічному – соціальний поділ, який часто ґрунтується на анатомічній статі та соціально-психологічній характеристиці особистості. Енциклопедичний

словник з соціології визначає «гендер» як поняття, яке позначає соціальні очікування представників різної статі одна від одної. Соціолог Е. Гіденс, наприклад, так трактує гендер: “Ми вживаємо термін стать, коли йдеться про прикметні фізичні ознаки людського тіла, і термін гендер у випадку психологічних, соціальних та культурних відмінностей між чоловіками й жінками. Різниця між статтю і гендером має фундаментальний характер, бо багато відмінностей між чоловіками й жінками мають небіологічне походження”.

Д. В. Воронцов виділив наступні підходи до розуміння гендеру:

1. статеворольовий підхід, який зводить гендер до одного з його соціально-психологічних проявів — гендерних стереотипів (схем сприйняття), при цьому таке тлумачення відповідає початковому розумінню гендера як соціальної надбудови над біологічною статтю;

2. соціально-конструктивістський підхід, який розглядає відносини між чоловіком та жінкою перш за все як соціокультурно сконструйовані, акцент при цьому робиться на владних відносинах між чоловіком та жінкою, у той час як біологічні відмінності вважаються другорядними.

М. С. Боровцова визначає 4 основні сучасні теоретико-методологічні підходи до тлумачення гендеру: гендер як соціальний феномен; гендер як культурний феномен; гендер як когнітивний феномен; гендер як особистісний дискурс. При емпіричному дослідженні подружжя за методикою особистісного семантичного диференціалу О. Кустової відсоток сімей з високим рівнем зв'язку між гендерними стереотипами за критерієм «Ідеальний чоловік» складає 35%, за критерієм «Ідеальна жінка» - 45%.

Сім'ї з низьким рівнем зв'язку за критерієм «Ідеальний чоловік» складають 60%, за критерієм «Ідеальна жінка» - 52,5%. Відсутність зв'язку між гендерними уявленнями жінок складає 5%, чоловіків – 2,5%. Результати проведеного емпіричного дослідження дають можливість видвинути наступні положення.

Високий рівень зв'язку між гендерними стереотипами супроводжується

такими особливостями міжособистісних відносин:

- ✓ Формуванням дружелюбного типу відносин (за Т. Лірі).
- ✓ Формуванням емоційного бар'єру «не виразності емоцій» (за В. В. Бойко) в ході міжособистісного спілкування.
- ✓ Формуванням «нормального» (за В. В. Бойко) рівня емпатійних тенденцій.
- ✓ Формування в ході розвитку конфліктних ситуацій порушень «сфери ролевих очікувань» (за Ю. Є. Альшиної).
- ✓ Формування співпрацюючі - конвенціонального типу відносин (за Л. Н. Собчик)
- ✓ Формування «стратегії миролюбності» (за В. В. Бойко) як домінуючої стратегії спілкування в ході розвитку сімейної взаємодії.

Низький рівень зв'язку між гендерними стереотипами супроводжується такими особливостями міжособистісних відносин:

- ✓ Формуванням агресивного типу відносин (за Т. Лірі).
- ✓ Формуванням емоційного бар'єру «не виразності емоцій» (за В. В. Бойко) в ході міжособистісного спілкування.
- ✓ Формуванням «нормального» (за В. В. Бойко) рівня емпатійних тенденцій.
- ✓ Формуванням в ході розвитку конфліктних ситуацій порушень «сфери прояву домінування одного із подружжя» та «сфера неузгодженості норм поведінки» (за Л. Н. Собчик)

Формуванням «стратегії уникнення» (за В. В. Бойко) як домінуючої стратегії спілкування в ході розвитку сімейної взаємодії.

**Висновки / Conclusions.** Таким чином, проведені теоретичні та емпіричні дослідження психологічних особливостей подружжя в гендерному аспекті свідчать про певні труднощі їх узгодженості в сімейних відносинах. Що необхідно враховувати при сімейному консультуванні.

# ФЕНОМЕН ПОНЯТТЯ «ЕМОЦІЙНИЙ ІНТЕЛЕКТ» У СУЧАСНОМУ НАУКОВОМУ ДИСКУРСІ

**Тітова Ірина**

Студентка

Запорізький національний університет  
м. Запоріжжя, Україна

**Вступ.** Емоційний інтелект – це психологічний феномен, який викликає значний інтерес як серед теоретиків, так і практиків у цій галузі знань. Активне вивчення цього поняття розпочалося понад двадцять років тому. На початкових етапах досліджень серйозні надії були пов'язані з емоційним інтелектом, розглядався він, як запорука успішності, в усіх сферах життя.

Під емоційним інтелектом розуміють уміння усвідомлювати та розрізняти емоції, керувати емоційними станами як власними, так і емоціями партнерів зі спілкування. Емоційний інтелект активно досліджували закордонні вчені: Р. Бар-Он, Д. Гоулман, Д. Карузо, Дж. Мейер, П. Селовей та ін. Серед українських дослідників емоційного інтелекту варто зазначити О. Амплєєву, Г. Березюк, С. Дерев'янку, О. Ічанську та А. Закревську та ін. Особливо необхідно звернути увагу на дослідження В. Зарицької, якою було розроблено методику діагностики емоційного інтелекту.

У сучасному науковому дискурсі феномен емоційного інтелекту являє собою складну проблему, що викликає значний інтерес серед дослідників і практиків. Проблема полягає в тому, що існують різноманітні підходи до визначення та вимірювання емоційного інтелекту, але не існує єдиного підходу до трактування поняття «емоційний інтелект», що актуалізує дослідження цього питання.

**Ціль роботи.** Мета дослідження – обґрунтувати феномен поняття «емоційний інтелект» у сучасному науковому дискурсі.

**Результати та обговорення.** У процесі еволюції психологічної науки вчені звертали увагу на таку людську здатність, яка була пов'язана з емоційною

сферою психіки індивіда, відокремлену від традиційного розумового інтелекту. Давньогрецькі та східні філософи, а також представники різних релігійних течій, розглядали вплив емоцій на процеси пізнання та підкреслювали важливість контролю над ними для духовного розвитку людини.

Питання про необхідність регулювання емоцій є предметом досліджень філософів, психологів, педагогів та лікарів. Вони обговорювалися ще у період Античності та Середньовіччя і залишаються актуальними й досі. Проблема керування власними емоціями та сприйняття емоційних проявів інших осіб простежується в працях філософа-стоїка Сенеки. Питання про співвідношення між розумом і почуттями були предметом дискусій у філософії Нового часу, представники якої, такі як Рене Декарт, Жан-Жак Руссо та інші, активно обговорювали цю тему.

У 1940 році Д. Векслер у статті «Неінтелектуальні чинники в загальному інтелекті» наполягав, що з розгорнутої оцінки інтелекту треба враховувати й не інтелектуальний бік мислення. Водночас під «не інтелектуальними елементами» вчений розумів як загальну працездатність психіки, так і її афективно-регулятивні компоненти, з яких людина досить довго може утримувати свою увагу до завдання. У цьому дослідженні він описує «когнітивні» і «афективні» здібності – емоційний і соціальний інтелект, які також важливі для вимірювання IQ. Але ці чинники до тестів Векслера не потрапили через їхню непопулярність у ті часи [8].

Поняття «емоційний інтелект» має своє коріння в концепціях соціального інтелекту, які були розвинені Джоном Гілфордом і Едвардом Торндайком. Дж. Гілфорд вважав соціальний інтелект одним із ключових компонентів багатофакторної моделі інтелекту, відводячи йому більше ніж 30 різних можливостей. Він наголошував на невербальному аспекті розуміння власної та чужої поведінки, що спонукало психологів досліджувати невербальні методи оцінки соціального інтелекту [4].

Підхід Е. Торндайка передбачав аналіз емоційного інтелекту в контексті загальних соціальних здібностей та їх основи – соціального інтелекту. Термін



«соціальний інтелект» був введений Торндайком у 1920 році, він розумів його, як здатність розуміти інших людей і мудро взаємодіяти з ними [7].

Згідно з уявленням Дж. Майєра, емоційний інтелект є когнітивною здатністю розмірковувати про емоції та використовувати їх для покращення когнітивної діяльності. Це охоплює здатність точно розрізнити емоції, викликати їх для підвищення якості мислення, розуміти емоції та емоційні знання, а також свідомо регулювати свої емоції для сприяння як емоційному, так і інтелектуальному розвитку [5].

Погляди К. Петрідеса та Е. Фернхема представляють ширшу модель емоційного інтелекту, розглядаючи його як здатність та рису. Вони стверджують, що характер моделі визначається переважно методами виміру конструкта, а не тільки теорією. Їхній підхід також корисний для розв'язання актуальних питань, пов'язаних із розумінням емоційного інтелекту та методами його вимірювання [3; 6].

Е. Носенко та Н. Коврига розглядають емоційний інтелект, як особистісну характеристику, яка проявляється у здатності розуміти емоції, розрізнити їхні підтексти, узагальнювати зміст та свідомо контролювати свої емоції з метою підтримки позитивної активності [4].

У своїй праці В. Зарицька аналізує попередні дослідження Г. Гарднера та Д. Стайна, зокрема виокремлює загальні ознаки наявності емоційного інтелекту в особистості.

**Серед таких ознак можна виділити:**

- реакції особистості на об'єкти оточуючого середовища, з якими вона зіштовхується у своєму житті, які можуть бути як адекватними, так і неадекватними;
- здатність особистості оцінювати різні об'єкти, явища та ситуації;
- розуміння ролі емоцій у житті людини, що впливає на ефективність міжособистісної взаємодії та якість життя;
- здатність виражати емоції згідно із ситуацією;
- здатність контролювати свої емоції [1].

**Висновки.** Отже, аналіз теоретичних підходів дає змогу розглядати емоційний інтелект, як сукупність розумових та емоційних здібностей особистості, спрямованих на її успішну адаптацію у соціальному та психологічному контексті. Усі компоненти цього феномена взаємопов'язані, їх взаємодія сприяє ефективній міжособистісній взаємодії. Розуміння та розвиток емоційного інтелекту має важливе значення як для наукових досліджень, так і для практичного застосування у різних сферах життя.

### СПИСОК ЛІТЕРАТУРИ

1. Зарицька В. В. Ознаки наявності емоційного інтелекту у особистості. *Вісник Дніпропетровського університету. Серія : Педагогіка і психологія.* 2013. Вип. 19. С. 74–79.
2. Коврига Н., Носенко Е. Емоційний інтелект: концептуалізація феномена, основні функції : монографія. Київ : Вища школа, 2003. 126 с.
3. Furnham A., Christoforou I. Personality traits, emotional intelligence, and multiple happiness. *North American Journal of Psychology.* 2007. № 9 (3). P. 439-462.
4. Guilford J. P. Intelligence, Creativity, and Emotional Implications. San Diego : Knapp. 1968. 229 p.
5. Mayer J. D. Human abilities: emotional intelligence. *Annu. Rev. of Psychology.* 2008. Vol. 59. P. 507–536.
6. Petrides K. V. Trait emotional intelligence theory. *Industrial and organizational psychology.* 2010. № 3 (2). P. 136–139.
7. Thorndike E. L. Intelligence and its uses. *Harper's Magazine.* 1920. № 140. P. 227–235.
8. Wechsler D. Non-intellective factors in general intelligence. *The Journal of Abnormal and Social Psychology.* 1943. № 38 (1). P. 101–103.

# СТРЕС ТА СТРАТЕГІЇ ПОДОЛАННЯ В УМОВАХ СУЧАСНОГО ЖИТТЯ

**Ткаченко Ольга Сергіївна,**  
Студентка

Міжрегіональна академія управління персоналом  
м. Київ, Україна

**Вступ:** Сучасний ритм життя часто ставить перед людьми виклики, пов'язані зі стресом та його наслідками. Розуміння природи стресу та розробка ефективних стратегій подолання цього явища стають актуальним завданням для психології сьогодення.

У рамках даної теми ми зосередимося на розгляді теоретичних моделей стресу, а також вивчимо прикладні аспекти, пов'язані з розробкою і впровадженням стратегій подолання стресу в умовах сучасного життя. Враховуючи широкий спектр факторів, що спричиняють стрес, а також індивідуальні варіанти реагування на нього, ця тема має значення для подальшого розвитку психологічної науки та практики.

**Мета роботи:** полягає в дослідженні явища стресу та розробці ефективних стратегій для подолання його в умовах сучасного життя. Конкретно, робота спрямована на:

1. Розгляд теоретичних моделей стресу, що допоможе зрозуміти його природу та механізми виникнення.
2. Вивчення прикладних аспектів управління стресом, включаючи аналіз існуючих стратегій та розробку нових методик подолання стресу.
3. Оцінка ефективності застосування стратегій подолання стресу в різних сферах сучасного життя, зокрема у робочому середовищі, особистому житті та навчальних установах.
4. Висвітлення можливостей впровадження розроблених стратегій у практику та їх впливу на психічне здоров'я та загальний рівень життєздатності суспільства.

## **Матеріали та методи.**

Для вивчення стресу та стратегій його подолання використовувалися наступні матеріали та методи:

1. Ознайомлення з літературою: Проведено систематичний аналіз наукових публікацій, рецензій, книг та інших джерел, що містять інформацію про стрес, його механізми та стратегії подолання.

2. Теоретичні моделі: Розглянуті різноманітні теоретичні підходи до розуміння природи та механізмів стресу, включаючи біологічні, психологічні, соціальні та культурні аспекти.

3. Спостереження: Проведено спостереження за психологічними реакціями людей на стресові ситуації та їхніми спробами подолання цього стресу.

Результати та обговорення.

Стрес - це фізіологічна та психологічна реакція організму на зовнішні або внутрішні подразники, які сприймаються ним як загрозливі або небезпечні для його функціонування. Це нормальна реакція, яка може виникати від найрізноманітніших життєвих ситуацій, від повсякденних труднощів до серйозних кризових ситуацій.

Стрес може мати різні прояви, включаючи фізичні (наприклад, прискорене серцебиття, підвищений артеріальний тиск), емоційні (тривога, роздратованість, паніка) та психологічні (погіршення концентрації, розумові блоки, депресія).

Стрес - це стан підвищеної напруги організму, який може виникати в різних ситуаціях. Відчуття пустоти у шлунку, підвищена дратівливість або безсоння - це лише деякі з проявів стресу, з якими ми можемо стикатися у повсякденному житті. Малі стресові ситуації є нормою і не завдають значної шкоди, однак лише надмірний стрес може призводити до проблем для людей і організацій. Слід розрізняти припустимий рівень стресу від тих ситуацій, які можуть впливати на наше здоров'я і добробут.

Існує два види стресу: дистрес, пов'язаний з негативними емоційними

реакціями, і еустрес, пов'язаний з позитивними емоційними реакціями.

Для того щоб стрес прийняв характер еустрес, необхідна наявність певних умов (рис.: 1).



**Рис. 1. Чинники переходу стресу в еустрес**

В той же час при відсутності цих умов або ж при значній силі негативного впливу на організм, початковий стрес переходить в його шкідливу форму – дистрес. Цьому може допомагати ряд чинників як об'єктивного, так і суб'єктивного характеру (див.: рис.2).

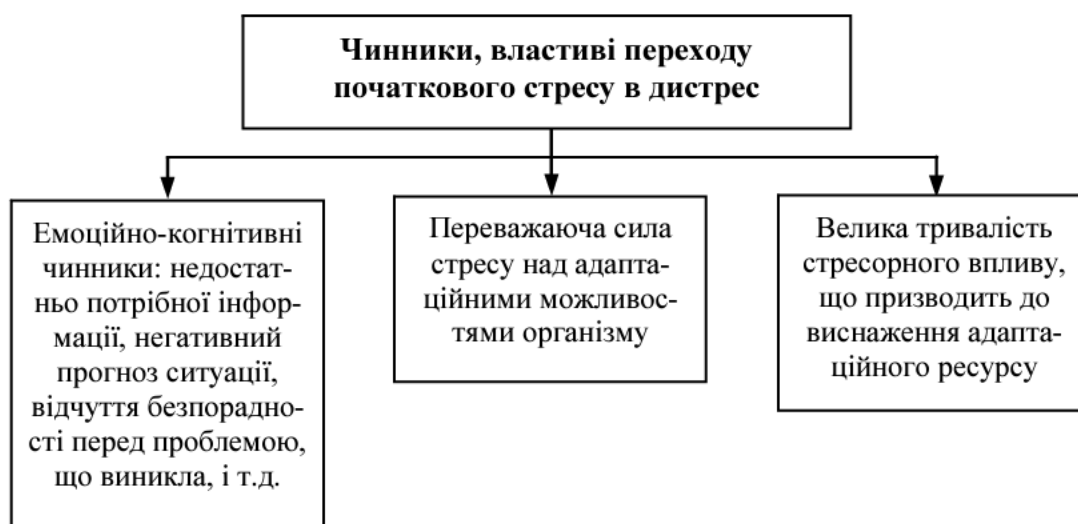

**Рис. 2. Чинники переходу первинного стресу в дистрес**

Стрес також може бути реакцією на значні зміни, важкі ситуації або невизначеність у житті. Він може виникати внаслідок перевантаження роботою,

конфліктів у взаєминах, фінансових труднощів, втрати близької людини або будь-яких інших стресових подій. Не кожна людина реагує на стрес однаково-реакції можуть бути індивідуальними та відрізнятися залежно від характеру, досвіду та ресурсів особистості.

Стрес в умовах воєнного стану - це психологічна реакція людини на надзвичайні події та загрози, пов'язані з військовими діями. Воєнний стрес може виникати як у військовослужбовців, так і у цивільного населення, яке опинилося в зоні конфлікту. Це може бути спричинене страхом перед загрозою для життя, втратою близьких, пошкодженням майна, переїздом у безпечні місця або іншими стресовими ситуаціями, пов'язаними з війною. Такий стрес може мати серйозні наслідки для психічного та фізичного здоров'я людини і вимагає ефективних стратегій подолання та підтримки.

Стреси бувають гострими й хронічними, що накопичуються поступово. Як відомо, навіть одиничний супергострий стрес, викликаний, приміром, трагічною подією, може стати причиною серйозної хвороби й навіть смерті. Набагато типовішою, проте, є ситуація, коли людина занедужує в результаті одночасного впливу кількох стресових подій «середнього ступеня ваги».

Адаптація до стресу - це процес, за допомогою якого людина або організм намагається адаптуватися до нових, важливих або непередбачуваних умов чи подій, які викликають стрес. Цей процес може включати фізіологічні, психологічні та поведінкові зміни, спрямовані на підвищення стійкості до стресових впливів і підтримання психічного та фізичного благополуччя. Адаптація до стресу дозволяє людині краще впоратися з труднощами та викликами, зберігаючи здоров'я і ефективність.

Нормований – стрес, до якого ми загалом адаптувались, який не викликає у нас значних переживань.

Понаднормований – стрес, який виходить за межі нашої адаптованості.

Методи подолання стресу - це різноманітні стратегії та підходи, які використовуються для зменшення впливу стресу на організм та психічний стан людини. Ось деякі з них:

1. Релаксація та медитація: Включає в себе використання методів глибокого дихання, медитації, йоги або прогресивного м'язового розслаблення для зменшення напруги та стресу.

2. Фізична активність: Регулярні фізичні вправи, які включають в себе аеробну активність, таку як біг, плавання або йога, можуть допомогти зменшити рівень стресу та підвищити вироблення ендорфінів - "гормонів щастя".

3. Соціальна підтримка: Спілкування з друзями, родиною або професійними консультантами може допомогти відчувати підтримку та відволіктися від стресуючих ситуацій.

4. Стратегії управління часом: Організація робочого часу, встановлення пріоритетів та розподіл завдань можуть зменшити відчуття перевантаженості та стресу.

5. Розваги та хобі: Зайняття улюбленими хобі, відвідування культурних заходів або занять спортом може допомогти знизити рівень стресу та поліпшити настрій.

6. Самопідтримка та самопізнання: Включає в себе усвідомлення власних емоцій та потреб, навчання стратегій саморегуляції та позитивне мислення.

Ці методи можуть бути використані окремо або в комбінації для ефективного подолання стресу у різних життєвих ситуаціях.

При кризових станах та необхідності стабілізуватись тут і зараз, можна використовувати модель надання першої психологічної допомоги МААС'Е, яка приваблює своєю простотою та універсальністю:

- Контакт
- Практична діяльність
- Питання прості та відкриті
- Відновлення послідовності

1) Контакт

Представтесь - ім'я, роль/посада. Спитати, чи можна взяти за руку. «Я

тут, я з тобою». Стисніть руку.

Задача: людина відчує, що не сама, її чують та розуміють.

## 2) Практична діяльність

Домопогти піднятіся, якщо людина сидить, дайте води, заохочуйте до простих і практичних дій.

Безпорадність посилює страждання.

Задача: повернути почуття контролю

## 3) Питання

Задати питання, які вимагають включити мислення, пам'ять, але не мають емоційного навантаження. «Як тебе звати, скільки тобі років, кому ми можемо зателефонувати, куди ти направлялась». Уникайте закритих питань «так/ні».

Задача: повернути когнітивну діяльність.

## 4) Відновлення послідовності

Розкажіть, що саме сталося «Ви прийшли до центру отримати консультацію». Нормалізуйте те, що відбувається.

Задача: загрозна подія завершилась і небезпека минула.

При наданні психологічної підтримки, завжди основним є активне слухання та включення в стан людини, якій надається допомога.

Також це може бути М'язова релаксація, для подолання гострого стресу:

1) ДОЛОНІ: максимально стиснути кулаки

2) ПЛЕЧІ (дотягнутися плечами до вух)

3) ГРУДИ-СПИНА (спробувати схрестити лопатки)

4) СТОПИ (дотягнутися пальцями до гомілки)

5) ГОМІЛКА-СТЕГНО: носки ніг фіксовані, п'яти піднімаються

6) ВЕРХНЯ ТРЕТИНА ОБЛИЧЧЯ морщити лоба (зробити здивований вигляд)

7) СЕРЕДНЯ ТРЕТИНА ОБЛИЧЧЯ: до наморщеного лобу додати скошеність очей

8) НИЖНЯ ТРЕТИНА ОБЛИЧЧЯ: «Буратіно» (відвести куточки рота до вух), «Поцілунок».



## **Висновки.**

У сучасному світі, особливо в умовах воєнного стану, стрес є невід'ємною частиною нашого життя, але важливо мати ефективні стратегії для його подолання. З теоретичних моделей до прикладних аспектів, розуміння і управління стресом є ключовими для забезпечення психічного та фізичного здоров'я. Враховуючи різноманітні методи подолання стресу, можна покращити якість свого життя та забезпечити більш ефективну адаптацію до викликів сучасності.

Продуктивне вирішення стресових ситуацій сприяє збереженню фізичного та психічного здоров'я, покращенню якості життя та досягненню особистісного зростання.

# ПСИХІЧНІ СТАНИ ПОДРУЖЖЯ НА РІЗНИХ ЕТАПАХ РОЗВИТКУ СІМ'Ї

**Ткачук Тетяна Леонідівна**

Кандидат психологічних наук, доцент

**Лущик Альона Сергіївна**

Студент

Міжрегіональна Академія Управління персоналом

м. Київ, Україна

**Вступ. / Introductions.** Сімейне життя переходить через різні фази, включаючи народження дітей, виховання підлітків, пустоту гнізда і старість. Кожен з цих етапів потребує від подружжя адаптації до нових умов і викликів.

Розуміння психічних станів може сприяти розвитку емпатії та співпраці між партнерами. Здатність побачити світ очима свого партнера може підсилити зв'язок і покращити комунікацію. Подружжя може стикатися зі стресом, конфліктами, змінами ролей і відповідальностей на різних етапах свого життя. Розуміння цих процесів може допомогти зберегти психічне здоров'я і підтримати позитивні стосунки.

Розуміння того, як психічні стани можуть змінюватися на різних етапах, дозволяє вчасно реагувати на проблеми і шукати професійну підтримку, якщо це необхідно.

**Мета роботи. / Aim.** Мета роботи полягає у з'ясуванні особливостей психічних станів подружжя на різних етапах розвитку сім'ї.

**Матеріали та методи./Materials and methods.** Життєвий цикл сім'ї може бути розглянутий як послідовність етапів, що характерні для багатьох дорослих, починаючи з незалежності від родини та закінчуючи статтям бабусею чи дідусем. Проте, багато людей не слідкують за традиційною послідовністю або шаблоном, запропонованим в загальноприйнятому життєвому циклі сім'ї.

Відносини між партнерами змінюються з часом, і розуміння цього процесу може бути ключем до розуміння щасливих та тривалих відносин. Проте, багато емпіричної роботи у галузі вивчення романтичних відносин

спрямовано на виявлення відмінностей між здоровими та тривалими відносинами з одного боку та стресовими та невдалими з іншого. Це зосередження зменшило наше розуміння того, як ці відносини змінюються та розвиваються з часом.

Одним із ключових термінів є "розвиток", який охоплює не лише розгляд часу, але й накопичення змін як за ступенем, так і за типом - голістичний погляд на відносини. Незважаючи на значну кількість проведеної роботи, відсутність міцної, спрямованої на сім'ю, розвиткової теорії з концепціями та пропозиціями, що стосуються пар протягом часу, ускладнює дослідження в цій галузі.

Розвивально спрямована теорія, що дозволяє розглядати парні відносини в контексті сім'ї та індивідуума, може відігравати ключову роль у розумінні того, як відносини змінюються з часом. Використання науково корисної, спрямованої на сім'ю, розвиткової теорії може допомогти відповісти на різноманітні питання, що стосуються розвитку парних відносин, такі як сприйняття парою своїх відносин з плином часу [1].

Етап розвитку сім'ї можна розглядати як період стійкості у житті сім'ї, коли різні родини переживають ті ж самі події, зіштовхуються з однаковими кризами та намагаються досягти одних і тих самих цілей у розвитку. Концепція етапів розвитку сім'ї використовується для аналізу різних варіацій сімейної діяльності, які виникають, коли людина вступає в доросле життя, маючи дітей та з урахуванням їхнього віку. Ця концепція дозволяє класифікувати сім'ї за наявністю спільних подій, зіткнення з однаковими кризами та прагненням досягти одних і тих самих розвивальних цілей [3].

**Матеріали та методи./Materials and methods.** Для вивчення психічних станів подружжя на різних етапах розвитку сім'ї були використані наступні матеріали та методи:

Проведено анкетування подружжя на різних етапах розвитку сім'ї для отримання відомостей про їхні психічні стани. Дані збиралися шляхом інтерв'ю, анкетування або спостереження.

Був проведений аналіз наукових статей, книг і досліджень, присвячених

психологічним аспектам відносин між подружжям на різних етапах життя.

Здійснено обробку та аналіз отриманих даних за допомогою статистичних методів, таких як кореляційний аналіз, регресійний аналіз тощо.

Для вимірювання психічних станів подружжя використовувалися психометричні шкали та тести, зокрема, шкала задоволеності життям, шкала депресії, шкала тривожності тощо.

**Результати та обговорення./Results and discussion.** Результати дослідження психічних станів подружжя на різних етапах розвитку сім'ї виявилися наступними:

Етап молодого подружжя: на цьому етапі було виявлено, що більшість пар відчують емоційну близькість та позитивні емоції одне до одного. Вони мають велике бажання витратити час разом і планувати спільне майбутнє. Однак іноді виникає невпевненість і стресові ситуації пов'язані з вирішенням фінансових питань та адаптацією до нового життя разом.

Етап формування сім'ї: на цьому етапі подружжя зазвичай зосереджені на вихованні дітей та вирішенні сімейних питань. Спостерігається значний рівень стресу, пов'язаного з рольовими конфліктами та вимогами, які ставляться перед ними в ролі батьків.

Етап спільної зрілості: на цьому етапі подружжя часто відчують більшу стабільність і взаєморозуміння. Вони розвивають спільні інтереси та плани на майбутнє, а також набувають досвіду вирішення конфліктів та долають перешкоди разом.

Етап старіння: на цьому етапі подружжя стикаються з фізичними та психологічними викликами, такими як погіршення здоров'я та втрата близьких.

Обговорення результатів показує, що психічні стани подружжя на різних етапах розвитку сім'ї впливають на їхні взаємини та загальний рівень їхнього щастя і задоволення від відносин.

Досягнення гармонії в сімейних відносинах залежить від того, як подружжя пристосовуються до змін, що відбуваються на різних етапах їхнього життя разом.

**Висновки./Conclusions.** Результати показують, що психічні стани подружжя зазнають значних змін на різних етапах розвитку сім'ї. Відчуття емоційної близькості та позитивні емоції можуть підсилюватися на етапі молодого подружжя, тоді як стрес та конфлікти можуть бути більш поширеними на етапі формування сім'ї. Успішний перехід між етапами розвитку сім'ї залежить від здатності подружжя адаптуватися до змін та зберігати взаєморозуміння та підтримку одне одного. На кожному етапі розвитку сім'ї важливо мати механізми підтримки та засоби вирішення конфліктів для збереження психічного благополуччя подружжя.

Використані методи, такі як анкетування, аналіз наукових джерел і обробка даних статистичними методами, дозволили зібрати комплексну інформацію про психічні стани подружжя на різних етапах розвитку сім'ї.

Результати дослідження підтвердили, що психічні стани подружжя суттєво відрізняються на різних етапах їхнього життя разом, від молодого подружжя до періоду старіння. Це включає як позитивні, так і негативні аспекти, з якими подружжя зіштовхуються на кожному етапі.

Обговорення результатів підкреслило важливість підтримки та спільної адаптації для подолання стресу та перешкод, які виникають на кожному етапі розвитку сім'ї.

Загальний рівень щастя та задоволення від відносин залежить від того, як подружжя управляють своїми психічними станами та пристосовуються до змін в сімейному житті.

Для більш глибокого розуміння впливу психічних станів на сімейні відносини потрібні подальші дослідження, включаючи вивчення факторів, що сприяють або заважають адаптації на різних етапах розвитку сім'ї.

## ЛІТЕРАТУРА

1. Crapo J. S. Family Development and the Marital Relationship as a Developmental Process. *All Graduate Theses and Dissertations*. 2020. URL : <https://digitalcommons.usu.edu/etd/7792>

2. Family Life Cycle. *Human Development*. URL :  
<https://pdx.pressbooks.pub/humandevelopment/chapter/family-life-cycle/>

3. Handayani A., Setiawan A., Dhyah Yulianti P. Individual adaptation based on family development stage. *Advances in Social Science, Education and Humanities Research*. 2019. Volume 287. Pp. 185-189

# ПСИХОСОЦІАЛЬНА ПІДТРИМКА СІМЕЙ ВІЙСЬКОВОСЛУЖБОВЦІВ

**Тодорцева Юлія Вікторівна,**

к.п.н., доцент

**Козаченко Анастасія Романівна,**

Студентка

Національний університет «Одеська політехніка»

м. Одеса, Україна

**Вступ. / Introductions.** У контексті сучасних геополітичних конфліктів та воєнних дій, сім'ї військовослужбовців стають вразливою групою населення, що зазнає серйозних викликів у збереженні стабільності та благополуччя. Підтримка цих сімей стає важливим завданням, яке вимагає розробки та впровадження ефективних програм психосоціальної допомоги. Актуальність проблеми підкреслюється ще й тим, що події, що відбуваються в сучасній Україні, породжують не лише зовнішні, але й внутрішні труднощі для сімей військовослужбовців. Невизначеність майбутнього, зміна традицій, дефіцит сприятливого середовища для соціалізації – все це вимагає системного втручання соціальних працівників та психологів.

**Мета роботи. / Aim.** Мета даного дослідження полягає в аналізі психосоціальних викликів, які стоять перед сім'ями військовослужбовців під час військової агресії, визначенні проблем та потреб цих сімей, а також розробці рекомендацій з метою поліпшення їхнього психосоціального стану.

**Матеріали та методи./Materials and methods.** Реалізація мети та завдань дослідження здійснювалася шляхом поєднання різних теоретичних та емпіричних методів: аналіз літератури та обґрунтування актуальності проблеми дослідження; методи аналізу та синтезу, систематизація і узагальнення сутності; анкетування, з метою визначення сучасного стану сімей військовослужбовців в період військового стану в Україні. Дослідження проводилось методом онлайн-опитування на платформі google форми жінок віком 20-45 (+) років в межах України.

**Результати та обговорення./Results and discussion.** Зміст

психосоціальної роботи з сім'ями військовослужбовців та її результативність залежать від багатьох чинників, і, насамперед, від типу кожної конкретної сім'ї, особливостей її життєдіяльності, професіоналізму соціального працівника, який працюватиме з цієї сім'єю, наявності зацікавлених у позитивному вирішенні проблеми партнерів (членів сім'ї, працівників військового підрозділу, соціальних служб, навчально-виховних закладів, оточення сім'ї тощо).

Для забезпечення ефективної соціальної діяльності соціальний працівник співпрацює з керівництвом військового підрозділу, частини, в якій служить військовослужбовець Збройних Сил, різноманітними соціальними службами, державними і недержавними установами та організаціями, навчальними закладами. Сім'ї військовослужбовців переживають унікальні виклики, пов'язані з особливостями військової служби. Віддаленість від родин, невизначеність та стресові ситуації – це лише деякі з факторів, які підкреслюють складність їхнього життя. Сім'ї військовослужбовців потребують особливої уваги соціальних працівників для забезпечення психологічної та емоційної підтримки. Саме тому психосоціальна підтримка стає крайньо важливою для адаптації сімей військовослужбовців до змін у їхньому житті. Сприяючи покращенню комунікації всередині родин, фахівці соціальної роботи сприяють підтримці сімейних зв'язків під час відсутності військовослужбовця та його повернення.

Проблематика сімей військовослужбовців може бути різноманітною, включаючи фізичні, емоційні, соціальні, економічні та юридичні виклики. Фахівець соціальної роботи може відігравати важливу роль у вирішенні цих проблем, надаючи підтримку та допомагаючи забезпечити доступ до необхідних послуг та ресурсів.

Запропонована анкета складалася з двох частин: перша частина містила загальні питання про особистісні характеристики учасників (вік, статус, тривалість військової служби чоловіка), а друга частина стосувалася питань, що оцінюють вплив військової служби на сімейне життя та їхні потреби у психосоціальній підтримці. Кожне питання було ретельно розроблене з



урахуванням чіткості, конкретності та об'єктивності. Воно спрямовувалося на виявлення основних проблем та потреб, з якими стикаються сім'ї військовослужбовців.

Вибірка дослідження склала 46 осіб. Всі вони дружини військовослужбовців, або партнерки у постійних стосунках. Згідно з отриманими даними, найбільша кількість учасників опитування у вибірці припадає на вікову групу "25-35 років", що становить 23 особи. Це свідчить про особливий інтерес чи причетність цієї категорії до теми дослідження. Другою за кількістю віковою групою є жінки віком "36-45 років", яких виявилось 10 осіб, і наступні за ними - учасники "менше 25 років" і "46-55 років" з відповідно 8 і 4 учасницями. Ці дані вказують на вікову різноманітність респонденток.

Цікаво, що в категорії "більше 55 років" не було жодної учасниці. Це може пояснюватися меншою активністю цієї групи жінок у використанні Інтернету або меншою причетністю до теми дослідження.

Питання щодо тривалості військової служби партнера також важливо визначити. Згідно з результатами анкети, у 93,3% опитаних жінок, тривалість служби чоловіків сягає 1-5 років, що вказує на те що більшість чоловіків почали служити за період повномасштабного вторгнення чи раніше.

Одне з питань опитувальника було наступним: «Чи шукали ви психологічну допомогу через стрес або труднощі, пов'язані з військовою службою чоловіка?»

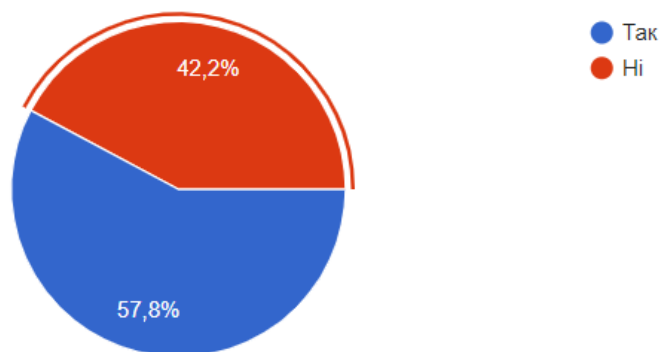

**Рис. 1. Потреба у психологічній підтримці у зв'язку з військовою службою чоловіка**

За отриманими даними (рис.1) можна зробити наступні висновки: 57,8% учасників опитування визнали, що шукали психологічну допомогу через стрес або труднощі, пов'язані з військовою службою свого чоловіка. Це може свідчити про значний рівень стресу та вплив військової служби на психологічний стан дружин військовослужбовців. З іншого боку, приблизно 42,2% респондентів заявили, що не шукали психологічну допомогу у зв'язку з військовою службою чоловіка. Це може вказувати на те, що ця група осіб знаходить інші способи подолання стресу або вважає, що вони справляються з труднощами самостійно.

На питання анкети “Як ви оцінюєте емоційний стан вашої сім'ї за період служби вашого чоловіка?” 69,6% респонденток оцінили емоційний стан своєї сім'ї за період служби як поганий. Це є індикатором того, що військова служба чоловіка негативно впливає на емоційний стан сімей військовослужбовців.

Більшість жінок, чий чоловіки на службі, оцінюють загальну якість життя сім'ї як низьку або середню.

«Чи є щось, що ви хочете додати або висловити щодо психосоціальної підтримки сімей військовослужбовців?» - таким було останнє відкрите запитання анкети. Аналіз відповідей респонденток дозволив виділити наступні ключові пропозиції жінок:

1. Необхідність чіткої законодавчої бази - більшість респонденток підкреслили важливість чіткої та дієвої законодавчої бази, яка б гарантувала доступ до якісної психосоціальної підтримки для сімей військовослужбовців.

2. Важливість чоловіків поруч - жінки відчують емоційне напруження та потребують підтримки своїх чоловіків.

3. Необхідність адаптації цивільних - деякі респондентки вважають, що цивільні люди також потребують інформації та знань про те, як жити з військовими, щоб краще розуміти їхні потреби та особливості.

4. Потреба в різноманітних заходах: заходи психосоціальної підтримки мають бути доступними як для дітей, так і для дорослих, з урахуванням їхніх побажань та особливостей.

5. Підтримка дітей: діти військовослужбовців вельми потребують психосоціальної підтримки, а також лікування та обстеження.

6. Психологічний тягар тривалої розлуки: рік розлуки з чоловіком – це вже межа, за якою емоційне напруження стає нестерпним.

Аналіз результатів анкетування дозволив сформулювати основні рекомендації фахівцям соціальної роботи щодо психосоціальної підтримки сімей військовослужбовців з метою поліпшення їхнього психосоціального стану. Важливо сприяти створенню мереж підтримки для сімей військовослужбовців, включаючи спілкування з іншими сім'ями у подібній ситуації, взаємодопомогу та доступ до ресурсів, таких як психологічна підтримка та консультування. Підвищення соціальної обізнаності можна досягти шляхом проведення навчальних заходів для фахівців соціальної роботи щодо особливостей та потреб сімей військовослужбовців. Серед таких заходів інформаційні семінари, тренінги та робочі групи для обговорення найкращих практик та стратегій підтримки. Також фахівцям соціальної роботи рекомендується активно співпрацювати з військовими службами для забезпечення комплексної підтримки сімей. Така співпраця може включати розвиток інтегрованих програм та спільних ініціатив для полегшення процесу адаптації та зменшення стресу для сімей військовослужбовців.

**Висновки./Conclusions.** Таким чином, результати проведеного дослідження вказують на важливість психосоціальної підтримки для дружин та сімей військовослужбовців, що підкреслює необхідність подальшого вивчення цієї теми для розробки та впровадження ефективних програм допомоги.

# ПСИХОЛОГІЧНІ ОСОБЛИВОСТІ КОНФЛІКТНОСТІ ПІДЛІТКІВ В УМОВАХ ВІЙНИ

**Циглюк Юлія Валеріївна,**

студентка 5 курсу спеціальності «Психологія»

науковий керівник:

**Зелінська Ярослава Цезарівна,**

к.псих.н., доцент кафедри психології

Національний університет біоресурсів і природокористування України

м. Київ, Україна

**Вступ. / Introduction.** У сучасному світі питання адаптації особистості у соціальному середовищі набуває особливої актуальності. Підлітковий вік вважається періодом інтенсивного психічного, емоційного та соціального розвитку, протягом якого формуються ключові аспекти особистості, що мають значний вплив на подальше життя індивіда. Саме у цей час виникають нові форми соціальної поведінки, в тому числі загострюються конфліктні ситуації, які можуть мати як позитивні, так і негативні наслідки для психологічного розвитку підлітка. Важливість дослідження конфліктності у підлітковому віці набуває особливого значення в умовах російсько-української агресії та обумовлена її впливом на формування соціальної адаптації, самооцінки, міжособистісних відносин та поведінкових стратегій сучасної молоді.

**Мета роботи. / Aim.** Мета роботи полягає у тому, щоб з'ясувати психологічні особливості конфліктності особистості, зокрема у підлітковому віці, в умовах війни.

**Матеріали та методи. / Materials and methods.** За основу роботи взято матеріали Дж. Баулбі, Е. Еріксона, Д. Голмана, К. Лоренца, К. Доджа з дослідження систем та розвитку особистісних характеристик в поведінці підлітків у конфліктних ситуаціях, вітчизняними вчених Шумейко Н. В., Бех Л. В., Лазухіна О. С., Коваленко М. І., Шевченко І. М. з дослідження психологічних особливостей поведінки підлітків у конфліктних ситуаціях.

Серед методів роботи використані аналіз, синтез, класифікація,

узагальнення та оглядово-аналітичний метод, а також вивчення літератури з теми дослідження.

**Результати та обговорення. / Results and discussion.** В академічних джерелах досі не існує загальноприйнятого визначення терміну «конфліктність особистості». Цей вираз часто зустрічається разом з поняттями «схильність до конфліктної поведінки», «конфліктний потенціал особистості» і подібними. В результаті, конфліктність уявляє собою одну з характеристик особистості, яка впливає на зародження, динаміку і кінцевий результат конфлікту.

У науковому середовищі спостерігається діалектичне бачення функцій конфліктності. За цією концепцією, конфліктність розглядається як інтегративна властивість особистості, яка включає різноманітні компоненти і проявляється у тенденції до пошуку конфліктів. З однієї сторони, ця риса характеризує індивіда як нездатного сприймати точку зору іншого та знаходити конструктивний вихід з конфлікту, що може призвести до ескалації (деструктивна роль), але також може стимулювати розвиток соціальної відваги, комунікативних та організаційних навичок учасників спільної діяльності (конструктивна роль).

Оптимальний баланс конфліктності характеризується тим, що в особистості є розвинутим розуміння сутності конфліктів, їх прогресу, типів, потенційних причин і ефективних методів їх вирішення. Ключовим стає важливість виявлення найкращих шляхів вирішення конфліктних ситуацій. Адекватна оцінка власної значущості і вміння з повагою ставитися до думки супротивника сприяють позитивному емоційному стану під час урегулювання розбіжностей. В процесі конфлікту виникає і підтримується дух співпраці. Під час конструктивних конфліктів та за високого рівня конфліктостійкості особистості характерним спостерігається свідомо відмова від протистояння після завершення конфлікту.

В основі розвитку підлітків лежить суперечність фізіологічного і психічного розвитку підлітків, розширюється обсяг діяльності, змінюється характер, в структурі особистості відбуваються відчутні зміни, зумовлені

перебудовою раніше сформованих структур і виникненням нових утворень, закладаються основи свідомої поведінки та загальна спрямованість моральних уявлень.

Психологічні особливості конфліктності у підлітковому віці включають:

1. Емоційну нестабільність. Підлітки перебувають у процесі емоційного розвитку, що може призводити до імпульсивних реакцій у конфліктних ситуаціях, а також їх загострення.

2. Пошук ідентичності. Випробування різних ролей та моделей поведінки у боротьбі за самовизначення може спонукати підлітків до конфліктів з оточуючими.

3. Зростання незалежності. Прагнення до автономії може призвести до конфліктів із батьками та вчителями, які мають свої очікування та обмеження, що можуть не співпадати з бажанням підлітка.

4. Зміну соціальної динаміки між однолітками. Включення до групи однолітків і набуття нового соціального статусу у цих групах можуть сприяти конфліктам, особливо коли виникають питання про відхилення та прийняття.

5. Розвиток когнітивних здібностей. Покращення аналітичних та критичних навичок мислення може спонукати підлітків ставити під сумнів існуючі норми та авторитет, що також може призводити до конфліктів.

Під час війни психологічні особливості конфліктності підлітків зазнають значних змін, обумовлених екстремальним стресом та тривогою, які супроводжують життя в умовах військового конфлікту. Страх, втрата безпеки та постійна невизначеність сприяють підвищеній емоційній реактивності, що може призвести до більшої кількості конфліктів у сім'ї та соціальному оточенні. Підлітки можуть відчувати сильнішу потребу в заявленні про себе та водночас відчувати сильну втрату контролю над власним життям, що також сприяє зростанню конфліктності.

Водночас, втрата близьких або свідомо їхнього травмування внаслідок воєнних дій може викликати глибокі психологічні травми, змінюючи характер конфліктності. Підлітки можуть ставати більш закритими, агресивними або,

навпаки, пасивними, уникаючи будь-яких конфліктів. Таке середовище вимагає особливої уваги з боку батьків, вчителів та психологів до емоційного стану підлітків та розробки адекватних стратегій підтримки та допомоги.

**Висновки. / Conclusions.** Дослідження психологічних аспектів конфліктності у підлітковому віці є важливим для розуміння процесів соціалізації та адаптації молодого покоління у складних умовах сучасного суспільства, зокрема в умовах війни. Результати таких досліджень можуть слугувати основою для розробки програм психологічної освіти та виховання, спрямованих на попередження та ефективне вирішення конфліктних ситуацій серед підлітків, що сприятиме їхньому здоровому психологічному розвитку та соціальній адаптації в ситуаціях підвищеного соціального напруження.

## МЕТОД СИМВОЛДРАМИ В ПСИХОЛОГІЧНІЙ ПРАКТИЦІ

**Шаламова Ірина Валеріївна,**

**Яроха Анна Володимирівна,**

Студенти

Навчально-науковий інститут психології

та соціальних наук ПРАТ «ВНЗ» МАУП

м. Київ, Україна

**Вступ.** Актуальність теми дослідження пов'язана з тим, що у світі все більшого поширення набувають неврози та психосоматичні захворювання. Це, звісно ж, привертає увагу психологів і спонукає до ретельнішого дослідження емоційної сфери людини. Символдрама виявилася ефективним методом при короткостроковому лікуванні неврозів і психосоматичних захворювань, і навіть при психотерапії порушень, пов'язаних з невротичним розвитком особистості.

**Мета роботи.** Дослідити особливості, специфіку та характер змін в емоційному стані людини внаслідок психокорекційної діяльності методом символдрами.

**Матеріали та методи.** Методи, використані в роботі: спостереження, бесіди, анкетування.

**Методики:** методика діагностики рівня соціальної фрустрованості Л. І. Вассермана; методика рівня емоційного вигорання В. В. Бойко; методика діагностики рівня невротизації Л. І. Вассермана; методика експрес-діагностики неврозу К. Хека і Х. Хесса; методика диференційної діагностики депресивних станів В. А. Жмурова.

Дослідження охопило 50 респондентів у віці від 18 до 62 років, що мають вищу освіту, різний родинний стан, подібний соціальний статус.

### **Результати і обговорення.**

Метод символдрами був розроблений відомим німецьким психотерапевтом, професором, доктором медицини Ханскарлом Лейнером, який досліджував основи глибинно-психологічної символіки. На діяльність Х. Лейнера вплинули ідеї З. Фрейда, М. Клейна, А. Фрейда, Г. Гармана,



К. Юнга. Спираючись на них, він розробив психоаналітично орієнтований метод символдрами (кататимно-імгінативну психотерапію, кататимне переживання образів) [5].

На сьогоднішній день цей метод широко використовується в більшості європейських країн (Німеччина, Швейцарія, Австрія, Швеція, Нідерланди, Словаччина, Чехія) та країнах пострадянського простору (Україна, Естонія, Литва, Латвія та Казахстан) [2]. Численні наукові дослідження підтверджують ефективність використання цього методу.

Символдрама – це не комбінація суміжних психотерапевтичних методів. Це оригінальна, самостійна дисципліна. Основою методу символдрами є вільне уявлення, фантазування у формі образів, «внутрішні картини» на певну, сформовану психотерапевтом, тему (мотив). Завданням психотерапевта в цьому процесі є супроводжувати, контролювати та спрямовувати [3].

Символдрама має фундаментальну теоретичну базу і є найбільш глибоко й системно опрацьованим та технічно організованим методом. Більшість елементів методу виникли задовго до того, як вони почали використовуватися в інших напрямках психотерапії. Психодрама вдало поєднала в собі всі наявні переваги широкої палітри абсолютно полярних психотерапевтичних технік: аутотренінгу, поведінкової психотерапії, класичного та юнгіанського аналізу та гуманістичної психології.

Необхідною умовою ефективного застосування символдрами є встановлення емоційно-особистісного контакту між психотерапевтом і пацієнтом, а також збір та аналіз даних про пацієнта (анамнез). Зазвичай курс психотерапії триває від 8 до 15 сеансів. На тривалість уявлення образів впливає вік пацієнтів та характер мотиву. В середньому сеанс триває близько 20 хвилин. Істотних покращень можна досягти вже за декілька сеансів. Вікових обмежень для використання методу символдрами майже немає [3].

Метод символдрами дозволяє проводити психотерапію в груповій та індивідуальній формі. Також можливе застосування методу у формі психотерапії пар. У такому випадку образи одночасно уявляють парами: дитина

з одним із батьків, чоловік з жінкою, партнери. Можливе поєднання методу символдрами з класичним психоаналізом, ігровою психотерапією, психодрамою та гештальттерапією. Метод символдрами має високий ступінь конгруентності. Підтвердженням цього є численні приклади терапевтичних успіхів при роботі з пацієнтами [4].

Метод символдрами має достатньо широкий діапазон використання при мінімальних протипоказаннях. Символдрама працює з наступними проблемами:

- депресія,
- життєві кризи
- страхи, тривожні розлади, панічні атаки
- фобії
- невротичні та психосоматичні розлади;
- сексуальні розлади;
- астенія
- посттравматичні стресові розлади.

На перший погляд використання символдрами як психотерапевтичного інструменту може видатися нескладним. Але цей метод вимагає від терапевта досвіду та специфічних знань, у тому числі й у індивідуальній терапії.

Використання в дослідженні методики «Діагностики рівня соціальної фрустрованості» Л. І. Вассермана, спрямованої на вимірювання рівня тривожності у респондентів, виявило наступні результати: 3.5 – 4.0 дуже високий рівень соціальної фрустрації – 9 (18%) респондентів, 8 (16%) з яких є жінками, 1 (2%) – чоловік; 3.0 – 3.4 підвищений рівень соціальної фрустрації – 19 (38%) респондентів, 14 (28%) – жінки, 5 (10%) – чоловіки; 2.5 – 2.9 помірний рівень соціальної фрустрації – 17 (34%) респондентів, 15 (30%) – жінок, 2 (4%) – чоловіків; 2.0 – 2.4 невизначений рівень соціальної фрустрації – 2 (4%) респонденти, 2 (4%) – жінки; 1.5 – 1.9 низький рівень соціальної фрустрації – 3 (6%) респондента, 2 (4%) – жінки, 1 (2%) – чоловік.

Результати дослідження за методикою «Рівня емоційного вигорання»

В.В.Бойко: симптом не склався (9 і менше балів) – 14 (28%) респондентів; складений симптом (10 – 15 балів) – 21 (42%) респондент; сформований симптом (16 -20 балів) – 9 (18%) респондентів; синдром емоційного вигорання (20 і більше балів) – 6 (12%) респондентів; фаза не сформувалася (36 і менше балів) – 10 (20%) респондентів; фаза в стадії формування (37-60 балів) – 31 (62%) респондент; сформована фаза (61 і більше балів) – 9 (18%) респондентів.

Результати дослідження за методикою «Діагностика рівня невротизації» Л.І.Вассермана: найвищу, більше 30, кількість балів набрали 18 (36%) респондентів. Це свідчить про виражену емоційну збудливість, в результаті чого з'являються негативні переживання (тривожність, напруженість, занепокоєння, розгубленість, дратівливість); про безініціативність, яка формує переживання, пов'язані з незадоволеністю бажань; про езоповість особистісної спрямованості, що призводить до іпохондричної фіксації на соматичних відчуттях і особистісних недоліках; про труднощі в спілкуванні; про соціальну боязкість і залежність.

Найменшу, менш ніж 10 балів, набрали 15 (30%) респондентів. Це свідчить про емоційну стійкість; про ініціативність; про почуття власної гідності; незалежності, соціальної сміливості; про легкість в спілкуванні.

Результати діагностики за методикою «Експрес-діагностики неврозу» К. Хека та Х. Хесса: у 37 (74%) респондентів показник рівня неврозу має значення в діапазоні від 0 до 23, що відповідає низькій невротизації і свідчить про емоційну стійкість, про позитивний фон переживань (спокій, оптимізм), про ініціативність, почуття власної гідності, незалежності, соціальної сміливості, про легкість у спілкуванні. У 13 (26%) респондентів показник більший за 24, що свідчить про високу ймовірність неврозу (невротизації), а також про виражену емоційну збудливість, внаслідок чого з'являються негативні переживання (тривожність, напруженість, занепокоєння, дратівливість, розгубленість), про безініціативність, яка формує переживання пов'язані з незадоволеністю бажань, про егоцентричну особистісну спрямованість, що призводить до іпохондричної фіксації на соматичних

відчуттях та особистісних недоліках, про труднощі у спілкуванні, про соціальну боязкість та залежність.

Результати дослідження за методикою «Диференційної діагностики депресивних станів» В.А.Жмурова: 1(2%) респондент має показник в діапазоні від 1 до 9 і це свідчить про те, що депресія відсутня або незначна; 10 (20%) респондентів мають показник в діапазоні від 10 до 24 і це свідчить про мінімальну депресію; 16 (32%) респондентів мають показник в діапазоні від 25 до 44, і це свідчить про легку депресію; 12 (24%) респондентів мають показник в діапазоні від 45 до 67, це свідчить про помірну депресію; 9 (18%) респондентів мають показник в діапазоні від 68 до 87, це свідчить про виражену депресію; 2 (4%) респонденти мають показник 88 і більше, що свідчить про глибоку депресію.

**Висновки.** Стаття була присвячена вивченню символдрами як методу глибинно-психологічно орієнтованої психотерапії, що використовується в психологічній практиці. З'ясовано, що він проявив себе досить ефективно при короткочасному лікуванні неврозів та психосоматичних захворювань, а також при психотерапії порушень, пов'язаних з невротичним розвитком особистості.

### СПИСОК ВИКОРИСТАНИХ ДЖЕРЕЛ.

1. Вернудіна І. В. Психофізіологізм і психоаналіз: проблема паралельного розвитку в Україні на рубежі XIX-XX ст./ І. В. Вернудіна// Гуманітарний часопис. Збірник наукових праць. – 2008. – Вип. 3. – С.134 – 142.
2. Кісарчук З. Г., Лазос Г. П. Кататимно-імагінативна психотерапія: сучасний стан розвитку та перспективи застосування у вітчизняному психотерапевтичному просторі / Зоя Кісарчук, Гелена Лазос // Актуальні проблеми психології. Том III.: Консультативна психологія і психотерапія: Збірник наукових праць Інституту психології імені Г. С. Костюка НАПН України / За ред. Максименка С. Д. – Інститут психології ім. Г. С. Костюка НАПН України; – Видавець Лисенко М. М., 2013. – Вип. 9. – С.5 – 33.
3. Обухов Я. Л. Основи символдрами. Вступ до основного ступеня. –

К.: Главник, 2007. 112 с.

4. Обухов Я. Л. Символдрама та сучасний психоаналіз. Збірка статей. – Харків: регіон-інформ, 1999. – 203 с.

5. Основи психотерапії: навч. посіб. / [К. В. Седих, О. О. Фільц, В. І. Банцер та ін.]; за ред. К. В. Седих, О. О. Фільца. – К.: Академвидав, 2016.-192 с.

6. Шльонська О. О. Використання кататимно-імагінативної психотерапії в роботі з батьківською групою / О. О. Шльонська // Актуальні проблеми психології. Т.3: [Консультативна психологія і психотерапія]: Зб.наук. праць Інституту психології ім. Г. С. Костюка АПН України / [За ред. С. Д. Максименка, З. Г. Кісарчук]. – К.: Міланік, 2007. – С.225 – 235.

7. Яценко Т. С. Основи глибинної психокорекції: феноменологія, теорія і практика: Навч. посіб. / Т. С. Яценко – К.: Вища школа, 2006. – 382 с.

# ПСИХОКОРЕКЦІЙНА ДІЯЛЬНІСТЬ ПСИХОЛОГА: ЦІЛІ, ВИДИ ТА ОСНОВНІ ЗАВДАННЯ

**Шаламова Ірина Валеріївна,  
Яроха Анна Володимирівна,**

Студенти  
Навчально-науковий інститут психології  
та соціальних наук ПРАТ «ВНЗ» МАУП  
м. Київ, Україна

**Вступ.** Актуальність теми дослідження пов'язана з тим, що на сьогоднішній день в умовах постійного стресу вкрай необхідно розвивати методики, які допоможуть людям у вирішенні їхніх проблем психологічного характеру, адже емоційний стан впливає на ефективність діяльності і спілкування людини.

**Мета роботи.** Вивчити особливості, специфіку та характер змін в емоційному стані людини внаслідок психокорекційної діяльності.

**Матеріали та методи.** Методи, використані в роботі: спостереження, бесіди, анкетування.

**Методики:** методика фрустраційних реакцій С. Розенцвейга, методика самооцінки емоційного стану Уессмана-Рікса, методика діагностики властивостей нервової системи Я. Стреляу, методика психологічної експрес-діагностики рівня невротизації (РН), методика диференційної діагностики депресивних станів В. А. Жмурова

Дослідження охопило 51 респондента у віці від 18 до 53 років, що мають вищу освіту, різний родинний стан, подібний соціальний статус.

## **Результати і обговорення.**

Психологічна корекція є однією із найважливіших ланок в системі психологічної допомоги особистостям з психологічними проблемами.

Психокорекція – це сукупність психологічних прийомів, які використовує практикуючий психолог для виправлення недоліків психології або поведінки психічного здорової людини. Метод психокорекції – це, певним чином,

еманація психіки його автора. Кожен психологічний метод передбачає авторське уявлення про людину як особистість, оточуючий світ та способи взаємодії. Звичайно, від професіоналізму та досвідченості психолога залежить ефективність практичних прийомів психологічного впливу [1].

Науковці стверджують, що ідеалом психокорекційного впливу можна назвати грамотну маніпуляцію сприйняттями та судженнями особистості. Психокорекцію від психотерапії відрізняють предмет, суб'єкт та засоби впливу.

Предметом психотерапії є психосоматичне захворювання та психічні розлади, суб'єктом - є лікар. При цьому використовуються медико-психологічні засоби. Суб'єктом психокорекції є психолог. В своїй діяльності він використовує психологічні засоби, за допомогою яких він допомагає пацієнту подолати труднощі психологічного характеру [5].

У процесі взаємодії при проведенні психокорекційної діяльності між сторонами корекції та спеціалістом формують стосунки за принципом партнерства. Відбувається взаємне визнання права кожного на керівництво, пошук, відповідальність, психологічну незалежність та особистісне зростання.

Ефективно запустити корекційні механізми психологічних методів та створити найсприятливіші умови для реалізації всіх механізмів психокорекційного впливу дозволяє саме така позиція психолога [5].

Науковці виділяють низку специфічних характеристик психокорекційного процесу, які відрізняють його від психотерапії.

1) Психологічна корекція орієнтована на клінічно здорову людину, у якої виникли психологічні проблеми та труднощі у повсякденному житті, яка має скарги невротичного характеру, або ж на людину, яка, відчуваючи себе добре, прагне змінити своє життя і розвиватися як особистість.

2) Незалежно від ступеня порушення психокорекція орієнтована на здорові сторони особистості.

3) У процесі психологічної корекції спеціаліст орієнтується на сьогодення та майбутнє клієнта.

4) Вплив психологічної корекції спрямований на розвиток особистості

та змінення його поведінки.

5) Зазвичай психокорекція орієнтується на середньострокову допомогу.

б) Акцент у психокорекції на ціннісному внеску психолога.

Існує багато методів психокорекційного впливу [1]. Вибір способу діяльності, методу та форми для спеціаліста залежить від поєднання багатьох чинників:

- індивідуальні та специфічні особливості особистості: інтелект та його збереженість, рівень освіти, тип особистості;
- вік: етапи дитячого та підліткового віку, доросла люди та люди похилого віку;
- матеріально-економічний фактор;
- соціальні та сімейні ресурси;
- релігійна приналежність;
- наявність або відсутність соматичного або психічного захворювання;
- орієнтованість на запит тощо.

Психокорекційна діяльність з дорослими людьми передбачає три основні напрямки [3]:

– психодинамічний. Це психокорекційний вплив в класичному психоаналізі З. Фрейда, індивідуальній психології А. Адлера, аналітичній психології К. Г. Юнга. Цей напрямок дає можливість зрозуміти генез та лікування емоційних розладів інтрапсихічних конфліктів, які є результатом динамічної, і дуже часто несвідомої боротьби протилежних мотивів всередині особистості.

– гуманістичний напрямок. Це індивідуальна психокорекція А. Адлера, клієнто-орієнтований підхід К. Роджерса; екзистенційний напрямок С. О. Кьєркегора, гештальт-підхід Ф. Перлза;

– когнітивно-поведінковий напрямок – класичне оперантне обумовлювання; раціонально-емотивний підхід, когнітивний підхід А. Бека,



діалектичний поведінковий підхід М. М. Лінехан.

Спираючись на вищенаведене, можна виділити наступні види психокорекційних заходів.

1. За характером направленості виділяють симптоматичну та каузальну корекцію. Симптоматична корекція або корекція симптомів зазвичай короткочасна. Її завданням є усунення гострих симптомів відхилень у розвитку, які не дозволяють розпочати каузальну корекцію. Каузальна, або причинна корекція направлена на причини та джерела відхилень. Цей вид корекції досить тривалий, потребує певних, інколи значних зусиль. Але у порівнянні з симптоматичною корекцією цей вид ефективніший, бо однакові симптоми відхилень можуть мати різну природу, причини та психологічну структуру порушень.

2. За змістом психологічну корекцію поділяють на: психокорекцію особистості; пізнавальної сфери; афективно-вольової сфери; поведінкових аспектів; міжособистісних відносин: внутрішньо групових стосунків (сімейних, подружніх, колективних); стосунків між дітьми та батьками.

3. За формою роботи з клієнтом психологічну корекцію поділяють на індивідуальну; групову; змішану (індивідуально-групову); у відкритій групі з клієнтами, що мають схожі проблеми; у закритій природній групі (родина, клас, колеги і т.д.).

4. За наявністю програми: програмовану; імпровізовану.

5. За характером керування корегуючими впливами: директивну; недирективну.

6. За тривалістю: надкоротку (надшвидко); коротку (швидко); тривалу; надтривалу.

Завданням професійного психолога у процесі проведення психологічної корекції є формування атмосфери довіри та впевненості клієнта у вирішенні його поточних проблем. Таке ставлення повинно бути наявним при всіх формах психологічного впливу.

Результати, отримані в процесі застосування методики фрустраційних

реакцій С. Розенцвейга: 3.5 – 4.0 дуже високий рівень соціальної фрустрації – 14 (26%) респондентів, 8 (15.38%) з яких є жінками, 6 (11.54%) – чоловіками; 3.0-3.4 підвищений рівень соціальної фрустрації – 16 (30.77%) респондентів, 11 (21.15%) – жінки, 5 (9.62%) – чоловіки; 2.5 – 2.9 помірний рівень соціальної фрустрації – 16 (30.77%) респондентів, 14 (26%) – жінок, 2 (3.85%) – чоловіки; 2.0 – 2.4 невизначений рівень соціальної фрустрації – 2 (3.85%) респонденти, 1 (1.92%) – жінка, 1 (1.92%) – чоловік; 1.5 – 1.9 низький рівень соціальної фрустрації – 3 (5.77%) респондента, 1 (1.92%) – жінка, 2 (3.85%) – чоловіка.

Результати діагностики за методикою самооцінки емоційного стану Уессмана-Рікса: симптом не склався (9 і менше балів) – 9 (17.31%) респондентів; складений симптом (10 – 15 балів) – 25 (48.08%) респондентів; сформований симптом (16 – 20 балів) – 5 (9.62%) респондентів; синдром емоційного вигорання (20 і більше балів) – 12 (23.08%) респондентів; фаза не сформувалася (36 і менше балів) – 4 (7.69%) респондента; фаза в стадії формування (37-60 балів) – 34 (65.38%) респондента; сформована фаза (61 і більше балів) – 13 (25%) респондентів.

Результати дослідження за методикою діагностики властивостей нервової системи Я. Стреляу: найвищу, більше 30, кількість балів набрали 20 (38.46%) респондентів. Найменшу, менш ніж 10 балів, набрали 5 (9.62%) респондентів, що свідчить про їх емоційну стійкість, про легкість в спілкуванні.

Результати психологічної експрес-діагностики рівня невротизації (РН): у 32 (61.54%) респондентів показник рівня невротизації має значення в діапазоні від 0 до 23, що відповідає низькій невротизації і свідчить про емоційну стійкість, у 19 (36.54%) респондентів показник більший за 24.

Результати за методикою диференційної діагностики депресивних станів В. А. Жмурова: 10 (19.23%) респондентів мали показники в діапазоні від 10 до 24 і це свідчить про мінімальну депресію; 17 (32.69%) респондентів мають показник в діапазоні від 25 до 44. І це свідчить про легку депресію; 11 (21.15%) респондентів мають показники в діапазоні від 45 до 67, це свідчить про помірну депресію; 13 (25%) респондентів мали показник в діапазоні від 68 до 87. Це

свідчить про виражену депресію.

**Висновки.** Стаття була присвячена дослідженню психокорекційної діяльності психолога: визначені її цілі, види та основні завдання. З'ясовано, що для успішного професійного психокорекційного впливу психолог-практик має володіти знаннями про засоби та способи проведення психологічної корекції, володіти різноманітними психокорекційними технологіями.

### СПИСОК ВИКОРИСТАНИХ ДЖЕРЕЛ.

1. Борисенко З. Т. Основи психокорекційної роботи. Тексти лекцій - Дрогобич: Редакційно-видавничий відділ ДДПУ ім. І. Франка, 2012. – 156 с.
2. Кузікова С. Б. Теорія і практика вікової психокорекції: Навч. посібник. – Суми: ВТД «Університетська книга», 2003. – 400 с.
3. Марінушкіна О. Є. Корекційні програми на допомогу практичному психологу ДНЗ. – Х.: Вид. група «Основа», 2008. – 204 с.
4. Максименко, С. Д. Психологія особистості: підруч. для студ. вищ. навч. закладів / С. Д. Максименко, [К. С. Максименко, М. В. Папуча]; за ред. С.Д.Максименка. – К. : КММ, 2007. – 296 с.
5. Скотна Н., Борисенко З. Основи психокорекційної роботи: методичні матеріали до практичних занять. – Дрогобич: Редакційно-видавничий відділ ДДПУ ім. Івана Франка, 2010. – 32 с.
6. Яценко Т. С. Основи глибинної психокорекції : феноменологія, теорія і практика: Навч. посіб. / Т. С. Яценко – К.: Вища школа, 2006. – 382 с.
7. Яценко Т. Психологічні основи групової психокорекції: навчальний посібник. – К.: Либідь, 1996. – 264 с.

# СТРУКТУРА ПСИХОЛОГІЧНОЇ ГОТОВНОСТІ: ТЕОРЕТИЧНИЙ АНАЛІЗ КОМПОНЕНТІВ

**Шматко Наталія Сергіївна**  
Аспірантка кафедри психології  
Університет економіки та права «КРОК»  
м. Київ, Україна

**Вступ.** Вивчення феномену психологічної готовності набуває особливого значення в наш час, оскільки військові конфлікти та кризові ситуації ставлять перед людьми надзвичайні виклики. У таких стресових умовах психологічна готовність стає ключовим фактором успішного функціонування і виживання. Розуміння структури психологічної готовності в контексті військових подій допомагає не лише краще зрозуміти реакції та поведінку людей під час кризових ситуацій, але й розробити ефективні стратегії психологічної підтримки та реабілітації.

**Ціль роботи.** Вивчення цього питання має на меті сприяти покращенню психічного благополуччя та адаптації особистості до негативних впливів військових дій, що має важливе значення для забезпечення безпеки та благополуччя населення під час конфліктів та кризових ситуацій.

**Матеріали та методи.** В якості матеріалів дослідження було використано наявні публікації з даної теми. В процесі написання роботи було проаналізовано літературні та Інтернет джерела, наукові статті та дослідження.

**Результати та обговорення.** В психологічних дослідженнях виділено два підходи до визначення феномену «психологічної готовності»: особистісний та функціональний. З позиції особистісного підходу психологічна готовність розглядається як невід'ємний і суттєвий компонент розвитку особистості в цілому, її стійку характеристику, яка формується в процесі підготовки до певного виду діяльності. Функціональний підхід до визначення феномену «психологічної готовності» визначає її як стан мобілізації всіх психофізіологічних систем людини, що забезпечують ефективне виконання

діяльності. М. Д. Левітов виділяє два типи психологічної готовності: довготривалу, як стійку характеристику особистості, та тимчасову (ситуативну) готовність, інакше кажучи, «передстартовий стан» особистості [3, с. 118].

В психологічній літературі різні автори визначають структуру поняття «психологічної готовності» по-різному, залежно від сутності та специфіки трактування. Структурний аналіз психологічної готовності проводили такі вчені, як Г. О. Балл, М. І. Дьяченко, Л. А. Кандилович, Л. В. Кондрашова, Н. В. Кузьміна, В. А. Сластьонін та інші. Вони визнають, що психологічна готовність до професійної діяльності є багатокомпонентною та має свої особливості формування та розвитку [4, с. 352].

Так, М. І. Дьяченко і Л. О. Кандилович вивчали питання структури психологічної готовності до професійної діяльності у екстремальних умовах, і до компонентів психологічної готовності віднесли такі:

- 1) мотиваційний (позитивне відношення до професії, інтерес до неї та інші достатньо стійкі професійні мотиви);
- 2) орієнтаційний (знання й уявлення про особливості та умови професійної діяльності, її вимог до особистості);
- 3) операціональний (володіння способами і прийомами професійної діяльності, необхідними знаннями, навичками, вміннями, процесами аналізу, синтезу, порівняння, узагальнення і т.ін.);
- 4) вольовий (самоконтроль, вміння керувати діями, з котрих складається виконання трудових обов'язків);
- 5) оцінювальний (самооцінка своєї професійної підготовленості і відповідності процесу вирішення професійних завдань оптимальним трудовим зразкам).

Класифікації, що є дуже близькими до вищенаведеної наводяться також в роботах В. Й. Бочелюка, К. М. Дурай-Новакової, Л. О. Матохнюк, В. А. Молотая, І. М. Окуленко та ін.

В свою чергу, О. С. Тарновська пропонує (на прикладі педагогічної діяльності) розуміти психологічну готовність до діяльності як інтегративне

утворення, що складається із трьох взаємозумовлених і взаємозалежних підструктур:

1) функціональна, до якої входять компоненти: мотиваційний (мотиви вибору професії і спеціальності, орієнтація на її цінності тощо); когнітивний (знання спеціальних дисциплін); операційний (наявність вмінь і навичок, необхідних для вирішення професійних завдань, модулювання своєї діяльності);

2) емоційна (настроєність на вирішення професійних завдань, впевненість у собі як у фахівці, стан задоволеності професією тощо);

3) особистісна (професійно важливі якості особистості: волюві, моральні та ін.).

О. М. Кокун, вивчаючи психологічну готовність до екстримальних видів діяльності, розглядає її структуру відповідно до розподілу на такі два види як тривала та короткочасна готовність.

В тривалій психологічній готовності пропонується виділяти дві основні складові: особистісну та функціональну.

Так, особистісна готовність передбачає наявність 4-х компонентів:

- моральна готовність (усвідомлення обов'язку, відповідальності, небезпеки для власного життя, соціального та особистісного сенсу професійної діяльності, активна життєва позиція, самокритичність, потреба у професійному самовдосконаленні);

- волюва готовність (впевненість у собі, зібраність, організованість, сміливість, рішучість, самоконтроль, витримка, готовність до ризику);

- комунікативна готовність (наявність загальних та професійних комунікативних якостей: комунікабельності, переконливості, володіння професійною мовою, вміння віддавати чіткі команди, повага до колег, готовність до взаємодопомоги та ін.);

- загальнопсихологічна готовність (оптимальний рівень особистісної тривожності, високі здібності саморегуляції психічного стану; розвинуті інтелектуальні якості, розвинені здібності до планування, моделювання,

програмування, оцінки результатів діяльності тощо).

У функціональну було включено 6 компонентів:

- мотиваційна готовність (відданість професії, переконання в її необхідності, потреба у самовдосконаленні, в успішному вирішенні професійних завдань, бажання досягти успіху й показати себе з кращого боку та ін.)

- когнітивна готовність (знання професійних обов'язків, функцій, оцінка їх суспільної значущості, знання способів, методів, засобів вирішення професійних завдань, усвідомлення своїх можливостей, здібностей, знання особливостей та ймовірних змін у службовій діяльності та ін.);

- креативна готовність (здатність генерувати ідеї, гнучкість розуму та ін.);

- орієнтаційна готовність (знання і уявлення про особливості й умови професійної діяльності, її вимоги до особистості);

- операційна готовність (наявність вмінь і навичок, необхідних для вирішення професійних завдань, володіння способами і прийомами професійної діяльності, здатність до модулювання своєї діяльності та антиципації);

- оцінювальна готовність (адекватна самооцінка своєї професійної підготовленості і відповідності результатів вирішення професійних завдань визначеним вимогам).

У короткочасній психологічній готовності виділено 5 компонентів:

- мотиваційна готовність (мотивація на виконання безпосередніх професійних завдань);

- орієнтаційна готовність (знання і уявлення про особливості та умови поточної діяльності, вирішуваних у ній завдань, вимог, які вона висуває до особистості та ін.);

- операційна готовність (актуальна можливість до реалізації наявних вмінь і навичок, необхідних для вирішення професійних завдань);

- оцінювальна готовність (адекватна самооцінка своїх можливостей щодо вирішення поставлених задач);

- емоційна готовність (оптимальний рівень ситуативної тривожності,

позитивна настроєність на вирішення професійних завдань, зібраність, впевненість у своїх силах та ін.) [2, с. 187].

Аналогічну структуру в дослідженні психологічної готовності майбутніх військовослужбовців до професійної діяльності використовує В. В. Костюкова [3, с. 41].

Підсумовуючи, у структурі психологічної готовності можна виділити такі ключові компоненти, як:

а) *мотиваційний* (мотивація успіху, зацікавленість у виконанні завдання, у даній діяльності);

б) *пізнавальний* (усвідомлення завдання, його значущості, способів досягнення мети);

в) *емоційний* (почуття відповідальності, впевненість в успіху, насага);

г) *вольовий* (управління собою і мобілізація сил, зосередження на завданні, відволікання від заважаючих впливів, подолання сумнівів, хвороби) [1, с. 62].

**Висновки.** У результаті теоретичного розгляду структури психологічної готовності в контексті військових конфліктів стає очевидним, що це поняття відіграє ключову роль у забезпеченні психічного благополуччя та успішної адаптації особистості до стресових умов воєнного часу. Розуміння складових та функцій психологічної готовності дозволяє розробляти та впроваджувати ефективні стратегії психологічної підтримки та реабілітації для військовослужбовців, цивільного населення та осіб, які потерпіли від воєнних дій.

Дослідження психологічної готовності в умовах війни має важливе значення для розробки та впровадження практичних програм психологічної підтримки як військових, так і цивільного населення. Ці дані можуть бути використані для покращення системи психологічного супроводу та забезпечення безпеки та благополуччя населення під час кризових ситуацій.

Отже, дослідження структури психологічної готовності в умовах військових дій є актуальним та важливим для практичного застосування



результатів у сфері психологічної допомоги та підтримки в умовах кризових ситуацій.

### **СПИСОК ВИКОРИСТАНИХ ДЖЕРЕЛ:**

1. Булгакова О. Ю. Теоретико-методологічні основи у визначенні змісту поняття «психологічна готовність». Наука і освіта. 2016. №5. С. 60-66.
2. Кокун О. М. Зміст та структура психологічної готовності фахівця до екстремальних видів діяльності. Проблеми екстремальної та кризової психології. 2010. № 7. С. 181–189.
3. Костюкова В. В. Теоретико–методологічні засади дослідження психологічної готовності майбутніх військовослужбовців до професійної діяльності. «Вчені записки Таврійського національного університету імені В. І. Вернадського. Серія: Психологія.». 2022. Том 33 (72). № 5. С. 37–47.
4. Моначин І. Л., Попик Т. В. Сутність поняття психологічної готовності до діяльності. Матеріали V Міжнародної науково-технічної конференції молодих учених та студентів. Актуальні задачі сучасних технологій. Тернопіль. 2016. С. 351–352.

# АКТИВНИЙ РОЗВИТОК ЕМОЦІЙНОГО ІНТЕЛЕКТУ ЯК ЕФЕКТИВНИЙ ІНСТРУМЕНТ У ЗАПОБІГАННІ ТА ЗМЕНШЕННІ ВІДЧУТТЯ САМОТНОСТІ У ОСІБ ЮНАЦЬКОГО ВІКУ

**Яблонський Андрій Іванович**

д-р психол. наук, професор (б. в. з.) кафедри психології,  
Чорноморський національний університет імені Петра Могили

**Старова Богдана Віталіївна**

студентка IV курсу спеціальності 053 «Психологія»,  
Чорноморський національний університет імені Петра Могили  
м. Миколаїв, Україна

**Вступ:** Вивчення емоційного інтелекту серед молоді стає все більш актуальним у сучасному світі, оскільки він відіграє ключову роль у формуванні психологічного комфорту та соціальної адаптації. Дослідження в цьому напрямку має важливе значення для розуміння та запобігання виникненню відчуття самотності та психічних проблем у цьому віковому періоді. Емоційний інтелект визначається як тип соціального інтелекту, спрямований на аналіз емоційної інформації, що гарантує добре розуміння емоцій та управління ними. Дослідження цього феномену тривають близько століття, з моменту введення цього поняття в науковий обіг Е. Торндайком, який пов'язав його зі здатністю людини розуміти і контролювати інших, приймати адаптивну соціальну поведінку.

**Мета роботи:** Метою даної роботи є проведення аналізу ролі емоційного інтелекту у підтримці психологічного комфорту та соціальної адаптації серед молоді та визначення його значущості у запобіганні виникненню відчуття самотності та психічних проблем.

**Матеріали та методи:** Для вирішення поставлених завдань використовували методи дослідження:

- 1) теоретичні методи - аналіз наукової літератури з проблеми дослідження;
- 2) емпіричні методи - спостереження, бесіда, тестування, експеримент;

- 3) методи кількісної та якісної обробки емпіричних даних;
- 4) інтерпретаційні (структурні).

Для реалізації поставленого завдання в ході експерименту були використані методи: методика діагностики «рівня суб'єктивного переживання почуття самотності» (Д. Рассел, М. Фергюсон); анкета «Самооцінка стану переживання самотності»; методика діагностики «емоційного інтелекту» (Н. Холла); методика діагностики емоційного інтелекту "MEI" (в українській адаптації Барко В. І.).

Об'єктом дослідження були студенти вищих навчальних закладів міста Києва віком від 20 до 24 років. Вибірка склала 60 респондентів.

**Результати та обговорення:** Отримані результати підтверджують важливість емоційного інтелекту у формуванні психологічного комфорту та підтримці соціальної адаптації. Виявлено, що особи з вищим рівнем емоційного інтелекту мають більш успішну адаптацію до соціального середовища та менше схильні до відчуття самотності. Більше того, активний розвиток емоційного інтелекту через спеціальні тренінги та програми сприяє зниженню рівня самотності серед молоді.

**Висновки:** Дослідження підтвердило важливість розвитку емоційного інтелекту у молоді для забезпечення психологічного комфорту та успішної соціальної адаптації. Підвищення рівня емоційної компетентності може бути ефективною стратегією у запобіганні відчуття самотності та психічних проблем у цьому віковому періоді. Це свідчить про необхідність впровадження програм із підтримки та розвитку емоційного інтелекту серед молоді з метою покращення їхнього психічного та емоційного стану.

Встановлено, що емоційний інтелект як чинник запобігання самотності серед молоді ґрунтується на теоретичних положеннях про можливість розвитку інтраперсональних та міжособистісних компонентів через здатність вільно орієнтуватися в життєвих ситуаціях, розуміти свої емоції та емоції оточуючих людей, вибирати форми спілкування, які пропонували б умови відкритості.

## МОТИВАЦІЯ ПРОФЕСІЙНОГО РОЗВИТКУ ОСІБ З ПТСР

Ярошенко Ілона Олегівна

Студентки

Чорноморського національного університету

імені Петра Могили

м. Миколаїв, Україна

**Вступ./Introduction.** Посттравматичний стресовий розлад (ПТСР) – це неспокійна відстрочена реакція на травматичний стрес, здатна викликати ряд психічних і поведінкових порушень. Для виникнення ПТСР необхідно, щоб людина випробувала дію стресора, який виходить за межі звичайного людського досвіду і здатний викликати стрес. До основних симптомів синдрому ПТСР відносяться: порушення сну; патологічні спогади (нав'язливі повернення); нездатність згадати – амнезія на деякі події (уникнення); надчутливість (підвищена пильність); надзбудження (неадекватна надмобілізація).

До вторинних симптомів ПТСР відносять депресію, тривогу, імпульсивну поведінку, алкоголізм, соматичні проблеми. Проблема посттравматичного стресового розладу і необхідності постійного його подолання стала особливо актуальною і для військових, що зазнають впливу численних стресогенних факторів як соціального так і особистісного характеру.

Травматичний досвід не вкладається в повсякденні алгоритми поведінки людини. Йдеться про ситуації де була загроза (фізична, психологічна) життю та безпеці людини, було порушено базові людські інстинкти: інстинкт самозбереження, інстинкт збереження роду. У цих випадках прийняття всієї ситуації відразу має руйнівний вплив на психіку.

**Мета роботи./Aim.** Мета цієї роботи полягає в аналізі проблем мотивації професійного розвитку осіб з ПТСР у психолого-педагогічній літературі, визначенні особливості ПТСР як проблеми сучасного суспільства, опису організації емпіричного дослідження мотивації професійного розвитку особистості з ПТСР.

**Матеріали та методи /Materials and methods.** У роботі нами використано аналіз, синтез, узагальнення, класифікація, спостереження, опитування, анкетування, експеримент. У дослідженні взяли участь 40 осіб, 20 осіб – експериментальної групи та 20 осіб контрольної групи.

Для оцінки стану респондентів використовувалися такі методи: спостереження, опитування у вигляді анкетування (з використанням закритих запитань і відповідей типу так, ні, не знаю). Для вивчення рівня саморегуляції нами було застосовано такі методики: опитувальник «Стиль саморегуляції поведінки» В. І. Моросанової (складається з 46 тверджень та працює як єдина шкала, яка характеризує рівень сформованості індивідуальної системи саморегуляції довільної активності людини, твердження опитувальника входять до складу шести шкал (по 9 тверджень у кожній) та тест-опитувальник А. В. Звіркова, Е. В. Ейдмана для вивчення вольової саморегуляції.

**Результати та обговорення./Results and discussion.** Під час проведення дослідження на етапі експерименту за методикою «Стиль саморегуляції поведінки» В. І. Моросанової було отримано наступні результати дослідження:

1. Шкала «Планування» характеризує індивідуальні особливості висунення й утримання цілей, сформованість у людини усвідомленого планування діяльності. Високі показники за цією шкалою 50% експериментальної та 45% контрольної групи, що вказує на сформованість потреби в усвідомленому плануванні діяльності, плани в цьому випадку реалістичні, деталізовані, ієрархічні і стійкі, цілі діяльності висувуються самостійно. У респондентів із низькими показниками (50% експериментальної та 55% контрольної груп) за цією шкалою потреба в плануванні розвинена слабо, цілі схильні до частого зміни, поставлена мета рідко буває досягнута, планування малореалістичне. Такі люди вважають за краще не замислюватися про своє майбутнє, цілі висувують ситуативно і зазвичай не самостійно.

2. Шкала «Моделювання» дозволяє діагностувати індивідуальну розвиненість уявлень про зовнішні і внутрішні значущі умови, ступінь їх усвідомленості, деталізованості і адекватності. Респонденти з високими

показниками за цією шкалою (40% експериментальної та 45% контрольної групи) здатні виділяти значущі умови досягнення цілей як в поточній ситуації, так і в перспективному майбутньому, що проявляється у відповідності планам діяльності. У респондентів з низькими показниками за цією шкалою (60% експериментальної та 55% контрольної групи) – слабка сформованість процесів моделювання призводить до неадекватної оцінки значимих внутрішніх умов і зовнішніх обставин, що проявляється у фантазуванні, яке може супроводжуватися різкими перепадами ставлення до розвитку ситуації, наслідків своїх дій. У таких людей часто виникають труднощі у визначенні мети і програми дій, адекватних поточній ситуації, вони не завжди помічають зміну ситуації, що також часто призводить до невдач.

3. Шкала «Програмування» діагностує індивідуальну розвиненість усвідомленого програмування людиною своїх дій. Високі показники ми виявили у 60% експериментальної та 55% контрольної групи за цією шкалою говорять про сформованість у людини потреби продумувати способи своїх дій і поведінки для досягнення намічених цілей, про деталізованість і розгорнення розроблюваних програм. Програми розробляються самостійно, вони гнучко змінюються в нових обставинах і стійкі в ситуації перешкод. У разі невідповідності отриманих результатів цілям проводиться корекція програми дій до отримання прийнятної для людини результату. Низькі показники за шкалою програмування (40% експериментальної та 45% контрольної груп) говорять про невміння і небажання людини продумувати послідовність своїх дій. Вони вважають за краще діяти імпульсивно, не можуть самостійно сформулювати програму дій, часто стикаються з невідповідністю отриманих результатів цілям діяльності, не вносять змін до програми дій, діють шляхом проб і помилок.

4. Шкала «Оцінювання результатів» характеризує індивідуальну розвиненість і адекватність оцінки та результатів своєї діяльності і поведінки. Високі показники за цією шкалою (по 50% в обох групах) свідчать про розвиненість і адекватність самооцінки, сформованість стійкості суб'єктивних

критеріїв оцінки результатів. Людина адекватно оцінює як сам факт неузгодженості отриманих результатів з метою діяльності, так і причини, що призвели до цього, гнучко адаптуючись до зміни умов. Низькі показники за цією шкалою діагностовано по 50% респондентів в обох групах людина не помічає своїх помилок, некритична до своїх дій. Суб'єктивні критерії успішності недостатньо стійкі, що веде до різкого погіршення якості результатів при збільшенні обсягу роботи, погіршенні стану або виникненні зовнішніх труднощів.

5. Шкала «Гнучкість» діагностує рівень сформованості регуляторної гнучкості, тобто здатності перебудовувати, вносити корекції в систему саморегуляції при зміні зовнішніх і внутрішніх умов. Респонденти показали, що 45% експериментальної групи та 35% контрольної групи показали високі показники та 55% і 65% відповідно низькі показники. Відповідно у першій групі люди легко перебудовують плани і програми виконавських дій і поведінки, здатні швидко оцінити зміну значущих умов і перебудувати програму дій. При виникненні неузгодженості отриманих результатів з прийнятою метою своєчасно оцінюють сам факт неузгодженості і вносять відповідну корекцію. Гнучкість дозволяє адекватно реагувати на швидку зміну подій і успішно вирішувати поставлену задачу в ситуації ризику. Респонденти з низькими показниками за шкалою гнучкості в динамічній, швидко мінливій обстановці почувають себе невпевнено, важко звикають до змін у житті, до зміни обставин і способу життя. Вони не здатні адекватно реагувати на ситуацію, швидко і своєчасно планувати діяльність і поведінку, розробити програму дій, виділити значимі умови, оцінити неузгодженість отриманих результатів з метою діяльності та вносити корекції. В результаті у таких досліджуваних неминуче виникають регуляторні збої і, як наслідок, невдачі у виконанні діяльності.

6. Шкала «Самостійність» характеризує розвиненість регуляторної автономності. Наявність високих показників у 45% експериментальної групи та 35% контрольної групи за шкалою самостійності свідчить про автономність в

організації активності людини, її здатності самостійно планувати діяльність і поведінку, організувати роботу по досягненню висунутої мети, контролювати хід її виконання, аналізувати і оцінювати як проміжні, так і кінцеві результати діяльності. Респонденти з низькими показниками за шкалою самостійності (55% експериментальної групи та 65% контрольної групи) залежні від думок і оцінок оточуючих. Плани і програми дій розробляються несамостійно, такі люди часто і некритично слідують чужих порад. При відсутності сторонньої допомоги у них неминуче виникають регуляторні збої.

Отже, люди з високими показниками загального рівня саморегуляції (55% експериментальної та 50% контрольної групи) самостійні, гнучко і адекватно реагують на зміну умов, висунення і досягнення мети у них в значній мірі усвідомлено. Чим вище загальний рівень усвідомленої регуляції, тим легше людина опановує нові види активності, впевненіше відчуває себе в незнайомих ситуаціях, тим стабільніше успіхи в звичних видах діяльності. У респондентів з низькими показниками (45% експериментальної та 50% контрольної групи) за даною шкалою потреба в усвідомленому плануванні та програмуванні своєї поведінки несформована, така людина більш залежна від ситуації і думки оточуючих людей.

За результатами опитувальника А. В. Звіркова та Є. В. Ейдмана «Дослідження вольової саморегуляції» ми отримали наступні результати: високий бал у 55% експериментальної групи та 50% контрольної групи. Їх вирізняє спокій, впевненість у собі, стійкість намірів, реалістичність поглядів, розвинене почуття власного обов'язку. Як правило, вони добре рефлексують особисті мотиви, планомірно реалізують виниклі наміри, вміють розподіляти зусилля і здатні контролювати свої вчинки, мають виражену соціальнопозитивну спрямованість. У граничних випадках у них можливе наростання внутрішньої напруженості, пов'язаної із прагненням проконтролювати кожен нюанс власної поведінки та тривоги з приводу найменшої його спонтанності. Низький бал спостерігається у 45% експериментальної та 50% контрольної групи респондентів. Це люди чутливі,



емоційно нестійкі, вразливі, невпевнені у собі. Рефлексивність у них невисока, а загальне тло активності, як правило, знижено. Їм властива імпульсивність та нестійкість намірів.

Субшкала «наполегливість» характеризує силу намірів людини, її прагнення завершення розпочатої справи. Високі показники виявлено у 45% експериментальної та 50% контрольної групи – це діяльні, працездатні люди, які прагнуть виконання наміченого, їх мобілізують перепони на шляху до мети, але відволікають альтернативи і спокуси, головна їх цінність – розпочата справа. Таким людям властива повага до соціальних норм, прагнення повністю підпорядкувати їм свою поведінку. У останньому вираженні можлива втрата гнучкості поведінки, поява маніакальних тенденцій. Низькі значення (55% експериментальної групи та 50% контрольної групи) за цією шкалою свідчать про підвищену невпевненість, імпульсивність, які можуть призводити до непослідовності та навіть розкиданості поведінки. Знижений фон активності та працездатності, як правило, компенсується у таких осіб підвищеною чутливістю, гнучкістю, винахідливістю, а також тенденцією до вільного трактування соціальних норм.

Субшкала «самовладання» відображає рівень довільного контролю емоційних реакцій та станів. Високий бал по субшкалі показали 40% експериментальної та 45% контрольної групи. Це люди емоційно стійкі, які добре володіють собою в різних ситуаціях. Властивий їм внутрішній спокій, впевненість у собі звільняє від страху перед невідомістю, підвищує готовність до сприйняття нового, несподіваного і, як правило, поєднується зі свободою поглядів, тенденцією до новаторства та радикалізму. Разом з тим прагнення постійного самоконтролю, надмірне свідоме обмеження спонтанності може призводити до підвищення внутрішньої напруженості, переважання постійної заклопотаності та стомлюваності. На іншому полюсі цієї субшкали – низький рівень (60% експериментальної та 55% контрольної групи). Таким людям притаманна спонтанність та імпульсивність у поєднанні з уразливістю та перевагою традиційних поглядів, що захищають людину від інтенсивних

переживань та внутрішніх конфліктів, сприяють незворушному фону настрою.

**Висновки./Conclusions.** У результаті проведеного дослідження ми дійшли висновку, що професійна мотивація є важливим компонентом професійної діяльності, вона слугує запорукою професійного, соціального та особистісного розвитку індивіда. Проведений формувальний експеримент мотивації професійного розвитку особистості з ПТСР підтвердив припущення, що для підвищення мотивації професійного розвитку варто працювати над подоланням ПТСР особистості.

# **SOCIOLOGICAL SCIENCES**

## **СТРАТЕГІЇ ВПРОВАДЖЕННЯ ЗМІН В ОРГАНІЗАЦІЯХ ДЛЯ СТИМУЛЮВАННЯ МИСЛЕННЯ ТА ДІЯЛЬНОСТІ**

**Тарасов Сергій Юрійович,**

аспірант 1 курсу, спеціальності 073 Менеджмент  
Міжрегіональної Академії управління персоналом, Україна

Науковий керівник:

**Кривоберець Марина Миколаївна,**

канд. екон. наук, доц.

Міжрегіональної Академії управління персоналом, Україна

### **Вступ**

Інновації є ключовим фактором для успішного розвитку сучасних організацій у швидкозмінному світі. Спроможність організацій адаптуватися до нових умов і змін у конкурентному середовищі часто визначає їхню конкурентоспроможність та виживання на ринку.

Однак інновації не виникають самі по собі. Вони потребують спеціальних стратегій впровадження змін, спрямованих на стимулювання інноваційного мислення та діяльності серед персоналу [1].

### **Ціль роботи**

Полягає в тому, щоб дослідити та розробити ефективні стратегії, спрямовані на стимулювання та підтримку розвитку творчого мислення та продуктивної діяльності серед співробітників організації. Основною метою є створення стимулів для активної участі співробітників у процесі змін, розвитку їхнього творчого потенціалу та підвищення загальної продуктивності організації.

### **Матеріали та методи**

Першим кроком до стимулювання інноваційного мислення є створення такого середовища, де співробітники почувають себе вільно й комфортно

висловлювати свої ідеї та думки. Це може включати в себе створення груп для інноваційного мислення, організацію простору для творчості, а також відкриті форуми для обговорення нових ідей та проєктів [2].

Передумовою для створення сприятливого середовища є відкритість та довіра в організації. Працівники повинні відчувати, що їхні думки та ідеї цінуються, а також, що їхній голос буде почутим. Лідери повинні демонструвати відкритість до нових ідей та бути готовими розглядати альтернативні підходи. Ефективна комунікація є ключовим елементом для створення сприятливого середовища для змін [3]. Працівники повинні мати можливість вільно обмінюватися ідеями, думками та знаннями.

Організації повинні інвестувати в навчання та розвиток свого персоналу, щоб забезпечити їм необхідні навички та знання для успішного впровадження змін. Створення середовища, яке сприяє креативності та експериментам, є важливим елементом для створення сприятливого середовища для змін [4].

Організації повинні бути гнучкими та відкритими до нових ідей, швидко реагувати на зміни у внутрішньому та зовнішньому середовищі, а також активно шукати нові можливості для інновацій. Створення сприятливого середовища для змін в організаціях є складним процесом, але водночас відкриває нові можливості для розвитку та успіху [5].

Лідери в організації мають відігравати активну роль у стимулюванні інноваційного мислення. Вони повинні віддавати перевагу відкритості до нових ідей, встановлювати приклад та підтримувати зусилля співробітників у напрямку інновацій.

Організації повинні інвестувати в постійне навчання та розвиток свого персоналу з метою стимулювання інноваційного мислення [6]. Це може включати в себе тренінги з креативності, інноваційного мислення, а також створення програм підтримки та менторства для просування нових ідей.

### **Результати та обговорення**

Різноманіття перспектив та досвіду може стати джерелом нових ідей та інновацій. Організації повинні активно залучати різні групи співробітників до

процесу інноваційного мислення, створюючи умови для вільного обміну ідеями та колективного розв'язання проблем [7].

Організації можуть стимулювати інноваційну діяльність серед персоналу шляхом встановлення системи винагород та стимулів за досягнення в галузі інновацій. Це може бути фінансова винагорода, премії, розширення повноважень чи інші форми визнання успіху [8].

**Висновки** Отже, стимулювання інноваційного мислення та діяльності в організаціях вимагає комплексного підходу, що включає в себе створення сприятливого середовища, підтримку лідерства, постійне навчання та розвиток, залучення різноманітності та встановлення системи винагород.

#### **СПИСОК ВИКОРИСТАНИХ ДЖЕРЕЛ:**

1. Cameron, E., & Green, M. (2015). Making sense of change management: A complete guide to the models, tools and techniques of organizational change. Kogan Page Publishers.
2. Kotter, J. P. (2012). Leading Change. Harvard Business Review Press.
3. Anderson, D. L., & Anderson, L. A. (2010). Beyond change management: How to achieve breakthrough results through conscious change leadership. John Wiley & Sons.
4. Damanpour, F., & Aravind, D. (2012). Managerial Innovation: Conceptions, Processes, and Antecedents. *Management and Organization Review*, 8(2), 423-454.
5. Bhatti, T., & Qureshi, T. M. (2007). Impact of Leadership Styles on Employees' Attitude towards their Leader and Performance: Empirical Evidence from Pakistani Banks. *International Review of Business Research Papers*, 3(2), 279-300.
6. Gupta, A. K., Smith, K. G., & Shalley, C. E. (2006). The Interplay between Exploration and Exploitation. *Academy of Management Journal*, 49(4), 693-706.
7. Noe, R. A. (2016). Employee training and development. McGraw-Hill Education.
8. Kirkpatrick, D. L., & Kirkpatrick, J. D. (2016). Evaluating training programs: The four levels. Berrett-Koehler Publishers.

# ART

УДК 004.4

## ЕТАПИ ПРЕДМЕТНОЇ ВІЗУАЛІЗАЦІЇ У ПРОГРАМНОМУ ЗАБЕЗПЕЧЕНІ KEYSHOT

**Гулевська Марія Юріївна**  
Студентка кафедри Дизайну та 3D моделювання,  
**Стонога Дар'я Володимирівна**  
асистент кафедри Дизайну та 3D моделювання  
Харківський національний університет міського  
господарства ім. О. М. Бекетова  
м. Харків, Україна

**Вступ.** Використання 3D-візуалізації в реальному часі прискорює процес створення реалістичних моделей продуктів, що допомагає представляти дизайнерські рішення на ринку та у дизайн спільноті. Такі інтерактивні візуалізації об'єктів дизайну, можна створювати за допомогою програмного забезпечення KeyShot. В роботі детально розглядається процес створення реалістичних зображень об'єктів дизайну у віртуальному середовищі. Починаючи з підготовки моделі до візуалізації і закінчуючи налаштуваннями освітлення та матеріалів, робота охоплюють кожен етап процесу, надаючи узагальнену інформацію та поради для успішного створення якісних готових зображень у ПЗ KeyShot.

**Ціль роботи.** Виокремити та узагальнити етапи створення предметної візуалізації у програмному середовищі KeyShot.

**Матеріали та методи.** Поетапність роботи розглядається в рамках завдання «Скляні матеріали з наповненням в KeyShot» з дисципліни «3D моделювання та CAD технології в дизайні».

**Результати та обговорення.** Предметна візуалізація дозволяє отримати зображення товару до його промислового виробництва і вже заздалегідь

готувати рекламні та промоматеріали, використовуючи ідеальні фотореалістичні композиції. За рахунок таких можливостей сучасного програмного забезпечення, можна отримати предметні візуалізації з прозорим фоном та будь-яким необхідним ракурсом у правильному масштабному співвідношенні, які як найкраще представляють вироби у рекламних макетах та каталогах. 3D-візуалізація необхідна для того, щоб оцінити концепт майбутнього дизайну виробу, його кольорно-фактурне рішення та обрану схеми матеріалів, з якого проєктуються об'єкт розробки. Це дозволяє виявити переваги та недоліки різних варіантів 3D-моделі, а також виявити можливі помилки ще на етапі проєктного пошуку.

KeyShot – програма для створення фотореалістичних візуалізацій з 3D-моделей [1]. Розробником програми є американська компанія Luxion. Програма дозволяє створювати статичні візуалізації, анімації у форматі відео та інтерактивні 3D-моделі, готові до розміщення на веб-сайті, яким керує користувач. Програма створенна та взаємодіє з операційними системами Windows та Mac OS.

KeyShot працює з готовими 3D-моделями, різних форматів. ПЗ використовує реальні матеріали, освітлення, текстурні та HDRI-мапи, тощо і, завдяки їм, створюється візуалізація відмінної якості в режимі реального часу. KeyShot є програмним забезпеченням фотореалістичного рендерингу і працює з CAD-програмами, список яких дуже великий. Це такі програми, як Alibre Design, SolidWorks, Rhinoceros, MatrixGold, Creo, Pro/ENGINEER, SketchUp, 3DS Max та інші [2].

Візуалізація в ПЗ KeyShot проходить в декілька етапів. Послідовність деяких етапів може змінюватись, але, в будь-якому випадку, без них не отримати бажаний результат. Цей процес допомагає спроектувати об'єкти з високими споживчими властивостями, забезпечити естетичні характеристики промислових виробів і предметного середовища, визначити якості предметно-просторового та візуально інформаційного середовища [3].

***Перший етап*** предметної візуалізації – завантаження 3D-моделі виробу.

Інтерфейс програмного забезпечення KeyShot можна підлаштовувати особисто під кожного користувача або під завдання, які дизайнер ставить до моделі, для комфортного користування ПЗ. На початку роботи необхідно створити нову сцену, імпортуючи необхідний 3D-проект. В спливаючому вікні можна одразу вибрати необхідні налаштування. Об'єкт з'являється в «дереві конструкції» самої програми, та у вікні відображення в реальному часі. Можливе подальше редагування моделі, наприклад: масштабування, перенесення та обертання по трьом осям; відв'язання окремих компонентів об'єкта та тощо.

*Другий етап* роботи у ПЗ KeyShot – присвоєння матеріалу та його налаштування. Усі матеріали знаходяться в одній теці та мають логічний розподіл по окремим папкам. Щоб задати матеріал необхідно просто перетягнути його на об'єкт або натиснути на базовий матеріал та працювати з графіком матеріалів. Кожен матеріал, в свою чергу, можна редагувати та на основі готового матеріалу створювати новий тип матеріалу обраної групи. Програмне середовище надає можливість створити свій абсолютно новий матеріал та зберігати їх для подальшого використання в проектах. В бібліотеці окрім матеріалів додано ще кольори та текстури. Їх також можна редагувати та додавати свої власні.

*Третій етап* – робота з HDRI-мапами середовища та освітленням для більш фотореалістичного уявлення проектного рішення. Програма надає різноманітні джерела освітлення та їх комбінації та редагування. Джерелам освітлення можна змінювати колір, розташування, інтенсивність або навіть задати зображення, яким вони можуть освітлювати предмет. В налаштуванні параметрів можна обрати одразу готову сцену з виставленими джерелами освітлення, або обрати середу з запропонованих варіантів і до налаштувати під особисті потреби користувача. Окремо редагувати можна: яскравість та контрастність свого середовища в розділі корекція; розмір, висота і поворот в розділі трансформація; в розділі фоновий режим можна обрати різні варіанти редагування (середу освітлення, колір, фонове зображення); в розділі основна площина редагуванню піддається тільки розмір основної площини, всі інші



параметри можна вмикнути або вимкнути (тіні, перекриття, відображення та зведення основної площини).

Редактор HDRI, в свою чергу, має ще чотири види налаштування: колір, градієнт, сонце та небо, зображення. Обравши колір, можна задати необхідний колір, змінити роздільну здатність та яскравість. Обравши градієнт, можна редагувати кольори, контрольну точку яскравості, широту, яскравість, насиченість та розподільну здатність. В пункті сонце та небо редагується розподільна здатність, розташування «сонця», його координати, дату, задати положення сонця (азимут, кут нахилу), час, каламутність, розмір сонця, колір землі, змащування кольору. Обравши зображення, є можливість редагувати розподільну здатність, імпорт будь-якого необхідного зображення, яскравість, контраст, насиченість, відтінок, колоризація, змащування зображення, трансформація (нахил та поворот). Також є окрема вкладка з освітленням. Можна обрати один з варіантів стандартного режиму освітлення – режим продуктивності, простий, основний, інтер'єр, ювелірні вироби або налаштований. В залежності від обраного режиму, змінюються налаштування в методі візуалізації, загальному освітленні (відскоки променів та каустика), освітленні середі (якість тіней та самозатінення).

**Четвертий етап** – налаштування камери. В документі можна створювати безліч камер і окремо налаштовувати кожну з них, за рахунок, зміни положення та орієнтації нахилу камери. Камера може бути сферичною або абсолютною за формою. Окремо доступне редагування лінзи камери (перспектива, ортогональна, зміщення, панорамна або підібрати перспективу), а також налаштування додаткових параметрів стерео та глибини різкості.

В вкладці зображення налаштовується розподільна здатність візуалізації та вікна сцени, а також стилі зображення (простий та фотографічний). В простому стилі зображення доступні такі налаштування як: денойз, ефект Bloom, віньєтка, корекція та хроматична аберація. В фотографічному стилі, окрім перелічених, доступні ще редагування параметрів: проектування тону, крива, колір та шари.

**П'ятий етап** – рендеринг та фінальна візуалізація. Для цього етапу необхідно запустити процес рендерингу аби отримати високоякісне зображення (рис.1) та завершення візуалізації об'єкту. Для виведення нерухомого зображення необхідно – обрати папку, в яку буде збережено зображення візуалізації, потім вписати ім'я файлу та обрати формат зображення з представлених (PNG, JPEG, EXR, TIFF, PSD); В додаткових можливостях для нерухомого зображення можна вказати розподільну здатність зображення та виставити позначки на пошарову візуалізацію, якщо це необхідно для подальшої збірки та редагування в двовимірному програмному забезпеченні.



**Рис. 1 Приклад фінальної візуалізації в рамках студентського завдання «Скляні матеріали з наповненням в KeyShot».**

Для того щоб утворити анімацію, так само необхідно вказати ім'я файлу, шлях до необхідної папки, формат (MP4, AVI, MOV, FLV, GIF), виведення кадрів, якщо це треба. Також можна рендерити шари та проходи і окрему частину анімації та тощо.

**Висновки.** За допомогою KeyShot можна створювати візуалізації для широкого попиту в дизайні починаючи від 3D-візуалізації промислових виробів закінчуючи анімаційними роликами мультимедійної направленості. Наприклад, для промислового дизайну, з самого початку KeyShot встановив стандарт візуалізації в процесі проєктування, починаючи з початкової концепції, через вдосконалення дизайну і закінчуючи готовим проєктом. Правильна підготовка моделі, налаштування матеріалів та освітлення, додавання деталей та ефектів, а також оцінка та покращення зображень є ключовими етапами, які допомагають досягти високої якості візуалізації, як в рамках навчального процесу та і на

професійному рівні для представлення дизайнерських проєктів на ринку споживання.

### **СПИСОК ЛІТЕРАТУРИ**

1. 3D-візуалізація - Univest Creative. URL: <https://creative.univest.ua/uk/poslugi/3d-vizualizatsiya/> (дата звернення: 19.03.2024)
2. KeyShot - фотореалістична візуалізація. URL: <https://keyshot.datacomp.com.pl/uk/keyshot-фотореалістична-візуалізація/> (дата звернення: 19.03.2024)
3. Освітньо – професійна програма «Дизайн» для спеціальності 022 Дизайн. Харківський національний університет міського господарства ім. О.М. Бекетова URL: [https://www.kname.edu.ua/images/Files/Upravlinnya\\_ta\\_struktura/Naukovo-metodichna\\_rada/ОПП\\_Дизайн\\_2020\\_.pdf](https://www.kname.edu.ua/images/Files/Upravlinnya_ta_struktura/Naukovo-metodichna_rada/ОПП_Дизайн_2020_.pdf) (дата звернення: 19.03.2024)

**РЕТРОСПЕКТИВА ГРАФІЧНИХ РІШЕНЬ  
СТРІЛОК, ЦИФР ТА ЦИФЕРБЛАТІВ ГОДИННИКІВ**

**Зінченко Андрій Георгійович**  
асистент кафедри дизайну та інтер'єру,  
**Морозюк Юрій Володимирович**  
старший викладач кафедри дизайну та інтер'єру,  
**Коваленко Валерія Андріївна**  
здобувач освіти кафедри Дизайну та 3D моделювання,  
Харківський національний університет міського господарства  
ім. О. М. Бекетова  
м. Харків, Україна

**Вступ:** Графічні рішення протягом часу дозволяють вивчати естетичні та технологічні зміни, що відображають суспільні та культурні тенденції. Годинники стали не лише показником часу, але й об'єктом дизайну та мистецтва. Вивчення графічних елементів допомагає розуміти, як вони взаємодіють з естетикою та стилем, а також впливають на сприйняття користувача.

**Ціль роботи.** Розглянути зміни та вплив різних епох на елементи годинників.

**Матеріали та методи.** Використано методи дослідження літературних джерел, історичних артефактів та зображень годинників; порівняльний аналіз різних типів годинників та їх елементів. Були досліджені різні типи годинників, починаючи від давніх до сучасних з різноманітними стилями цифрового та аналогового відображення часу.

**Результати та обговорення.** Ретроспектива – погляд у минуле, огляд того, що було в минулому. Ретроспектива настінних годинників є цікавою і досліджуваною темою в галузі історії технологій та дизайну. Настінні годинники відіграли важливу роль у вимірюванні часу та стали не тільки предметами побуту, але й предметами мистецтва. Історія годинників розпочалася ще в давні часи, коли використовувались такі годинники, як

сонячні, вогняні, водяні годинники та багато інших.

Сонячні годинники, що виникли приблизно 3000 років тому, мали круглу форму і символізували рух сонця, та поділяли день і ніч на дванадцять одиниць. Принцип сонячного годинника мав свої недоліки, він був неефективним вночі або в безсонячні дні, і життя людей орієнтувалося на зміну світла та темряви. Водяний годинник визначав одиниці часу за допомогою переливання води з одного резервуара в інший.

Створення перших механічних годинників стало великим кроком в історії, вони з'явилися приблизно у 1300 році. Перші механічні годинники мали лише одну стрілку, годинникову. В 17 столітті технологічний прогрес дозволив введення додаткової хвилинної стрілки, що розширило можливості точного вимірювання часу на ще менші одиниці.

На початку 1800-х років після виникнення електричних настінних годинників виникли перші цифрові годинники. Перші настінні годинники з батарейками з'явилися в 1815 році, і технологія продовжила свій розвиток.

Перший цифровий годинник з'явився в Сполучених Штатах у 1956 році. У 1970 році був отриманий патент на іншу модель цифрових настінних годинників, які відрізнялись меншою кількістю рухомих компонентів. Також у 1970 році з'явилися перші цифрові наручні годинники із світлодіодним дисплеєм, які швидко увійшли в комерційне виробництво.

### **Ретроспектива графічних рішень стрілок**

Створення годинникових стрілок – це окрема індустрія, і існують цілі підприємства, що займаються виключно їх виготовленням. Багато років тому, годинники мали лише одну стрілку, і лише в 17 столітті з'явилась друга, хвилинна стрілка. Так, як у той час були популярними кишенькові годинники, які були без захисного скла та стрілки робили масивними і жорсткими. І лише коли з'явилися кишенькові годинники зі склом, то почали з'являтися нові, більш витончені та елегантні стрілки. Сьогодні існує дуже багато різних видів, форм і назв стрілок. Зараз відомі такі як: Baton, Breguet, Cathedral, Alpha, Skeleton, Dauphine, Fleur de Lys, Syringe, Sword, Feuille.

Baton – з французької перекладається як палиця. Елегантні, мінімалістичні, довгі, з тупим кінцем стрілки, які зазвичай використовуються в класичних моделях годинників (рис.1).



**Рис. 1 Стрілки Baton**

Breguet – стрілки які доповняють класичні моделі годинників і зробляють їх більш розкішними, створені в кінці XVIII століття. Цю форму часто називають яблука, через їх характерний вид. Ніби на спис нанизані яблука (рис. 2) .



**Рис. 2 Стрілки Breguet**

Cathedral – кафедральні стрілки, досить масивні, які названі так через те, що на них виконано малюнок, який перегукується з фактурою з вітражного скла соборів Середньовіччя. Гарним прикладом буде годинник Montblanc 1858 Chronograph Tachymeter (рис.3).



**Рис. 3 Стрілки Cathedral. Montblanc 1858 Chronograph Tachymeter**

Skeleton – каркасні, легкі стрілки, які не є центром уваги, бо у таких моделях всю увагу притягує сам годинниковий механізм, який є частиною

дизайну. Існують інтер'єрні скелетони, кишенькові скелетони та наручні скелетони. Сьогодні компанії такі як HERMLE, Howard Miller та Kieninger продовжують випускати різні різновиди скелетонів (настільні, настінні і підлогові).

### Ретроспектива цифр

Сьогодні існує дуже багато різноманітних стилів написання цифр. Зазвичай використовуються стандартні арабські цифри від 1 до 12 вони використовуються у більшості годинників. Також сьогодні використовують для позначення годин римські числа, від I до XII. На годинниках можна побачити як 12 позначень годин, так і чотири основні позначки це 3, 6, 9 та 12 годин (III, VI, IX, XII). Такі цифри додають класичний та елегантний вигляд годинникам.

Абстрактні символи, лінії, геометричні форми та індекси досить розповсюджені сьогодні. На годинниках можна спостерігати, як хвилини позначають рисками або крапками, це досить розповсюджений варіант сьогодні.

На сьогодні є навіть декілька варіантів годинників які не використовують числа. Вони зазвичай використовують графічні символи або більш цікаві рішення. Саме таким є годинник Chromachron, винайдений німецьким дизайнером Тіаном Харланом у 1970-х роках, представляє собою унікальний підхід до відображення часу (Рис. 4).

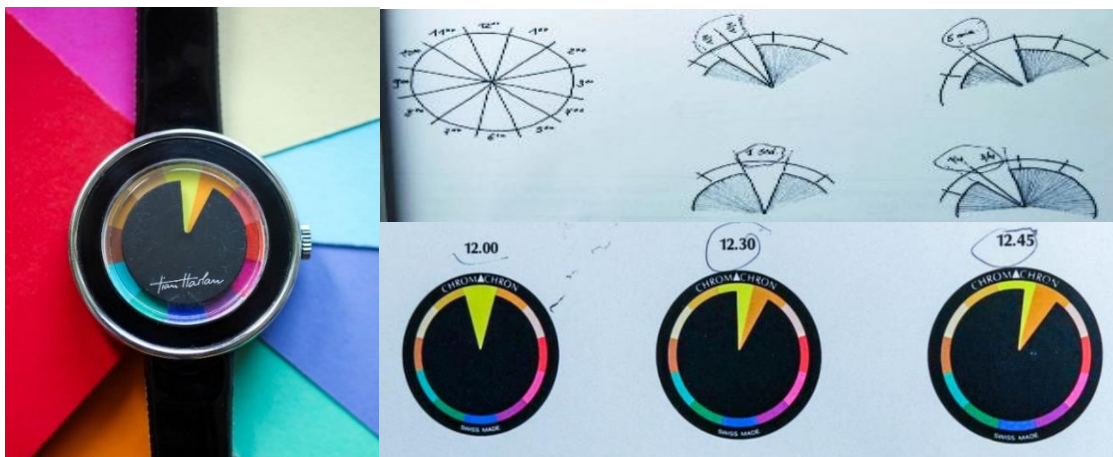

**Рис. 4 Кольоровий годинник Chromachron**

Насамперед, цей годинник відрізняється тим, що він абсолютно не має цифр або годинних індексів на своєму циферблаті. Циферблат годинника

розділений на 12 трикутників, кожен трикутник символізує одну годину.

Тіан Харлан врахував різні кольори з точки зору освітлення та енергії, щоб створити особливу атмосферу та відображення часу. *«Кожен колір був узгоджений з годиною, яку він означає, як з точки зору освітлення, так і енергії. Це пояснює сяючий жовтий колір опівдні, тоді як полудень стає все більш темним, оскільки сонце зникає»* - пише колега Тіана Харлана. Це створює не лише практичний, але і естетичний спосіб відображення годин і додавання гармонії до процесу визначення часу. Chromachron є прикладом інноваційного підходу до годинникового дизайну, де використано кольори як ключовий елемент відображення часу.

### **Ретроспектива циферблатів**

Циферблат – частина годинника, з розміщеними по колу поділками, що позначають години, хвилини або інші одиниці вимірювання, і з проставленими під ними числами. Годинники з 12-годинним циферблатом є найбільш поширеними на сьогодні. Основна характеристика таких годинників – це нумерація годин від 1 до 12, розташованих в рівновіддалених інтервалах по циферблату. Іноді використовуються і годинники з 24-годинним циферблатом, які відображають час на основі 24-годинного формату замість звичайного 12-годинного.

Таким чином, число 24 відображає північ, а число 12 вказує на полудень. Годинники з 24-годинним форматом години зустрічаються набагато частіше, ніж інші моделі. Дизайнерам подобається використовувати функцію в оформленні циферблатів, поєднуючи її з іншими ускладненнями сучасних хронометрів. Це не лише робить годинники більш функціональними, а й додає естетичний елемент та сучасний шарм до їхнього дизайну.

До 17 століття годинники використовували металеві циферблати, де позначки для годин викарбовувалися та заповнювалися чорним воском, щоб надати контрастності та виділити години. З часом для досягнення вищого ступеня якості використовували емалеві пластини, які покривалися чорною фарбою – це використовувалось для покращення якості та естетичного вигляду



годинників.

**Висновок:** За своє існування годинники пройшли великий шлях розвитку. Постійно змінювались як форма годинників, так і стрілки з циферблатами. І на сьогоднішній день годинники поєднують в собі не тільки точний вимір часу, а й вишукані та неординарні рішення в дизайні.

#### **ДЖЕРЕЛА:**

1. A Rainbow Mood With Tian Harlan's Chromachron Color-Time Watch <https://www.fratellowatches.com/tbt-tian-harlans-chromachron-color-time-watch/>
2. The History And Evolution of Wall Clocks <https://www.ijaroclock.com/blog/history-and-evolution-of-wall-clocks>
3. The history of the watch - and the changed perception of time <https://www.botta-design.de/en/blogs/news/die-geschichte-der-uhr-und-der-veranderten-zeitwahrnehmung>
4. Все, що потрібно знати про годинник з 24-годинним циферблатом <https://dzen.ru/a/XxfgE2XGo3F5uBIV>
5. Годинник з функцією 24 години [https://swiss-watch.com.ua/uk-ua/stati/hodynnyky\\_z\\_funktsiyeyu\\_24\\_hodyny](https://swiss-watch.com.ua/uk-ua/stati/hodynnyky_z_funktsiyeyu_24_hodyny)
6. Життя годинникових стрілок: від створення до наших днів <https://best-time.biz/ua/blog/zhizn-chasovyh-strelok-ot-sozdaniya-do-nashih-dney>
7. Історія створення годинника. Частина 1 Від Стародавнього Єгипту до наших днів <https://ontime.watch/news/istoriya-sozdaniya-chasov-chast-1-ot-drevnego-egipta-do-nashikh-dney/>
8. Стрілки часу: Гід по назвам найпопулярніших годинникових стрілок <https://bezel.com.ua/ua/a473076-strelki-vremeni-gid.html>
9. Цікаво про годинники-скелетони <https://deka.ua/ua/articles/tsikavo-pro-godinniki-skeletoni/279/#1>

УДК 004.946

## ПОБУДОВА МУЛЬТИМЕДІЙНОГО 3D ОБРАЗУ «ДЖЕКА» НА ОСНОВІ ПРОГРАМНОГО ЗАБЕЗПЕЧЕННЯ BLENDER

**Коваленко Валерія Андріївна**

Студентка кафедри Дизайну та 3D моделювання,

**Стонога Дар'я Володимирівна**

асистент кафедри дизайну та 3D-моделювання

Харківський національний університет міського господарства

ім. О. М. Бекетова

м. Харків, Україна

**Вступ.** З появою і розширенням можливостей 3D-побудови та віртуальної реальності зростає і потреба в розвиненні навиків у майбутніх дизайнерів зі створення мультимедійних персонажів. Сучасний мультимедійний простір постійно розширюється, вимагаючи нових і унікальних дизайнів персонажів для різних потреб. Програмне забезпечення Blender забезпечує можливість створення персонажів з високим рівнем деталізації, що відповідає вимогам сучасних дизайнерських проектів. Таким чином, тема побудови мультимедійного 3D-персонажа в ПЗ Blender залишається актуальною і затребуваною в сучасному світі комп'ютерної графіки, анімації, ігор і освіти.

**Ціль роботи.** Ознайомлення з етапами побудови мультимедійного 3D персонажу в рамках навчальної дисципліни «3D моделювання та CAD технології в дизайні» на кафедрі Дизайну та 3D моделювання, ХНУМГ ім. О.М. Бекетова.

**Матеріали та методи.** У роботі було розглянуто створення мультимедійного 3D персонажа за допомогою програмного забезпечення Blender, на основі завдання з методичного матеріалу у рамках дисципліни "3D моделювання та CAD технології в дизайні" та дисципліни "Формотворення"- "Одухотворення неодухотвореного" на кафедрі Дизайну та 3D моделювання ХНУМГ ім. О. М. Бекетова.

**Результати та обговорення.** Blender — це безкоштовний пакет для

створення 3D з відкритим кодом. Він підтримує весь 3D-конвеєр-моделювання, монтаж, анімацію, симуляцію, рендеринг, композицію та відстеження руху, навіть редагування відео та створення ігор. Blender широко використовується в різних галузях, таких як відеоігри, кіноіндустрія, віртуальна реальність, дизайн продуктів та багато інших, а також надає безкоштовний доступ до широкого спектру інструментів, які необхідні для створення високоякісних мультимедійних персонажів [1]. Побудова персонажів в ПЗ Blender може бути розділена на кілька етапів для створення якісних 3D моделей, які включають: концептуалізацію і скетчі, базове моделювання, топологія і ретопологія, текстурування і матеріали, анімацію та рендеринг. На прикладі виконаного завдання з «Одухотворення неживого» в рамках дисципліни «3D моделювання та САД технології в дизайні» на кафедрі Дизайну та 3D моделювання, ХНУМГ ім. О. М. Бекетова, в даній роботі будуть розглянути та узагальненні етапи побудови мультимедійного 3D персонажу.

#### Етап 1: Концепція

Перше, що потрібно для створення персонажа, це розробити концепцію. Концепція є основним етапом розробки мультимедійного образу. Потрібно створити чітке уявлення про те, як персонаж виглядатиме, які у нього будуть характерні риси, емоція, атрибути тощо. На цьому етапі можна візуалізувати концепцію за допомогою малюнків, ескізів або цифрових ілюстрацій (рис. 1). Надалі, обираємо один ескіз і розбиваємо його на прості 3d примітиви (куб, куля, циліндр та тощо), для того щоб було простіше моделювати формотворення персонажу.



**Рис. 1 Ескізний пошук персонажу «Джека»**

## Етап 2: Моделювання

На цьому етапі необхідно створити основну форму тіла персонажу, використовуючи полігони, вершини і ребра для відтворення анатомічних деталей, через прості примітиви. З простих фігур робимо основні масивні форми. Для цього у ПЗ Blender створюємо циліндр і у вікні функції «Edit mode» починаємо моделювати форму тіла, за рахунок, зміни розмірів, координат та пропорцій поверхонь, ребр та вершин полігонів загальної оболонки [2]. Використовуючи функції «Extrude», «Loop cut», «Add cut» та «Inset faces» уточнюємо полігональну форму об'єкту. Цю полігональну форму згладжуємо за допомогою модифікатора «Subdivision» (рис.2).

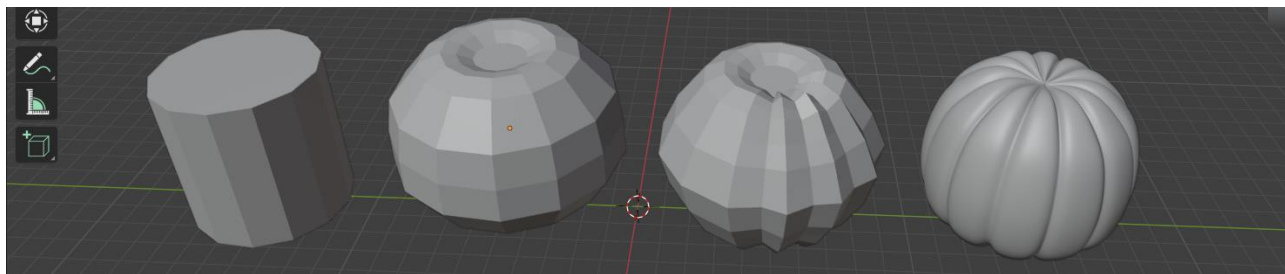

**Рис. 2 Етапи моделювання форми**

За аналогічною послідовністю використання функцій набудовуються і допоміжні об'єкти або аксесуари персонажу, а саме капелюх до гарбуза. Далі будуємо менші деталі з простих форм, застосовуючи модифікатор «Subdivision». Для побудови інших деталей було використано такі примітиви як: plane – для хвоста на капелюсі та зубів, sphere – для маракасів та очей, bezier – для рук та брів (рис. 3). Зробивши всі деталі виставляємо їх на своє положення згідно заданого ескізу.

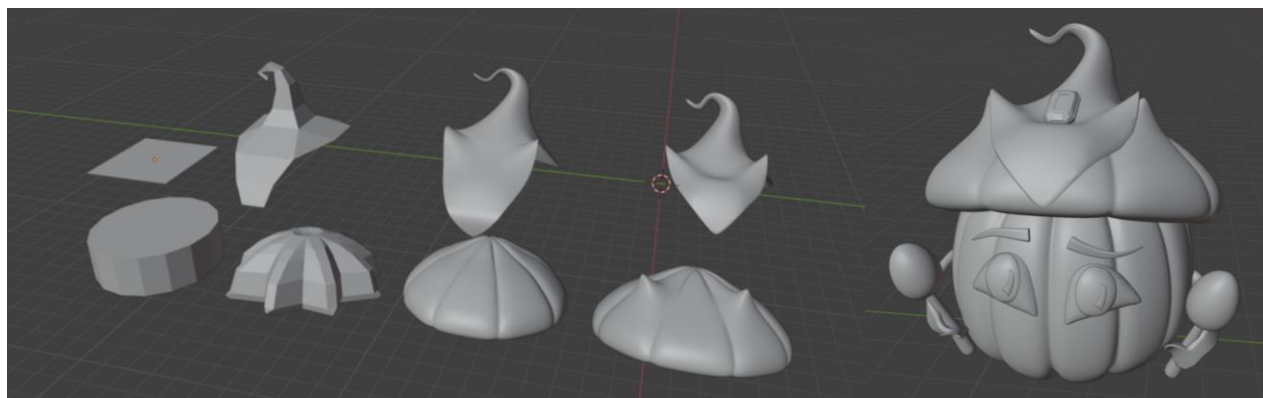

**Рис. 3 Етапи моделювання форми**

### Етап 3: Текстурування та накладання матеріалів

Після базового моделювання йде етап текстурування, на якому ведеться робота над топологією моделі, щоб забезпечити правильний розподіл полігонів і оптимізувати модель для подальшої анімації та візуалізації. Ретопологія дозволяє створити чисту і оптимізовану геометрію. Для придання деталям персонажу більш обтікаємо привабливої форми, в ПЗ Blender використовується модифікатор «Subdivision», за рахунок, цього модифікатору стане більше полігонів, що необхідно для подальшого тестування об'єкта розробки (рис. 4). Необхідно перейти у вкладку «Sculpt mode», та за допомогою різних пензлів надаємо деталізації нашій моделі (рис. 5).



**Рис. 4 Застосування до форми модифікатору «Subdivision»**

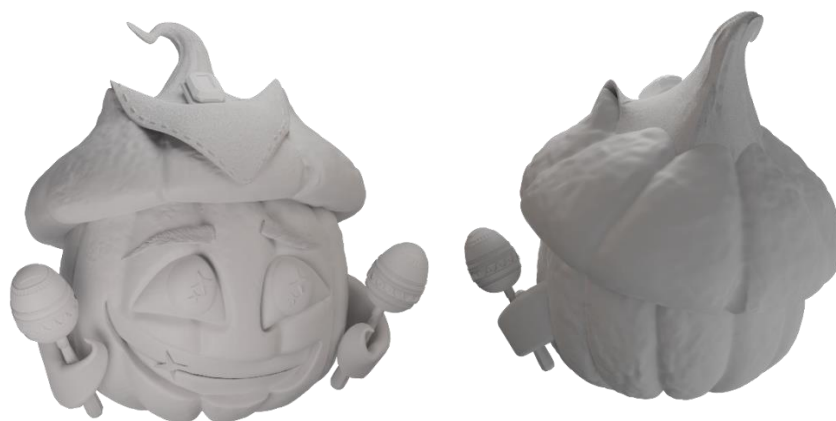

**Рис. 5 Текстурування «Джека»**

Базовий колір додаю у вкладці Materials, додаємо прозорість та інші налаштування. Для тіла та капелюшка використовуємо Texture paint. Для цього створюємо UV розгортку, додаємо її як текстуру і починаємо малювати, так можна легко зробити градієнт, або вручну промалювати текстуру. Таким чином робимо всі текстури на 3D моделі.

У Blender є дуже багато можливостей текстурувати. Можна накласти

фотографію як текстуру, вибрати тип текстури, визначити її розміщення розмір та додати прозорість, шорсткість тощо. На цьому етапі можна налаштувати світло, додати декілька джерел світла, і на цьому етапі створення моделі завершено (рис. 6). На цьому етапі можна і продовжити створення персонажу, адже ще є процеси як ригінг, анімація, відображення та рендер.



**Рис. 6 Фінальний результат**

#### Ригінг та анімація

Ригінг включає в себе створення скелету, який прив'язується до моделі і в подальшому її можна буде анімувати. До сцени додаємо Armature, це умовна кістка, яку у вкладці «Edit mode» можна перетворити у скелет, використовуючи функцію «Extrude». Створивши скелет, можемо прив'язати його до моделі і анімувати. Для анімації є окрема вкладка в Blender, за допомогою «Keyframe» створюються ключові кадри анімації. Є можливість анімувати як камеру, так і джерела світла, щоб створити більш динамічну сцену.

#### Етап 5: Відображення та рендер

У Blender є дві системи візуалізації Cycles та Eevee. Систему Cycles створює зображення шляхом трасування променів з упором на інтерактивність і простоту використання. Величезними перевагами двигуна є можливість швидкого перегляду результату безпосередньо у вікні 3D-виду, а також рендеринг за допомогою графічної карти (GPU) [3]. Систему Eevee можна використовувати в інтерактивному режимі у 3D Viewport, але також, за її рахунок, можна створювати високоякісні кінцеві візуалізації. На відміну від

Cycles, Eevee не є механізмом візуалізації трасування променів. Замість обчислення кожного променя світла Eevee використовує процес, який називається растеризацією [4]. Без рендерінгу, результат роботи над персонажем був би не повним, тому для презентації персонажу в учбових або комерційних цілях необхідно робити візуалізації як статичні так і динамічні (анімацію), тому етап рендеру є фінальним для роботи над будь-яким 3D-об'єктом.

**Висновки.** З поширенням можливостей 3D-побудови та віртуальної реальності зростає інтерес до створення мультимедійних персонажів. Blender надає безкоштовний доступ до широкого спектру інструментів, які необхідні для створення високоякісних мультимедійних персонажів. Від інструментів моделювання та текстурування до анімації та рендерингу. На прикладі розбору мультимедійного персонажу в рамках задання «Одухотворення неодухотвореного» на кафедрі Дизайну та 3D моделювання,

ХНУМГ ім. О. М. Бекетова, можливим є прослідкувати за поетапною побудовою 3D-проєкту від стадії роботи над примітивами до фінального вихідного зображення мультимедійного персонажу, через можливості програмного забезпечення Blender.

#### **СПИСОК ДЖЕРЕЛ.**

1. Програмне забезпечення Blender. URL: <https://www.blender.org/about/> (дата звернення: 25.03.2023)
2. Як створити 3D персонажа у Blender. URL: <https://sabatovsky.com/blog/tpost/d9u2clvvv1-kak-sozdat-3d-personazha-v-blender> (дата звернення: 25.03.2023)
3. Що таке Cycles? URL: <https://blender3d.com.ua/cycles-book/> (дата звернення: 25.03.2023)
4. Що таке Eevee? URL: <https://docs.blender.org/manual/ru/dev/render/eevee/introduction.html> (дата звернення: 25.03.2023)

## СТИЛІСТИЧНІ ОСОБЛИВОСТІ В ФОРМОУТВОРЕННІ ГОДИННИКІВ

**Морозюк Юрій Володимирович**

старший викладач кафедри дизайну та інтер'єру,

**Зінченко Андрій Георгійович**

асистент кафедри дизайну та інтер'єру,

**Гулевська Марія Юрївна**

здобувачка освіти 2 курсу

Харківський національний університет міського

господарства ім. О. М. Бекетова

м. Харків, Україна

**Вступ.** Робота присвячена вивченню стилістичних особливостей в формоутворенні годинників. Дослідження базується на аналізі дизайну годинників як важливого елемента годинника. В роботі висвітлюються різні аспекти стилістики в годинниковій індустрії, включаючи вибір матеріалів, форму, кольори, орнаменти та інші аспекти, які впливають на зовнішній вигляд і естетичні якості годинників.

**Ціль роботи.** Виявити та структурувати аспекти вираження стилю в годиннику. Дослідити сучасні тренди в дизайні годинників. Визначити практичну та естетичну особливості в формоутворенні годинників. Висвітлення цих аспектів дозволить визначити як стилістичні особливості впливають на сприйняття годинника як предмета мистецтва, що підкреслює унікальність та значущість в сучасному світі.

**Матеріали та методи.** Дослідники, які працюють за схожою темою пропонують власні, суб'єктивні інтерпретації щодо стилістичних особливостей в формоутворенні годинників. Ці проблеми розглядали: Yu-Liang Feng (дослідник зі школи мистецтв та дизайну, технологічного університету Цзянсу, Китай), Yang-Cheng Lin (автор-кореспондент кафедри промислового дизайну, національного університету Ченг Кунг, Тайнань, Тайвань), Chun-Chin Chen (автор-кореспондент кафедри промислового дизайну, національного гаосюньського університету, Гаосюнь, Тайвань) у своїй статті «The effect of



smartwatch head shape on visual imagery perception». Christian Marclay-візуальний художник та композитор створив зациклений 24-годинний відеоряд «The Clock», в якому були використанні різноманітного роду годинники та годинникові механізми.

**Результати та обговорення.** Годинники завжди користувались популярністю через те, що поєднують в собі практичність, естетику, стиль та функціонал. Наручний годинник став важливим аксесуаром, який виражає особистий стиль, статус та смак власника. Стилiстичнi особливостi годинника залежать вiд актуальних модних тенденцiй та трендiв, що постiйно змiнюються.

У сучасному дизайні велику роль відіграє зовнішній вигляд предмета. На формування естетичного враження і сприйняття предмета впливають стилістичні особливості формоутворення. Стилiстику, як i концепцiю, можна виразити рiзними способами (через вибiр форми, кольорiв, матерiалiв та деталей). Створення правильної форми є основною складовою стилю. Рiзнi форми можуть передати рiзноманiтнi емоцiї та iдеї. Для досягнення певного враження використовують геометричні, органічні, абстрактні або інші форми, що мають свої стилістичні властивості.

### *Дизайн годинників як важливий аспект стилістики*

Раніше дизайн підкреслював красу та естетику, але тепер він більше стосується надання переваг споживачам, бо концепція дизайну також розвивається [1].

Існує загально сприйнятливий зовнішній вигляд для годинників, зумовлений впливом дизайну на вибір споживача. Настінні годинники зазвичай мають круглу форму, доволі легку вагу. Наручні годинники можуть бути також округлими або прямокутними. Отже, можна зробити висновок, що користувачі надають перевагу чітким та лаконічним формам. Хоча існують моделі годинників з нестандартним формоутворенням, але саме завдяки оригінальності дизайну годинники мають шалений попит. Наприклад, годинники, натхненні роботою «Постійність пам'яті» Сальвадора Далі, годинники фірми Nike (Triax), Casio, Bulgari, Cartier (Crash), Breda. (Рис.1).



**Рис. 1 Приклади годинників «Постійність пам'яті» Сальвадора Далі, годинники фірми Nike (Triax), Casio, Bulgari, Cartier, Breda**

### *Історія годинника Cartier Crash*

"Дизайн – це те, що мене справді привабило. Насправді немає жодного годинника, схожого на цей. Вигини корпусу чуттєві та м'які. Органічна форма вільної форми є унікальною в пантеоні годинникових корпусів", - розповідає колекціонер і дилер Ерік Ку про свою давню пристрасть до Crash [3].

Походження самобутнього сюрреалістичного образу моделі «Crash» є загадковим. Дехто вважає, що формоутворення циферблата та його вигини натхненні картиною 1931 року «La persistencia de la memoria» Сальвадора Далі. Але більшість вірить теорії, що годинники обрели таку форму, завдяки одному клієнту. Він приніс до флагманського лондонського магазину бренда свій класичний овальний годинник Cartier, модель Vaignore. Годинник був деформований під впливом високої температури під час автомобільної аварії, що, ймовірно, надихнуло саме на таку назву моделі – «Crash» [2].

Таким чином, виникло цікаве формоутворення зі своїми стилістичними особливостями.

### *Основні аспекти в стилістичному оформленні годинників*

Як і для будь-якого дизайну, створення стилю залежить від основних аспектів. Колір грає важливу роль в оформленні годинників. Кольорова палітра має вплив на стиль та потенційну цільову аудиторію. Кольором передають настрій та характер об'єкта. Створити відчуття спокою та елегантності допоможуть нейтральні та приглушенні кольори. Яскраві кольори додають враження енергії та радості. Матеріали, з яких виготовляють годинники, так

само є великим стилістичним фактором, що може відображати статус та стиль власника. Також експериментують з текстурами, щоб матеріал був приємний на дотик. Для створення унікального дизайну годинників використовують різноманітного роду орнаменти та декоративні елементи, що підкреслюють індивідуальність та виразність об'єкту.

Основні аспекти в стилістичному оформленні годинників повинні мати збалансоване співвідношення між різними елементами дизайну. Це грає ключову роль у створенні гармонійного стилю. Годинник може бути симетричним або асиметричним, але повинен відповідати загальній концепції. Його формоутворення має виконувати усі необхідні функціональні призначення. Завдяки різним новітнім технологічним можливостям поєднання естетичної привабливості з зручністю та практичністю стає доступнішим.

### *Дослідження впливу форми на візуальний образ*

Розумні спортивні годинники є дуже популярним приладом серед молоді та можуть допомогти у дослідженні щодо того, як різні типи циферблатів впливають на візуальний образ спортивних розумних годинників. Дослідження було проведено студентами на основі аналізу продажів популярних смарт-годинників та анкетного опитування [4]. Результати показують, що: тонка та компактна форма без надмірного декору дає відчуття простоти та лаконічності; квадратна форма в поєднанні з боковими кнопками відображає сучасність та зручність; кругла форма з ремінцем та механічною складовою має відчуття цінності. Для підтвердження результатів були розроблені три нові зразки, що ґрунтувались на морфології попередніх форм. Після статистичного аналізу було виявлено фундаментальне узгодження між характеристиками зразків, що підкріплює ствердження цінності цих висновків для стилістичного дизайну смарт-годинників. Дослідження прагнуло покращити дизайн та продуктивність розробки спортивних годинників, сприяло сталому розвитку.

**Висновки.** Годинникарство – це не лише технічна майстерність, це й вміння працювати з різними стилістичними елементами. Те, як годинник сприймається та оздоблюється, визначається їх дизайном. Стиль, колір,

матеріал, можливі орнаменти – важливі особливості, що відображають індивідуальність та стиль майбутнього годинника. Вивчення стилістичних особливостей в формоутворенні годинників дозволяє розширити нові можливості та розвивати форму та концепцію у світі дизайну.

### СПИСОК ЛІТЕРАТУРИ

1. Від краси до користі: як дизайн змінює бізнес URL: <https://theukrainians.org/creative-economy-day/> (дата звернення: 20.12.2023)
2. Celebrity-Favorite Cartier Crash Watch Sells For \$1.5 Million, Nearly Doubling Previous Auction Record URL: <https://www.forbes.com/sites/carlieporterfield/2022/05/06/celebrity-favorite-cartier-crash-watch-sells-for-15-million-nearly-doubling-previous-auction-record/?sh=22f5b86875b8> (дата звернення: 20.12.2023)
3. How the Cartier Crash Became The Most Important Vintage Watch of 2021 URL: <https://www.hodinkee.com/articles/how-the-cartier-crash-became-the-most-important-vintage-watch-of-2021> (дата звернення: 20.12.2023)
4. The effect of smartwatch head shape on visual imagery perception URL: <https://www.ncbi.nlm.nih.gov/pmc/articles/PMC10449173/> (дата звернення: 20.12.2023)

# HISTORICAL SCIENCES

## КОРЕЦЬКИЙ СВЯТО-ТРОЇЦЬКИЙ ЖІНОЧИЙ МОНАСТИР В РЕВІНДИКАЦІЙНІЙ ПОЛІТИЦІ ПОЛЬСЬКОЇ ВЛАДИ

Гордійчук Вікторія Віталіївна,  
аспірантка  
Прикарпатський національний університет  
імені Василя Стефаника  
м. Івано Франківськ, Україна

### **Вступ.**

В теперішніх умовах українсько-польської співпраці надзвичайно важливою є проблема дослідження та висвітлення суперечливих сторінок спільної історії цих двох народів.

Однією з таких сторінок є реалізація на користь католицизму ревіндикаційної акції, яка була спрямована безпосередньо проти православного населення. Корецький Свято-Троїцький жіночий монастир на Волині, що перебував у міжвоєнний період (1921-1939 рр.) у складі Польщі, також не залишився осторонь цієї політики.

Обитель зазнала репресій та утисків з боку польської адміністрації. Ревіндикаційні акції мотивувалися тим, що за часів російського панування на цих землях, православна церква також вимагала від російського уряду обмеження прав римо-католицької церкви.

Відстоювання історичної справедливості, з погляду польської влади та римо-католицької церкви, полягало у намірі повернути католикам втрачену багато років тому Корецьку святиню.

### **Мета роботи.**

Розкрити сутність, способи та особливості процесу проведення політики ревіндикації щодо Корецького Свято-Троїцького жіночого монастиря, показати

нестабільне становище православної святині у католицький період міжвоєнної Польщі, висвітлити важливість питання монастирської власності для православної церкви в Польщі.

### **Матеріали та методи.**

Дана робота ґрунтується на теоретичних працях вітчизняних дослідників, інформації з мережі інтернет-ресурсів. Методологічну основу дослідження складають принципи історизму, об'єктивності та світоглядного плюралізму щодо висвітлення явищ минулого. Застосовані методи систематизації, порівняльного аналізу, синтезу, узагальнення.

### **Результати та обговорення.**

У період ревіндикаційної акції особливого значення набула справа власності Корецького Свято-Троїцького жіночого монастиря. Католицька курія міста Луцька порушила справу про передачу Корецького монастиря у ведення римо-католицької церкви. З історичного огляду на те, що православний монастир у Корці після зруйнування татарами, був відновлений коштом князя Самуїла Корецького у 1620 р. як католицький францинський кляштор на честь Святої Трійці [1].

Постановою польського волинського війська у 1921 році у монастиря відібрали для потреб польської поліції та прикордонної охорони частину корпусу Свято-Воскресенської обителі. У 1923 році польський корецький магістрат відібрав монастирську будівлю, в якій розташовувалась школа-притулок.

Відстоюючи інтереси й законні права православного населення Польщі, велику роботу в цьому напрямі здійснило керівництво православної церкви. Її Синод прийняв рішення про створення в кожній єпархії спеціальних комітетів захисту прав православної церкви. Ці комітети збирали документальні підтвердження прав православних на культові споруди та їхнє майно, детально встановлювали й оприлюднювали віросповідну належність населення в усіх тих місцевостях, де мала відбутися ревіндикація.

Слід зауважити, що досить міцні та впливові позиції на Кореччині

займала православна церква, віряни якої вороже ставилися до політики колонізації та ревіндикації: «обіцяємо, що ми і надалі будемо триматися засад віри православної й на майбутнє ми не зрадимо й не віддамо ні за які скарби віри своїх батьків, звичаїв та мови рідної» [2, с. 71].

Процес ревіндикації, здійснюваний католицькою церквою, відбувався також у судовій площині. Доля Корецького монастиря вирішувалася на найвищому рівні у Всесвітньому касаційному суді м. Париж [3, с.43].

Слухання справи було призначено на липень 1938 року. Католики наполягали на тому, що князь Самуїл Корецький, починаючи зводити монастир, був уже католиком та їхнім одновірцем і будував обитель для своїх. Православні висували низку доказів, згідно з якими вважали монастир своєю власністю. Суд виграла православна сторона.

Польська влада вирішила захопити монастир за допомогою війська, з міста Рівного вирушив ескадрон із 36 кавалеристів.

Дізнавшись про наміри влади, монахині закрили вхід до обителі. Священники монастиря невпинно звершували молебні з акафістами Всемогутнього Бога, «Споручниці грішних», молитви святим. У келіях читалися Псалтирі до 40 акафістів на добу. Ігуменя Феофанія наклала суворий триденний піст на всіх, хто жив у монастирі. Навіть худоба не отримувала корми.

В день католицького свята Божого тіла, 23 червня 1938 р., після святкової меси в костелі, польське панство, військові, поліція, очолювані архієпископом, влаштовують хресний хід до монастиря, вважаючи його католицьким.

Ігумені та монахиням дозволяють добровільно покинути обитель, а незгодних – виженуть. Але сталося непередбачуване. Командир ескадри поручик Адамкевич, під'їжджаючи зі своїми кавалеристами до поштової станції села Самостріли, розташованої на шляху до м. Корця, раптом різко осадив коня, почав падати та задихатися.

Терміново послали по лікаря, але поручик заперечив, промовляючи, що його вразив Ангел Божий [3, с. 43]. Кіннота увійшла в Корець з прапором, на

якому майоріла чорна стрічка. В костелі пройшла меса і, на подив присутніх, архієпископ Даревич виголосив проповідь, в якій говорив, що поручник загинув від Божого гніву і заповів не чіпати жіночий монастир. Він звернув увагу віруючих на те, що костел, який вони мають, незаповнений парафіянами, то навіщо їм монастир. За таких обставин, Корецький Свято-Троїцького жіночого монастир залишився непідкореним ревіндикаційними претензіями і продовжив свою історію як православна святиня.

### **Висновки.**

Ревіндикаційна акція проводилась під гаслом повернення римо-католицькій церкві відібраного у неї монастирського майна. Її апогей припадає на 1938 р, коли справа дійшла до суду та спробою брутального захоплення обителі. Ця політика мала на меті полонізувати українське населення через національну, культурну та релігійну асиміляцію. Такі дії польської влади мали значний вплив на загострення українсько-польських стосунків. Ні полонізація, ні ревіндикація не змогли позбавити православних їх етнічної та релігійної самоідентифікації. Православна віра в польській державі стала для української спільноти джерелом сили та єдності під час негативних дій влади.

### **СПИСОК ВИКОРИСТАНИХ ДЖЕРЕЛ**

1. Білокінь С. І. Корецький Свято -Троїцький монастир [Електронний ресурс] //Енциклопедія історії України: Т. 5:Кон- Кю / Редкол. : В.А.Смолій (голова) та ін. НАН України. Інститут історії України. - К. : В- во «Наукова думка»,2008. - 568 с.: іл.. URL: [http://www.history.org.ua/?termin=Koretskii\\_Svyato-troitskii\\_Monastir](http://www.history.org.ua/?termin=Koretskii_Svyato-troitskii_Monastir) ( дата звернення:27.02.2024)
2. Панасенко О., Якубець Л. Корець і Кореччина: історія. Луцьк, 2000.-144 с.
3. Свято-Воскресенский Троицкий Корецкий ставропигиальный женский монастырь. г. Можайск: Лето, 1998. – 80 с.



## АРХІВНЕ БУДІВНИЦТВО В УКРАЇНІ У 1920-1930-Х РР.

**Довжук Ігор Володимирович,**  
д.і.н., професор,  
професор кафедри соціальних комунікацій,  
документознавства та інформаційної діяльності,  
Університет Григорія Сковороди в Переяславі  
м. Переяслав, Україна

**Вступ.** Першим кроком на шляху встановлення радянської форми державності в Україні стала відмова більшовиків від попередньої назви держави. Із 6 січня 1919 р. Україна почала називатися Українська Соціалістична Радянська Республіка (УСРР; із 30 січня 1937 р. – Українська Радянська Соціалістична Республіка, УРСР). Тимчасовий робітничо-селянський уряд України розмістився в м. Харкові. У губернських містах були засновані ради, а на місцевому рівні діяли надзвичайні органи – військово-революційні комітети (ревкоми) із диктаторськими функціями, у селах були створені комітети бідноти (комбіди).

Юридичне оформлення радянської державності відбулося 14 березня 1919 р., коли III Всеукраїнський з'їзд Рад робітничих, селянських і червоноармійських депутатів прийняв першу Конституцію УСРР [8, с. 56-61]. Центральними органами влади стали Всеукраїнський з'їзд Рад, Всеукраїнський Центральний Виконавчий Комітет (ВУЦВК) та Рада народних комісарів (РНК). У цей період в Україні спостерігалися певні паростки демократичності, боротьби з бюрократизмом й українізація багатьох сфер життя.

Утрата Україною незалежності проходила в кілька етапів і закінчилась у 1922 р., коли I з'їзд Рад затвердив декларацію про утворення Союзу РСР і союзний договір.

**Мета роботи** – розглянути найважливіші аспекти організації архівної справи в Україні у 20-30-х рр. XX ст.

**Матеріали та методи.** Методологічними засадами дослідження є принципи історизму, наукової об'єктивності, системності при висвітленні

історичних фактів. Такі підходи дозволили максимально об'єктивно розглянути основні етапи становлення і розвитку архівної справи в Україні міжвоєнного періоду.

**Результати та обговорення.** Першим законодавчим актом в УСРР щодо архівної справи став декрет Ради Народних Комісарів «Про передачу історичних і мистецьких цінностей у підпорядкування Народного комісаріату освіти», прийнятий 1 квітня 1919 р.

Цей закон декларував загальнонародну державну власність на архівні документи та встановлював розпорядника документальної спадщини українського народу – Народний комітет освіти УСРР (НКО УСРР) в особі Архівної секції Всеукраїнського Комітету охорони пам'яток мистецтва та старовини (ВУКОПМИС), забороняючи видавати будь-які документи без його відома. Згідно з цим декретом, усі архіви безпосередньо підпорядковувалися Народному комісаріату освіти (Наркомос), завданням якого стало опрацювання питань теорії і практики діловодства та архівної справи, здійснення контролю за відбором документів на постійне зберігання [4, с. 19-20].

У липні 1919 р. у зв'язку з реорганізацією Архівної секції в Головне архівне управління Наркомосвіти УСРР у губернських відділеннях народної освіти були створені відповідні губернські комісії, на які покладался нагляд за організацією діловодства й відбором документів, що містили певну цінність. Начальником архівного управління, а також директором Всеукраїнського головного архіву і завідувачем Головної книжної палати став Вадим Львович Модзалевський (1882-1920) [5, с. 46].

Із березня 1920 р. робота губернських комісій організовувалася під керівництвом Особливої всеукраїнської архівної комісії (ОВАК), яка мала широкі повноваження і фактично існувала як центральний архівний орган. Першим законодавчим актом про націоналізацію і централізацію архівної справи в республіці стало прийняте 20 квітня 1920 р. РНК УСРР за ініціативою ОВАК «Тимчасове положення про архівну справу», згідно з яким усі архіви на території республіки оголошувались «загальнонародним надбанням»,

встановлювалася відповідальність за знищення, передавання або продаж архівних документів, а всі архіви ліквідованих установ та документи діючих установ і організацій, що не були потрібні для поточної роботи, передавалися в підпорядкування архівних секцій при губернських відділах народної освіти. Це був перший законодавчий акт про націоналізацію і централізацію архівної справи в УСРР [8].

Отже, партійно-адміністративний контроль радянської влади в архівній справі поступово набував сили.

Постановою РНК «Про охорону архівів», прийнятою в жовтні 1922 р., було введено обов'язкове передавання установами до архівосховищ відпрацьованих документів з описами та іншими довідниками, що посилювало усвідомлення їхньої залежності від Головарху.

Найбільшим досягненням діяльності науковців і практиків того часу стали розробка ними в 1928 р. «Правил організації архівної частини справочинства в державних, професійних та кооперативних установах і підприємствах» [6], де були рекомендації щодо складання переліків справ, циркулюючих в установах, і правила їхнього знищення (для документів із термінами зберігання, що минули), а також вихід у 1931 р. закону «Загальні правила документації і документообігу», де передбачалось упровадження єдиної організації діловодства для всіх союзних установ [7].

У 1927 р. боротьба за владу всередині правлячої партійної верхівки закінчилася перемогою Й. Сталіна.

Розпочалося прискорення курсу на побудову комуністичного суспільства: скасовано неп, швидкими темпами здійснювалися індустріалізація та колективізація. Водночас відбувалося повернення до найгірших традицій імперської російської політики, зокрема до суворого централізму й одноосібної влади.

У січні 1933 р. другим секретарем ЦК КП(б)У (до березня 1937 р.) став П. П. Постишев (1887-1939), який був одночасно секретарем ЦК ВКП(б) і контролював діяльність генерального секретаря ЦК КП(б)У С. В. Косіора

(1889-1939). П. Постишев за завданням Й. Сталіна і Л. Кагановича розпочав боротьбу з проявами так званого українського буржуазного націоналізму та його «агентів» в особі М. Скрипника та інших діячів КП(б)У [1, с. 213; 2, с. 438; 9, с. 618-619]. Майже 10-річний процес українізації було зупинено. У державному і громадському житті відновилася практика русифікації.

Політика деукраїнізації призвела до ліквідації всіх здобутків українського відродження. У червні 1933 р. побачив світ новий український правопис, «очищений від національних спотворень», які «перешкоджали оволодінню грамотністю широких мас і орієнтували українську мову на відрив від російської».

Партійно-урядові органи на місцях почали організовувати кампанії «чисток», в яких вітчизняні науковці-архівісти зазнавали нищівної критики на сторінках архівознавчих видань «Радянський архів» та «Архіви Радянської України». Досвідчених фахівців звільняли з роботи, деяких із них арештовували. У ті часи було ліквідовано низку наукових установ, у тому числі у 1934 р. припинив свою діяльність й Інститут раціоналізації управління.

У 1938 р. Центральне архівне управління СРСР було передано НКВС СРСР та отримало назву Головного архівного управління НКВС СРСР, а архівні установи союзних республік підпорядковано Головному архівному управлінню НКВС СРСР. Нове підпорядкування архівної справи в Радянському Союзі спричинило відповідні зміни в організації управління архівною справою і діловодством в УРСР.

У березні 1939 р. архівні установи України перейшли у відання НКВС УРСР, відтак у березні 1940 р. Центральне архівне управління УРСР було реорганізовано в архівний відділ НКВС УРСР, а обласні архівні управління – в архівні відділи УНКВС.

**Висновки.** Таким чином, наслідком включення архівів до системи НКВС стала чітка централізація і секретність. Засекреченими виявилися не тільки документи, які становили державну або військову таємницю, а й відомості про роботу самих архівів.

Прикладом тому стало створення секретних архівних путівників із грифом «для службового користування».

## ДЖЕРЕЛА ТА ЛІТЕРАТУРА

1. Васильєв В. Ю. Косіор Станіслав Вікентійович. *Енциклопедія історії України: у 10 т. / редкол: В. А. Смолій (голова) та ін. Київ: Наук. думка, 2008. Т. 5: Кон-Кю. 2008. 568 с.*
2. Волковинський В. М., Васильєв В. Ю. Постишев Павло Петрович. *Енциклопедія історії України: у 10 т. / редкол: В. А. Смолій (голова) та ін. Київ: Наук. думка, 2011. Т. 8: Па-Прик. 2011. 520 с.*
3. Конституції і конституційні акти України. Історія і сучасність. 3-е вид. (До 15-річчя Конституції України і 20-ї річниці незалежності України). Упорядники І. О. Кресіна, О. В. Батанов. Відп. ред. Ю. С. Шемшученко. Київ: Юридична думка, 2011. 328 с.
4. Курило Т. В. Правова охорона культурної спадщини України. Монографія. Львів, Львівський юридичний інститут МВС України, Новий світ – 2000, 2014. 152 с.
5. Матяш І. Б. Особа в українській архівістиці: Біографічні нариси / Держ. комітет архівів України; Укр. держ. НДІ арх. справи та документознавства; Ін-т укр. археографії та джерелознавства ім. М. С. Грушевського НАН України. Київ, 2001. 228 с.
6. Організація діловодства в 1917-1941 рр. [Електронний ресурс]. URL: [https://stud.com.ua/42338/dokumentoznavstvo/organizatsiya\\_dilovodstva\\_1917\\_1941](https://stud.com.ua/42338/dokumentoznavstvo/organizatsiya_dilovodstva_1917_1941)
7. Основні тенденції розвитку культури діловодства в УСРР-УРСР [Електронний ресурс]. URL: <https://studfile.net/preview/7168499/page:5/>
8. Сельченкова С. З історії експертизи цінності документів та укладання переліків документів в Україні у 1920-1930-ті роки. *Студії з архівної справи та документознавства / редакційна колегія: І. Б. Матяш (гол. редактор), Н. М. Христова (заст. гол. редактора), Г. В. Боряк, І. Л. Бутич, Л. А. Дубровіна*

та ін. Київ, 2004. Т. 12. URL: [https://old.archives.gov.ua/Publicat/Studii/Studii\\_2004.12\\_02.php](https://old.archives.gov.ua/Publicat/Studii/Studii_2004.12_02.php)

9. Солдатенко В. Ф. Скрипник Микола Олексійович. *Енциклопедія історії України*: у 10 т. / редкол: В. А. Смолій (голова) та ін. Київ: Наук. думка, 2012. Т. 9: Прил-С. 2012. 944 с.

# ПАЛЕОГРАФІЯ ЯК СПЕЦІАЛЬНА ІСТОРИЧНА ДИСЦИПЛІНА (НА ПРИКЛАДІ ДОСЛІДЖЕННЯ КИРИЛИЧНОЇ РУКОПИСНОЇ КНИГИ В УКРАЇНІ XI – XVI СТ.)

**Шологон Лілія Іванівна,**

д.і.н., професор

**Бариляк Анастасія Романівна,**

студентка

Прикарпатський національний університет

імені Василя Стефаника

м. Івано-Франківськ, Україна

**Вступ.** Сучасна історична наука розглядає палеографію, як спеціальну історичну дисципліну, яка вивчає зовнішні ознаки рукописних пам'яток в їх історичному розвитку (знаки письма, особливості їх графіки, почерк, матеріал, на якому пишуть; знаряддя для письма, прикраси рукописів, фарби, чорнило, водяні знаки, печатки, формат та перепліт писемних джерел), історію походження давніх систем письма, їх еволюцію, характерні особливості з метою прочитання та атрибуції тексту. На сучасному етапі розвитку історичної науки палеографія активно розвивається та трансформується. На основі її методології виокремилася низка інших спеціальних історичних дисциплін, зокрема, кодикологія (вивчає рукописну книгу), філігранологія (досліджує історію виробництва паперу та водяні знаки на папері ручного виробництва), що мають важливе джерелознавче значення в контексті аналізу писемних джерел, рукописних книг тощо.

Результати досліджень у галузі палеографії та дотичних до неї спеціальних історичних дисциплін мають непересічне значення для вивчення нашої рукописної спадщини. Тому, на нашу думку, заслуговують на увагу сучасної історичної науки.

**Мета роботи** полягає в детальному аналізі кириличної рукописної книги українського походження XI – XVI ст., як фактору національної матеріальної та духовної культурної спадщини.

**Матеріали та методи.** Рукописна книга є об'єктом дослідження спеціальної історичної дисципліни – кодикології (від латинського *codex*-рукописна книга), що визнана на сьогоднішній день як в західній, так і в слов'янській науках. Предметом кодикології є вивчення, написаної на пергаменті чи папері рукописної книги як факту матеріальної і духовної культури середньовічного суспільства в усій сукупності зовнішньої форми і змісту, під якою мається на увазі походження, функції та доля книги.

Виділення кодикології латинської рукописної книги із палеографії у самостійну наукову дисципліну на основі досвіду дослідження латинської та грецької книг відбулося наприкінці 40-х – початку 50-х рр. ХХ ст., після того, як у 1949 р. французький вчений Альфонс Ден ввів цей термін до наукового обігу. Предметом її дослідження стала рукописна книга як пам'ятка певної культури, на відміну від палеографії, що вивчає проблеми письма різноманітних джерел. Активні дослідження рукописів у кодикологічному аспекті проводяться в Інституті дослідження та історії текстів у Парижі; в різних країнах почали виходити спеціальні видання та журнали.

З початку 90-х рр. ХХ ст. в Україні розгорнулася масштабна робота зі створення Національного реєстру рукописної книги, підготовлено низку теоретично-методичних рекомендацій. Паралельно вчена Любов Дубровіна (сьогодні генеральний директор Національної бібліотеки імені В. І. Вернадського) проводила глибоку дослідницьку роботу з кодикології української рукописної книги. Підсумком цієї праці стала монографія «Кодикологія та кодикографія української рукописної книги (Київ, 1992 р.).

Велику роботу по вивченню української рукописної книги наприкінці ХХ– початку ХХІ ст. зробили львівські дослідники Яким Запаско («Пам'ятки книжкового мистецтва. Українська рукописна книга») та Віра Фрис «Історія кириличної рукописної книги в Україні». Відділами рукописів Національної бібліотеки імені В. І. Вернадського та Львівської наукової бібліотеки імені Василя Стефаника проводиться археографічний опис українських рукописних книг XV–XVII ст., який має на меті підготовку спеціальних каталогів.



**Результати дослідження.** Упродовж XI ст. – середини XVI ст. рукописні книги українського походження мали сакральний статус, тобто спостерігається переважно релігійний характер пам'яток. Найпоширенішими були богослужбові книги: Євангеліє (складали орієнтовно 25 % всієї релігійної літератури), Службник, Псалтир та інші. Їх переписування та поширення насамперед було зумовлено потребами релігійного життя. З часом, рукописи еволюціонували та з'являлося все більше перекладів та оригінальних творів.

Щодо мистецького оформлення книги, то тут варто окреслити дві важливі складові а) оздоблення палітурки та б) орнаментальні прикраси в середині книги. Якість оформлення книги, безперечно, залежала від смаків та коштів насамперед замовника. У будь-якому випадку книга написана на пергаменті, або в початковий період використання паперу як матеріалу для письма була дорогою. Окремі з них, переважно, Євангелія – Реймське, Остромирове, Пересопницьке стали справжніми витворами мистецтва.

Реймське Євангеліє – церковнослов'янський пергаментний кодекс. Належало дочці Ярослава Мудрого Анні, тобто, було написане не пізніше 1044 р. (саме тоді вона одружилась із Генріхом I та виїхала до Франції). Художнє оздоблення рукопису відповідає давньоруській традиції XI ст. Заставки різного типу, а саме: вузького джгутового плетіння, виписані суриком й синьою фарбою, прикрашені стилізованими квітами, геометричним орнаментом, складеним з квадратів, із хрестоподібним плетінням, з обох боків стилізовані бутони квітів.

Книгу, написану кирилицею і частково глаголицею зберігали як дорогоцінну реліквію і на ній присягали при коронації французькі королі від Франциска II до Людовіка XVI. Під час Французької революції з неї зняли коштовне окуття, а саму книгу викинули. На початку XIX ст. Євангеліє було знайдено у міській бібліотеці Реймса, де воно зберігається і нині.

Однією з найвидатніших пам'яток старослов'янської писемності є Остромирове Євангеліє. Текст Євангелія написаний великим уставним письмом з використанням розчиненого золота для деяких рядків. Книга дуже багато

оздоблена, є малюнки євангелістів, заставки, великі ініціали у зооморфному стилі та покрайні записи – диякона Григорія з датою написання в кінці книги. Рукопис складається з 294 аркушів пергаменту. Ініціали, розфарбовані зеленим, червоним, блакитним і білим, що обведені чистим золотом, становлять найбільш помітну особливість художнього оформлення Остромирового Євангелія. Крім того, серед його прикрас виділяються мініатюри з зображенням трьох євангелістів – Іоанна, Луки, Марка, мініатюра четвертого, Матвія, з якихось причин, не була створена.

Пересопницьке Євангеліє, написане кириличними рукописними літерами, є визначною рукописною пам'яткою староукраїнської літератури та мистецтва. Його форма досконала в усіх аспектах, а переклад Євангелія написано «простою мовою», яка була близькою до народної мови. Книга, вагою 9 кг 300 г, написана на пергаменті, форматом 38 x 24 см, використовуючи пізній устав. Як відомо, створення цієї книги було спонсороване княгинею Анастасією Юрїівною Заславською-Гольшанською та князями Чарторийськими, Іваном Федоровичем та Євдокією. Євангеліє складається з 964 сторінок, кожна з яких написана на пергаменті. Художнє оформлення, яке містить зображення чотирьох євангелістів та орнаменти зі стилізованих рослинних мотивів, є прикладом ренесансного стилю в українському образотворчому мистецтві XVI ст. Хоча авторство художнього оформлення залишається питанням для дослідження, його культурна цінність є значною, особливо через схожість з українською вишивкою за кольорами та орнаментом.

Пересопницьке Євангеліє створювалося в епоху, коли Європі вже було відоме книгодрукування, що дозволяло уникати помилок у створенні тексту, неточних штрихів у художньому оздобленні. На слов'янській землі, куди книгодрукування прийшло значно пізніше, вдосконаленій латинській книзі протиставили свою, досконалу в художньому відношенні. Пересопницьке Євангеліє, яке було записане фарбами та золотом, малюнками, що зображали євангелістів, та орнаментами, було створено з дивною гармонією між формою та змістом. Мова, в якій було написано це Євангеліє, була живою та багатою,

наближеною до церковнослов'янського оригіналу, проте зрозумілою для звичайних людей. Текст Пересопницького Євангелія не поступалося відомим перекладам Святого Письма національними мовами у Європі, таким як, наприклад, німецький переклад Мартіна Лютера.

Переписування Євангелія розпочалося у Заславському монастирі у 1556 р., а закінчилося 1561 р. в Пересопницькому монастирі на Волині. Ще у 1600 р. книга знаходилася в Пересопницькому монастирі, пізніше за невідомих обставин її вивезли на Київщину, де вона потрапила у власність гетьмана Івана Мазепи. 17 квітня 1701 р. гетьман подарував Євангеліє Переяславському соборові. Пізніше, ймовірно після 1708 р., книгу передають у бібліотеку Переяславської колегії, згодом духовної семінарії, а після переміщення семінарії вона потрапляє до Полтави. У 1873 р. про книгу знову згадали і подарували її великому князю Петру Георгійовичу, принцу Оренбурзькому, а по його смерті книга знову повертається до Полтави. Таке небажання володіти прекрасною книгою і з боку Полтавського собору та семінарії, і з боку спадкоємців великого князя, скоріш за все, пов'язане з політичною ситуацією в Україні та дарчим надписом Івана Мазепи внизу сторінки (з другої по сьому). Зараз книга зберігається у Національній бібліотеці України імені В. І. Вернадського і з 19 липня 1994 р. на ній складає присягу Президент України.

Що до нашого регіону, то рукописні книги та стародруковані видання зберігаються у науково-довідковій бібліотеці Державного архіву Івано-Франківської області. На даний час у бібліотеці архіву є дві рукописні книги, написані старослов'янською мовою: «Трефолог» і «Трефологійон», які включають щомісячні євангельські читання, молитви. На вдалося попрацювати із «Трефологом», який датований 1431 р. Книга написана на папері, півуставом, основним текст – чорною фарбою, ініціали та початок нових глав – червоною фарбою. Дерев'яна обкладинка збережена частково.

У XI–XII ст. визначним центром створення кириличних книг та їх переписування був Київ, а найпродуктивнішими центрами книгописання стали,

як припускають дослідники – великокняжий скрипторій при храмі св. Софії, і безперечно, Києво-Печерський та Михайлівський Видубецький монастирі. Відома пам'ятка давньоруського літописання «Повість минулих літ» була створена та відредагована саме ченцями цих монастирів. У XIII–XIV ст. більш ефективно показали себе центри переписування та створення книг у Володимирі, Галичі, Львові, Холмі та Перемишлі тощо, оскільки вагомим центром політичного та культурного життя стала Галицько-Волинська держава. Якщо у XI–XV ст. на українських теренах була тільки рукописна книга, то наприкінці XVI ст. з'явився невеликий обсяг друкованих.

**Висновки.** Підсумовуючи огляд збережених кодексів XI – XVI ст., слід зазначити, що окремі з них є справжніми шедеврами, у процесі створення яких вклали не лише значні кошти, але й знання, вміння, передові для свого часу технології. Чимало традицій орнаментального оформлення рукописів було запозичено із Візантії, однак руські митці їх вдосконалювали, доповнювали, тому прикраси, оздоблення і оправи мали справді оригінальний давньоруський характер. Справжнім проявом українського Ренесансу стало Пересопницьке Євангеліє, високомистецька пергаментна пам'ятка XVI ст., написана живою народною мовою, що свідчить про високу духовну культуру українців.

### СПИСОК ВИКОРИСТАНИХ ДЖЕРЕЛ

1. *Трефолог*. Науково-довідкова бібліотека *Державного архіву Івано-Франківської області*. 1431 р.
2. *Літопис руський за Іпатіївським списком* перекладений Леонідом Махновцем. Київ, 1989. 591 с.
3. *Пересопницьке Євангеліє 1556–1561: Дослідження*. Транслітерований текст. Словопоказчик / НАН України, Національна бібліотека України ім. В. І. Вернадського, Інститут української мови, Український мовно-інформаційний фонд; підгот. І. П. Чепіга за участю Л. А. Гнатенко; наук. ред. В. В. Німчук ; ред. кол.: О. С. Онищенко, (голова), Л. А. Дубровіна (заступник голови) та інші. Київ, 2001. 703 с.

# CULTUROLOGY

## ІНТЕРПРЕТАЦІЯ ПОСТАТІ М. МИКЛУХО-МАКЛАЯ В РАДЯНСЬКОМУ ІГРОВОМУ КІНО

**Богінська Антоніна Павлівна,  
Ткаченко Роман Петрович,  
Ткаченко Людмила Валеріївна,**  
викладачі  
ВСП «Фаховий коледж інженерії,  
управління та землевпорядкування  
Національного авіаційного університету»  
м. Київ, Україна

**Вступ. / Introductions.** Микола Миклухо-Маклай належить до тієї когорти українців (М. Гоголь, В. Вернадський та ін.), щодо національної ідентичності яких досі не припиняються дискусії. Російські біографи мандрівника воліють до мінімуму зводити його зв'язки з українством. Натомість українські дослідники наголошують, ясна річ, саме на цих зв'язках. Так, у ґрунтовній монографії російського історика Д. Тумаркіна «Миклухо-Маклай. Два життя «білого папуаса» про Україну йдеться тільки у зв'язку з походження головного героя по батькові та маєтком його матері у Малині на Житомирщині. Нічого не згадує Тумаркін і про ті сто п'ятдесят карбованців, що їх нібито надіслав 1856 р. Микола Ілліч, батько вченого, Т. Шевченкові на заслання, за що позбувся роботи й невдовзі помер. Про це оповідає українська редакція вікіпедії (щоправда, без покликання на надійні історичні джерела). Отже, щоб зважити «за» і «проти» щодо окремих фактів і описати інтерпретаційні моделі постаті знаменитого мандрівника в різних культурах є потреба в спеціальному монографічному дослідженні. Наразі ж ми зосередимось на особливостях образу Миклухо-Маклая в радянському ігровому кіно. Адже кіно, як відомо, наймасовіший вид мистецтва і засвідчує, як

правило, найбільш популярні в суспільстві трактування тих чи тих подій та осіб.

**Мета роботи. / Aim.** Метою роботи є з'ясування особливостей інтерпретації постаті М. Миклухо-Маклая в радянському ігровому кіно в контексті дискусій про національну ідентичність цього видатного етнографа та природознавця.

**Матеріали та методи. / Materials and methods.** У дослідженні використано біографічний та порівняльний методи, а також метод аналізу історичних джерел.

**Результати та обговорення. / Results and discussion.** Упродовж двох десятиліть, у сорокові роки, напередодні Другої світової війни й по ній, а також у вісімдесяті, у час Перебудови і перед розпадом Радянського Союзу, в СРСР спостерігався сплеск у розвитку біографічного художнього кіно. Ці екстрими здаються невинними. Адже Друга світова війна засвідчила недостатність комуністичної ідеології для згуртування багатонаціональної держави, а 80-ті рр. – девальвацію офіційної ідеології до рівня декларативних гасел, що мають небагато спільного з реальністю. Тож у кризові моменти радянської історії фільми про видатних полководців або вчених мусили апелювати до традиції та моральних авторитетів з метою викликати відчуття єдиного культурно-історичного простору. Після війни це були стрічки про Івана Павлова, Олександра Попова, Мічуріна, Белінського та ін., а перед розпадом СРСР – мінітелесеріли про Чокана Валіханова, Ломоносова, Миколу Вавилова. Обидва радянські художні фільми про Миклухо-Маклая з'явилися у рідкісному такому пропагандистському кіно, стрічка О. Розумного «Миклухо-Маклай» (1947) і трисерійний фільм Ю. Соломіна «Берег його життя» (1984). Ці кінокартини пов'язані між собою не лише ідеологічними завданнями та головним героєм. Другий фільм створювався, очевидно, як творчий діалог з першим, бо містить чимало перегуків, уточнень чи інакших рішень на рівні деталей, сценарію, режисерських прийомів. Приміром, подібними є епізоди публічної лекції Маклая в Петербурзі або зачитування листа від Льва Толстого.

Так само важливими залишилися дві сюжетні лінії, що стосуються іноземних шпигунів, боротьби зі «світовими імперіалістами» за острів Папуа Нова Гвінея та, з другого боку, історія кохання до Маргарет Робертсон, дочки австралійського прем'єр-міністра. Попри те, що в картині Соломіна на перше місце виходить історія з Маргарет, в обох випадках Маклай лишається полум'яним російським патріотом. Третя сюжетна лінія старішого фільму в Соломіна майже зникла, стосунків з папуасами не показано. Прикметно, що обидва режисери зовсім не цікавляться побутом і звичаями папуасів, не кажучи вже про відтворення їхнього внутрішнього світу й світогляду, міфів та уявлень. А між тим щоденники Миклухо-Маклая дають багато подробиць для захопливого серіалу про нелегкий і поступовий шлях порозуміння з аборигенами. Режисери дивляться на племена Океанії очима колоніального чиновника, більшою чи меншою мірою гуманного, але однаково байдужого до нібито примітивної культури підкорених народів. Звісно, цей погляд не має нічого спільного з внутрішнім світом самого Маклая. Утім, автори по-своєму намагались збагнути пристрасть головного героя до далеких мандрівок. У фільмі О. Розумного епізоди на Новій Гвінеї потрібні для того, щоб показати вченого захисником знедолених, а у виконанні Соломіна – це світла і недосяжна мрія про щастя.

Попри спільні риси, ці фільми є продуктом різних відтинків радянської історії, а тому містять і відмінності. Герой актора С. Курилова – породження сталінської доби, характерний для багатьох тодішніх фільмів, тип борця, неодмінно бадьорий, голосистий і завзятий. Оскільки в Радянському Союзі тоді тривало цькування генетиків-вейсманістів, то Миклухо-Маклаю у фільмі навіть приписали захист ідеї Т. Лисенка про вирішальний вплив середовища (не генів) на спадковість. Цікаво, що насправді у мандрівника був тихий, глухуватий голос, з дитинства мав дефекти мовлення, а після тривалого навчання за кордоном і мандрівок він ще й погано говорив російською, з трудом підбираючи слова. Натомість герой актора Ю. Соломіна – тип мрійника і подвижника-страдника, взорованого на Ісуса Христа з набожною

Маргарет-Магдалиною. Упродовж значної частини фільму героя показано хворим і знесиленим. Утім, як впливає зі щоденників, незважаючи на постійні напади малярії, Маклай ніколи не був особливо м'яким, сентиментальним чи наївним у поводженні з папуасами, тримав їх на відстані, як учитель школярів. Траплялося, хоч і зрідка, що місцеві обдурювали чи обкрадали його, але незмінно наражалися на негайну і жорстку реакцію тамо рус (росіянина), аж до погроз зброєю.

З плином часу загадкова особистість Миклухо-Маклая стає навіть величнішою і цікавішою за його наукові дослідження. Неодмінною домінантою особистості Маклая в радянських фільмах є палка любов до рідного краю, тобто Росії, а точніше Російської імперії. Російські біографи наголошують на його російському походженні, адже родом з Новгородської губернії і т. ін. Хоча по батькові він наполовину українець, по матері – на чверть поляк, на чверть німець. Щоправда, траплялися й свідомі українці без жодної краплі української крові, як-от А. Кримський чи Ю. Шевельов, але такі випадки не є загальним правилом. До того ж родина Миклух була відома ліберальними і навіть дисидентськими традиціями, далекими від квасного патріотизму. Гімназист Миклуха відсидів кілька днів у Петропавлівській фортеці за участь у студентських заворушеннях. Пізніше з цієї ж причини був відрахований з Петербурзького університету. У фільмі 1947 р. є сцена, коли журналіст-іноземець пропонує вченому надрукувати подорожні нотатки у зарубіжній пресі, на що отримує, звичайно ж, рішучу відмову. Однак парадоксально, що більшість своїх наукових праць Миклухо-Маклай опублікував за кордоном англійською і німецькою мовами, хоча б тому, що на Батьківщині вони мало кому були цікаві. У фільмі Соломіна розповідається, як наполегливо Маклай домагався протекторату Росії над Новою Гвінеєю, трохи чи не мріяв приєднати її до Російської імперії. Правда ж у тому, що аналогічні пропозиції він робив Великій Британії та Німеччині. Крім того, йшлося саме про протекторат, а не колонізацію, про захист тубільців, яким щиро співчував, від зайд-грабіжників і торговців людьми. Ба більше, він мав на меті створити і очолити незалежний



Папуаський Союз. Щодо планів заснування російської колонії на островах, то це радше була спроба втекти від імперських порядків, ніж прищепити їх аборигенам.

2014 р. побачила світ книга «Невідомий Миклухо-Маклай», збірник документів, листування мандрівника з російськими офіційними особами, з якого можна зробити висновок, що Маклай був російським розвідником в Океанії. Д. Тумаркін проаналізував ці документи і дійшов висновку, що наразі йдеться про особливий випадок. Миклухо-Маклая важко назвати класичним шпигуном: він діяв під власним прізвищем, інформацію брав з відкритих джерел, з газет, зі спілкування з впливовими особами. Це була взаємовигідна співпраця з протилежними цілями. Російський уряд діставав інформацію про наміри світових наддержав у Тихому океані, розстановку сил, ресурси, а Маклай сподівався заручитися підтримкою можновладців, від яких залежала реалізація його планів щодо Нової Гвінеї.

З другого боку, нема достовірних даних і щодо проукраїнських симпатій Миклухо-Маклая. Український письменник з Австралії Д. Чуб (Нитченко) у книжці «З новогвінейських вражень. Слідами Миклухи-Маклая» (1977) стверджував, покликаючись на журналіста й історика з сумнівною в наукових колах репутацією О. Іванченка, що дядько Миклухи вчився в Ніжинському ліцеї разом з М. Гоголем. І саме від нього Гоголь почув родинну історію Миклух, що лягла в основу повісті «Тарас Бульба». Між іншим, в Новій Гвінеї Нитченко натрапив на річку Гоголь, назву якої острів'яни не могли пояснити, бо ім'я їй, очевидно, дав Маклай. Покликаючись на архівні матеріали, що належали сестрі вченого Ользі, Нитченко згадує про дві статті Миклухо-Маклая, що не збереглися: «Нотатки з приводу статті М. Гоголя “Погляд на складання Малоросії”» і «Нотатки про природу російського гуманізму». Достовірним можна вважати свідчення І. Шаповала (книга спогадів «У пошуках скарбів», 1963), котрий у молодості особисто знав Д. Яворницького і зі слів останнього розповів про зустріч найвидатнішого історика запорізького козацтва з Миклухо-Маклаєм в майстерні І. Репіна.

Пізніше Яворницький навіть придбав у дружини покійного зброю папуасів (приміром, щит з панцира черепахи) для свого знаменитого історичного музею в Катеринославі. Українці, автори популярних нарисів про Миклухо-Маклая, полюбляють згадувати, що дослідник нібито постійно возив із собою у валізі «Фауста» Гете і «Кобзар» Шевченка. Перебуваючи на Новій Гвінеї, Маклай не раз згадував у щоденнику про скриню з книгами, але, на жаль, не назвав книги, що їх він тоді читав.

Напевно, найкраще зрозумів знаменитого мандрівника український прозаїк І. Корсак, котрий у біографічному романі «Запізніле кохання Миклухо-Маклая» вклав до вуст головному героєві такі слова: «Пошуки істини завжди своєчасні, а тому й не марні. Вони можуть збігатися з інтересами окремої держави чи окремого уряду, але я не служу тому чи тому уряду, тій чи тій державі, я служу людству, при тім числі, зрозуміло, і своїй землі» [1, с. 127].

Пригоди Миклухо-Маклая приховують значний художній потенціал. У радянських фільмах і не тільки ми бачили досі лише односторонній благотворний вплив шляхетного і сильного на диких і відсталих. Однак вплив був, безперечно, взаємний і не завжди благотворний. 1979 р. американський кінорежисер Ф. Ф. Коппола зняв фільм «Апокаліпсис сьогодні» за мотивами роману Дж. Конрада «Серце п'тьми» (1899). Події відбуваються під час війни у В'єтнамі. Американський полковник Куртц відмовляється виконувати накази свого командування і очолює плем'я в джунглях, яке вважає його за напівбога. Занурення у прадавні культури і побут стало одночасно зануренням у глибини власної психіки, щоб не знайти там нічого, крім інстинктів, жадання влади й жорстокості. Історія з Миклухо-Маклаєм мала зовсім інший розвиток і фінал, засвідчивши унікальність цієї непересічної людини. Це підтверджує і світла пам'ять про нього на острові. Проте ми не зовсім упевнені, як усе розвивалось насправді. Свідчення однієї людини, самого мандрівника, є неповними та односторонніми. Частина записів, згідно із заповітом чоловіка, знищила Маргарет. Його подорожні нотатки містять багато розповідей і описів, проте мало рефлексій. Він пише чимало нового для цивілізованого світу, що дізнався

про папуасів, але нічого з того, що дізнався про себе, майже нічого про спокуси, внутрішні конфлікти, духовні прозріння. Очевидно, автор свідомо уникав передчасних узагальнень і суб'єктивних міркувань, і якби не поради Льва Толстого, він вилучив би з останньої редакції нотаток і ті залишки свідчень такого роду, що там були.

**Висновки. / Conclusions.** Отже, радянське кіно створило міф про Миклухо-Маклая як борця зі світовим імперіалізмом і капіталізмом, що їх уособлюють країни корисливого Заходу, а також палкого патріота високодуховної Росії, що стоїть на захисті усіх знедолених народів. Але насправді якщо вчений і називав себе росіянином (не великоросом), то в тому широкому політичному розумінні, з яким прикладали це слово пізніше до всіх радянців на Заході без конкретизації національності. Водночас його зацікавлення українською проблематикою, за нинішнього стану вивчення історичних джерел, не виходило за межі регіонального патріотизму. До нього також можна застосувати формулу *gente Ukrainus, natione Russus*. Тому найкоректнішим щодо Миклухо-Маклая буде означення: російський природознавець, мандрівник і етнограф українського походження.

## СПИСОК ВИКОРИСТАНОЇ ЛІТЕРАТУРИ

1. Корсак І. Запізніле кохання Миклухо-Маклая: роман. Київ: Ярославів Вал, 2016. 232 с.

## РЕЦЕПЦІЯ ІНОКУЛЬТУРНИХ ПРАКТИК В КОНТЕКСТІ МІЖКУЛЬТУРНОЇ ВЗАЄМОДІЇ

**Вербецький Євген Миколайович,**  
здобувач,  
Київський національний університет  
культури і мистецтв  
м. Київ, Україна

**Вступ.** Представлені у сучасному соціокультурному просторі інокультурні практики, що відображають особливості рецепції членами культурного суспільства зовнішнього світу в складному процесі зіставлення з внутрішнім, актуалізують необхідність дослідження інокультурних практик крізь призму специфіки основних форм міжкультурної взаємодії.

**Мета роботи** – виявити особливості рецепції інокультурних практик крізь призму специфіки міжкультурної взаємодії на прикладі аудіовізуальних творів, створених на основі культурної гібридизації.

**Матеріали та методи.** Застосовано аналітичний метод, метод термінологічного аналізу, семіотичний метод прочитання текстів культури, метод моделювання та метод теоретичного узагальнення.

**Результати та обговорення.** Початкове поняття рецепції (від лат. *reception* – прийом, прийняття) застосовувалося в галузі природних наук і акцентувало своє значення на сприйнятті рецепторами енергії подразників і перетворення її на нервові збудження.

Науковий інтерес до рецепції як до процесу запозичення і пристосування певним суспільством різноманітних текстів культури, що виникли в іншій країні або в іншу історичну епоху, відбувається в рамках постструктуралістської (деконструктивістської, постмодерністської) дослідницької парадигми текстуального аналізу на тлі зміщення інтересу від автора і тексту до читача. Рецептивний підхід полягає в тому, що твір розглядається не як сама собою існуюча художня цінність, а як компонент системи, в якій він знаходиться у процесі взаємодії з реципієнтом.

Дослідники наголошують на тому, що рецептивний досвід — це той досвід, за допомогою якого людина спостерігає та відчуває щось, тоді як експресивний досвід відноситься до її дій щодо активного створення чогось. Обидва аспекти очікувано взаємопов'язані та передбачають сенсорну взаємодію та створення сенсу, оскільки людина пов'язує досвід із власними спогадами, емоціями та розповіддю життєвої історії [3].

Однією з провідних теорій рецептивної естетики в сучасній гуманітаристиці є теорія Р. Сегерса, основними аспектами якої є загальна концепція рецепційної естетики, практичне використання рецептивної естетики та місце рецептивної естетики в традиції літературознавства [5, с. 38].

Критико-творчий підхід, запропонований вченим — новий напрямок, спрямований на дослідження викликані у реципієнта реакції. Цей підхід вбачається досить перспективним в контексті сучасного культурологічного знання, зокрема в дослідженні семіотики інокультурних практик.

Естетика художнього тексту інокультурних практик залучує глядача у світ творчої уяви — коли уява глядача намагається досліджувати текст, він поступово наближається до естетичних цінностей. Підхід до тексту інокультурних практик не обмежується символічним семіотичним підходом. Проте глядач шукає загальний зміст культурного тексту. Естетичний підхід є формою досягнення глядачем інтерпретації (розуміння).

Таким чином, інокультурна практика (наприклад, аудіовізуальний твір) являє собою естетичний об'єкт, що здатний викликати естетичні переживання глядача внаслідок інтерпретації в процесі рецептивного перегляду. Отже, рецепція є підходом, що використовується для розуміння інокультурних практик (як сучасних, так і сформованих в минулому) через прийняття глядачами.

Розглянемо рецепцію інокультурних практик в контексті культурної гібридизації. Міжкультурна обізнаність необхідна для міжкультурного спілкування та сприйняття кіно та телебачення. Міжкультурна обізнаність є основою для спілкування з іншими культурами, яка підкреслює усвідомлення

цінностей, вірувань і сприйняття різних культур. Загалом, оскільки міжкультурна комунікація часто пов'язана з несумісністю між приймаючою країною та традиційною культурою [4, с. 257], глядач перебуває в різних соціальних і культурних контекстах, а різні позиції реценції культурного тексту призведуть до відмінностей у прийнятті.

У результаті культурна дистанція та культурна знижка вимірюватимуться в міжкультурній комунікації культурних продуктів. Зазвичай існує позитивна кореляція між культурною дистанцією та культурною знижкою, пов'язаною з культурними та структурними відмінностями, такими як мова, історія, стиль та походження.

Втручання нових медіа призвело до важливих змін у міжкультурній комунікації, і деякі класичні міжкультурні теорії потребують перегляду.

Так, наприклад, в комп'ютерно-анімаційному комедійному фільмі-фентезі «Червоніючи» («Turning Red», в українському медіапросторі – «Я - панда»; 2022 р.), канадським режисером китайського походження Домі Ші, завдяки різноманіттю культурного спадку поєднано велику кількість взаємодій між китайською та західною культурою.

Зокрема мова йде про нарративний стиль класичної китайської міфології та східні культурні елементи, а також універсальні цінності любові і примирення на Заході. Фільм, знятий іноземним режисером і присвячений китайській культурі отримав високі відгуки та глибокий резонанс серед місцевих глядачів [2].

Варто зауважити, що голлівудські фільми інтегровані в китайській контекст репрезентують складну взаємодію між місцевими жителями і світом різних культур [6, с. 662]. З метою глобалізації та популяризації своїх культурних продуктів, а також відповіді на заклик до посилення мультикультуралізму, культурне злиття країн і регіонів Disney протягом останніх років – створення фільмів із великої кількості різних регіонів, щоб викликати почуття любові до цих фільмів у цих країнах.

Такі як «Коко», «Чорна Пантера», «Рая», «Останній Дракон» та ін.,

спрямовані на те, щоб вивільнити потенціал уяви глядача в глобальному масштабі [1, с. 152]. Як найбільший у світі ринок споживання фільмів, Китай має величезний ринковий потенціал, і водночас Disney вирішив зосередитися на Китаї через його глибокі культурні ресурси. Ще в 1998 р. компанія Disney випустила анімаційний фільм «Мулан», адаптований за стародавньою китайською народною поемою «Пісня про Мулан». У 2020 р. Disney випустив живу версію «Мулан», яка додала в історію конотації нової епохи. У 2021 р. і 2022 р. Marvel і Pixar, що належать Disney, випустили фільми «Шан-Чи та легенда десяти кілець» («Shang-Chi and The Legend of The Ten Rings») та «Червоніючи» («Turning Red») відповідно, наповнені інтеграцією та зустрічами китайської та західної культури.

**Висновки.** Отже, таким чином можна констатувати, що на рецепцію глядачами медіаконтенту впливає складна взаємодія систем, середовища та людських факторів, у яких людські фактори відіграють ключову роль. Коли західна культура змішується та гібридизується з культурами інших країн і регіонів, кінцева модель інокультурної практики майже завжди полягає в тому, що західна культура забезпечує «універсальну» цінність, тоді як незахідна культура забезпечує екзотичне чуттєве задоволення.

## СПИСОК ЛІТЕРАТУРИ

1. Anjirbag M. A. Reforming Borders of the Imagination: Diversity, Adaptation, Transmediation, and Incorporation in the Global Disney Film Landscape. *Jeun.-Young People Texts Cult.* 2019. Issue 11. pp. 151–176.
2. Chen R, Liu Y. A Study on Chinese Audience's Receptive Behavior towards Chinese and Western Cultural Hybridity Films Based on Grounded Theory – Taking Disney's Animated Film Turning Red as an Example. *Behavioral Sciences.* 2023. Issue 13(2). P.135.
3. Kaimal G. Receptive and expressive experiences: How we see, create, and make narrative sense of it all', *The Expressive Instinct: How Imagination and Creative Works Help Us Survive and Thrive.* New York, 2022.

4. Keum B. T. Asian American Men's Internalization of Western Media Appearance Ideals, Social Comparison, and Acculturative Stress. *Asian Am. J. Psychol.* 2016. Issue 7. pp. 256–264.

5. Segers R. T. *Evaluation of Literary Text*. Translated by A. Suminto Sayuti. Yogyakarta: AdiCinta, 2000. pp. 35-47.

6. Yang J., Jiao M., Zhang J. An alternative discourse of modernity in a Chinese monster film: *The Great Wall*. *Cult. Stud.* 2020. Issue 34. pp. 656–674.



## ГЕРОЇЗАЦІЯ В КОНТЕКСТІ НОВИХ МЕДІА: ОСОБЛИВОСТІ МЕДІАКОНСТРУЮВАННЯ ОБРАЗІВ ГЕРОЇВ-ВІЙСЬКОВИХ

Голобородько Олег Олегович,  
здобувач,  
Київський національний університет  
культури і мистецтв,  
м. Київ, Україна

**Вступ.** Дослідження проблематики феномену героїзації перебуває у колі наукових інтересів сучасних вчених – представників різних дисциплін. Проте питання хто стає героєм і як власне визначається героїзм лишається відкритим. Не менш актуальними на сучасному етапі розвитку медіакультури є питання механізмів героїзації в популярних інтернет-комунікаціях та соціальних мережах, виявлення ролі нових медіа в соціальному конструюванні героїв, зокрема воєнних героїв.

**Мета роботи** – виявити особливості медіаконструювання воєнних героїв.

**Матеріали та методи.** Застосовано метод аналізу та синтезу, метод типологізації, системний метод, метод теоретичного узагальнення та ін.

**Результати та обговорення.** Герой є культовою фігурою в народній уяві більшості культур. Багато легендарних героїв є воїнами, і їхні подвиги часто мають військовий характер. З широкого спектра представлених у закордонному та вітчизняному науковому вимірі визначень найбільш повним вбачається визначення Дж. Кубітта: «герой – це будь-який чоловік або жінка, існування яких за життя або в подальшому, наділено іншими не лише високим ступенем слави і шани, але і особливим наділенням приписаних сенсів і символічних значень – що не лише підносить їх над іншими в суспільній повазі, але і робить їх об'єктом свого роду колективних емоційних внесків» [2, с. 3]. Виходячи з цього визначення, доцільним є не зупинятися на особистості та характері героїв, а проаналізувати чому суспільство і нові медіа визнають героями конкретних особистостей.

Станом на початок ХХІ ст. в західному світі використання терміну

«герой» розширилося – після ряду терористичних актів на території США, передусім 11 вересня 2001 р. в Нью-Йорку, цей термін став використовуватися для означення не лише реальних людей, які здійснили героїчні вчинки, але й до представників цілих професій, наприклад, військових, поліцейських та пожежників [1, с. 470].

Герой є архетипом, позачасовою та універсальною історією, яка має міжкультурну дійсність [5, с. 415]; культурно специфічною постаттю. Герої демонструють риси, якими публіка захоплюється в реальних людях, такі як мужність і самозречення, хоча герой перевищує звичайні стандарти поведінки-він може пожертвувати собою і тим самим продемонструвати людяність у найкращому вигляді. Наративи героїв викликають міфічний, іноді майже релігійний характер, який породжує колективне святкування, що у свою чергу зміцнює колективне втілення таких цінностей, як патріотизм [1, с. 471]. Науковці поділяють думу щодо того, що засоби масової інформації є ключовими у створенні героя. На сучасному етапі нові медіа не лише прискорюють розповсюдження історій про героїв-військових, а й активно створюють їх. Ці конструкції просякнуті національними цінностями та ідеологіями, які вони зміцнюють. Інтерес глядача до постаті героя відновлюється з кожною новою історією.

Наука про героїв традиційно зосереджена на міфології. Міф, за словами дослідників, драматизує історію культури та перетворює її досвід у «сузір'я переконливих оповідань» [4, с. 6-7]. Такі наративи, незалежно від того, чи вони посиляються на стародавні міфи, чи сучасних супергероїв, виражають світогляд культури, а також пропонують приклади того, як люди повинні жити чесним життям [6, с. 1337].

Розглянемо героїзацію засобами нових медіа на основі провідних західних теорій героїчного – О. Ранка (особливий акцент зроблено на важливих аспектах міфологічного героя, особливо на його ранніх роках життя), Ф. Сомерсета (зосереджується на кінці життя героя, акцентує увагу на смерті героя та ритуальному перетворенні на легенду) та Дж. Кемпбелла - спираючись

на юнгівські архетипи, дослідник розглядає символи та міфи як спонтанні породження психіки, які ведуть вперед людський дух. Він зосереджується на подорожі героя, включно з покликом до пригод, випробуваннями, які герой переживає під час подорожі, і поверненням героя до повсякденного світу.

Тематичними елементами, що входять у процес соціальної конструкції героя в нових медіа однакові як для вигаданого персонажа, так і для реальної особи. Тематичні елементи складаються з біографічної передісторії, сили мети, гендерного виміру та відтворення національних цінностей. У медіаконструкціях герой зазвичай демонструє риси, які зазвичай асоціюються з героями-чоловіками, наприклад, фізична сила та рішучість, а також ті, що більше пов'язані з жінками, наприклад, духовна рівновага.

У сучасних медіа представлені соціально сконструйовані біографії, які зображують героїв або як особливих людей, як людей скромного походження, або, в деяких випадках, як і те, і інше. Ця своєрідна передісторія важлива для розуміння їхньої героїчної мети і того, чому вони є привабливими як герої. Друга тема в конструюванні героя ЗМІ стосується сили мети героя. Ця тема передбачає певну жертвність у досягненні цілей, навіть готовність пожертвувати собою. В історіях героїв, особливо військових діячів, зазвичай героїчну роль надано чоловікам [3, с. 298] – цей вимір історії героя підсилює мілітаристську форму патріархату.

**Висновки.** Таким чином, соціальне конструювання військових героїв у нових медіа передбачає розробку таких тем як біографія героя, сила його мети, стать та зміцнення національних інтересів. Медіаконструкції образів героїв-військових є відображенням та відтворенням ідеології, що легітимізує державу та її військову міць.

## СПИСОК ЛІТЕРАТУРИ

1. Cavender G., Prior S. Constructing the Military Hero. *International Journal of Criminology and Sociology*. 2013. No. 2. pp. 469–480.
2. Cubitt G. Introduction: Heroic Reputations. *Heroic Reputations and*

Exemplary Lives, G. Cubitt (Ed.), A. Warren (Ed.).Manchester University Press, 2001. 256 p.

3. Kumar D. War Propaganda and the (Ab) Uses of Women: Media Constructions of the Jessica Lynch Story. *Feminist Media Studies*. 2004. Issue 4(3). pp. 297–313.

4. Slotkin R. *Regeneration Through Violence: The Mythology of the American Frontier, 1600-1860*. Middletown, Ohio: Wesleyan University Press, 1973.

5. Wahlstrom B., Deming C. Chasing the Popular Arts Through the Critical Trees. *The Journal of Popular Culture*. 1980. Issue 13. pp. 412–426.

6. Williams K. (R) Evolution of the Television Superhero: Comparing Superfriends and Justice League in Terms of Foreign Relations. *The Journal of Popular Culture*. 2011. Volume 44. Issue 6. pp. 1333–1352.

# ПОНЯТТЯ ТА ВИДИ ІВЕНТІВ ТА ЇХ ВПЛИВ НА СТАН ГРОМАДСЬКОЇ БЕЗПЕКИ

**Качмар Олександра Василівна**

док. філософ.наук, професор

**Садич Іван Андрійович**

Студент 4 курсу спеціальність

028 “Менеджмент соціокультурної діяльності”

Прикарпатський національний університет імені Василя Стефаника

**Вступ.** У сучасному суспільстві однією з самих поширених форм суспільної активності населення, спрямованої на задоволення комунікативних, спортивних, культурних потреб особистості є організація різноманітних масових заходів. Реалізація принципу демократії в Україні значним чином здійснюється шляхом активної участі громадян під час проведення мега івентів.

Мега івенти є однією з форм здійснення конституційних прав та свобод громадян, як правило, доступні великій кількості громадян і проводяться на вулицях міста, площах, в яких-небудь будинках, концертних залах, на спортивних спорудах, спеціальних трасах та інших громадських місцях різних населених пунктів. [1, с. 89]

**Мета роботи.** Аналіз організації безпеки на мега-івентах та практичних заходів, спрямованих на її забезпечення.

**Матеріали та методи** Методологічною основою дослідження виступає загальнонауковий діалектичний метод пізнання, ряд приватних методів, включаючи аналіз та синтез, системний та комплексний підходи.

Громадська безпека - це сукупність суспільних відносин, правове регулювання яких забезпечує запобігання, локалізацію та ліквідацію умов та факторів, що створюють потенційну та реальну небезпеку для життєво важливих інтересів особистості, суспільства та держави. Вона є однією зі складових національної безпеки і виражається на рівні захищеності особистості, суспільства та держави здебільшого від внутрішніх загроз загальнонебезпечного характеру.

Важливе значення надається ролі організації безпеки на мега-івентах, оскільки саме цей вид захисту є найактуальнішою моделлю регулювання суспільних мас шляхом збереження правопорядку у суспільстві.

У суспільстві, коли навколо все стрімко росте і розвивається, коли люди живуть повсюдно у великих містах, у мегаполісах, вони нерідко опиняються у місцях масового перебування населення.

Місце масового скупчення людей – це територія, де, внаслідок якого-небудь заходу, зосереджена велика кількість людей. До масових заходів можна віднести, наприклад: [10, с. 82]

- паради;
  - ходи;
  - демонстрації;
  - мітинги;
  - концерти зірок;
  - виставки, конференції;
  - політичні виступи; - народні свята та гуляння;
  - спортивні змагання (міжнародні, всеросійські, обласні, міські, районні);
  - культурні та спортивні заходи (фестивалі, концерти, матчі, ярмарки, різні шоу); і т.д. [3, с. 90]
- масові івенти.

Кожен із вище перерахованих заходів може виступити як мета для реалізації чийхось злочинних задумів та дії. Тому необхідно організовувати масові заходи таким чином, щоб не допустити реалізації злочинних задумів. Для грамотної та правильної організації такого роду подій необхідно керуватися заходами щодо забезпечення громадського порядку та безпеки населення. [7 с. 81]

Насамперед успіх забезпечення безпеки на масових івентах залежить від:

- ретельної та серйозної підготовки;
- єдності сил та засобів;
- злагодженості та чіткості виконання поставлених завдань тощо.

Мега івенти – це насамперед велике скупчення людей, які об'єднані спільними духовними, політичними чи іншими поглядами та цілями. Примітно, що небезпека потенційно закладена у кожному учаснику заходу. Як мінімум, у ході проведення мега івентів можливі конфлікти між учасниками заходів, тиснява, істерика та паніка.

Місця, в яких можуть бути проведені масові заходи, також різні. Це можуть бути спортивні споруди, театри, концертні зали, центральні проспекти, парки, сквери, виставкові зали та інші об'єкти. Проведення культурно-масових заходів, у вище перерахованих об'єктах, можливо лише за дотримання всіх вимог і норм експлуатації споруд, інженерних систем, технічного обладнання та інвентарю, а також відповідних інструкцій та інших нормативних актів.

Перше, що необхідно пам'ятати при забезпеченні безпеки на мега івентах, це питання транспортної доступності. А саме, щоб учасники, глядачі та відвідувачі мали можливість скористатися громадським транспортом після закінчення події. При цьому в момент завершення заходу, органам влади та організаторам необхідно ретельно стежити, щоб не утворилася тиснява у натовпі людей. [9, с. 83]

А у випадку, коли немає громадського транспорту поблизу, організаторам заходу слід передбачити для цих цілей додатковий транспорт, що також є значним аспектом забезпечення безпеки проведення культурно-масових заходів[4]

Друге, що необхідно пам'ятати у проведенні культурно-масових заходів,

Як організатори підготовки та проведення мега івентів можуть виступати:

- територіальні органи державних органів державної влади, виконавчі органи державної влади та органи місцевого самоврядування; [11]

- підприємства, незалежно від їх форм власності та відомчої належності, статутна діяльність яких передбачає організацію та проведення культурно-масових, розважальних, спортивних та інших дозвільних заходів;

- адміністрації споруд, у приміщеннях та на території яких проводяться події.

Відповідальність за дотримання встановленого порядку та за забезпечення безпеки при проведенні мега івенту несуть також і організатори тієї чи іншої культурно-масової події [2].

Для забезпечення належного рівня безпеки та проведення мега івентів на вищому рівні, у забезпеченні безпеки також відчують: заклади охорони здоров'я, торгівлі, зв'язку, транспорту, побутового обслуговування, засоби масової інформації, різні суспільні формування, на які відповідно до чинного законодавством покладено обов'язки щодо виконання порядку проведення заходів.

При необхідності, для підготовки та проведення мега івентів, органи місцевого самоврядування здатні створити організаційні комітети для координації та контролю діяльності організацій, які задіяні у підготовці та проведенні цих заходів [6, с. 82].

Також, невід'ємними учасниками в організації та забезпеченні безпеки на мега івентах є співробітники органів внутрішніх справ. Органи внутрішніх справ, під час проведення заходів, займаються забезпеченням правопорядку та суспільної безпеки.

Завдяки представникам органів внутрішніх справ, на захід не допускаються особи у стані алкогольного, наркотичного та/або інших сп'янінь, а також особи, які мають при собі вибухонебезпечні речовини, холодну, вогнепальну та іншу зброю, крім співробітників спеціальних служб.

Таким чином ми розуміємо, що мега івенти є складною дією, яку необхідно ретельно готувати заздалегідь. Щоб той чи інший масовий захід відбувся без негативних наслідків подій, необхідно задіяти органи внутрішніх справ, працівників охорони здоров'я та сили цивільної оборони.

Також однією з проблем є те, що щороку в відбувається зростання кількості скоєних злочинів у стані алкогольного сп'яніння у громадських місцях порівняно з попередніми роками. Однією з можливих причин є відсутність роботи з постановки на облік та проведення роботи з алкоголіками та сімейними бешкетниками.



Також низька ефективність організації роботи з виявлення та припинення незаконного обігу алкогольної продукції в деяких містах призводить до збільшення скоєних злочинів у стані алкогольного сп'яніння.

Незважаючи на те, що на організаторів мега-івентів покладено відповідальність за проведення масових заходів, поліція повинна вживати заходів при порушеннях громадського порядку, а за необхідності самостійно піклуватися про безпеку. Підготовка, взаємодія з організаторами у забезпеченні громадського порядку є головними елементами захисту громадян від можливої загрози.

Одним із мінусів при плануванні дати проведення заходу є те, що це відбувається без участі поліції. Це призводить до того, що заходи проводяться на об'єктах поганої якості, де організовано недостатню кількість запасних виходів, неправильно обладнані захисні споруди. Для забезпечення громадської безпеки під час проведення мега-івентів потрібне проведення низки заходів до, під час та після заходу.

Чинники, які впливають на організацію охорони громадського порядку: чи забезпечують технічні характеристики місця проведення мега-івентів ефективно використати засоби захисту поліції; можливість при спробі ізолювати ворогуючі групи учасників, обладнати сектори буфера, розділені автостоянки, входи та виходи; позначення точних термінів проведення, необхідного технічного устаткування виконання поліцією поставлених завдань [12, с. 63].

Частими проблемами за недотримання правових розпоряджень організаторами та адміністративними установами є: спроби організаторів вказати на наявність фінансових труднощів та спроба заявити захід не як масовий захід із підвищеним ризиком; видача дозволів на проведення заходів при негативному висновку поліції або без такого; відсутність інформації в поліції про терміни проведення заходу або про їхню зміну; відсутність фінансових коштів у організаторів мега-івентів для забезпечення його безпеки; відсутність захисту об'єктів від посягань на правопорушення глядачами;

продаж алкогольних напоїв поблизу або у місцях проведення заходу; пронесення учасниками заходу на територію проведення заборонених предметів [8 с. 39].

**Висновки.** Таким чином, сьогодні можна сказати, що система заходів, що забезпечують безпеку мега-івентів досконала. Існують проблеми на різних стадіях – від підготовки та до завершення заходу.

Підсумовуючи, слід зазначити, що в даний час у науці досить глибоко та всебічно опрацьовуються положення теорії суспільної безпеки: виявляються сутність, природа, структура суспільної безпеки, її основні компоненти, загрози безпеці, шляхи їхня ліквідація.

## ЛІТЕРАТУРА

1. Гончарук-Чолач Т. В., Джугла Н. В. Політична соціологія: навчальний посібник /За ред. Гончарук-Чолач Т. В. Тернопіль: Видавничо-поліграфічний центр «Економічна думка ТНЕУ», 2018. 250 с.
2. Деякі питання Державної санітарно-епідеміологічної служби: постанова Кабінету Міністрів України від 29.03.2017 № 348. URL: <https://zakon.rada.gov.ua/laws/show/348-2017-%D0%BF#Text>
3. Заборовський В. П. Основи маркетингу: навч. посіб. П.: Подільська державна аграрно-технічна академія: Абетка, 2014. 153 с.
4. Єгоров А. Ю. Комплексний аналіз у системі маркетингової діяльності Миколаїв: Софія, 2014. 256 с.
5. Матвійчук Т. Гібридні івенти – наше очевидне майбутнє. 16.07.2020. URL: [https://arenacs.ua/ua/base/gibridnye\\_iventy\\_nashe\\_budushhee](https://arenacs.ua/ua/base/gibridnye_iventy_nashe_budushhee)
6. Мельниченко С. В. Івентивний менеджмент суб'єктів туристичної діяльності / С. В. Мельниченко // Економічні науки : зб. наук. праць Луцького НТУ. Серія «Економіка та менеджмент». – 2010. – Випуск 7(26). – Ч. 2. С. 224-232.
7. Поліцейська діяльність : підручник / С. С. Вітвіцький, В. С. Тулінов, О. М. Мердова та ін.; за заг. ред. проф. С. С. Вітвіцького. Київ :

ВД Дакор, 2021. 372 с.

8. Сайт з івент-маркетингу: теорія і практика. 2020. URL: <https://www.eventmarket.ru>.

9. Сенчук І. І. Суб'єкти охорони громадського порядку під час проведення в Україні фінальної частини чемпіонату Європи з футболу 2012 р. Право і безпека. 2011. № 3(40). С. 204–210.

10. Про забезпечення санітарного та епідемічного благополуччя населення: Закон України від 24.02.1994 № 4004-ХІІ URL: <https://zakon.rada.gov.ua/laws/show/4004-12/ed20181004#Text>

11. Шпаков Е. Ю., Гвасалія Д. С. Соціальна функція держави. [http://www.rusnauka.com/15\\_APSN\\_2010/Economics/67943.doc.htm](http://www.rusnauka.com/15_APSN_2010/Economics/67943.doc.htm) (дата звернення: 20.12.2021).

12. FOMO, або страх щось пропустити: як розпізнати і боротися з ним. – 14.11.2019. URL: <https://novarobota.ua/ua/articles-jobseeker/fomo->

## Т. ШЕВЧЕНКО ЯК КЛЮЧОВА ПОСТАТЬ УКРАЇНСЬКОЇ КУЛЬТУРИ: СУЧАСНІ МИСТЕЦЬКІ ІНТЕРПРЕТАЦІЇ

Ліщинська Ольга Ігорівна,  
к.ф.н., доцент,  
Львівський національний університет ім. І. Фрнка,  
м. Львів, Україна

**Вступ.** Найбільш актуальною і позачасовою постаттю, репрезентованою в якості культурного взірця для українців, є Т. Шевченко. Великий Кобзар – безсумнівний очільник українства, що найчастіше і найбільш типово репрезентує Україну і минулого, і сьогодення. За висловом Г. Клочека, любов до Шевченка – це чинник формування національної ідентичності, що творив і продовжує творити українську націю [3]. О. Пахльовська вбачає кілька актуальних іпостасей творчого єства Т. Шевченка: гомерівський образ співця-аеда, який викликає з небуття минуле, інтегруючи його в майбутнє; образ Шевченка як нашого сучасника; образ старозавітного пророка, який викриває аморальність свого часу задля його очищення і відкриває горизонти прийдешнього [4]. Співзвучні думки в М. Жулинського, який змальовує триєдність Шевченкової постаті: синтез минулого, сьогодення і прийдешнього [2]. Актуалізуючи Великого українця, А. Баздирева зазначає, що нині Україна перебуває у стані Шевченкоманії, і наголошує, ще ніколи творчість Шевченка не була настільки реактуалізованою, а він сам – таким близьким до «живих і мертвих, і ненароджених» [1].

**Метою** даної роботи є показати сучасні візуально-мистецькі репрезентації Т. Шевченка як ключової постаті української культури.

**Результати.** Мистецькі інтерпретації мегапостаті української культури Т. Шевченка – це цілий спектр актуальних образів. В. Слєпченко до серії «Обрані часом» створив портрет Кобзаря в авторській техніці арт-лайну (манера малювання лініями, обрана автором для найбільш вдалої передачі руху–плину часу). Вшанування визначної дати 200-річчя з дня народження

Т. Шевченка у Львові ознаменувалося виставкою, де продемонстрували свої полотна М. Демцю, О. Косатий, С. Міхновський, Р. Опалинський, П. Сипняк, В. Сколоздра, О. Скоп та ін. Львівський художник В. Семенюк – автор циклу живописно-графічних творів «Мій Шевченко» (понад тисяча картин) та графічного оформлення «Кобзаря».

Цілком інший вимір «Шевченкіани» демонструє творчість А. Єрмоленка. Це злободенна відповідь на нинішній суспільний запит, актуалізація образу Шевченка в несподіваних, епатажних, нестандартних прочитаннях, що неабияк резонує з потребою нового потрактування українського генія. Серія діджитал-артів – це портрети Шевченка-супермена, Шевченка-Будди, Шевченка-Елвіса Преслі, Шевченка-байкера, Шевченка-ДАІвця. За словами художника, таке осмислення і подача Шевченка зародилися ще в дитинстві і додає: «Тепер задля розуміння Шевченкових творів його варто олюднити, зробити сучасним. Бо якщо його твори досі актуальні – це горе для України, значить, ми в тій самій темряві і нічого за двісті років не змінилось» [6]. Митець наголошує, що своїми творами не жартує чи іронізує, він актуалізує і переосмислює постать в сучасних умовах. А. Єрмоленко продовжує Шевченкіану і постійно доповнює її. До річниці з дня народження 2021 р. художник підготував серію листівок, де Шевченка вітають Франко, Леся Українка, Ніцше, Ейнштейн, Черчилль, Далі, Чаплін, Ганді, Монро, Джобс та ін. В умовах повномасштабної російсько-української війни з 2022 р. А. Єрмоленко актуалізував постать серією плакатів Кобзаря у формі ЗСУ.

У цьому контексті можна згадати постери О. Грехова під назвою «Квантовий стрибок», які викликали неабиякий резонанс. Шевченко постає в образах Че Гевари, Фріди, Джона Леннона, Фантомаса, Спайдермена, Гаррі Поттера та ін. Сьогодні Шевченкіана Грехова доповнена злободенними образами у формі українського прикордонника, у панамі соліста гурту Kalush, переможця «Євробачення-2022» та ін. Все це засвідчує повсякчасний живий інтерес до великого поета не лише в класичному прочитанні, а й у комічній, бурлескній, епатажній версії.

Одночасно Т. Шевченко – очільник нації, символ героїзму і прагнення до свободи й незалежності. Це засвідчує його місце й роль під час Революції Гідності та російсько-української війни. Як обличчя Майдану, Великий Кобзар втілює ідеал героя-борця проти несправедливості, за свободу і гідність. С. Проскурня справедливо зазначив: «Шевченко присутній на Майдані з першої хвилини. Це значить, що Шевченко завжди присутній в нас... Майданний Шевченко – він присутній і візуально, і текстуально, і ментально» [5]. Аналогічно М. Жулинський, відзначивши Кобзареву незриму присутність, вказав, що над Майданом видніються півметрові літери поетичного звернення Шевченка: «Борітеся – поборете, / Вам Бог помагає!» (слова з поеми «Кавказ»); уривок з поеми «Кавказ» читав на Євромайдані С. Нігоян, перший герой Небесної сотні [2]. Мистецькі варіації нинішньої Шевченкіани – це символ протесту і звитяжної боротьби за свободу і незалежність України. Прикладом слугують твори В. Шаленка (наприклад «Сергій Нігоян читає “Кавказ”»), серія картин Ю. Шаповала «Григорович», плакати Н. Тітова (зокрема «Шевченко-це коріння та дух, палаюче серце українського народу, хай б’ється вічно!»).

**Висновки.** Отже, українці звертаються до постаті Шевченка в усі історично значущі періоди, адже він втілює образ героя-оборонця, захисника і провідника, за термінологією С. Кримського, сучасний «вертикальний інформаційно-енергетичний конструкт». В умовах російсько-української війни, образ Кобзаря знову набув нового актуального звучання. Прикладом слугує масштабна виставка «Шевченко: 4.5.0», що відбувалася впродовж 2022 р. в Національному музеї Т. Шевченка в Києві. Осучаснені образи поета широко популярні і повсюдні. У цьому вбачаємо промовисте свідчення актуальної необхідності постаті Шевченка, як втілення ідеалу героя сьогодення.

#### ЛІТЕРАТУРА:

1. Баздирева А. Кілька слів про Шевченкоманію // ART Ukraine. URL: [http://artukraine.com.ua/a/kilka-sliv-pro-shevchenkomaniyu/#.U1vDtqI\\_u88](http://artukraine.com.ua/a/kilka-sliv-pro-shevchenkomaniyu/#.U1vDtqI_u88)
2. Жулинський М. «За що я Україну люблю?». URL: <http://www.day.kiev.ua/>

uk/article/ukrayina-incognita/za-shcho-ya-vkrayinu-lyublyu

3. Клочек Г. Поетика візуальності Тараса Шевченка. URL: <https://academia-pc.com.ua/product/356>

4. Пахльовська О. Тарас Шевченко – письменник XXI століття. URL: <http://www.day.kiev.ua/uk/article/cuspilstvo/taras-shevchenko-pismennik-hhi-stolittya1>.

5. Славінська І. Сергій Проскурня: Шевченко проти Шевченка. URL: <https://life.pravda.com.ua/society/2014/02/17/152667/>

6. Янченко К. Андрій Єрмоленко: «Якби Шевченко був нашим сучасником, то кидав би коктейлі Молотова» // Високий Замок. 7–9 березня. 2014. С. 11.

# LITERATURE

УДК 37.013

## ШЕСТЬ ПРИНЦИПОВ КАЧЕСТВЕННОГО РАЗВИТИЯ ПРОФЕССИОНАЛЬНОГО ОБРАЗОВАНИЯ В КНР (НА ПРИМЕРЕ СЫЧУАНСКОГО ПРОФЕССИОНАЛЬНО- ТЕХНИЧЕСКОГО КОЛЛЕДЖА)

**Чжоу Хунвей,**  
кан. фил. н., преподаватель,  
Университет Хучжоу,  
г. Хучжоу, КНР

В статье рассматриваются тенденции развития современного профессионального образования, раскрываются принципы развития профессионального строительного колледжа в Сычуане. Колледж активно продвигает инновационные учебные программы, содержащие не только технические дисциплины, но идеологические и политические курсы; разрабатывает инновационные учебные программы, учебники, решает технические задачи национального уровня.

**Ключевые слова:** профессиональное образование в КНР, тенденции развития образования, принципы профессионального образования.

Сычуаньский профессионально-технический строительный колледж (далее именуемый «колледж») в настоящее время работает над реализацией национальной стратегии экономического и социального развития. В основе реализации национальной стратегии лежат принципы морального воспитания, технологического совершенствования, интеграции промышленности и образования, сотрудничества между школой и предприятиями, повышение качества обучения и расширения прав и возможностей учебных заведений.



Учебное заведение было выбрано в качестве экспериментального учреждения.

Колледж активно продвигает инновационные учебные программы, содержащие не только технические дисциплины, но идеологические и политические курсы. Воспитательные курсы, содержащиеся в программе, интегрированы и работают в направлении создания условий для эстетического, морального и физического образования для народа.

В последние годы колледж участвовал в составлении 34 технических стандартов, 59 национальных профессиональных стандартов обучения, профессиональных профилей и строительных стандартов для подготовки квалифицированных кадров; разработал профессиональные стандарты обучения на основе строительных технических стандартов, чтобы сформировать стандартную цепочку для подготовки высококвалифицированных специалистов среднего звена [1]. Колледж был награжден Министерством народного образования КНР как одно из лучших учебных заведений, обеспечивших максимальный уровень трудоустройства выпускников в стране.

За последние годы преподаватели колледжа разработали более 300 научно-исследовательских проектов, опубликовали более 1500 научно-исследовательских работ и объявили о почти 2000 патентах различных типов; отредактировали 55 учебников и национальных материалов планирования «Одиннадцатая пятилетка, двенадцатая пятилетка и тринадцатая пятилетка». Учебное заведение было награждено двумя вторыми премиями за создание первого национального учебника. Колледж решает более 30 технических задач национального уровня, таких как:

- ✓ экспериментальные исследования усталостных характеристик настила моста Гонконг-Чжухай-Макао;
- ✓ экспериментальные исследования по амортизации и снижению шума высокоскоростных железных дорог;
- ✓ взял на себя ведущую роль в формировании Альянса профессионального образования Сычуань-Чунцин, чтобы помочь в

строительстве экономического круга городов-побратимов в регионе Чэнью.

Благодаря первой партии платформ для экспериментального обучения на уровне провинций и баз технических навыков для специалистов строительных площадок в области строительства было подготовлено в общей сложности более 100 000 человек различного персонала (специалисты различных строительных специальностей, специалисты по планированию и управлению строительством, директора по жилищному строительству, менеджеры в строительстве и т.п.). Организовано обучение рабочих-мигрантов профессиональным навыкам в строительстве. Колледж был оценен как один из первых «высококачественных учебных заведений по подготовке талантов для возрождения сельских районов в провинции Сычуань», «университетов с хорошей комплексной оценкой борьбы с бедностью» и подразделений по борьбе с бедностью в сфере образования.

Колледж сформировал культуру кампуса «мастерства, инноваций, поиска истины и практики», провел 18 архитектурных фестивалей. В последние годы была построена зарубежная учебно-тренировочная база и 5 баз зарубежных стажировок, создана первую и единственную международную базу подготовки учителей китайского языка высшего профессионального образования в провинции Сычуань.

## СПИСОК ЛИТЕРАТУРЫ

1. Ху Синфу, У Чэнлинь. Сычуаньский профессионально-технический строительный колледж: принципы качественного развития [Электронный ресурс] — Режим доступа: <https://baijiahao.baidu.com/s?id=1760512756299938648> — Дата доступа: 22.02.2024.

2. Всемерное повышение качества и привлекательности профессионального образования [Электронный ресурс] — Режим доступа: <http://russian.news.cn/> — Дата доступа: 22.02.2024.

# POLITICAL SCIENCES

УДК:354

## ДОКТРИНА МОБІЛІЗАЦІЙНИХ ПРОЦЕСІВ В УКРАЇНІ В УМОВАХ ВОЄННОГО СТАНУ

**Акімов Андрій Володимирович,**

Доктор філософії / Doctor of Philosophy Degree (PhD).

Викладач кафедри бізнес-адміністрування і менеджменту  
зовнішньоекономічної діяльності

Запорізького національного університету

м. Запоріжжя, Україна

ORCID: <http://orcid.org/0009-0000-0445-7452>,

Researcher ID: IUN-4291-2023

**Вступ.** В умовах дії адміністративно-правового режиму воєнного стану, актуалізується питання проведення мобілізаційної підготовки та мобілізації в Україні. На жаль, дане питання викликає чимало соціально-правових суперечок, у тому числі й серед суспільства. Система публічного управління має вживати всі необхідні заходи для підвищення ефективності реалізації державної політики у визначеному напрямі.

**Мета роботи** – визначити сучасний стан мобілізаційних процесів в Україні в умовах воєнного стану.

**Матеріали та методи.** У дослідженні використано актуальні наукові доробки інших авторів та чинне законодавство. Застосовано основні методи дослідження, зокрема порівняння, аналіз та синтез. Інформаційною базою дослідження є чинне законодавство України, доктринальні напрацювання.

**Результати та обговорення.** Внаслідок повномасштабної збройної агресії зі сторони РФ проти України Указом Президента України був запроваджений адміністративно-правовий режим воєнного стану. Одним із основних заходів реалізації такого режиму стала загальна мобілізація. На сьогодні мобілізаційні

процеси в Україні тривають, оскільки оборонно-безпековий рівень навколо нашої держави перебуває у складному положенні. Варто зазначити, що сучасний стан державної політики щодо запровадження та реалізації мобілізації населення не відповідає сучасним реаліям. Причин цьому багато, зокрема це: недосконалість законодавчої бази в аспекті регулювання подібних суспільних відносин; застарілий підхід з боку публічної адміністрації у процесі здійснення мобілізаційних заходів, позаяк з радянських часів діяльність профільних органів державної влади не була пристосована до сучасного рівня функціонування суспільства, систематичні порушення прав, свобод та законних інтересів військовозобов'язаних, передусім під час проходження військово-лікарської комісії та здійснення навчальних заходів при виконанні конституційного обов'язку щодо захисту Вітчизни, відсутність єдиної державної стратегії щодо розвитку та підвищення рівня ефективності та раціональності здійснення мобілізації населення в умовах воєнного стану, низький рівень національно-патріотичного виховання населення, що нівелює масштабну добровільну залученість громадян до захисту незалежності, територіальної цілісності та суверенітету України, застарілість чи відсутність системи обліку військовозобов'язаних, що зумовило неефективну діяльність територіальних центрів комплектування та соціальної підтримки у проведенні державної політики щодо виконання положень Указу Президента України про введення адміністративно-правового режиму воєнного стану тощо.

Однією з головних умов проведення ефективної державної політики щодо здійснення мобілізації населення, зокрема в процесі підтримання балансу між комплексом прав, свобод, законних інтересів громадян та національними інтересами держави у секторі оборони і безпеки, є відповідний стан законодавчого регулювання визначеної діяльності держави. Відповідно до частини другої статті 17 Основного Закону: оборона, захист суверенітету, територіальної цілісності та недоторканності України покладені виключно на Збройні Сили України. До того ж згідно з профільними Законами України “Про військовий обов'язок і військову службу” та “Про мобілізаційну підготовку та

мобілізацію” захист та оборона своєї Вітчизни є конституційним обов’язком кожного громадянина України [1, 2]. На жаль, під час здійснення нормативно-правового регулювання визначеного питання, зазначені положення не конкретизуються у підзаконних нормативно-правових актах, що розгалужує межі компетенції та повноважень профільних органів державної влади щодо здійснення мобілізаційних процесів в Україні.

Сучасний стан законодавства неналежно регулює питання здійснення бронювання та відстрочки військовозобов’язаних під час мобілізаційних процесів в умовах воєнного стану, навіть, зважаючи на активні законодавчі зміни у цьому аспекті. Варто зауважити, що в умовах стрімкого падіння економічних показників функціонування держави, соціально-економічна складова є надважливим елементом забезпечення потреб профільних силових органів держави. Нинішній законодавчий підхід ґрунтується лише на задоволенні потреб силових органів у кадрових ресурсах, нехтуючи економічними потребами держави. Проаналізувавши підходи державного управління у цій сфері, можна дійти висновку, що бронювання військовозобов’язаних, які працюють на різних підприємствах і мобілізаційні завдання й досі не врегульовано, що викликає сумніви у раціональності такого підходу [3].

Сьогодні Україна потребує нової доктрини у здійсненні мобілізаційної підготовки та мобілізації населення у зв’язку з втратою ефективності під час здійснення таких заходів. Враховуючи критичну необхідність кадрових ресурсів у лавах Збройних силах України, пропонується змістити акцент державного регулювання у напрямку підвищення соціально-економічних гарантій військовослужбовців та їх сімей, урегулювання питання демобілізації та надання додаткової відпустки таких громадянам. Однак, з 2023 року Україна активно працює над внесенням змін до діючих законодавчих актів щодо регулювання мобілізаційних процесів в Україні. Сучасне державне управління опосередковано здійснює регулювання економічної та інших критичних сфер функціонування держави в умовах воєнного стану, обмежуючись лише

людськими ресурсами у військових структурах, нівелюючи інші сфери, що обслуговують діяльність оборонного сектору держави. Необхідним є внесення додаткових положень щодо регулювання діяльності оборонно-промислового сектору держави у законодавчу базу, оскільки рівень ефективності виробництва критично необхідних ресурсів для силового блоку державу має вдосконалюватись на безперервній основі.

**Висновки.** З огляду на сучасний геополітичний та оборонно-безпековий стан навколо України такі дії є необхідними задля підтримання відповідного рівня можливостей відсічі збройної агресії зі сторони рф. До того ж пропонується підвищити державно-просвітницькі заходи щодо здійснення національно-патріотичного виховання українського суспільства, зокрема й під час трансформації та адаптації освітнього процесу до мілітаризаційного вектору державного управління в умовах воєнного стану. Проте, порівнюючи політику держави щодо забезпечення мобілізаційних процесів в Україні 2014 року і сучасним станом, то варто визнати істотний розвиток у напрямку адаптації державних заходів до сучасного рівня розвитку суспільства під час залучення громадян до захисту своєї держави.

### **СПИСОК ВИКОРИСТАНИХ ДЖЕРЕЛ:**

1. Про мобілізаційну підготовку та мобілізацію: Закон України від 21 жовтня 1993 р. № 3543. Відомості Верховної Ради України. 1993. № 44. 416 с. URL: <http://zakon4.rada.gov.ua/laws/show/3543-12> (дата звернення: 26.02.2024).
2. Про військовий обов'язок і військову службу: Закон України від 25 березня 1992 р. № 2232. Відомості Верховної Ради України. 1992. № 27. 385 с. URL: <http://zakon3.rada.gov.ua/laws/show/2232-12> (дата звернення: 26.02.2024).
3. Савинець О. Теоретико-правові засади адміністративно-правового забезпечення мобілізації Збройних сил України. *Право і суспільство*. 2018. № 3. С. 201–209.

# РОЗВИТОК ПУБЛІЧНОГО УПРАВЛІННЯ В КОНТЕКСТІ СУЧАСНИХ ГЛОБАЛІЗАЦІЙНИХ ПРОЦЕСІВ

**Боронніков Михайло Валерійович**

аспірант кафедри економіки та публічного управління  
Національного аерокосмічного університету  
імені М. Є. Жуковського  
Харківський авіаційний інститут  
м. Харків, Україна

**Вступ.** Сучасне публічне управління в сучасному світі стикається з викликами глобалізації, що породжує сумніви серед науковців та політиків щодо життєздатності традиційних управлінських структур, які були характерними для попередніх історичних періодів людського розвитку.

Основними факторами змін у глобальному управлінському процесі є приватний бізнес у вигляді транснаціональних корпорацій та глобальне громадянське суспільство.

Ці фактори призводять до перетворення світового порядку: він більше не будується навколо політично-ідеологічних блоків держав, як це було у ХХ столітті, а навколо світових цивілізацій.

**Мета роботи** – визначити ключові напрями розвитку публічного управління в умовах глобалізації.

**Матеріали та методи.** У дослідженні використано результати наукових досліджень, експертні оцінки та аналітичні доповіді. При цьому використано такі наукові методи: історичний, аналізу та синтезу, проведення аналогій, дедуктивний та індуктивний методи тощо.

**Результати та обговорення.** У процесі історичного розвитку влада використовувала різноманітні ресурси та способи впливу на людину. Нинішній контекст підвищує значення корінних питань щодо природи людини, зокрема дослідження психологічних відмінностей, аналіз архетипних структурних елементів свідомості, спрямованість розвитку свідомості, маніпулювання свідомістю та формування ціннісних установок з метою використання в

політології, соціології, психології та публічному управлінні.

Об'єктивним політичним процесом, що спричинив руйнування основ громадянського суспільства в радянській Україні, стало утвердження біополітичної парадигми.

Це викликало заміну поняття «суспільство» на «населення» (популяція) у політичному дискурсі. Феномен біополітики тісно пов'язаний з особливостями ставлення до конкретної людини. Філософи та антропологи все більше звертають увагу на вплив біотехнологій на людську природу, її радикальні зміни.

Сьогодні в політичній філософії та науці часто обговорюється біополітика, основи якої Мішель Фуко описав у своїх працях. Біополітика стосується сутності суверенної влади, яка включає право на життя та смерть.

У праці «Воля до істини» Мішель Фуко стверджує, що влада є владою над життям. «Ніколи війни не були настільки кривавими, як тепер, починаючи з ХІХ століття, і ніколи раніше, за інших рівних умов, правлячі режими не застосовували такі масові бійні щодо своїх власних народів». «Війни не ведуться більше в ім'я суверена, якого потрібно захищати, вони ведуться тепер в ім'я всіх; цілі народи страляють один з одним, щоб вони один одного вбивали в ім'я необхідності жити. Бійні стали життєво необхідними.

Саме в ролі керуючих життям і виживанням, тілами й родом, стільком режимам вдалося започаткувати стільки воєн, змушуючи вбивати стільки людей» [1], - підкреслює Мішель Фуко у своїх працях.

Архетипи, які були відкриті К. Юнгом, є ключем для розуміння суспільно-культурних цінностей та особливостей людей. Великого значення в науці набувають дослідження архетипних структурних елементів свідомості та формування ціннісних установок з метою використання у публічному управлінні. Оскільки архетипні образи у сучасних умовах є інструментом управління людьми, то зацікавленість у проблемі архетипів серед науковців у галузі публічного управління зростає.

Архетипні структурні елементи свідомості є концентрованим вираженням



різних параметрів суспільного життя людей упродовж тисячоліть. Так, іспанський вчений Х. Ортега-і-Гасет вважав, що «влада означає панування думок і поглядів» [2]. Водночас її трактують як здатність агентів влади шляхом домінування втілювати у життя чи нав'язувати певні політичні рішення.

Серед сучасних науковців з'явилася думка про те, що природа влади – це тайна реальної, не стилізованої самовпевненості, яка здатна створювати особливу ауру, поринаючи в яку одні рішуче керують (правлять), а інші самозабутньо підкоряються, виконуючи будь-які накази. Або «здатність і можливість здійснювати свою волю, вирішально впливати на діяльність, поведінку людей» [3].

Тобто володарювання та підкорення, притаманні людській природі, знаходяться в архетипних структурних елементах свідомості людини. Відбуваються вироблення нових технологій влади й трансформація владно-управлінських відносин.

«Політичне поле, – відзначає Л. Герасіна, – раптом втратило енергію, що забезпечувала можливість володарювати і готовність до покірності» [4]. У владних відносинах склалася незвична ситуація смислового вакууму. Тобто у сучасному західному суспільстві політична влада перестала бути втіленням вищої необхідності.

Л. Фуерт висуває теорію «передбачуваного врядування» та пропонує спосіб боротьби з двоскладовим явищем – прискоренням та ускладненням, що разом породжує загрозу узгодженому управлінню. Різні підрозділи Урядів, зокрема, Міністерство оборони, мають внутрішні системи планування, які прагнуть до передбачуваного управління.

Але такі системи не доступні на національному рівні. Як наслідок, уряди усе більше обмежуються вирішенням повномасштабних криз і втрачають свою спроможність формувати політику, яка дозволяє планувати майбутнє. [5] На національному рівні не існує ніякого механізму для наближення передбачуваності та політики до ефективних відносин.

Відсутність системності погіршує здатність уряду мислити та діяти

стратегічно та загрожує національній безпеці. Зміни, зумовлені глобалізацією, привели до створення нової теорії публічного управління, яка передбачає розширення кола учасників прийняття рішень. «Governance» та «good governance» розуміються як «інститути, через які громадяни та групи висловлюють свої інтереси, реалізують законні права, виконують обов'язки та балансують між розбіжностями» [6].

Сучасність характеризується волею суспільства до віртуальності, причому віртуалізується не лише суспільство, а й породжена в ньому особистість. Інтернет виступає засобом трансформації особистості, суспільства загалом та управління ним.

Управління в системах віртуальної масової комунікації в інформаційному суспільстві переходить на рівень демократичних відносин, тому Інтернет часто називають «вектором демократизації» і навіть «зоною анархії». За допомогою нових форм суспільно–владних взаємодій громадяни можуть висловити свою позицію з різних питань, у тому числі питань управління та самоорганізації. Мережа може стати «віртуальним парламентом». Комунікація в мережі зрівнює учасників і в цьому полягає її демократичність.

Доступність інформації, безумовно, робить більш осмисленими наші громадянські обов'язки й поживає демократію. Головна особливість «демократії» в умовах глобалізації – відчуження суспільства від держави, розширення його до «глобального громадянського суспільства» та просування до глобального управління. Дослідники виокремлюють чотири причини реальності глобального громадянського суспільства:

Міжтериторіальність: глобальне громадянське суспільство є організацією громадян, що ґрунтується на загальнолюдських моральних принципах, яка не обмежується територією будь–якої держави.

Принцип рівності: глобальне громадянське суспільство діє на основі принципу рівності на наддержавному рівні, який стосується взаємин між державами і не обмежується внутрішньою політикою.

Соціальна географія: Це дозволяє розширювати соціальну географію, не

порушуючи територіальних меж національних держав.

Філософія космополітизму: глобальне громадянське суспільство приймає факт людського розмаїття та розширює межі, доступні для участі широкому колу людства. О. Матей переконує, що ідея глобального громадянського суспільства ґрунтується на поєднанні двох основних елементів космополітизму—морального універсалізму й інституційного будівництва [7].

Таким чином, глобальне громадянське суспільство є результатом космополітичної філософської думки. Сьогодні воно може бути створене без реорганізації нинішньої міжнародної системи, зберігаючи свій космополітичний характер.

Важливим елементом еволюції ліберальної демократії в епоху Модерну був процес, унаслідок якого громадянин почав визначатися як складова політичної спільноти з відповідними визначеннями прав та обов'язків, пов'язаних із громадянством. Цей процес можна визначити як конституціоналізм.

Однак, проблема конституціоналізації управління полягає в тому, що абсолютно незрозуміло, в якій саме формі воно буде або може бути організоване на наддержавному рівні.

Глобальне громадянське суспільство визначене як демократична альтернатива глобалізації «знизу» у відповідь на глобалізацію «згори», має на меті підвищити відповідальність політичних інститутів. Воно є результатом поєднання двох основних елементів космополітизму - морального універсалізму й інституційного будівництва.

На етапі переходу сучасного соціуму до постсучасності (постмодерності), спостерігається глобалізація процесів інституціоналізації. Глобальне громадянське суспільство розглядається як нормативний ідеал справедливості і демократичної участі, що є своєрідною проекцією традиційної диспозиції громадянського суспільства – держави – на світовий рівень у відносинах глобальної громадськості. Таким чином, глобальне громадянське суспільство сприймається як ідеал демократичного управління та участі.

**Висновки.** З викладеного можна зробити висновок, що глобалізація суттєво впливає на розуміння поняття «управління», оскільки епіцентри політики втрачають територіальну належність. Територіальні кордони та політична влада стають менш симетричними.

Великий приватний бізнес, представлений транснаціональними корпораціями, і глобальне громадянське суспільство стають ключовими суб'єктами глобального управління. Крім того, культурні цінності та ідентичності набувають все більшої важливості у сучасному світі. Публічна політика територіальних об'єднань має спрямовуватися на забезпечення порядку в суспільстві, узгодження і реалізацію різноманітних соціальних інтересів і досягнення громадської злагоди.

Для досягнення цих цілей, створюється стратегія, що визначає головні напрямки розвитку суспільства. При цьому основою такої стратегії мають бути права і свободи, потреби та інтереси людини.

### СПИСОК ВИКОРИСТАНИХ ДЖЕРЕЛ

1. Фуко М. Археологія знання. – К.: Вид-во Соломії Павличко «Основи», 2003. – 326 с
2. Ортега-і-Гассет, Х. Бунт мас / Х. Ортега-і-Гассет // Ортега-і-Гассет Х. «Вибрані твори». – К. : Основи, 1994. – С. 15–139.
3. Розвиток громадянського суспільства в Україні: минуле, сучасність, перспективи : [кол. моногр.] / [за заг. ред. О. М. Руденко, С. В. Штурхецького]. – Острог : ІГСУ, Вид-во Нац. ун-ту “Острозька академія”, 2014. – Вип. 7. – 328 с. – (Сер. “Громадянське суспільство”).
4. Герасіна Л. М. Інститут публічної влади у модерному та постмодерному науковому вимірі / Л. М. Герасіна. // Державне будівництво. – 2011. – № 1. – Режим доступу: [http://nbuv.gov.ua/UJRN/DeBu\\_2011\\_1\\_9](http://nbuv.gov.ua/UJRN/DeBu_2011_1_9)
5. Fuerth L. Operationalizing anticipatore governance, Prism, vol. 2, no. 4 (2011), p.24–36
6. Кухарева Г. П. Належне урядування як шлях до становлення дієвої

системи публічного управління в Україні. *Теорія та практика публічного управління*. 2015. Вип. 3. С. 76–83

7. Matei Alexandra. Making It Happen: A Global Civil Society [Electronic resource] / Alexandra Matei // E–inter– national relations students. – 2011. – October, 1. – Mode of access : <https://www.e-ir.info/pdf/14435>

## ОСОБЛИВОСТІ ЗАСТОСУВАННЯ МАРКЕТИНГОВОГО ПІДХОДУ В ПУБЛІЧНОМУ УПРАВЛІННІ

**Верхолаз Вадим Дмитрович**

аспірант кафедри економіки та публічного управління  
Національного аерокосмічного університету імені М. Є. Жуковського  
Харківський авіаційний інститут  
м. Харків, Україна

**Вступ.** Сьогодні, в контексті реформування та модернізації публічної сфери, зокрема у процесі забезпечення підвищення якості надання публічних послуг, важливим стає застосування маркетингового або клієнтоорієнтованого підходу. Це передбачає зосередження на клієнті, визначення його потреб та забезпечення високого рівня надання послуг. Реформа публічного управління в Україні, яка активно залучає суспільство до формування і реалізації публічної політики, спрямована на забезпечення реалізації прав і свобод громадян, служить безпосереднім підтвердженням застосування такого підходу.

У зв'язку з цим, органи публічного управління змушені підвищити результативність своєї діяльності та шукати нові інноваційні методи управління, що відповідають сучасним вимогам щодо якості, ефективності та клієнтоорієнтованості. Така ситуація підкреслює необхідність адаптації класичних маркетингових інструментів до сфери надання публічних послуг.

Використання маркетингових стратегій сприятиме покращенню ефективності діяльності публічних інституцій. Це означає, що публічна влада, застосовуючи публічний маркетинг, може сприяти розвитку окремих сфер діяльності.

**Мета роботи** - визначити перспективи застосування публічного маркетингу з метою удосконалення діяльності органів публічного управління в Україні.

**Матеріали та методи.** Для досягнення поставленої мети автором були використані результати наукових досліджень фахівців у галузі публічного управління. Разом з цим, автором були використані наступні наукові методи:

системний та структурно-функціональний аналіз, формалізація, класифікація тощо.

**Результати та обговорення.** Досвід застосування маркетингу в публічному управлінні інших країн свідчить про його ефективність. Наприклад, в розвинених країнах, таких як США, маркетинг відіграє важливу роль у соціоцентричному публічному управлінні. Проте для України поняття «публічний маркетинг» є досить новим. Тому важливо визначити перспективи застосування публічного маркетингу з метою покращання діяльності органів публічного управління в Україні.

Реформування публічної сфери, що відбувається в Україні починаючи з 2005 року, призвело до «зміни ідеології стосунків між державою та громадянами на користь пріоритетності інтересів останніх» [1]. Цей підхід відображає концепцію «маркетингової (сервісної) держави», згідно з якою держава не обслуговує громадян, а навпаки, служить їм. Така «маркетингова (сервісна) держава» передбачає застосування принципів та інструментів маркетингу у діяльності публічних інституцій та процесах надання публічних послуг.

У класичному розумінні маркетингова концепція управління орієнтована на ринок і спрямована на задоволення потреб споживачів. Початковою метою такої діяльності були товари та послуги підприємств. Проте сьогодні перелік об'єктів маркетингової діяльності значно розширився і тепер включає політичні рухи і партії (політичний маркетинг), продукти соціального спрямування (соціальний маркетинг), інформаційні продукти і послуги (інформаційний маркетинг), а також території (територіальний, національний, регіональний, муніципальний маркетинг тощо).

У сучасній науковій літературі ця маркетингова концепція застосовується органами влади та місцевого самоврядування під різними назвами, такими як «державний маркетинг», «муніципальний маркетинг», «маркетинг публічних послуг», «публічний маркетинг», «маркетинг у публічному управлінні» тощо. Ця різноманітність термінів обумовлена виникненням нових підходів у науці

публічного управління, де поняття «публічне управління» поєднує як державну, так і муніципальну сфери.

У зв'язку з цим термін «публічний маркетинг» може використовуватися як синонім для «державного маркетингу» або «муніципального маркетингу», або вказувати на сукупність обох підходів до маркетингової діяльності в державних і комунальних структурах.

Незалежно від сфери застосування, маркетинговий підхід ґрунтується на принципі «клієнтоорієнтованості», що означає увагу до споживача та його потреб. Сучасний споживач визначає характер управлінських послуг, які надаються публічними інституціями та органами публічної влади.

Маркетингові зусилля органів публічного управління спрямовані на вирішення проблем та задоволення потреб як громадян, так і їх різноманітних спільнот, зокрема, територіальних громад. Але також важлива стратегічна спрямованість маркетингових зусиль з урахуванням зовнішнього середовища, а саме, підвищення конкурентоспроможності окремих територій порівняно з іншими.

Загалом, можна виділити декілька напрямів застосування маркетингу в сфері публічного управління.

1. Перший тип маркетингу – маркетинг послуг. Надання публічних послуг, що характеризується публічним характером, суспільною важливістю, гарантіями якості та відповідальністю, є основним завданням публічних інституцій. Для цього маркетингу характерні загальні риси послуг, такі як невідчутність, недовговічність, неоднорідність і невіддільність від джерела. Метою цього маркетингу є наближення якості послуг до очікувань споживачів.

2. Соціальний маркетинг, визначений Філіпом Котлером, полягає у взаємодії з людьми, спрямованій на зміну їхніх поглядів та веде до зміни їхньої поведінки, що впливає на соціальні проблеми [2]. Це включає розробку, впровадження і контроль соціальних програм, спрямованих на підвищення рівня розуміння та підтримки соціальних ідей, рухів або практичних соціальних дій для поліпшення життя і суспільства в цілому.



Соціальний маркетинг, на відміну від комерційного, поєднує маркетингові цілі з розв'язанням соціальних проблем. Комерційний маркетинг спрямований на створення цінності для споживача для отримання користі організації, тоді як соціальний маркетинг адаптує комерційні маркетингові підходи до проектів, спрямованих на зміну поведінки цільової аудиторії для поліпшення її добробуту або добробуту суспільства.

Оскільки розробка та впровадження різних соціальних програм є значною частиною діяльності органів публічного управління, використання соціального маркетингу допомагає вирішувати соціальні проблеми, досягати соціальних цілей та підтримувати соціальні ідеї для досягнення гармонії в суспільстві.

3. Політичний маркетинг, третій тип маркетингу, став неодмінною складовою суспільного життя під час виборчих процесів як на місцевому, так і на державному рівні. Згідно з визначенням американських науковців Б. Ньюмана і Р. Перлоффа, політичний маркетинг використовує ринкові принципи і процедури у політичних кампаніях, що включає аналіз, розробку і стратегічне управління кампаніями кандидатів, партій, урядів, лобістів і груп інтересів. Його метою є вплив на громадську думку, просування ідеологій, перемога на виборах та отримання владних повноважень на різних рівнях уряду [3].

4. Демаркетинг, наступний тип маркетингу, описує сукупність методів зниження попиту на певні товари, послуги або види діяльності. Метою демаркетингу є скорочення або усунення попиту на конкретні товари, послуги або діяльності шляхом переконання цільових груп не користуватися ними. Наприклад, це може означати переконання певних соціальних груп не використовувати деякі державні програми або послуги.

5. Територіальний маркетинг – це система управління, спрямована на аналіз та задоволення потреб жителів територій у товарах і послугах промислової та невиробничої сфери. Органи публічної влади відповідного рівня, органи місцевого самоврядування та інші відповідні установи здійснюють територіальний маркетинг, спираючись на принципи маркетингу для забезпечення ефективного управління ресурсами та надання суспільних

послуг населенню.

Маркетинг на території включає сучасні методи адміністративного менеджменту, що базуються на новому розумінні ролі та функцій територіальних органів влади. Головне завдання полягає в синхронізації управлінських процесів для підвищення ефективності роботи та досягнення синергетичного ефекту від прийнятих управлінських рішень.

Для розуміння маркетингової діяльності важливо розглянути комплекс маркетингових інструментів, що в класичному маркетингу відомий під назвами «Маркетинговий мікс», «Комплекс 4 Ps», «Маркетинговий комплекс», «Маркетингова суміш», «Комплекс маркетингових засобів», «Керовані чинники маркетингу» та інші [4].

Першим терміном став «маркетинг-мікс», запропонований у 1953 році Нілом Борденом. «Мікс» у цьому контексті означає комбінацію певних елементів маркетингу для досягнення цільових ринкових результатів. Пізніше, в 1960 році, Е. Дж. Маккарті введе концепцію «4 Ps», яка включає чотири основні елементи маркетингу: «product» (товар), «price» (ціна), «place» (місце) та «promotion» (просування).

У публічному маркетингу продуктом виступають публічні послуги, які мають публічний характер та суспільну значимість. Публічні послуги можуть бути різноманітними, такими як державні, муніципальні, адміністративні, соціальні та інші, але вони мають спільні ознаки.

Одними з основних напрямків трансформації маркетингової діяльності органів публічного управління в умовах цифровізації є організація комунікації з громадянами та іншими стейкхолдерами за допомогою реклами, PR та інформації з неофіційних джерел, вдосконалення цифрового збору, обробки та аналізу даних, моніторинг навколишнього середовища та надання оригінального контенту.

У територіальному маркетингу механізми включають формування іміджу території, участь у міжнародних програмах, збільшення конкурентоспроможності, покращення соціальної сфери та обслуговування,

створення сприятливих умов для бізнесу та притоку інвестицій.

Ці маркетингові підходи в сфері публічного управління стають все важливішими у контексті сучасних технологій та цифрової трансформації.

**Висновки.** Отже, впровадження маркетингових підходів у діяльність публічних інституцій є ключовим фактором успіху публічного управління. Це дозволяє підняти якість надання публічних послуг, забезпечити вчасне задоволення потреб територіальної громади, підвищити конкурентоспроможність територіальних утворень та імідж місцевої влади. Маркетингова комунікація стає все більш надійним каналом розповсюдження інформації та способом налагодження партнерських відносин з громадою. При цьому одночасно з диджиталізацією органів публічного управління відбувається трансформація та цифровізація маркетингових функцій, що відображається в їхній практичній діяльності.

#### СПИСОК ВИКОРИСТАНИХ ДЖЕРЕЛ

1. Kaplan A. M., Haenlein M. The increasing importance of public marketing : Explanations, applications and limits of marketing within public administration. *European Management Journal*. 2009. Vol. 27, № 3. P. 197 - 212.
2. Madill J. Marketing in Government. *Optimum, The Journal of Public Sector Management*. 1998. Vol. 28, № 4. P. 9 - 18.
3. Дейнега О. В., Дейнега І. О. Імплементация маркетингової концепції в діяльність органів публічного управління. *Інфраструктура ринку*. 2021. Випуск 52. С. 83–89.
4. Котлер, Ф. Маркетинговий менеджмент : підручник / Ф. Котлер, К.Л. Келлер та укр. колектив співавторів. - Київ : Хімджест, 2008. - 720 с

# СИСТЕМА ЕКОЛОГІЧНОГО УПРАВЛІННЯ В УКРАЇНІ

**Мацегора Олександр Юрійович**

аспірант кафедри економіки та публічного управління Національного аерокосмічного університету імені М. Є. Жуковського  
Харківський авіаційний інститут  
м. Харків, Україна

**Вступ.** Збільшення забруднення довкілля, неефективне використання ресурсів, неналежне поводження з відходами, зміна клімату, занепад екосистем усі ці фактори призводять до необхідності гармонійного поєднання прагнення суспільства до сталого розвитку без завдання шкоди екології в цілому.

У країнах Західної Європи економічні втрати від неефективного управління екологічними аспектами, за різними оцінками, сягають 3-5% від ВВП, такі самі дані по Україні відсутні [1].

Наукова спільнота дедалі частіше звертає увагу на той факт, що важливим чинником забезпечення сталого розвитку є налагоджена система екологічного публічного управління.

Необхідність аналізувати та вдосконалювати існуючу систему екологічного публічного управління існує повсякчасно.

**Мета роботи** – основною метою роботи став аналіз існуючої системи екологічного публічного управління в Україні, визначення її складових з метою деталізації факторів впливу на розвиток системи екологічного публічного управління.

**Матеріали та методи.** Метод аналізу став базовим при проведенні дослідження за вищезазначеною тематикою. Разом з цим були використані методи класифікації та систематизації.

**Результати та обговорення.** Екологічне управління – це процес розробки і реалізації довгострокових і короткострокових управлінських рішень, метою яких є раціональне використання та захист навколишнього природного середовища різними суб'єктами господарювання. Система екологічного управління – це сукупність організаційної структури, діяльності та відповідних

ресурсів і методів для формування, здійснення, аналізу і актуалізації екологічної політики [2].

Системний підхід до екологічного публічного управління допомагає найвищому керівництву мати інформацію, що сприятиме досягненню довгострокового успіху та створенню можливостей для сталого розвитку. Це досягається через:

- збереження стану довкілля та запобігання або зменшення його негативного впливу.
- мінімізацію впливу умов довкілля на організацію, її працівників та мешканців населених пунктів, де вона розташована.
- допомогу суб'єктам господарювання в дотриманні обов'язкових вимог;
- підвищення ефективності заходів з охорони навколишнього середовища.
- контроль за всіма етапами життєвого циклу продукції та послуг для мінімізації негативного впливу на довкілля.
- здобуття фінансових і функціональних переваг шляхом впровадження екологічно обґрунтованих альтернативних підходів.
- обмін екологічною інформацією з зацікавленими сторонами.

Екологічне публічне управління базується на екологічній політиці та передбачає послідовні кроки до досягнення поставленої мети, включаючи визначення реальних цілей та строків їх досягнення.

Упровадження системи екологічного публічного управління має значні економічні переваги і є доцільним завдяки наступним факторам:

1. Економія виробничих витрат і ресурсів: система дозволяє раціоналізувати споживання сировинних матеріалів, води, енергії, що призводить до скорочення виробничих витрат. Виробництво продукції, що підлягає вторинній переробці, також сприяє економії ресурсів. Зменшення викидів шкідливих речовин допомагає уникнути штрафів та інших санкцій від державних контролюючих органів.

2. Конкурентна перевага: дотримання принципів екологічної політики і управління покращує екологічні характеристики продукції, що забезпечує конкурентні переваги на ринку через зростання попиту на екологічно чисті товари.

3. Послаблення адміністративного тиску: впровадження системи екологічного управління може зменшити адміністративний тиск з боку державних органів нагляду. Також це може сприяти отриманню певних видів державної підтримки.

4. Розширення ринків збуту: зростання екологічної обізнаності суспільства призводить до збільшення попиту на екологічно чисті товари і відкриває нові ринки збуту, особливо в розвинених країнах.

5. Технологічний розвиток і інновації: пошук оптимальних з точки зору екології виробничих рішень стимулює технологічний прогрес і появу інноваційних продуктів, що сприяє розвитку індустрії та підвищенню конкурентоспроможності.

6. Запровадження екологічних стандартів діяльності.

До речі, зазначимо, що українська система стандартизації була реформована протягом 2014-2015 років з метою наближення до міжнародних та європейських стандартів через прийняття Закону України «Про стандартизацію» [3]. Згідно з цим законом, суб'єктами стандартизації в Україні є:

1. Міністерство економічного розвитку та торгівлі України: Центральний орган виконавчої влади, що відповідає за формування державної політики та реалізацію державної політики у сфері стандартизації.

2. Національний орган стандартизації – «ДП «УкрНДНЦ» (Державне підприємство «Український науково-дослідний і навчальний центр проблем стандартизації, сертифікації та якості»). Воно відповідає за провадження діяльності щодо розробки, ухвалення, перегляду, скасування та відновлення дії відповідних національних стандартів.

3. Технічні комітети стандартизації: вони здійснюють роботу з

розроблення та оцінки стандартів у конкретних галузях.

4. Підприємства, установи та організації: вони також залучені до процесу стандартизації.

Основні повноваження національного органу стандартизації включають:

– видання національних стандартів та формування національного фонду нормативних документів;

– забезпечення функціонування та розвитку національної системи стандартизації;

– сертифікацію продукції, послуг та систем управління, а також оцінку їх відповідності технічним регламентам тощо.

Такі заходи сприяють підвищенню якості продукції та послуг, забезпечують їх відповідність міжнародним стандартам та сприяють розвитку національної економіки.

ДП «УкрНДНЦ» представляє інтереси України у відносинах з міжнародними організаціями зі стандартизації, таких як Міжнародна організація зі стандартизації (ISO), Міжнародна електротехнічна комісія (IEC), а також є організацією-компаньйоном Європейського комітету стандартизації (CEN) та Європейського комітету стандартизації в галузі електротехніки (CENELEC).

Технічні комітети стандартизації є формою співробітництва між заінтересованими юридичними та фізичними особами з метою організації та виконання робіт зі стандартизації на міжнародному, регіональному та національному рівнях у визначених сферах діяльності. Вони не мають статусу юридичної особи. До їх повноважень належить:

1. Участь у формуванні програми робіт з національної стандартизації.

2. Перевірка та перегляд національних стандартів та кодексів ustalеної практики, розроблених ними, а також погодження та надання пропозицій щодо скасування та відновлення дії цих стандартів та змін до них.

3. Підготовка та узгодження національних стандартів та ін.

Ці дії спрямовані на забезпечення відповідності національних стандартів

міжнародним та регіональним екологічним вимогам, а також на реалізацію екологічної політики в Україні відповідно до міжнародних стандартів та найкращих практик.

**Висновки.** Отже, за результатами проведеного дослідження було зазначено поняття екологічного управління та система такого управління. Визначені складові системи екологічного публічного управління та фактори, що впливають на покращення такого управління, визначені суб'єкти стандартизації в Україні та їх повноваження.

Окремо необхідно зазначити, що українська система стандартизації була реформована та наближена до міжнародних та європейських стандартів екологічного публічного управління починаючи з 2015 року.

### **СПИСОК ВИКОРИСТАНИХ ДЖЕРЕЛ**

1. Системи екологічного управління: сучасні тенденції та міжнародні стандарти. Посібник / С. В. Берзіна, І. І. Яреськовська та ін. – К: Інститут екологічного управління та збалансованого природокористування, 2017. – 134с.
2. Про стандартизацію : Закон України від 5 червня 2014 року № 1315-VII. – URL. : <https://zakon.rada.gov.ua/laws/show/1315-18#Text>
3. Система управління навколишнім середовищем // Словник-довідник з екології : навч.-метод. посіб. / уклад. О. Г. Лановенко, О. О. Остапішина. — Херсон : ПП Вишемирський В. С., 2013. – С. 161.



## ОСОБЛИВОСТІ РОЗВИТКУ МІСЦЕВОГО САМОВРЯДУВАННЯ У ВОЄННИЙ ТА ПОСТВОЄННИЙ ПЕРІОДИ В УКРАЇНІ

**Паращук Володимир Анатолійович**  
аспірант кафедри економіки та публічного управління  
Національного аерокосмічного університету імені М. Є. Жуковського  
Харківський авіаційний інститут  
м. Харків, Україна

**Вступ.** У умовах воєнного стану взаємодія між органами державної влади та органами місцевого самоврядування має свої особливості, які варто виокремити.

По-перше, органи місцевого самоврядування зобов'язані сприяти діяльності військового командування та військовим адміністраціям у впровадженні правового режиму воєнного стану на відповідній території та забезпеченні безпеки населення. Таким чином, координаційний механізм взаємодії цих органів повинен бути зміцненим та розширеним для об'єднання зусиль з метою забезпечення життєдіяльності та безпеки населення території, а також національної безпеки та протидії збройній агресії.

По-друге, виникають особливі відносини між органами місцевого самоврядування та військовими адміністраціями, які можна характеризувати як субординаційні. Під час дії воєнного стану голова сільської, селищної, міської ради територіальної громади, на території якої не ведуться бойові дії та не прийнято рішення про утворення військової адміністрації населеного пункту (населених пунктів), може приймати рішення щодо застосування заходів правового режиму воєнного стану, з обов'язковим повідомленням начальника відповідної обласної військової адміністрації протягом 24 годин.

Крім того, військові адміністрації населених пунктів на відповідній території володіють повноваженнями, зокрема, щодо «скасування актів виконавчих органів відповідної ради, які не відповідають Конституції, законам України, іншим актам законодавства, рішенням відповідної ради, прийнятим у межах її повноважень» та іншого характеру. Таким чином, субординаційна

взаємодія між органами місцевого самоврядування та органами державної влади на місцях посилюється.

**Мета роботи** – визначити особливості розвитку системи місцевого самоврядування в Україні у воєнний та пост воєнний періоду в Україні.

**Матеріали та методи.** У рамках дослідження зазначеного питання за основу були взяті чинні законодавчі акти та проєкти внесення змін до чинного законодавства України. Методи аналізу та синтезу стали основними під час проведення дослідження.

**Результати та обговорення.** У післявоєнний період, після перемоги українського народу, надалі важливо продовжувати будівництво України як незалежної, суверенної держави, яка є повноправним членом європейського співтовариства. Вже сьогодні потрібно говорити про завдання, які мають бути вирішені після завершення конфлікту. У контексті децентралізації влади очевидними стають перспективи продовження реформ у цьому напрямку, зокрема, шляхом внесення відповідних змін до Конституції України та чинного законодавства.

Децентралізація передбачає відповідну організацію публічної влади на місцях. Важливо, щоб органи державної влади не мали широкого спектру компетенцій та не здійснювали контрольних повноважень щодо органів місцевого самоврядування. Проте вони повинні представляти та захищати інтереси держави на місцевому рівні. Для досягнення цієї мети вони повинні мати повноваження щодо координації діяльності органів публічної влади на місцях, моніторингу реалізації державного інтересу та нагляду за законністю актів інших суб'єктів публічного управління, зокрема органів місцевого самоврядування.

Тому необхідно підтримати ініціативу щодо введення інституту префектів у проєктах Закону України «Про внесення змін до Конституції України (щодо децентралізації)».

Децентралізація публічної влади вимагає конституційного реформування та перегляду системи місцевого самоврядування. У Проєкті змін до Конституції

України від 29 листопада 2021 року це логічно і практично закріплюється, стверджуючи, що «[повітова], обласна рада громад є органом місцевого самоврядування, що представляє і реалізує спільні інтереси громад [повіту], області та має власний виконавчий орган» (зміни до ст. 140 Конституції України) [1].

Така організація публічної влади на місцях (органи місцевого самоврядування з широкою компетенцією у сфері публічного управління на місцях та представництво органів виконавчої влади з обмеженими повноваженнями, переважно координаційно-наглядового характеру, а також існування територіальних органів центральних органів виконавчої влади) визначає модель взаємодії місцевих органів публічної влади в умовах децентралізації.

Оснoву такої взаємодії має скласти чітке визначення та законодавче закріплення повноважень цих органів, що визначає зміст, види та форми їх взаємодії. Для цього необхідно провести розмежування компетенції органів місцевого самоврядування та місцевих органів виконавчої влади. Лише в такому випадку можлива їхня ефективна взаємодія.

Розмежування компетенції між органами публічної влади в умовах децентралізації базується на п'яти основних принципах. По-перше, місцеве самоврядування є відмінним від державної влади за своєю правовою природою і функціонує в інтересах місцевого населення. По-друге, органи місцевого самоврядування мають значну компетенцію у регулюванні та управлінні більшістю публічних справ. По-третє, як державна, так і місцева влада мають спільну мету – здійснення ефективного публічного управління на місцях. По-четверте, вони повинні враховувати і збалансовувати національні, державні та місцеві інтереси. По-п'яте, делегування повноважень має здійснюватися у формі договору з метою забезпечення ефективного управління на місцях.

У контексті децентралізації, після реформи системи органів публічної влади на місцях, пріоритетним видом взаємодії цих органів є координаційна. Основне завдання координаційної взаємодії - це співпраця управлінських

зусиль для більш успішного вирішення спільних завдань. Цей вид взаємодії має відбуватися у сферах, що мають однаковий ступінь важливості для реалізації державних та місцевих інтересів. Основними формами координаційної взаємодії можуть бути: створення спеціальних органів на паритетних засадах для реалізації спільних програм; проведення координаційних нарад та консультацій з участю керівників і посадових осіб місцевих органів виконавчої влади і органів місцевого самоврядування; проведення спільних заходів з комплексних питань; планування спільних дій та розподіл обов'язків між учасниками; науково-практичні семінари та конференції для удосконалення координаційної взаємодії; аналіз результатів спільної діяльності з метою виявлення позитивного досвіду та перевірки на реалізованість нормативно-правових моделей взаємодії органів. Практика координаційної взаємодії має постійно розвиватися через розробку нових форм, спрямованих на підвищення ефективності спільної діяльності місцевих органів виконавчої влади та органів місцевого самоврядування.

У контексті децентралізації влади та поствоєнного періоду, взаємодія між місцевими органами виконавчої влади та органами місцевого самоврядування може мати різноманітні форми, включаючи субординацію та реординацію.

Субординація є одним з видів взаємодії, який характеризується управлінськими відносинами, заснованими на принципі «вертикалізації» та існує між органами, що перебувають у субординаційних структурних зв'язках. Однак у контексті децентралізації цей вид взаємодії має бути мінімізований та виявлятися, переважно, під час реалізації делегованих повноважень.

Реординація, у свою чергу, є іншим видом взаємодії, який виникає при здійсненні місцевими органами місцевого самоврядування делегованих повноважень, коли необхідно враховувати місцеві інтереси. Цей вид взаємодії може приймати різні форми, такі як кореляційна реординація (кореляція інтересів) та ініціативна реординація. Одним із способів реординації є взаємне інформування, що може здійснюватися шляхом прийняття локальних нормативно-правових актів, що виражають спільні інтереси органів місцевого

самоврядування та місцевих органів виконавчої влади.

**Висновки.** У післявоєнний період, важливо закріпити законодавчо основні форми взаємодії, які сприятимуть ефективному співробітництву місцевих органів публічної влади. Безперечно, збройна агресія РФ вимагає пошуку найефективніших форм та способів здійснення публічного управління для забезпечення безперебійності функціонування всіх інституцій на місцях та захисту прав людини в умовах воєнного стану. Органи державної влади та органи місцевого самоврядування повинні взаємодіяти для ефективного виконання своїх обов'язків у час війни.

У післявоєнний період, який характеризується процесами відновлення та модернізації країни, надзвичайно важливим є продовження удосконалення здійснення державного управління на місцевому рівні на основі децентралізації. Це передбачає нову «якість» та оновлений зміст спільної діяльності місцевих органів державної влади та органів місцевого самоврядування. Консолідація зусиль цих органів, а саме їхня спільна діяльність і взаємодія, є ключовою умовою та засобом здійснення демократичного та децентралізованого управління територіями. Цей процес є не лише важливою передумовою для організації належного врядування, але й сприяє досягненню євроінтеграційних цілей та завдань України.

Отже, продовження процесу децентралізації та консолідації зусиль місцевих органів влади та самоврядування сприятиме підвищенню ефективності управління на місцевому рівні, забезпечить більшу відповідність рішень потребам та інтересам місцевого населення, а також сприятиме реалізації принципів демократії та розвитку громадянського суспільства.

## **СПИСОК ВИКОРИСТАНИХ ДЖЕРЕЛ**

1. Про проєкт «Тексту змін до Конституції України в частині децентралізації влади від 29.11.2021». Коментарі та міркування. URL: <https://www.csi.org.ua/news/pro-proyekt-tekstu-zmin-do-konstytuczii-ukrayiny-v-chastyni-deczentralizacziyi-vlady-vid-29-11-2021-komentari-ta-mirkuvannya/>

2. Про внесення змін до деяких законів України щодо функціонування державної служби та місцевого самоврядування у період дії воєнного стану від 12 травня 2022 року № 2259-IX. URL : <https://zakon.rada.gov.ua/laws/show/2259-20#Text>.

3. Про правовий режим воєнного стану : Закон України від 12 травня 2015 року № 389-VIII. URL : <https://zakon.rada.gov.ua/laws/show/389-19#Text>.

4. Про свободу совісті та релігійні організації : Закон України від 23 квітня 1991 року № 987-XII. URL : <https://zakon.rada.gov.ua/laws/show/987-12#Text>.

## МЕТОДИ РОСІЙСЬКОЇ ПРОПАГАНДИ

**Соколова Наталія Дмитрівна,**

к.і.н., доцент

**Гладун Данило Володимирович,**

Студент

Національний університет

фізичного виховання і спорту України

м. Київ, Україна

**Вступ.** XXI ст. - століття інформації та технологій. Спостерігається інформаційне перенавантаження, коли через великий масив інформації мозок не здатний сприймати справжні знання. Інтернет перетворився на майданчик регенерації різних ідей, часто суб'єктивних та недостовірних. Завдяки соціальним мережам стало легше поширювати пропаганду як позитивну, так і негативну. Для країни-агресорки РФ електронні ресурси перетворились на інструмент для поширення наративів про «руській мір», які направлені на виправдовування загарбницької війни.

**Метою** даної статті є визначення цілей, методів та інструментів пропаганди Російської Федерації та контрпропаганди в країні та поза її межами.

**Результати та обговорення.** Сучасна російська пропаганда - це відносно нове явище, яке спирається на методи радянської пропаганди, але використовує нові інструменти. Головні з них це контроль ЗМІ, цензура та використання страху задля залякування опозиції.

**Контроль ЗМІ.** Уряд країни фінансує ЗМІ та підтримує з ними близький контакт. Навіть, опозиційні видання мають прямий зв'язок із чиновниками. Прикладом цього є заява головної редакторки державного телеканалу RT та телеведучої М. Симоньян про наявність жовтого телефону, тобто захищеного каналу зв'язку з Кремлем [3].

Також, серед факторів залежності ЗМІ від уряду є непрозорість системи їх фінансування та управління. Прикладом слугує отримання величезних коштів (близько 1 млрд. доларів) керівництвом телевізійних медіа, які

найкраще поширюють військову пропаганду, а саме RT [1].

**Цензура.** Росія посідає третє місце за рівнем цензури в інтернеті, поступившись лише Китаю та Ірану, та шосте за масштабами обмежень свобод в світовій мережі [5]. Ще в березні 2022 р. в країні заблоковано мережу Instagram. Нормою є обрізка інтерв'ю з відомими людьми, якщо їх висловлювання суперечать головним наративам Кремля. Так, у 2012 р. Перший канал вирізав з ефіру суперечку пропагандистки Т. Канделаки та В. Познера про цензуру в РФ [4]. Самі пропагандисти не приховують факту існування жадливої цензури в країні, виправдовуючись боротьбою з ворогами.

**Культура залякування та страху.** Г. Політковська, С. та Ю. Скрипалі, П. Верзилов, Б. Немцов, О. Навальний – ось неповний перелік жертв путінського режиму. В переважній більшості це журналісти та політичні опозиціонери. Довгі строки ув'язнення через мітинги, підтримку постів в соцмережах показують наскільки ця влада цінує свободу слова в країні.

**Контрпропаганда на території Росії.** Треба зазначити те, що попри все вище зазначене, в РФ залишились люди, які продовжують докладати великі зусилля для боротьби з існуючим режимом. У вбитих опозиціонерів залишаються близькі та родичі, які продовжують їх справу. Так, наприклад активно піддає критиці дії кремлівського диктатора дружина нещодавно померлого О. Навального Юлія та його команда. Критикою режиму активно займаються блогери – Д. Дьомушкін, М. Соколов, Давидич [2]. Представники творчої еліти Росії, які змушені виїхати закордон, на сторінках соцмереж активно критикують політику путінського режиму. Проте, переважна більшість росіян залишаються байдужими до ситуації або активно підтримують своїх можновладців.

**Висновок.** Отже, російська пропаганда, яка активно діє багато років та наслідуює досвід пропагандистської діяльності СРСР, має значні успіхи щодо поширення своїх військових наративів. Контроль ЗМІ, цензура та страх - ось основні інструменти пропаганди РФ. Слабка позиція російських опозиціонерів, інертність суспільства дозволяють путінському режиму вести політику,



направлену на скасування свободи слова та порушення прав людини і громадянина.

### ЛІТЕРАТУРА:

1. Гасюк Д. Росія виділила величезні кошти на військову пропаганду до 2025 року [Електронний ресурс]. Режим доступу: <https://glavcom.ua/world/observe/rosija-vidilila-velichezni-koshti-na-vijskovu-propahandu-do-2025-roku-932679.html>
2. ЗМІ розповіли про відомих "прозрілих" росіян на четвертому місяці війни (відео). [Електронний ресурс]. Режим доступу: <https://www.unian.ua/war/hto-z-rosiyan-prozriv-cherez-viynu-v-ukrajini-2022-video-novini-vtorgnennya-rosiji-v-ukrajinu-11871666.html>
3. Лица кремлевской пропаганды: Маргарита Симоньян // ShareAmerica. — 2022. — 31 августа.
4. Первый канал вырезал из эфира спор Познера и Канделаки о цензуре. [Електронний ресурс]. Режим доступу: [https://lb.ua/world/2012/02/09/135926\\_perviy\\_kanal\\_virezal\\_iz\\_efira\\_spor.html](https://lb.ua/world/2012/02/09/135926_perviy_kanal_virezal_iz_efira_spor.html)
5. Цензура в інтернеті: у Росії все погано, гірше тільки в Китаї та Ірані Freedom House. [Електронний ресурс]. Режим доступу: <https://zn.ua/ukr/WORLD/tsenzura-v-interneti-u-rosiji-vse-pohano-hirshe-tilki-v-kitaji-ta-irani-freedom-house.html>

# ОСОБЛИВОСТІ УХВАЛЕННЯ ЕТИЧНИХ УПРАВЛІНСЬКИХ РІШЕНЬ

**Умінський Віталій Феліксович**

аспірант кафедри економіки та публічного управління  
Національного аерокосмічного університету імені М. Є. Жуковського  
Харківський авіаційний інститут  
м. Харків, Україна

**Вступ.** Узагальнення результатів сучасних наукових досліджень дозволяє стверджувати, що до ухвалення управлінських рішень в сфері публічної служби висуваються конкретні вимоги, серед яких: дотримання етичних норм у сфері публічної служби; наявність у публічних службовців повноважень для ухвалення специфічних рішень; етична спрямованість та відповідальність професійних рішень; відповідність результату етичним нормам суспільства та урахування моральних витрат внаслідок прийнятих рішень.

Наприклад, у США до «Етичного кодексу», що містить 14 основних принципів етичної поведінки публічних службовців, додається постанова «Про норми етичної поведінки», яка детально описує наявні етичні дилеми у сфері публічної служби [1].

**Мета роботи** – визначити принципи та особливості, а також розробити рекомендації ухвалення етичних управлінських рішень в сучасних умовах

**Матеріали та методи.** Для досягнення поставленої мети автором використано такі наукові методи як порівняльний аналіз, класифікація, систематизація тощо.

**Результати та обговорення.** Якість нормативно-правового забезпечення процесу формування стандартів професійної етики публічних службовців в Україні свідчить про те, що наукові досягнення не враховуються під час ухвалення управлінських рішень. При цьому усі аспекти діяльності та поведінки публічного службовця мають етичний аспект. У закордонних країнах нормативне регулювання етичних аспектів ухвалення управлінських рішень у сфері публічної служби розпочалося з середини ХХ століття.

У 1998 році Організація з економічного та соціального розвитку (ОЕСР),

яка об'єднує 29 країн, рекомендувала своїм членам створити системи та інститути, що забезпечують етичну поведінку публічних службовців. У «Рекомендаціях Ради ОЕСР С(1998)70 щодо покращення етики поведінки на публічній службі» визначалися 12 ключових принципів, які виступали критеріями етики управлінських рішень органів публічної влади [2].

У соціально-психологічному аспекті етика ухвалення управлінських рішень розглядається як сукупність таких елементів:

- система моральних норм професійної діяльності;
- професійні моральні кодекси та спеціалізована інтелектуальна діяльність з їх обґрунтування;
- рефлексія щодо нормативних основ професійної діяльності;
- нормотворчість і нормативна практика з етичних засад.

Професійна етика, зауважує Т. Богодист, є прикладним напрямом етики як наукової галузі, що складається з морально-етичних норм і правил та визначає специфіку професійної поведінки і діяльності публічного службовця у процесі ухвалення рішень [3]. Вона спрямована на визначення і формування морально-етичних пріоритетів у сфері публічної служби для оптимального прийняття рішень у складних, суперечливих, стресових та невизначених професійних ситуаціях.

У статті 14 Закону України «Про правила етичної поведінки» зазначено, що «особи, уповноважені на виконання функцій держави або місцевого самоврядування» не можуть діяти заради приватних всупереч публічним інтересам [4].

При цьому сучасні умови публічної служби вимагають формування підходів, що дозволяють подолати етичні конфлікти у сфері ухвалення управлінських рішень. Прикладом може бути модель М. Веласкеса, яка включає такі елементи: збір фактів з урахуванням етичних аспектів на основі критичного підходу; ідентифікація проблемної ситуації та визначення її етичних аспектів; визначення груп лобіювання різних етичних підходів; пошук альтернативних рішень без урахування етичних аспектів; уточнення

альтернативних рішень з урахуванням етичних принципів організації; виявлення етичних обмежень проблемного поля; формування етичних характеристик потенційного рішення; прийняття етичного управлінського рішення.

Проте сучасні умови діяльності публічних службовців, крім зазначених, вимагають врахування великої кількості додаткових факторів впливу на формування етичної характеристики рішення.

Суб'єкти прийняття та реалізації управлінських рішень несуть велику відповідальність, оскільки результат впровадження в життя рішень має значення для всього суспільства. При таких умовах важливим фактором стає довіра громадян до компетентності, професіоналізму та відповідальності публічних службовців.

У даному контексті система прийняття управлінських рішень має функціонувати на тлі етичних засад. Довіра громадян до органів публічної влади здебільшого залежить від рівня розвитку професійної етики публічних службовців, зокрема під час прийняття управлінських рішень.

Цілі й завдання діяльності публічного службовця повинні мати чітке соціальне призначення і бути етично обґрунтованими. Етичними показниками соціальної доцільної діяльності вважаються об'єктивність, неупередженість, чесність управлінських рішень з визначення конкретних напрямів діяльності чи практичних завдань і рівень довіри громадян.

Етика прийняття управлінських рішень – це нормативна основа публічно-владної діяльності, що торкається таких елементів управління, як:

- справедливий соціальний устрій суспільства і держави,
- взаємні права та обов'язки керівників і громадян,
- фундаментальні права людини і громадянина,
- розумне співвідношення свободи, рівності й справедливості.

Визначений від етики рекомендує враховувати корпоративну культуру організації та здійснювати управління від розробки до оцінки наслідків реалізованого рішення.

Під час формування управлінських рішень, вказує Т. Василевська, публічним службовцям пропонуються такі етичні вимоги:

- дотримуватись принципів публічної служби та вищих моральних принципів;

- бути вірним державі;

- ставити публічні інтереси вище за індивідуальні й інтереси політичних партій, громадських організацій;

- боротися з корупцією в органах публічної влади;

- не приймати для себе і членів своєї родини ніяких благ і переваг, використовуючи службові повноваження;

- не використовувати в корисливих цілях службове становище та інформацію, отриману конфіденційно під час виконання своїх посадових обов'язків;

- не допускати в професійній діяльності елементів дискримінації у відносинах з колегами, громадянами;

- у професійному спілкуванні з громадянами і в позаслужбових відносинах дотримуватися загальноприйнятих правил поведінки.

Приймаючи управлінські рішення, публічним службовцям необхідно спиратися на етичні засади, що здатні оптимізувати суспільне життя та збагатити суспільну свідомість.

Етичні засади у системі управління визначаються такими принципами:

- орієнтація на інтереси громадян країни: управлінські рішення спрямовані на покращення суспільного життя.

- лідерство та послідовність: публічні службовці виступають лідерами та дотримуються управлінських цілей.

- системний підхід: залучення до процесів управління орієнтованих на систему публічних службовців.

- прийняття рішень на основі фактів: управлінські рішення ґрунтуються на перевірених даних.

– постійне вдосконалення: впровадження технологій управління ризиками та інші методи для постійного удосконалення процесів прийняття рішень.

– взаємовигідне партнерство: розвиток стратегічних партнерств для досягнення спільних цілей.

На основі цих принципів, які базуються на моральних цінностях, формуються етичні управлінські рішення. Прийняття рішень виступає як центральний елемент, навколо якого обертається діяльність органів публічної влади. Аналіз організаційних процесів розпочинається з вивчення механізмів управлінських рішень, які відображають етичні принципи та правила.

Етика визначає правильність або помилковість дій публічних службовців та органів публічної влади. Серед важливих етичних питань у сфері публічної служби можна виокремити здоров'я, безпеку та якість послуг, використання інтелектуальної власності, дискримінацію за різними ознаками тощо.

Етичний аспект у прийнятті управлінських рішень є надзвичайно складним і не має єдиних правил. Однак застосування етики повинно бути основою у процесі розробки, формування та прийняття управлінських рішень в умовах невизначеності у сфері публічної служби.

Ключові аспекти етичного прийняття рішень включають:

– інтенсивність дії рішення: моральний тиск, який впливає на процес управління.

– принципи та правила для конкретного рішення: визначення норм і вимог для кожного конкретного випадку.

– аналіз об'єктів впливу під час підготовки рішення: оцінка можливих наслідків та впливу на різні зацікавлені сторони.

– моральні вигоди та витрати за підсумками рішення: оцінка позитивних та негативних аспектів рішення для всіх сторін.

– визначення сфери правового впливу суб'єкта рішення: розуміння меж етичної дії в межах закону та внутрішніх правил.

Рівень етичної інтенсивності залежить від таких факторів, як ймовірність

наслідків рішення, соціальний консенсус, терміновість та близькість до ситуації. Результати досліджень свідчать про недостатній рівень етичності у прийнятті управлінських рішень у сфері публічної служби. Це може пояснюватися процесом постійної модернізації служби, конкуренцією між групами впливу та гендерними відхиленнями.

Ідеального управлінського рішення, яке б влаштовувало всі зацікавлені сторони у сфері публічної служби, на практиці не існує. Кожне управлінське рішення повинно бути врівноваженим між суперечливими цінностями, цілями та етичними критеріями, тому завжди буде лише наближеним до оптимального.

Прийняття рішень є в основному соціально-психологічним процесом, оскільки поведінка людини не завжди логічна. Особа, яка приймає рішення, під впливом таких факторів, як досвід, соціальні установки, особисті цінності та інші. Важливо, щоб публічний службовець міг пояснити свої дії, використовуючи етичні аргументи.

Серед найпоширеніших принципів у побудові етичної аргументації є принципи утилітаризму і етичного імперативу. Утилітаризм припускає, що рішення є етичним, якщо воно приносить користь максимальному числу осіб. Згідно з принципом етичного імперативу, моральні рішення не повинні залежати від конкретного результату.

Для етичного прийняття управлінських рішень у сфері публічної служби запроваджено різноманітні моделі, зокрема на основі філософських концепцій, альтернативних підходів в етиці, а також різних інститутів та тестів, таких як «Ротарі-тест» та «Вавилонська башта» М. Оукшотта [5].

**Висновки.** Отже, узагальнюючи зазначимо, що до сьогоденного часу відсутній однаковий системний підхід до визначення поняття оцінки етичності управлінських рішень у сфері публічної служби. Складність оцінки етичності управлінських рішень в публічній сфері визначається тим, що вона передбачає безпосередні й опосередковані результати та включає значну кількість показників (економічні, політичні, управлінські, психологічні).

Отже, оцінка етичності управлінських рішень вимагає комплексного

підходу та урахування різноманітних факторів, а також різних перспектив інтересів різних соціальних груп. При цьому необхідно враховувати моральні, етичні та законодавчі норми, а також інтереси всіх зацікавлених сторін.

### **СПИСОК ВИКОРИСТАНИХ ДЖЕРЕЛ**

1. Рудакевич М. І. Професійна етика державних службовців: теорія і практика формування в умовах демократизації державного управління: монографія. Т. : Вид-во АСТОН, 2007. 400 с.
2. Whitton Н., (2001), Implementing Effective Ethics Standards in Government and The Civil Service. Transparency International. URL: <http://www.oecd.org/dataoecd/62/57/35521740.pdf>
3. Богодист Т. Я. Теоретичне обґрунтування категорії «професійна етика». Збірник наукових праць. Педагогічні науки. 2015. Вип. LXVIII. С. 155-158.
4. Про правила етичної поведінки: Закон України № 4722-VI від 17.05.2012 р. Офіційний вісник України. 2012. № 45. С. 82.
5. Oakeshott M. The Tower of Babel. Cambridge Journal. 1948-1949. № 2. P. 67-83.
6. Василевська Т. Е. Етика державних службовців і запобігання конфлікту інтересів: навч.-метод. матеріали; уклад. О. М. Руденко. К.: НАДУ, 2013. 76 с.
7. Про запобігання корупції : Закон України від 14 жовтня 2014 року: № 1700-VII. – URL. : <https://zakon.rada.gov.ua/laws/show/1700-18#n738>



# PHILOLOGICAL SCIENCES

## METAPHOR FROM THE POINT OF VIEW OF COGNITIVE LINGUISTICS

**Halai Tetiana Mykhailivna,**  
Ph.D., associate professor at the English Language Department,  
Ivano-Frankivsk National Technical University of Oil and Gas,  
Ivano-Frankivsk, Ukraine

**Introductions.** Being a phenomenon related to thought operations and cognitive activity of a person, a metaphor has always been and is a central object of study in cognitive linguistics (M. Johnson, V. Farshi, J. Lakoff, I. M. Osovska, V. G. Sinitsa [7; 6; 2; 4; 5]).

**Aim.** The purpose of this work is to explore the concept of metaphor through the lens of cognitive linguistics, delving into how metaphors shape our understanding of the world and the role they play in language and thought.

**Materials and methods.** By incorporating the linguistic methods and techniques, like the principles of conceptual metaphor theory proposed by Lakoff and Johnson, and cognitive semantics we explored metaphor as a cognitive phenomenon and how it is grounded in human cognition and provided a comprehensive analysis of the topic.

**Results and discussion.** According to X. Ortega y Gasset, "We need a metaphor not only to make our thought accessible to other people through the name we receive, but we need it ourselves to make the object more accessible to our thought. Metaphor is not only a means of expression, but it becomes an important tool of thinking" [3, p. 71]. That is new words and word combinations are generated not just to document an individual's cognitive and emotional efforts, but also to share these outcomes with others.

By employing metaphor, an individual is afforded the chance to grasp intricate or uncharted subject matters by drawing upon the knowledge and experiences gained

through interactions with the external world that are already stored in their minds. As N. D. Arutyunova notes, it is natural for the human psyche to draw parallels between heterogeneous objects, establish similarities between objects using different senses, and identify similarities between concrete and abstract objects, matter, and spirit. "A person does not so much discover similarities as create them" [1, p. 8-9].

Modern cognitive linguistics views metaphor as a fundamental cognitive process that involves manipulating conceptual structures to understand, categorize, and make sense of the world and scientific research. Metaphor functions as a method of cognition and conceptualization, enabling the identification of similarities across diverse meanings through image-associative complexes present in individuals' minds.

The cognitive potential of metaphor lies in the fact that it allows us to comprehend some concepts (abstract or previously unknown to mankind) based on other concepts (concrete, gained through human experience) based on analogies. The process of metaphorization shouldn't focus on predetermined patterns found in dictionary definitions of two words. Instead, it revolves around broad connections that are often challenging to pinpoint. For example, the metaphorical image of anthropomorphic, nature-morphic, artefactual, and socio-natural objects correlates with the system of nominations of geological objects and processes through the associative similarity of such characteristics as appearance, shape, size, location, material structure, color, function, the similarity of properties, actions, and nature of connection (kinship), legends and myths. This correlation results in the formation of different metaphorical models.

From the point of view of cognitive linguistics, the process of metaphorisation is based on the interaction of two knowledge structures - the cognitive structure of the "source" and the cognitive structure of the "target". The elements of the source sphere, which are well-known to communicators, structure the elements of the target sphere as a result of a one-sided metaphorical projection, which is the essence of the cognitive capabilities of metaphor. We believe that the best way to generalize knowledge about conceptual metaphors in the English geological terminology is to identify "metaphorical models", i.e. peculiar schemes of connection between the

original (source sphere) and the new (target sphere) conceptual spheres existing in the minds of speakers. For example, the source sphere "Fauna" is a mechanism for creating mainly names of representatives of the animal world: hedgehog stone > "hedgehog" - quartz with needle-like inclusions of goethite, camouflage > "camouflage" - replacement of a mineral-forming element with another element of the same valence.

The metaphor is omnipresent, postulate American researchers J. Lakoff and M. Johnson. It manifests itself "not only in language but also in thought and action. Our everyday conceptual system, within which we think and act, is essentially metaphorical" [2, p. 25]. The cognitive metaphor as a mechanism correlates with the processes that occur at the level of activation of neural connections, and the conceptual metaphor - with the level of human thinking in terms of concepts, judgments, and conclusions. The locus of the cognitive metaphor is the neurophysiological substrate of the brain, and the locus of the second one is conceptual thinking and mental activity. Conceptual metaphor is objectified in language and speech by linguistic metaphor, and not vice versa [7, pp. 45-59].

Conceptual metaphor, as a natural language phenomenon, serves several functions: represents knowledge when there is no direct term available (nominative function), it aids in the formation and explanation of concepts in the human mind (cognitive function); provides concise and understandable information to the listener (communicative function), influences the recipient emotionally (pragmatic function), conveys information about the qualities of objects or phenomena in a metaphorical manner (hypothetical function), allows authors to express their perspectives through imagery (instrumental function), constructs a model of the world and its elements (modeling function) and others.

**Conclusions.** Thus, in the cognitive approach, the metaphor is seen as a prism through which the most significant features and qualities attributed to the object of comprehension are highlighted. A conceptual metaphor makes it possible to apply the practical and sensory experience gained in one area to solve problems in another.

## LITERATURE.

1. Арутюнова Н. Д. Метафора и дискурс / Н. Д. Арутюнова // Теория метафоры : сб. статей [под общ. ред. Н. Д. Арутюновой и М. А. Журиной]. – 1990. – С. 5–32.
2. Лакофф Дж. Метафоры, которыми мы живем : монография / Дж. Лакофф, М. Джонсон; пер. с англ. А. Н. Баранов, А. В. Морозова ; под ред. и с предисл. А. Н. Баранова. – М.: Едиториал УРСС, 2004. – 252 с.
3. Ортега-и-Гассет Х. Две великие метафоры / Х. Ортега-и-Гассет // Теория метафоры. – М.: Прогресс, 1990. – С. 68–81.
4. Осовська І. М. Сучасний німецькомовний сімейний дискурс: ментальний і вербальний ресурс : монографія / І. М. Осовська. – Чернівці: Видавничий дім „РОДОВІД”, 2013. – 402 с.
5. Синиця В. Г. Метафоризація як когнітивний механізм утворення стоматологічних термінів [Електронний ресурс] / В. Г. Синиця // Филологические науки. – Режим доступа: [http://www.rusnauka.com/10\\_DN\\_2014/Philologia/3\\_164966.doc.htm](http://www.rusnauka.com/10_DN_2014/Philologia/3_164966.doc.htm).
6. Farshi, V., & Afrashi, A. (2020). The differences and similarities of the conceptualization of sadness in poetic and non-poetic language: A cognitive and corpus-based study. *Language Related Research*. – 11(1). – P. 193–217.
7. Lakoff G. *Philosophy in the Flesh : The Embodied Mind and Its Challenge to Western Thought*. / G. Lakoff, M. Johnson. – NewYork, NY: BasicBooks, 1999. – 624 p.

## ІМІДЖ МАС-МЕДІА ТЕКСТІВ

**Горобченко Наталя Володимирівна**

Доцент, канд. пед. наук

**Мудрецька Юлія Олегівна**

Студентка

Житомирський державний університет імені Івана Франка

м. Житомир, Україна

**Анотація:** Головною метою є дослідження та розкриття впливу мас-медіа текстів на формування образів та сприйняття інформації в суспільстві. Робота спрямована на розуміння того, як мас-медіа використовує різноманітні засоби виразності та стилістику для створення певного іміджу в різних медіаформатах, таких як новини, реклама, телепрограми тощо.

**Ключові слова:** імідж, імідж-білдінг, мас-медіа, медіа грамотність.

**Актуальність:** Дослідження специфіки сучасного інформаційного мовлення є важливою задачею в сучасному інформаційному суспільстві, де доступ до інформації надто швидко зростає, а нові технології змінюють способи комунікації та сприйняття інформації. Таке дослідження може включати в себе різні аспекти і напрями. [1]

*Мета дослідження полягає у аналізі впливу іміджів на формування культурних стереотипів та соціокультурних уявлень. Розглядається питання медіаграмотності та критичного мислення в контексті сприйняття мас-медіа текстів, а також вивчення можливих стратегій для адекватного реагування та розуміння інформації, яка поступає через мас-медіа. Узагальнення отриманих результатів має на меті надати висновки та рекомендації щодо розвитку медіаграмотності та ефективного сприйняття медійного контенту в сучасному суспільстві. [2], [3]*

Варто пам'ятати те, що слово "імідж" прийшло до нас від лат. *imago* (зображення, відображення, видимість), пов'язаного залатинським словом

imitare, що означає "імітувати". Згідно з тлумачним словником Вебстера, *імідж-це імітація, тобто подання зовнішньої форми якогось об'єкта чи особи*. Імідж, в сучасному розумінні, часто використовується для опису враження, яке створюється в уявленні групи людей або громадськості стосовно особи, компанії, продукту чи бренду. Це може включати в себе елементи, такі як зовнішній вигляд, стиль, репутація, характеристики та інші аспекти, які впливають на сприйняття цього об'єкта або особи. [4]

Створення іміджу результат напруженої праці професіоналів в сфері маркетингу, психології, дизайну, лінгвістики та реклами, PR-фахівців. Детально продуманий імідж компанії формує позитивний образ у споживачів, який стає впізнаваним, привабливим, наділеним особливим характером. Його основні графічні засоби індивідуалізації дають можливість позиціонувати компанію на ринку, знайти свого споживача або клієнта. [5]

Таким чином, формування іміджу та репутації це неминуча політика будь-якої фірми, підприємства, закладу тощо. Думка про імідж запорука розвитку організації, яка прагне знайти своє «Я», шукають найбільш оптимальні напрямки свого руху та намагаються знайти гармонійні способи співіснування із соціумом. [6]

Останнім часом слово «імідж» стало надзвичайно популярним і витіснило українські синоніми. Звичними для нас стали вирази: «імідж політики», «імідж організації», «імідж проекту», «імідж міста або регіону» тощо. З'явилось багато фахівців з формування «ефективного іміджу» – імідж-мейкерів, побачили світ публікації з проблеми іміджу, навіть з'явилася нова наука – іміджелогія. [7], [8]

**Висновки та перспективи.** Дослідження показало, що імідж мас-медіа текстів визначається не лише інформаційним змістом, але й вибором засобів виразності, стильовими прийомами, образами та символікою. Ці елементи сприяють створенню конкретного враження читача або глядача та впливають на його суб'єктивне сприйняття подій.

Поняття імідж-мейкера (англ. "image maker") — це спеціаліст, який відповідає за створення та формування іміджу особи, бренду, компанії або

іншого об'єкта з метою створення позитивного враження та відображення певних цінностей чи образу. Додатково, важливим аспектом є той факт, що імідж мас-медіа текстів може вплинути на формування культурних стереотипів та соціокультурних уявлень. Розуміння цього впливу має важливе значення для розвитку медіаграмотності та критичного мислення серед суспільства.

### СПИСОК ЛІТЕРАТУРИ

1. Великий тлумачний словник. Сучасна українська мова від А до Я [уклад. А. П. Загнітко, І. А. Щукіна]. – Донецьк : ТОВ ВКФ "БАО", 2008.-704 с.
2. Новий тлумачний словник української мови : в 4 т. / за ред. В. Яременко. – К., 1999. – Т. 4. – 941 с.
3. Панасюк О. Ю. Формування іміджу: стратегія, психотехнології, психотехніки / А. Ю. Панасюк . – М.: Омега-Л, 2008. – 432 с.
4. Перелигіна Є. Б. Психологія іміджу . – М.: Аспект Пресс, 2002. – 322 с.
5. Шепель В. М. Іміджелогія: Секрети особистої чарівності. – М.: Культура і спорт, ЮНІТИ, 1997. – 127 с.
6. Браун Л. Імідж – шлях до успіху / Л. Браун. – СПб.: 2001. – 255 с
7. Панасюк О. Ю. Я – Ваш іміджмейкер і готовий сформувати Ваш професійний імідж. – М.: Справа, 2004. – 237 с.
8. Почепцов Г. Г. Професія: іміджмейкер / Г.Г. Почепцов. - К.: ІМСО МО України, НВФ «Студцентр», 1998. – 135 с

# PHILOSOPHICAL SCIENCES

## ФОРМУВАННЯ ПАРАДИГМИ КУЛЬТУРИ ОСОБИСТОСТІ В УМОВАХ ГЛОБАЛІЗАЦІЇ

**Борканюк Алла Борисівна**

к.філософ. наук., доцент

**Шульмін Сергій Олександрович**

старший викладач кафедри філософії

Національної академії Служби безпеки України

**Вступ.** Актуальність теми дослідження обґрунтована тим, що на початку ХХІ ст. світ став свідком масштабних трансформацій, в контексті яких людина як найвища цінність людського буття є головною умовою інтелектуального, економічного, соціального та духовного прогресу як суспільства, так і особистості. В умовах підвищення інтелектуалізації суспільства зростає потреба в повній реалізації сутнісних сил людини як найвищої цінності суспільства, від якої залежить майбутня доля нації. Економічні реформи, що здійснюються в Україні, потребують значних інвестицій в людський капітал та удосконалення механізмів державного регулювання на всіх рівнях, направлених на досягнення стабільного економічного розвитку, глобальної конкурентноспроможності, підвищення індексу людського розвитку. Умови формування конкурентної політики держави як фактору розвитку економіки України зумовлюють підвищення наукового інтересу до концептуального осмислення феномена інвестицій в людський капітал в теорії та на практиці. Можливість підготовки та використання висококваліфікованих людських ресурсів сприятиме удосконаленню кадрової політики як в центрі, так і в регіонах, становленню інтелектуального потенціалу суверенної держави. Слід відмітити, що **формування парадигми культури особистості в умовах глобалізації** – це формування тих підвалин культури, які впливають на



особистість

**Мета роботи** Дати аналіз формуванню парадигми культури особистості в умовах глобалізації, пояснити поняття «культури особистості», виявити проблему культури особистості в умовах глобалізації.

### **Матеріали та методи**

Методи дослідження особистості націлені на те, щоб зрозуміти особистість на рівні фундаментального формотворчого принципу, використовуючи певну сукупність способів і засобів психологічного виявлення особистості, 1) як індивідуальності; 2) як суб'єкта соціальної діяльності і системи міжособистісних зв'язків; 3) як ідеального представництва в інших людях. Методи вивчення специфіки людського існування зводяться до того, щоб вивчити людину в усіх її суттєвих зв'язках. неупорядкованих елементів. Суттєвою особливістю особистості самоорганізуючих систем є їх здатність до саморозвитку, самопобудови і самовідновлення. Змістовне навантаження цих теорій зводиться до розробки понять "само": самоактуалізації (А. Маслоу), самодетермінації (Т. Ярошевський), самореалізації, саморегуляції, самовіднесеності, культури індивідуальності, які зводяться до виявлення сутності дії організуючих складних систем в їх самостановленні і розвитку.

### **Результати та обговорення.**

**Особистість** – це конкретне втілення сутності людини, цілісне відображення і реалізація в ній комплексу соціально значущих ознак і якостей. Невід'ємними рисами особистості є самосвідомість, ціннісні орієнтації, соціальні відносини, відповідальність за свої вчинки, певна автономність відносно суспільства. Як відмічають Є. Подольська і В. Назаркіна, поняття «особистості» споріднене з категоріями: «людина», «індивід», «індивідуальність» тощо. Якщо людина тлумачиться як біопсихосоціальна істота, що передає універсальну причетність *Homo sapiens* до родової біосоціокультурної організації, то індивід – це одиничний, конкретний, унікальний суб'єкт з індивідуальними рисами (психічні здібності, діяльнісний, розумовий, життєвий потенціал). Звідси особистість виступає як індивід, що

усвідомлює і реалізує свою індивідуальність соціально. Людина як індивідуальність виявляє себе в продуктивних діях, і її вчинки отримують органічне предметне втілення. В особистості значущими є саме вчинки (трудові досягнення, відкриття, творчі успіхи). Поняття «особистості» акцентується на свідомо-вольовому началі в людині. Індивід тим більше заслуговує право називатись особистістю, чим ясніше усвідомлює мотиви своєї поведінки і чим суворіше її контролює, підкоряючи єдиній життєвій стратегії

Отже, особистість є відносно стійкою системою соціально значущих та індивідуальних рис, що формуються у процесі соціалізації і є продуктом індивідуального досвіду та соціальної взаємодії. Як відмічає В. Г. Воронкова, тенденція перша: а) відношення людини до світу її суспільного буття вирізняє відношення людини до соціуму і характеризується як певне творіння людиною самої себе, втілення себе у цьому світі, і в цьому смислі – в домінуванні людини; б) людина виступає не стільки як творець суспільства, не стільки як субстанція, яка втілюється в суспільстві, а, отже, яка у певній мірі втримує існування і функціонування суспільства у цьому смислі, тобто підпорядковується його потребам і законам, а тому й виступає як сила, у певному відношенні підпорядковуюча суспільству; в) людина виступає як творець свого соціомікросвіту повсякденності і в той же час як слуга, і як раб, що підкорюється тиранії. В результаті дії цих трьох тенденцій відношення людини до світу суспільного буття, формується певна тріада: людина в рамках першої сукупності відносин домінує над світом; в рамках другої-підпорядковується йому; в рамках третьої – проявляється своєрідний синтез - творіння людиною світу і залежності від нього, підкорення йому. Всі ці три групи взаємозалежностей відносин проявляються разом, одночасно і є нерозривними один від одного, вони складають єдину тенденцію, в основі якої закон заперечення. У контексті цієї різноманітності відносин і формується момент цілісного відношення людини до світу, його суспільного буття, а ця цілісність є нерозривною і робить нерозривною зв'язок всіх складових. Людина одночасно і панує над світом свого суспільного буття, і підпорядковується

йому, тому розірвати цю суперечливість людських відносин в принципі неможливо. Тенденція друга: у другій системі взаємовідносин воно виявляється більш виразно у масово-функціональному бутті, в його редукованості до соціальності, в його обслуговуючій ролі. Проте на третьому рівні взаємовідносин людське розкривається найбільш наглядно, в його безпосередньо-чистому вигляді, що свідчить про те, що людське на різних рівнях взаємовідносин проявляється різними гранями, які нерозривно пов'язані між собою і створюють одну цілісність і обміну, і розподілу суспільно-значимої праці, через стани втрати суб'єктивності, появи почуттів самотійності і пригніченості. Методологічний аналіз рівнів людини дозволяє відобразити складність цієї багатогранності, багатство відмінностей, навіть суперечностей підходів до аналізу людини як складної соціальної істоти, незважаючи на велику різноманітність підходів до людини. Багатовимірність людини має велику кількість вимірів індивіда, так як людина має космічний, фізичний, біологічний, соціальний, психологічний, культурний компонент.

Людина – історична і творча істота, яка у процесі перетворюючої діяльності перетворює природу, суспільство, самого себе, розвиваючи свої фізичні і духовні потенції. Творча, перетворююча діяльність людини свідчить про систему вищої складності, багатовимірну систему, у цілому багатовимірна людина – це така людина, яка володіє творчим мисленням і намагається самореалізувати себе як особистість.

В складних умовах культурної глобалізації відбувається **формування особистості**, що представляє собою складний і суперечливий процес, на який впливають різноманітні чинники – історичні, соціальні, економічні, політичні, етнонаціональні, етнокультурні. Соціальний простір – це сфера, у якій розгортаються форми, способи і правила співжиття, тобто механізми, які адекватні стану людей на кожному конкретному відрізку чи етапі процесу їх відтворення. Соціальний простір – це мускульна багатопшарова система, що забезпечує фізичну конструкцію мегасоціуму і забезпечує його динаміку і самозбереження. Відповідною програмою цього простору є збереження

системи завдяки соціалізації. Духовний простір являє собою сферу смислів і мисленнєвих структур, у якій формуються світоглядні концепції, відповідальні за спосіб сприйняття та інтерпретації реальності світу. Головна програма даного простору – збагачення духовності людини, що базується на діяльнісному векторі буття.

Сучасна парадигма особистості в умовах глобалізації акцентує увагу на тому, що людина є не тільки "економічною і політичною клітинкою" суспільства, вона є атрибутивною ознакою індивідуальної і соціальної буттєвості, та соціокультурним феноменом. Тому людина вбирає в себе раціональне, когнітивно-творче, когнітивно-пізнавальне, що переплітається з елементами, національноісторичними, національно-психологічними. Але історичне ще не стає історичним від того, що є реальністю, яка посідає певне місце в даних просторо-часових межах. Історичне є насамперед одиничне, неповторне, що пов'язане з походженням усього суцього, певне у своїй самосвідомості, у тому, що воно вкорінене в цьому ґрунті. Історичне, неповторне, індивідуальне ніколи не може бути всезагальним: історично особливе дозволяє просуватися у напрямі до цілісної сутності індивіда і цілісної сутності історії. Перспективи розв'язання проблем самореалізації особистості пов'язуються із завданням демократизації суспільства. Демократичні перетворення сучасного українського суспільства націлені на становлення такого соціального типу державності, на знамені якої була б людина, її високе соціальне призначення, законність і неухильне дотримання законів, добробут людини, щастя, свобода, власність.

Адекватність відтворення парадигми особистості в умовах глобалізації-це формування тих підвалин культури, які впливають на особистість. Особистість як конкретне втілення сутності людини являє собою цілісне відображення і реалізацію комплексу соціально значущих ознак. Невід'ємними рисами особистості є самосвідомість, ціннісні орієнтації, соціальні відносини, відповідальність за вчинки, автономність відносно суспільства. Методологічний аналіз рівнів людини дозволяє відобразити складність

багатогранності відносин, багатство відмінностей, суперечностей підходів до аналізу людини як складної соціальної істоти. Багатовимірність людини має велику кількість вимірів індивіда, так як людина має космічний, фізичний, біологічний, соціальний, психологічний, культурний вимір.

**Висновок.** Саме культура слугує людині способом (формою) відображення, розуміння, пояснення і освоєння світу як зовнішнього, так і внутрішнього, що утримує в собі важливе когнітивно-теоретичне і соціально-ціннісне навантаження. Смысл культури полягає у створенні людських форм компенсації конфліктності як необхідної передумови збереження суспільного буття і самої людини. Поняття «культури» вимагає відповідної методологічної рефлексії і культурологічного осмислення, зведеного до повної актуалізації потенціалу всіх трьох іпостасей Людини і Соціуму завдяки сходженню від плоті до Духу. Ціннісно-смысловна основа культури визначається її парадигмою, яка представлена сукупністю інваріантів, що оберігають її ідентичність.

#### ЛІТЕРАТУРА:

1. Вашкевич В. Ціннісно-світоглядні настанови молоді в сучасних умовах. Гілея: науковий вісник: [зб. наук. пр].- К.: Вид-во УАН ТОВ «НВП» «ВІР», 2019.- Вип. 73.- С. 205
2. Духовна цілісність особистості: дійсність і перспектива : [Монографія] / І. М. Бондаревич. - Запоріжжя: ЗНТУ, 2020.-162 с.
3. Козловець М. Феномен національної ідентичності: виклики глобалізації: [Монографія] / М.Козловець. – Житомир: Вид-во ЖДУ ім. І.Франка, 2021. - 558с.
4. Кучера Т. М. Проблеми формування соціокультурної консолідації: соціальнофілософський аналіз / Т. М. Кучера // Нова парадигма: [журнал наук. пр.. / Нац. пед. ун-т імені М. П. Драгоманова [творче об'єднання «Нова парадигма»]. - К.: Вид-во НПУ імені М. П. Драгоманова, 2021.- Випуск 98.- С. 133-139.

# ДОТРИМАННЯ ПРИНЦИПУ СПРАВЕДЛИВОСТІ ЯК ЧИННИК ЗГУРТУВАННЯ УКРАЇНЦІВ ПІД ЧАС ВІЙНИ З РОСІЙСЬКИМ АГРЕСОРОМ

**Грабовська Ірина Миколаївна,**  
канд. філос. н., с. н. с.,  
Науково-дослідний інститут українознавства МОН України,  
м. Київ, Україна

**Вступ.** У ментальності українців особливе місце займає почуття, прагнення та дотримання у житті принципу справедливості. Довгі роки колоніальної залежності виробили у народу особливу чутливість до справедливого/несправедливого світоустрою. Відображення реальності даного процесу знаходимо, наприклад, у філософії Григорія Сковороди [3].

Не важко помітити, що загострення почуття справедливості відбулось під час війни з російським агресором, яка сама по собі є всуціль несправедливою, неспровокованою та антилюдяною в усіх своїх проявах.

Вочевидь, ця війна як і більшість несправедливих війн, перекреслює універсальний моральний принцип «не убий», задекларований як один із головних у християнстві. Фактично, вона перевертає його з ніг на голову. Тому не лише шок не викликали у громадян України слова В. Залужного про те, що ми повинні як можна більше вбивати російських солдатів, а знайшли максимальну підтримку в українському суспільстві. Зауважимо, що війни бувають і справедливими, до них належать національно-визвольні війни. Також революційні, внаслідок яких встановлюється кращий режим чи світовий порядок.

**Метою** роботи є виявлення сенсів принципу справедливості та значення його дотримання в період війни росії проти України та українців.

**Основна частина.** По двох роках гарячої фази війни росії проти України дещо змінилась риторика так званого «глибинного народу» рашистської імперії, що можна помітити по блогерських діалогах в інтернеті. Сьогодні починають

звучати запитання від «населенія» путлеровської неоімперії на кшталт: «За що ви нас ненавідіте?», «Что плохого ми вам сделали?», «А как же наши мальчики, они тоже гибнут?» тощо. І абсолютна більшість українців вважає, що прихід війни на територію раші є проявом того самого принципу справедливості, який давно саме так має бути застосований до ворога-окупанта.

Нищення рашистських орд усіма доступними способами і методами є також реалізацією цього принципу на практиці [6; 7; 8]. Недаремно ж найвищим рейтингом довіри в українській спільноті користуються Збройні Сили України, які найефективніше борються проти росії – держави-терориста, таким чином відновлюючи пограну справедливість. Показник довіри до ЗСУ українців досягає 96%. Можна сміливо стверджувати, що він зашкалює!

Потреба у дотриманні принципу справедливості проявляється на усіх рівнях і у всіх сферах життя сучасних українців. Зокрема і через це такого значення набувають усі дії влади, пов'язані з мобілізацією в країні, корупцією на усіх рівнях управління та навіть стосунками між людьми на робочих місцях та в сім'ях українців.

Специфічного значення набуває діяльність українських еліт у реалізації суспільної справедливості під час війни [2].

Не в останню чергу цей принцип працює і у ставленні до українського жіноцтва на цій війні, визнанні його ролі і внеску у майбутню українську Перемогу [1; 5]. «Дотримання стандарту гендерної рівності в секторі безпеки і оборони — важливий крок до інтеграції України в НАТО. Якщо на початку створення Альянсу базою для забезпечення гендерної рівності було збільшення кількості жінок в арміях країн-членів, то зараз гендерний компонент пронизує всю роботу організації — від розробки політик, навчання до підготовки до конкретних місій та операцій, — зазначають аналітики. — Основним викликом залишається збільшення впливу жінок на прийняття рішень та отримання ними керівних посад. У керівництві Альянсу 30% посад отримали жінки. Для України це зона росту — до прикладу, у Ставці головнокомандуючого досі немає жінок, і лише кілька жінок мають генеральське звання» [4].

У сфері культури теж чимало «чутливих» точок стосовно дотримання принципу справедливості, які можуть сприяти згуртуванню спільноти, або її роз'єднанню. Особливого значення набуває у часи війни мовна політика держави. День рідної мови відзначається в Україні кожен рік 21 лютого. Як правило у цей день відбуваються заходи, присвячені збереженню та розвиткові мовної культури національних меншин України та корінних народів. Іноді цей день ще називають днем материнської мови. У демократичних спільнотах, до яких, безумовно, належить і українська політична нація, ставлення до мовного різноманіття, підтримане справедливим законодавством країни, є не лише показником єдності соціуму, але й консолідуючим чинником для нього. Цього 2024 р. протягом тижня у різних інституціях України та на різноманітних майданчиках відбувались конференції, круглі столи, зустрічі громадських організацій національних меншин та корінних народів України, підводились підсумки мовних конкурсів для школярів та студентства, виставки дитячих малюнків, присвячених різноманіттю національних носіїв різних мов, представлених на території України тощо. Адже в країні проживає біля 130 національностей, які є носіями 79 мов.

Життєво важливого значення сьогодні набула українська мова як консолідуючий чинник спільноти під час війни з рашизмом. Роль мовного розмаїття України у творенні культурного багатства народу теж має важливе значення, як і законодавче забезпечення права на рідну мову національних меншин та корінних народів країни, питання освіти та навчання рідною материнською мовою, законодавчого забезпечення прав та обов'язків різних етнічних груп України, реалії участі представників етнічних груп у боротьбі проти російського агресора та інтелектуального спротиву жорстокому ворогові, допомога представників національних меншин ЗСУ через благодійну діяльність, зокрема, волонтерство, підтримка біженців в Україні та за кордоном представницькими організаціями національних меншин тощо. Узгодженість культурної політики держави з принципом справедливості відіграє серйозну роль у консолідації усіх громадян України в часи страшного випробування.



Головним лейтмотивом діяльності держави і громадянського суспільства у час війни з рашизмом повинно стати розуміння того, що сьогодні мова повинна єднати українських громадян усіх етнічних груп заради спільної Перемоги. Вона є дієвою зброєю проти просування «руського мира». Українська мова є консолідуючим чинником для усіх груп населення країни, але й всі мови мають значення. Мова кожного народу неповторна, немає «зайвих» мов. Мова не повинна роз'єднувати людей, як і культурне розмаїття української політичної нації. Саме таке бачення відповідає реалізації принципу справедливості у даній царині суспільних стосунків.

**Висновки.** Зрештою, варто зазначити, що принцип справедливості, як один із домінуючих в українському світовідчужанні, здатен відігравати важливу роль у консолідації українства в часи війни проти російського агресора.

#### ЛІТЕРАТУРА:

1. Грабовська Ірина. Жіноче «обличчя» війни України проти російського агресора. *Українознавчий альманах*, №30, 2022. С. 29-35.
2. Грабовська І., Настояща К., Талько Т. Роль україноцентричних еліт в контексті філософії суб'єктності України (300-річчю від дня народження Григорія Сковороди присвячується). *Українознавчий альманах*, №31, 2022. С. 72-81.
3. Грабовська Ірина. Ідеї справедливості у філософії Григорія Сковороди в контексті західної філософської традиції трактування поняття справедливості (до 300-річчя філософа). *Українознавство*, №2(83), 2022. С. 26-32.
4. Думанська Віта. Гендерна рівність за час війни: здобутки та необхідні зміни. URL: <https://www.chesno.org/post/5879/>
5. Ірина Грабовська. Вирівнювання можливостей для жінок та чоловіків versus криза маскулінності (українська специфіка). *Соціологічні студії*. № 2(21), 2022. С. 6-13.
6. Левкулич В. В. Справедливість як соціокультурний феномен:

монографія. Ужгород: Видавничий дім «Гельветика», 2018. 480 с.

7. Олійник Олена. Сутність принципу справедливості за міжнародним кримінальним правом. *Кримінальне право*. №9. 2019. С. 216-220.

8. Цимбал Тетяна. Шляхетність і війна: поставання суб'єкта героїчної дії. *Українознавчий альманах*. Вип. 30, 2022. С. 136-142.

## **ЗБИРАЧ НАЙПРЕКРАСНІШИХ СЛІВ З ЛУГУ БОЖЕСТВЕННОГО ПИСАННЯ – АГАПІЙ (АФАНАСІЙ ЛАНД)**

**Грех Володимир Іванович,**  
доктор богословських наук, доктор філософії з богослов'я,  
кандидат географічних наук,  
професор кафедри богослов'я та філософії,  
Львівської православної богословської академії,  
завідувач лабораторії змісту богословської та  
філософської освіти Львівського інституту дидактики,  
академік Міжнародної академії богословських наук  
Україна, Львів

**Вступ.** Тести присвячені Агапію (Афанасію Ланду) як збирачу найпрекрасніших слів заснованих ним на безсмертних і невмирущих словах Біблії, Священного Писання, Книги яка є початком, основою і фундаментальним сюжетом усіх книг, що написані на землі. Церковні книги Агапія (Афанасія Ланда), ченця критського, відзначаються достойністю, багатством думок, цікавими для читання і такі, що прививають любов до Бога, і виховують у віруючих християнську мораль.

**Ціль роботи.** Ознайомити віруючих з церковними книгами Агапія (Афанасія Ланда), котрі написав на основі книг Біблії, Священного Писання, котрі так наполегливо і тяжко друкував. Показати зв'язок тем, сюжетів, описів чудес в його книгах, з лугом Божественного Писання, святою Біблією. Особлива увага Агапія подана Пресвятій Діві Богородиці, яку він опікує своєю увагою, і пише про її чуда, і тим численним морем чудес, які може зробити Всесильна Цариця, і Її ж благаннями можемо ми істинно дійти до вічного блаженства. Акцентувати читачів на увагу до його основної книги “Грішників спасіння”, про що говорить сам заголовок, і його велике бажання допомогти грішникам.

**Матеріали та методи.** У тезах використано книгу монаха Агапія (Ландоса) “Грішників спасіння”, перекладу українською мовою прот. Василем Клим'юком, видавництва “Благодатний вогонь”, Глибока, 2016 року. Особиста

стаття: “Благословенні бажання Агапія (Афанасія Ланда), ченця критського” видана Ужгородською українською богословською академією; Карпатським університетом імені Августина Волошина; Міжнародною академією богословських наук в науковому журналі “Богословська думка в Україні”. - Ужгород, 2023. – Вип. № 4. – С. 68 – 77. Використано також матеріали з електронних ресурсів.

Для написання даних тез використано такі методи аналізу: богословський, філософський, історичний, порівняльний, літературний, а також обсерваційні: самоаналіз, самооцінка, систематизація та узагальнення.

**Результати та обговорення.** Агапій, чернець критський, у світському житті Афанасій Ланд, який народився в місті Іракліон, що на острові Крит, десь в останньому десятилітті XVI століття. Про життя Агапія (Афанасія Ланда) збереглося мало відомостей. Він навчався на батьківщині й у Венеції де вивчав грецьку та латинську словесність, а після навчання дуже довго перебував на Криті в містах Фурна та Іерапетра, де жив поряд із простими людьми, знаючи про їх труднощі і потреби. Близько два роки, до 1617 року, служив в Іракліоні секретарем венеціанського володаря Криту Андрія Корнаре, ученого мислителя й поета, переписуючи його грецькі й італійські вірші. Про Корнара Агапій відзивався із великою повагою [5]. “Ми не знаємо точно, коли Ланд прийняв рішення залишити світське життя і вирушити на Святу Гору, прийнявши чернече ім’я Агапій, але, зрештою, вирішив піти із спільножитнього монастиря, щоб на самоті зайнятися Богомислям. Чернець пішов у келію скиту Малої Ганни, де віддався вивченню духовних шкіл і письменництву. Багатий матеріал для його роботи містили його власні грецькі та італійські книги, а також книги з бібліотеки Святого Афону” [2, С. 11]. Агапій бажав бути ближче до народу з їх потребами, хотів стати проповідником. З цією метою об’їжджав острови Егейського моря, дізнаючись потреби поневоленого грецького населення, вбогість в матеріальному становищі, цікавився духовними пошуками співвітчизників. “Не було вчителів, освічених кліриків, які би просвіщали й утримували народ на шляху Православ’я. І Агапій вирішив сам заповнити

відсутнє, дати народу Божому книги, написані простою мовою, що проповідували би правдиву віру, і стали би корисними посібниками для кліриків” [2, С. 11 – 12; 4].

Для того, щоб виконати свій задум, Агапію було недостатньо, щоб тільки переписувати книги, що на Святій Горі було звичним явищем, але і те, що рукописні копії виходили дорогими і їх була мала кількість. Через те він вирішив вирушити у Венецію, де працювали славні друкарі, що друкували грецькі книги і навіть у часи турецького ярма. Його трирічні поїздки були успішними, адже він видав більше десяти книг, окремі з них і навіть другим виданням, і брав на себе всі витрати на друкування.

Пишучи передмови до книг, Агапій говорив про нещастя, які він переносив у подорожах, а саме про нестачу засобів, і тому просить прочитати обов’язково книги, що так важко він підготовляв (таблиця 1).

**Таблиця 1**

**Книги Агапія (Афанасія Ланда)**

№ п/п	Назва книги	Рік видання
1	Грішників спасіння	1641
2	Рай – містить життя святих Симеона Метафраста	1641
3	Вибір – містить збірку з найпрекрасніших, як він висловлюється, житій святих Симеона Метафраста	1642 – 1643
4	Землеробство – містить знання про землеробство і медицину	1643, 1647
5	Богородична Книга – містить збірку пісень і тропарів Богородиці	1643
6	Піхви – містить гімни й молитви Святій Тройці	1643
7	Псалтир – містить пояснення псалмів, написане святителем Феодоритом Кирським	1643
8	Збірки – містять збірку з житій святого Симеона Метафраста	1644, 1663
9	Літня книга – містить збірку з житій святих літа, з першого березня до 31 серпня	
10	Троїчний Октоїх – містить канони Тройці і Христа, іноді власного складання, іноді з древніх отців	
11	Новий Рай – містить життя святих Симеона Метафраста	1664
12	Недільний шлях – містить 56 бесід на недільні Євангелія, перекладені на просту мову – праці різних письменників	1675
13	Путівник християн – розкриває три великі чесноти (віру, надію, любов)	1685

Агапій може справедливо носити учительський титул, бо відновлював та духовно зміцнював цілі покоління греків своїми книгами у найтяжчі роки

рабства, а віра в Ісуса Христа залишалася єдиною життєдайною силою, яка зміцнювала душі.

Найпершою своєю працею “Грішників спасіння” Агапій (Афанасій Ланд), чернець критський видав у 1641 році, що стала початком його творчості. Метою цієї книги “Грішників спасіння”, про що і говорить сам заголовок, грішникам допомогти спастися. Характеризуючи книгу “Грішників спасіння” про неї можна сказати, що мова книги проста, але не позбавлена впливу вченої й церковної мови; мова зрозуміла грецькому суспільству XVII століття; стиль книги сьогодні виглядає у певному вигляді і архаїчним; представляє старовинну форму грецької розмовної мови; зберігає деякі особливості діалекту Криту, батьківщини Афанасія Ланда; книга легко читається й сучасною людиною. **В книзі “Грішників спасіння” Агапій, пише також похвалу і присвячення своєї цієї книги Преславній Приснодіві Богородиці, Владичиці всього творіння:** “Є звичай у поетів і вчителів, коли вони створюють нову книгу, присвячувати її найблагороднішим із князів і владик, .... І я, Твій негідний молитвенник, Преславна Владичице, з усією зніяковілістю, благоговінням і смиренням приношу й присвячую Тобі і від Тебе (за назвою образу Богоматері) іменовану книгу, і покладаю її перед Тобою. Ти воістину і є єдиним Грішників Спасінням, для тих, що терплять бурі-Пристановищем затишним, у різних хворобах душі й тіла – *Лікарем старанним і безплатним*. Ти про всіх, що до Тебе вірно вдаються, опікуєшся благосердо й задарма. Отже, молю й припадаю до Твоєї благості, – ублагай багатого дарами й щедрого милостями Сина й Бога Твого, щоб вилив на цю книгу благодать Всесвятого Свого Духа, Начальника досконалостей, щоб усі, що читають цю книгу, одержували користь і, розчулившись душею, створили достойне в гріхах покаяння. Амінь” [3].

**В книзі “Грішників спасіння” Агапій, чернець критський, пише також і про рекомендації його, щодо тих, хто починає читати цю прекрасну і повчальну книгу.** Також пояснює, що коли її читати, то після смерті, освітяться розумово очі людини, і вона тоді довідається істину й буде

**жаліти—але вже без усякої користі, – що віддала перевагу життю тимчасовому, несуттєвому і через це втратила вічне блаженство. Які правдиві слова, і як ясно вказують на слова з Священного Писання, до якого весь час звертався Агапій (Афанасій Ланд).**

І так, якщо ти, зазначає в своєму повчанні, Агапій (Афанасій Ланд), не одержуєш ніякої вигоди від мирських речей, то що ж ти трудишся даремно й мучишся невчасно? Проби наполегливо й жадай спасіння душі, у якому найбільша користь, – більше, ніж якби ти придбав увесь світ, як сказав Господь: “Яка бо користь людині, якщо вона здобуде весь світ, а душу свою занепасть? Або що дасть людина взамін за душу свою?” (Мф 16, 26). Без Бога, без Тройці Святої, без Ісуса Христа нічого не можемо вдіяти, так завжди думав Афанасій: “Тому я, грішний і невартий чернечого звання й покликання, зібрав Божою силою й допомогою з різних слів наших учителів і склав цю малу по числу фраз книжку, але велику за значенням. Всякий грішник, дивлячись її, побачить вагу самого гріха, блага, які він через гріх втрачає, зло, яке гріх заподіює; спосіб лікування, як потрібно діяти, щоб, вчинивши покуту, звільнитися від погібелі душі. Подібно бджолі, яка зносить мед з різних квітів з галявин, тішачи серця тих, що споживають, я збирав різні найпрекрасніші слова з лугу Божественного Писання, що мають прийматися розумово” [2, С. 19 – 20].

“Хто не зрозуміє великої користі, яку одержує завдяки священному Причастю, і не прийде тоді до Сповіді і покаяння, щоб удостоїтися таких найбільших Дарів, благодаті й радості? Хто, прочитавши про стільки чудес Пресвятої Владичиці нашої, що показала невимовну до грішників милість і благу схильність в жалості до людей, не розчулиться серцем і не виточить зі своїх очей потоки сліз” [2, С. 20 – 21].

В даних порадах, Агапій, закликає читати цю книгу, щоб знайти шлях до спасіння душі, а нічого блаженішого й угоднішого немає. “Ви, хто читаєте цю книгу, прошу вас помоліться Всемилоствому Богу, щоб Він простив мені мої гріхи й удостоїв мене від цього часу й надалі зберігати обітниці Ангельського образу (схими) який я прийняв” [2, С. 22]. Далі в своєму повчанні, Агапій,

висловлює, про страшний осуд Господом того ледачого раба, який одержав талант і не примножив його як інші, але сховав, закопавши в землю, і за це він почув від Господа: “А негідного раба вкиньте у п'ятьму непроглядну: там буде плач і скрегіт зубів. Сказавши це, проголосив: хто має вуха слухати, нехай слухає!” (Мф 25, 30). Також пише, що якщо якийсь вислів, слово або мала буква в цій книзі, або в іншій, мною складеній, що розходиться з тим, що визнає Свята Божа Соборна й Апостольська Церква, зазначає Агапій (Афанасій Ланд), я це згладжую й знищую, начебто ніколи й не було. Афанасій Ланд писав, що він вірує й сповідує. І поклоняюся, також пише Афанасій, Отцеві і Синові й Святому Духу, Тройці в Єдиниці неподільній і Єдиниці в Трійці нерозлучній, і це Єдина сутність і сила, Єдиний Бог Предвічний, Творець усього, що Йому ж належить усяка слава, честь і поклоніння на віки віків. Амінь.

### **Висновки**

Тези починаються описом стану життя за часів Агапія, де грецьке населення залишалося без просвітницької підготовки, і Агапій в цьому відіграв велику роль, заповнив відсутнє, дав народу Божому книги, написані простою мовою, що стали корисними посібниками для кліриків. В тезах говориться, що Агапій став одним з найбільших учителів свого часу, а також просить обов'язково читати книги, що так важко він підготовляв. Достойна увага в тезах приділяється Пресвятій Богородиці. Тези пронизані тим, що вказують богонатхненність книг Агапія, так як всі книги Священного Писання богонатхненні, а він так близько приймав їх до себе, брав ці вічні Книги, щоб використовувати їх у своїх працях.

### **СПИСОК ВИКОРИСТАНИХ ДЖЕРЕЛ**

1. Біблія. Книги Священного Писання Старого та Нового Завіту. Переклад Патріарха Філарета (Денисенка). – Київ: Видавництво Київської Патріархії, 2004. – 1415 с.
2. Агапій (Ландос), монах. Грішників спасіння. Переклад українською



прот. Василдъ Климюк / (Ландос) Агапій // Редактор митрополит Данило (Ковальчук). Видавництво “Благодатний вогонь”. – Глибока, 2016. – 568 с.

3. Агапій Ландос. Грешников спасение. и ...[https:// ni-ka.com.ua](https://ni-ka.com.ua) > agarij-landos-greshnikov-spasenie (дата звертання 19 березня).

4. Агапій чернець Критський. Грішників спасіння. [axios.world](http://uk.axios.world) <http://uk.axios.world> > knigi (дата звертання 19 березня).

5. Грех Володимир. Благословенні бажання Агапія (Афанасія Ланда), ченця критського / Володимир Грех // Ужгородська українська богословська академія; Карпатський університет імені Августина Волошина; Міжнародна академія богословських наук. “Богословська думка в Україні”: науковий журнал, – Ужгород, 2023. – Вип. № 4. – С. 68 – 77.

## МИСЛЕННЯ У ДОГМІ РІЗНИХ ФІЛОСОФСЬКИХ СИСТЕМ

**Тішко Лілія Володимирівна**

к.і.н., доцент, доцент кафедри філософії, соціології та історії  
Дніпровський державний аграрно-економічний університет

**Вступ** Мислення є необхідною здатністю людини для виживання. Крім того, у призмі філософського світобачення, це запорука свободи, а не лише основа суспільного прогресу. Тому цілком зрозумілим стає те, чому саме мислення є центральною темою для вивчення у багатьох мислителів різних поколінь.

**Ціль роботи** Дослідити розуміння поняття «мислення» у догмі різних філософських систем.

**Результати та обговорення** Мислення є фундаментальним поняттям у концептуальних системах знання філософів минулого та сьогодення. Ще в античній філософії відбувається відділення мислення від чуттєвого пізнання. Так, Парменід та Геракліт розрізняли в результатах мислення думку як вираження буденної свідомості та істину як незалежну від особливостей людини осягнення загальних законів світобудови.

Вже у період середньої класики античної філософії усвідомлення власного незнання стало найпершою передумовою занурення у стихію мислення. На особливу увагу заслуговує відомий вислів Сократа «Пізнай самого себе!», що звучить як імператив, виконання якого вже всупереч всьому спрямовує до мислення. [1; С. 82]

Аристотель взагалі вважав мислення частиною душі, що має специфічну здатність розмірковувати, осягати думкою світ і самого себе. Натомість у концептуальних системах філософів Нового часу – Джона Локка, Френсіса Бекона, Девіда Юма – мисленням вважалася діяльність, що спрямована на пізнання та практичні дії. Основними проявами діяльності мислення цього часу були уява, рефлексія, відчуття, споглядання.

Навіть в епоху Середньовіччя, де основними методами пізнання

виступали віра та інтуїція, деякі мудреці серйозно замислювалися над важливістю раціонального підходу в осмисленні наявних фактів буття. Так арабський мислитель Ібн Рушд (латинізована форма ім'я Аверроес) розділяв людей на три категорії: тих, кого легко переконати риторичними аргументами; тих, хто відкритий для діалектичних доказів і, нарешті, тих, кого не може переконати ніщо, крім необхідних метафізичних обґрунтувань. От якраз перед останніми зазвичай завжди відкривається широкий простір пізнання нового.

Представники ж класичної німецької філософії – Іммануїл Кант, Йоганн Готліб Фіхте, Фрідріх Вільгельм Шеллінг, Георг Гегель – мислення розглядали як акт самодіяльності суб'єкта, що породжує знання. Особисто І. Кант відзначав спонтанність актів мислення, вирізнивши такі його рівні як – інтуїція, розсудок, розум. Крім того, він досить вдало виділив такі типи і види мислення як – формально-логічне (розсудливе) і діалектичне (розумне), конкретне і абстрактне, практичне і теоретичне. Натомість розробник грандіозної концепції діалектичного ідеалізму Г. Гегель визначав мислення як діяльність суб'єкта, що спрямована на пізнання світу у формі понять (категорій). На його думку буття та мислення є тотожними і складають субстанціальну основу світу. Мислення - це не тільки суб'єктивна людська діяльність, як стверджував мислитель, але й незалежна від людини об'єктивна сутність, першооснова всього існуючого.

Відомий німецький мислитель ХХ ст. М. Хайдеггер спостеріг, що для давньогрецької філософської думки, включаючи великого класика Аристотеля, характерним є непонятійне мислення. Здавалося б, це повинно було зробити його неточним та непослідовним, але навпаки – вирізнило логічністю та впорядкованістю висловлювання думки. Натомість представники сучасного способу мислення – зокрема Ніцше та К'єркегор – залишилися в полоні керівництва системи, хоча власне і виступали завжди проти неї.

Як бачимо, у різну історичну епоху розуміння мислення є особливим. Так, будучи вагомим об'єктом вивчення ще в античній культурі, підтекст мислення, як і сам його процес, постійно трансформується в контексті

досліджень мислителів наступних поколінь.

На сьогоднішній день стало дуже складно зрозуміти сутність мислення давніх філософів, навіть прочитавши сотні їх трактатів. Причиною цього є насамперед переклад першоджерел. Варто розуміти, що перекладачі, в першу чергу, орієнтуються на підбір вдалої лексики та зв'язність мови, нехтуючи тим, що мова будь-якого мислителя – це і є власне їх мислення, істинна глибина і сутність якого втрачається при будь-якому перекладі оригіналу.

**Висновки** Таким чином, філософське мислення позбавлене будь-яких рамок та обмежень. Воно не піддається повторенню. Можна лише наблизитися до глибинних ідей осягнення істини того чи іншого філософа, але ідентично відтворити їх не є реальним. Тому необхідно завжди пам'ятати про неповторність кожного філософа та унікальність його думок.

## ЛІТЕРАТУРА

1. Карівець І. В. Сутність філософії, або чому ненавидять філософію *Гуманітарні візії*. 2017. №1 (5). С. 81 – 85.

# ECONOMIC SCIENCES

## DEVELOPMENT OF MARKETING IN UKRAINE IN RECENT YEARS

**Bukhareva Anastasia Oleksandrivna,**  
Student course 1, group 9,  
Faculty of Trade and Marketing,  
State University of Trade and Economics  
Kyiv, Ukraine

**Introductions:** Marketing is a method of attracting and retaining customers through the creation, promotion and continuous improvement of products or services. The main tasks of marketing include determining market needs, developing products or services, setting prices, creating promotion strategies and ensuring mutually beneficial relationships with customers.

**The aims of this research are:** how marketing is developing in Ukraine.

**The method used in the work is:** the use of information from the Internet, the study of literature on the development of marketing and a personal view.

**Results and discussion:** Thanks to the rapid development of marketing, new directions and specialties have appeared, which have also reached Ukraine:

- Digital marketer

A digital marketer is a specialist who uses digital channels to promote goods, services or a brand.

- SEO marketer

An SEO marketer is: A specialist who promotes sites in search engines (for example, Google, Bing) with the help of SEO optimization.

- Content marketer

A content marketer is: A specialist who creates and publishes content to attract and retain a target audience.

- Neuromarketer

A neuromarketer is: A specialist who studies the human brain's responses to marketing stimuli using the tools of neuroscience. Unlike a classic marketer, a neuromarketer focuses on the subconscious processes that occur during a purchase decision.

- Mobile marketer

A mobile marketer is: A specialist who promotes goods, services or a brand using mobile devices.

- Brand marketer

A brand marketer is: A specialist who is responsible for the creation and development of a brand.

Currently, marketing is popular in Ukraine and is characterized by the active use of digital technologies and the Internet for marketing purposes. For example, digital-marketing, which began to actively develop back in 2016 and is still digital marketing. The main trend is digital transformation programs, which continue to gain popularity. Relative cheapness, the ability to quickly receive feedback from the consumer and a number of other points made digital cement very attractive. In addition, companies are also interested in implementing integrated digital marketing strategies that span multiple channels of communication with consumers.

Social media has also evolved: social media has become an integral part of modern marketing. Companies use social networks such as Facebook, Instagram, Twitter and others to attract the attention of customers and build relationships with them.

**Conclusion:** So, the most important characteristic of modern marketing is the identification of new needs or new forms of satisfaction of existing needs, the orientation of production to meet the actually existing demand, and thanks to this - to stay ahead of competitors. As a result of the development of technologies and new markets, the role of marketing in enterprises will become increasingly important in the coming years. The main trends in marketing will be new markets, new media technologies, methods and approaches to a better understanding of consumer needs and tastes. Studying consumers will turn out to be the most important task of

marketers, since the main force will not be the information itself, but the ability to find what is needed and use it properly for the benefit of the company and the consumer.

#### **LIST OF REFERENCES:**

1. What is marketing and why does business need it. [Електронний ресурс] - Режим доступу: <https://bazilik.media/shcho-take-marketynh-i-navishcho-vin-potriben-biznesu/>

2. The history of the emergence and development of marketing. [Електронний ресурс] – Режим доступу: <https://shalabodin.com/istoriya-poyavy-i-rozvytku-marketynghu/>

3. Current marketing development tendencies. [Електронний ресурс] – Режим доступу: <https://www.economy-confer.com.ua/full-article/1840/>

## THE MAIN DIRECTIONS OF TEACHING "FUNDAMENTALS OF ECONOMIC RESEARCH"

**Kakhaber Tsimintia,**

Doctor of Economics, associated Professor,  
Sokhumi State University

**Introductions.** In the modern world, the main goal of humanity is to ensure well-being, high level and quality of life. In the post-industrial era, the most important factor in achieving this goal is education, knowledge, and information. Economic science occupies one of the determining places in the development of the mentioned factor, in providing a vector of high welfare of mankind. In the conditions of modern particularly dynamic economic processes, the synergy between education and research is growing more and more. In addition, it is important to determine what issues of economic research should be studied at a certain level of education, what knowledge and skills the student should acquire. The study of economic studies is a complex and multifaceted process.

**Aim.** The aim of the paper is to establish the teaching conditions of the discipline "Basics of Economic Research" at the undergraduate level. Determination of the knowledge and understanding, skills, responsibility and autonomy that the student should acquire after completing the mentioned course in accordance with the national qualifications framework of Georgia.

**Materials and methods.** The "double descriptors" and the descriptors of the national qualification framework of Georgia are the methodological basis of the work. Methods of analysis, comparison, and formal logic are used in the work.

**Results and discussion.** In Georgia, the national qualification framework is based on the so-called "Dublin Descriptors" and according to it, "qualification level is an element determining the difficulty of qualification in the framework of national qualifications, which combines generalized learning outcomes described by "knowledge and awareness" (the result of assimilation of information, facts, principles, theories, theoretical and practical methods related to the field of study or



activity), "ability" (Ability to use relevant knowledge to perform a specific task and solve problems) and/or "responsibility and autonomy" (use of knowledge and skills by a person with values and appropriate degree of independence) - descriptors" [4], According to the mentioned framework, the bachelor's degree belongs to the sixth level, and among the skills that must be acquired by a bachelor's graduate, the ability to carry out a research or practical project/thesis according to predetermined guidelines is important, which requires knowledge of the basic principles of research and, in order to acquire these skills, to undergo a discipline that will study the basic conditions, methods and principles of research in the field. "Fundamentals of economic research" is such a discipline in the field of economics.

The aim of this discipline is to give the student a broad knowledge of the basic principles of economic research. In particular, the types of basic methods of economic research, planning and administration of economic research, ethical principles of research, application of a specific research method in accordance with predetermined guidelines, effective presentation of research results (research report). To develop and acquire adequate analytical, logical and critical thinking skills following the study of the mentioned issues of economic research.

As a result of the knowledge obtained by studying the course of fundamentals of economic research, the student will:

- ✓ **describe** quantitative and qualitative methods of economic research;
- ✓ **Determine** the conditions for the administration and design of economic research, the effective presentation of research results
- ✓ **Assesse** the specific economic situation (conditions, problems);
- ✓ Independently **formulate** reasoned conclusions using appropriate methods;
- ✓ **prepare** a written report (project) in accordance with predetermined instructions;
- ✓ **Use** available resources to manage and evaluate their own teaching, to further increase their knowledge in the field of economic research.

In order to achieve the mentioned learning results, it is necessary to study the

following issues during the course: goals and objectives of economic methodology, basic methods of economic research, basic quantitative and qualitative methods of economic research, basic stages of economic research, planning and administration of research, ethical principles of research, effective presentation of research results (research report).

**Conclusions.** Thus, according to the national qualification framework of Georgia, among the skills acceptable at the undergraduate level is the ability to carry out a research or practical project/work in accordance with predetermined guidelines, which determines the need to take the "Basics of Economic Research" course in economics majors. According to the mentioned course, students should acquire broad knowledge on the principles of economic research, according to the instructions of the supervisor, they should be able to create a research paper and make an effective presentation following the ethics of the research.

#### **REFERENCES:**

1. Baghaturia G., Chiloglu I. Business Research Methods. Tbilisi, 2018.
2. Difficulty a. and others. Methods of economic research (course of lectures). Tbilisi, 2014.
3. Frackforth-Nachmias Ch., Nachmias D. Research methods in social sciences. Tbilisi, 2009.
4. Order of the Minister of Education, Science, Culture and Sports of Georgia No. 69/N of April 10, 2019 Tbilisi on the approval of the framework of national qualifications and the classifier of study areas <https://matsne.gov.ge/ka/document/view/4480034?publication=0>

# ТРЕНДИ РОЗВИТКУ РИНКУ БОРОШНА В УКРАЇНІ В УМОВАХ ВІЙНИ

**Божко Тетяна Василівна,**

к.т.н., доцент

**Шапошнікова Влада Віталіївна,**

Студентка

Державний торговельно-економічний університет

м. Київ, Україна

**Вступ.** Україна, як великий виробник борошна, проходить важкі випробування в умовах війни. Війна внесла невизначеність і ризики в економічний ландшафт країни, включно з ринком борошна. У цій непередбачуваній ситуації важливо проаналізувати та зрозуміти тенденції світового ринку борошна, оцінити їхній вплив на вітчизняний та світовий ринок та розробити стратегії адаптації для місцевих виробників та споживачів.

**Мета роботи.** Основною метою роботи є визначення сучасних тенденцій та факторів, що впливають на ринок борошна в Україні, підкреслити необхідність постійного моніторингу ринку та реагування на зміни, щоб забезпечити довгострокову стабільність та успіх українського сектору борошна.

**Матеріали та методи.** Основний виклик, з яким зіткнувся український ринок борошна в умовах війни – збільшення попиту на продукцію, але неможливість виробництва в перші дні війни через нестачу сировини, відсутність необхідної кількості кваліфікованих кадрів, проблема з логістикою та фінансуванням.

Але, все ж таки вже в березні 2022 року в таких складних умовах борошномельна галузь України проявила свою повну можливість і працювала ефективніше та результативніше, ніж будь-коли раніше.

На рис.1 можна побачити виробництво борошна за 2021-2024 рр. у млн тон. Виробництво борошна у 2022/2023 скоротилося на 4,5% порівняно з попереднім сезоном – до 2,615 млн тон [1].

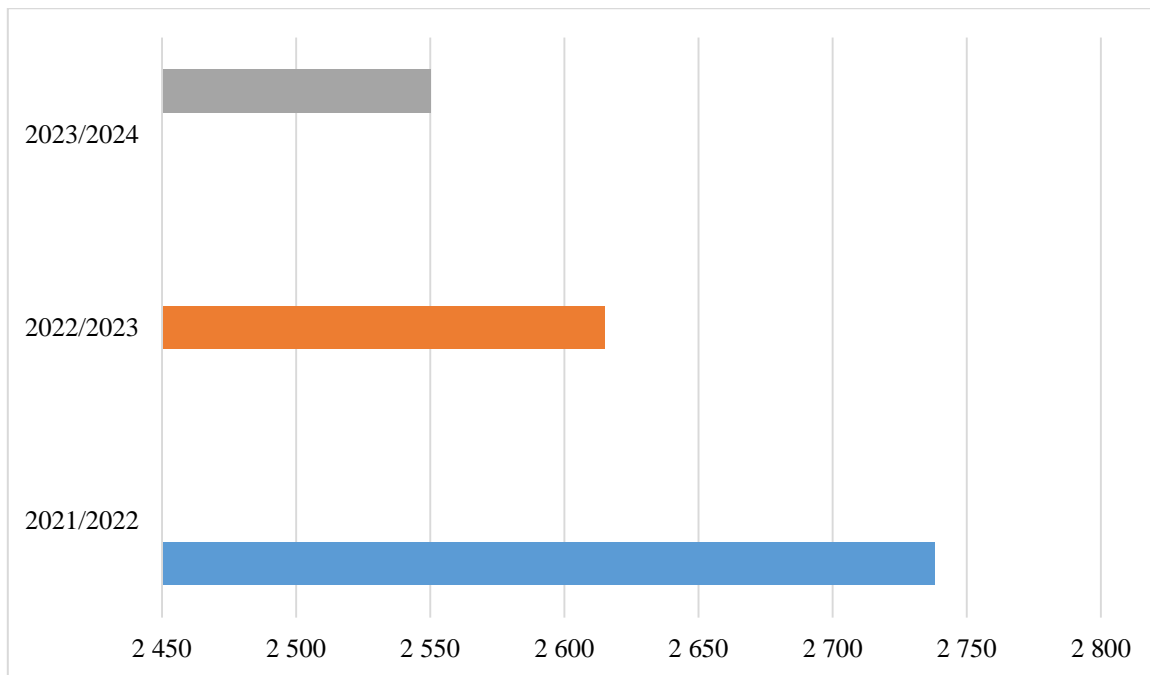

**Рис. 1. Обсяги виробництва борошна за 2021-2024 рр. у млн тон**

На даний час, основним викликом сезону в 2023-2024 році стала конкуренція, як на внутрішньому ринку так і зовнішньому. У 2023 році Україна увійшла на ринок ЄС та зіткнулася з нею, порівняно з експортом до країн Африки та Близького Сходу. А на внутрішньому ринку відбулася конкуренція саме серед найбільших виробників борошна, особливо тих, хто знаходиться біля кордонів з іншими країнами, оскільки їхні транспортні маршрути для експорту значно скорочені порівняно з підприємствами на півночі чи сході України.

Згідно з оцінками Спілки "Борошномели України", список ТОП-10 основних виробників борошна включає такі компанії: "Вінницький комбінат хлібопродуктів №2", "Столичний млин", "Дніпромлин", "Новопрорковський КХП", "Комерційна фірма Рома", "Рівне-Борошно", "Зернарі", "Запоріжмлин", "ТД Ельдорадо" та "Новоукраїнський КХП". Цікаво відзначити, що з цих 10 підприємств 8 є членами Спілки "Борошномели України", які разом формують понад 60% українського ринку борошна [2].

Динаміка експорту борошна з України за 2021-2024 рр. у тис тон зазначена на рис.2 [3].

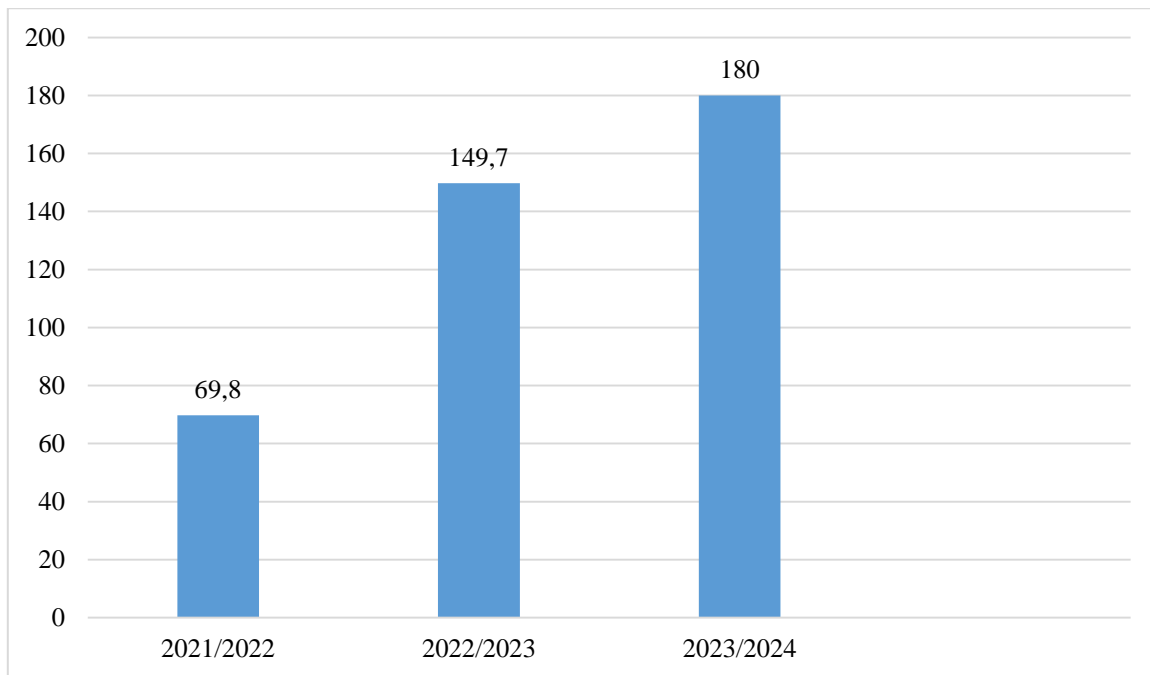

**Рис. 2. Обсяги експорту борошна за 2021-2024 рр. у тис тон**

Проаналізувавши діаграму, можна побачити, що з кожним роком експорт борошна збільшувався, в 2021/2022 у 79,9 тис. тон порівняно з 2022/2023 рр., попри навіть воєнний стан у країні.

Найбільшими конкурентами України на зовнішньому ринку борошна є Туреччина, що є лідером з виробництва та експорту борошна, Казахстан та росія, яка намагається своєю агресією замінити Україну на світовому ринку, обстрілюючи ракетами порти, зерносклади, закриття «зернового коридору» і викрадення, переробку зерна та видання його за своє. Але все ж таки не зважаючи на все це, ми й далі вистояємо, виробляємо та щорічно збільшуємо експорт борошна.

**Результати та обговорення.** Тренди на ринку борошна, які чекатимуть Україну у 2024 році:

1) Зростання цін на ключові виробничі ресурси та падіння купівельної спроможності населення, а також подальше збільшення конкуренції як на внутрішньому, так і на зовнішніх ринках.

2) Впровадження автоматизації і модернізації на підвищення якості борошна та заміни людського ресурсу.

3) Збереження екології та пошук і перехід на нові технології.

4) Через підвищену конкуренцію на внутрішньому ринку можливо поглинання деяких невеликих компаній з виготовлення борошна великими або їх об'єднання.

5) Також можливе притягування іноземних інвесторів, які активно цікавляться борошномельними підприємствами України.

**Висновки.** Отже, Україна відіграє важливу роль на світовому ринку борошна і має потенціал для збільшення його виробництва та експорту, що становить важливий елемент глобальної продовольчої безпеки. Наша країна є одним із найбільших світових експортерів борошна, чиї поставки мають вирішальне значення для понад 400 мільйонів людей у всьому світі. Навіть в умовах великої війни України з росією сільське господарство продовжує залишатися головним джерелом валютних надходжень в Україну. Хоча цілком ймовірним є зниження участі України у загальному виробництві через активні бойові дії на деяких територіях, що перешкоджають виробництву борошна. Незважаючи на це, Україна в цілому та завдяки трендам, які її очікують, все ще має можливість залишитися ТОП-10 світових виробників та експортерів борошна у 2024 році.

#### **СПИСОК ВИКОРИСТАНИХ ДЖЕРЕЛ:**

1. Міністерство аграрної політики та продовольства України. Офіційний сайт. URL: <https://minagro.gov.ua>.

2. Українські борошномели та продовольча безпека під час війни. Офіційний сайт. URL: <https://www.apk-inform.com/uk/exclusive/topic/1531709>.

3. Чим живе український ринок борошна у воєнний час? Офіційний сайт. URL: <https://www.apk-inform.com/uk/exclusive/opinion/1535238>.

# ЯКІСТЬ І КУЛЬТУРА ОБСЛУГОВУВАННЯ ЯК СКЛАДОВА КОНКУРЕНТОСПРОМОЖНОСТІ ПІДПРИЄМСТВА РЕСТОРАННОГО БІЗНЕСУ

**Ворошилова Ганна Олександрівна**

к.е.н., доцент

**Старостіна Аріна Леонідівна**

студентка

Київський університет культури

м. Київ, Україна

**Вступ.** В сучасних умовах жорсткої конкуренції на ринку ресторанних послуг, якість і культура обслуговування стають ключовими факторами успіху та конкурентоспроможності закладів харчування. Споживачі стають все більш вимогливими до рівня сервісу, атмосфери та загального враження від відвідування ресторану. Тому для підприємств ресторанного бізнесу надзвичайно важливо приділяти значну увагу підвищенню якості обслуговування та формуванню високої культури сервісу.

**Мета роботи.** Розкрити якість і культуру обслуговування. Довести їх вплив на конкурентоспроможність підприємства.

**Матеріали та методи.** Систематизація та узагальнення інформації про якість і культуру обслуговування; статистичний аналіз.

**Результати та обговорення.** Якість обслуговування в ресторанному бізнесі — сукупність характеристик процесу та умов обслуговування, які забезпечують задоволення встановлених або передбачуваних потреб споживача, такі компоненти, як швидкість обслуговування, точність виконання замовлення, професіоналізм та ввічливість персоналу, чистоту та комфортність приміщення, якість страв та напоїв тощо. Культура обслуговування — сукупність умов, в яких відбувається процес взаємодії співробітників ресторану зі споживачами. Вона базується на принципах гостинності, поваги до клієнта, етики спілкування, естетики оформлення закладу та зовнішнього вигляду персоналу. Висока культура обслуговування передбачає створення атмосфери затишку,

доброзичливості та комфорту для гостей.

В умовах насиченого ринку та вибагливості споживачів, якість та культура сервісу стають визначальними конкурентними перевагами для закладів ресторанного господарства. Ресторани, які пропонують високий рівень обслуговування, мають можливість диференціюватися від конкурентів, завоювати лояльність клієнтів та покращити свій імідж. [2, с. 50]

Дослідження показують, що споживачі готові платити більше за якісне обслуговування та приємну атмосферу в ресторані. Крім того, якісний сервіс сприяє формуванню позитивного досвіду клієнтів та стимулює їх до повторних відвідувань і рекомендацій.

Задоволені споживачі стають лояльними до бренду та більш охоче діляться своїми враженнями з друзями та знайомими. За даними досліджень, 72% споживачів розповідають про позитивний досвід обслуговування в ресторані в середньому 6 людям, в той час як про негативний 9 людям. [1, с. 101]

Таким чином, інвестиції в підвищення якості та культури обслуговування можуть принести ресторанному бізнесу значні конкурентні переваги, такі як збільшення кількості відвідувачів, зростання середнього чеку, покращення репутації та лояльності клієнтів. [3, с. 100]

Фактори, що впливають на якість та культуру обслуговування в ресторані на формування високого рівня якості та культури обслуговування в ресторанному бізнесі впливає низка факторів, серед яких, [1, с. 41] кваліфікація та мотивація персоналу - професійні та доброзичливі співробітники, які володіють навичками ефективної комунікації та орієнтовані на потреби гостей, є запорукою якісного сервісу. Важливо забезпечувати регулярне навчання та розвиток персоналу, а також створювати систему мотивації, яка стимулюватиме працівників до надання виняткового обслуговування.

Стандарти обслуговування - розробка та впровадження чітких стандартів сервісу допомагає забезпечити послідовність та високу якість обслуговування незалежно від зміни персоналу. Стандарти повинні охоплювати всі етапи



взаємодії з гостем, від привітання до прощання, а також включати протоколи вирішення можливих конфліктних ситуацій.

Матеріально-технічна база — якісне обслуговування неможливе без відповідного оснащення ресторану сучасним обладнанням, меблями, посудом та інвентарем. Важливо підтримувати чистоту, порядок та естетичну привабливість приміщення, створюючи комфортні умови для гостей.

Асортимент та якість страв і напоїв — смачна та різноманітна кухня, приготована з якісних інгредієнтів, є важливою складовою загального враження від відвідування ресторану. Меню повинно відповідати концепції закладу, враховувати смакові вподобання цільової аудиторії та регулярно оновлюватися.

Швидкість та точність обслуговування — споживачі цінують свій час, тому оперативність прийому замовлення, подачі страв та розрахунку є критичною для якісного сервісу. Разом з тим, персонал повинен бути уважним до деталей замовлення та мінімізувати помилки.

Зворотній зв'язок та робота зі скаргами — налагодження ефективної системи отримання зворотного зв'язку від гостей дозволяє оперативно виявляти недоліки в обслуговуванні та вживати заходів для їх усунення. Професійне вирішення скарг та врахування побажань клієнтів демонструє високий рівень клієнтоорієнтованості закладу.

**Висновки.** Якість та культура обслуговування є критично важливими факторами конкурентоспроможності в сфері ресторанного бізнесу. Вони безпосередньо впливають на задоволеність гостей, формування лояльності до закладу та його репутацію на ринку.

Ресторанним підприємствам необхідно приділяти значну увагу розробці та впровадженню стандартів якісного сервісу, інвестувати в навчання та розвиток персоналу, використовувати інноваційні технології та будувати ефективну систему зворотного зв'язку з гостями. Постійне вдосконалення якості та культури обслуговування дозволить ресторанним закладам відрізнятись від конкурентів, підвищувати цінність своїх послуг для споживачів та забезпечувати стійкі конкурентні переваги на ринку.

## СПИСОК ВИКОРИСТАНИХ ДЖЕРЕЛ

1. Воронюк Т. А. Формування механізму управління конкурентоспроможністю підприємств ресторанного господарства : дис. ... кандидата екон. наук : 08.00.04 «Економіка та управління підприємствами». Одеса : Одеська національна академія харчових технологій, 2019. 200 с.
2. Гірняк Л. І., Сопіга В. Б. Формування культури та якості обслуговування у готельно-ресторанних підприємствах. *Науковий вісник Ужгородського національного університету*. 2018. Випуск 21, частина 1. С. 50-55
3. Смагін В. Л., Яворська О. Г. Інноваційний потенціал підприємств сфери туризму та індустрії гостинності. *Причорноморські економічні студії*. 2018. Вип. 31. С. 100-105.

# ЦИФРОВИЙ МАРКЕТИНГ: ТЕНДЕНЦІЇ ТА РИЗИКИ

Грабовська Анна Андріївна

Студентка

Національний університет «Острозька академія»

**Вступ.** Різке збільшення використання Інтернету та неймовірне зростання онлайн-покупок зробили цифровий маркетинг провідним маркетинговим інструментом для всіх компаній у всьому світі. Проте, проблема полягає в тому, що всі компанії, особливо малий бізнес, не повністю усвідомлюють величезні можливості цифрового маркетингу. Нерозуміння переваг цифрового маркетингу може зменшити його вплив на бізнес і, зрештою, призвести до втрати можливостей для зростання. Коли вони розуміють головні переваги та можливості цифрового маркетингу, вони можуть розробити виграшну стратегію та стратегічно інвестувати в ефективні цифрові маркетингові кампанії. Крім того, необхідно розуміти виклики цифрового маркетингу. Цифрові канали ростуть, і цифрові маркетологи повинні йти в ногу з тим, як ці канали працюють і як їх використовують споживачі. Маркетологи повинні мати можливість ефективно використовувати ці канали для просування своїх пропозицій або послуг. Привернути увагу клієнтів є проблемою, оскільки їх оточують конкуруючою рекламою. Крім того, цифрові маркетологи намагаються відсіяти величезні обсяги даних, які вони збирають, а потім використовувати їх для розробки нових маркетингових ініціатив.

**Мета роботи.** Визначити тенденції та виклики цифрового маркетингу та запропонувати рішення для подолання викликів у цифровому маркетингу.

**Матеріали та методи.** Робота виконувалась шляхом дослідження останніх публікацій та статистик.

За словами Сантоса (2020), серед переваг цифрового маркетингу є те, що він недорогий, але успішно залучає клієнтів 24 години на добу. Інтернет-маркетинг — це практика рекламування та продажу товарів і послуг за допомогою цифрових і віртуальних середовищ. Крім того, онлайн-маркетинг

для онлайн-продавців має як переваги, так і недоліки. Його переваги включають усунення потреби в онлайн-магазинах, оскільки соціальні мережі можуть служити їхньою маркетинговою платформою, простоту охоплення клієнтів через доступ до Інтернету та можливість двосторонньої розмови від їхнього імені.

Цифровий маркетинг і монетарна стабільність пов'язані, оскільки розвиток інтернет-бізнесу має великий вплив на економіку. Покупки в Інтернеті можуть вплинути на зростання та стабільність нашої економіки. На електронну комерцію значно впливає поведінка споживачів в Інтернеті. Завдяки тому, наскільки це зручно, очікується, що популярність електронної комерції зростатиме. Все, що потрібно, це досвідчене агентство цифрового маркетингу та розумна онлайн-стратегія.

Давенпорт та ін. представили план дослідження, який підкреслює, як маркетингові методи та поведінка споживачів розвиватимуться в майбутньому, а також критичні проблеми політики щодо конфіденційності, упереджень та етики. Крім того, вчені припустили, що штучний інтелект буде більш успішним, якби люди-наглядачі були вдосконалені.

Арсенієвич і Йовіч досліджували існуюче використання та майбутній потенціал штучного інтелекту як інструменту маркетингу чат-ботів. Шістдесят учасників було опитано щодо їхньої поведінки, звичок та очікувань під час використання різних каналів зв'язку, наголошуючи на перевагах і недоліках чат-ботів порівняно з іншими каналами зв'язку. Отримані результати показали, що найважливішою перевагою використання чат-ботів у маркетингових службах є здатність швидко передавати важливу інформацію. Проте учасники також стурбовані тим, що чат-боти нададуть їм невірну інформацію.

Ярек і Мазурек досліджували, якою мірою штучний інтелект використовується в маркетингу та його наслідки для професіоналів маркетингу. Вони досліджували, які маркетингові застосування ШІ існують і який вплив ШІ має на менеджерів з маркетингу.

**Результати та обговорення.** Зі зростанням потреб у послугах цифрового

маркетингу клієнти також шукають нові та передові цифрові інструменти та технології від компанії, щоб легко виконувати свою роботу.

Інтернет-маркетинг — це взаємозв'язок між порталом сайту, пошуковими системами, партнерськими сайтами, блогами, посиланнями на інші сайти, B2B-партнерами, клієнтами, аутсорсинговими партнерами та багатьма іншими.

Діаграма нижче демонструє п'ять найпопулярніших способів пошуку інформації про новий продукт станом на 2023 рік. Це демонструє вплив інтернету та поведінку сучасного споживача.

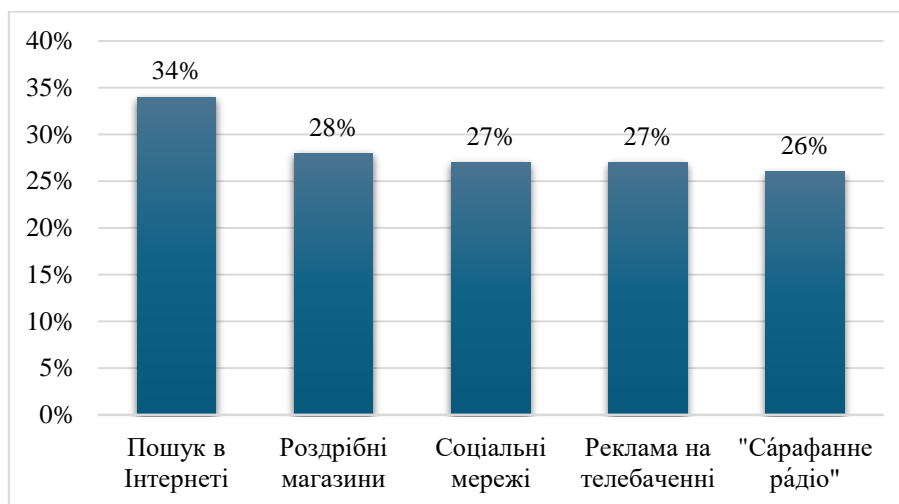

**Рис. 1 Як споживачі шукають інформацію про новий продукт**

За останні роки ландшафт цифрового маркетингу надзвичайно розвинувся. Зростання стратегій інтернет-маркетингу змінило підхід компаній до цільової аудиторії. Від традиційних маркетингових методів, таких як телевізійна та радіо реклама, рекламні щити та друковані засоби масової інформації, компанії тепер значною мірою покладаються на онлайн-стратегії, щоб залучити більший і більш специфічний сегмент аудиторії. Ця зміна не лише дозволяє покращити відстеження та показники, але й пропонує економічно ефективний підхід до охоплення потенційних клієнтів у всьому світі.

Сьогодні цифровий маркетинг став однією з найпотужніших форм маркетингу, і багато компаній визнали відносну важливість цифрового маркетингу для розширення свого бізнесу та просування маркетингу через різні цифрові медіа-канали, використовуючи різні стратегії [1]. Такі як: SEO, SEM,

PPC, стратегії контент-маркетингу, маркетинг у соціальних мережах, Email маркетинг, інфлюенсерський маркетинг, стратегії партнерського (афлійованого) маркетингу, AI маркетинг.

Вплив штучного інтелекту в маркетингу виходить за рамки просто ефективності та автоматизації. Використовуючи можливості штучного інтелекту, маркетологи можуть отримати глибше розуміння даних клієнтів, що веде до більш ефективного прийняття рішень і формулювання стратегії. Застосування та інтеграція цих нових інструментів ШІ в маркетингові стратегії має вирішальне значення для того, щоб залишатися попереду в цифровому ландшафті, що постійно розвивається.

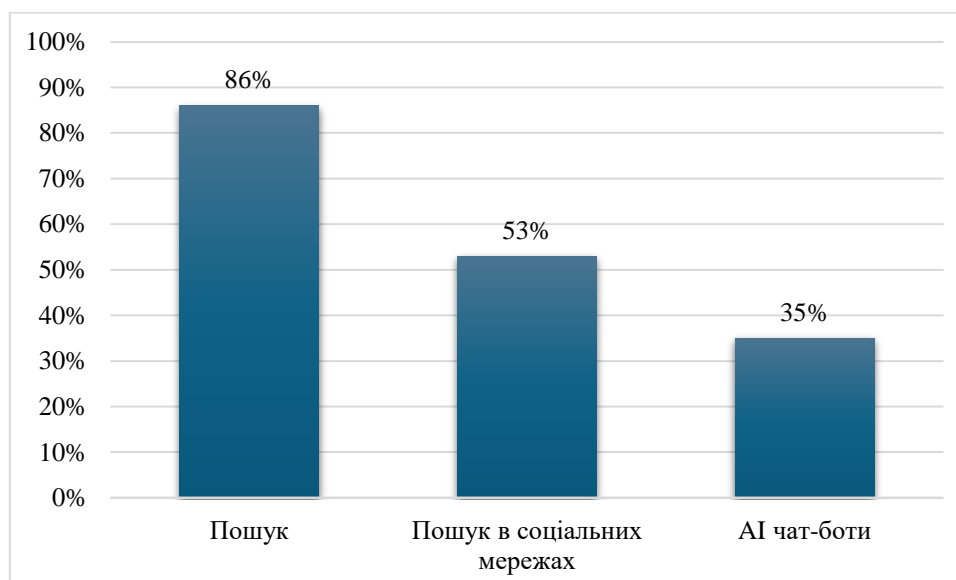

**Рис. 2 Ефективність відповідей на питання споживачів**

Увесь цей ажітаж може змусити подумати, що пошукові системи вмирають, але командам SEO поки що не варто впадати в паніку – якщо взагалі. Сьогодні споживачі все ще вважають пошукові системи найефективнішим способом пошуку відповідей на свої запитання. Це демонструє наступна діаграма.

Таким чином, хоча альтернативи набирають обертів і покращують функціональність, традиційний пошук все ще залишається популярним для споживачів, які шукають відповіді. Цифровий маркетинг здійснив революцію у світі бізнесу, розпочавши яскраву еру онлайн-просування та залучення. Завдяки

своїй здатності зв'язувати бренди з новою аудиторією цифровий маркетинг став незамінним інструментом для бізнесу. Однак, незважаючи на неймовірні переваги, цифровий маркетинг пов'язаний зі своїми проблемами через його динамічний характер.

Більшість маркетологів зараз зіштовхуються з проблемою виділити свій бренд серед обсягів, доступних в Інтернеті. Зрештою це призводить до труднощів, які виникають під час спроби запуснути кампанію з підвищення проінформованості про бренд або залучення нових клієнтів. Деякі з продуктів/послуг можуть бути схожі на те, що може запропонувати інший бізнес. Для вирішення цього питання важливо провести опитування щодо наявних клієнтів і цільової аудиторії, щоб краще зрозуміти, що вони шукають, і визначити, які з цих потреб може задовольнити ваш бренд.

Спрямування релевантного трафіку на веб-сайт. Продовжуючи наведене вище, сьогодні маркетологи постійно стикаються з проблемою, коли йдеться про поширення впізнаваності бренду на потрібному цільовому ринку. Це також ускладнює для них спрямування ідеального трафіку на їхні бізнес-сайти. Таким чином, для маркетологів стає постійною проблемою зрозуміти, до якого каналу підключитися, і залучити релевантну аудиторію на веб-сайт, щоб перетворити її на клієнтів. Рішення може бути проведення аудиту онлайн-активності – яку тактику обирати, щоб охопити потрібну аудиторію [6]. Важливо взяти до уваги контент, який створюється, канали, на яких його презентують, канали соціальних мереж, у яких компанія активно присутня, і платні/неоплачувані кампанії.

Ефективне націлювання на правильну аудиторію. Одна з перших і головних речей, які робить ефективний маркетолог, це визначити свою цільову аудиторію на ринку. Оскільки кількість користувачів Інтернету зростає з кожним днем, а їхні потреби змінюються майже щосекунди, орієнтація на потрібну аудиторію стала однією з найбільших проблем для маркетологів. Для рішення варто подивитись на загальну демографію ринку, який компанія хоче охопити. Наступним кроком буде визначення потреб та створення особистості

клієнтів, враховуючи їх поведінку в Інтернеті. У цьому випадку такі компанії, як Wigzo, надають інструменти машинного вивчення та прогнозної аналітики, щоб краще створювати особистість.

Залучення потенційних клієнтів за допомогою соціальних медіа. Коли справа доходить до різних соціальних каналів, більшість компаній і маркетологів насправді не знають, як залишатися послідовними в цьому. Більшість із них вважають, що вся справа в платних кампаніях, які вони повинні проводити для підвищення впізнаваності бренду та залучення потенційних клієнтів. Хоча обидва вони є постійним викликом із постійно зростаючою конкуренцією на ринку.

Найефективніший спосіб використовувати соціальні медіа – це об'єднати зусилля з маркетингу та продажів. Обмін даними про поведінку та рівні взаємодії з потенційними клієнтами в соціальних мережах може допомогти відділу продажів визначити для них спеціалізований, персоналізований шлях клієнта, на якому вони з більшою ймовірністю перейдуть.

У 2023 році маркетологам довелось подолати виклики, такі як насичення цифрових каналів, зміни в правилах конфіденційності даних та вимоги до персоналізації. Інвестування в креативний контент, використання новітніх технологій і підтримка етичної обробки даних можуть допомогти вирішити ці проблеми і виділитися в цифровому просторі. Тому важливо вчасно виділяти та працювати з потенційними ризиками в цій сфері. Ми виділяємо наступні кроки:

Впровадження заходів безпеки є першим кроком у подоланні ризиків цифрового маркетингу. Це включає використання надійних паролів, шифрування та інші заходи для захисту цифрових активів.

Другий крок - стеження за репутацією в Інтернеті. Моніторинг онлайн-репутації та реагування на негативні відгуки допомагають у підтримці довіри та лояльності аудиторії.

Пристосування до мінливих тенденцій є третім кроком. Стеження за розвитком технологій і аналіз результатів дозволяють підтримувати конкурентоспроможність.



Четвертий крок - урізноманітнення каналів цифрового маркетингу. Використання різних платформ та каналів допомагає уникнути залежності від одного джерела та підвищує ефективність.

**Висновки.** Протягом останніх кількох років індустрія цифрового маркетингу відчула величезний поштовх, оскільки люди більше, ніж будь-коли, перейшли на цифрове середовище. Компанії визнають силу цифрових інструментів і технологій і розглядають цифровий маркетинг як важливий інструмент для реалізації своїх маркетингових стратегій.

Насиченість цифрових каналів ускладнює захоплення й утримання уваги аудиторії, тоді як правила конфіденційності даних обмежують збір і використання даних споживачів. Крім того, попит на персоналізований досвід створює проблему для маркетологів у створенні відповідного контенту. Однак є рішення для подолання цих перешкод. Інвестуючи в креативний і привабливий контент, використовуючи такі технології, як штучний інтелект і автоматизація, а також віддаючи пріоритет етичним методам обробки даних, маркетологи можуть виділятися в переповненому цифровому просторі. Створення автентичних зв'язків із клієнтами за допомогою персоналізованих повідомлень і сприяння лояльності клієнтів також є ключовими стратегіями успіху. Щоб усунути ризики цифрового маркетингу, важливо впроваджувати заходи безпеки, контролювати онлайн-репутацію, адаптуватися до мінливих тенденцій і диверсифікувати канали цифрового маркетингу. Дотримуючись цих кроків і залишаючись проактивними, компанії зможуть не лише подолати труднощі, але й стати лідерами на цифровій арені.

# НАПРЯМИ РОЗВИТКУ ПІДПРИЄМНИЦТВА В УМОВАХ СВІТОВИХ ТРАНСФОРМАЦІЙНИХ ПРОЦЕСІВ ТА ПІСЛЯВОЄННОЇ ВІДБУДОВИ

**Драчук Юрій Захарович,**

д.е.н., професор,  
дійсний член Академії економічних наук України,  
м. Київ

**Сав'юк Лариса Олександрівна,**

к.т.н, доцент, випускник докторантури  
Інституту економіки промисловості НАН України

**Вступ./Introduction.** В умовах агресії РФ на Україну та світових трансформаційних процесів спостерігається перехід на новий рівень господарювання, що стосується в застосуванні сучасних інструментів у державній соціальній політиці. Одним із таких інструментів є соціальне підприємництво, що сприяє розвитку економіки та розв'язанню важливих соціальних проблем. При цьому зосереджується увага на організаційно-правові форми, на підвищення знання та вміння в управлінні бізнесом; підготовки більш високого рівня мотивації. Через повномасштабне вторгнення агресора в Україну виникло багато соціально незахищених громадян (внутрішньо переміщенні громадяни, інвалідів, люди, які залишилися без житла тощо). І актуальним є виникнення та розвиток такого напрямку підприємницької діяльності, як соціальне підприємництво, яке вже стало новою парадигмою підприємництва в сьогоденні [1; 2; 3]. В сучасних умовах економічної глобалізації приватне підприємництво в наукових колах розглядається як тип економічної підсистеми вільного підприємництва з метою забезпечення досконалої конкуренції. Приватне підприємництво (ПП) покликано слугувати суспільству, так як передбачає участь кількох зацікавлених сторін:

- клієнтів, які визначають успіх ПП, є барометрами його асортименту, ціни на товари і послуги;

- працівників, в яких вкладає інвестиції ПП, що, в свою чергу, сприяє розширенню національної економіки, які продуктивність і креативність

визначають успіх власне ПП.

Корисним досвідом може бути ведення бізнесу за кордоном, але не без труднощів. Одним із ключових аспектів, який має бути врахованим при виході на новий ринок, є місцева бізнес-культура. Розуміння нюансів того, як ведеться бізнес у конкретній країні, може визначити різницю між успіхом і невдачею. Це не просто знання мови, мова йде про розуміння звичаїв, етикету та очікувань, якими керується бізнес-взаємодія. Наприклад, для успішної орієнтації в польському діловому ландшафті, країни з міцною економікою та стратегічним розташуванням у Європі, важливо прийняти та зрозуміти тонкощі польської ділової культури поєднання традицій і сучасності; повага до ієрархії та процесів прийняття рішень; увага до формальностей та етикету у бізнесі; особливі правила ведення ділових перемовин; важливість побудови особистих стосунків [4; 5].

**Ціль роботи./Aim.** Визначення напрямів розвитку підприємництва в умовах світових трансформаційних процесів та післявоєнної відбудови.

**Матеріали та методи./Materials and methods.** Аналітичні літературні й авторські дослідження, матеріали розвитку економіки країни в умовах світових трансформаційних процесів та післявоєнної відбудови, директивні матеріали України та Європейського Союзу, світовий досвід промислової модернізації, напрями повоєнної відбудови України.

**Результати та обговорення./Results and discussion.** Розгляду напрямів розвитку підприємництва в умовах світових трансформаційних процесів та післявоєнної відбудови присвячений численний ряд досліджень вітчизняних та зарубіжних авторів. Окремі напрями такого розгляду, для прикладу: Соціальне підприємництво у сучасній Україні, Стратегічна поведінка компаній в умовах війни та повоєнного відновлення, Економіка війни та повоєнний економічний розвиток України: проблеми, пріоритети, завдання - розглянуто в роботах вітчизняних авторів [1; 2; 3]; польських авторів – в роботах [4; 5]; про сталий стратегічний розвиток підприємства в умовах кліматичних змін як різновиду соціально-економічного стратегічного розвитку [6]; Особливості формування

інноваційної моделі розвитку економіки України та світовий досвід [7] Сильна економіка важлива для безпеки [8] розглядаються і представлено дослідниками на сторінках вітчизняних та зарубіжних видавництв.

Післявоєнна відбудова України - це всеосяжна реконструкція, під час якої мають працювати одночасно багато елементів при чіткому баченні цілей, де головна ціль – глибока модернізацію країни. При цьому інфраструктура, технології, бізнес-середовище, інституції, освіта, охорона здоров'я, безпека економіки, аграрний сектор та інші критичні елементи економіки і суспільства мають реформуватися таким чином, щоб допомогти Україні стати повномасштабною демократією з сучасною економікою, сильними інституціями та потужним оборонним сектором. Цьому напряму досліджень присвячені роботи вітчизняних дослідників [9; 10; 11].

Одним з важливих напрямів розвитку підприємництва в умовах світових трансформаційних процесів та післявоєнної відбудови, як відзначалося, є практичний досвід такої діяльності. Для прикладу, використано професійну діяльність інтер'єр - дизайнера Олени Волощук (Драчук), де відзначено її творчу та романтичну натуру. Все, що вона робила, було стильним, витонченим й мало глибокий зміст. Олена Волощук впевнено впроваджувала свої оригінальні концепції в проекти, випереджаючи час. Зазвичай вона шукала нових натхнень, залишаючи позаду попередні ідеї, мала імпульс і мужність у роботі при безмежно короткому своєму житті. Свій професійний досвід для реалізації інтер'єр проектів за кордоном О. Волощук підвищувала в Інституті Дизайну (Institute of Design) м. Познані, який об'єднує дизайнерів і художників, що працюють в Вищій школі соціальної психології (High School of Social Psychology, HSSP). Інститут спеціалізується як на практиці, так і на теорії дизайну та образотворчого мистецтва, вкладає свої таланти та досвід у численні культурні, дослідницькі, соціальні та економічні ініціативи [9].

Декілька проєктів дизайнера Олени Волощук (Драчук) наведено нижче.  
small apartment in a big city | Olena Voloshchuk



Клиент: Наталья | Елена Волочихина



За наведеними проєктами Олени Волощук відзначено, що свій професійний таланти вона втілювала через розуміння того, який саме людина хоче відчувати та бачити у своєму інтер'єрі. За її переконанням, кожен елемент проєкту повинен мати сенс для людини – від вибору кольору та освітлення до розташування меблів. Все, що вона створювала, втілювало в собі роки досвіду та індивідуальний підхід до кожного клієнта й проєкту.

**Висновки./Conclusions.** Досвід закордонного приватного підприємництва сприймається як запорука зростання інтелектуального та економічного потенціалу України. В сучасних умовах світових трансформаційних процесів приватне підприємництво розглядається як тип економічної підсистеми вільного підприємництва з метою забезпечення досконалої конкуренції. Приклад професіонала дизайнера – інтер'єру Волощук Олени Юрїївни, осяяний життєдайною Любов'ю до життя, до творчості, до родини, залишилася в серцях співвітчизників та друзів.

#### ЛІТЕРАТУРА:

1. Каширнікова І. О., Спірідонова К. О., Кірнос О. В. Соціальне підприємництво у сучасній Україні. Економічний простір No 190, 2024. С.62-64. DOI: <https://doi.org/10.32782/2224-6282/190-11>
- 2.. Ляхович Л. А Стратегічна поведінка компаній в умовах війни та повоєнного відновлення. Економічний простір, (180), С. 139-143. <https://doi.org/10.32782/2224-6282/180-22>
3. Економіка війни та повоєнний економічний розвиток України: проблеми, пріоритети, завдання. Громадський простір. В. Борщевський, І. Куропась, О. Микита. 13.04.2022 <https://www.prostir.ua/?news=ekonomika-vijny-ta-povojennyj-ekonomichnyj-rozvytok-ukrajiny-problemy-priorytety-zavdannya>
4. Polish Business Culture: Key Insights for Foreign Entrepreneurs. GLC TEAM. URL: <https://glc.pl/en/blog/polish-business-culture-key-insights-for-foreign-entrepreneurs/> (date of access: 18.03.2024).
5. True Tamplin BSc CEPF. Private Enterprise. Finance Strategists. URL:

<https://www.financestrategists.com/wealth-management/private-enterprise/> (date of access: 18.03.2024).

6. Цілі сталого розвитку на 2016–2030 роки [Електронний ресурс]. – Режим доступу : <http://www.un.org.ua/ua/tsili-rozvytkutysiacholittia/tsili-staloho-rozvytku>

7. Н. Е. Лук'яненко Особливості формування інноваційної моделі розвитку економіки України та світовий досвід The 2 nd International scientific and practical conference —Modern research in world sciencel (May 15-17, 2022) SPC —Sci-conf.com.ua, Lviv, Ukraine. 2022. 1785 p. С 1408-1414.

8. Матеуш Моравецький: Сильна економіка важлива для безпеки 21.10.2021gov.pl gov.pl Сайт Республіки Польща

9. Драчук Ю. З., Снітко Є. О., Волощук О. Ю. Advancing intellectual educational potential in the country (Розвиток інтелектуального освітнього потенціалу країни). Міжнародна науково-практична конференція «Управління економічними процесами: сучасні реалії і виклики». - 22-23 березня 2017 р.- Мукачево. - Мукачівський державний університет. - С. 373-378

10. Сав'юк Л. О., Драчук Ю. З. Соціалізація та Диджиталізація сфери вищої освіти як інструмент подолання наслідків зовнішньої військової агресії. Глобальна безпека та асиметричність світового господарства в умовах нестабільного розвитку економічних систем: матеріали науково-практичної інтернет-конференції (м. Кропивницький, 8 грудня 2023 р.) / упоряд. І. М. Мищенко. Кропивницький : ЦНТУ, 2023. 541 с. С. 420-423.

11. Драчук Ю. З., Зеркаль А. В., Панькова О. В. Імперативи повоєнного відновлення України в контексті сталого розвитку та євроінтеграції. Глобальна безпека та асиметричність світового господарства в умовах нестабільного розвитку економічних систем: матеріали науково-практичної інтернет-конференції (м. Кропивницький, 8 грудня 2023 р.) / упоряд. І. М. Мищенко. Кропивницький : ЦНТУ, 2023. 541 с. С. 122-127

# ІДЕНТИЧНІСТЬ ЦИФРОВОГО СУБ'ЄКТА В КОНТЕКСТІ ЗАХИСТУ ПЕРСОНАЛЬНИХ ДАНИХ

**Жуляєв Владислав**

Аспірант

Міжрегіональної академії управління персоналом

м. Київ

**Вступ/Introduction** Технології четвертої індустріальної революції, які стрімко увірвалися у повсякденне життя більшості українських громадян, висвічують все нові і нові ракурси проблем формування ідентичності особистості і які все ще залишаються недостатньо вивченими з наукової точки зору і полем практичних експериментів.

**Ціль** нашої статті (тез) спроба постановки проблемних питань, які в перспективі чекають свого вирішення не тільки на рівні гуманітарних досліджень, а і в сфері різних наукових знань з державного управління, фінансів, економіки, менеджменту і маркетингу, освіти і права, етики і технологій, оскільки цифрова ідентичність сьогодні має принципіальний вплив на життя людини. Крім того стоїть завдання визначення і оновлення понятійного апарату дослідження.

**Матеріали і методи /Materials and Methods.** Дослідження практично всіх питань такого складного феномену як інформаційна безпека може бути успішним лише за умови наявності розробленого понятійного апарату. Не виключенням такого підходу є проблематика цифрової ідентифікації. Для позитивного вирішення поставленої цілі ми маємо визначитися з головною складовою нашого дослідження- опрацювання системи понять і категорій, завдяки яким розкриваються сутнісні моменти досліджуваного явища.

Понятійний апарат дослідження цифрової ідентифікації в контексті питань інформаційної безпеки – це більше ніж просто уявлення про зовнішній світ і його виклики та наслідки.

Поняття і категорії втілюють мовчазні припущення про конституцію



природного чи соціального світу та переконання не лише про те, яким є світ, а й про те, яким він має бути. Як стверджують дослідники, наукові концепції та інструменти не просто виявляють, розкривають і вимірюють об'єктивні параметри проблеми, вони також важливі у формуванні їхнього визнання та самого значення.

В підготовці нашого дослідження ми спиралися на прийняті в нашій країні *Концепції цифрової ідентифікації в інформаційному суспільстві та інформаційної безпеки, концепції інформаційного менеджменту*, інші законодавчі та нормативні документи, прийняті в Україні, які в різній мірі, але досить повно розкривають понятійний апарат цієї проблематики у суспільстві. Її поняття є не просто символічними або дискурсивними серед інших матеріальних реалій сучасного світу. Вони несуть в собі як навігаційні (*спрямовують нашу увагу*), нормативні (*формують наші пріоритети*), так і перформативні (*керують нашими діями*) ознаки. Перформативний вимір вищезазначених концептуальних документів означає, що вони набагато важливіші ніж просто запис опису реальності. Розвиток, поширення та привласнення понять не лише надають такі засоби, але і змінюють реалії, які вони мають описати, оскільки вони також є частиною цих реалій.

Однак, вищесказане зовсім не означає, що дискурси - головне, що існує. Заохочуючи нас аналізувати і діяти особливим чином, концепції можуть пом'якшити чи навпаки посилити акцент проблеми, що досліджується. Це також не означає, що реальність є виключно продуктом наукової практики, а скоріше те, що існує тісний зв'язок між нашим сучасним змінним світом і майбутньою перспективою, який очікує свого дослідження.

Для того, щоб зрозуміти проблеми цифрової ідентифікації у зв'язку з інформаційною безпекою в українському кризовому суспільстві та новими викликами, що загрожують Україні в умовах воєнного стану і російській агресії, дослідники винаходять нові поняття, а «старі» отримують нові значення і таким чином підтверджується тезис про існування взаємного впливу між поняттям і змінами, внаслідок чого зміни можуть адаптувати мову наукових

понять та винаходити нові концептуальні засади. Інноваційні зміни, подані через понятійний апарат, в свою чергу, відкривають шлях до модифікації та зміни цифрового середовища. Таким чином, методико-теоретичний і матеріальний виміри концептуальних змін є двома сторонами однієї медалі.

В контексті дослідження і при аналізі наукових джерел за цієї тематики можна визначити, що немало дослідників пропонують встановити по меншій мірі *три фокуси* обговорень тем інформаційної безпеки, що безумовно впливатиме на оновлення понятійного апарату питань цифрової ідентифікації, або закріплення недавно запропонованих категорій і понять: використання великомасштабних даних, роль мікротемпоральності та афективні інфекції, здатні справляти економічний ефект, що втім, на наш погляд, пов'язане з численними методологічними перешкодами.

До сих пір, як вважають дослідники, поняття «цифрова ідентичність» не було визначено в повній мірі. Для його формулювання вважається потрібним серйозне дослідження суті цього феномену. В даному матеріалі тез ми пропонуємо розуміти під *цифровою ідентичністю* процес створення суб'єктом своєї цифрової проекції в мережі, яка включає в собі весь комплекс даних про людину в Інтернеті.

В літературі багатьох наукових напрямів, зокрема в філософському, соціологічному та правовому були зроблені спроби осмислення особливостей цифрової ідентичності. Всі вони визначають складний і динамічний процес формування ідентичності в умовах мережевої комунікації та практично безперервну самопрезентацію людини у всіх проявах її повсякденного життя. У зв'язку з цим в науковому обігу з'являються такі терміни, як «подіумна свідомість». Річ тут, зокрема йдеться про спосіб репрезентації ідентичності: постійній демонстрації себе і свого життя в мережі. Іншим вживаним терміном вважають словосполучення «*фіксована ідентифікація*», яке відображає в документах ООН особу біженця, або жінку-працівницю платформи, яку ідентифікують за допомогою сканування національного посвідчення особи, яке вона надсилає разом зі своїм профілем. Іноді в практиці застосовують такий

синонім як «зареєстрований біженец» або інші екзогенно визначені категорії.

Таким чином об'єднуючий термін «цифрова ідентифікація» вказує у цьому випадку на перетворення ідентифікаційних даних людини в машиночитані цифрові дані. Як зазначають дослідники, результатом такого перетворення стають схеми, які дозволяють цифрову ідентифікацію осіб, а також їх автентифікацію в різних точках доступу та на цій основі, авторизацію до виконання певних дій або доступу до певних послуг. Таким чином, ми визначаємо, що схеми цифрової ідентифікації – це схеми, в яких функції ідентифікації, автентифікації та авторизації виконуються цифровим способом.

Ідентичність особи це те, як проявляє себе особистість у цифровому вимірі, і це не лише аккаунти в соцмережах, а й персональні дані, історія пошуку в Інтернеті, історія покупок, паролі, логіни й навіть відвідані ресурси. Наприклад, дослідження і аналітичний звіт «Карта ризиків для персональної цифрової ідентичності», яке було підготовлено» громадською організацією «Український інститут медіа та комунікацій» у серпні 2022 року, говорить про те, що більшість загроз у вигляді атак на цифрову особистість, зокрема, базу її даних, здійснюються за допомогою засобів соціальної інженерії та фішингу.

Цифрові документи в смартфоні також використовуються в Польщі, Південній Кореї, Великій Британії, Фінляндії, США та деяких інших країнах.

*Результати та обговорення/ Results and Discussions.* У проведеному нами огляді публікацій авторів статей та інших друкованих і *цифрових джерел* ми доходимо висновку важливої уваги вітчизняних науковців до цієї тематики. Так, дослідниця Л. Морська, досліджувала питання формування цифрової ідентичності, а дослідники Н. Костенко та Т. Уварова розглядали ці проблеми через концепт культурної ідентичності і культури буття. Роботи іншої дослідниці - В. Токаревої, присвячені проблематиці трансформації віртуальної ідентичності від множинності до єдиної автентичності в мережі Інтернет. Питання ідентифікації в розрізі психологічних наслідків використання інформаційних технологій розглядали також А. Арестова, Е. Белинська, С. Чуйкова. Розгляд специфіки онлайн і офлайн присутності в комунікаційному

полі вела в своїх дослідженнях Ю. Доброносова. Крім вищезазначених авторів проблему цифрової ідентичності досліджували також науковці В. Андрущенко, В. Лях, Л. Нагорна, П. Гнатенко, А. Молодіна, Л. Усанова, Г. Супрун та інші.

В ході підготовки нашого дослідження ми впевнились в тому, що цифрова ідентичність – дуже широке поняття, яке включає конфіденційну й особисту інформацію, персональні дані та дані про нашу взаємодію з онлайн-середовищем. В українському законодавстві практично до останнього часу не існувало чіткого визначення цього поняття, але воно вже відіграє значну роль в практиці нашого життя, оскільки існування кіберзагроз може спіткати цифрову ідентичність кожної людини, адже ми довіряємо інтернету значний масив особистих даних, які можуть бути використані зі шкодою для нас. Новий імпульс був отриманий українським суспільством у березні 2021 року, коли урядові структури України інформували громадськість, що Україна повністю легалізувала цифрові паспорти в смартфонах і стала через це першою країною в світі як новатор у використанні цифрових документів. Біометричний паспорт та ID-картка в «Дії» з 23 серпня 2021 року на законодавчому рівні стали повним аналогом паперового та пластикового документу, коли Верховна Рада ухвалила у другому читанні законопроект №4355 «Про Єдиний державний реєстр та документи, що підтверджують громадянство України чи її спеціальний статус» щодо цифрових паспортів. На території України можна пред`являти цифрові паспорти для ідентифікації та підтвердження громадянства, крім випадків перетину державного кордону, в`їзду на тимчасово окуповану територію України та виїзду з неї. Такий державний крок став неймовірно важливим з огляду на розпочату російським агресором повномасштабної війни проти України, коли мільйони українців отримали статус біженця чи мігранта.

**Результати.** В ході дослідження доведено, що в умовах цифрової життєдіяльності, яка передбачає повсякденне і повсемісне використання великих масивів даних, особливе значення набуває вирішення проблеми контролю над формуванням цифрової ідентичності громадянина. Починаючи з

самого раннього віку у людини необхідно цілеспрямовано розвивати навички обережного поводження з базами даних, тому що формування цифрової ідентичності – це питання не лише особистої, а й громадської і національної безпеки.

**Висновки / Conclusions** Нинішня друга декада ХХІ ст. характеризується сплеском у створенні та використанні інтерактивних цифрових носіїв інформації. Вони викликають певне розмивання меж між реальною та віртуальною реальністю, запроваджуючи динамічне інтерактивне цифрове середовище. Це потребує нових теоретичних підходів, визначення абсолютно нового понятійного апарату і тому питання про ідентичність особистості набуває своєї важливості в сучасних дослідженнях.

# УДОСКОНАЛЕННЯ СИСТЕМИ СТРАТЕГІЧНОГО УПРАВЛІННЯ НА ПІДПРИЄМСТВІ

**Козьмук Наталя Ігорівна**

к.е.н., доцент,  
Львівський національний університет ім. Івана Франка  
м. Львів, Україна

**Мисяк Роксолана Василівна**

Студентка  
Львівський національний університет ім. Івана Франка  
м. Львів, Україна

**Вступ.** Економічне середовище в Україні наразі є дуже нестабільним. Зростання рівня невизначеності та ризиків ускладнює діяльність компаній на внутрішньому ринку. Як показує світова практика, ці труднощі можуть подолати компанії, які своєчасно адаптуються до змін у зовнішньому середовищі, мають чіткі орієнтири на майбутнє та зосереджують свої зусилля на пошук у довгострокових конкурентних переваг. За кордоном широко використовуються системи моніторингу та аналізу факторів зовнішнього та внутрішнього середовища. Виявлені в результаті аналізу можливості та загрози, сильні та слабкі сторони компанії є інформаційною основою для постановки та коригування стратегічних цілей, а також шляхів і засобів їх досягнення. На жаль, вітчизняні виробники, які стикаються з проблемою забезпечення конкурентоспроможності, практично не використовують інструменти стратегічного управління, сформовані зарубіжними компаніями.

**Ціль роботи.** Дослідження теоретичних та методичних підходів до формування системи стратегічного управління підприємства та розробка практичних рекомендацій щодо її удосконалення.

**Матеріали та методи.** Проаналізовано сучасні літературні джерела вітчизняної та зарубіжної наукової літератури, проведено збір та аналіз інформації, досліджено нормативно-методичні та законодавчі документи з питань забезпечення діяльності підприємств інтерпретація результатів.

**Результати та обговорення.** Народження поняття «стратегія підприємства» відбулося у 1911 році – саме тоді у Гарварді розпочали викладати курс бізнесової політики. Однак впродовж наступних майже 40 років уся стратегія головним чином зводилася до формулювання здорового глузду у життєдіяльності виробництва.

Таким чином, лише наприкінці 60-х-напочатку 70-х років термін "стратегічне управління" почали використовувати для розмежування управління на поточному виробничому рівні та управління на вищому рівні. При цьому потреба у введенні такого розмежування виникла, головним чином, у зв'язку зі змінами в бізнес-середовищі.

Стратегічний менеджмент виконує значну кількість завдань, пов'язаних з аналізом стратегій, розробкою, впровадженням та контролем за реалізацією корпоративних стратегій. Для того, щоб зрозуміти сутність стратегічного управління, доцільно звернутися до змісту його первісної концепції. І. Ансофф, розробник цієї концепції, пов'язує її з двома протилежними типовими стилями корпоративної поведінки: підприємницьким і прирістним. Підприємницький стиль вимагає постійної зміни стану досягнень підприємства, в той час як прирістний стиль спрямований на мінімізацію відхилень від традиційної поведінки всередині та за межами підприємства. Порівняльні характеристики цих двох типів організації представлені в таблиці 1.1.

**Таблиця 1.1**

**Характеристики двох типів організацій**

Характеристики підприємства	Поведінка	
	Прирістна	Підприємницька
Організаційна структура	стабільна або така, що розширюється; прагнення до економії в масштабах виробництва	гнучка, структурно мінлива; діяльність організована відповідно до проблем
Цілі	оптимізація прибутковості	оптимізація потенціалу прибутковості
Шляхи досягнення цілей	екстраполяція минулих підходів	взаємодія можливостей отримання прибутку та якості управління

Обмеження	із зовнішнього середовища підприємства; за внутрішніми можливостями	здатність змінювати зовнішнє середовище; здатність сприймати різні способи поведінки
Проблема	повторювана, знайома	неповторювана, нова
Рішення управлінських проблем: а) визначення необхідності дій	реакція на відповідь на нову проблему; із запізненням щодо появи проблеми	активний пошук можливостей; передбачення проблеми
б) пошук альтернативи	орієнтація на минулий довід; незначні відхилення від статус-кво; розглядається єдина альтернатива.	творчий пошук; великі відхилення від статус кво; розглядаються численні альтернативи.
в) оцінка альтернатив	приймається перша, що задовольняє потреби	обирається краща з набору альтернатив
г) ставлення до ризику	мінімізація ризику; відповідність минулому досвіду	свідомий ризик; балансування сукупності ризикових варіантів
Інформація	внутрішня: діяльність довгостроковий обсяг можливостей	внутрішня: можливості зовнішня: глобальний обсяг можливостей
Система заохочень та стягнень	заохочення за стабільність, ефективність	заохочення за творчість та ініціативу; стягнення за відсутність ініціативи

Як видно із поданих в таблиці характеристик, перехід від одного стилю до іншого пов'язаний із достатньо серйозними змінами та призводить до напруження і конфліктів на підприємстві.

Система стратегічного управління дає змогу досягти таких основних результатів:

1. Створити системний потенціал для досягнення цілей підприємства. Він складається із людських, фінансових та сировинних ресурсів, які використовує підприємство, виробленої продукції та сформованого позитивного іміджу підприємства.

2. Сформувані структуру та провести внутрішні зміни на підприємстві, що забезпечують чутливість до змін зовнішнього середовища і відповідну адаптацію.

Стратегічний менеджмент складається з різних елементів. Американська консультативна фірма «Мак-Кінсі» наводить деякі із них, наприклад: стратегія,



структура, кадри, мистецтво управління. Стратегічний менеджмент підприємства розглядається як система трьох елементів:

1) Внутрішнє середовище підприємства: це включає аналіз внутрішніх ресурсів, здібностей, структури, культури та інших аспектів, що визначають, наскільки підприємство готове та здатне реалізувати свою стратегію.

2) Зовнішнє середовище підприємства: цей елемент охоплює аналіз зовнішніх факторів, таких як конкуренція, ринок, політика, економічні та технологічні тенденції, які можуть впливати на підприємство.

3) Стратегія підприємства: це основний компонент, де формулюються цілі та план дій для досягнення успіху підприємства в контексті його внутрішнього і зовнішнього середовища. Ця стратегія визначає, як підприємство планує використовувати свої ресурси та здібності, щоб вигідно відрізнятись від конкурентів та досягти своїх цілей.

На підприємствах, які функціонують в ринковому середовищі, виділяють три рівні стратегії:

- стратегію підприємства, пов'язану з вибором набору товар-ринку;
- конкурентну стратегію, що стосується конкретного товару або ринку і визначає спосіб ведення конкурентної боротьби;
- функціональну стратегію (виробничу, маркетингову, логістичну тощо).

Найпопулярнішою моделлю конкурентної стратегії підприємства є концепція М. Портера. Він виділив чотири альтернативні конкурентні стратегії: лідерство за ціною, стратегію диференціації, стратегію ринкової ніші та низьких цін і стратегію з концентрованою диференціацією.

**Висновки.** Отже, удосконалення системи стратегічного управління на підприємстві виявляється ключовим фактором для забезпечення його конкурентоспроможності та стійкого розвитку в умовах постійних змін у бізнес-середовищі. Проведений аналіз показав, що ефективне стратегічне управління включає в себе не лише розробку чіткої стратегії, але й її постійне оновлення та адаптацію до нових умов.

# ЧИННИКИ ТА УМОВИ ПІДВИЩЕННЯ ПРОДУКТИВНОСТІ ПРАЦІ ПЕРСОНАЛУ ОРГАНІЗАЦІЇ

**Крикун Ольга Олександрівна**

кандидат економічних наук, доцент  
доцент кафедри економіки та менеджменту  
економічного факультету

**Донець Максим Едуардович**

здобувач вищої освіти

Харківський національний університет імені В. Н. Каразіна  
м. Харків, Україна

**Вступ.** У сучасному конкурентному світі продуктивність праці працівників є ключовим чинником успіху будь-якої організації. Можливість максимально розкрити потенціал кожного співробітника та оптимізувати робочі процеси стає стратегічним завданням менеджменту. Від використання сучасних технологій до розвитку комунікативних навичок співробітників кожен аспект відіграє важливу роль у створенні успішного та продуктивного робочого середовища. Наявність наукових праць та їх висока наукова і практична цінність, вимагають подальших досліджень інструментів, які можуть сприяти підвищенню ефективності роботи працівників організації.

**Ціль роботи** полягає у встановленні причин низької продуктивності праці та систематизації необхідних умов підвищення ефективності праці персоналу організації. Розглянемо основні чинники, які негативно впливають на продуктивність праці та допомагають виявити й розвинути потенціал персоналу, оптимізувати робочі процеси та створити сприятливу і продуктивну робочу атмосферу. Ця робота має на меті надати спеціалістам з управління та управління людськими ресурсами конкретні рекомендації, які можна використовувати для підвищення ефективності та результативності персоналу в організаціях.

**Матеріали та методи.** Своєрідна оцінка роботи організації полягає у зіставленні двох величин: ефекту і витрат, тобто ефективності праці персоналу.

Працівник фізичної праці повинен бути здатний правильно виконувати поставлені перед ним задачі, але це особлива технологія, яка застосовується працівником розумової праці в рамках організації, до такої категорії персоналу належать менеджери різних рівнів управління. Цього можна домогтися шляхом удосконалення оперативного управління, інформаційного забезпечення і адміністрування, чіткого визначення функцій працівників, створення нормальних умов праці і відпочинку.

У ході дослідження було проаналізовано наукову літературу [1, 2, 4], що висвітлює різні аспекти управління персоналом. Використовуючи наукові методи аналізу та синтезу, вдалося визначити причини низької ефективності праці та узагальнити методи підвищення ефективності роботи персоналу. Системний аналіз дозволив сформулювати основні умови для підвищення продуктивності праці персоналу.

**Результати та обговорення.** Дослідженням основних способів управління продуктивністю праці займаються багато вітчизняних дослідників, таких як: П. Буряк, М. Григор'єва, О. Грішнова, Н. Єсінова, А. Калина, С. Калініна, Б. Карпінський, Н. Лук'янченко, та ін.

Неефективна організація бізнес-процесів у організації, неправильно підібраний персонал, бюрократичні та адміністративні перешкоди на шляху впровадження інновацій, низька мотивація персоналу є причинами низької продуктивності праці. Тому підвищення ефективності роботи персоналу сьогодні набуває особливого значення. Робота в умовах дистанційного формату та сучасного прогресивного інформаційного суспільства диктує нові правила, які потребують приведення трудової діяльності персоналу до системи, що забезпечує досягнення максимально можливого корисного ефекту з урахуванням конкретних умов сфери діяльності та рівня відповідальності.

Слід зазначити, що для ефективного підбору кадрів керівникам потрібно враховувати не тільки професійні якості майбутніх працівників, а й рівень емоційної стабільності. Наскільки війна в країні спотворила психічні розлади працівників та підірвала їх фізичне здоров'я, що суттєво вплинуло на

продуктивність праці. В основному всі організації стикаються насамперед із браком кваліфікованих працівників, тому що війна також прискорила виїзд до інших країн кваліфікованих працівників, насамперед жінок, як біженців. Відчувається дефіцит окремих спеціальностей, незважаючи на високий рівень безробіття, що пов'язано з мобілізацією чоловіків до Збройних сил України (до 1 млн осіб працездатного віку) [3].

Продуктивність праці вимірюється відношенням обсягу виробництва до витрат на робочу силу, тобто середньооблікової чисельності працівників [4]. Цей показник відбиває продуктивність і трудомісткість, за цим показником вимірюють, по-перше, результати діяльності (продуктивність чи рентабельність), а по-друге, витрати яких ресурсів входять у цей показник (праці, землі, капіталу). Тому керівник повинен дотримуватися золотого правила ведення успішного бізнесу. Насамперед, необхідно бути в курсі всіх новин, цікавитись інтересами співробітників, обставини та душевний настрій кожного підлеглого. По-друге, має бути така мотивація, яка запобігає плинності кадрів. Тільки в таких умовах можна досягти високої продуктивності праці персоналу. Керівникам організацій слід знати коли і як використовувати методи підвищення продуктивності праці (табл. 1).

**Таблиця 1**

**Методи підвищення продуктивності праці персоналу організації**

Методи впливу	Мотиваційні методи
<ul style="list-style-type: none"> <li>– обов'язкове введення посадових інструкцій (карти посади);</li> <li>– впровадження автоматизованої системи обліку робочого часу;</li> <li>– атестація персоналу;</li> <li>– постійний контроль персоналу;</li> <li>– система мотивації персоналу;</li> <li>– система заохочення дисциплінованих працівників (ККД);</li> <li>– чіткий розрахунок часу для виплати заробітної плати;</li> <li>– справедливе покарання працівників, які порушили трудову дисципліну;</li> <li>– впровадження електронних пристроїв та мобільних додатків для прозорої системи контролю графіка роботи персоналу</li> </ul>	<ul style="list-style-type: none"> <li>– гарантія щодо збереження робочого місця;</li> <li>– можливість професійного росту в організації;</li> <li>– відповідна заробітна плата та задовільний дохід для працівника;</li> <li>– система заохочення (премії та надбавки, курси та семінари підвищення кваліфікації, безкоштовні поїздки, пільги, знижки, подарунки);</li> <li>– створення належних умов праці</li> </ul>

Складено за джерелом [1]

Методи впливу і мотиваційні методи забезпечують глибоке розуміння проблеми та дають конкретні рекомендації щодо підвищення ефективності праці персоналу в організації.

Умовами підвищення продуктивності праці персоналу є:

1. Ефективне використання сучасних інноваційних технологій та програмного забезпечення для автоматизації рутинних завдань і покращення робочого процесу. Це може включати використання програмних платформ для керування завданнями, автоматизації щоденних операцій і використання штучного інтелекту й машинного навчання для аналізу даних і прийняття рішень.

2. Вдосконалювати процедури професійного відбору кадрів, підготовку та перепідготовку персоналу, покращення соціального рівня розвитку працівників, рівня професіоналізму, інтелектуалізація праці.

3. Проводити оцінку, аналіз стану наявних ресурсів, їх кількість, плинність, якість, результативність праці, досягнення, компетентність, оптимальність їх завантаження тощо.

4. Розвивати комунікативні навички, застосовувати спеціальні програми для розвитку ефективної комунікації в командах і посилення взаємодії всередині організації. Також важливо створити атмосферу відкритості, співпраці та взаєморозуміння. Такий підхід дозволяє отримати глибше розуміння ключових проблем і потреб людей, виявити тенденції та визначити можливі шляхи покращення робочих процесів.

5. Створювати комфортний робочий клімат спрямований на підвищення мотивації та забезпечення задоволеності працівників. Це може включати такі види діяльності, як організація корпоративних заходів, програми заохочення та стимулювання, надання можливостей для професійного розвитку та кар'єрного зростання, а також створення позитивної корпоративної культури, яка сприяє взаєморозумінню, співпраці та взаємоповазі.

Враховуючи причини низької продуктивності праці, керівникам потрібно створити відповідні умови для працівників організації та своєчасно оцінювати

потенціал розвитку персоналу.

**Висновки.** Отже, існує безліч напрямів для удосконалення управління продуктивністю праці. Вимірюється показник продуктивності різними методами, але кінцевий результат допоможе знайти слабкі місця на підприємстві та своєчасно усунути їх. Водночас, використання сучасних інформаційних технологій, поліпшення умов праці, підвищення рівня мотивованості персоналу, розвиток комунікативних навичок і створення сприятливої робочої атмосфери є важливими складовими успішного та продуктивного робочого середовища, яке забезпечить високу продуктивність праці. Ефективне використання фонду робочого часу і ефективність використання устаткування, обладнання досягаються в результаті зниження простоїв впродовж робочого дня.

Окрім того, перелічені основні умови ефективного управління продуктивністю праці персоналу дозволяє максимально знизити зайві витрати та реально прийняти управлінські рішення.

### СПИСОК ВИКОРИСТАНИХ ДЖЕРЕЛ:

1. Захарова А. А., Долгальова О. В. Напрями підвищення продуктивності праці на підприємстві. *Електронний науково-практичний журнал «Збірник наукових праць ДонНАБА»*. Краматорськ. 2017. Вип. 4(2) 2017 (10). С. 66-71.

2. Муха Р. Продуктивність праці на підприємствах та основні напрями її підвищення. *Галицький економічний вісник*. ТНТУ. 2015. Т. 48. № 1. С. 82–92. URL: <http://galicianvisnyk.tntu.edu.ua/pdf/48/135.pdf>

3. Робоча сила в Україні: як війна впливає на її майбутнє? *Економічна правда*. URL: <https://www.epravda.com.ua/columns/2023/06/8/700951/>

4. Янковий Р. В., Харченко Т. С. Шляхи підвищення продуктивності та результативності праці на підприємстві. *Економіка: реалії часу*, №1(6), 2013. С. 23-26. URL: [http://nbuv.gov.ua/UJRN/econrch\\_2013\\_1\\_6](http://nbuv.gov.ua/UJRN/econrch_2013_1_6)

# TRANSFORMATION OF THE MARKET INFRASTRUCTURE IN THE CONDITIONS OF THE DIGITAL ECONOMY

**Крисоватий Ігор Андрійович**

кандидат економічних наук, доцент  
доцент кафедри підприємництва і торгівлі  
Західноукраїнський національний університет  
м. Тернопіль, Україна

**Introductions.** Today, the world economy is constantly under the influence of changes and transformations. Such processes are mostly caused by the accelerated processes of globalization and digitalization, which in turn causes the formation of a new economic formation in the form of a digital economy. The essence of the digital economy is that digital technologies and information tools are becoming key components of the modern economy. It includes the use of digital technologies in all aspects of economic activity, from the production of goods and services to their distribution and consumption. The key aspects of the digital economy today are [1, 2, 3, 4, 5]:

- the use of automated systems, robotics, the Internet of Things (IoT), artificial intelligence (AI) and other digital technologies to improve the efficiency and quality of production;
- the growth of online trade, including the sale of goods and services via the Internet, digital payment systems, electronic markets and other digital platforms;
- the development of online services in areas such as education, health, finance, entertainment, etc., as well as digital platforms that provide communities and support collaboration;
- using large amounts of data to analyze markets, customer preferences, predict trends and make business decisions;
- expanding the use of electronic payment systems, mobile wallets, cryptocurrencies and other innovative forms of payment;
- protection against cyber-attacks, data misuse and other digital threats,

which includes the development and implementation of cyber security measures;

- adaptation of business models and processes to digital technologies and changes in the digital environment in order to ensure competitiveness and innovative development.

The digital economy is transforming the way all entities of the economic system function and interact, creating new opportunities and challenges for business, government, and society as a whole. Therefore, the development of the digital economy is considered a key factor for sustainable economic growth and social development.

**Aim.** The purpose of the study is to determine the features of the transformation of the market infrastructure under the conditions of the formation of the digital economy.

**Materials and methods.** The main methods of research are: analysis and synthesis to focus theoretical material on changes in the market infrastructure, deduction and induction to determine the features of the market infrastructure and digital economy, the comparison method to determine the essence of changes. The main materials for the presentation of the current study were the works of leading scientists and economists in the study of transformations, digital economy, and Industry 4.0.

**Results and discussion.** Transformational changes in the market infrastructure in the conditions of digitization and globalization occur at all levels of the economy and significantly affect the way business functions, interactions between companies and consumers, as well as economic relations between countries. Today, these processes include the following features [6]: e-commerce, development of global digital platforms, creation of a digital marketing strategy, digitization of the financial sphere, automation, global competition.

Digital technologies allow businesses and consumers to trade goods and services over the Internet, leading to increased international trade and changing perceptions of how business is conducted. At the same time, digital platforms such as Amazon, Alibaba, Uber, Airbnb and others are transforming the way businesses are



organized and function. They create new opportunities for small and medium-sized enterprises, but also generate new challenges related to competition and regulation.

The conditions of the digital economy require companies to review their marketing strategies. The importance of online presence, the use of data analytics and personalization of marketing communications is increasing. The use of robots, artificial intelligence and other digital technologies is distinguished in various spheres of the economy, which leads to changes in the structure of the labor market and requires retraining of employees [5, 8].

The development of digital financial services such as online banking, electronic payments, cryptocurrencies and blockchain technology is changing the way people save, spend and invest their money.

With the advent of digital technologies, the business environment is becoming more and more global. Businesses are forced to compete at the international level, as well as look for opportunities for cooperation and partnership with companies from all over the world [7].

In a digital and globalized economy, flexibility and the ability to adapt to constantly changing conditions become important. Companies that successfully innovate and embrace digital capabilities can gain significant competitive advantages and succeed in a global market environment.

**Conclusions.** Thus, the conditions of the digital economy lead to significant transformations in the market infrastructure, which affect all areas of business and economic relations. The main conclusions regarding these transformations can be formulated as follows:

- companies are quickly adapting to digital technologies, revising their business models to take advantage of the new opportunities they offer. This means moving to an online presence, digital marketing strategy and other innovative approaches;
- the digital economy expands the geographic scope of markets and reduces barriers to entry for new players, resulting in increased competition that prompts companies to constantly innovate and improve;

- digital technologies are revolutionizing ways of interacting with consumers. Customers expect convenient and personalized services, which requires companies to actively use digital communication channels and data analysis;
- the digital economy creates a demand for new skills and knowledge, such as information technology, data analytics, cyber security and others. Companies should invest in the training of their employees, as well as spend resources on finding qualified specialists in these fields;
- the digital economy creates new challenges for regulators and legislators in ensuring a competitive environment and protecting consumer rights in the digital space. Regulation should be flexible to facilitate innovation, but at the same time protect the public interest.

In general, the digital economy opens up many opportunities for enterprises, consumers and society as a whole, but requires constant efforts in adapting to new conditions and solving emerging challenges. Those companies and countries that successfully use digital technologies to innovate and adapt will be able to succeed in the digital economy.

## **REFERENCES**

1. Desyatnyuk, O., Muravskiy, V., Shevchuk, O., Oleksiiv, M. Dual use of Internet of Things technology in accounting automation and cybersecurity // 12 th International Conference on Advanced Computer Information Technologies, ACIT 360–363 (2022). DOI: 10.1109/ACIT54803.2022.9913080, URL: <https://www.scopus.com/record/display.uri?eid=2-s2.0-85141153727&origin=resultslist&sort=plf-f>
2. Krysovaty A., Ptashchenko O., Kurtsev O., Arutyunyan O. The Concept of Inclusive Economy as a Component of Sustainable Development. *Problemy Ekorozwoju/Problems of Sustainable Development* 1/2024, 164-172 URL: <https://ph.pollub.pl/index.php/preko/article/view/5755/4346>
3. Джалілов А. Я. Інституційна система фрагментарного міжнародного виробництва транснаціональних фірм / А. Я. Джалілов // *Бізнес Інформ.* – 2015. – №10. – С. 36–40.

4. Кочетков В. М. Розвиток українських ТНК як фактор росту економіки країни [Текст] /В. М. Кочетков // Ефективна економіка. - 2013. - № 5, URL: <http://www.economy.nayka.com.ua/?op=1&z=2001>. - С. 55-60.
5. Крисоватий А. Четверта промислова революція : зміна напрямів міжнародних інвестиційних потоків [Електронний ресурс] : монографія / А. І. Крисоватий, О. М. Сохацька, І. В. Скавронська [та ін.] ; за наук. ред. А. І. Крисоватого та О. М. Сохацької. - Тернопіль : Осадца Ю. В., 2018. - 480 с.
6. Крисоватий І. А. Сучасна ринкова інфраструктура України. Abstracts of II International Scientific and Practical Conference. Berlin, Germany. Pp. 87-88. URL: <https://eu-conf.com/events/research-work-in-the-system-of-training-teachers-in-technological-fields/>
7. Птащенко О., Карп В. Особливості реалізації новітніх технологій на міжнародному ринку: маркетинговий аспект. Вісник Хмельницького національного університету. Економічні науки. 2023. №5 (322). С. 170-176. <https://doi.org/10.31891/2307-5740-2023-322-5-28> URL: <http://journals.khnu.km.ua/vestnik/?p=19396>
8. Собко О., Крисоватий І. А. Вдосконалення управління інноваційними проектами та поживлення інноваційної активності підприємств України. Вісник економіки. 2021. № 3. С. 97–112. URL: <http://visnykj.wunu.edu.ua/index.php/visnykj/article/view/1268>

## ТЕОРЕТИЧНІ ЗАСАДИ ПОНЯТТЯ «МЕХАНІЗМ» В ОРГАНІЗАЦІЙНОМУ АКСПЕКТАХ

**Мазур Дмитро Васильович,**  
к.е.н., доцент  
**Ковбій Антоніна Степанівна,**  
**Волосюк Олександр Сергійович,**  
**Ганевич Світлана Василівна,**  
Студенти

ПВНЗ Вінницький інститут конструювання одягу і підприємництва  
м. Вінниця, Україна

**Вступ.** В сучасних умовах господарювання, зростає роль та значення інституційного регулювання банківської діяльності, як один ключовий напрям розвитку економіки в Україні. У банківському секторі існує незадовільний рівень дій державних органів, що потребує дослідження сутності, особливостей, функцій організації управління діяльністю банку та впровадження нового ефективного механізму банківського сектора.

**Ціль роботи.** Метою статті є з'ясування сутності поняття «механізм» в організаційному та економічному аспектах управлінського обліку банківської діяльності.

**Матеріали та методи.** Теоретичні, методичні та практичні аспекти формування та організації управлінського обліку банківської діяльності та механізми і напрями його удосконалення в Україні. Для реалізації поставлених у роботі завдань використано такі основні методи: метод наукової абстракції (при здійсненні теоретичних узагальнень, формуванні наукових понять і висновків).

**Результати та обговорення.** Термін «механізм» застосовується в економічній літературі з іншими для комплексного відображення певних явищ. Л. Кондрацька, вказує, що «... механізм розглядається у розрізі, тобто як господарський, організаційний, економічний, фінансовий, ринковий» [1]. Розглядаючи сучасні наукові погляди, ми можемо дійти висновку, що механізм

в контексті господарської діяльності – це «...сукупність конкретних форм господарювання, методів управління та правових норм, з допомогою яких суспільство використовує економічні закони з урахуванням конкретної обстановки» [2]. Розглядаючи погляди досліджень, то можна сказати, що з організаційно-економічний механізм є складовою загального господарського механізму. Принципова будова господарського механізму представлена на рис.1.



**Рис. 1. Структура господарського механізму підприємства [складено за 3].**

Організаційний механізм є дуже важливою підсистемою загальногосподарського механізму підприємства. На дві складові: організаційну та економічну ділиться механізм. Організаційна складова визначає зміст і послідовність дій, а економічна складова визначає цілі та методи [4].

У дослідженнях багатьох авторів економічний механізм розглядається, як: «...категорія конкретної економіки, як сукупності складових елементів, в тому числі економічних методів управління та інструментів (важелів) їх реалізації під впливом механізмів ринкового саморегулювання та державного

регулювання, направлених на досягнення мети функціонування підприємства» [5].

Структурними елементами розглядається сутність економічного механізму. Можна зрозуміти у вигляді під цими елементами: комерційний розрахунок, ціноутворення, зарплату, оподаткування, штрафи, планування, мотивацію праці, господарські зв'язки тощо. Але можна виділити саме економічні важелі і методи. Організаційний механізм забезпечує організаційну діяльність.

Головне завдання фінансових посередників - спрямовувати рух капіталу до найефективніших споживачів. Представниками фінансових посередників є банки. Відповідно Закону України «Про банки та банківську діяльність», «Банк- юридична особа, яка на підставі банківської ліцензії має виключне право надавати банківські послуги, відомості про яку внесені до Державного реєстру банків» [6]. від впливу Від зовнішнього і внутрішнього середовища залежить діяльність фінансового посередника.

Процес функціонування системи та структуру системи включаються в організаційний механізм. Структура управління є ключовим елементом цього механізму, яка забезпечує:

- поєднання всіх напрямів діяльності господарюючого суб'єкта;
- регламентація та формалізація внутрішніх зв'язків, які утворюють міцну систему відносин між керівниками, структурними підрозділами виконавцями.

У кожного підприємства основною метою посередників є отримання прибутку. Значимі елементи організаційного механізму посередницької діяльності є господарські (комерційні) зв'язки [7]. Ефективність вказаних зв'язків залежить від таких факторів: нормативне державне регулювання; конкуренція на ринку; комерційний потенціал посередника; період життєвого циклу посередника; маркетингова стратегія; рівень обґрунтованості маркетингових стратегі і рішень; конкурентоспроможність продуктів; попит на

продукти та їхня пропозиція; ціни на продукти; спектр послуг що пропонує посередник та тарифи на них; умови комерційних угод; кредитна політика; рівень інфляції; рівні ризиків; імідж.

Від урахування внутрішніх і зовнішніх факторів, які діють на посередників залежить успішне функціонування організаційно-економічного механізму.

Великий вплив на діяльність посередників має також мікросередовище, «компоненти якого зазнають зворотного впливу з боку посередників» [8].

Фінансові посередники, як і всі суб'єкти господарської діяльності, на етапах свого розвитку піддаються впливу макро- та мікросередовища різного характеру.

На етапі «створення і становлення» та на етапі «згортання й припинення діяльності» фактори макросередовища діють більш інтенсивно, а на етапі «стале функціонування» та етапі «зростання і розвиток» їхня дія зменшується. Чинники мікросередовища мають великий вплив на фінансових посередників саме на етапі «стале функціонування» та етапі «зростання і розвиток».

На етапі «створення і становлення» посередники використовують організаційну, правову та фінансову складові; на етапі «стале функціонування» найбільшу вагу має економічна складова; на етапі «зростання і розвиток» переважають організаційна та економічна складові; на етапі «згортання й припинення діяльності» більше значення мають організаційна і правова складові.

Типові цілі для різних етапів розвитку й функціонування фінансових посередників та їхній зв'язок з елементами організаційно-економічного механізму наведені в таблиці 1.

Варто наголосити, що успішна діяльність фінансових посередників має будуватись на принципах комплексності і виважених ризиків, адже це є запорукою успішного й повного виконання усіма структурними підрозділами поставлених завдань.

Таблиця 1.

**Взаємозв'язок цілей і механізму на різних етапах розвитку фінансових посередників [складено за 8]**

Етапи розвитку посередника	Механізм	Визначені цілі
Створення і становлення	Механізм становлення	Державна реєстрація
		Формування капіталу
		Створення матеріально-технічної бази
		Створення іміджу
		Зайняття сегменту ринку
Стале функціонування	Механізм підтримки функціонування	Ефективне використання ресурсів: кадрів, фінансів, матеріально-технічної бази, наукового потенціалу
		Закріплення позиції на ринку та формування попиту на продукцію/послуги
		Отримання прибутку
Зростання і розвиток	Механізм розвитку	Завоювання частки ринку
		Створення нових напрямів бізнесу
		Оптимізація організаційної інфраструктури
		Розгалуження та вдосконалення інфраструктури
		Залучення та освоєння інвестицій
		Отримання прибутку
Згорання й припинення діяльності	Механізм реорганізації (ліквідації)	Реорганізація
		Санация
		Припинення діяльності

Дія вище вказаного організаційно-економічного механізму потребує відповідного набору методів управління. Економісти відносять до таких: організаційно-розпорядчі, економічні та соціальні методи. Провідну роль відіграють Економічні методи відіграють провідну роль, що створюють належні умови для функціонування або розвитку фінансових посередників. Ці методи використовують економічні інструменти та важелі т використовуються комплексно. Метою управління в цьому випадку є активізація того або другого напрямку діяльності фінансових посередників, які залежать від стану на ринку та всередині підприємства, для забезпечення потреб фінансових посередників в ході практичної діяльності.

Для формування відповідних принципів і правил щодо організації системи управління згадані методи служать підґрунтям до яких можна віднести: об'єднання мети, розумна ієрархія, стійкість, безперервне вдосконалення, пряме підпорядкування, обсяг контролю, порівнянність, відповідність даним повноваженням, виключення, пріоритет завдань, комбінування.



Крім економічних, фінансові посередники ставлять перед собою й організаційні та соціальні цілі, тому в мотиваційному механізмі доцільно виокремити такі складові: організаційну, економічну та соціальну.

В механізмі діяльності фінансових посередників організаційна та економічна підсистеми взаємозалежні: економічна підсистема формує цілі та забезпечує контроль за виконанням завдань, а організаційна – визначає шляхи їх досягнення. Невід’ємними складовими цього механізму є також планування і прогнозування.

До описаного вище механізму є економічні нормативи і показники, вони такі: економічні нормативи діяльності банків встановлені НБУ (капіталу, ліквідності, кредитного ризику, інвестування), облікову ставку НБУ, обмінний курс валют, мінімальний розмір заробітної плати, розміри активів і пасивів, обсяги інвестицій, обсяг власного капіталу тощо.... Робота економічної і організаційної підсистем цього механізму діяльності фінансових посередників коригується шляхом застосування таких інструментів регулювання: лімітів та резервів, санкцій та стимулів. Діяльності фінансових посередників, поєднує організаційну та економічну підсистеми, різноманітні складові елементи, інструменти і методи і взаємозв’язки між складовими, що мають пріоритетне значення на різних етапах життєвого циклу і діяльності.

**Висновки.** Механізм - це сукупність конкретних форм господарювання, методів управління та правових норм, за допомогою яких суспільство використовує економічні закони, враховуючи конкретні обставини. Організаційний механізм є найважливішою підсистемою загальногосподарського механізму будь-якого підприємства управлінської діяльності суб’єктів господарювання, яка орієнтується на кінцевий результат та економічну ефективність. Механізм поділимо на дві складові: організаційну та економічну. Зміст, послідовність дій визначає організаційна, а економічна визначає цілі та методи. З організаційно-економічної погляду механізм є системою, яка складається з підсистем: організаційно-правової і соціально-економічної. Структурними елементами визнається сутність

економічного механізму. Загальний вигляд таких елементів розуміють: комерційний розрахунок, ціноутворення, зарплату, оподаткування, штрафи, планування, мотивацію праці, господарські зв'язки.

### ЛІТЕРАТУРА

1. Кашпрук Ю. А. Антикризова діяльність банківської системи / Ю. А. Кашпрук // Проблеми розвитку економічних, соціальних зв'язків та кооперації : матеріали міжнар. наук.-практ. конф. (27 лютого 2013 р.). – Вінниця : ВКІ, 2013. – С. 235–240.
2. Косова Є. В. Етичні та морально ціннісні аспекти банківської діяльності [Електронний ресурс] / Є. В. Косова, Л. А. Никифорова. – Режим доступу : [http://www.rusnauka.com/7\\_NMIW\\_2009/Philosophia/42573.doc.htm](http://www.rusnauka.com/7_NMIW_2009/Philosophia/42573.doc.htm)
3. Міщенко В. І. Центральні банки: організаційно-правові засади / В. І. Міщенко, В. Л. Кротюк. – К. : Т-во “Знання”, 2004. – С. 282.
4. Д'яконова І. І. Межі застосування понять «банківське регулювання» та «державне регулювання банківської діяльності» / І. І. Д'яконова, Є. Ю. Мордань // Європейський вектор економічного розвитку : зб. наук. праць / Дніпропетровський ун-т ім. Альфреда Нобеля. – Дніпропетровськ, 2012. – Вип. 1(12). – С. 66–73.
5. Ємець В. В. Інститути небанківського фінансового сектора у системі забезпечення економічної безпеки України / В. В. Ємець // Актуальні проблеми економіки. – 2006. – № 11. – С. 126–136.
6. Жучкова С. Організація управління діяльністю банків в Україні / С. Жучкова // Персонал. – 2009. – № 1. – С. 79–82.
7. Зінченко В. І. Дистанційний аналіз ліквідності у системі банківського нагляду / В. І. Зінченко // Вісник Української академії банківської справи. – 2008. – № 1. – С. 54–59.
8. Поздняков О. І. Особливості банківського регулювання та нагляду в країнах з перехідною економікою / О. І. Поздняков // Фінанси України. – 2006. – № 1. – С. 101–105.

# **ВИЗНАЧЕННЯ ІНВЕСТИЦІЙНОЇ ПРИВАБЛИВОСТІ РЕГІОНІВ: ТЕОРЕТИЧНІ АСПЕКТИ**

**Мамонов Костянтин Анатолійович,**

д.е.н., професор

**Коваленко Людмила Борисівна,**

к.фіз.-мат.н., доцент

**Пруненко Дмитро Олександрович,**

д.е.н., доцент

Харківський національний університет міського господарства  
імені О. М. Бекетова, Україна

**Притула Михайло Валерійович,**

директор

Адвокатське бюро «Михайла Притули»

У сучасних умовах господарювання, які характеризуються уповільненням зростання або зниженням основних показників функціонування регіонів, розбалансуванням стейкхолдерних і регіональних зв'язків, скороченням рівня інвестиційної привабливості. Зокрема, уповільнюються обсяги здійснення інвестицій вітчизняними і зарубіжними інвесторами, скорочується інвестиційна активність, знижується вартість об'єктів земельно-майнового комплексу. На представлені процеси впливають негативний вплив внутрішніх і зовнішніх чинників, наслідки агресії РФ. У таких умовах особливого значення набуває визначення інвестиційної привабливості регіонів, забезпечення її зростання.

Характеризуючи теоретико-методичні положення, встановлено, що інвестиційна привабливість регіонів визначається як сукупна характеристика умов певної території країни, яка включає оцінку рівня розвитку нормативно-правового забезпечення, інвестиційної інфраструктури, людського капіталу, фінансових можливостей, що істотно впливають на формування прибутковості основних засобів, які вкладаються, та інвестиційних ризиків [1].

На факторах, що впливають на інвестиційну привабливість регіонів зосереджує увагу Гунько В. І [2]. На інструментарії визначення кількісних параметрів інвестиційної привабливості регіонів фокусується увага у розробках

А. Єріної, С. Іщук, Т. Кулініч, Н. Коренєвої, Г. Корепанова, П. Матвієнко, Л. Мармуль, Т. Чернявської [3–8].

Системний підхід до визначення інвестиційної привабливості регіонів реалізовано у розробках [9–12].

Таким чином, у результаті систематизації теоретико-методичних підходів визначено інвестиційну привабливість регіонів як системної категорії, що складається із сукупності економічних, інвестиційних, просторових, екологічних, інфраструктурних, інноваційних чинників, взаємодія яких забезпечує формування кількісної основи для прийняття обґрунтованих рішень для забезпечення регіонального розвитку.

### **СПИСОК ЛІТЕРАТУРИ:**

1. Давиденко Н. Н. Оцінка інвестиційної привабливості регіону в умовах сучасних викликів. Економічний форум. 2017. № 2. С. с. 87–88.
2. Гунько В. І. Фактори та показники формування інвестиційної привабливості. Фінансовий простір. 2013. № 1 (9). С. 21–25.
3. Єріна А. М. Статистичне моделювання та прогнозування: Навчальний посібник. К.: КНЕУ, 2001. 170 с.
4. Іщук С. О., Кулініч Т. В. Оцінювання інвестиційної привабливості регіону: методичний аспект. Регіональна економіка. 2010. № 3. С. 71–78.
5. Коренєва Н. О. Статистичне забезпечення аналізу інвестиційної привабливості регіонів України: автореф. дис. ... канд. ек. наук: 08.00.10. Київський національний університет імені Тараса Шевченка. Київ, 2008. 22 с.
6. Корепанов Г. С. Статистичне оцінювання інвестиційної привабливості регіонів України: автореф. дис. ... канд. ек. наук: 08.00.10. Національна академія статистики, обліку та аудиту. Київ, 2015. 22 с.
7. Матвієнко П. В. Оцінка інвестиційної привабливості регіонів. Економіка та держава. 2006. № 12. С. 66–71.
8. Мармуль Л. О., Чернявська Т. А. Нові методичні підходи до аналізу інвестиційної привабливості регіонів. Вісник економічної науки України. 2005.

№ 1. С. 83–89.

9. Геєць В. М., Семіноженко В. П. Інноваційні перспективи України. Харків: Костанта, 2006. 272 с.

10. Кремень О. І., Куберка В. І. Особливості оцінювання інвестиційної привабливості регіону. URL: <http://www.dspace.uabs.edu.ua/jspui/.../622/.../kremen5.pdf>

11. Шевченко О. В. Інструменти підвищення інвестиційної спроможності регіонів в контексті розкриття внутрішнього потенціалу розвитку: аналітична записка відділу регіональної політики Національного інституту стратегічних досліджень при Президентові України. URL: <http://www.niss.gov.ua>

12. Степаненко С. В. Інвестиційна привабливість регіонів та інноваційна політика в контексті сталого економічного зростання. URL: <http://www.kbuapa.kharkov.ua/e-book/db/.../10.pdf>

## СИСТЕМА ДЕРЖАВНОЇ ПІДТРИМКИ ПІДПРИЄМНИЦТВА ТА СТИМУЛЮВАННЯ БІЗНЕСУ В УКРАЇНІ ПІД ЧАС ВІЙНИ

**Пенська Ірина Олександрівна,**

кандидат економічних наук, доцент  
доцент кафедри економіки та менеджменту  
економічного факультету

**Радіонова Владислава Денисівна,**

здобувач вищої освіти

Харківський національний університет імені В. Н. Каразіна  
м. Харків, Україна

**Вступ.** Сучасний етап розвитку економіки визначає необхідність формування особливого підходу до характеру державної підтримки та стимулювання підприємництва, як сфери, яка, з одного боку, надзвичайно важлива для економіки держави, а з іншого постійно пригнічується та обтяжується неефективними реформами й законодавчими обмеженнями.

**Ціль роботи** полягає в обґрунтуванні основних проблем ведення бізнесу в умовах війни та пошук регуляторних інструментів державної підтримки підприємництва.

**Матеріали та методи.** На сьогодні багатьом компаніям приходится постійно адаптуватися, створюючи нові стратегії підбору персоналу, орієнтовані на гнучкість та швидке реагування на ситуацію. Однак через тривалий період руйнувань, невизначеності та поширення небезпечних тенденцій у ході війни їх нормальна експлуатація неможлива. Завдяки аналізу та синтезу, порівняння, логічно-аналітичного методу дослідження вдалося встановити особливості державної підтримки суб'єктів бізнесу та послідовно й логічно викласти матеріал.

**Результати та обговорення.** Згідно з дослідженням Американської торгової палати, найважливіші проблеми ведення та розвитку бізнесу в Україні представлені на рисунку 1.



**Рис. 1. Проблеми ведення бізнесу в Україні під час війни [4]**

Представники сфери бізнесу звертають увагу на посилення тиску з боку влади та регуляторні проблеми [4]. Подібні проблеми більшою чи меншою мірою є характерними для всіх без винятку регіонів України.

Експерти Центру відновлення економіки визначили основні завдання розвитку бізнес-середовища залежно від розміщення регіонів:

- прифронтові регіони зазнають фізичної руйнації та депопуляції;
- регіони, що відновлюються – після руйнувань та втрат бізнесу через війну, відток населення і зниження споживчого попиту;
- допоміжні регіони – через втрату експортного виходу до моря, погіршення логістичних ланцюжків та вимушеної переорієнтації економіки;
- віддалені регіони – через відсутність інформації про можливості розвитку, нестачі робочих рук і диспропорції освіти та кваліфікації на ринку праці, а також слабкість системи перепідготовки претендентів на роботу [5].

Ці проблеми гальмують процеси відновлення регіональних ринків праці.

Для поглиблення взаємодії держави з малим та середнім бізнесом необхідний науковий супровід цього процесу. Важливо, що його активно підтримували міжнародні організації. Так, 2022 року стартувала нова програма «Лідерство в економічному менеджменті» Американського агентства міжнародного розвитку. Презентація проєкту відбулася у червні 2022 року на конференції «Модернізація малого та середнього бізнесу: виклики та шляхи виходу з кризи».

Найгарячіші суперечки розгорнулися навколо поділу відповідальності за розвиток малого та середнього бізнесу в Україні: за що відповідає лише держава, що має робити лише бізнес і що бізнес та держава мають робити разом. У лютому 2023 року уряд України досяг угоди про підтримку українського бізнесу.

Розгляньмо основні державні програми підтримки малого бізнесу в Україні під час війни (рис. 2).

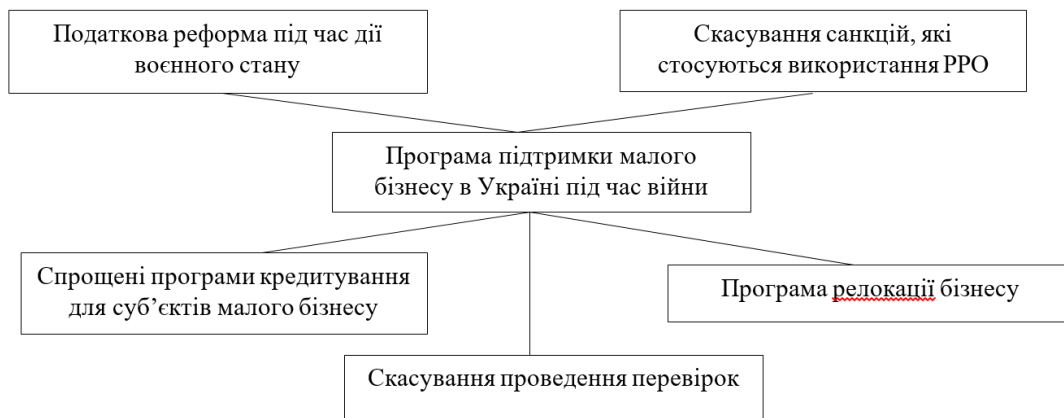

**Рис. 2. Програма підтримки малого бізнесу в Україні під час війни**

Однією з прийнятих Урядом програм допомоги, яка безпосередньо пов'язана з полегшенням діяльності суб'єктів господарювання в умовах війни, є скасування контролю. Слід зазначити, що спочатку було вирішено скасувати практично всі перевірки, пов'язані з діяльністю суб'єктів господарювання, включаючи камери та фізичні перевірки.

Ще одна поправка уряду спрямована на полегшення та стимулювання діяльності суб'єктів підприємництва на період з 7 березня та на весь період воєнного стану, знято всі санкції за порушення вимог Закону України «Про застосування реєстраторів розрахункових операцій у сфері торгівлі, громадського харчування та послуг» в галузі використання РРО/ПРРО [2].

Державна програма релокації української промисловості спрямована на збереження виробничого потенціалу та робочої сили і адресована всім підприємствам, які хочуть перемістити своє виробництво на територію західних областей України.



Від початку масштабного вторгнення 7820 українських компаній залишили зону постійної реєстрації, з них 27% залишили Київ, 11% із Дніпропетровська, 8% з Донецька та Одеси, 6% з Харкова. Більшість переселених підприємств розташовувалась у західних регіонах, що підвищувало можливість працевлаштування переселенців і місцевих фахівців [3].

З 2023 року у другому півріччі спостерігався відтік релокованих компаній. Так, лише на Чернівецькій області вони знизилися на третину. Багато компаній у цих та інших регіонах перебралися в передові райони, де кількість вакансій все ще значно нижча за довоєнний рівень.

У сьогоднішніх непростих умовах Уряду важливо підготувати та реалізувати програми фінансової підтримки, що стимулюють та розвивають підприємництво. Така підтримка може бути надана з урахуванням реалізації кредитних програм для суб'єктів підприємництва.

В Україні існує Німецько-український фонд, створений урядом спільно з Національним банком України та Німецьким державним банком розвитку, який успішно надає фінансову підтримку малому та середньому бізнесу.

Також здійснюється держпідтримка розвитку кредитних відносин бізнесу та комерційних банків. Для реалізації цієї державної політики у 2022 році Уряд ухвалив рішення змінити державну програму «Доступні кредити 5-9%», яка передбачає: програма поширюється на компанії з річним доходом до 50 мільйонів євро; максимальну суму кредиту було збільшено з 50 до 60 млн грн; 0% на рік під час воєнного стану; 5% річних наприкінці зазначеного періоду; розширені цілі кредитування; збільшений строк кредитування.

Ці програми стосуються цифрової інфраструктури підтримки малого бізнесу в Україні з урахуванням досвіду роботи в умовах пандемії. Ця інфраструктура складається з таких елементів: інтернет-платформи, на яких здійснюється взаємодія «бізнесу та держави», «бізнесу та бізнесу», «бізнесу та суспільства»; Дія-бізнес»; онлайн-навчання – як для підприємців-початківців; цифрові інформаційні послуги, що надають актуальні дані про податки,

бухгалтерський облік та експортне регулювання.

Найважливішим кроком держави також є зміни у сфері оподаткування, спрямовані на підтримку економіки суб'єктів підприємництва в умовах воєнного стану. Було прийнято закон України [1], який передбачає радикальну податкову реформу під час воєнного стану, а саме:

– у період із 1 квітня 2022 року до закінчення воєнного стану надано право застосування спрощеної системи оподаткування для 3-ї групи індивідуальних платників податків, тобто фізичні особи-підприємці та юридичні особи та організаційно-правові форми будь-яких організацій з річним доходом менше 10 мільярдів. При цьому єдина ставка податку становитиме лише 2% від обороту без ПДВ. Тому не потрібно подавати декларації з ПДВ при провадженні діяльності, пов'язаної з постачанням товарів, робіт та послуг, місце постачання яких знаходиться на митній території України. Таким чином, більшість суб'єктів підприємництва зможуть сплачувати одноразовий податок з обороту у розмірі 2% замість податку на прибуток та ПДВ.

– звільнення платників податків 1 та 2 груп від одноразової сплати податку. Такі платники податків матимуть право не сплачувати податки та не будуть зобов'язані подавати декларації за неоподаткований період. Відповідні стандарти також застосовуватимуться тимчасово з 1 квітня 2022 року. до скасування воєнного стану.

**Висновки.** Таким чином, згідно зі змінами, одноразовий податок добровільно сплачують суб'єкти підприємництва, які є платниками податків 1 та 2 груп. Якщо суб'єкт господарювання має достатні фінансові ресурси за результатами своєї господарської діяльності, він може сплатити одноразовий податок і цим поповнити та підтримати місцевий бюджет. Сьогодні на державному рівні є необхідною умовою надавати підтримку суб'єктам підприємництва, насамперед шляхом створення відповідної правової бази, фінансово-кредитної підтримки, а також матеріально-технічних, науково-методичних, інформаційно-консультаційних та кадрових ресурсів підтримки бізнесу.

## СПИСОК ВИКОРИСТАНИХ ДЖЕРЕЛ

1. Про внесення змін до Податкового кодексу України та інших законодавчих актів України щодо дії норм на період дії воєнного стану : Закон України № 2120-IX від 15.03.2022 р. URL: <https://cutt.ly/xKXF0tC>.

2. Про розвиток та державну підтримку малого і середнього підприємництва в Україні : Закон України № 4618-VI від 22.03.2013 р. URL: <https://zakon.rada.gov.ua/laws/show/4618-17#Text>.

3. 7820 компаній переїхали по Україні від початку повномасштабного вторгнення. Опендатабот. URL: <https://opendatabot.ua/analytics/relocation-in-war-2>

4. Опитування Американської торговельної палати в Україні та Citi Україна. Ведення бізнесу в воєнній Україні. Вересень 2023. Американська торговельна палата. URL: <http://surl.li/rujof>

5. Регіональний бізнес в Україні: досвід, можливості та перешкоди. Київстар Бізнес. URL: <http://surl.li/rujqqa>

# ОСНОВНІ ПРИНЦИПИ ВІДОБРАЖЕННЯ РОЗРАХУНКІВ ЗА ВИПЛАТАМИ ПРАЦІВНИКАМ ЗА МІЖНАРОДНИМИ СТАНДАРТАМИ

Поліщук Олена Тимофіївна

к.е.н., доцент

Лужанська Тетяна Миколаївна

Студентка

Донецький національний університет імені Василя Стуса  
м. Вінниця, Україна

**Вступ./Introduction.** У сучасному світі бухгалтерський облік виплат працівникам є ключовою складовою фінансового управління підприємствами будь-якого розміру та форми власності. Аналіз різних аспектів цієї теми в контексті міжнародних стандартів бухгалтерського обліку (надалі - МСБО) та Міжнародних стандартів фінансової звітності (надалі - МСФЗ) відкриває широкі можливості для розуміння та визначення впливу виплат працівникам на фінансовий стан підприємств.

**Мета роботи./Aim.** Дана наукова праця спрямована на систематизацію облікових принципів, що регулюють облік та розкриття інформації про різні види виплати, в тому числі, компенсації, що надаються працівникам, та їх відображення у фінансовій звітності згідно з міжнародними стандартами.

**Матеріали та методи./Materials and methods.** Питання обліку виплат працівникам знайшли висвітлення у наукових працях вітчизняних учених: Сирцева С., Чебан Ю., Мороз Т., Романчук К., Шиманська К. [5, 6].

**Результати та обговорення./Results and discussion.** Облікові принципи відображення у фінансовій звітності різних видів виплат працівникам визначені у МСБО (IAS) 1 «Подання фінансової звітності», МСБО (IAS) 19 «Виплати працівникам», МСБО (IAS) 24 «Розкриття інформації щодо пов'язаних сторін» та МСФЗ (IFRS) 2 «Платіж на основі акцій» [1, 2].

Так, МСБО 19 встановлює правила для обліку та розкриття інформації щодо виплат працівникам. МСБО 1 вимагає розкриття інформації про витрати, пов'язані з виплатами працівникам.

МСБО 24 вимагає від суб'єктів господарювання розкривати інформацію про винагороду ключового управлінського персоналу як у сукупності компонентів, так і окремо. Інформація про структуру та розмір виплат керівникам компаній становить значний інтерес для широкого кола зацікавлених сторін (акціонерів, інвесторів). Використовуючи цю інформацію, можна зробити висновки про те, наскільки ефективно менеджери мотивовані працювати в інтересах компанії та покращувати фінансові результати [3].

МСФЗ 2 регулює облік та розкриття інформації про витрати, пов'язані з операціями, за якими працівникам надаються опціони на акції. Підлягають розкриттю: опис операцій, здійснених протягом періоду, коли інструмент власного капіталу був наданий, умови укладеного контракту, період виконання контракту та метод розрахунку (грошовий або інструмент власного капіталу) [4].

Основні принципи, положення та вимоги Міжнародних стандартів фінансової звітності для малих та середніх підприємств (МСФЗ для МСП) (розділ 28 Виплати працівникам) та Міжнародних стандартів бухгалтерського обліку для державного сектору (МСБО ДС) № 25 «Виплати працівникам» базуються на МСБО 19 «Виплати працівникам».

Відповідно до розділу 4 МСБО 19 «Виплати працівникам», виплата працівникам означає будь-яку форму винагороди, що надається суб'єктом господарювання за послуги, надані працівником, вони складаються з чотирьох елементів:

- а) Короткострокові виплати працівникам;
- б) Виплати по закінченні трудової діяльності;
- в) Інші довгострокові виплати працівникам;
- г) Виплати при звільненні.

Кожна категорія містить конкретні складові, які включають у себе різноманітні види компенсацій за працю та пільги для працівників.

Так, до короткострокових виплат належать: заробітна плата, внески на соціальне страхування, щорічна відпустка та тимчасова непрацездатність,

участь у прибутку та премії (виплачуються протягом 12 місяців з дати балансу), а також негрошові пільги теперішнім працівникам (зокрема, оплата медичного обслуговування, надання житла, автотранспорту, безкоштовних чи субсидованих товарів або послуг).

По закінченню трудової діяльності виплати складаються з: пенсійного забезпечення, страхування життя та медичного обслуговування.

Тоді інші довгострокові виплати – це додаткова відпустка за вислугу років або оплачувана академічна відпустка, виплати до ювілеїв чи інші виплати за вислугу років, виплати за тривалою непрацездатністю, отримання частки прибутку, премії та відстрочену компенсацію, якщо вони підлягають виплаті після 12 місяців з дати балансу.

Згідно з параграфом 12 МСБО 19, суб'єкт господарювання може компенсувати працівникам їх відсутність з таких причин: відпустка, хвороба та викликана нею короткострокова непрацездатність, відпустка по вагітності та пологах, участь у службі присяжних, виконання обов'язків щодо призову на військову службу. Звертаємо увагу, що оцінка та визнання компенсації за відсутність необхідно проводити з урахуванням ряду застережень, передбачених МСБО 19, та категорій прав на компенсації за періоди відсутності.

**Висновки./Conclusions.** Після деталізованого аналізу Міжнародних стандартів бухгалтерського обліку, таких як МСБО (IAS) 1, МСБО (IAS) 19, МСБО (IAS) 24, МСФЗ (IFRS) 2, відзначається важливість уніфікації та систематизації обліку виплат працівникам.

Ці нормативні документи не лише встановлюють принципи обліку, розкриття та визнання різних форм компенсацій, але й сприяють забезпеченню високого рівня інформативності фінансової звітності. Це уможливорює аналіз ефективності управління, фінансового стану підприємств та їхніх результатів, роблячи наголос на ключових аспектах економічної діяльності.

Також, дані стандарти забезпечують єдиний підхід до обліку та розкриття

інформації про різні форми виплат, що використовується у всьому світі. Це робить фінансову звітність більш порівнянною та корисною для інвесторів, кредиторів та інших зацікавлених сторін.

Завдяки детальному розкриттю інформації про виплати працівникам, міжнародні стандарти підвищують відкритість та відповідальність підприємств у питаннях оплати праці та соціальних гарантій. Це стимулює підприємства до кращого управління людськими ресурсами та підвищення мотивації працівників.

### **СПИСОК ВИКОРИСТАНИХ ДЖЕРЕЛ**

1. Міжнародний стандарт бухгалтерського обліку 1 (МСБО 1). Подання фінансової звітності : Стандарт Ради з Міжнар. стандартів бух. обліку від 01.01.2012 р. URL: [https://zakon.rada.gov.ua/laws/show/929\\_013#Text](https://zakon.rada.gov.ua/laws/show/929_013#Text) (дата звернення: 03.01.2024);

2. Міжнародний стандарт бухгалтерського обліку 19 (МСБО 19). Виплати працівникам : Стандарт Ради з Міжнар. стандартів бух. обліку від 01.01.2012 р. URL: [https://zakon.rada.gov.ua/laws/show/929\\_011#Text](https://zakon.rada.gov.ua/laws/show/929_011#Text) (дата звернення: 03.01.2024);

3. Міжнародний стандарт бухгалтерського обліку 24 (МСБО 24). Розкриття інформації про зв'язані сторони : Стандарт Ради з Міжнар. стандартів бух. обліку від 01.01.2012 р. URL: [https://zakon.rada.gov.ua/laws/show/929\\_043#Text](https://zakon.rada.gov.ua/laws/show/929_043#Text) (дата звернення: 03.01.2024);

4. Міжнародний стандарт фінансової звітності 2 (МСФЗ 2). Платіж на основі акцій : Стандарт Ради з Міжнар. стандартів бух. обліку від 01.01.2012 р. URL: [https://zakon.rada.gov.ua/laws/show/929\\_005#Text](https://zakon.rada.gov.ua/laws/show/929_005#Text) (дата звернення: 03.01.2024);

5. Сирцева С., Чебан Ю., Мороз Т. МЕТОДИКА ОБЛІКУ ВИНАГОРОД ПРАЦІВНИКАМ ВІДПОВІДНО ДО МІЖНАРОДНИХ СТАНДАРТІВ ФІНАНСОВОЇ ЗВІТНОСТІ ТА ОБЛІКУ. 2020. С. 41–44. URL: <https://dspace.mnau.edu.ua/jspui/bitstream/123456789/13577/1/9-04-2020-42-45.pdf> (дата звернення: 04.01.2024);

6. Романчук К., Шиманська К. ФОРМУВАННЯ ТА РОЗКРИТТЯ ІНФОРМАЦІЇ ПРО ВИПЛАТИ ПРАЦІВНИКАМ ЗА МСФЗ ТА П(С)БО. Проблеми теорії та методології бухгалтерського обліку, контролю і аналізу. 2015. С. 273–293.



## ОБЛІК МАТЕРІАЛЬНИХ АКТИВІВ ЗА МІЖНАРОДНИМИ ТА НАЦІОНАЛЬНИМИ СТАНДАРТАМИ

**Поліщук Олена Тимофіївна**

к.е.н., доцент

**Савицька Таїсія Анатоліївна**

Студентка

Донецький національний університет імені Василя Стуса  
м. Вінниця, Україна

**Вступ./Introduction.** Матеріальні активи у бухгалтерському обліку, податковій системі та економіці підприємства – це ресурси або основні засоби, які мають фізичну форму, на відміну від нематеріальних активів. Це можуть бути як і предмети, так і засоби праці: будівлі, сировина, споруди, обладнання, матеріали, готова продукція, обладнання тощо.

Матеріальність активів стосується в більшій мірі економічної класифікації, адже для цілей бухгалтерського обліку пріоритетною є поділ активів на оборотні та необоротні.

Наразі, коли українська економіка активно впроваджує інтеграційні процеси, важливою умовою ефективної роботи підприємства є адаптація системи бухгалтерського обліку до міжнародних стандартів, відображення об'єктів обліку у відповідності до міжнародних стандартів обліку та звітності. Перехід до міжнародних норм сприятиме підвищенню зрозумілості та достовірності інформації про фінансовий стан, майно та діяльність підприємств для потенційно зацікавлених інвесторів, кредиторів.

**Мета роботи./Aim.** Дослідити облік матеріальних активів, як оборотних, так і необоротних, за міжнародними та національними стандартами та проаналізувати їх схожості та відмінності.

**Матеріали та методи./Materials and methods.** Вагомий внесок у вивчення проблем, пов'язаних з обліком матеріальних активів, в т.ч. до норм міжнародних стандартів, внесли такі вітчизняні науковці, як Гончарук С., Бойко О., Шпінь В., Мельник Т., Шамхалова Л., Побережна Н. та інші.

**Результати та обговорення./Results and discussion.** Виходячи з облікового відображення активів, варто окремо розглянути питання обліку матеріальних активів виходячи з їх терміну використання протягом 12 місяців з дати балансу або операційного циклу.

Так, питання обліку основних засобів розглядаються у МСБО 16 «Основні засоби» [1]. Основна мета цього стандарту – забезпечити зрозумілість інформації про інвестиції підприємства у свої основні засоби та зміни в цих інвестиціях. Методологічні принципи формування облікової інформації про ОЗ підприємства, а також розкриття їх в фінансовій звітності прописані у НП(С)БО 7 «Основні засоби» [2].

Хоча загальні правила обліку основних засобів за національними та міжнародними стандартами схожі між собою, проте все ж таки існують певні відмінності. Особливо вони стосуються формування первісної вартості основних засобів, корисності їх використання в господарській діяльності та методів нарахування амортизації. Питання переоцінки основних засобів не має суттєвих відмінностей між міжнародними та національними стандартами.

Для адаптації національної системи бухгалтерського обліку до міжнародних стандартів, в НП(С)БО 7 потрібно внести певні зміни та доповнення. Це дозволить усунути неузгодженості в обліку основних засобів і покращить достовірність, прозорість та зрозумілість облікової інформації особливо в частині відображення в балансі тих основних засобів, які використовуються в господарській діяльності з метою отримання прибутку та досягнення цілей суб'єкта господарювання.

Щодо інших матеріальних активів, які в обліку оцінюються як оборотні активи, то у бухгалтерському обліку запасів для підприємств, що користуються національними стандартами, встановлені методологічні основи в НП(С)БО 9 «Запаси», а для тих, хто дотримується міжнародних стандартів, застосовується МСБО 2 «Запаси». Незважаючи на те, що обидва стандарти мають багато спільних положень стосовно визнання запасів, методів їх оцінки та розкриття інформації у фінансовій звітності, між ними існують певні відмінності.

У НП(С)БО 9 «Запаси» [4] виробничі запаси розглядаються як частина активів, що використовуються внутрішньо і не призначені для подальшого продажу на певний момент часу. Цей стандарт чітко визначає склад запасів, до якого входять основні та допоміжні матеріали, сировина, комплектуючі вироби, інші матеріальні цінності, товари, готова продукція, незавершене виробництво, поточні біологічні активи, МШП.

Натомість, згідно з МСБО 2 «Запаси» [3], запаси розділяються на товари, виробничі запаси, виробничі допоміжні матеріали, матеріали, незавершене виробництво та готову продукцію. Відмінність полягає в тому, що у НП(С)БО 9 виробничі запаси не виділяються окремою складовою запасів, як це робиться у МСБО 2.

Розуміння процедур визнання і оцінки виробничих запасів є ключовим для бухгалтерського обліку підприємств. Згідно з НП(С)БО 9, запаси визнаються активом тоді, коли передбачається отримання майбутніх економічних вигод від їх використання та коли вартість запасів може бути достовірно визначена.

У МСБО 2 відсутня конкретна вказівка на умови визнання запасів активами, оскільки цей стандарт акцентується на визначенні суми собівартості, яка має бути визнана як актив і передана на майбутні періоди до моменту отримання відповідних доходів.

Між стандартами існують відмінності щодо первісної оцінки запасів. Поняття «первісної вартості» відсутнє у МСБО 2 «Запаси», у той час як НП(С)БО 9 «Запаси» конкретизує, що первісна вартість придбання запасів залежить від джерела їхнього походження: оплати, власного виробництва, внесення до статутного капіталу, безоплатного отримання, обміну на подібні або неподібні запаси. Це уточнення, внесені в НП(С)БО 9, дозволяє точніше визначати первісну вартість запасів і правильніше відображати цю інформацію у фінансовій звітності.

Ураховуючи, що досить багато великих підприємств в Україні використовують МСБО і МСФЗ, розумно відмовитись від жорсткої

регламентації обліку і вдосконалити НП(С)БО, приведучи їх у відповідність з міжнародними стандартами. Це сприятиме спрощенню співпраці внутрішніх компаній з іноземними партнерами у плані обліку та відображення інформації про операції з купівлі-продажу виробничих запасів у фінансовій звітності.

**Висновки./Conclusions.** Отже, нами розглянуто основні аспекти обліку матеріальних активів як оборотних, так і необоротних згідно з міжнародними та національними стандартами бухгалтерського обліку. Виявлені відмінності в підходах до оцінки первісної вартості та методів нарахування амортизації вказують на необхідність модернізації національних стандартів для уніфікації та забезпечення відповідності міжнародним вимогам. Такі зміни сприятимуть підвищенню достовірності та зрозумілості фінансової звітності для всіх зацікавлених сторін.

Окремо висвітлено різницю у розумінні виробничих запасів за МСБО та НП(С)БО, вказуючи на потребу уточнення визначення первісної вартості запасів для забезпечення точності відображення цієї інформації у фінансовій звітності.

В цілому, аналізуючи відмінності та схожості між МСБО та НП(С)БО в обліку основних засобів та запасів, можна підкреслити необхідність інтеграції та гармонізації національних стандартів з міжнародними для покращення якості та однорідності фінансової звітності, сприяючи ефективній взаємодії в умовах міжнародного бізнесу.

## СПИСОК ВИКОРИСТАНИХ ДЖЕРЕЛ

1. Міжнародний стандарт бухгалтерського обліку 16 (МСБО 16). Основні засоби : Стандарт Ради з Міжнар. стандартів бух. обліку від 01.01.2012 р. URL: [https://zakon.rada.gov.ua/laws/show/929\\_014#Text](https://zakon.rada.gov.ua/laws/show/929_014#Text) (дата звернення: 07.01.2024).

2. Про затвердження Національного положення (стандарту) бухгалтерського обліку 7 «Основні засоби» : Наказ М-ва фінансів України від 27.04.2000 р. № 92 : станом на 29 лип. 2022 р. URL: <https://zakon.rada.gov.ua/laws/show/z0288-00#Text> (дата звернення: 07.01.2024).

3. Міжнародний стандарт бухгалтерського обліку 2 (МСБО 2). Запаси : Стандарт Ради з Міжнар. стандартів бух. обліку від 01.01.2012 р. URL: [https://zakon.rada.gov.ua/laws/show/929\\_021#Text](https://zakon.rada.gov.ua/laws/show/929_021#Text) (дата звернення: 07.01.2024).

4. Про затвердження Змін до Національного положення (стандарту) бухгалтерського обліку 9 «Запаси» : Наказ М-ва фінансів України від 07.10.2022 р. № 320 : станом на 1 січ. 2023 р. URL: <https://zakon.rada.gov.ua/laws/show/z1315-22#Text> (дата звернення: 07.01.2024).

5. Гончарук С., Бойко О. СУЧАСНИЙ СТАН ТА НАПРЯМКИ ВДОСКОНАЛЕННЯ ОБЛІКУ ВИРОБНИЧИХ ЗАПАСІВ ЗА НАЦІОНАЛЬНИМИ І МІЖНАРОДНИМИ СТАНДАРТАМИ. Молодий вчений. 2023. № 7 (119). С. 74–78. URL: <https://doi.org/10.32839/2304-5809/2023-7-119-14> (дата звернення: 07.01.2024).

6. Шпінь В., Мельник Т. МЕТОДИКА ОЦІНКИ ЗАПАСІВ ПІДПРИЄМСТВА ЗА ВІТЧИЗНЯНИМИ І МІЖНАРОДНИМИ СТАНДАРТАМИ ОБЛІКУ. Молодий вчений. 2021. № 1 (89). С. 213–219. URL: <https://doi.org/10.32839/2304-5809/2021-1-89-43> (дата звернення: 07.01.2024).

7. Шамхалова Л. С., Побережна Н. М. Облік основних засобів за міжнародними та національними стандартами : thesis. 2019. URL: <http://repository.kpi.kharkov.ua/handle/KhPI-Press/41420> (дата звернення: 07.01.2024).

# НЕОБХІДНІСТЬ ВИКЛАДАННЯ ДИСЦИПЛІНИ “ОЦІНКА ВАРТОСТІ БІЗНЕСУ” ДЛЯ НАБУТТЯ СТУДЕНТАМИ ЕКОНОМІЧНИХ СПЕЦІАЛЬНОСТЕЙ ЗДІБНОСТЕЙ МОДЕЛЮВАННЯ ЛОГІКИ ПОВЕДІНКИ СУБ’ЄКТІВ БІЗНЕСУ В УМОВАХ НЕСТАБІЛЬНОГО ЗОВНІШНЬОГО СЕРЕДОВИЩА

**Райковська Інна Тадеушівна**

к.е.н., доцент, завідувачка кафедри обліку і оподаткування  
Київський кооперативний інститут бізнесу і права  
м. Київ, Україна

**Вступ.** Розвиток ринкових відносин зумовлює пошук дієвих інструментів управління різноманітними підприємницькими структурами, одним з яких, беззаперечно, є оцінки їх економічного (фінансового та майнового) потенціалу, управління його вартістю, оскільки саме збільшення ринкової вартості підприємства є пріоритетною метою господарської діяльності.

Вартісно-орієнтоване управління базується на класичних підходах оцінки вартості бізнесу та сучасних інструментах максимізації ринкової вартості підприємства. Крім того, оцінка вартості бізнесу є одним з головних інструментів супроводу операцій з капіталом, що допомагає інвесторові мінімізувати ризики, що продиктовано сучасними вимогами до ведення бізнесу, які висуваються до топ-менеджерів підприємств.

**Мета роботи.** Метою дослідження є дослідження сутності та порядку побудови освітнього компоненту “Оцінка вартості бізнесу” для формування у здобувачів освіти алгоритму моделювання поведінки суб’єктів підприємницької діяльності в умовах мінливого зовнішнього середовища.

**Матеріали та методи.** Інформаційно-методологічною базою дослідження є законодавчі та нормативні акти, навчальні посібники та підручники, наукові та прикладні праці вчених та фахівців, в яких розкривались теоретичні та практичні аспекти оцінки вартості бізнесу. В процесі дослідження використано загальнонаукові методи системного підходу, аналізу й синтезу з метою

визначення компетентностей, вмінь та знань студентів в результаті оволодіння освітнім компонентом “Оцінка вартості бізнесу”.

**Результати та обговорення.** Метою вивчення навчальної дисципліни “Оцінка вартості бізнесу” є формування теоретичних знань та практичних навиків з оцінки вартості підприємства в умовах нестабільного зовнішнього середовища, засвоєння основних принципів обґрунтованого вибору оптимального методичного підходу до оцінювання ринкової вартості підприємства, ідентифікації та оцінювання чинників, що впливають на ринкову вартість підприємства. У результаті вивчення даної дисципліни студенти повинні набути певних знань, умінь, навиків (табл. 1).

**Таблиця 1**

**Компетентності, вміння та знання студентів в результаті вивчення дисципліни “Оцінка вартості бізнесу”**

Вміння, знання і навики, яких повинні набути студенти		
Вміння	Знання	Навики
формувати інформаційну базу для проведення оцінки ринкової вартості підприємства	концептуальні основи оцінювання вартості підприємства за національними та міжнародними стандартами	застосування методики та техніки проведення аналітичної оцінки вартості бізнесу для обґрунтування управлінських рішень
враховувати чинники зовнішнього та внутрішнього середовища при розробці системи заходів для управління вартістю підприємства	особливості нормативно-правового регулювання оціночної діяльності в Україні	виявлення можливостей підвищення ефективності виробництва, фінансової та інвестиційної діяльності
враховувати чинники зовнішнього середовища, макроекономічні процеси під час визначення та прогнозування ринкової вартості підприємства	принципи, методичні підходи та методи оцінювання вартості підприємства	розробка тактики та стратегії розвитку підприємства
прогнозувати фінансову звітність підприємства як основу для визначення його ринкової вартості	специфічні чинники, що впливають на управління вартістю підприємства	застосовувати методичні підходи до визначення вартості підприємства, зокрема: дохідний, порівняльний та майновий
розробляти конкретні рекомендації щодо підвищення ринкової вартості підприємства	методичні прийоми планування, організації та контролю процесу управління вартістю підприємства	

Так, вивчення даної навчальної дисципліни вимагає від студентів обізнаності з матеріалом, викладеним у дисциплінах “Аналіз господарської

діяльності підприємства”, “Економіка підприємства”, “Бухгалтерський облік”, “Фінансовий менеджмент”, “Маркетинг”, “Фінанси”, “Менеджмент”, “Мікроекономіка”, “Макроекономіка”, “Статистика”.

Володіння навиками складу та порядку формування майна та джерел його утворення, формування маркетингової складової підприємства, застосування статистичних, економіко-математичних та аналітичних методів оцінки та діагностики економічного потенціалу формує у фахівця з оцінки вартості бізнесу всебічне уявлення про господарську діяльність господарських суб’єктів.

Наведемо тематичну складову програми навчальної дисципліни “Оцінка вартості бізнесу” для повноцінного оволодіння стратегічними аналітичними навиками студентами економічних спеціальностей:

Модуль 1. Теоретичні основи оцінки бізнесу.

Тема 1. Основні засади професійної оціночної діяльності.

Тема 2. Вартість як основна категорія оцінки.

Тема 3. Інформаційне забезпечення та методичні інструменти оцінки вартості бізнесу.

Тема 4. Нерухомість як об’єкт оцінки.

Модуль 2. Оцінка вартості бізнесу в конкретних цілях.

Тема 5. Витратний підхід оцінки об’єктів нерухомого майна.

Тема 6. Дохідний підхід оцінки об’єктів нерухомого майна.

Тема 7. Порівняльний підхід до оцінки бізнесу.

Тема 8. Оцінка матеріальних та нематеріальних складових майна підприємства.

Тема 9. Особливості експертної оцінки у разі банкрутства підприємства.

Тема 10. Оцінка вартості підприємства під час реструктуризації.

В розрізі обох модулів не менш важливою формою організації навчального процесу є самостійна робота студентів. Основні питання, в яких слід розібратися здобувачам освіти в ході їх самостійної роботи, є наступні (табл. 2).



Таблиця 2

**Питання для самостійної роботи студентів за відповідними темами модулів освітнього компоненту «Оцінка вартості бізнесу»**

Назва теми	Основні питання
<b>МОДУЛЬ 1. ТЕОРЕТИЧНІ ОСНОВИ ОЦІНКИ БІЗНЕСУ</b>	
Тема 1. Основні засади професійної оціночної діяльності	Необхідність і можливість вартісного оцінювання в українських умовах. Відмінність вартісного оцінювання від бухгалтерського (балансового), аудиторського та рейтингового оцінювання. Об'єкти і суб'єкти вартісного оцінювання. Характер впливу специфічних характеристик оцінюваного об'єкта на процес оцінювання. Критерії якості оцінних робіт та відповідальність фахівця-оцінювача
Тема 2. Вартість як основна категорія оцінки	Чинники, що впливають на вартість підприємства. Єдність і протилежність ринкової вартості та ринкової ціни. Взаємозв'язок цілей оцінювання, видів вартості, об'єктів оцінювання
Тема 3. Інформаційне забезпечення та методичні інструменти оцінки вартості бізнесу	Характерні риси міжнародної та вітчизняної практики оцінки вартості підприємства. Основні механізми регулювання оціночної діяльності в Україні. Організаційно-правові механізми сегментування ринку оцінних послуг. Характер діяльності та повноваження саморегулюючих організацій оцінювачів
Тема 4. Нерухомість як об'єкт оцінки	Родові та власні ознаки нерухомого майна. Нормативно-правові акти регламентації оцінювання нерухомості
<b>МОДУЛЬ 2. ОЦІНКА ВАРТОСТІ БІЗНЕСУ В КОНКРЕТНИХ ЦІЛЯХ</b>	
Тема 5. Витратний підхід оцінки об'єктів нерухомого майна	Методологічні закономірності і принципи витратного підходу до оцінки вартості підприємства (бізнесу). Особливості застосування методів витратного підходу для оцінки українських підприємств. Загальна характеристика методу ліквідаційної вартості
Тема 6. Дохідний підхід оцінки об'єктів нерухомого майна	Місце дохідного підходу в системі вартісної оцінки підприємств. Умови, діапазон застосування, система абстрагування і допусків в рамках дохідного підходу. Фактори вартості, що враховуються під час оцінки з позицій дохідного підходу
Тема 7. Порівняльний підхід до оцінки бізнесу	Умови застосування порівняльно-го підходу до оцінки різних об'єктів власності. Основні етапи оцінки бізнесу з позицій порівняльного підходу до оцінки бізнесу. Інформаційно-правова база та особливості фінансового аналізу при використанні порівняльного підходу. Порядок вибору та обчислення цінових мультиплікаторів, діапазон їх застосування
Тема 8. Оцінка матеріальних та нематеріальних складових майна підприємства	Особливості оцінки об'єктів нерухомості у складі майна підприємства. Види вартості та підходи до оцінки нерухомого майна. Порядок оцінки земельних ділянок. Порядок визначення ринкової вартості машин і устаткування. Порядок використання моделі активів в оцінці об'єктів інтелектуальної власності
Тема 9. Особливості експертної оцінки у разі банкрутства підприємства	Цілі та завдання оцінки вартості майна підприємства в процесі антикризового управління. Порядок застосування порівняльного підходу до оцінки вартості майна підприємства-боржника. Порядок застосування майнового підходу до оцінки вартості майна підприємства-боржника. Порядок застосування дохідного підходу до оцінки вартості майна підприємства-боржника
Тема 10. Оцінка вартості підприємства під час реструктуризації	Місце та роль оцінки під час реструктуризації підприємств. Порядок оцінки ринкової вартості підприємства під час реструктуризації

Так, самостійна та індивідуальна робота здобувачів освіти є необхідною

формою опанування в повному обсязі навчальної програми та формування у студентів загальних і професійних компетентностей, які є базою становлення майбутнього фахівця.

**Висновки.** Таким чином, з наведеного вище можна зробити наступні висновки. По-перше, для забезпечення всебічного уявлення про господарську діяльність господарських суб'єктів слід мати теоретичні знання і практичні навички організаційного та методичного забезпечення оцінки вартості бізнесу, що констатує цільове призначення даного освітнього компонента. По-друге, студенти, набуваючи знань та умінь з оцінки вартості бізнесу, зможуть на практиці організувати та вести аналітичну роботу під час обґрунтування вартості бізнесу, демонструвати навички використання різних методичних підходів до оцінки бізнесу, встановлювати вимоги до організації оцінки вартості бізнесу та підготовки аналітичного звіту за її результатами; демонструвати навички гнучкого мислення, відкритості до нових знань.

# **ФАКТОРИ ВПЛИВУ НА ФОРМУВАННЯ ОБЛІКОВОЇ ПОЛІТИКИ В СИСТЕМІ УПРАВЛІННЯ ПІДПРИЄМСТВОМ: АНАЛІЗ, КЛАСИФІКАЦІЯ, СТРУКТУРУВАННЯ**

**Солодовник Наталія Василівна,**

здобувач вищої освіти

**Скиба Ганна Іванівна,**

к.е.н., доцент

Навчально-науковий Інститут управління,

економіки та бізнесу «ВНЗ

«Міжрегіональна Академія управління персоналом»,

м. Київ, Україна

**Вступ.** Важливою складовою управління господарською діяльністю підприємства є стратегічне формування облікової політики, яку індивідуально розробляє кожен суб'єкт господарювання з метою забезпечення надійності та достовірності фінансово-інформаційної системи.

Головною метою облікової політики є створення інформаційної системи підприємства, що відповідає вимогам законодавства та нормативних актів, щодо відображення фінансового стану та результатів діяльності підприємства. Ця інформація необхідна для внутрішнього та зовнішнього користування, щоб приймати обґрунтовані управлінські рішення.

Формування облікової політики є складним процесом, який потребує від керівництва компетентності, ефективного планування та прийняття рішень. Професійно сформована облікова політика сприяє ефективному управлінню підприємством, його розвитку та забезпечує зручність та прозорість бухгалтерського обліку.

Вибір альтернативних методів оцінки облікових об'єктів та можливість їх використання у межах принципів бухгалтерського обліку дозволяють підприємству адаптувати свою облікову систему до умов та потреб розвитку. Тому аналіз особливостей господарювання та факторів, що впливають на формування облікової політики, є ключовим для вдосконалення організації

бухгалтерського обліку.

**Мета наукового дослідження** полягає в аналізі та систематизації факторів, які впливають на формування облікової політики підприємств, а також у розробці власних рекомендацій щодо побудови такої політики відповідно до міжнародних стандартів обліку.

**Матеріали та методи.** Методи дослідження базуються на використанні широкого спектру загальнонаукових та конкретно-наукових методів пізнання, таких як аналіз та синтез, індукція та дедукція, конкретизація та абстрагування, морфологічний підхід, класифікація, угруповання, порівняння тощо, а також на використанні положень теорії бухгалтерського обліку та контролю. Під час отримання та обґрунтування нових положень наукової роботи застосовувалися основи системного, логічного та історичного підходів.

**Інформаційною базою дослідження** є законодавчі та нормативні акти, праці вітчизняних та зарубіжних вчених з питань облікової політики, спеціалізовані періодичні видання, монографії.

**Результати та обговорення.** Потреба в обліковій політиці впливає зі специфіки бухгалтерського обліку, де істина є відносною, що є беззаперечним фактом. Таким чином, облікова політика може розглядатися як процес вибору конкретних альтернатив з одного боку, інструмент систематизації та регулювання облікових процедур та методів – з іншого.

Під час розробки облікової політики одним із важливих завдань є ідентифікація факторів, які впливають на управління підприємством. Класифікація цих факторів дозволить встановити методологію формування облікової політики. У філософському тлумачному словнику поняття «фактор» (лат. factor – чинник) описується як умова, що визначає рух чи причину будь-якого процесу.

Цікавим є розподіл факторів, які впливають на формування облікової політики підприємств. Серед зовнішніх чинників впливу доцільно виділити наступні:

1. Гнучкість чинного законодавства з бухгалтерського обліку сприяє

націленості менеджерів підприємств на досягнення стратегічних цілей у діяльності.

2. Ключова роль підприємств в національному господарстві та перспективи розвитку галузі стимулюють пошук нових шляхів удосконалення методів управління.

3. Формування ринкових відносин підтримує прагнення зміцнення позицій суб'єкта господарювання на ринку, що в свою чергу вимагає вивчення світового досвіду ефективного управління.

У процесі формування облікової політики підприємства важливо враховувати фактори, які на нього впливають. Найефективніше це робиться за допомогою системного підходу до зовнішніх і внутрішніх факторів. Після узагальнення наукових досліджень і врахування галузевих особливостей пропонуємо структуровані фактори, що впливають на формування облікової політики (табл.1.).

Форма власності та юридичний статус підприємства є ключовими факторами, які визначають напрямок облікової політики. Ці аспекти впливають на аудиторію облікової інформації та коло управлінців, таких як власники, акціонери, держава та інші зацікавлені сторони. Організаційно-правова форма та вид діяльності підприємства визначають обов'язковість застосування Міжнародних стандартів фінансової звітності (МСФЗ). При виборі облікових процедур, які фіксуються в обліковій політиці, необхідно також враховувати класифікацію видів діяльності з метою надання повної інформації для прийняття управлінських рішень.

Основним завданням бухгалтерського обліку є достовірне відображення діяльності будь-якого підприємства для отримання інформації про його фінансовий стан протягом певного періоду роботи.

Структура управління та організаційна форма підприємства впливають на формування його облікової політики через врахування новаторських підходів до типу організації, постійного технологічного процесу та наявності спеціалізованих виробничих підрозділів.

Таблиця 1.

## Впливові фактори (чинники) формування облікової політики корпорацій

	Зовнішні фактори	Внутрішні фактори
Загальні фактори	<ul style="list-style-type: none"> <li>- нормативно-правові акти та документи з сфери підприємництва, бухгалтерського обліку та оподаткування;</li> <li>- основні принципи та стандарти бухгалтерського обліку;</li> <li>- зовнішні стейкхолдери та їхні вимоги до фінансової звітності;</li> <li>- система оподаткування та її вплив на бухгалтерський облік підприємства;</li> <li>- структура та форми фінансової звітності;</li> <li>- ефект інфляційних або дефляційних явищ на фінансові показники та облік;</li> <li>- поява нових аспектів у соціальному, екологічному та інших сферах обліку.</li> </ul>	<ul style="list-style-type: none"> <li>- форма власності та юридичний статус підприємства;</li> <li>- стратегії фінансового та економічного розвитку;</li> <li>- інтеграція автоматизованих систем у виробничі та управлінські процеси;</li> <li>- організаційна структура управління та її функціональні зв'язки;</li> <li>- масштаби та обсяги діяльності підприємства;</li> <li>- професійна кваліфікація керівництва та бухгалтерського персоналу;</li> <li>- розподіл обов'язків та функцій у бухгалтерській службі;</li> <li>- ефективна система внутрішнього контролю та аудиту;</li> <li>- використання наукових розробок та програм для оптимізації діяльності.</li> </ul>
Специфічні фактори	<ul style="list-style-type: none"> <li>- державне регулювання цінами на широко використовувані товари;</li> <li>- інфраструктура ринку товарів та послуг.</li> </ul>	<ul style="list-style-type: none"> <li>- якість вихідної сировини;</li> <li>- часові рамки технологічного процесу;</li> <li>- обмеженість географічного охоплення збуту через обмежену транспортабельність готової продукції;</li> <li>- строк зберігання основних матеріально-виробничих ресурсів;</li> <li>- обмеженість терміну реалізації готової продукції та мінімізація нереалізованих запасів;</li> <li>- швидкий оборот грошових коштів;</li> <li>- відсутність незавершеного виробництва.</li> </ul>

Форма власності та юридичний статус підприємства є ключовими факторами, які визначають напрямок облікової політики. Ці аспекти впливають на аудиторію облікової інформації та коло управлінців, таких як власники,

акціонери, держава та інші зацікавлені сторони. Організаційно-правова форма та вид діяльності підприємства визначають обов'язковість застосування Міжнародних стандартів фінансової звітності (МСФЗ). При виборі облікових процедур, які фіксуються в обліковій політиці, необхідно також враховувати класифікацію видів діяльності з метою надання повної інформації для прийняття управлінських рішень. Основним завданням бухгалтерського обліку є достовірне відображення діяльності будь-якого підприємства для отримання інформації про його фінансовий стан протягом певного періоду роботи. Структура управління та організаційна форма підприємства впливають на формування його облікової політики через врахування новаторських підходів до типу організації, постійного технологічного процесу та наявності спеціалізованих виробничих підрозділів.

Важливими аспектами, які безпосередньо впливають на процес управління, є організаційна структура керованої системи та інформаційне забезпечення керуючих елементів. Ці два фактори, які є визначальними для ефективності управління, мають значний вплив на всі методи управління, крім інтуїтивного. Організаційна структура та облікове інформаційне забезпечення впливають на ефективність управління економічними системами, роблячи їх здатними адекватно реагувати на зовнішні та внутрішні управлінські впливи. Цей фактор надзвичайно важливий, оскільки визначається ефективність управління не лише раціональністю управлінських рішень, обліковим інформаційним забезпеченням та відповідністю організаційної структури ринковій ситуації, але й здатністю системи реагувати на управлінські впливи.

Розвиток підприємства можна розглядати як етап еволюції організації, де управління:

- По-перше, базується на потужному людському потенціалі високо мотивованих співробітників, що становить основу організації. Стремиться до всебічного розвитку відносин зі споживачами, спрямованих на задоволення їх потреб через виробництво продукції та надання послуг, які наближаються до ідеалу.

- По-друге, реагує на виклики з боку зовнішнього середовища, що сприяє отриманню конкурентних переваг. Узгодженість цих двох аспектів допомагає організації не лише виживати, а й досягати своїх цілей в довгостроковій перспективі.

Організаційна структура бухгалтерської служби, розподіл обов'язків між обліковими працівниками, рівень кваліфікації й ініціативності управлінського персоналу і працівників бухгалтерії, а також наявність ефективної системи внутрішнього контролю, забезпечена формуванням переліку центрів витрат та сфер відповідальності, є невід'ємними складовими облікової політики.

Процес еволюції об'єктів обліку – соціальне явище, у межах якого функціонує підприємство, – призводить до переходу внутрішніх факторів на зовнішні, і зовнішніх на внутрішні. Можна виділити фактори, які впливають на професійне судження, що також впливають на формування облікової політики (табл. 2).

**Таблиця 2**

**Вплив об'єктивних і суб'єктивних факторів на професійне судження:  
аналіз і співвідношення**

№ з/п	Фактори впливу	Вплив на домінування об'єктивної складової у професійному судженні
1.	Якість інформації, доступної для зовнішнього управління	Підвищення об'єктивності за допомогою якісної зовнішньої управлінської інформації
2.	Освідомленість бухгалтера щодо різних аспектів функціонування підприємства та ситуації в зовнішньому оточенні	Ефективність аналогічного впливу в більшості випадків
3.	Навички та практичний досвід бухгалтера у винесенні суджень	Двосторонній (негативний чи позитивний) вплив цього фактора
4.	Ступінь технологічної підтримки у процесі формування, аналізу та прогнозування облікової інформації	Потенційний зворотній вплив третього фактора у контексті прямого впливу перших двох
5.	Підготовленість до формулювання професійних висновків та переконаність у важливості цих висновків	Двоякий вплив даного фактора: можливість як позитивного, так і негативного впливу
6.	Особливості характеру бухгалтера	Невизначений вплив

У процесі формування облікової політики необхідно враховувати різноманітні фактори, які впливають на неї. Це можна зробити, застосовуючи



системний підхід до як зовнішніх, так і внутрішніх аспектів формування облікової політики.

Важливо зазначити, що всі ці фактори не можуть бути абсолютно сталими або незалежними. Вони функціонують у взаємозв'язку в одній системі, взаємодіючи та впливаючи один на одного. Зовнішні та внутрішні чинники, які визначають методикау облікової політики, можна поділити на різні категорії відповідно до потреб користувачів інформації.

Всі ці фактори утворюють єдину систему, і лише в контексті цієї системи можна приймати ефективні рішення щодо формування облікової політики. Вони взаємодіють між собою, переходячи з однієї категорії в іншу. Наведений перелік та класифікація факторів, що впливають на визначення методики облікової політики, допомагають зрозуміти системність цього процесу, хоча не є вичерпними.

У сучасній науці поняття «системний підхід» охоплює ґрунтовне дослідження явища у всіх його аспектах. Цей методологічний напрямок ґрунтується на ретельному аналізі об'єктів як складних систем, що складаються з окремих компонентів і взаємопов'язаних внутрішніх та зовнішніх відносин. Системний підхід дозволяє глибше вивчити досліджуваний об'єкт, отримати більш повне уявлення про його структуру та виявити причинно-наслідкові зв'язки між його окремими складовими.

**Висновки.** Отже, застосування системного підходу до аналізу факторів, які впливають на формування облікової політики, дозволяє створити таку облікову стратегію, яка відповідає цілям управління господарськими процесами та стратегії розвитку конкретної виробничої системи. Особливу увагу ми приділяємо здатності облікової політики адаптуватись до змін як у зовнішньому, так і внутрішньому середовищі.

**ВИКОРИСТАННЯ ОБЕРНЕНОГО МЕТОДУ АМОРТИЗАЦІЇ  
НЕОБОРОТНИХ АКТИВІВ НА ОСНОВІ ДОХОДУ  
ВІД ОСНОВНОЇ ДІЯЛЬНОСТІ**

**Сук П. Л.,**

д.е.н., професор, професор кафедри обліку і оподаткування,  
Відокремлений підрозділ  
Національного університету  
біоресурсів і природокористування України  
“Ніжинський агротехнічний інститут”,  
м. Ніжин, Україна

**Вступ.** Підвищення продуктивності праці працівників і зниження трудомісткості виробництва продукції забезпечується використанням необоротних активів. Ці активи можуть брати участь більш як один раз у процесі виробництва і мають очікуваний строк корисного використання (експлуатації) більше одного року (або операційного циклу, якщо він довший за рік). Протягом строку функціонування їх вартість розподіляється у витрати поступово (частинами) за допомогою амортизації. Її розраховують за різними методами. Зокрема, можна використовувати обернений метод амортизації необоротних активів на основі доходу від основної діяльності.

Він є видом методу або окремим методом амортизації необоротних активів на основі доходу (revenue-based amortisation method), що існує у міжнародній практиці [1].

Операційна діяльність включає основну та іншу.

НП(С)БО 1 “Загальні вимоги до фінансової звітності” визначено, що операційна діяльність – основна діяльність підприємства, а також інші види діяльності, які не є інвестиційною чи фінансовою діяльністю.

Основна діяльність – операції, пов’язані з виробництвом або реалізацією продукції (товарів, робіт, послуг), що є головною метою створення підприємства і забезпечують основну частку його доходу [2].

Згідно з НП(С)БО 15 “Дохід” дохід (виручка) від реалізації продукції (товарів, робіт, послуг) – загальний дохід (виручка) від реалізації продукції, товарів, робіт або послуг без вирахування наданих знижок, повернення раніше проданих товарів та непрямих податків і зборів (податку на додану вартість, акцизного податку тощо) [3].

Дохід (виручка) від реалізації продукції (товарів, робіт, послуг) у Звіті про фінансові результати (Звіті про сукупний дохід) (форма № 2) не відображається, а міститься лише чистий дохід від реалізації продукції (товарів, робіт, послуг) у статті за кодом рядка 2000 [2; 4].

У формі №2 Звіту про фінансові результати, що діяла раніше, дохід (виручка) від реалізації продукції (товарів, робіт, послуг) відображався в окремій статті за кодом рядка 010 [5].

**Мета** – визначити доцільність використання оберненого методу амортизації необоротних активів на основі доходу від основної діяльності.

**Матеріали та методи.** Облік доходу (виручки) від основної (операційної) діяльності ведуть на рахунку 70 “Доходи від реалізації”.

Він призначений для узагальнення інформації про доходи від реалізації готової продукції, товарів, робіт і послуг, доходів від оренди об’єктів інвестиційної нерухомості, доходів від страхової діяльності, про доходи від грального бізнесу, від проведення лотерей, а також про суму знижок, наданих покупцям, та про інші вирахування з доходу.

Рахунок 70 “Доходи від реалізації” має такі субрахунки:

701 “Дохід від реалізації готової продукції”;

702 “Дохід від реалізації товарів”;

703 “Дохід від реалізації робіт і послуг”;

704 “Вирахування з доходу”;

705 “Перестраховання” [6; 7].

Можна використовувати різні обернені методи амортизації необоротних активів на основі доходу від основної діяльності відповідно до видів доходу від основної (операційної) діяльності, та до субрахунків по рахунку 70, а саме на

основі: 1) доходу від реалізації готової продукції; 2) доходу від реалізації товарів; 3) доходу від реалізації робіт і послуг; 4) вирахування з доходу; 5) перестрашування.

Щоб визначити амортизацію необоротних активів за оберненим методом на основі доходу від основної діяльності, спочатку потрібно її обрахувати за методом на основі доходу від основної діяльності і суми переставити у зворотній черговості: перший рік – в останній, другий – у передостанній і т.д.

Річну суму амортизації за методом на основі доходу від основної діяльності визначають множенням вартості, що амортизується (різниці між первісною і ліквідаційною вартістю), на коефіцієнт амортизації, який обчислюється діленням фактичного або планового обсягу доходу від основної діяльності за окремі періоди на плановий обсяг доходу від основної діяльності за увесь період.

Розрахунок амортизації необоротних активів за методом на основі доходу від основної діяльності виконують за формулами:

$$CA = (ПВ - ЛВ) \times КА,$$

де: СА – сума амортизації; ПВ – первісна вартість об'єкта; ЛВ-ліквідаційна вартість об'єкта; КА – коефіцієнт амортизації.

$$КА = ДОД : ПДОД,$$

де: ДОД – плановий або фактичний обсяг доходу від основної діяльності за окремі періоди; ПДОД – плановий обсяг доходу від основної діяльності за увесь період.

Метод амортизації необоротних активів на основі доходу від основної діяльності також можна визначити за іншим варіантом:

$$CA = ДОД \times КА;$$

$$КА = (ПВ - ЛВ) : ПДОД.$$

Прорахунок амортизації необоротних активів за методом на основі доходу від основної діяльності можна здійснювати за двома способами: 1) від

первісної (початкової) вартості необоротних активів; 2) від залишкової (балансової, поточної) вартості необоротних активів.

Визначення амортизації необоротних активів за оберненим методом на основі доходу від основної діяльності здійснено на прикладі.

Приклад. Необоротні активи мають первісну (початкову) вартість-127000 грн, строк корисного використання (експлуатації) – 5 років, ліквідаційну вартість – 2000 грн. Таким чином, вартість, що амортизується, становить 125000 грн ( $127000 - 2000 = 125000$ ).

Передбачається отримати за період нарахування амортизації необоротних активів 390000 грн доходу від основної діяльності, у тому числі: в 1-му році-105000 грн, в 2-му році – 88000 грн, в 3-му році – 74000 грн, в 4-му році-65000 грн, в 5-му році – 58000 грн.

Прорахуємо коефіцієнти амортизації: за 1-й рік – 0,2692 ( $105000 : 390000 = 0,2692$ ), за 2-й рік – 0,2256 ( $88000 : 390000 = 0,2256$ ), за 3-й рік – 0,1898 ( $74000 : 390000 = 0,1898$ ), за 4-й рік – 0,1667 ( $65000 : 390000 = 0,1667$ ), за 5-й рік – 0,1487 ( $58000 : 390000 = 0,1487$ ).

Обчислення амортизації необоротних активів за 1-м способом простого і оберненого методів амортизації необоротних активів на основі доходу від основної діяльності розглянуто в таблицях 1 і 2.

**Таблиця 1**

**Розрахунок амортизації необоротних активів за методом на основі доходу від основної діяльності (1-й спосіб (від первісної (початкової) вартості необоротних активів))**

Рік	Вартість, що амортизується, грн	Дохід від основної діяльності, грн	Коефіцієнти амортизації	Річна сума амортизації, грн
1	125000	105000	0,2692	33650
2	125000	88000	0,2256	28200
3	125000	74000	0,1898	23725
4	125000	65000	0,1667	20836
5	125000	58000	0,1487	18589
x	Разом	390000	1	125000

*[авторська розробка]*

Таблиця 2

**Розрахунок амортизації необоротних активів за оберненим методом на основі доходу від основної діяльності (1-й спосіб (від первісної (початкової) вартості необоротних активів))**

Рік	Вартість, що амортизується, грн	Дохід від основної діяльності, грн	Коефіцієнти амортизації	Річна сума амортизації, грн
1	125000	58000	0,1487	18589
2	125000	65000	0,1667	20836
3	125000	74000	0,1898	23725
4	125000	88000	0,2256	28200
5	125000	105000	0,2692	33650
x	Разом	390000	1	125000

*[авторська розробка]*

Як свідчать дані таблиць 1 і 2, обрахунок амортизації необоротних активів за простим і оберненим методами на основі доходу від основної діяльності (1-й спосіб (від первісної (початкової) вартості необоротних активів), дає змогу повністю розподілити суму необоротних активів протягом строку їх функціонування.

В таблицях 3 і 4 наведено прорахунок 2-го способу простого і оберненого методів амортизації необоротних активів на основі доходу від основної діяльності.

Таблиця 3

**Розрахунок амортизації необоротних активів за методом на основі доходу від основної діяльності (2-й спосіб (від залишкової (балансової, поточної) вартості необоротних активів))**

Рік	Вартість, що амортизується, грн	Дохід від основної діяльності, грн	Коефіцієнти амортизації	Річна сума амортизації, грн
1	125000	105000	0,2692	33650
2	91350	88000	0,2256	20609
3	70741	74000	0,1898	13427
4	57314	65000	0,1667	9554
5	47760	58000	0,1487	47760
x	Разом	390000	1	125000

*[авторська розробка]*

Таблиця 4

**Розрахунок амортизації необоротних активів за оберненим методом на основі доходу від основної діяльності (2-й спосіб (від залишкової (балансової, поточної) вартості необоротних активів))**

Рік	Вартість, що амортизується, грн	Дохід від основної діяльності, грн	Коефіцієнти амортизації	Річна сума амортизації, грн
1	47760	58000	0,1487	47760
2	57314	65000	0,1667	9554
3	70741	74000	0,1898	13427
4	91350	88000	0,2256	20609
5	125000	105000	0,2692	33650
x	Разом	390000	1	125000

*[авторська розробка]*

При застосуванні 2-го способу (від залишкової (балансової, поточної) вартості необоротних активів) методу амортизації на основі доходу від основної діяльності, можна побачити, що в останньому (табл. 3) і в першому (табл. 4) роках вартість, що амортизується дорівнює річній сумі амортизації (47760 грн). Це означає, що при 2-му способі вартість необоротних активів в цих роках не розподіляється, а включається у витрати періоду.

**Результати і обговорення.** При нарахуванні амортизації необоротних активів можна використовувати обернений метод на основі доходу від основної діяльності.

Доходом від основної діяльності є дохід (виручка) від реалізації продукції (товарів, робіт, послуг) – загальний дохід (виручка) від реалізації продукції, товарів, робіт або послуг без вирахування наданих знижок, повернення раніше проданих товарів та непрямих податків і зборів (податку на додану вартість, акцизного податку тощо) [3].

Дохід (виручка) від основної (операційної) діяльності обліковується на рахунку 70 “Доходи від реалізації” і субрахунках до нього: 701 “Дохід від реалізації готової продукції”, 702 “Дохід від реалізації товарів”, 703 “Дохід від реалізації робіт і послуг”, 704 “Вирахування з доходу”, 705 “Перестраховування” [6; 7].

Дохід (виручка) від реалізації продукції (товарів, робіт, послуг) може бути критерієм для застосування оберненого методу амортизації необоротних активів на його основі.

**Висновки.** Обчислення амортизації необоротних активів за оберненим методом на основі доходу від основної діяльності, здійснюється із попереднього її обрахунку за простим методом на основі доходу від основної діяльності і суми переставляються у зворотній черговості: перший рік – в останній, другий – у передостанній і т.д.

За видами основної (операційної) діяльності, а також за субрахунками до рахунку 70, можна застосовувати різні обернені методи амортизації необоротних активів на основі доходу від основної діяльності, а саме на основі:

- 1) доходу від реалізації готової продукції;
- 2) доходу від реалізації товарів;
- 3) доходу від реалізації робіт і послуг;
- 4) вирахування з доходу;
- 5) перестраховання.

Визначення оберненого методу амортизації необоротних активів на основі доходу від основної діяльності можна виконувати за двома способами:

- 1) від первісної (початкової) вартості необоротних активів;
- 2) від залишкової (балансової, поточної) вартості необоротних активів.

### **СПИСОК ВИКОРИСТАНИХ ДЖЕРЕЛ:**

1. Clarification of Acceptable Methods of Depreciation and Amortization (Amendments to IAS 16 and IAS 38) (May 2014). – Електронний ресурс. – Режим доступу : [https://library.croneri.co.uk/cch\\_uk/iast/ias16-amending-201405](https://library.croneri.co.uk/cch_uk/iast/ias16-amending-201405).

2. Національне положення (стандарт) бухгалтерського обліку 1 “Загальні вимоги до фінансової звітності”, затверджено наказом Міністерства фінансів України 7 лютого 2013 р. № 73, зареєстровано в Міністерстві юстиції України 28 лютого 2013 р. за № 336/22868. – Електронний ресурс. – Режим доступу : <https://zakon.rada.gov.ua/laws/show/z0336-13#Text>.

3. Національне положення (стандарт) бухгалтерського обліку 15 “Дохід”, затверджено наказом Міністерства фінансів України 29 листопада 1999 р.



№ 290, зареєстровано в Міністерстві юстиції України 14 грудня 1999 р. за № 860/4153. – Електронний ресурс. – Режим доступу : <https://zakon.rada.gov.ua/laws/show/z0860-99#Text>.

4. Методичні рекомендації щодо заповнення форм фінансової звітності, затверджено наказом Міністерства фінансів України 28 березня 2013 р. № 433. Електронний ресурс. – Режим доступу : <https://zakon.rada.gov.ua/rada/show/v0433201-13/conv#Text>.

5. Положення (стандарт) бухгалтерського обліку 3 “Звіт про фінансові результати”, затверджено наказом Міністерства фінансів України 31 березня 1999 р. № 87, зареєстровано в Міністерстві юстиції України 21 червня 1999 р. за № 397/3690. – Електронний ресурс. – Режим доступу : <https://zakon.rada.gov.ua/laws/show/z0397-99#Text>.

6. План рахунків бухгалтерського обліку активів, капіталу, зобов’язань і господарських операцій підприємств і організацій, затверджено наказом Міністерства фінансів України 30 листопада 1999 р. № 291 (у редакції наказу Міністерства фінансів України 09 грудня 2011 р. № 1591), зареєстровано в Міністерстві юстиції України 28 грудня 2011 р. за № 1557/20295. – Електронний ресурс. – Режим доступу : <https://zakon.rada.gov.ua/laws/show/z1557-11#Text>.

7. Інструкція про застосування Плану рахунків бухгалтерського обліку активів, капіталу, зобов’язань і господарських операцій підприємств і організацій, затверджено наказом Міністерства фінансів України 30 листопада 1999 р. № 291, зареєстровано в Міністерстві юстиції України 21 грудня 1999 р. за № 893/4186. – Електронний ресурс. – Режим доступу : <https://zakon.rada.gov.ua/laws/show/z0893-99#Text>.

# СТАТИСТИЧНЕ ЗАБЕЗПЕЧЕННЯ ДОСЛІДЖЕННЯ ВЗАЄМОЗВ'ЯЗКУ МІЖ ПОПИТОМ НА ОСВІТНІ ПОСЛУГИ ТА РЕЙТИНГОМ ЗВО У WEBOMETRICS RANKING OF WORLD UNIVERSITIES

**Тарасенко Олексій Сергійович,**  
к.е.н., докторант  
Київський національний університет  
технологій та дизайну, м. Київ, Україна

**Вступ.** В сучасних умовах інформацію про свій конкурентний статус заклади вищої освіти (далі – ЗВО) можуть отримувати як з власних джерел, проводячи аналіз конкурентних переваг та своїх позицій на ринку освітніх послуг, так і використовуючи світові рейтинги конкурентоспроможності університетів як інструментарій порівняння з іншими університетами світу. Інформація, яку отримує керівництво ЗВО з рейтингів, є основою для формування виваженої конкурентної стратегії, враховуючи різні аспекти формування конкурентоспроможності. Це особливо важливо в координатах євроінтеграційного курсу України, а також зважаючи на воєнні виклики та зумовлені ними соціальні, економічні, політичні, гуманітарні й інші наслідки.

**Мета роботи** полягає в розробці науково-практичного підходу та побудові моделі залежності між рейтинговими позиціями українських університетів і попитом на освітні послуги з використанням статистичних методів аналізу.

**Матеріали та методи.** Методи дослідження, які знайшли застосування в даній праці: системний підхід, узагальнення, аналіз, синтез, статистичні методи аналізу взаємозв'язків, моделювання.

**Результати обговорення.** Проблеми управління конкурентоспроможністю ЗВО знайшли відображення в працях багатьох українських і зарубіжних вчених, серед яких: Вергун А., Бондарчук Ю., Грищенко І., Нефедова Т., Петриченко Л., Тарасенко І., Цимбаленко Н. та ін., які дані питання розглядали з позицій якості освітніх послуг ЗВО, аналізу

конкурентоспроможності, інноваційної складової в ЗВО, методів аналізування конкурентоспроможності, фінансування ЗВО та ефективності їх діяльності. Конкурентоспроможність університетів з позицій рейтингового оцінювання викладено в працях зарубіжних вчених: Labas I., Darabos E., Nagy T., Estrada-Real A. C., Cantu-Ortiz F. J. [1, 2]. В контексті дослідження автора інтерес представляють дослідження Estrada-Real A. C. та Cantu-Ortiz F. J. [2], які зробили спробу дослідити чинники конкурентоспроможності університетів в рейтингу QS з використанням Байєсівських мереж для виявлення взаємозв'язку між досліджуваними показниками [2, с. 890]. Серед українських вчених рейтинги конкурентоспроможності аналізували: Черниш О. В. в контексті переваг і недоліків вітчизняних та міжнародних систем рейтингового оцінювання і їх практичної цінності для абітурієнтів та їх батьків при виборі університету і освітньої програми [3]; Левченко О. і Царенко І. [4], які за результатами аналізу позицій України в зарубіжних системах рейтингового оцінювання університетів встановили недостатній для розвитку людського потенціалу країни рівень якості освіти. В той же час, не зменшуючи значення доробку вказаних вчених, автором встановлено обмежене використання статистичного інструментарію дослідження взаємозв'язку між рейтинговими позиціями ЗВО та кількістю поданих абітурієнтами заяв під час вступної кампанії, який потребує удосконалення і розвитку. Це пояснюється значенням одержаної аналітичної інформації для керівництва ЗВО для розробки стратегії розвитку закладу вищої освіти в напрямі забезпечення ефективності та конкурентоспроможності.

На основі аналізу найпопулярніших серед експертів систем рейтингового оцінювання університетів було виявлено наявність істотного зв'язку між заявами, поданими абітурієнтами під час вступної кампанії, та рейтинговими позиціями в Webometrics Ranking of World's Universities (далі – Webometrics). Даний рейтинг, який складає Лабораторія кіберметрики Національної дослідницької ради при Міністерстві науки та інновацій Іспанії [5] з 2004 року, в останній редакції передбачає оцінювання університетів за показниками:

*Visibility* (видимість), 50%; *Transparency* (прозорість), 10%; *Excellence* (якість), 40% [6].

За твердженням розробників рейтинг Webometrics передбачає можливість опосередковано оцінити усі основні аспекти діяльності ЗВО: наукову, навчальну, культуру, соціальну, спортивну тощо, використовуючи систему незалежних веб-індикаторів та науково обґрунтовану модель. Це слід відзначити як перевагу Webometrics Ranking of World's Universities над іншими системами рейтингового оцінювання університетів. Як показує аналіз [5, 7, 8], позиції обраних для аналізу українських ЗВО у Webometrics, в більшості корелюють з позиціями в інших рейтингах, що свідчить про об'єктивність результатів оцінювання досягнень досліджуваних університетів за множиною показників.

За результатами проведеного дослідження з використанням кореляційно-регресійного аналізу та комп'ютерної програми IBM SPSS Statistics було виявлено наявність щільного зв'язку між кількістю поданих абітурієнтами заяв і рангом досліджуваних університетів у Webometrics Ranking of World Universities у періоді з 2018 по 2023 роки. Результатом стала побудова регресійних моделей такої залежності (статистична значимість яких виявилася достатньо високою ( $p < 0,001$ )). За результатами дослідження найбільш адекватною визначено логарифмічну функцію, розрахункові значення показників ANOVA для якої наведено в табл. 1. Було встановлено, що варіація кількості заяв абітурієнтів більше, ніж на 50 % залежить від варіації їх позицій в рейтингу Webometrics, оскільки нелінійний коефіцієнт кореляції ( $r$ ) для логарифмічної моделі склав за даними 2018 року 0,748 і 0,597 за даними 2023 року.

Аналіз показав зменшення значення нелінійного коефіцієнта кореляції у 2023 році в порівнянні з показниками 2018 року, що, на нашу думку, пояснюється зростанням впливу інших чинників, відмінних від факторного (у 2023 році одним із таких чинників стало погіршення безпекової ситуації в країні). З огляду на це математичний вираз моделей для 2018 і 2023 років

відрізняється:

$$K_{2018} = -3675 \ln y_{2018} + 21007,$$

$$K_{2023} = -5289 \ln y_{2023} + 25799,$$

де  $K$  – кількість заяв, поданих до ЗВО, відповідно в 2018 та в 2023 роках;  
 $y$  – рейтинг відповідного ЗВО у Webometrics Ranking of World Universities

**Таблиця 1**

**Розрахункові значення елементів ANOVA-таблиці  
 (розраховано автором за даними [5, 9, 10])**

Джерело варіації	Ступені вільності*	Суми квадратів	Середні квадрати
Така, що пояснюється регресією	$k-1=2-1+1$	$SSR = \sum(\hat{y}_i - \bar{y})^2 = 951770725,3$	$MSR = \frac{SSR}{k-1} = 951770725,3$
Така, що не пояснюється регресією	$n-k=32-2=30$	$SSE = \sum(y_i - \hat{y}_i)^2 = 1722264237$	$MSE = \frac{SSE}{n-k} = 57408807,9$
Загальна	$n-1=32-1=31$	$SST = \sum(y_i - \bar{y})^2 = 2674034962$	$MST = \frac{SST}{n-1} = 86259192,3$
Середнє квадратичне відхилення похибки			$RMSE = \sqrt{\frac{\sum_{i=1}^n (y_i - \hat{y}_i)^2}{n}} = 7336,26$
Розрахунки для логарифмічної функції (значимість 0,000; $F=16,579$ )			

де  $n$  – число спостережень (32);  $k$  – число параметрів моделі ( $k = 2$ ).

**Висновки.** Запропонований науково-практичний підхід до дослідження взаємозв'язку між показниками вступної кампанії (кількість заяв, поданих до ЗВО) та позиціями ЗВО в міжнародному рейтингу Webometrics Ranking of World Universities з використанням методу кореляційно-регресійного аналізу та комп'ютерної програми IBM SPSS Statistics, дозволив отримати логарифмічну модель такої залежності і довести, що суттєвим чинником впливу на ставлення абітурієнтів до університету, є інтернет-присутність ЗВО.

Одним із висновків, зроблених за результатами дослідження, є необхідність оптимізації кількості ЗВО в Україні, враховуючи рівень їх конкурентоспроможності, галузеве та регіональне значення, попит на освітні послуги з боку абітурієнтів.

## ЛІТЕРАТУРА

1. Labas I., Darabos E., Nagy T. O. Competitiveness – higher education. *Studia Universitatis «Vasile Goldis» Arad. Economics Series*. 2016. Vol 26. P. 11 – 25. URL: [https://www.researchgate.net/putiveness\\_-\\_higher\\_education](https://www.researchgate.net/putiveness_-_higher_education)
2. Estrada-Real, A. C., Cantu-Ortiz, F.J. A data analytics approach for university competitiveness: the QS world university rankings. *International Journal on Interactive Design and Manufacturing*. 2022. P. 871–891. URL: <https://link.springer.com/article/10.1007/s12008-022-00966-2>
3. Черниш О. В. Методичні підходи щодо рейтингового оцінювання діяльності ВНЗ. *Вісник Київського національного університету технологій та дизайну. Спецвипуск*. 2017. 395 с. С. 254-261.
4. Левченко О. М., Царенко І. О. Конкурентоспроможність вищої освіти України у вимірі міжнародних систем ранжування. *Економіка і організація управління*. Вінниця: ДонНУ, 2016. 3 (23). С. 73-81.
5. Оpubліковано рейтинг Webometrics (July 2023 Edition 2023.2.0) Офіційний сайт «Євро Освіта». URL: <https://euroosvita.net/index.php/?category=1&id=7992>
6. Що таке рейтинг? Офіційний сайт «Євро Освіта» (euroosvita.net). URL: <https://euroosvita.net/?category=21&id=229>
7. 15 українських університетів у світовому рейтингу 2024. Офіційний сайт «Education.ua». URL: <https://www.education.ua/news/2023/10/17/15-ukrainskykh-universytetiv-u-svitovomu-reitynhu-2024>
8. 200 найкращих українських закладів вищої освіти. Рейтинг за 2023 рік. Education.ua. URL: <https://www.education.ua/vstup/top200/>
9. Волошин М. 100 найпопулярніших українських вишів серед вступників у 2023 році. Освіта 24. URL: [https://24tv.ua/education/top-100-universitetiv-ukrayini-2023-yaki-vishi-lidiruyut-za-kilkisty\\_u\\_n2364705](https://24tv.ua/education/top-100-universitetiv-ukrayini-2023-yaki-vishi-lidiruyut-za-kilkisty_u_n2364705)
10. Рейтинг українських університетів за результатами вступної кампанії. URL: <https://nrakrayinskiv-za-rezultatamy-vstupnoyi-kampaniyi/>

## СУТНІСТЬ ТА ОСОБЛИВОСТІ СТРАТЕГІЇ РОЗВИТКУ ПІДПРИЄМСТВА

Тешева Лариса Василівна,  
д.е.н., професор  
Харченко Дар'я Олександрівна,  
студентка  
Харківський національний університет імені В. Н. Каразіна  
м. Харків, Україна

**Вступ. / Introductions.** Глобалізація економіки світу ставить перед локальними ринками нові вимоги на всіх рівнях і в усіх сферах, а відповідність цим вимогам визначає не лише конкурентоспроможність підприємств, а й їх здатність до прогресу та розвитку.

В таких умовах якісне управління та швидкість реагування на виклики можуть мати вирішальне значення. Це стосується всіх господарюючих суб'єктів, оскільки застосування застарілих методів ефективності не додає, а нерідко навіть перешкоджає.

**Мета роботи. / Aim.** В такому контексті особливо важливою стає стратегія розвитку підприємства, яка не лише враховує виклики зовнішнього середовища, але й визначає напрямок розвитку, що найкраще відповідає потенціалу підприємства та зовнішнім умовам.

**Матеріали та методи. / Materials and methods.** В науковій літературі описано п'ять основних підходів до розуміння стратегії розвитку підприємства, основні характеристики яких подано у таблиці 1.

Кожен з цих підходів відображає певний аспект поняття «стратегія розвитку підприємства», і разом вони формують комплексне розуміння сутності цієї стратегії.

**Результати та обговорення. / Results and discussion.** Недоліки кожного з цих підходів, спричинені недостатньою теоретичною базою в цій області, незважаючи на значну кількість наукових досліджень.

Таблиця 1

## Головні методи встановлення терміну «стратегія розвитку підприємства»

Підхід до розуміння сутності поняття	Представники	Особливості	Недоліки
Стратегія розвитку підприємства = план	Д. Рейні, Т. Фішер, Н. Грицюк	Стратегія розвитку представляє собою набір цілей, рішень і завдань, що відображають основну характеристику стратегічного планування, і це є доцільним, оскільки вона відповідає ключовим аспектам стратегічного управління	Ці підходи дещо узагальнені, оскільки не вирізняють її серед інших стратегій
Стратегія розвитку підприємства = сукупність рішень, завдань і цілей	П. Каспарі, Д. Каспарі, М. Боярська, І. Булава, О. Садовник та ін.		
Стратегія розвитку підприємства = різноманітність можливих шляхів розвитку підприємства	А. Головачов, В. Марцин, О. Люльов, В. Семенова, О. Черкасова та ін.	Стратегія розвитку визначає шлях прогресу	Ці методи є дуже обмеженими, оскільки стратегія розвитку виходить за межі простого вибору між альтернативними варіантами або визначенням одного напрямку (вектору) розвитку підприємства
Стратегія розвитку підприємства = стратегія підприємства (загальна, конкурентна, ринкова і т. ін.)	І. Ансоффа, М. Портера, А. Томпсона, Р. Фатхутдінова	Області, що охоплюються стратегією розвитку підприємства, зводяться до позиціонування товару на ринку, що означає, що стратегія розвитку тотожна маркетинговій (у деяких джерелах - конкурентній) стратегії	Ці методи визначення можуть обмежувати стратегію розвитку підприємства або занадто розширювати її сферу дії
Стратегія розвитку підприємства = характеристики стратегії на певних рівнях управління, які можуть розвиватися за сприятливих умов	Ю. Д. Костін та Ю. А. Левицький	Стратегія розвитку підприємства - це характеристика будь-якої стратегії на певних рівнях управління підприємством, яка може виникнути або розвиватися за певних сприятливих умов	Ці методи надають стратегіям на будь-якому рівні характеристики, що стосуються розвитку, що робить їх схожими на саме підприємство, оскільки вони можуть змінюватись в цілому або змінювати певний елемент



Деякі вчені виділяють кілька характеристик стратегії розвитку підприємства. У своїх дослідженнях Ю. Д. Костін та Ю. А. Левицький вказують на наступні особливості стратегії розвитку:

- стратегія має бути спрямована на досягнення цілей підприємства;
- її можливість реалізації не є абсолютною і не може відбуватися у будь-яких умовах;
- для успішної реалізації стратегії необхідний значний науково-технічний потенціал підприємства.

Перші дві характеристики, визначені цими авторами, можуть застосовуватися до більшості стратегій, а не лише до стратегії розвитку. Щодо останньої, то, дійсно, стратегія розвитку підприємства – одна з небагатьох стратегій, формування якої неможливе без наявності певного технічного та інтелектуального базису.

Згідно з підходом В. М. Цлафа, особливості стратегій розвитку включають:

- досягнення інтересів власників (наприклад, досягнення рентабельності) та працівників підприємства (наприклад, стабільність) в процесі реалізації стратегії розвитку. Ці інтереси не лише задовольняються, але й розвиваються в процесі реалізації стратегії;
- постійний процес, у якому виникають нові цілі розвитку підприємства та інші аспекти.

Отже, основні риси стратегії розвитку підприємства можна описати таким чином, що представлено на рисунку 1. До найважливіших характеристик стратегії розвитку підприємства включаються наступні:

1. Наявність достатнього рівня потенціалу підприємства. Формування стратегії розвитку вимагає сприятливих умов, таких як накопичення досвіду, знання правил гри на ринку та розвиток потенціалу підприємства, зокрема інтелектуального та технічного.

З наявністю таких передумов і успішним менеджментом підприємство може розробити стратегію розвитку.

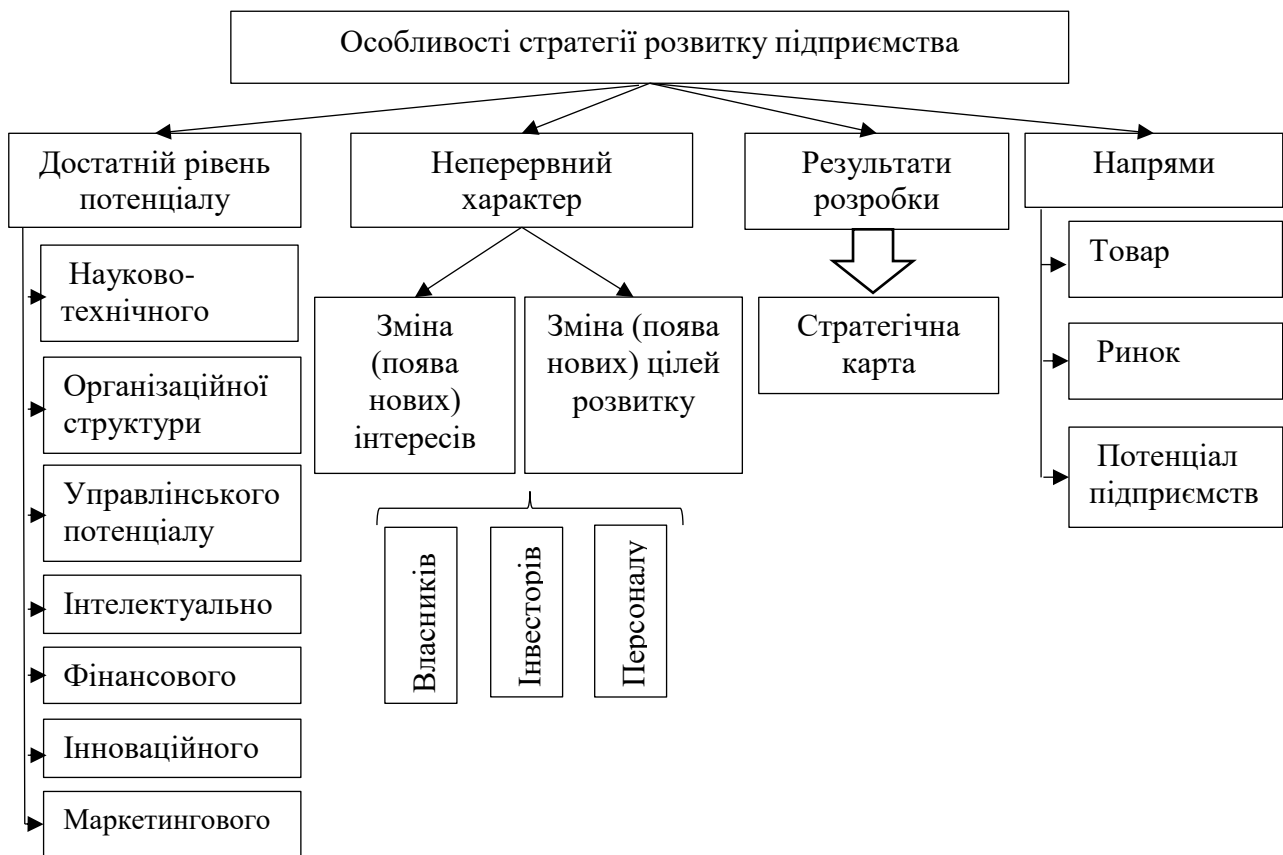

**Рис. 1. Ключові особливостей стратегії розвитку підприємства**

2. Результати розробки стратегії. Ця характеристика зводить стратегію розвитку до стратегічного прогнозування, яке може забезпечити відповідну інформацію.

Хоча стратегія розвитку здебільшого базується на стратегічному передбаченні та прогнозуванні, її мета полягає в тому, щоб визначити перспективність та потенційну привабливість дій у майбутньому.

З урахуванням цього результатом стратегії розвитку буде стратегічна карта розвитку, яка дозволить визначити бажані напрями розвитку та встановити цілі, виконання яких призведе до реалізації відповідного напрямку розвитку.

3. Неперервний характер стратегії. Стратегія розвитку може передбачати якісні зміни як у підприємства в цілому, так і у конкретній його підсистемі. У процесі розвитку підсистеми підприємства виникає потреба у коригуванні, що відображається на інших підсистемах, і навпаки. Цей неперервний процес змін забезпечує неперервність стратегії розвитку.

#### 4. Напрями стратегії розвитку.

Напрями стратегії розвитку є характерною рисою, що визначає не лише її відмінність від інших стратегій, але і місце стратегії розвитку в ієрархії стратегій підприємства.

Напрямки стратегії розвитку підприємства включають ринок, продукт та потенціал підприємства.

Розглянемо їх докладніше:

- 1) напрямок «продукт» орієнтується на створення або випуск товарів або послуг з новими якостями або параметрами;
- 2) напрямок «ринок» має на меті збільшення частки ринку підприємства або розширення його присутності на інших ринках;
- 3) напрямок «потенціал підприємства» спрямований на поліпшення окремих аспектів або загального потенціалу підприємства.

Ці напрямки часто взаємозв'язані і можуть бути взаємопов'язані. Наприклад, розвиток потенціалу підприємства може призвести до покращення якості продукції (напрямок «продукт»), що в свою чергу може сприяти збільшенню ринкової частки або виходу на нові ринки (напрямок «ринок»). Ця взаємодія відображається в ієрархії стратегій підприємства.

Оскільки стратегія розвитку підприємства може не завжди бути сформована і реалізована, вона потребує виокремлення як окремого напрямку зі статусом проміжної в ієрархії стратегій підприємства (рис. 2).

Сформована стратегія розвитку безпосередньо впливає на загальну стратегію підприємства, але водночас їй підпорядкована, оскільки розробляється з урахуванням цілей загальної стратегії.

Якщо стратегія розвитку спрямована на розширення ринкової частки або зміцнення конкурентних позицій, вона безпосередньо впливає на конкурентну стратегію. Залежно від напрямку стратегії розвитку визначаються додаткові стратегії, які необхідно розробити та впровадити для досягнення поставлених цілей.

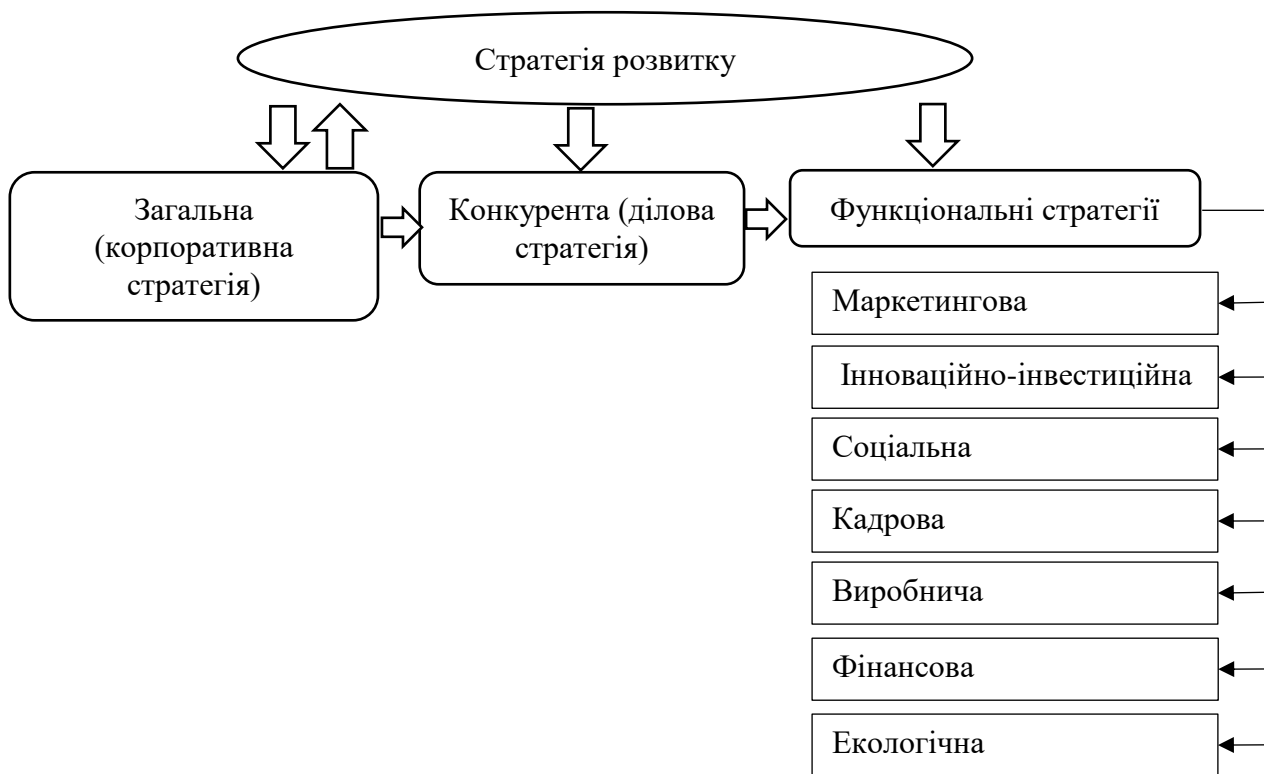

**Рис. 2 Стратегія розвитку в ієрархії стратегій підприємства**

**Висновки./Conclusions.** З урахуванням вищезазначеного, «стратегія розвитку підприємства» полягає у комплексі взаємопов'язаних цілей та заходів для їх досягнення. Ці цілі спрямовані на забезпечення стабільного функціонування підприємства в довгостроковій перспективі. Результатом є стратегічна карта можливостей розвитку, реалізація яких в майбутньому може стати перспективною або вже є такою. Це дозволить підняти підприємство на новий рівень якісно чи досягти вагової позиції на ринку.

Таким чином, ключовими особливостями стратегії розвитку підприємства є напрями та результати стратегії, достатній рівень потенціалу підприємства та її неперервний характер.

# СИСТЕМА МОТИВАЦІЇ ПРАЦІ НА ПІДПРИЄМСТВІ ТА ПРИНЦИПИ ЇЇ ПОБУДОВИ

**Тешева Лариса Василівна,**

д.е.н., професор

**Єлфімов Олександр Віталійович,**

студент

Харківський національний університет імені В. Н. Каразіна

м. Харків, Україна

**Вступ. / Introductions.** Головною силою, що рухає економічні процеси, зокрема діяльність будь-якого суб'єкта підприємництва, є комплекс факторів виробництва, до яких відносяться праця, земля, підприємницькі здібності та капітал. У виробничому процесі кожен з цих факторів виконує певні функції.

Фактор праці представляє собою робочу силу, яка впливає на предмети праці через засоби праці у процесі виробництва продукції, виконання робіт і надання послуг. Праця, так само як і земля, є первинним фактором виробництва, оскільки існує віддавна. Відтак, ключовим ресурсом у діяльності підприємства є персонал, а пріоритетними чинниками для забезпечення його ефективності є мотивація і стимулювання.

**Мета роботи. / Aim.** З цієї перспективи, розбудова ефективної системи мотивації праці в організації є надзвичайно важливим завданням, від вирішення якого значною мірою залежать результати діяльності організації, її конкурентоспроможність на ринку, стійкість до впливу деструктивних чинників ділового середовища і, без перебільшення, її життєздатність.

**Матеріали та методи. / Materials and methods.** Пошук оптимальних рішень, інноваційних підходів та найбільш ефективних комбінацій складових системи мотивації праці в організації базується на глибокому розумінні теоретичних аспектів мотивації та стимулювання праці.

У цьому контексті важливо систематизувати теорії мотивації праці, розглянути різні підходи до визначення сутності цього поняття, а також його структуру, будову та типологію.

**Результати та обговорення. / Results and discussion.** Сучасні концепції мотивації праці ґрунтуються на різних теоріях та підходах, розроблених науковцями в галузі управління протягом тривалого часу.

Еволюція теорій мотивації почалася з застосування звичайних стимулів, таких як матеріальні та моральні заохочення, примус і т. д. Пізніше було розроблено багато різних теорій мотивації, які зазвичай класифікуються на три основні категорії: змістовні, процесуальні та поведінкові (табл. 1).

**Таблиця 1**

**Характеристики та представники теорій мотивації праці на підприємстві**

Представники	Назва теорії	Сутність теорії мотивації праці
1	2	3
Змістовні теорії мотивації праці		
Дж. Бентхема	Теорія «батога і пряника»	визначається простотою мотивів і стимулів, спрямованих на досягнення поставленої мети; цей підхід може бути ефективним у крайових ситуаціях, але менш ефективним у випадку складних проектів, що вимагають тривалого виконання та участі значної кількості працівників
Ф. Тейлора	Теорія «наукового управління»	винагорода за працю повинна бути пропорційною обсягу виробленої продукції; це дозволяє отримати належну компенсацію безпосередньо після виконання роботи
Е. Мейо	Соціальна теорія	ключовий вплив на трудову продуктивність та зростання виробництва здійснюється не стільки через матеріальні чинники, скільки через морально-психологічні фактори
А. Маслоу	Теорія потреб	потреби класифікуються на первинні та вторинні, і поведінку людей керують потреби базового рівня, коли після їхнього задоволення мотивація для подальших дій згасає
К. Альдерфера	Теорія існування, приналежності та зростання	основні мотивуючі потреби людини включають потреби в існуванні (фізіологічні та безпеки), в приналежності (які відображають соціальний аспект життя), а також в зростанні (які відповідають за бажання самовираження та особистісного розвитку)
Д. МакГрегора	Теорія потреб «Х» та «У»	згідно з теорією «Х», працівники вважаються схильними уникати роботи, тому їх необхідно стимулювати через контроль і погрози; за теорією «У» працівники мають в собі відповідальність щодо виконання роботи, відчуття автономії та бажання самовираження
В. Оучі	Теорія «Z»	ключовим для забезпечення результативної діяльності є дотримання принципу співучасті; важливо встановлювати демократичний стиль управління, довіряти підлеглим, залучати їх до процесу прийняття рішень, формувати почуття взаємоповаги, відкритості та прозорості

## Продовження таблиці 1

1	2	3
<b>Процесуальні теорії мотивації праці</b>		
Р. Лайкерта	Структура ідеального управління	основними аспектами оптимальної структури управління на підприємстві є наступні: довіра та впевненість керівництва у своїх підлеглих; забезпечення ефективної комунікації; стимулювання працівників до колективної роботи; залучення всіх членів організації до процесу прийняття рішень; формулювання цілей підприємства шляхом групового обговорення; розподіл контролю між різними учасниками системи управління
В. Врума	Теорія очікувань	ступінь, до якої людина спрямовує свої зусилля на досягнення цілей, залежить від її переконаності у можливості отримати винагороду за ці зусилля
С. Адамса	Теорія справедливості	працівники підприємства порівнюють свої винагороди зі своїми власними зусиллями та з тими, які отримують інші працівники, що виконують аналогічну роботу
Л. Портер, Е. Лоулер	Теорія Портера-Лоулера	основна ідея цієї теорії полягає у поєднанні концепцій теорії очікувань та справедливості, де важливими є п'ять факторів: зусилля, сприйняття, винагорода, результат та рівень задоволення
Л. С. Виготського	Модель паралельної мотивації	ураховуючи те, що вищі та нижчі потреби існують одночасно, механізми їх задоволення розвиваються паралельно та автономно один від одного
Л. Фестінгера	Теорія соціальних порівнянь	успіх індивіда може бути оцінений шляхом порівняння його з іншими людьми, а не виключно за абсолютними показниками, що створює можливість зміни власної поведінки
С.А. Суркова	Теорія виклику	для працівників із високим рівнем самовпевненості велике значення мають викликів, які ставлять перед ними складні завдання
Б. Ф. Скіннера	Теорія підкріплення	мотивація працівника визначається його минулим досвідом і наслідками його дій у минулому, причому ключовим чинником є оцінка результатів його діяльності з урахуванням як моральних, так і матеріальних стимулів
Р. Хекмана, Г. Олдхема	Теорія характеристик роботи	мотивація працівника залежить від таких аспектів, як різноманітність завдань, їх важливість, можливість самостійного виконання, досягнення результатів і наявність зворотного зв'язку
С. Барнарда, Г. Саймона	Теорія балансу між спонуканням і вкладом	досягнення балансу між стимулюванням членів колективу до активної участі та їх реальним вкладом у досягнення цілей підприємства можливе за умови обґрунтованого використання системи винагород
Т. Парсонса	Теорія «типових перемінних» та індивідуального вибору	індивіди обирають відповідний тип поведінки залежно від конкретних ситуацій на підприємстві; цей вибір визначається тим, як сприймає працівник ситуацію та які цілі він ставить у цьому контексті, а також його вплив на саму ситуацію
<b>Поведінкові теорії мотивації праці</b>		
Д. Мак-Клеланда	Теорія набутих потреб	суть цієї теорії полягає в аналізі впливу таких факторів, як потреба у досягненні, потреба у владі (формується під

**Продовження таблиці 1**

1	2	3
		впливом навчання та особистого досвіду і виявляється у бажанні контролювати інших людей, ресурси і процеси) та потреба у співучасті (бажання зберегти дружні стосунки з іншими), на поведінку людини, що мотивує її до дії
Ф. Герцберга	Двофакторна теорія	розроблена нова модель мотивації, яка ґрунтується на двох видів потреб: потреби в мотивації та потреби, пов'язані з умовами праці; згідно з теорією Ф. Герцберга, фактори умов праці мають лише захисну роль у відношенні до виникнення почуття незадоволеності з роботою
О.Г. Здравомислова	Концепція мотивів трудової діяльності	мотивація трудової діяльності має кілька рівнів: смисл і значення роботи, матеріальні стимули від результатів праці та взаємини в колективі
Н.Ю. Подольчака	R-теорія	можливо розуміти поведінку та мотивацію людей через їхню відкритість до прийняття ризику
Д.Х. Голдторпа, Д. Локвуда	Теорія орієнтації на роботу	поведінка особи формується відповідно до пріоритетних орієнтацій, які визначають учасники організації: інструментальна, бюрократична, співучасть або професійна орієнтація
Е. Шейна	Концепції людини	згідно з концепціями раціональної економічної людини, соціальної людини та складної людини, мотивацію працівників забезпечується різними факторами, такими як економічні, соціальні
К. Левіна	Теорія поля	особисті фактори та вплив оточуючого середовища мають визначальний вплив на поведінку людини.
Ф. Тромпенаарса, С. Хемпден-Тернера	Крос-культурна мотивація	мотивація працівника значно відрізняється міжкультурними та міжнаціональними відмінностями

Різні концепції мотивації персоналу базуються як на простих мотивах і стимулах, що видно у теорії «батога і пряника» Дж. Бентхема, так і на більш



складних, наприклад, «типові перемінні діяльності» у теорії Т. Парсонса, або на вищих та нижчих потребах у моделі паралельної мотивації Л. Виготського.

Аналіз різних теорій мотивації персоналу свідчить, що це питання цікавить як видатних зарубіжних вчених, так і провідних вітчизняних економістів та управлінців.

Дослідження різноманітних теорій мотивації персоналу в різні епохи підтверджує невідомий факт: розвиток організації неможливий без розвитку персоналу, який вмотивований досягати цілей, що стоять перед організацією, і його потреби задовольняються за допомогою відповідних форм і методів стимулювання.

Серед різних точок зору на сутність мотивації та мотивів найбільш послідовним видається той, що розглядає мотив як вияв потреб та інтересів. Тісний зв'язок між мотивами, потребами і інтересами пояснюється їхньою схожістю сутностей. Зважаючи на взаємозалежність потреб і інтересів у формуванні мотиву працівника, його структуру можна розглядати як мінімум з чотирьох елементів: потребу, благо, трудові дії та ціну (рис 1).



**Рис. 1. Складові мотивації праці**

Через взаємодію складових у структурі мотиву не лише забезпечується

його здатність стимулювати до дії, а й сприяє визначенню працівником того, що потрібно зробити і як це робити. З психологічної перспективи, мотивацію можна розділити на внутрішню та зовнішню. Внутрішня мотивація пов'язана з інтересом до діяльності, значущістю виконуваної роботи, свободою дій, можливістю самореалізації і розвитку власних навичок та здібностей.

У теорії управління розрізняють два види зовнішньої мотивації: пряму (або примусову адміністративну) та опосередковану, яка об'єднує різноманітні методи і способи стимулювання. Пряма мотивація полягає в безпосередньому впливі на особистість працівника та його систему цінностей за допомогою переконання, направлення, психологічного впливу, агітації, демонстрації прикладу і т.д.

**Висновки./Conclusions.** Ефективність системи факторів мотивації полягає в її здатності впливати як на зовнішню, так і на внутрішню мотивацію. Крім того, в теорії управління розрізняється типологія мотивації праці за її спрямуванням, в рамках якої виділяються три види мотивації: «на себе», «на справу» та «на взаємовідносини».

Загальне узагальнення базових положень теорії мотивації праці сприяє кращому розумінню ролі та значення мотиваційного чинника для працівників, які працюють в організації. Як один із ключових факторів управління персоналом, мотивація спрямована на підвищення продуктивності праці кожного окремого працівника та ефективності виробництва в організації в цілому.

Саме мотивація підштовхує працівника до підвищення кваліфікації, відповідального виконання професійних обов'язків, ефективної співпраці з іншими учасниками виробничого процесу для вирішення спільних завдань. За допомогою мотивації досягається стабілізація трудового колективу підприємства.

# ТЕХНОЛОГІЯ БЛОКЧЕЙН В ІННОВАЦІЙНОМУ РОЗВИТКУ

**Цімошинська Оксана Валентинівна**

к.е.н., доцент,

заступник завідувача кафедри обліку і оподаткування

**Костирка Тетяна Василівна**

здобувач першого (бакалаврського) рівня освіти

ПрАТ ВНЗ Міжрегіональна Академія управління персоналом

м. Київ, Україна

**Вступ.** Блокчейн є основою функціонування цифрових валют, таких як біткойн, і він дійсно відкриває нову еру у сфері фінансів та обчислень. Блокчейн можна розглядати як розподілену базу даних, яка зберігається на кожному вузлу мережі і синхронізується між всіма учасниками. Кожен блок містить інформацію про певну кількість транзакцій, і вони зв'язані між собою у ланцюг, утворюючи блокчейн. Крім того, блокчейн використовує криптографію для забезпечення безпеки та автентифікації транзакцій, що робить його важкодоступним для зловмисників. Таким чином, блокчейн забезпечує безпеку та довіру у цифрових фінансових операціях.

Сьогодні блокчейн-технології перейшли далеко за межі сфери криптовалют і знайшли застосування у різних галузях. Вони відкривають нові можливості завдяки своїй здатності забезпечувати прозорість, безпеку та ефективність. Наприклад, використання блокчейну може полегшити виконання контрактів і угод, зменшити час і витрати на їхнє укладання та виконання. Уряди також використовують блокчейн для покращення роботи в різних сферах, включаючи електронне голосування, ведення реєстрів громадян або надання соціальних послуг. Таким чином, блокчейн технологія впливає на різноманітні сектори економіки і суспільства, сприяючи їхньому розвитку та модернізації.

**Ціль роботи.** Мета використання технології блокчейн в інноваційному розвитку полягає в тому, щоб створити нові можливості та революціонізувати різні сфери діяльності шляхом впровадження цієї технології. Ось кілька ключових аспектів цієї мети:

1. Підвищення прозорості та довіри: Блокчейн дозволяє створювати розподілені, управляючі системи, які забезпечують прозорість та недоступність для маніпуляцій. Це особливо корисно у фінансових сферах, де можна використовувати блокчейн для створення довіри в роботі з фінансами, включаючи міжнародні транзакції та обмін цінностями.

2. Спрощення процесів із застосуванням умовних контрактів: Блокчейн дозволяє автоматизувати виконання умовних контрактів, що може спростити ряд бізнес-процесів і зменшити витрати на посередників та інтермедіарів.

3. Підвищення безпеки та конфіденційності: Блокчейн забезпечує високий рівень криптографічного захисту, що робить дані менш вразливими до кібератак та несанкціонованого доступу.

4. Створення нових ринків та бізнес-моделей: Впровадження блокчейну може створити нові ринки, спростити та демократизувати доступ до фінансових інструментів та послуг, а також дозволити інноваційним стартапам та підприємствам швидше втілювати свої ідеї в життя.

5. Покращення та оптимізація ланцюга постачання: Блокчейн дозволяє відстежувати походження продуктів, забезпечуючи високу якість та безпеку для споживачів, а також підвищуючи ефективність ланцюга постачання шляхом автоматизації та оптимізації процесів.

Отже, основною ціллю використання технології блокчейн у інноваційному розвитку є створення нових можливостей, покращення ефективності та надійності бізнес-процесів, а також стимулювання розвитку нових ринків та бізнес-моделей.

**Матеріали та методи.** У ході дослідження використовувалися різноманітні наукові методи з метою отримання повної та об'єктивної карти розвитку блокчейну в Україні. Методи індукції та дедукції були застосовані для виявлення загальних тенденцій розвитку технології блокчейн в Україні. Індукція дозволила зібрати та аналізувати конкретні дані та факти, що допомогли виявити зміни та тенденції у розвитку технології. Дедукція дозволила використати загальні принципи та закономірності для розуміння та

пояснення цих змін та тенденцій.

Крім того, використовувалися методи аналізу та синтезу для узагальнення теоретичних знань та формування висновків. Аналіз дозволив розглянути різноманітні аспекти розвитку блокчейну в Україні, включаючи технічні, економічні та правові аспекти. Синтез допоміг поєднати ці аспекти та сформулювати комплексний погляд на ситуацію, а також зробити висновки щодо перспектив розвитку технології блокчейн в Україні.

Загалом, комбінація цих методів дозволила здійснити глибокий та всебічний аналіз розвитку блокчейну в Україні та сформулювати рекомендації щодо подальших кроків у використанні цієї технології.

**Результати та обговорення.** Технологія блокчейн є спільною базою даних, яка фіксує послідовність транзакцій. Транзакції групуються у блоки, а вміст кожного блоку є незмінним. Кожен блок має певний часовий штамп і приєднується до попереднього блоку, утворюючи ланцюг, який називається блокчейн. Блокчейн використовується як розподілена книга, де всі учасники погоджуються з "істинністю" кожної транзакції та перевіряють її легітимність, перш ніж вона стає незмінним записом у блоку [1].

Блокчейн став відомим завдяки появі криптовалют. Спочатку ця концепція була розроблена для управління цифровими валютами, такими як біткойн. Він представляє собою форму технології розподіленої книги, де інформація записується за допомогою незмінного цифрового підпису, відомого як хеш. Блокчейн, розподіливши свої функції по комп'ютерній мережі, дозволяє криптовалюти функціонувати без централізованого джерела керування. Це база даних, яка містить зашифровані фрагменти інформації. Децентралізований характер блокчейну забезпечує публічний доступ і відкритість для громадськості у реальному часі.

Відкритий журнал змін забезпечує невідворотність документа, зміцнюючи довіру до активу. Публічний характер облікової книги означає, що кожен користувач "підтверджує" оновлену версію, яка є в сутності ключем, згенерованим складною хеш-функцією. У процесі беруть участь майнери

біткойнів. Майнінг - це процес, за допомогою якого майнери додають нові блоки в ланцюжок. Майнери біткойнів генерують новий ключ, використовуючи свою обчислювальну потужність по всьому світу. Вони створюють нову криптографічну хеш-функцію приблизно кожні 10 хвилин, і всі транзакції, що відбулися протягом цього періоду, записуються в новий блок. Новий криптографічний ключ пов'язаний з попередніми блоками, що робить його неможливим для зламу, оскільки потрібно зламати попередні ключі, а для цього потрібна надзвичайна обчислювальна потужність.

Фінансовий сектор вважається одним з ключових застосувань технології блокчейн. Властивості блокчейну роблять його ідеальним для фінансових застосувань. Банки та інші фінансові установи вже використовують передові цифрові технології для безперебійних транскордонних платежів, клірингових розрахунків, управління цифровою ідентифікацією та для різних інших цілей. Шляхом пропонування децентралізації, незмінної прозорості і безпеки, блокчейн може полегшити міжнародні платежі та допомогти здійснювати міжнародні фінансові операції. Позбавляючи потребу у посередниках, це може спростити весь процес транзакції та полегшити прийняття рішень для миттєвих платежів у всьому світі.

Завдяки анонімності криптовалют, блокчейн є єдиним способом документувати транзакції з точністю та конфіденційністю для залучених сторін. Блокчейни є дуже безпечними завдяки своїй незмінності, прозорості та розподіленому характеру. Оскільки блокчейни децентралізовані, включаючи приватні, а дані, що зберігаються в кожному блоку, не піддаються змінам, злочинці не можуть отримати доступ до інформації.

Потенціал для інших програм, які використовують блокчейн для перевірки транзакцій, безмежний. Технології блокчейн змінюють природу ведення бізнесу та допомагають компаніям переглянути спосіб управління матеріальними та цифровими активами. Лідери на ринку почали усвідомлювати потенціал блокчейну та розпочали його впровадження для забезпечення доступу до даних у режимі реального часу, забезпечення конфіденційності,

відстеження та перевірки для управління ланцюгом поставок [2].

Використання блокчейну дозволяє компаніям заощадити гроші, усуваючи необхідність у сторонніх постачальниках. Ланцюг постачання стає більш прозорим, що дозволяє кожній стороні відстежувати продукти та перевіряти, чи вони не змінюються та не обробляються неправильно в процесі постачання. Блокчейн усуває трудомісткі процеси та оптимізує їх для підвищення продуктивності. Швидке зростання ринку пояснюється зростаючим попитом на технологію в усіх секторах, від фінансових послуг до споживчих товарів до телекомунікацій, транспорту та охорони здоров'я.

Так, сфери використання блокчейн-технологій дійсно різноманітні і охоплюють різні галузі. Ось лише деякі з них:

1. Ланцюг поставок: Блокчейн дозволяє відстежувати всі етапи постачання, від виробника до кінцевого споживача, забезпечуючи прозорість та безпеку.

2. Управління активами та запасами: За допомогою блокчейну можна вести точний облік активів та запасів в реальному часі, що дозволяє оптимізувати їх управління.

3. Інтернет речей (ІТ): Блокчейн може використовуватися для запису даних, зібраних сенсорами та машинами, що дозволяє забезпечити надійність та цілісність цих даних.

4. Фінансові послуги: Від транзакцій до управління активами, блокчейн змінює спосіб функціонування фінансових послуг, забезпечуючи безпеку та прозорість.

5. Охорона здоров'я: Застосування блокчейну в охороні здоров'я дозволяє зберігати та обмінюватися медичною інформацією безпечно та ефективно.

6. Громадська безпека: Блокчейн може використовуватися для ведення баз даних щодо кримінальних дій, дозволяючи забезпечити прозорість.

Це лише деякі приклади, і можливості блокчейну продовжують розширюватися в різних сферах діяльності.

Так, в Україні блокчейн знаходиться на етапі активного розвитку, але для максимального використання його потенціалу необхідна підтримка з боку уряду. Наведені нижче кроки можуть допомогти у досягненні цієї мети:

1. Розвиток цифрової інфраструктури: Це включає в себе розвиток швидкісного Інтернету, покращення доступності до цифрових послуг та інвестиції у розвиток технологічних інновацій.

2. Навчання та розвиток навичок: Уряд може сприяти розвитку навичок у сфері блокчейн шляхом організації навчальних програм, тренінгів та курсів з цієї теми для фахівців у різних галузях.

3. Створення сприятливого регуляторного середовища: Уряд повинен створити прозорі та сприятливі умови для розвитку блокчейн-індустрії шляхом розробки відповідної законодавчої бази та регулювання ринку.

4. Стимулювання досліджень та розробок: Уряд може надавати фінансову підтримку та інвестування у дослідження та розробки у сфері блокчейн-технологій для стимулювання інновацій.

5. Партнерство з приватним сектором: Уряд може сприяти співпраці з приватним сектором для спільного розвитку та впровадження блокчейн-проектів у різних сферах, що сприятиме швидкому інтегруванню цієї технології в економіку країни.

З цими заходами Україна може відчутти позитивний вплив технології блокчейн на свій розвиток та зростання конкурентоспроможності.

Так, ІТ-індустрія в Україні дійсно знаходиться на швидкому розвитку і є однією з ключових галузей економіки країни. Ця галузь займається розробкою та впровадженням інноваційних технологій у різних сферах життя, що значно підвищує конкурентоспроможність України на світовому ринку.

ІТ-індустрія України просувається вперед завдяки:

1. Талановитими фахівцями: Україна має великий потенціал у сфері ІТ-завдяки високому рівню освіти та наявності талановитих програмістів та інженерів.

2. Інноваційними проектами: ІТ-компанії в Україні активно



займаються розробкою та впровадженням інноваційних проєктів у різних сферах, включаючи блокчейн, штучний інтелект, кібербезпеку та інші.

3. Гнучкістю та конкурентоспроможністю: Українські ІТ-компанії володіють гнучкістю та високою конкурентоспроможністю на міжнародному ринку, що дозволяє їм успішно працювати з клієнтами з усього світу.

4. Підтримкою уряду: Уряд України активно підтримує розвиток ІТ-індустрії шляхом створення сприятливого бізнес-середовища, надання фінансової підтримки та стимулювання інновацій.

За останні роки ІТ-галузь стала однією з основних драйверів економічного зростання в Україні та має потенціал для подальшого успіху і розвитку.

Так, Україна дійсно відома своїм великим кадровим потенціалом у сфері програмування та інформаційних технологій. Це робить її привабливим місцем для аутсорсингу ІТ-послуг, у тому числі і для впровадження технологій блокчейн.

Ось кілька причин, чому Україна є привабливим напрямком для аутсорсингу ІТ-послуг:

1. Талановиті фахівці: Україна має велику кількість висококваліфікованих ІТ-фахівців, зокрема програмістів, розробників блокчейн інфраструктури та експертів з кібербезпеки.

2. Конкурентоспроможні ціни: Вартість послуг українських ІТ-фахівців зазвичай нижча порівняно з країнами Західної Європи або Північної Америки, що робить Україну привабливим місцем для аутсорсингу.

3. Досвід роботи: Багато українських ІТ-компаній мають значний досвід роботи з міжнародними клієнтами та проєктами, що підвищує їхню відомість та довіру на світовому ринку.

4. Інноваційний потенціал: Україна активно впроваджує нові технології, включаючи блокчейн, що робить її привабливим партнером для компаній, які бажають розвивати свої проєкти в цьому напрямку.

Отже, з великим пулом талановитих фахівців, конкурентоспроможними

цінами та інноваційним потенціалом, Україна є одним із найпривабливіших напрямків для аутсорсингу ІТ-послуг, включаючи розробку та впровадження блокчейн технологій.

Точно так, блокчейн-технологія дійсно має потенціал змінити банківську індустрію завдяки своїм унікальним можливостям забезпечення безпеки, доступності та достовірності даних. Ось деякі ключові переваги використання блокчейну у банківській галузі:

1. **Безпека даних:** Блокчейн використовує криптографічні методи для захисту даних, що робить його надзвичайно стійким до кібератак та маніпуляцій.

2. **Доступність та прозорість:** Децентралізована природа блокчейну забезпечує доступ до даних у будь-який час та з будь-якого місця, що полегшує обмін інформацією між банками та іншими фінансовими установами.

3. **Швидкість та ефективність:** Блокчейн дозволяє проводити транзакції майже миттєво, без необхідності проміжних посередників або складних процесів підтвердження.

4. **Надійність та цілісність даних:** Оскільки дані в блокчейні не можуть бути змінені без погодження всіх учасників мережі, це забезпечує високий рівень довіри до інформації, що зберігається у блокчейні.

У результаті використання блокчейну, банківські установи можуть сподіватися на покращення ефективності операцій, зменшення ризиків та підвищення задоволення клієнтів. Це може виявитися ключовим фактором у формуванні майбутнього банківського ландшафту.

**Висновки.** Так, блокчейн-технологія дійсно володіє значним потенціалом та перетинає багато сфер діяльності, від фінансів до ланцюгів поставок та державного управління. Ось деякі ключові аспекти, які підтверджують важливість блокчейну:

1. **Безпека та прозорість:** Блокчейн дозволяє зберігати дані безпечно та прозоро, що зменшує ризики шахрайства та забезпечує доступність даних для всіх учасників мережі.

2. Ефективність і автоматизація: Блокчейн може покращити ефективність процесів завдяки автоматизації та усуненню посередників у трансакціях і обміні даними.

3. Інновації та нові моделі бізнесу: Блокчейн стимулює розвиток інноваційних продуктів та послуг, а також сприяє виникненню нових моделей бізнесу та фінансових інструментів.

4. Соціальна взаємодія та державні інститути: Блокчейн може вплинути на соціальну взаємодію та політичні процеси, забезпечуючи прозорість та децентралізацію влади.

5. Інноваційний розвиток: Впровадження блокчейну може сприяти інноваційному розвитку країн, забезпечуючи нові можливості для розвитку бізнесу, технологій та економіки в цілому.

Отже, блокчейн технологія відкриває широкі перспективи для подальшого розвитку і трансформації різних сфер діяльності, які можуть відобразитися на економіці, соціумі та політиці.

### **СПИСОК ВИКОРИСТАНИХ ДЖЕРЕЛ:**

1. Шаповалова С. І. Блокчейн технології в банківській сфері / С. І. Шаповалова, О. С. Гулак // Системи управління, навігації та зв'язку. - 2022. - Вип. 1. - С. 94-97.

2. Garg, N., (2022), Impact of Blockchain Technology On Various Industries. URL: <https://www.brsofttech.com/blog/blockchain-technology-on-various-industries/>

3. Velykholova Y. Blockchain development in Ukraine: companies, solutions & more. URL: <https://www.n-ix.com/blockchain-development-ukraine-companiessolutions/>

## ЗАГАЛЬНА ПРОБЛЕМАТИКА МЕХАНІЗМІВ ДЕРЖАВНОГО РЕГУЛЮВАННЯ ВІТЧИЗНЯНОЇ ОХОРОНИ ЗДОРОВ'Я

**Шалько Мірослава Назарівна**

К.мед. н., доцент, Класичний приватний університет  
м. Запоріжжя, Україна

<https://orcid.org/0000-0002-0302-9699>

**Мамедова Ельміра Сартипівна**

к. мед. н., заступник директора з медичної частини, КНП  
«Київська міська клінічна лікарня № 5», м. Київ, Україна

<https://orcid.org/0009-0007-0503-4575>

**Вступ./Introduction.** За кордоном, де медицина завжди знаходилася у сфері товарообміну, проблемам економічних відносин у охороні здоров'я давно прикута увага вчених. Різні окремі проблеми, що становлять інтерес для справжнього дослідження, знайшли свій відбиток у працях таких зарубіжних авторів, як Солтман Р.Б., Буссе Р., Моссиалос Еге. та інших. ) типу, остільки, на думку цих авторів, їхня діяльність не формує ринок із справжнім підприємництвом, веденим товаровиробниками комерційного (profitable) типу. Ними досліджувалися переваги та недоліки розвитку комерційного типу підприємництва в охороні здоров'я, тим самим виділяючи особливий ринок у індустрії охорони здоров'я, що склалася.

У нашій країні, оскільки у попередній період народне господарство країни було поділено на виробничу та невиробничу сфери, охорона здоров'я спочатку була відокремлена від економіки. Тим самим було формування економічної думки в невиробничій та виробничій сферах народного господарства країни відбувалося відокремлено, у відриві і незалежно один від одного.

Наразі вітчизняна охорона здоров'я, організована за моделлю Семашко, зберегла економіку невиробничої галузі, основою якої є державне фінансування, обґрунтуванням - стан громадського здоров'я, а провідною ідеєю-споживання, освоєння виділених коштів [1, с. 102]. Охорона здоров'я

об'єднувалося в галузь єдністю фінансування та спільністю механізмів розподілу коштів через органи управління охороною здоров'я до закладів охорони здоров'я. Підтримка життєздатності економіки та організації охорони здоров'я у існуючому вигляді багато в чому обумовлена працями провідних фахівців охорони здоров'я.

**Мета роботи. / Aim.** полягає в дослідженні особливостей загальної проблематики механізмів державного регулювання вітчизняної охорони здоров'я.

**Матеріали та методи./Materials and methods.** Оскільки охорона здоров'я залишилася у громадській сфері, його проблеми і походять з відомчої орієнтації системи органів управління охороною здоров'я. Адміністративна реформа, поряд з міністерствами, утворила державні служби та агентства, позиціонування яких у галузі відповідно до існуючої відомчої орієнтації визначає її стан.

Нагляд – це форма діяльності державних органів щодо забезпечення законності [2, с. 7]. Законність є неухильним виконанням законів та відповідних їм інших правових актів усіма органами держави, посадовими та іншими особами.

Наглядом як функцією держави не можуть займатися державні та приватні організації. Наглядом що неспроможні займатися державні організації, які мають статусу державного органу.

Більше того, наглядом можуть займатися державні органи, яким це зобов'язано. Не можуть займатись наглядом державні органи, обов'язком яких це не є.

Державні органи, обов'язком яких є нагляд у конкретній сфері, що неспроможні займатися наглядом у сфері.

**Результати та обговорення./Results and discussion.** Під функціями контролю та нагляду розуміються:

- здійснення дій з контролю та нагляду за виконанням органами державної влади, органами місцевого самоврядування, їх посадовими особами,

юридичними особами та громадянами встановлених Конституцією України, Законами України та іншими нормативними правовими актами загальнообов'язкових правил поведінки;

- видача органами державної влади, органами місцевого самоврядування, їх посадовими особами дозволів (ліцензій) на здійснення певного виду діяльності та (або) конкретних дій юридичним особам та громадянам;

- реєстрація актів, документів, прав, об'єктів, а також видання індивідуальних правових актів [3].

У результаті адміністративної реформи у структурі державних органів, виконавчої відбулося, по-перше, відділення функцій політичних органів від контрольно-наглядових служб і майново-розпорядчих агентств; по-друге, поділ функцій контрольно-наглядових служб та майново-розпорядчих агенцій [4].

У судовій практиці навряд чи знайдеться позов у справі про заподіяння матеріальних та/або моральних збитків при наданні медичних послуг із залученням як співвідповідач ліцензуючого органу. Тоді якою є справжня ціна ліцензії на здійснення медичної діяльності?

Або існуючий механізм ліцензування та солідарна відповідальність ліцензіата та ліцензуючого органу перед споживачем, або якщо відповідальність перед споживачем несе лише ліцензіат — необхідний інший механізм ліцензування та державного нагляду в цілому. Інакше чим пояснити сам факт необхідності існування ліцензії у того, хто, крім неї, несе самостійну відповідальність за свою діяльність?

Перехід держави від ідеології тотального регламенту до ідеології вимог безпеки означає, що нагляд стає легітимним лише в рамках технічних регламентів, що містять ці вимоги. Вимоги до організаційно-технічного устрою та матеріально-технічної оснащеності виробничого процесу - особиста справа ліцензіата. За кваліфікацію своєї діяльності він відповідає перед споживачем, а споживач карбованцем голосує за влаштує його якість продукції.

**Висновки./Conclusions.** Ліцензійними вимогами та умовами при провадженні медичної діяльності є:

а) наявність у претендента ліцензії (ліцензіата) належних йому на праві власності або на іншій законній підставі відповідних приміщень;

б) наявність відповідних організаційно-технічних умов та матеріально-технічного обладнання, включаючи обладнання, інструменти, транспорт та документацію, що забезпечують використання медичних технологій, дозволених до застосування у сфері охорони здоров'я та соціального розвитку;

в) наявність та утримання у працездатному стані коштів протипожежного захисту (пожежної сигналізації та пожежогасіння), протипожежного водопостачання та необхідного для ліквідації пожежі розрахункового запасу спеціальних засобів, а також наявність плану дій персоналу у разі пожежі;

г) наявність у штаті працівників (лікарів, середнього медичного персоналу, інженерно-технічних працівників та ін.), які мають вищу або середню спеціальну, додаткову освіту та спеціальну підготовку, відповідні вимогам та характеру виконуваних робіт та послуг, що надаються, а також наявність у керівника ліцензіата та (або) уповноваженої ним особи вищої спеціальної освіти та стажу роботи з ліцензованої діяльності (за конкретними видами робіт та послуг) не менше 5 років – для юридичної особи;

д) наявність вищої чи середньої медичної освіти, додаткової освіти та спеціальної підготовки, відповідних вимогам та характеру виконуваних робіт та послуг, що надаються, та стажу роботи з діяльності, що ліцензується, не менше 2 років – для індивідуального підприємця;

е) підвищення не рідше 1 разу на 5 років кваліфікації працівників юридичної особи, які здійснюють медичну діяльність, а також індивідуальний підприємець [5, с. 95].

## ЛІТЕРАТУРА

1. Лехан В. М., Гінзбург В. Г., Борвінко Е. В. Порівняльна характеристика моделі Семашка та моделі, започаткованої в рамках реформи системи охорони здоров'я в Україні. Медицина сьогодні і завтра, 2013, № 4, с. 99–105. URL :

[http://nbuv.gov.ua/UJRN/Msiz\\_2013\\_4\\_19](http://nbuv.gov.ua/UJRN/Msiz_2013_4_19).

2. Лехан В. М., Крячкова Л. В., Заярський М. І. Аналіз реформ охорони здоров'я в Україні: від здобуття незалежності до сучасності. Україна. Здоров'я нації, 2018, № 4(52). С. 5–11

3. Медреформа Супрун триватиме під наглядом експертів ЄС. URL : <https://praktika-vlasti.com.ua/27543-2/>.

4. Очільник МОЗ розповів, як змінюватимуть медреформу: деталі. URL : <https://bykvu.com/ua/bukvy/glava-moz-rasskazal-kak-budutmenjat-medreformu-detali/>

5. Lekhan V, Rudyi V, Richardson E (2010). Ukraine: Health System Review. *Health Systems in Transition*, 12(8):1–183.



# LEGAL SCIENCES

## MODERN TRENDS OF UKRAINIAN JURISPRUDENCE

**Brodova Maria Evgenievna**

a student of the Kryvyi Rih  
Professional College of Law  
of the National University  
"Odesa Law Academy"

**Bohatyrova Maryna Oleksandrivna,**

a teacher-methodologist of  
Kryvyi Rih Professional Law College of  
the National University  
"Odesa Law Academy"

Today we will consider modern trends in Ukrainian jurisprudence. It is an integral part of the development of our society, and examining these trends will help us understand how the legal system adapts to new challenges and changes.

The effective step of such adaptation is changes in legislation. Judicial reform in Ukraine is a set of legislative, institutional and personnel changes aimed at improving the judicial system of Ukraine. The reform was started in 2014. The goal of the reform is to bring Ukraine's judiciary up to European standards and ensure the protection of citizens' rights, freedoms, and legitimate interests through timely, effective, and fair resolution of legal disputes based on the rule of law. [1].

Judicial reform required amendments to the Constitution of Ukraine, as well as to a number of laws related to the judicial system. On July 2, 2016, the Verkhovna Rada adopted amendments to the Constitution. Also on this day, the Law "On the Judiciary and the Status of Judges" was adopted.

Among other laws adopted as part of the judicial reform are the Law "On Amendments to the Commercial Procedure Code of Ukraine, the Civil Procedure Code of Ukraine, the Code of Administrative Procedure of Ukraine and other

legislative acts", the Law "On Ensuring the Right to a Fair Trial", the Law "On Higher council of justice" and a number of others.

An important step of the reform was the removal of the Verkhovna Rada from the issues of appointing and dismissing judges. These powers were entrusted to the High Council of Justice, an independent body of judicial power.

The Supreme Council of Justice consists of 21 members. Ten of them are elected by the Congress of Judges of Ukraine from among judges or retired judges, two are appointed by the President of Ukraine, two are elected by the Verkhovna Rada of Ukraine, two are elected by the Congress of Lawyers of Ukraine, two are elected by the All-Ukrainian Conference of Prosecutors, two are elected from the trip of representatives of legal higher educational institutions and scientific institutions. The Chairman of the Supreme Court is an ex officio member of the Supreme Council of Justice.

According to the law, the Supreme Council of Justice submits a proposal for the appointment of a judge; makes a decision regarding the violation of requirements regarding incompatibility by a judge or prosecutor; ensures implementation of disciplinary proceedings against the judge by the disciplinary body; makes a decision to dismiss a judge from office; gives consent to arrest the judge; takes measures to ensure the authority of justice and the independence of judges.

Another important aspect concerns anti-corruption.

Corruption is the use by a person specified in Part 1 of Article 3 of the Law of Ukraine "On Prevention of Corruption" of official powers or related opportunities for the purpose of receiving an unlawful benefit or accepting such a benefit or accepting a promise/offer of such a benefit for oneself or others persons or, accordingly, a promise/offer or provision of an undue benefit to a person specified in part one of Article 3 of this Law, or at his request to other natural or legal persons with the aim of inciting this person to unlawfully use the official powers granted to him or opportunities related to them.

The main principles of preventing and countering corruption in the public and private spheres of social relations, compensation for losses, damage, restoration of

violated rights, freedoms or interests of individuals, rights or interests of legal entities, interests of the state are defined in the Law of Ukraine "On Prevention of Corruption".

Subjects participating in the prevention, detection, and in cases established by law, in the implementation of measures to stop corruption offences, restoration of the violated rights or interests of individuals and legal entities, the interests of the state, as well as in informational and research provision of the implementation of measures regarding the prevention and counteraction of corruption, in international cooperation in this area, there are:

- authorized subdivisions of state authorities;
- local bodies of executive power, bodies of local self-government;
- enterprises, institutions, organizations regardless of subordination and form of ownership, their officials and employees, as well as citizens, associations of citizens with their consent.

Contemporary challenges for Ukrainian jurisprudence concern such aspects as digital transformation and cyber law, as well as human rights and inclusiveness.

Technology is at the heart of everything we do. They open up new opportunities and create new challenges. They integrate and reinforce strategy, processes, people and tools. Technology can help you find new ways to grow and sustain. In a digital world, new legal challenges arise. It is important to consider aspects of cyber law, personal data protection and cyber security in order to adapt legislation to modern realities.

Human rights are moral principles or norms that define certain standards of human behaviour and are regularly protected by municipal and international law. They are usually understood as inalienable, fundamental rights "to which a person has the right simply because he is a person" and which are "inherent to all people", regardless of their age, ethnic origin, location, language, religion, ethnic affiliation or any other status.

They are applicable everywhere and always in the sense of being universal, and they are egalitarian in the sense of being the same for all. They are said to require

empathy and the rule of law, and impose on people an obligation to respect the human rights of others, and are generally considered to be inalienable except as a result of due process of law based on the circumstances.

Law acts as a measure of freedom and its meaning is to reconcile the freedom of an individual with the freedom of other members of society, observing the principle of equality. The law acts as a means of ensuring freedom, as well as a significant means of limiting people who are not aligned with social needs and ideas about the good and justice of the level of freedom and the scope of power. The established prohibitions and restrictions must be appropriate from the point of view of the guarantees of freedom, and therefore also fair.

The Constitution of Ukraine (Article 37) and the law prohibit the formation and activity of citizen associations when their purpose is:

- changing the constitutional system by force;
- undermining state security; propaganda of war, violence;
- inciting national and religious enmity;
- creation of illegal paramilitary formations;
- restriction of universally recognized human rights.

The rights of a person and a citizen in Ukraine can be limited only in cases directly provided for by the Constitution and for the purpose of:

- saving people's lives and property;
- crime prevention or its termination;
- ensuring the interests of national security, territorial integrity, public order, economic well-being;
- ensuring the health and morals of the population, protecting the reputation or rights and freedoms of other people;
- prevention of disclosure of information received confidentially.

Inclusive values are the recognition of diversity, equality and justice, cooperation, participation, community.

Thanks to the adopted reforms, modern Ukrainian jurisprudence actively adapts to modern challenges and is aimed at improving justice and the legal system.

## REFERENCES.

1. The Convention of the United Nations Organization against Corruption, signed on behalf of Ukraine on 11.12.2003 in the city of Merida (Mexican United States) and ratified in accordance with the Law of Ukraine dated 18.10.2006 No. 251-V (Documents from zakon.rada.gov.ua)
2. The Criminal Convention on Combating Corruption, signed on behalf of Ukraine on January 27, 1999 in Strasbourg and ratified in accordance with the Law of Ukraine dated October 18, 2006 No. 252-V (Documents from zakon.rada.gov.ua)
3. Model code of conduct for civil servants (approved by the Recommendation of the Committee of Ministers to the member states of the Council of Europe on codes of conduct for civil servants No. R (2000) 10, adopted on May 11, 2000) (Document from crimecor.rada.gov.ua)
4. Law of Ukraine on the Judiciary and the Status of Judges (Parliament), 2016, № 31, p.545. URL:<https://zakon.rada.gov.ua/laws/show/1402-19#Text> (accessed February 01, 2024) [in Ukrainian].
5. Butkevich O. V. Human rights // Ukrainian diplomatic encyclopedia: In 2 vols./Editor: L. V. Huberskyi (head) and others. — K.: Knowledge of Ukraine, 2004 Volume 2 — 812 p. ISBN 966-316-045-4
6. Volchenko A. Human rights // Political encyclopedia. Editorial staff: Yu. Levenets (head), Yu. Shapoval (deputy head) and others. — K.: Parliament publishing house, 2011. — p.604 ISBN 978-966-611-818-2
7. S. Soroka. Political guarantees // Political encyclopedia / editor: Yu. Levenets (chairman), Yu. Shapoval (deputy chairperson). — K.: Parliamentary Publishing House, 2011. — P. 129. — ISBN 978-966-611-818-2.
8. International strategy of the economic development of the region: materials of the 3rd International Scientific and Practical Conference, Sumy, June 19–21, 2012 / by general ed. O. V. Prokopenko. – Sumy: Sumy State University, 2012. – C. 53-54.

# THE FORMULA OF SANITY AND INSANITY IN THE CRIMINAL LAW OF UKRAINE: THE CURRENT STATE OF THE PROBLEM

**Chornomorets Yulia Volodymyrivna**

a student of the Kryvyi Rih  
Professional College of law  
of the National University "Odesa Law Academy"

**Bohatyrova Maryna Oleksandrivna**

a teacher-methodologist  
of Kryvyi Rih Professional Law College  
of the National University "Odesa Law Academy"

**Introductions.** The criminal law of Ukraine establishes two key principles: the inevitability of punishment and the principle of guilt. Assessment of a person as culpable or unculpable determines his ability to bear criminal responsibility. When solving these issues, investigators and judges must follow the law, analyzing data about the person and his behavior at the time of the crime. Currently, many aspects related to sanity and insanity are the subject of debates: some issues have already been partially resolved, some need additional research, and some have not yet been properly elucidated.

Interest in the problem of sanity is due to the complexity of social life and social activity of people who can be guilty and bear responsibility for their actions. The study of personality is important because a person affects social relations, and objective phenomena affecting his behavior are reflected in his mind. Sobriety serves as a tool for studying how external factors affect the internal state of a person, influence his psyche and regulate behavior. Insanity, on the other hand, characterizes the behavior of a person with mental disorders or temporary disorders, when he loses the ability to choose behavior due to a painful perception of reality.

**The aim of the work.** The purpose of the study is a thorough analysis of the concepts of sanity and insanity in the criminal law of Ukraine at the current stage, taking into account the physical and mental state of human health. The work is aimed at defining and considering important aspects of these concepts, their formulation and

use in judicial practice. The study of the goal is related to the assessment of compliance with the law and the resolution of issues related to determining the responsibility of persons for committed offenses.

**Materials and methods.** A variety of scientific research methods were used, current legislation, mental and physical health of people who were convicted and unconvicted were analyzed.

**Results and discussion.** The institutions of sanity and insanity should be considered as an inseparable unity. Sanity is a subjective prerequisite for guilt and criminal responsibility, while insanity is a circumstance that excludes the possibility of a person being the subject of a crime, having guilt and bearing criminal responsibility for his actions. The analysis of these phenomena in a complex provides an opportunity for the further development of the doctrine of prudence and imprudence within the limits of various scientific and practical directions.

One of the mandatory features of the subject of the crime is his sanity. Only a responsible person has the ability to adequately assess the actual circumstances of his action, understand its socially dangerous nature and control his actions or inaction. Only a convicted person is subject to criminal liability and is subject to punishment.

According to Part 1 of Article 19 of the Criminal Code of Ukraine, a person who, at the time of committing a crime, was able to understand and control his or her actions or omissions is deemed to be responsible. Thus, a convicted person is a natural person who, taking into account his age and state of mental health, can understand and control his actions at the time of committing a crime. Therefore, the question of a person's sanity arises only in the context of his committing a crime and establishing the intellectual and volitional aspects of his guilt.

Sobriety is defined as the mental state of a person, which includes his ability within the limits of the state of mental health, the level of socio-psychological development and socialization, as well as taking into account the age, to realize the actual nature and social danger of his actions, to manage them during the commission of a crime and to bear responsibility for this in accordance with the criminal law.

The formulation of the concept of sanity is based on three criteria: formal legal

(legal) and two substantive ones. The formal legal criterion of sanity takes into account the legal fact "at the time of the commission of the crime", which necessarily pays attention to the objective aspect of the offense committed, including the place, time, circumstances, tools and means of commission. The second criterion is the possibility of a person being guilty of a committed crime, which implies the presence of guilt in the form of intent or negligence. The motive and purpose of committing the crime, as well as his ability to make an adequate choice of behavior, play a special role in assessing the abilities of a person with mental disorders. The third criterion is a person's ability to bear responsibility for the crime committed, which is related to the ability to understand and accept the meaning of condemnation.

This understanding of sanity provides an opportunity for a coherent development of the doctrine about it in the context of various scientific disciplines and its practical application.

The sanity criteria, in turn, assess the mental state of a person and reveal his intellectual and volitional capabilities during the commission of a crime. These criteria are divided into two types: psychological and medical.

The psychological criterion of sanity includes three signs - intellectual, volitional and emotional. Its essence is that the mental state of a person at the time of committing a crime should indicate his ability to be aware of his actions (or inaction) and control them.

The medical criterion of sanity considers the presence of a person's relative mental health, which does not go beyond the "mental norm". It characterizes the subject's mental health during the commission of a criminal act, the level of development of his mental functions, which determine his ability to realize his actions (or omissions) and manage them.

The legislative definition of sanity does not take into account its significance in legal and socio-psychological aspects and is limited to a "narrow" interpretation of this concept. When assessing a person's abilities at the stage of pre-trial investigation, it is quite sufficient to use only meaningful criteria - medical and psychological.

Insanity means the inability of a person to realize or control his actions during



the commission of a socially dangerous act due to mental disorders, weakness of mind or other pathological conditions. This is a circumstance defined by law, which indicates the absence of the subject of the crime and excludes his criminal responsibility for the committed actions.

The formal and legal criterion of insanity is based on the fact of committing a socially dangerous act, the impossibility of a person to be guilty of this act and bear responsibility for it.

Meaningful criteria of insanity include the psychological aspect, which describes the state of the psyche, which indicates the complete inability of a person to realize or control his actions during the commission of a socially dangerous act, taking into account the intellectual, volitional and emotional aspects.

The medical criterion of insanity establishes the reason that leads to the inability of a person to understand his actions (omissions) or to control them during the commission of a socially dangerous act. This reason can be caused by a serious mental illness or temporary impairment of mental activity.

Chronic mental illness is defined as persistent, continuous, intractable, or intractable mental illness, often with a tendency to recurrent episodes of painful symptoms, such as schizophrenia, epilepsy, progressive paralysis, encephalitic psychosis, or senile psychosis.

A temporary disorder of mental activity is characterized by the sudden onset of a mental illness, its rapid development and a relatively short course that ends with recovery. These can be some alcoholic psychoses, acute psychoses in general infectious diseases, reactive states and other mental disorders caused by various causes.

Another pathological condition refers to diseases associated with a disorder of mental activity, such as various forms of psychopathy, mental abnormalities in the deaf or other mental disorders caused by certain diseases. The medical criterion is only a potential source of insanity and does not resolve the issue of insanity.

**Conclusions.** Thus, after considering the issue of sanity and insanity in modern criminal law, we can conclude that each state has a formula of three criteria, which

are formal-legal, psychological (psycho-physiological), medical (biological).

### **REFERENCES:**

1. Len V. V. Sanity in criminal law and legislation: Monograph. / Prev. Doctor of Law, Prof. Y. M. Antonyan. - D.: Dniprop. state University of Internal Affairs ; LiraLTD, 2008. – 180p.
2. Criminal Code of Ukraine : Law of Ukraine dated 04/05/2001 No. 2341-III. URL: <http://zakon4.rada.gov.ua/laws/show/2341-14>.(accessed March 16, 2024) [in Ukrainian].
3. Vasiliev A. A. Formula and criteria of sanity in criminal law /A. A. Vasiliev // Law Forum. - 2010. - No. 4. - P. 127-136.
4. Aleksandrov Yu. V., Antipov V. I., Volodko N. V. Criminal law of Ukraine. General part. - K: Legal thought.- 2005.- 352p.

## CIVIL PROCEDURAL LAW IN THE LEGAL SYSTEM OF UKRAINE

**Gavelia Yelyzaveta Oleksandrivna**

a student of the Kryvyi Rih  
Professional College of Law  
of the National University  
"Odesa Law Academy"

**Bohatyrova Maryna Oleksandrivna**

Co-author a teacher-methodologist of the  
Kryvyi Rih Professional Law College of  
the National University "Odesa Law Academy",  
Kryvyi Rih, Ukraine

**Introductions:** The norms of all branches of the legal system of Ukraine are aimed at regulating social relations in accordance with the tasks and functions of the state at a certain historical stage of its development. Establishing legal norms, the state at the same time determines the forms of their implementation, regulating the activities of subjects in the implementation of these legal norms. Special legal norms arise, which by their nature differ from material prescriptions and are called procedural, forming a branch of procedural law as a whole. Civil procedural law occupies a fundamental place in the legal system of Ukraine and occupies an important place in the system of legal sciences. Civil procedural law was formed as a result of the socio-economic development of society, the formation and improvement of procedural legislation, which required unification and separation into an independent sphere of regulation of social relations - judicial protection of civil rights in civil proceedings.

Civil procedural law regulates one of the important areas of state activity, which consists in the performance of such a special function of the judiciary as the administration of justice in civil cases - by courts of general jurisdiction. Civil procedural law performs a social function, which consists in ensuring the protection, protection and restoration of violated, disputed, unrecognized rights and interests of a person (physical, legal), the interests of the state and society.

**Materials and methods:** The basis of civil procedural law is judicial

protection, which includes two aspects:

1) judicial protection is carried out by a body of state power - a court, whose activity is connected with the application in a special procedural form of the norms of material and procedural law to disputed material legal relations;

2) judicial protection is the activity of persons directly interested in the protection, carried out in court with the help of procedural means provided for by law (civil procedural code), which are implemented in the procedural legal relations of the participants in the process with the court. The procedural order of proceedings in civil cases is covered by such a concept as "civil proceedings". Civil procedural law unites a certain system of legal norms that regulate the procedure for the administration of justice in civil cases. By their nature and content, such legal norms are procedural, the main purpose of which is to regulate social relations between the court and each participant in the process regarding the consideration and resolution of a civil case. Such norms are systematized in a certain way and collectively form an independent branch in the legal system of Ukraine - civil procedural law.

**Results and discussion:** Civil procedural law is a set (system) of legal norms (civil procedural), located in a certain system, which regulate social relations between the court and the participants in the judicial process in the field of judicial proceedings in civil cases by considering and resolving civil cases in the court of first instance, and also in the order of reviewing court decisions in higher courts, reviewing decisions of arbitration courts and issuing writs of execution for the enforcement of their decisions, relations related to the execution of court decisions in civil cases, recognition and enforcement of decisions of foreign courts on the territory of Ukraine.

Peculiarities of civil procedural law are that:

- is an independent branch of law in the legal system of Ukraine (it has its own subject and method of legal regulation);

- regulates public relations between the court and participants in the legal process in the field of justice in civil cases, as well as relations that are resolved within the framework of the civil process, but which are not related to the

implementation of civil justice;

- unites the system of procedural norms (civil procedural legislation) that regulate the procedural order of proceedings in civil cases, as well as relations related to the execution of court decisions in civil cases, the exercise of judicial control over the execution of court decisions, the granting of permission for the enforcement of decisions arbitration courts, resumption of lost court proceedings and proceedings with the participation of foreign persons, as well as procedural norms regulating proceedings in cases of appeals against decisions of arbitration courts, contesting decisions of international commercial arbitrations, relations related to the recognition and enforcement of decisions of foreign courts, international commercial arbitrations;

- regulates the implementation by courts of general jurisdiction of the main function - effective protection of violated, unrecognized subjective material rights, freedoms or interests of natural persons, rights and interests of legal entities, interests of the state and society.

The subject of civil procedural law is social relations (civil procedural), which arise in the field of civil procedure during the administration of justice in civil cases.

**Conclusions:** Civil procedural law is an independent branch in the legal system of Ukraine, which unites procedural norms of law, which are characterized by internal unity and generalization. At the same time, civil procedural law as a system of procedural norms and institutions cannot exist and function in isolation from other branches of the legal system of Ukraine. Therefore, their regulatory function consists in mutual coordination and interaction with other branches of the legal system, without which civil procedural law cannot exist. The degree of such interaction with other industries is different. This is influenced by the nature and content of industry norms, the nature of legal relations, their subject composition, the purposefulness of the industry, the subject and method of legal regulation, principles, etc. Therefore, civil procedural law has the closest connection with some branches, due to the homogeneity and similarity of institutions and performed functions (criminal procedural law, economic procedural law, administrative procedural law), with some branches such a connection is manifested in the ratio of substantive law and

procedural law rights, as a relationship of content and form (with civil, family, labor, housing, land, etc.). Such interaction is always two-way and must be coordinated, i.e. not contradictory and non-conflicting. As a rule, the negative points of such a relationship and interaction can appear due to the imperfection of both substantive and procedural legislation, when reforms in substantive legislation precede corresponding changes in civil procedural legislation, imperfection of court procedures, their inefficiency, which can inhibit the protection of new areas of substantive law, etc. Therefore, such interaction should have not only a social character, but also a meaningful one, from the point of view of the legal and technical content of the legislation.

#### **REFERENCES:**

1. Constitution of Ukraine - Document 254k/96-BP, valid, current edition Edition dated 01.01.2020, basis - 27-IX. URL:<https://zakon.rada.gov.ua/laws/show/254%D0%BA/96-%D0%B2%D1%80#Text> (accessed March 09, 2024) [in Ukrainian].

2. Civil Code of Ukraine - Document 435-IV, valid, current edition — Edition dated 03.08.2024, basis - 3587-IX. URL:<https://zakon.rada.gov.ua/laws/show/435-15#Text> (accessed March 11, 2024) [in Ukrainian].

3. Civil Procedure Code of Ukraine - Document 1618-IV, valid, current edition Edition dated 12.31.2023, basis - 2801-IX. URL: <https://zakon.rada.gov.ua/laws/show/435-15#Text> (accessed March 12, 2024) [in Ukrainian].

4. Civil procedural law of Ukraine (General part): subchapter. / O. V. Hetmantsev, L. A. Kondratieva, L. A. Ostafychuk, A. L. Paskar, I. Yu. Tatulich; under the editorship O. V. Hetmantseva. Chernivtsi: Chernivtsi. national University named after Yu. Fedkovicha, 2022, 412 p.

## CRIMINAL OFFENSES AGAINST PROPERTY

**Gurnyak Lilya**

a student of the Kryvyi Rih  
Professional College of Law  
of the National University  
"Odesa Law Academy"

**Bohatyrova Maryna Oleksandrivna**

a teacher-methodologist of  
Kryvyi Rih Professional Law College of  
the National University  
"Odesa Law Academy"

**Introduction.** Property rights in Ukraine are protected by law. In particular, in Chapter VI. The specific part of the Criminal Code of Ukraine has been established what socially dangerous acts against property are criminal offences and what punishments are applied to persons who commit them

Article 13 of the Constitution of Ukraine defines that all subjects of property law are equal before the law.

According to Article 41 of the Constitution of Ukraine, no one can be illegally deprived of ownership. Ownership is inviolable.

Property is the things of the material world that have specific characteristics of a physical, economic and legal nature (for example, monetary funds, securities, personal belongings, household appliances, objects household, productive working livestock, etc.).

**The method of criminal offences against property can be as follows:**

- 1) secret (Article 185 of the Criminal Code of Ukraine);
- 2) open (Article 186 of the Criminal Code of Ukraine);
- 3) by assault (Article 187 of the Criminal Code of Ukraine);
- 4) theft of water, electricity or thermal energy through it arbitrary use (Article 188 of the Criminal Code of Ukraine);
- 5) Extortion (Article 189 of the Criminal Code of Ukraine);
- 6) fraud (Article 190 of the Criminal Code of Ukraine);

7) Appropriation, waste of property or possession of it by means abuse of official position (Article 191 of the Criminal Code of Ukraine)

Criminal offences against property are provided for by the Criminal Code of Ukraine, intentional or negligent social dangerous actions combined with encroachment on the right of ownership and use or disposing of property by theft or other means causing property damage to the owner (legal owner) or the threat of causing such harm.

The subject of the most common criminal offences against property are already movable property articles 185, 186, 187

Criminal Code of Ukraine, right to property Articles 189, 190 Criminal Code of Ukraine – granting the right to demand execution obligations, documents giving the right to receive property to use them, any actions of a property nature (transfer of property benefits, refusal from them, waiver of the right to property, gratuitous provision of services sanatorium or tourist vouchers, construction or repair work, etc., extortion - Article 189 of the Criminal Code Ukraine).

**Results and discussion.** It should be noted that in offences the responsibility for which is provided for in Articles 185, 190, 191 of the Criminal Code of Ukraine the value of property that is the subject of a criminal offence (the minimum amount of damage caused or the amount stolen, appropriated or wasted property) should exceed 0.2% tax-free minimum income of citizens. If the cost of such property at the time of committing the act does not exceed 0.2% of the untaxed amount minimum income of citizens, theft of someone else's property is considered petty and contains the composition of the administrative offence provided for in the article 51 petty theft of someone else's property Code of Ukraine on administrative offence.

Property as the subject of criminal offences related to it kidnapping is characterized by the following features:

A physical sign - property is always a thing of the material world, available for perception or fixation by human senses or special technical means; such things can be removed, appropriate, consume, damage, destroy, etc.; intangible things of the world (ideas, thoughts, etc.) cannot be the subject of criminal charges offences against



property. Legal sign - the object is foreign to the guilty person, that is, it has an owner (legal owner) who is harmed by illegal actions; theft of objects, the owner of which is unknown or carried out by oneself the owner includes criminal liability.

Economic feature - the property must have a certain economic value (to its inherent consumer value), because the object must be removed from state of nature and/or in its creation should have been previously invested human labour.

The objective side of most criminal offences against property is characterized by the commission of a socially dangerous act in form of action. Certain criminal offences, for example, such as intentional destruction or damage to property (Article 194 of the Criminal Code of Ukraine), causing property damage by deception or abuse trust (Article 192 of the Code of Criminal Procedure), violation of duties to protect property (Article 197 CCU) can also be committed through inaction.

For most criminal offences against property obligatory signs of the objective side are the commission of social dangerous act and occurrence of socially dangerous consequences in the form of causing property damage and the presence of the necessary causation the connection between the committed act and the consequences. Such compounds are formulated as criminal offence with material composition.

The subject of criminal offences against property is a physical object a person who has reached the age of 14, for example, as part of theft (Article 184 Criminal Code), robbery (Article 186 Criminal Code), robbery (Article 187 Criminal Code), extortion (Article 189 CCU), intentional destruction or damage to property for aggravating circumstances (Part 2 of Article 194 of the Criminal Code), or 16 years, for example in the case of fraud (Art.190 of the Civil Code). Special is the subject of appropriation, waste of property or taking possession of it by abuse of official position (Article 191 CCU) or violation of obligations to protect property (Article 197 of the CCU). The subjective side of most criminal offences against property is characterized by guilt in the form of direct intent. Exception constitute careless destruction or damage to property (Article 196 of the Criminal Code) and Violation of obligations to protect property (Article 197 of the Criminal Code), which characterized by a careless form of guilt. In case of commission qualified intentional

destruction or damage to property (Part 2 of Article 194 CCU) a mixed form of guilt may occur (intention to act and carelessness regarding the consequences in the form of death or other serious consequences).

**Conclusions.** Depending on the structural features of the criminal composition offences against property can be grouped into the following groups (types):

1. Self-serving criminal offences related to kidnapping or possession of someone else's property (illegal transfer of someone else's property to benefit of the guilty party or other persons) - Art. 185, 186, 187, 188, 190, 191 CCU

2. Self-serving criminal offences not related to kidnapping or taking possession of someone else's property (not related to the transfer of someone else's property to own benefit or for the benefit of other persons) - Art. 192, 193, 197, 198 of the Civil Code

3. Disinterested criminal offences against property - Art. 194, 194(1), 195, 196, 197 of the Criminal Code.

#### **REFERENCES:**

1. Constitution of Ukraine: official text. Kyiv: KM, 2013. 96 p
2. Criminal Code of Ukraine: Law of Ukraine dated April 5, 2001 URL: <https://zakon.rada.gov.ua/laws/show/2341-14#Text> (accessed February 27, 2024) [in Ukrainian].
3. Criminal Procedure Code of Ukraine: Law of April 13 2012 URL: <https://zakon.rada.gov.ua/laws/show/4651-17#Text> (accessed March 07, 2024) [in Ukrainian].
4. Criminal and Executive Code of Ukraine: Law of Ukraine dated 11 July 2003 URL: <https://zakon.rada.gov.ua/laws/show/1129-15#Text> (accessed March 09, 2024) [in Ukraine].
5. Code of Ukraine on administrative offences dated 14.10.2023
6. URL: <https://zakon.rada.gov.ua/laws/show/80731-10> (accessed March 07, 2024) [in Ukrainian].

# FIGHTING DOMESTIC VIOLENCE IN UKRAINE

**Kapinus Karyna Anatolyivna**

a student of the Kryvyi Rih  
Professional College of Law  
of the National University  
"Odesa Law Academy"

**Bohatyrova Maryna Oleksandrivna**

Co-author Lecturer of the Kryvyi Rih  
Professional College of Law  
of the National University  
"Odesa Law Academy"  
Kryvyi Rih, Ukraine

## **Introduction:**

Domestic Violence: Challenges and Countermeasures

Domestic violence is one of the most urgent and threatening problems of modern society. It not only affects the physical, psychological and economic well-being of people, but also has serious socio-cultural and economic consequences. Ukrainian legislation defines domestic violence and establishes mechanisms for its prevention and countermeasures, but the effectiveness of their implementation requires additional analysis and improvement.

## **The purpose of the work:**

The purpose of this work is an in-depth analysis of the problem of domestic violence in Ukraine using existing legislation and research in psychology and sociology. We aim to reveal the main aspects of this problem, find out its consequences and suggest possible ways to overcome it.

## **Materials and methods:**

To achieve the goal, we used a thorough analysis of legislation, a review of statistical data on cases of domestic violence in Ukraine, as well as a study of scientific research in the field of psychology and sociology.

## **Results and discussion:**

Based on the results of the analysis, domestic violence can lead to serious

consequences for the victims. Key aspects:

1. Physical violence: This form of violence includes the infliction of physical injuries of all degrees of severity, such as hitting, strangling, squeezing, pushing, whipping and biting. It is also necessary to take into account the refusal to provide assistance to a person whose life is in danger, or illegal deprivation of liberty.

2. Psychological violence: This form can be manifested in humiliation, ignoring, psychological pressure, control, threats and other ways of influencing the psyche of the victim. It is important to note that psychological violence can leave a deep mark and significantly affect a person's life.

3. Economic violence: This includes limiting the victim's financial resources, controlling his finances, denying access to work or education. Economic violence can deprive the victim of economic independence and the ability to make independent decisions.

4. Sexual violence: This form includes any illicit sexual acts, such as rape and aggressive harassment.

These aspects of violence highlight the serious consequences they can have for victims and the need to combat this phenomenon.

### **Conclusions:**

Based on our results, we believe that it is necessary to strengthen measures against domestic violence in Ukraine. This includes legislative reform and raising public awareness of the issue. Only in this way it is possible to ensure the protection of the rights and safety of every person and to improve the quality of life of society as a whole.

### **REFERENCES:**

1. Galtsova V. Some aspects of the implementation of the provisions of the Istanbul Convention in the CC of Ukraine and the problems of criminal liability for domestic violence.-Zaporizhzhya: Legal scientific electronic journal. 2020. No. 4. pp. 249–252.

2. Voznyuk, A. A. Criminal liability for domestic violence: current theory and

practice. Forum Law, 55 (2).-P. 6–14.

3. N. Dovgan-Bochkova Domestic violence: analysis of the objective side of the crime./ N. Dovgan-Bochkova // Bulletin of Lviv University. The series is legal. 2018. Issue 66.P.187-197.

4. Chmilenko, F. O. Handbook for the development of the discipline “Methodology and organization of scientific research” / F.O. Chmilenko, L.P. Bug. – D.: RVVDNU, 2014. – 48 p. -URL: (<http://kist.ntu.edu.ua/>)[http://kist.ntu.edu.ua > textPhD > mond//](http://kist.ntu.edu.ua/textPhD/mond/)

5. Us O. V. Theory and practice of criminal legal qualifications: lectures / O. V. Us. – Kharkiv: Law, 2018. – 368 p. : ill.

6. Melyankov, V., & Usatiy, G. (2020). Problems of criminalization of domestic violence.-International multidisciplinary scientific journal “Logos. Mystery of scientific thought” No. 10, Lyuty

## TYPES OF ILLEGAL ACTS. SPECIAL PART OF CRIMINAL LAW

**Lagutina Polina Sergeyivna,**

a student of the Kryvyi Rih  
Professional College of Law  
of the National University  
"Odesa Law Academy"

**Bohatyrova Maryna Oleksandrivna,**

a teacher-methodologist of  
Kryvyi Rih Professional Law College of  
the National University  
"Odesa Law Academy"

**Introduction.** One of the types of illegal acts is "Criminal illegal act", this type of act is a certain unifying term that includes different forms of jointly dangerous acts provided for in the Special Part of the Criminal Code of Ukraine. Such forms of socially dangerous acts include not only the criminal offences known to everyone today, but also acts whose content is objective criminal-illegal behaviour, that is, the behaviour of persons that, due to their lack of judgement or for any other reasons, cannot be recognized as subject of a criminal offence.

**Purposes.** The validity of the application of the Special Part of the Criminal Code of Ukraine for the prevention of criminal illegal acts. The subject of the study is the criminal-legal characteristics of illegal acts of the Special Part of the Criminal Law of Ukraine. The object of research is an illegal act.

**Research materials and methods.** Analysis of the current criminal legislation of Ukraine.

**The results.** The Special Part of the Criminal Code provides an exhaustive list of crimes that are prohibited by the criminal law under the threat of punishment. The regulations of the Special Part indicate which specific socially dangerous acts are defined by law as criminal and which types of punishment may be imposed by the court for their commission. In other words, only the act provided for by the relevant article of the Special Part of the Criminal Code is defined as a crime, that is, the

principle applies: there is no crime without an indication of it in the law.

If any norm of the Special Part is characterized by the presence of:

- Hypotheses;
- Dispositions;
- Sanctions.

The significance of the Special Part is that, in order to properly organize the fight against crime, it:

- Contains an exhaustive list of crimes, i.e. legally establishes the limits of criminalization of socially dangerous acts, thus providing real grounds for compliance with legality and human rights;

- The legislator differentiates criminal liability for specific crimes taking into account their severity, which creates effective opportunities for targeted criminal policy and its implementation within the strict framework of the law;

- Its norms have a general preventive function, which, under the threat of punishment, force unstable members of society to refrain from committing crimes and thereby contribute to their prevention; Delimits the area of criminal and criminal-penal acts from acts that are socially dangerous, but not criminal and not criminally punishable.

The basis of the system of the Special Part is the classification of types of illegal acts provided for by the current legislation.

A socially dangerous act as a separate category of a criminal illegal act is an act (action or inaction) that outwardly falls under the signs of a criminal offence (crime or misdemeanor) provided for in the Special Part of the Criminal Code, committed by a person who is not the subject of a criminal offence, as a result of which other non-punitive measures of a criminal-legal nature are applied to such a subject outside the limits of criminal liability, in particular in the form of coercive measures of a medical or educational nature, as well as special confiscation.

The forms of criminally illegal acts are criminal offences (crimes and criminal misdemeanors), corruption criminal offences (crimes and criminal misdemeanors), socially dangerous acts that outwardly fall under the signs of a criminal offence

(crime or misdemeanor) provided for in the Special Part of the Criminal Code of Ukraine. Violation of criminal-law prohibitions in their various forms entails the application of criminal-law measures of varying severity.

A systematic analysis of individual provisions of the current criminal legislation of Ukraine allows us to identify the following main signs of a criminal offence:

- Such a socially dangerous act is an action or inaction;
- In case of committing a socially dangerous act by an unrepentant person, such act is innocent;
- The specified act is criminally illegal, i.e. such that it outwardly falls under the characteristics of the act provided for in the Special Part of the Criminal Code of Ukraine;
- It can be committed by a person who is not the subject of a criminal offence, i.e. by an innocent person or a person who has not reached the age from which criminal responsibility arises

**Conclusion.** A special part of criminal law consists of a set of norms that establish which specific socially dangerous acts are recognized as criminal and which specific punishment should be applied to persons guilty of their commission.

#### **REFERENCES:**

1. Criminal Code of Ukraine, Vedomosti Verkhovna Rada; Law dated 04/05/2001, No. 2341-III URL: <https://zakon.rada.gov.ua/laws/show/2341-14#Text> (accessed March 09, 2024) [in Ukrainian]
2. Constitution of Ukraine, Information of the Verkhovna Rada; Law dated June 28, 1996, No. 254k/96-VR URL: <https://zakon.rada.gov.ua/laws/show/254%D0%BA/96-%D0%B2%D1%80#Text> (accessed March 10, 2024)
3. Alekseeva-Danylenko Yu. V. Separate categories of criminally illegal acts and legal consequences of their commission. Bulletin of the Criminological Association of Ukraine: vol. of science works No. 2 (23). 2020. P. 204-212
4. Criminal law of Ukraine: Special part: textbook / Yu. V. Baulin,



V. I. Borisov, V. I. Tyutyugin, etc.; under the editorship Prof. V. Ya. Tatsia, V. I. Borisova, V. I. Tyutyugin. 5th ed., revised. And added Kh.: Pravo, 2015. 680p.

5. Z. A. Trostiuk Conceptual apparatus of the Special part of the Criminal Code of Ukraine: Monograph K.: Atika, 2003. 144p.

6. Havronyuk M. I Handbook on the Special Part of the Criminal Code of Ukraine. K.: Istyna, 2004. 504p.

7. Qualification of crimes: Education. manual / Under the editorship O. O. Dudorova, E. O. Pismensky. K.: Istyna, 2010. 430p.

8. Kuznetsov V. V., Savchenko A. V. Theory of qualification of crimes: Textbook / General editor. Doctor of Law, Prof. V.I. Shakuna. - 4th ed., revised. K.: Alerta, 2012. 316p.

# CONDUCT OF AN INVESTIGATIVE EXPERIMENT WITH THE PARTICIPATION OF MINORS: GENERAL THEORETICAL ASPECT.

**Marchenko Diana**

a student of the Kryvyi Rih  
professional College of Law  
of the National University  
“ Odesa Law Academy”

**Bohatyrova Maryna Oleksandrivna**

Co-author a teacher-methodologist of the  
Kryvyi Rih Professional Law  
College of  
the National University “Odesa Law Academy”,  
Kryvyi Rih, Ukraine

**Introduction:** Conducting an investigative experiment with the participation of minors turns out to be very difficult, because the violation of one's own rights and the incomplete development of young people require special attention and responsibility on the part of law enforcement agencies. The general theoretical aspect of this topic opens up a wide range of issues related to both legal and psychological aspects of the involvement of minors in investigative experiments.

**Aim:** is to systematize and analyze existing legal and psychological aspects related to the involvement of minors in investigative experiments. In addition, the determination of effective strategies and recommendations to ensure the protection of the rights and interests of minors during such experiments.

## **Materials and methods:**

The article uses the following materials and methods:

1. Analysis of statistical data: The article presents an analysis of officially registered cases of juvenile delinquency in Ukraine over the past decades. This allows us to establish the scope of the problem and its trends.

2. Review of theoretical aspects of conducting investigative experiments: The article examines in detail the legal and psychological aspects associated with conducting investigative experiments with the participation of minors. This includes

analysis of legislation, psychological characteristics of adolescents and ethical principles.

3. Research on the practice of conducting investigative experiments: The article highlights the key conditions and stages of conducting investigative experiments with the participation of minors, in particular, limiting the number of participants, recreating the setting of the event and the importance of psychological contact.

4. Psychological aspects: The influence of psychological factors on the participation of minors in a research experiment, such as social inhibition and shyness, as well as strategies for interacting with them are described.

5. Evaluation of the conducted investigative experiment: The article contains an assessment of the admissibility, validity and reliability of the results of the conducted investigative experiment, taking into account the characteristics of minors as participants.

The use of these materials and methods will help to consider in detail the problems of conducting investigative experiments with the participation of minors and draw conclusions about the effectiveness and legal validity of such measures.

**Results:** Juvenile delinquency in Ukraine over the past decades has been identified as a serious problem, with a significant number of officially recorded crimes indicating that juveniles constitute the most affected part of society. Criminal offenses committed by juveniles are quite prevalent. According to statistics from the Prosecutor General's Office, in 2016 alone, 4218 crimes were committed by juveniles or with their involvement, including 218 criminal offenses by individuals under the age of 14, 1127 by those aged 14-15, and 2873 by those aged 16-17. These figures underscore the urgency of addressing the issue of juvenile delinquency and implementing effective measures to combat it.

**Discussion:** An analysis of the practice of investigating criminal cases involving investigative experiments with juveniles reveals several conditions for conducting such actions. Firstly, it is necessary to limit the number of participants in the experiment, including only necessary individuals, although this condition is

somewhat diminished in the case of juveniles due to the possible involvement of legal representatives, educators, psychologists, and even medical personnel. Secondly, the experiment should be conducted under conditions as similar as possible to those in which the event being investigated occurred.

Thirdly, several homogeneous experiments or actions should be conducted, often in multiple stages. Conducting an investigative experiment with juveniles requires adherence to general principles, and specialists may be involved as needed. During the experiment, various measurements, photography, audio or video recordings, and other actions may be taken, which are added to the protocol. However, conducting such experiments with juveniles has its peculiarities due to their psychological characteristics. Establishing psychological contact with juveniles is crucial for effectively conducting the experiment, as it helps them more accurately reproduce past events.

**Conclusions:** As a result of the conducted research, we can conclude that crime among minors in our country is a serious problem. High rates of officially registered crimes indicate that young people are becoming the most criminally vulnerable part of society. During the investigation of criminal offenses, especially involving minors, it is important to conduct investigative experiments and other investigative activities to obtain reliable evidentiary information.

Conducting investigative experiments with the participation of minors has its own characteristics, as it requires the establishment of psychological contact and careful consideration of the psychological characteristics of this age group.

The assessment of the conducted investigative experiment is an important stage in criminal proceedings, because it allows to determine its admissibility, propriety and reliability.

Thus, taking into account the specified features and requirements, conducting investigative experiments with the participation of minors contributes to the effective detection and investigation of criminal offenses, contributing to an increase in the level of justice and security in society.

## REFERENCES:

1. The unified report of the General Prosecutor's Office of Ukraine on persons who committed criminal offenses for December 2016 URL: ([http://www.gp.gov.ua/ua/stst2011.html?dir\\_id=112661&libid=100820&c=edit&\\_c=fo%20t%20https://mail.google.com/mail/u/0/?pli=1%20l%20inbox/\\_blank](http://www.gp.gov.ua/ua/stst2011.html?dir_id=112661&libid=100820&c=edit&_c=fo%20t%20https://mail.google.com/mail/u/0/?pli=1%20l%20inbox/_blank) accessed March 02, 2023) [in Ukrainian].

2. Gerasimov I. F., Drapkin Y. L., Ishchenko Ye. P. Criminology, : textbook for universities / Ed. Prof. I. F. Gerasimova, Y. L. Drapkina - 2nd ed., revised. and additional - M.: Higher School, 2000. - 672 p.

3. Criminal Procedure Code of Ukraine date 04.13.2012 No. 4651-V URL: ([http://zakon2.rada.gov.ua/laws/show/4651-17%20t%20https://mail.google.com/mail/u/0/?pli=1%20l%20inbox/\\_blank](http://zakon2.rada.gov.ua/laws/show/4651-17%20t%20https://mail.google.com/mail/u/0/?pli=1%20l%20inbox/_blank) (accessed March 04, 2023) [in Ukrainian]  
The unified report of the General Prosecutor's Office of Ukraine on persons who committed criminal offenses for December

# PERSPECTIVES OF INCLUSIVE CONDITIONS FOR IMPLEMENTING ARTIFICIAL INTELLIGENCE IN JURISPRUDENCE

**Shchokina Kateryna Vadymivna,**

a student of the Kryvyi Rih  
Professional College of Law  
of the National University "Odesa Law Academy"

**Bohatyrova Maryna Oleksandrivna,**

a teacher-methodologist of  
Kryvyi Rih Professional Law College of  
the National University "Odesa Law Academy"

**Introduction.** According to the forecasts of the International Monetary Fund, the transition to using artificial intelligence (AI) will affect nearly 40% of all jobs [1]. Of these, 60% are in countries with developed economies and 26% are in countries with low-income levels. According to a report by Goldman Sachs for 2023, AI could replace nearly 300 million permanent jobs.

**Objective.** In Ukraine, according to the analytics of the Razumkov Center, 66% of citizens are aware of AI, with 8.6% using it in their work and 5.6% in education. Also, 51% of companies use AI from time to time, and 24% develop their own intellectual systems. Additionally, according to analytics, the use of AI increases the interaction of companies with clients by 30-45%, and the speed of software development and tracing increases by 56%.

Therefore, the issue of implementing expert systems based on AI in the field of jurisprudence is relevant and requires thorough analysis of the specificity of tasks to determine the effective architecture of the decision-making intelligent system.

**Materials and Methods.** The architecture of text generation transformer was proposed by Google researchers in 2017, and in 2018, the GPT-1 (Generative Pre-trained Transformer) language model was released. This was the impetus for the rapid development of AI systems based on language models, which are transformed to solve a wide range of applied tasks, from working with photos to mathematical analysis. By transforming GPT modules, the GPT-2 model appeared in 2019, which,

using special requests (GPN DAN prompt), was significantly scaled up by only two parameters – the set of tuples (training samples) and the number of arguments (model size). Unique scaling was implemented by OpenAI by training AI on all messages from Reddit online forms that had more than 3 likes [2]. As noted in open sources, this is about 8 million hyperlinks with a volume of 40 GB, and to determine the rules of AI from such a sample size, the model was transformed to one and a half billion arguments. In 2020, OpenAI presented the GPT-3 model, which contains 175 billion arguments with a volume of over 700 GB and training samples of 420 GB.

Therefore, scaling the model sizes has led to the emergence of qualitatively new properties. Since January 2022, OpenAI has presented the InstructGPT model (GPT-3.5), which was socialized thanks to user feedback, and in November 2022, ChatGPT was created [2]. According to AI itself (<https://chat.openai.com/>), "To date, there is no country that has legislatively restricted the powers of artificial intelligence (AI).

However, some countries, such as China, the United States, and the European Union, are considering various aspects of AI regulation, such as ethics and safety, but this does not yet involve directly restricting the capabilities of AI." At the same time, according to open sources, AI capabilities for working with crypto exchanges, cryptocurrencies, and other financial spheres are significantly limited. Which is quite logical, since to date, more than 50 states have created and adopted not only concepts but also strategies for the development of artificial intelligence, which indicates the regulation of the development of AI systems.

For example, in Ukraine in 2022, a working group was created to develop a national strategy for the development of artificial intelligence, which included leading scientists of Ukraine, and which determined the priority areas of AI application, ensuring the national AI ecosystem, as well as assessing the effectiveness of the Strategy for 2023-2030 [3].

**Results and Discussion.** In the Strategy for the Development of AI in Ukraine [3], there is no justification for the priority of AI application in the field of jurisprudence, however, we believe that the application of AI properties to support

decision-making in the field of law, creating local legal databases based on the use of chatbot technology in the ChatGBT-4 system, or by implementing a unique ISHM [4] is a relevant task. Its solution requires a systemic approach to the implementation of specific tasks in the field, which includes proper formation of the internal structure of AI, development of interactive software tools for construction and deep learning of ISHM, knowledge base filling, development of specific prompt formats (GPN DAN), and permanent dynamic learning through AI system scaling.

The defined task can be implemented by using the properties of GPT technology, such as flexibility and adaptability, in creating a custom chatbot "My GPTs", for example, in ChatGBT-4 using the "Create a GPT" function. Thus, a specialized GPT will be adapted to specific tasks in the field of legal knowledge by uploading scientific articles, research results, literary sources, and other documents to the "Knowledge" section, which create a certain knowledge base of specialized AI. A large language model (LLM) Gemini developed by Google AI or ChatGPT developed by OpenAI can be used as a basis for AI.

**Conclusions.** The rapid development of AI systems allows considering the application of their properties as an expert assessment of legal tasks. At the same time, artificial regulation of AI development in some countries allows us to conclude that the perspective of effectively applying AI systems and their development and scaling for legal issues lies in creating author's neural networks to solve a limited group of tasks [4], or by implementing the "My GPTs" chatbot (specialized GPT) using large language models Gemini or ChatGPT.

## REFERENCES.

1. Annabelle Liang. AI to hit 40% of jobs and worsen inequality, IMF says. 15.01.2024: [Електронний ресурс]. – Режим доступу: <https://www.bbc.com/news/business-67977967>
2. В. Щокін. (2023) Про стрімкий розвиток систем штучного інтелекту: [Електронний ресурс]. – Режим доступу: <http://surl.li/rhsci>. 15.03. 2023р.
3. А. І. Шевченко, С. В. Барановський, О. В. Білокобильський, О. Р. Чертов,



С. В. Чопров, В. П. Щокін та інші. (2023). Стратегія розвитку штучного інтелекту в Україні. Київ: «Про формат». doi: 10.15407/development\_strategy\_2023

4. Shchokin V., Shchokina O. (2015). *Theoretical foundations of extension of ARMA (AutoRegressive with Moving Average) model with the usage of connectionist technologies (Brain-inspired Systems)*. Metallurgical and Mining Industry, No 2, p.p. 11–18.

# LEGAL PROTECTION OF CULTURAL HERITAGE DURING ARMED CONFLICT

**Vorona Bohdan**

Kryvyi Rih Professional Law College of the  
National University "Odesa Law Academy"

Research supervisor:

**Bohatyrova M. O.**

**Introduction.** Throughout history, cultural heritage and values have always been at the forefront during armed conflicts. R. O'Keefe emphasized in his work "Protection of Cultural Heritage" that warring parties have always sought to destroy or plunder the cultural heritage of their opponents. This has consistently led to cultural heritage becoming a casualty of war or suffering as a result of armed conflicts [1]. Even in the 21st century, the situation has not improved, and cultural heritage remains highly vulnerable to such events.

**Aim.** The aim of this work is to investigate the relevance and importance of protecting cultural heritage during armed conflicts in the context of modern geopolitical realities. Based on the analysis of international treaties, national legislation, and international legal acts on the protection of cultural values, the work aims to highlight the significance of preserving cultural heritage as a crucial factor in shaping national identity and promoting a positive image of Ukraine internationally.

**Materials and Methods.** Preservation of cultural heritage is not only the duty of the state but also a key factor in shaping Ukrainian identity. The reflection of this duty in Article 54 of the Constitution of Ukraine attests to the importance of national cultural heritage as a significant component of national and historical self-awareness [6]. Leading sectoral legislative acts, including the laws of Ukraine "On the Protection of Cultural Heritage," "On Culture," and "On the Export, Import, and Return of Cultural Values," consistently define the role of cultural heritage as the foundation of national culture [8]. Therefore, respectful treatment of history and culture, preservation, and rational use of cultural heritage objects by the state authorities and the public contribute to Ukraine's positive image on the international

stage.

Regarding criminal liability for violations of cultural values at the national level, the only special legal act establishing such liability is Article 438 of the Criminal Code of Ukraine (on crimes against cultural values in the occupied territory), which provides for imprisonment for a term of eight to twelve years [7]. It is worth noting that the Criminal Code does not provide for other provisions regarding liability.

The main international treaties on the protection of cultural values during war include: 1. The Treaty for the Protection of Artistic and Scientific Institutions and Historic Monuments (Roerich Pact) of April 15, 1935, which was the first international treaty aimed at protecting cultural heritage during wartime [2]. 2. The Hague Convention for the Protection of Cultural Property in the Event of Armed Conflict of May 14, 1954, which establishes international standards and principles for the protection of cultural objects during armed conflicts [5]. 3. The First Protocol to the Hague Convention for the Protection of Cultural Property in the Event of Armed Conflict of May 14, 1954, which complements the Hague Convention and expands the scope of protected objects. 4. The Second Protocol to the Hague Convention for the Protection of Cultural Property in the Event of Armed Conflict, adopted on March 26, 1999, emerged as an important mechanism for refining and developing the provisions of the first protocol [3].

These international treaties aim to ensure the protection of cultural heritage during wartime and prevent its destruction and unlawful use. However, as noted, insufficient effectiveness and non-compliance with norms can lead to serious consequences for cultural heritage in times of war.

According to the Law of Ukraine "On Ensuring the Rights and Freedoms of Citizens and the Legal Regime in the Temporarily Occupied Territory of Ukraine" dated April 15, 2014, the responsibility for protecting cultural heritage in the temporarily occupied territory of Ukraine lies with the Russian Federation as the occupying state, in accordance with the norms and principles of international law [4].

As of January 25, 2024, 1938 objects of cultural infrastructure suffered

damage, excluding cultural heritage sites [9].

**Results and Discussion.** The work confirms the relevance of the issue of protecting cultural heritage during armed conflicts, especially in the context of modern geopolitical realities. The main international treaties and national legislation regulating the protection of cultural heritage in times of war are identified. The need to improve national and international legislation for more effective protection of cultural heritage in times of war is discussed.

**Conclusions.** Thus, the protection of cultural heritage during armed conflicts is a matter that today demonstrates particular relevance and requires immediate resolution. The events of recent years demonstrate how vulnerable cultural heritage can become under the influence of military actions. In this context, it is extremely important not only to protect cultural objects but also to establish responsibility for any destruction or damage to them in accordance with the principles of international law. Such actions not only undermine the heritage value for future generations but also violate the fundamental norms of humanitarian law. Therefore, the development and effective application of international mechanisms of responsibility in this area are critically important steps for ensuring the preservation of humanity's cultural heritage.

#### **REFERENCES:**

1. O'Keefe, R., 2014. Protection of Cultural Property. In: A. Clapham and P. Gaeta, eds. The Oxford Handbook of International Law in Armed Conflict. Oxford: Oxford University Press, pp.492-520
2. Договір про захист художніх і наукових закладів та історичних пам'яток (Пакт Реріха) від 15 квітня 1935 року. Верховна Рада України: Законодавство України URL : [https://zakon.rada.gov.ua/laws/show/995\\_191#Text](https://zakon.rada.gov.ua/laws/show/995_191#Text) (дата звернення 07.03.24)
3. Другий протокол до Гаазької конвенції про захист культурних цінностей у разі збройного конфлікту 1954 року від 26 березня 1999 року. Верховна Рада України: Законодавство України: оф. вебсайт. URL : [https://zakon.rada.gov.ua/laws/show/995\\_001-99#Text](https://zakon.rada.gov.ua/laws/show/995_001-99#Text) (дата звернення 07.03.24)
4. Закон України «Про забезпечення прав і свобод громадян та

правовий режим на тимчасово окупованій території України» від 15.04.2014 № 1207-VII URL : <https://zakon.rada.gov.ua/laws/card/1207-18> (дата звернення 07.03.24)

5. Конвенція про захист культурних цінностей у разі збройного конфлікту від 14 травня 1954 року. Міжнародний Комітет Червоного Хреста URL: <https://ips.ligazakon.net/document/MU54K01U> (дата звернення 07.03.24)

6. Конституція України // Відомості Верховної Ради України (ВВР). – 1996. – № 30. – с. 141. URL: <https://zakon.rada.gov.ua/laws/show/254к/96-вр#Text> (дата звернення 07.03.24)

7. Кримінальний кодекс України від 05.04.2001 р. № 2341-III// Відомості Верховної Ради України. – 2001 – № 25-26 – ст.131 URL: <https://zakon.rada.gov.ua/laws/show/2341-14#Text> (дата звернення 07.03.24)

8. Міщенко М. О. Вплив національного законодавства про охорону культурної спадщини на процеси євроінтеграції у культурно-мистецькій сфері. Українська культура: минуле, сучасне, шляхи розвитку. Наук. зб. Вип. 25. Рівне : РДГУ. 2017. С. 186-189

9. Офіційний сайт Міністерства культури та інформаційної політики URL : <https://mcip.gov.ua/news/1938-obyektiv-kulturnoyi-infrastruktury-zaznaly-poshkodzhen-chy-rujnuvan-cherez-rosijsku-agresiyu/> (Дата звернення 07.03.24)

**DRIVING TO SUICIDE: PROBLEMS OF CRIMINAL LAW REGULATION**

**Zhukovska Kateryna Olehivna**

a student of the Kryvyi Rih  
Professional College of Law  
of the National University  
"Odesa Law Academy"

**Bohatyrova Maryna Oleksandrivna**

Co-author a teacher-methodologist of the  
Kryvyi Rih Professional Law College of  
the National University "Odesa Law Academy",  
Kryvyi Rih, Ukraine

**Introductions.** Ukraine recognises and guarantees human and civil rights and freedoms in accordance with the universally recognised principles and norms of international law. With this in mind, the right to life of every person and its protection form the basis of humanistic activities of society and the state. That is why the state must protect human life, guaranteeing the exercise of the right to life. In recent years, the national criminal law science has seen positive trends in expanding the scope of research related to the implementation of the state policy of counteracting criminal manifestations related to encroachment on human life. Among the crimes of this category, a special place is occupied by such a crime as incitement to suicide (Article 120 of the Criminal Code of Ukraine). The problem of qualifying incitement to suicide causes certain difficulties in law enforcement. This is especially true when it comes to establishing a causal link between the perpetrator's actions (inaction) and the victim's suicide (attempted suicide), establishing guilt, and distinguishing the crime under Article 120 of the CCU from related crimes: murder (Article 115 of the CCU) and torture (Article 127 of the CCU).

Problems may also arise when distinguishing between incitement to suicide as a general norm and similar but special *corpus delicti*, for example, under Article 137 of the CCU "Improper performance of duties to protect the life and health of children".

**The aim of the work.** The purpose of the study is to provide a comprehensive criminal law study of the issues of criminal liability for incitement to suicide and to formulate, on this basis, scientifically sound proposals for improving the relevant provisions of the Criminal Code of Ukraine and enhancing the effectiveness of criminal law application. The object of the study is criminal law relations arising in the area of criminal law protection of life and health of a person. The subject of the study is the criminal law characteristics of driving to suicide.

**Materials and methods.** We analysed the current legislation, compared it with the legislation of other states, and drew analogies with the experience of other countries.

**Results and discussions.** Criminal liability for "other actions that facilitate suicide" should be retained, as such a definition of the objective side of the crime does not contradict the provisions of Articles 3, 27, paragraph 22, part 1, Article 92 of the Constitution of Ukraine. It is advisable for the Supreme Court of Ukraine to develop a conceptual and categorical apparatus that will clarify the concepts of "driving to suicide", "inducement", "assistance" and interpret the relevant definitions. We propose to: 1) to amend the current wording of Part 1 of Article 120 of the Criminal Code of Ukraine in line with the European experience (Article 143 of the Criminal Code of the Kingdom of Spain, Article 223-13 of the Criminal Code of the French Republic, Article 151 of the Criminal Code of the Republic of Poland, etc.), removing all methods of committing the crime; 2) to formulate Part 1 of Article 120 of the Criminal Code of Ukraine as follows: "driving to suicide or attempted suicide or other acts facilitating suicide shall be punishable..."; 3) supplement this article with a note to explain the concept of "other acts facilitating suicide"; 4) introduce additional qualifying features in part 2 of this article: a) commission of the crime by an official and b) by a group of persons. The form of guilt in relation to socially dangerous consequences should be taken into account when imposing punishment-different sentences should be imposed for driving to suicide or attempted suicide committed intentionally or negligently. It is proposed to supplement Article 120 of the Criminal Code of Ukraine with a part that would establish liability for

committing the acts provided for in part one of this article committed for mercenary motives. Driving to suicide or attempted suicide for mercenary motives is always committed with direct intent, as the perpetrator clearly realises that only in the event of the victim's suicide will he or she have a real opportunity to take possession of the victim's property, money, other material goods or get rid of any material dependence on the victim. A separate category of persons who may be considered victims of being driven to suicide are suicide bombers. Recruitment, training of a person, as well as the use of this person for the purpose of committing a suicidal terrorist act may be considered as a special form of incitement to suicide. It is proposed to supplement part two of Article 258-4 with the words "or with the use of a suicide bomber". In this case, a suicide bomber is a person who commits a terrorist act by sacrificing his/her life. The author argues the concept of formal construction of the crime under Article 120 of the Criminal Code of Ukraine. The crime will be considered completed from the moment of direct commission of the suicide act, regardless of the actual consequences (the suicide may not cause any harm to the health of the suicide).

**Conclusions.** Based on the above results, the following conclusions can be drawn: Criminal legislation in the area of incitement to suicide needs to be amended and the content of certain concepts should be specified.

#### **REFERENCES:**

1. Criminal Code of Ukraine. Verkhovna Rada of Ukraine; Code of Ukraine, Code, Law of April 5, 2001 No. 2341-III URL:<https://zakon.rada.gov.ua/laws/show/2341-14#Text> (accessed March 07, 2023) [in Ukrainian].

2. Науково-практичний коментар Кримінального кодексу України / Д.С. Азаров, В. К. Гришук, А. В. Савченко / за заг. ред. О. М. Джужі, А. В. Савченка, В. В. Чернея. Київ : Юрінком Інтер, 2016. 1064 с. Scientific and practical commentary on the Criminal Code of Ukraine / D. S. Azarov, V. K. Hryshchuk, A. V. Savchenko / for general ed. O. M. Juzhi, A. V. Savchenko, V. V. Chernyey. Kyiv: Yurinkom Inter, 2016. 1064 p.



3. Husak O. A. Qualification of suicide. Collection of scientific works "Actual problems of the state and law" - Vol. 16. - O.: Jurid. l-ra, 2002, - pp. 613-616
4. The Constitution of Ukraine of June 28, 1996. In: Bulletin of the Verkhovna Rada of Ukraine, No. 30, 1996. Art. 3. URL:[https://univd.edu.ua/general/publishing/konf/16\\_06\\_2017/pdf/36.pdf](https://univd.edu.ua/general/publishing/konf/16_06_2017/pdf/36.pdf) (accessed March 04, 2023) [in Ukrainian].
5. Scientific and practical commentary on the Criminal Code of Ukraine / edited by E. Melnyka, M. I. Havronyuk Kyiv: Legal Opinion, 2012. 1316 p
6. On judicial practice in cases of crimes against life and health of a person: Resolution of the Plenum of the Armed Forces of Ukraine dated March 7, 2003 No. 2. URL: <https://zakon.rada.gov.ua/laws/show/v0002700-03> (accessed March 01, 2023) [in Ukrainian].
7. Criminal Code of the Republic of Poland / edited by V.L. Menchinsky; translated into Ukrainian by V.S. Stanich Kyiv: OKK, 2017. 138 p
8. Kiriyenko V. O. Criminal law and criminological principles of preventing a person from committing suicide or attempting suicide: author's ref. thesis Ph.D. law Sciences: 12.00.08. Kharkiv: KhNUVS, 2017. 18 p.
9. Brown J. From Propaganda to Brainwashing. Harmondsworth, 1963. P. 105-106.
10. Heeringen van K., Hawton K., Williams M. (2000) Pathways to suicide: an integrative approach. In: K. Hawton, K. van Heeringen (Eds.)The International Book of Suicide and Attempted Suicide, John Wiley & Sons, Chichester, New York. P. 9-28.

# УСУНЕННЯ РОЗБІЖНОСТЕЙ В ЗАКОНОДАВСТВІ УКРАЇНИ ЩОДО ПРОВЕДЕННЯ АТЕСТАЦІЇ РОБОЧИХ МІСЦЬ ЗА УМОВАМИ ПРАЦІ

**Артеменко Володимир Васильович**

аспірант кафедри

менеджменту та адміністрування

Національного університету «Чернігівська політехніка»

м. Чернігів

ORCID: 0009-0005-3929-2332

**Вступ** На сьогоднішній день в законодавстві про охорону праці існують певні розбіжності щодо проведення атестації робочих місць за умовами праці. Причини цього явища наступні застарілі підходи до охорони праці та наслідування старої радянської системи управління охороною праці.

**Нормативно-правова база проведення атестації робочих місць за умовами праці складається з:**

- Постанова КМУ від 1 серпня 1992 року «Про порядок проведення атестації робочих місць за умовами праці»;
- Методичні рекомендації для проведення атестації робочих місць за умовами праці, затверджені постановою Міністерства праці України № 41 від 1 вересня 1992 року;
- Типове положення Держкомпраці СРСР и Секретаріату ВЦРПС 03.10.1986 № 387/22-78 «Про оцінку умов праці на робочих місцях та порядок застосування галузевих переліків робіт, на яких можуть встановлювати доплати робітникам за умови праці»;
- Державні санітарні норми та правила «Гігієнічна класифікація праці за показниками шкідливості та небезпечності факторів виробничого середовища, важкості та напруженості трудового процесу», затверджені наказом МОЗ України № 248 від 08.04.2014;
- Інструкція із заповнення Карти умов праці під час проведення атестації робочих місць, затверджена МОЗ України 27.11.1992 № 06-41-48; - Порядок застосування Списків № 1,2 виробництв, робіт, професій, посад і

показників при обчисленні стажу роботи, що дає право на пенсію за віком на пільгових умовах, затверджений наказом Міністерства праці та соціальної політики України № 383 від 18 листопада 2005 року.- та ін.

**Ціль роботи** Надання пропозицій щодо оновлення усунення розбіжностей в законодавстві щодо проведення атестації робочих місць за умовами праці, з метою якісного проведення атестації робочих місць та переходу на європейські підходи до охорони праці.

**Матеріали та методи** Автор тез використовував у своєму дослідженні законодавство України у сфері проведення атестації робочих місць за умовами праці та дані з відкритих джерел, для проведення ефективного та якісного аналізу розбіжностей в законодавстві щодо проведення атестації робочих місць.

**Результати та обговорення** Станом на сьогодні існує певна розбіжність між Законом України «Про охорону праці» та атестацією робочих місць за умовами праці. В ст. 13 Закону України «Про охорону праці» до роботодавця встановлюється вимоги, щодо проведення лабораторних досліджень умов праці, атестацій робочих місць на відповідність нормативно-правовим актам з охорони праці в порядку і строки, що визначаються законодавством, та за їх підсумками усунення небезпечних і шкідливих для здоров'я виробничих факторів. Тобто виходить так, що роботодавець повинен провести атестацію робочих місць за умовами праці і в результаті виявлення наявності на робочому місці шкідливих та небезпечних виробничих факторів він повинен їх усунути, адже створення безпечних умов праці є основним завданням роботодавця та держави в цілому.

Однак на практиці так відбувається далеко не завжди. Законодавством передбачені пільги та компенсації за роботу у шкідливих умовах праці, які встановлюються за результатами атестації робочих місць у разі підтвердження наявності шкідливих та небезпечних факторів на робочих місцях. Зокрема ст. 7 Закону України «Про охорону праці» передбачено, що працівники, зайняті на роботах з важкими та шкідливими умовами праці, безоплатно забезпечуються лікувально-профілактичним харчуванням, молоком або рівноцінними харчовими продуктами, газованою солоною водою, мають право на оплачувані

перерви санітарно-оздоровчого призначення, скорочення тривалості робочого часу, додаткову оплачувану відпустку, пільгову пенсію, оплату праці у підвищеному розмірі та інші пільги і компенсації, що надаються в порядку, визначеному законодавством. Тобто, на практиці, відбувається так, що роботодавець проводить атестацію робочого місця і у разі наявності шкідливих факторів надає йому пільги передбачені законодавством. З одного боку, тут все вірно, є небезпечний фактор – є відповідні пільги. Однак ці дві статті суперечать одна одній, стаття 13 встановлює вимогу, щодо усунення шкідливих та небезпечних факторів, а стаття 7 вимагає роботодавця надати компенсації та пільги за їх наявність, тобто у роботодавця існує вибір, або усунути шкідливі та небезпечні фактори або виплачувати за них пільги та компенсації.

Правильним був би наступний підхід: роботодавець проводить атестацію і у разі виявлення небезпечних та шкідливих факторів зобов'язується їх усунути, після чого роботодавець проводить повторну атестацію робочого місця тим самим підтверджуючи відсутність цих факторів на робочих місцях працівників. Працівники повинні працювати у безпечних умовах, а зараз роботодавець просто «відкупляється» від того, щоб створити безпечні умови праці наданням пільг та компенсації працівникам за роботу у шкідливих умовах і при цьому закон це йому дозволяє. І самим роботодавцям значно економічно вигідніше виплачувати компенсації працівникам, ніж усувати шкідливі фактори на підприємствах, бо часто для цього потрібно змінювати технологічні процеси. З метою усунення цих розбіжностей в законодавстві потрібно впровадити відповідні зміни та чітко прописати вимогу до роботодавців усувати шкідливі та небезпечні фактори на робочих місцях робітників.

До прикладу в країнах ЄС таке поняття, як атестація робочих місць відсутнє взагалі, однак існує вимога, щодо створення безпечних умов праці для працівників.

**Висновок** З метою реалізації державної політики спрямованої на створення безпечних умов праці необхідно:

- усунути з законодавства про охорону праці всі прогалини котрі

дозволяють роботодавцям лишити шкідливі та небезпечні фактори на робочих місцях працівників;

- встановити чіткі вимоги до роботодавців щодо усунення шкідливих та небезпечних факторів на робочих місцях працівників;

- перейти від пострадянської моделі управління охороною праці до сучасної європейської.

## **ФІНАНСОВА ВІДКРИТІСТЬ У ЦИВІЛЬНОМУ ПРОЦЕСІ: РОЛЬ ТРАНСПАРЕНТНОСТІ У ЗМЕНШЕННІ ВИТРАТ**

**Бабак Катерина Іванівна**  
здобувач вищої освіти 3 курсу  
Навчально-наукового інституту  
права та підготовки фахівців для підрозділів  
Національної поліції  
Дніпропетровського державного університету  
внутрішніх справ  
Науковий керівник:  
**Логінова Марина Вікторівна**  
викладач кафедри  
цивільного права та процесу  
Дніпропетровського державного університету  
внутрішніх справ, капітан поліції  
м. Дніпро, Україна

**Вступ.** Фінансова відкритість у цивільному процесі є важливим аспектом, який впливає на ефективність та економічну доцільність проведення правових процедур. Транспарентність у фінансових питаннях сприяє підвищенню довіри до системи правосуддя, запобігає корупції, а також сприяє зменшенню витрат, пов'язаних з цивільними справами.

Транспарентність у фінансових аспектах цивільного процесу дозволяє уникнути недоречних та надмірних витрат на адміністративні процедури. Коли всі фінансові транзакції відкриті та доступні для перевірки, стає можливим виявлення та усунення недоречних витрат, що може значно зменшити загальні витрати на проведення цивільних справ [1, с. 15].

**Мета роботи.** Завдяки транспарентності можна краще контролювати та раціоналізувати використання фінансових ресурсів у цивільному процесі. Чітка видимість фінансових операцій дозволяє ідентифікувати області, де можна зменшити витрати або оптимізувати використання ресурсів, що призведе до економії коштів для всіх сторін, що беруть участь у процесі. Фінансова відкритість підвищує рівень довіри громадян до системи цивільного

правосуддя. Коли сторони справи мають можливість відстежувати фінансові транзакції та витрати, вони переконуються в справедливості та прозорості процесу, що сприяє їхній більшій активності та дотриманню правових норм [4, с. 47]. Транспарентність у фінансових питаннях є ефективним інструментом для запобігання корупції та нечесних практик у цивільному процесі. Вона ускладнює можливість неправомірного втручання у фінансові операції та створює умови для виявлення та покарання порушників закону.

У вирішальний момент зміни у юридичній сфері виникає питання про ефективність та прозорість судових процесів. У світлі цих викликів проведення фото- і кінозйомки, відео-, звукозапису на судових засіданнях, та їх транслявання, стає значущим засобом, спрямованим на забезпечення принципу гласності у цивільному процесі. У цьому науковому тексті ми розглянемо роль цих практик у забезпеченні прозорості та ефективності судових процесів, особливості їхнього застосування в Україні, а також важливість дотримання етичних стандартів у їх використанні [3, с. 26].

**Матеріали та методи.** Проведення фото- і кінозйомки, відео-, звукозапису на судових засіданнях, та їх транслявання має на меті забезпечення прозорості та об'єктивності у цивільному процесі. Ці практики дають можливість не лише присутнім на судовому засіданні особам ознайомитися з ходом процесу, а й створюють можливість для широкої громадськості спостерігати за роботою суду [2, с. 68].

Принцип гласності передбачає три форми отримання інформації з залу суду: а) безпосереднє сприйняття інформації в залі суду і право фіксувати її різними засобами; б) сприйняття інформації про судовий процес за допомогою ЗМІ; в) ознайомлення із судовим рішенням за допомогою офіційного реєстру судових рішень в мережі Інтернет. Українське законодавство передбачає можливість фіксації судового процесу за допомогою технічних засобів. Проте, необхідно враховувати, що фіксація судового засідання за допомогою технічних засобів є викликом для дотримання етичних норм та збереження принципу об'єктивності.

**Результати та обговорення.** Засоби масової інформації мають відігравати важливу роль у відображенні судових процесів, але використання їхньої технічної апаратури повинно бути обмеженим заради збереження об'єктивності та недопущення впливу на хід судового процесу. У своїй діяльності ЗМІ повинні дотримуватися високих стандартів етики та відповідальності. Важливо забезпечити баланс між правом громадськості на інформацію та збереженням права на справедливий судовий розгляд для всіх сторін процесу [1, с. 25]. Використання технічних засобів для фіксації та транслявання судових засідань є важливим засобом забезпечення прозорості та гласності у цивільному процесі. Проте, необхідно дотримуватися високих стандартів етики та відповідальності, щоб зберегти об'єктивність та справедливість у судочинстві.

**Висновки.** Фінансова відкритість у цивільному процесі відіграє важливу роль у зменшенні витрат та підвищенні ефективності правових процедур. Шляхом забезпечення прозорості та доступності фінансової інформації вдається досягти більшої економічної доцільності, справедливості та довіри до системи правосуддя, що має важливе значення для розвитку правової держави та захисту прав громадян.

#### **СПИСОК ВИКОРИСТАНИХ ДЖЕРЕЛ:**

1. Андронов І. В. Транспарентність судової влади в умовах діджиталізації цивільного судочинства. Нове українське право 2021. С. 127-133.
2. Бурова К. Д. Договірні конструкції рамкового договору та договору з відкритими умовами у цивільному праві України. 2018.
3. Овчар О. А. Формування фінансових ресурсів суб'єктів господарювання у відкритій економіці України. Дис. на здоб. наук. ст. докт. філос. за спец.
4. Цивільний процесуальний кодекс України : Кодекс України, Закон від 18.03.2004 № 1618-IV. Верховна Рада України. Київ: ВВРУ, 2004. № 40, 41, 42. Ст. 492.



# СПАДКОВІ ПРАВА ІНОЗЕМНИХ ГРОМАДЯН В УКРАЇНІ

**Барабаш Алла Григорівна,**

канд. юрид. наук, доцент

**Костюченко Наталія Дмитрівна,**

студентка

Національного університету «Чернігівська політехніка»

м. Чернігів, Україна

**Вступ. / Introductions.** Глобалізація та підвищення мобільності населення все більше сприяють активізації міграційних процесів у світі. Так, громадяни України виїжджають за кордон на постійне місце проживання або тимчасово з метою працевлаштування. Водночас, в Україну приїжджають іноземні громадяни для роботи, інвестування, навчання чи з іншою метою. Це призводить до того, що чимало іноземців стають власниками майна в Україні та потребують захисту своїх спадкових прав. Тому питання реалізації спадкових прав іноземців набуває великого практичного значення і вимагає детального дослідження.

**Мета роботи. / Aim.** Метою дослідження є визначення особливостей правового регулювання спадкових відносин іноземних громадян в Україні.

**Результати та обговорення. / Results and discussion.** Загалом, після смерті фізична особа припиняє існування, проте цивільні правовідносини, учасником яких вона була, не припиняються та переходять до інших осіб - її спадкоємців. Такий перехід від померлої особи до інших осіб внаслідок її смерті називається спадкуванням. Відповідно до ст. 1216 Цивільного кодексу України (далі-ЦКУ) спадкуванням є перехід прав та обов'язків (спадщини) від фізичної особи, яка померла (спадкодавця), до інших осіб (спадкоємців) [1].

Цивільне законодавство чітко регламентує, що спадкоємцями за заповітом і за законом можуть бути фізичні особи, які є живими на час відкриття спадщини, а також особи, які були зачаті за життя спадкодавця і народжені живими після відкриття спадщини [1]. При цьому аналізуючи ст. 24 ЦКУ, можна дійти, що не лише громадяни України, але й іноземці та особи без

громадянства можуть бути суб'єктами спадкових правовідносин. Тобто іноземці та особи без громадянства так само можуть бути спадкоємцями як за законом, так і за заповітом.

Відповідно до ст. 1 Закону України «Про правовий статус іноземців та осіб без громадянства» іноземцем є особа, яка не перебуває у громадянстві України і є громадянином (підданим) іншої держави або держав. У свою чергу іноземцем та особою без громадянства, які перебувають на території України на законних підставах є іноземцем та особою без громадянства, які в установленому законодавством чи міжнародним договором України порядку в'їхали в Україну та постійно або тимчасово проживають на її території, або тимчасово перебувають в Україні [2].

Правоздатність іноземних громадян, як правило, визначається згідно із законодавством країни, в якій вони перебувають. В Україні до іноземців застосовується принцип національного режиму, тобто вони мають такий самий обсяг правоздатності, що й громадяни України. Відповідно до ст. 26 Конституції України (далі-КУ) іноземці та особи без громадянства, що перебувають в Україні на законних підставах, користуються тими самими правами і свободами, а також несуть такі самі обов'язки, як і громадяни України, - за винятками, встановленими Конституцією, законами чи міжнародними договорами України [3].

Також варто зазначити, що норми Конституції закріплюють право кожного володіти, користуватися та розпоряджатися своїм майном, а також результатами своєї інтелектуальної, творчої діяльності. З цього можна зробити висновок, що держава закріплює право власності не тільки за власними громадянами, а й за іноземцями, хоча й обмежено. Так, іноземні особи обмежені у набутті у власність природних ресурсів. Проте здатність бути спадкоємцем є складовою правоздатності будь-якої фізичної особи. Ця здатність зберігається за людиною все її життя, незалежно від громадянства.

Однак, слід наголосити, якщо особа, якій належало майно в Україні, на момент смерті проживала на території іноземної держави, то місце відкриття

спадщини визначається відповідно до Закону України «Про міжнародне приватне право». У такому випадку застосовуються колізійні норми цього Закону для з'ясування, законодавство якої країни має застосовуватися до спадкування такого майна. Згідно ст. 70 вищезазначеного Закону спадкові відносини регулюються правом держави, у якій спадкодавець мав останнє місце проживання, якщо спадкодавцем не обрано в заповіті право держави, громадянином якої він був. При цьому спадкування нерухомого майна регулюється правом держави, на території якої знаходиться це майно, а майна, яке підлягає державній реєстрації в Україні, - правом України (ст. 71) [4]. На наш погляд, Закон України «Про міжнародне приватне право» встановлює три типи колізійних прив'язок щодо регулювання спадкових відносин за участі іноземців: «*lex voluntatis*» (право спадкодавця обрати в заповіті застосовне право), «*lex domicilii*» (право держави останнього місця проживання спадкодавця), «*lex rei sitae*» (право держави на території якої знаходиться або зареєстроване спадкове майно).

Згідно із законодавством України, строк для прийняття спадщини іноземцями становить 6 місяців з моменту відкриття спадщини. У цей період спадкоємці мають особисто або через представників подати заяву про прийняття спадщини до нотаріальної контори за останнім місцем проживання спадкодавця. Місцем відкриття спадщини є останнє місце проживання спадкодавця, якщо місце проживання спадкодавця невідоме, місцем відкриття спадщини є місцезнаходження нерухомого майна або основної його частини, а за відсутності нерухомого майна - місцезнаходження основної частини рухомого майна (ст. 1221 ЦКУ) [1]. Якщо спадкоємці-іноземці відсутні за місцезнаходженням спадщини, вони подають заяву щодо прийняття спадщини до посольства чи консульства України за кордоном. У разі неподання заяви у встановлений термін вважається, що спадщина не прийнята.

**Висновки. / Conclusions.** Отже, іноземні громадяни мають право бути суб'єктами спадкових правовідносин в Україні як за заповітом, так і за законом нарівні з громадянами України. Іноземці користуються національним режимом,

тобто мають такий самий обсяг прав та обов'язків, що й громадяни України.

Порядок спадкування іноземцями майна в Україні регулюється як матеріально-правовими нормами національного законодавства, так і колізійними нормами міжнародного приватного права. Зокрема, застосовуються такі колізійні прив'язки як «lex voluntatis», «lex domicilii» та «lex rei sitae».

### СПИСОК ЛІТЕРАТУРИ

1. Цивільний кодекс України від 16.01.2003 № 435-IV. Дата оновлення: 30.01.2024. URL: <https://zakon.rada.gov.ua/laws/show/435-15/ed20240130#Text> (дата звернення 26.02.2024).

2. Про правовий статус іноземців та осіб без громадянства: Закон України від 22.09.2011 № 3773-VI. Дата оновлення: 28.06.2023. URL: <https://zakon.rada.gov.ua/laws/show/3773-17/ed20230628#Text> (дата звернення 26.02.2024).

3. Конституція України від 28.06.1996 № 254к/96-ВР. Дата оновлення: 01.01.2020. URL: <https://zakon.rada.gov.ua/laws/show/254к/96-вр/ed20200101#Text> (дата звернення 26.02.2024).

4. Про міжнародне приватне право: Закон України від 23.06.2005 № 2709-IV. Дата оновлення: 23.12.2022. URL: <https://zakon.rada.gov.ua/laws/show/2709-15#n294> (дата звернення 26.02.2024).

## **МІСЦЕ КРИМІНАЛЬНОГО ПРАВОПОРУШЕННЯ «ПРИТЯГНЕННЯ ЗАВІДОМО НЕВИННОГО ДО КРИМІНАЛЬНОЇ ВІДПОВІДАЛЬНОСТІ» СЕРЕД КРИМІНАЛЬНИХ ПРАВОПОРУШЕНЬ ПРОТИ ПРАВОСУДДЯ**

**Білянкін Андрій Вікторович,**  
курсант II курсу факультету  
підготовки фахівців для підрозділів кримінальної поліції  
Дніпропетровського державного  
університету внутрішніх справ Науковий керівник:  
**Чорна Аліна Геннадіївна,**  
капітан поліції,  
старший викладач кафедри  
кримінального права та кримінології  
Дніпропетровського державного  
університету внутрішніх справ

**Вступ.** Кримінальне правопорушення «притягнення завідомо невинного до кримінальної відповідальності» є одним з найнебезпечніших злочинів проти правосуддя. Його суть полягає у свідомому та неправомірному притягненні особи до кримінальної відповідальності за злочин, якого вона не вчинила. Цей злочин завдає шкоди не лише конкретній людині, але й усьому суспільству, підриваючи довіру до правосуддя.

Злочин «притягнення завідомо невинного до кримінальної відповідальності» передбачений ст. 372 Кримінального кодексу України (далі-КК України). Він відноситься до категорії злочинів проти правосуддя, а саме до групи злочинів, що посягають на діяльність органів досудового розслідування.

Притягнення завідомо невинного до кримінальної відповідальності (ст. 372 КК) має прямий зв'язок із статтею 62 Конституції України особа вважається невинуватою у вчиненні злочину і не може бути покарана, доки її вину не буде доведено в законному порядку і підтверджено вироком суду [1, с. 286].

Притягнення до кримінальної відповідальності невинних є складною

проблемою, яка порушує основи правосуддя та підриває довіру громадян до системи правосуддя. Це може статися через недбалість або зловживання владою з боку правоохоронних органів чи прокуратури, політичний тиск або навіть системні недоліки в правовій системі.

Цьому явищу може сприяти ряд факторів. Недостатня підготовка правоохоронців, висока корумпованість правоохоронних органів, політичний тиск і вплив, а також недостатній контроль з боку суспільства можуть стати причинами для притягнення невинних до відповідальності.

Основний безпосередній об'єкт цього кримінального правопорушення поділяється за структурою на такі обов'язкові складові: встановлені відносини з громадськістю, які забезпечують функціонування органів слідства, попереднього розслідування та прокуратури з метою притягнення осіб до кримінальної відповідальності відповідно до Конституції України та кримінально-процесуального права; предмет злочину (вирішення питання про обвинувачення особи); потерпілий від злочину, який має наступні ознаки: 1) особа є невинною у вчиненні злочину, за яким її обвинувачують; 2) отримання обвинуваченим незаконного процесуального статусу [2, с. 54-57].

Аналізований склад злочину характеризується формальними ознаками, оскільки його суспільно небезпечні наслідки не включені до положень Особливої частини Кримінального кодексу України як обов'язкова складова.

Суб'єктом кримінального правопорушення, передбаченого статтею 372 Кримінального кодексу України, є особа зі спеціальним статусом: слідчий (в тому числі слідчий прокуратури, слідчий правоохоронних органів, слідчий служби безпеки), керівник слідчого відділу (який може бути співвиконавцем). До прийняття відповідних законів (з дотриманням статті 121 Конституції України) прокурор, який виконує обов'язки слідчого, може бути безперечно невинним у справі, за якою його притягують до кримінальної відповідальності. З урахуванням цих факторів, на наш погляд, до положень частини 1 статті 372 Кримінального кодексу України не слід включати прокурора як окремого суб'єкта зазначеного злочину [3, с. 102].

Суб'єктивна сторона цього злочину полягає у прямому умислі особи на приведення завідомо невинного у кримінальну відповідальність, а також в необережному ставленні до можливих наслідків цієї дії, що може призвести до серйозних наслідків, таких як смерть, тяжкі тілесні ушкодження, травми або майнова шкода. Це визначає форму вини [4, с. 57–60].

Проблема кваліфікації цього злочину полягає у важкості доведення умислу та мети винного. На практиці також виникають ситуації, коли цей злочин неправомірно класифікується як свідоме подання хибної інформації, свідоме висловлення хибних висновків експерта або підробка доказів.

Злочин «притягнення завідомо невинного до кримінальної відповідальності» є серйозним злочином, який завдає шкоди не лише конкретній людині, але й усьому суспільству. Для його ефективного розслідування та притягнення винних до відповідальності необхідно удосконалювати законодавство та практику його застосування [5, с. 73-96].

**Висновки.** Отже, притягнення завідомо невинних осіб до кримінальної відповідальності є серйозною загрозою для справедливості та довіри до правосуддя. Ця проблема підриває основи демократичного суспільства та правової держави.

Для подолання цього явища необхідно вжити комплексних заходів, які включатимуть в себе реформи в сфері правоохоронної діяльності, зміцнення незалежності судової системи, вдосконалення професійної підготовки правоохоронців, а також посилення контролю за їхньою діяльністю.

Крім того, важливо забезпечити доступ до справедливого судового процесу для всіх громадян, а також підтримувати та розвивати механізми громадського контролю за діяльністю правоохоронних органів.

## СПИСОК ВИКОРИСТАНИХ ДЖЕРЕЛ

1. Дудоров Олександр. Кримінально-правові проблеми сучасної України (вибрані праці). Київ: Ваіте, 2022. – 632 с.
2. Злочини проти правосуддя : навч. посіб. За заг. ред. проф.

В. І. Борисова, проф. В. І. Тютюгіна. Х. : Нац.юрид. акад. України, 2011. 155 с.

3. Кузнецов В. В. Кримінальна відповідальність за притягнення як обвинуваченого завідомо невинуватої особи: Монографія. За заг. ред. д.ю.н., проф. В. І. Шакуна; Передмова Г. О. Усатого. Ужгород: ЗакДУ, 2011. 284 с.

4. Сийплові М. В. Притягнення завідомо невинного до кримінальної відповідальності за новим кримінальним процесуальним законодавством України. Науковий вісник Ужгородського національного університету. Серія: Право. – 2014. – Вип. №24. – Т. 4. – С. 57–60.

5. Опанасенко В. І. Злочини проти встановленого порядку збирання та фіксування доказів у системі злочинів проти правосуддя. Право і громадянське суспільство. 2016. № 1. С. 73-96.



## ГЕНОЦИД

**Гнатенко Олександр Олегович,**  
курсант 2 курсу факультету  
підготовки фахівців для підрозділів  
кримінальної поліції  
Дніпропетровського державного  
університету внутрішніх справ  
Науковий керівник:  
**Чорна Аліна Геннадіївна,**  
капітан поліції,  
старший викладач кафедри  
кримінального права та криминології  
Дніпропетровського державного  
університету внутрішніх справ

**Вступ.** Геноцид – це страшне явище, яке вражає глибоко коріннями людської історії. Цей термін виник в результаті жорстоких подій двадцятого століття, але його сутність перетинає віддалені епохи та різноманітні культури. Геноцид визначається як систематичне винищення або позбавлення прав людей, що належать до певної групи національності, раси, релігії чи іншої ідентифікаційної категорії. Ця страшна практика наводить на думку про моральне та етичне вимірювання людської діяльності та суспільства в цілому.

Поняття "геноцид" використовується для оцінки подій минулого і сьогодення, проте воно залишається одним з найбільш суперечливих з політико-правової та міжнародно-правової точок зору. Політики-популісти та автократи часто маніпулюють цим терміном для досягнення своїх цілей, що робить його використання ще складнішим.

Нормативно-правове визначення терміну "геноцид" з'явилося в "Конвенції про запобігання злочину геноциду і покарання за нього" 1948 року [1]. У статті II цієї конвенції геноцид описується як дії, спрямовані на повне або часткове винищення національної, етнічної, расової або релігійної групи. Сюди входить вбивство членів групи, заподіяння серйозних тілесних ушкоджень або розумового розладу, намірене створення умов для фізичного винищення групи,

заходи, спрямовані на запобігання народженню дітей у групі, та насильна передача дітей з однієї групи в іншу. Це визначення широке, охоплює як фізичні та психічні аспекти, так і систематичне створення умов, які можуть вести до винищення групи.

Геноцид, схожий на вбивство, але виявляючи більшу ступінь систематизації та широти, є яскравим прикладом, наскільки крихке та вразливе суспільство може бути перед недоліками людської моралі. Однією з найбільш відомих трагедій, що отримала характеристику геноциду, є Голокост під час Другої світової війни, коли нацисти винищили мільйони євреїв. Цей жахливий епізод став важливим кроком у визначенні геноциду та приверненні уваги світу до необхідності запобігання подібним катастрофам у майбутньому [2].

Геноцид – це не тільки випадок масового фізичного винищення, але й систематичне порушення прав людини та її гідності. Зазначимо, що це може включати позбавлення основних соціальних, економічних та політичних прав, що призводить до морального та фізичного виснаження жертв. Російська військова агресія проти України, яка триває з 20 лютого 2014 року, набула нових форм і розмірів.

24 лютого 2022 року, президент рф путін оголосив про розпочаток так званої "спеціальної військової операції" проти України. Проте фактично він здійснив повномасштабне агресивне вторгнення в Україну.

Цілі цієї агресивної військової кампанії рф розширилися. На відміну від боротьби лише з українською армією, російська військова «машина» тепер спрямована проти українського народу, руйнуючи та вбиваючи мирне населення, цивільні будинки та інфраструктуру. Неспростовна гуманітарна криза, неперестанні порушення прав людини і злочини, що висвітлюються кожного дня, свідчать про справжні мети і наміри жахливої російської військової агресії проти України.

Жахливі сцени великої кількості цивільних жертв та широкомасштабних руйнувань у звільнених від російської окупації містах, таких як Буча, Ірпінь, Гостомель, Макарів, Мощуни, Чернігів, Охтирка. Практично повністю

зруйновані Маріуполь та міста на сході України. Сотні мін і вибухівок, залишених серед будинків мирних мешканців як "сюрпризи" від російських військ. Пошкоджені безліч інфраструктурних та промислових об'єктів, зерносховища, нафтобази, підприємства. Примусові депортації громадян України на територію рф, фільтраційні табори, переслідування мирного населення – це геноцид! Це напад не лише на український народ, а й на демократичні стандарти і свободу, яку прагне зберегти цивілізований світ [3].

Безперечно, у 2024 році питання визнання геноциду українського народу на світовому рівні та його висвітлення та обґрунтування стає однією з найбільш актуальних та емоційно забарвлених проблем. Ситуація в Україні, де військові злочини проти мирного населення стають частиною щоденної реальності, підсилює необхідність глибшого осмислення та аналізу цього надзвичайно важливого питання.

Наступне вимагає об'єктивного підходу до проблеми геноциду, коли емоції втрат та смертей поступово відступлять на другий план, аналіз збереться на основі об'єктивних фактів і документів. Хоча біль втрат може важко впоратися із нею, важливо провести ретельне дослідження цього питання як символічної та практичної необхідності.

**Висновки.** Кожен крок у дослідженні геноциду сьогодні має велике символічне значення, нагадуючи про страждання та жертви, і водночас має практичне значення у визначенні та притягненні до відповідальності винуватців цих злочинів. Спроба висвітлення правдивої картини геноциду на міжнародному рівні може сприяти визнанню прав людини та запобіганню подібним трагедіям у майбутньому.

## СПИСОК ВИКОРИСТАНИХ ДЖЕРЕЛ

1. Конвенції про запобігання злочину геноциду і покарання за нього від 5 грудня 1948 р. Верховна Рада України. Законодавство України. URL: <http://www.preventgenocide.org/ua/konventsia.htm>
2. Що таке геноцид? Правовий вимір. Transparency International. 8

липня 2022 р. URL: <https://cutt.ly/3BJ3zUm>

3. Таволжанська Ю. С., Сорока Є. Є. Питання геноциду українського народу у ході збройної агресії росії проти України. Modern research in world science. Proceedings of IV International Scientific and Practical Conference Lviv, Ukraine 10-12 July 2022. SPC – Sciconf.com.ua, Lviv, Ukraine. 2022. 1161 p. Pp. 1146-1148.

# СТРАХУВАННЯ ІНВЕСТИЦІЙ В УМОВАХ ВОЄННОГО СТАНУ

Дзюбенко Софія Дмитрівна,

Студентка

Київський національний університет імені Тараса Шевченка

м. Київ, Україна

**Вступ.** Сьогодні, в умовах повномасштабної війни, страхування інвестицій від політичних ризиків є особливо актуальним для України, оскільки виступає додатковою гарантією для інвесторів при прийнятті рішення щодо інвестування. Страхування політичних ризиків (далі – «СПР») є запорукою підтримки економіки держави під час війни, а як наслідок, і у період повоєнного відновлення. За останні роки наша держава зробила чимало кроків для розвитку даного напрямку, зокрема у правовому полі. У зв'язку з цим, питання страхування інвестицій та запроваджені зміни потребують окремого дослідження.

**Мета роботи.** Метою даної роботи є дослідження сфери страхування інвестицій в умовах воєнного стану та висвітлення змін у правовому регулюванні інвестиційної діяльності у зв'язку із цим.

**Матеріали та методи.** Автором досліджено історію розвитку СПР та проведено аналіз останніх змін законодавства у сфері страхування інвестицій за допомогою діалектичного методу, методу аналізу та синтезу, формально-юридичного методу.

**Результати та обговорення.** СПР відрізняється від класичного комерційного страхування і захищає інвесторів від тих ризиків, які звичайні страхові поліси не покривають. У широкому розумінні, СПР є інструментом, який дозволяє зменшити та управляти ризиками, що виникають внаслідок несприятливих дій або бездіяльності урядів. До подій, які покриваються СПР у світі, відносять: війни, повстання, тероризм, націоналізацію та експропріацію активів урядом приймаючої країни, неможливість переказати іноземну валюту за межі приймаючої країни або конвертувати місцеву валюту в необхідну

іноземну валюту тощо. Сучасне СПР почало формуватися після Другої світової війни з метою сприяння інвестиціям за планом Маршалла. Більш ніж сорок років у сфері СПР переважали двосторонні інституції, такі як Корпорація приватних закордонних інвестицій США (OPIC), які належали національним урядам і діяли в інтересах національного приватного капіталу. Пізніше на ринок вийшли численні багатосторонні установи, такі як Багатостороннє агентство з гарантування інвестицій Світового банку (далі – «MIGA»), які здійснюють пом'якшення політичних ризиків у формі гарантій, часткового покриття ризиків, або кредитування своїх країн-членів. Ринок приватного СПР почав формуватися у 1970-х роках і стрімко зріс у 1990-х роках [1]. Сьогодні СПР здійснюється як приватними, так і в державними компаніями. Більшість державних провайдерів є національними експортно-кредитними агентствами (далі – «ЕКА»), які часто виступають посередниками між урядами та експортерами. ЕКА охоплюють як експортні кредити і торговельні операції, так і довгострокові інвестиції.

Варто зазначити, що раніше СПР, зокрема воєнних, у нашій державі не було затребуваним, а тому, даному питанню не приділялося достатньо уваги в рамках правового поля. Ситуація змінилася з початком повномасштабної війни в Україні. Наразі страхування від воєнних ризиків є ключовим фактором для залучення інвестицій в країну, а отже – для підтримки економіки. У зв'язку із цим, наша держава тісно співпрацює з іноземними партнерами, як з метою перейняття досвіду, так і для того, щоб заручитися підтримкою у даній сфері. Україна співпрацює з такими міжнародними організаціями як MIGA та Американська корпорація з фінансування міжнародного розвитку (далі-«DFC»). Сьогодні, як MIGA, так і DFC вже страхують інвестиції в Україну від воєнних ризиків. Так, у вересні 2023 року MIGA надало перші інвестиційні гарантії для приватних інвесторів в Україні. Гарантію суму 9,2 млн доларів США було надано на інвестицію та залучене фінансування для будівництва та експлуатації складського комплексу та супутньої інфраструктури в промисловому парку M10 у Львові. Враховуючи, що MIGA здійснює страхування лише іноземних інвестицій, гарантії отримала кіпрська компанія UIPH Ukrainian Industrial

Property Holding Limited (60% акцій якої належить українській інвестиційній компанії Dragon Capital) на її прями інвестиції та акціонерну позику у проект індустріального парку M10 Lviv Industrial Park на випадок воєнних ризиків та громадянських заворушень на період до 10 років [2].

Окрім розвитку співпраці з іноземними партнерами, Україна активно адаптує національне законодавство у сфері інвестування до сучасних воєнних реалій. Так, у листопаді 2023 року було прийнято Закон України № 3497-IX [3], яким внесено зміни до Закону України «Про фінансові механізми стимулювання експортної діяльності» (далі – «Закон») [4] щодо страхування інвестицій від воєнних ризиків. Відповідно до внесених змін, Експортно-кредитне агентство зможе страхувати інвестиції в Україні, хоча раніше ЕКА здійснювало страхування інвестицій лише з України. Законом було розширено сферу діяльності ЕКА на страхування прямих інвестицій та інвестиційних кредитів, спрямованих на розвиток експортоорієнтованих підприємств.

ЕКА може провадити діяльність із страхування, перестраховування та надання гарантій, що включає, зокрема: страхування та перестраховування експортних кредитів, а також страхування та перестраховування від воєнних та/або політичних ризиків кредитів українських суб'єктів господарювання, пов'язаних з інвестиціями у створення об'єктів та інфраструктури, необхідних для розвитку переробної промисловості та експорту товарів (робіт, послуг) українського походження; страхування та перестраховування прямих інвестицій з України, а також страхування та перестраховування прямих інвестицій в Україну від воєнних та/або політичних ризиків [4].

Варто звернути увагу на те, що Законом передбачаються поняття «політичні ризики» і «воєнні ризики». У даному аспекті слід зазначити наступне. Аналізуючи практику найбільших світових гравців на страховому ринку, можна дійти висновку, що страхування політичних ризиків охоплює страхування від політичного насильства (political violence), яке, у свою чергу, включає страхування воєнних ризиків. Таким чином, вважаємо, що поняття «політичні ризики» є дещо ширшим і охоплює поняття «воєнні ризики». При

цьому, у Законі дані поняття розмежовані і не розглядаються у співвідношенні «частина і ціле».

Відповідно до прикінцевих положень Закону № 3497-IX, Кабінет Міністрів України у тримісячний строк з дня опублікування цього Закону має забезпечити прийняття постанови, що визначає перелік воєнних та політичних ризиків, а також умови та порядок страхування (перестраховування) таких ризиків при здійсненні видів діяльності Експортно-кредитного агентства [3]. На нашу думку, серед політичних ризиків потенційно можуть бути визначені експропріація, безпідставне відкликання ліцензій, неможливість конвертації валюти тощо. Серед воєнних ризиків – воєнний конфлікт, бойові дії, окупація, анексія тощо.

Враховуючи наведене, найближчим часом, хоча й обмежене коло інвесторів (зокрема, суб'єкти, які в результаті інвестування створюватимуть експортний потенціал), проте, все ж зможуть скористатися такими можливостями від ЕКА, як страхування міжнародних та національних прямих інвестицій в Україну, а також страхування кредитів, пов'язаних з інвестиціями, що є значним кроком нашої держави в рамках адаптації до сучасних воєнних реалій та надання необхідних гарантій інвесторам.

**Висновки.** Отже, сьогодні можливість страхування інвестицій від воєнних ризиків є не просто перевагою для залучення інвесторів, а необхідністю.

З початку повномасштабної війни наша держава зробила значні кроки у даному напрямку: починаючи від співпраці з іноземними партнерами, серед яких великі міжнародні організації MIGA та DFC, і закінчуючи адаптацією національного законодавства, зокрема, в аспекті розширення повноважень ЕКА на страхування та перестраховування від воєнних та/або політичних ризиків. Страхування інвестицій в Україні від воєнних ризиків вже розпочалося, а актуальність та розвиток даного питання лише набиратимуть обертів у сучасних умовах.



## СПИСОК ВИКОРИСТАНИХ ДЖЕРЕЛ

1. Political Risk Insurance. National Association of Insurance Commissioners : website. URL: <https://content.naic.org/cipr-topics/political-risk-insurance> (дата звернення: 26 березня 2024 р.)
2. MIGA Backs Industrial Park in Ukraine. Dragon Capital : website. URL: <https://dragon-capital.com/media/press-releases/miga-backs-industrial-park-in-ukraine/> (дата звернення: 26 березня 2024 р.)
3. Про внесення змін до Закону України «Про фінансові механізми стимулювання експортної діяльності» щодо страхування інвестицій в Україні від воєнних ризиків : Закон України від 22 листопада 2023 р. № 3497-IX. URL: <https://zakon.rada.gov.ua/laws/show/3497-20#Text> (дата звернення: 27 березня 2024 р.)
4. Про фінансові механізми стимулювання експортної діяльності : Закон України від 20 грудня 2016 р. № 1792-VIII. <https://zakon.rada.gov.ua/laws/show/1792-19#Text> (дата звернення: 27 березня 2024 р.)

## **ВИКОНАННЯ ОBOB'ЯЗКУ ЩOДО ЗАХИСТУ ВІТЧИЗНИ, НЕЗАЛЕЖНОСТІ ТА ТЕРИТОРІАЛЬНОЇ ЦІЛІСНОСТІ УКРАЇНИ**

**Дідковський Олександр Євгенович,**  
курсант II курсу факультету  
підготовки фахівців для підрозділі кримінальної поліції  
Дніпропетровського державного  
університету внутрішніх справ  
Науковий керівник:  
**Чорна Аліна Геннадіївна,**  
капітан поліції,  
старший викладач кафедри  
кримінального права та кримінології  
Дніпропетровського державного  
університету внутрішніх справ

**Вступ.** У сучасний час, Україна стикається з необхідністю захищати свою національну безпеку і територіальну цілісність від агресії з боку Російської Федерації. Ця агресія включає в себе різноманітні види нападів, такі як артилерійський обстріл, кібератаки, пропаганда тощо, спрямовані на державні установи, критичну інфраструктуру, навчальні заклади, приватний бізнес та житло українських громадян. Ці напади завдають шкоди національній безпеці України і безпосередньо порушують права та свободи громадян. У зв'язку з цим, кожна особа має право на самостійний захист усіх аспектів національної безпеки, які є необхідними для забезпечення прав і свобод громадян України, таких як конституційний лад, суверенітет, територіальна цілісність, обороноздатність тощо [1].

Сучасний конфлікт російської федерації (РФ) з Україною став приводом для появи різних актуальних кримінально-правових питань, які законодавець намагається вирішити шляхом прийняття відповідних нормативно-правових актів в короткі терміни. Закон України Про внесення змін до Кримінального кодексу України та інших законодавчих актів України щодо визначення обставин, що виключають кримінальну протиправність діяння та забезпечують

бойовий імунітет в умовах дії воєнного стану, що набрав чинності 21 березня 2022 року, Розділ VIII "Обставини, що виключають кримінальну протиправність дій" Кримінального кодексу України був доповнений статтею 43-1, яка стосується виконання обов'язку щодо захисту Вітчизни, незалежності та територіальної цілісності України. Ці нові кримінально-правові норми стали однією з важливих гарантій реалізації вищезазначених конституційних принципів [2].

Суть виконання обов'язку захисту Вітчизни, незалежності та територіальної цілісності України, яке передбачено в статті 43-1 Кримінального кодексу України (далі ККУ), полягає у законному завданні шкоди особам, які здійснюють збройну агресію проти України, та об'єктам, що підлягають кримінально-правовій охороні, в умовах воєнного стану або під час збройного конфлікту. Проте це не означає, що виконання цього обов'язку дозволяє особі, яка захищає Вітчизну, порушувати закон. Така особа має дотримуватись встановлених нормативно-правових умов, які описані в статті 43-1 КК України.

Завдання шкоди особам, які вчиняють збройну агресію проти України, а також об'єктам кримінально-правової охорони під час виконання обов'язку захисту Вітчизни, незалежності та територіальної цілісності України, є законним і сприяє громадській користі, за умови відповідності критеріям правомірності, передбаченим у статті 43-1 Кримінального кодексу України. Ці критерії можна умовно поділити на дві категорії: 1) умови, що описують обставини під час виконання обов'язку захисту Вітчизни, незалежності та територіальної цілісності України; 2) умови, що визначають межі захисних дій, тобто обсяг і характер захисних заходів [3].

Серед умов, які характеризують обстановку під час виконання обов'язку захисту Вітчизни, незалежності та територіальної цілісності України, необхідною є наявність: 1) воєнного стану або 2) періоду збройного конфлікту. Щодо умов, які визначають захисні дії, вони включають наступне: 1) обмеження захисту лише тих цінностей, які прямо визначені в статті 43-1 Кримінального кодексу України: Вітчизна, незалежність та територіальна

цілісність України; 2) відсутність ознак катування у заподіяній шкоді; 3) заборона застосування засобів ведення війни, що заборонені міжнародним правом, та порушення законів та звичаїв війни, передбачених міжнародними договорами, ратифікованими Верховною Радою України; 4) відповідність захисту рівню небезпеки агресії або умовам відсічі та стримування; 5) необхідність захисту з метою досягнення значної суспільно корисної цілі в конкретній ситуації повинна бути підтверджена, а також має відсутність загрози для життя інших осіб або ризику екологічних катастроф чи інших надзвичайних подій більшого масштабу.

У статті 43-1 Кримінального кодексу України не обмежено особу в виборі конкретних дій (чи бездіяльності), які вона може здійснити для захисту Вітчизни. Особа має право вчиняти будь-які дії, які вона вважає необхідними і достатніми для захисту України, з урахуванням вимог, встановлених у статті 43-1 КК України. Важливо підкреслити, що захист є правомірним навіть у випадку, коли його не вимагає негайне припинення або відвернення суспільно небезпечного посягання агресора. Особа має право на захист не лише з метою відвернення агресії іншої країни (зокрема Російської Федерації), але й з метою стримування такої агресії, включаючи попередження або відвернення відповідної агресії.

**Висновки.** На загальній основі власного аналізу кримінально-правових норм, що регламентують виконання обов'язку щодо захисту Вітчизни, незалежності та територіальної цілісності України, можна зробити наступні узагальнені висновки:

1. Загальна суть виконання саме цього обов'язку полягає у правомірному завданні шкоди особі, яка здійснює збройну агресію проти України, та об'єктам кримінально-правової охорони в умовах воєнного стану або в період збройного конфлікту. Проте це не означає, що особа, яка здійснює захист, може діяти поза межами закону. Вона повинна дотримуватись умов, визначених у статті 43-1 Кримінального кодексу України.

2. Завдання шкоди особі, що здійснює збройну агресію проти України,

або об'єктам кримінально-правової охорони під час виконання цього обов'язку є правомірним і сприяє громадській користі, за умови відповідності критеріям правомірності, передбаченим у статті 43-1 Кримінального кодексу України. Ці критерії можна розділити на дві групи: умови, що визначають обставини під час виконання обов'язку щодо захисту Вітчизни, незалежності та територіальної цілісності України, і умови, що встановлюють межі захисних дій.

### **СПИСОК ВИКОРИСТАНИХ ДЖЕРЕЛ:**

1. Карпець Т., Ворона Д., & Чорна А. (2024). ПРОБЛЕМАТИКА ЗЛОЧИНІВ ПРОТИ ЛЮДЯНОСТІ В УМОВАХ ВОЄННОГО СТАНУ. *Матеріали конференцій МЦНД*, (16.02.2024; Кременчук, Україна), 144–145.

2. Кримінальний кодекс України : Закон України від 05.04.2001 № 2341-III. Дата оновлення : 23.04.2022. URL: <https://zakon.rada.gov.ua/laws/show/2341-14#n1695> (дата звернення: 04.03.2024).

3. Кузнецов В. В., Сийплові М. В. Кримінально-правова характеристика виконання обов'язку щодо захисту вітчизни, незалежності та територіальної цілісності України. *Юридичний науковий електронний журнал*. 2022. № 4. С. 320–325.

# ОСОБЛИВОСТІ РЕГУЛЮВАННЯ ДОГОВОРУ ПОРУКИ ЯК СПОСОБУ ЗАБЕЗПЕЧЕННЯ ВИКОНАННЯ ЗОБОВ'ЯЗАНЬ ЗА РИМСЬКИМ ПРАВОМ

Дронський Артем Юрійович  
аспірант

Київський університет права Національна академія наук України  
м. Київ, Україна

**Вступ. / Introductions.** Інститут поруки у римському праві формувався та зростав разом із розвитком джерел римського права. Закони XII таблиць (*Lex duodecim tabularum*), Інституції Гая (*Institutiones*), звичаї (*mores*), царські закони (*Rex leges*), закони (*lex-leges*), постанови народних зборів, едикти магістратів, постанови сенату, стали передумовами появи окремих засобів забезпечення виконання зобов'язань, в тому числі поруки (*adpromissio*).

Вже на початку доби класичного римського права (17 р. до н.е. – 284 р.н.е.) порука вирізняється з-поміж інших засобів забезпечення (застава, завдаток, штрафна стипуляція) за спрямованістю, характером дії, суб'єктами тощо. Кодифікація римського права, проведена в результаті правової політики візантійського імператора Юстиніана I Великого (527 – 565 рр. н.е.), демонструє правове регулювання поруки у її найбільш довершеному стані, що має відображення у текстах римських класичних юристів та імператорських конституцій (Інституції та Дигести Юстиніана (*Corpus Juris Civilis*)). Впродовж усього періоду становлення римського права порука набуває численних форм та особливостей, кожна з яких має власну специфіку правового регулювання та шлях подальшого розвитку.

**Ціль роботи. / Aim.** Проаналізувати та дослідити основоположні засади регулювання договору поруки за римським правом та особливості її деяких форм та видів.

**Матеріали та методи. / Materials and methods.** Використані матеріали: *Lex duodecim tabularum*, *Corpus Juris Civilis*, *Institutiones*, підручник “Основи

римського приватного права” / В. І. Борисова, Л. М. Баранова, М. В. Домашенко та ін.; за заг. ред. В. І. Борисової, Л. М. Баранової. Харків: Право, Cesare Sanfilippo. Istituzioni di diritto romano. Rubbettino, Ємельянова Л. В. Система забезпечення зобов’язань у римському праві: Автореф. дис... канд. юрид. наук: 12.00.01 / Одеськ. нац. юр. акад. – Одеса, Дроздова Н. В. Договір про надання фінансових послуг у цивільному праві України: Дис... канд. юрид. наук: 12.00.03 / КНУ імені Тараса Шевченка. – К., Julius Baron. Abhandlungen aus dem römischen Zivilprozess. Scientia, The Institutes of Justinian. BOOK III. TITLE XX. Застосовані методи: порівняльний, спостереження, індукція.

Результати та обговорення. / Results and discussion. Виникненню поруки як способу забезпечення зобов’язань в Давньому Римі передувала так звана “кругова порука”, яка першочергово сформувалася як засіб управління та забезпечення явки сторін до суду. В даний, архаїчний, період становлення римського права (753 – 367 рр. до н.е.) широкого застосування порука набуває саме у процесуальному вимірі, відтак оформлюються різні відносини учасників процесу *legisactiones* зі специфічними цілями, зокрема виклик до суду (*in ius vocatio*), передача спірної речі на зберігання одній із сторін спору (*praedeslitisetvindiciarum*) тощо. Для участі в нагляді та виконанні адміністративно-судових зобов’язань залучається населення держави об’єднане в окремі групи (сім’я, рід, община тощо), а першими поручителями стають, скоріше, родичі боржника або відповідача. Передання в заставу конкретно визначеного громадянина (“заложництво”) здебільшого слугує більш надійним забезпеченням, ніж застава малоцінного рухомого майна, що є зрозумілим, з огляду на недостатню розвиненість інституту застави нерухомості на той час. До форм давньої кругової поруки всередині окремих суспільних груп можна було віднести: зобов’язання через помсту позивача (*Obligatio vindicis. Vindex*), що передбачала поручителя як особу, що віддає себе в руки кредитора в запоруку того, що боржник, якому загрожує помста кредитора через вчинений проти нього злочин, не заплатить відкупного; застава поручителя (*Vadimonium*).

Vas), що передбачала застосування системи поруки до манціпації; зобов'язання здобичі (Obligatiopraedis), що передбачала отримання кредитором права самостійно стягнути борг за рахунок майна поручителя або особи самого поручителя шляхом продажу, як правило у вигляді аукціону.

Для дійсності зобов'язання згодом стало не достатньо простої угоди осіб (sponsio), обов'язково повинна була бути тільки встановлена форма договору, завдяки якій виникало зобов'язання і мало повну юридичну силу. Такою формою стало укладення стипуляції (stipulatio), як одного з основних видів вербальних контрактів (verbis), що починалося із запитання кредитора до боржника: «Обіцяєш сплатити мені стільки-то?». Таке запитання і вважалось офертою. Форма оферти та спосіб її вираження, як правило, залежала від виду договору, на укладення якого вона була спрямована. Для того щоб пропозиція вважалась офертою, вона мала відповідати певним загальним вимогам закону, а саме – бути визначеною, доведеною до відома інших осіб (конкретних або невизначеного кола) та правильно ними сприйнята [1, 152]. У стипуляційний період римського права часів Імператора Юстиніана (527 – 565 рр. н.е.) вирізнялось три види поруки: fidejussio, constitutum debiti alieni та mandatum qualificatum, всі вони належали до категорії так званих вербальних зобов'язань, при цьому для кожного з них існувала певна стипуляційна формула (verborum obligationes).

Fidejussio, як найбільш пізня і досконала форма поруки за римським правом, стала більш новою формою adpromissio, могла застосовуватися у всіх видах зобов'язань, дія її була не обмежена в часі і могла передаватися у спадок [2, 221]. При цьому обов'язок поручителя не повинен був бути обтяжливішим ніж обов'язок головного боржника, а поручитель обмежувався тільки тим, що гарантував належне виконання зобов'язань боржником або відповідачем, що було достатньо і в інтересах кредитора (або позивача), і в інтересах самих поручителів. Поряд із fidejussio як правило досліджують більш ранні різновиди поруки, а саме sponsio та fidepromissio. Sponsor обіцяє, що кредитору буде надано те саме (idem dari), що обіцяв дати головний боржник, fidepromissor



обіцяє те саме, що й головний боржник, отже їх обіцянка направлена безпосередньо і прямо на самий зміст головного боргу, але не як обіцянка *fidejussor*'а на прийняття на себе відповідальності за головним зобов'язанням (*idem fide tua esse jubes*). Тому цілком логічно, що, саме завдяки своїй мобільності і універсальності, лише *fidejussio* як найбільш гнучка форма поруки збереглася до часів Юстиніана, тоді як *sponsio* і *fidepromissio* відійшли у минуле [3, 12].

*Constitutum debiti alieni*, за думкою багатьох науковців-цивілістів, відрізнялося від *fidejussio* тим, що тут встановлювалося нове і самостійне від старого зобов'язання. *Constitutum* створювало не кореальне, а солідарне зобов'язання, при цьому поручитель, який погасив борг, мав право регресного стягнення його з боржника. Даний вид поруки прийшов на заміну такого інструменту як *receptum argentari* або обіцянка міняйли (лихваря) сплатити відому суму третій особі за дорученням свого клієнта. Не дарма вважається, що така правова структура розроблена римлянами, стала попередницею сучасного банківського права.

*Mandatum qualiti catum* (*mandatum pecuniae credendae*) нерідко характеризують як “доручення надати кредит” або ж як “кредитне доручення”, що є консенсуальним договором, полягало у тому, що одна особа доручала іншій дати в кредит третій особі, за яку перша особа ручалася. Кредитне доручення істотно відрізняється від класичного римського договору *mandatum* тим, що це не простий, а подвійний договір, який об'єднував власне доручення (*mandatum*) і поруку, що слугувала засобом забезпечення належного виконання зобов'язань.

Протягом всього класичного (17 р. до н.е. – 284 р. н.е.) та післякласичного (284 р. н.е. – 476 р. н.е.) періоду у римському праві субсидіарний характер поруки не визнавався, по цій причині становище поручителя було досить не вигідним. З метою полегшення становища поручителів було введено ряд привілеїв. Зокрема, указом Юстиніана 535 р. н.е. *fidejussor*'у було надано *beneficium excusionis*, сенс якої в тому, що поручитель, якого кредитор притягує

до відповідальності, може вимагати, щоб останній спочатку спробував стягнути борг з головного боржника і тільки у випадку невдачі звертався до поручителя, в зв'язку із чим відповідальність поручителя набула субсидіарного характеру [4, 16]. Іншими вагомими привілеями були: *beneficium divisionis*, який у випадку наявності кількох поручителів давав можливість кожному з них вимагати, щоб кредитор пропорційно стягував борг зі всіх поручителів; *quandam societatem*, який полягав в тому, що якщо хтось з поручителів сплатив більше, ніж припадало на його частку, то він набував права вимагати повернення надлишку від інших поручителів; *beneficium cedendorum actionum*, суть якого в тому, що поручителю надавалося право вимагати, щоб кредитор передав йому свої позови проти головного боржника та інших поручників; *limitatio termini petit*, що встановлював обмеження строку вимог до поручителя та ін.

Здійснюючи загальну характеристику інституту поруки юстиніанівського періоду (527 – 565 рр. н.е.), Ю. Барон відзначав, що в першу чергу обов'язки поручителя визначалися угодою сторін. Якщо ж угода відсутня, то, за загальним правилом, поручитель відповідає так, як і головний боржник. З цього правила випливало наступне:

- недійсність головного боргу тягне за собою і недійсність поруки;
- у разі припинення головного боргу, за загальним правилом, припиняється і порука;
- заперечення головного боржника належать поручителю, за винятком заперечень особистого характеру, а також тих, заради яких і була видана порука;
- якщо зміст головного боргу в подальшому змінюється або розширюється (наприклад, внаслідок прострочення або вини головного боржника), то поручитель відповідає і за це [5, 134 - 135].

Останнє положення випливало з норм Інституцій Юстиніана: “фідейосорів не можна зобов'язати на суму, більшу за ту, яку винен боржник, за якого він поручився”. Щодо відповідальності співпоручителів, то вона

набирає чітко вираженого солідарного характеру: якщо є декілька фідеіусорів, то кожен з них зобов'язується в повному обсязі. Тому кредитор на свій розсуд може стягувати борг в повному об'ємі з будь-якого фідеіусора. (Інституції Юстиніана. III. XX. 4) [6].

**Висновки. / Conclusions.** Порука за римським правом була зобов'язальним правовідношенням, що виникало між кредитором за зобов'язанням і третіми особами, які могли зобов'язуватися нести відповідальність замість боржника, спільно з ним або після основного боржника у разі несплати їм боргу. У деяких випадках поручитель займав місце боржника і сам ставав таким; у певних випадках кредитор міг вимагати сплати, як від головного боржника, так і від поручителя, причому з вимогою він міг звернутися відразу до поручителя; у інших – кредитор міг вимагати сплати від поручителя тільки у тому випадку, якщо спроба стягнення боргу з основного боржника виявлялася невдалою, тобто мав місце субсидіарний характер відповідальності поручителя.

Зі всім своїм різномаяттям форм та підходів інститут поруки, який почав формуватися ще в ранньому римському праві, а остаточно склався вже в класичному римському праві, поступово набув визначального значення та найбільш широкого вжитку у господарських відносинах римлян. Порука використовувалась як спосіб забезпечення і зміцнення взагалі переважної більшості зобов'язань і договорів. Якщо деякі форми поруки залишились суто частиною історії в результаті розвитку суспільного ладу (“заложництво”), деякі перейшли у сферу публічного права ставши функціями держави (*in jus vocatio, praedeslitisetvindiciarum*), деякі розвинулись та стали частиною окремих видів зобов'язальних правовідносин (представництво, позика тощо), то більшість найбільш пізніх і досконалих форм (*fidejussio, constitutum debiti alieni, mandatum qualificatum*) глибоко укорінилися у римському праві та, здобуваючи поліпшень, привілеїв, стали базовим фундаментом, джерелом для розвитку інших способів забезпечення виконання зобов'язань, інститутів права у Давньому Римі.

## СПИСОК ВИКОРИСТАНИХ ДЖЕРЕЛ:

1. Основи римського приватного права : підручник / В. І. Борисова, Л. М. Баранова, М. В. Домашенко та ін.; за заг. ред. В. І. Борисової, Л. М. Баранової. Харків : Право, 2008. – 224 с.
2. Cesare Sanfilippo. Istituzioni di diritto romano. Rubbettino, 2002.-424 с.
3. Ємельянова Л. В. Система забезпечення зобов'язань у римському праві: Автореф. дис... канд. юрид. наук: 12.00.01 / Одеськ. нац. юр. акад. – Одеса, 2001. – 20 с.
4. Дроздова Н. В. Договір про надання фінансових послуг у цивільному праві України: Дис... канд. юрид. наук: 12.00.03 / КНУ імені Тараса Шевченка. – К., 2006. – 98 с.
5. Julius Baron. Abhandlungen aus dem römischen Zivilprozess. Scientia, 1986. – 750 с.
6. The Institutes of Justinian. BOOK III. TITLE XX: веб-сайт. URL: [https://www.gutenberg.org/files/5983/5983-h/5983-h.htm#link2H\\_4\\_0074](https://www.gutenberg.org/files/5983/5983-h/5983-h.htm#link2H_4_0074)

## **РОЛЬ ОРГАНІВ СИСТЕМИ МВС УКРАЇНИ У ЗАБЕЗПЕЧЕННІ МІЖНАРОДНОЇ ТА НАЦІОНАЛЬНОЇ БЕЗПЕКИ**

**Задорожній Назар Вікторович,**  
курсант 1 курсу  
Навчально-наукового  
інституту права та підготовки фахівців для підрозділів  
Національної поліції  
Дніпропетровського Державного університету  
внутрішніх справ  
Науковий керівник:  
**Король Катерина Сергіївна,**  
Викладач кафедри «Тактико-спеціальна підготовка»  
Дніпропетровського державного університету  
внутрішніх справ

У сучасних умовах глобалізації та швидкої трансформації соціально-політичного середовища, безпека стає однією з найбільш актуальних та складних проблем. Особливо важливою є роль органів внутрішніх справ (МВС) у забезпеченні як міжнародної, так і національної безпеки. В Україні, яка переживає складний період історичних змін та геополітичних викликів, це стає особливо актуальним питанням.

Основним завданням органів МВС у сфері міжнародної безпеки є забезпечення взаємодії з правоохоронними органами інших країн, боротьба з транснаціональною злочинністю та тероризмом. Для досягнення цих цілей необхідно налагоджувати ефективні механізми обміну інформацією та співпраці з міжнародними партнерами. Органи МВС України активно співпрацюють з міжнародними правоохоронними агентствами, такими як Інтерпол, Європол, іншими країнами та регіональними блоками для координації дій у боротьбі зі злочинністю та загрозами безпеці [1, с. 17].

У внутрішній сфері органи МВС забезпечують національну безпеку шляхом збереження громадського порядку, боротьби зі злочинністю, контролю за обмеженням доступу злочинців до зброї та боротьби з терористичними

загрозами. Це включає в себе розслідування злочинів, попередження їх вчинення шляхом проведення оперативно-розшукових заходів, а також забезпечення безпеки на масових заходах, важливих об'єктах і транспортних маршрутах.

Органи МВС мають ключове значення у виконанні функцій забезпечення національної безпеки в умовах збройного конфлікту на сході країни. Вони беруть активну участь у контролі за кордоном, захисті територіальної цілісності країни та забезпеченні безпеки громадян [3, с. 46].

Зокрема, органи МВС у взаємодії з іншими військовими та цивільними структурами здійснюють важливі заходи щодо недопущення незаконного переміщення зброї та бойової техніки через кордон, виявлення та ліквідацію нелегальних збройних формувань, а також забезпечення безпеки та стабільності на тимчасово окупованих територіях.

Участь працівників Національної поліції України (НПУ) у міжнародній миротворчій діяльності визначається як сукупність організаційно-правових заходів, спрямованих на охорону громадського порядку і безпеки на території, де проводяться миротворчі місії. Працівники НПУ, які відправляються на міжнародні миротворчі місії, є висококваліфікованими професіоналами, здатними працювати на рівні з будь-якою поліцейською організацією [2, с. 81].

Працівники НПУ, що беруть участь у міжнародному миротворчому русі, отримують можливість безпосереднього спостереження за практичною роботою поліцейських зарубіжних країн, обміну досвідом та оволодіння практичними навичками у різних напрямках і формах діяльності правоохоронних органів. Участь працівників НПУ в міжнародних миротворчих операціях сприяє налагодженню контактів з представниками поліції іноземних країн, вивченню їхніх робочих методів та систем, а також впровадженню цього досвіду у подальшу діяльність Національної поліції [4, с. 72].

Незважаючи на позитивні аспекти участі працівників НПУ в міжнародних миротворчих операціях, було виявлено й певні прогалини та недоліки. Наприклад, на місцях не завжди забезпечується рівноцінна заміна відправлених

працівників, що може впливати на результативність діяльності окремих підрозділів. Також відсутня система контролю за впровадженням отриманого досвіду, а також відсутня правова база, яка чітко визначала б статус та умови перебування працівників НПУ у довгостроковому закордонному відрядженні [2, с. 8].

До того ж, не проводяться комплексні дослідження миротворчого руху, як в Україні, так і за кордоном, що охоплювали б не лише питання відбору, підготовки та забезпечення участі працівників правоохоронних органів в міжнародному миротворчому русі, а й психологічний вплив такої участі на осіб, що беруть участь у міжнародних миротворчих місіях [2, с. 11]. Отже, участь українських поліцейських в міжнародних миротворчих операціях сприяє вивченню ефективних форм і методів діяльності поліції різних країн у боротьбі зі злочинністю. Проте для подальшого вдосконалення цієї діяльності необхідно звернути увагу на вищезазначені недоліки та розробити механізми їх вирішення.

У висновку, органи МВС України відіграють важливу роль у забезпеченні як міжнародної, так і національної безпеки. Їхня діяльність направлена на попередження та ліквідацію загроз безпеці, забезпечення правопорядку та захисту прав і свобод громадян. Розвиток ефективної системи співпраці з міжнародними партнерами та постійне вдосконалення внутрішніх механізмів безпеки є важливими завданнями для забезпечення стійкого розвитку України в умовах сучасних викликів та загроз.

### **СПИСОК ВИКОРИСТАНИХ ДЖЕРЕЛ:**

1. Бугайчук, К. Л. Безпекове середовище держави в контексті діяльності Міністерства внутрішніх справ України. 2023. С. 53
2. Голуб М. В. Деякі напрями використання міжнародного досвіду правоохоронними органами системи МВС України. 2022. С. 99.
3. Зінченко, Данил, Геннадій Звірянський. Сучасні підходи Національної поліції України до забезпечення громадського порядку і безпеки.

МВС України Харківський національний університет внутрішніх справ  
Науковий парк «Наука та безпека» Консультативна місія Європейського Союзу  
сучасні проблеми правового, економічного та соціального розвитку держави  
Тези доповідей XII Міжнародної науково-практичної конференції (м. Вінниця,  
1 грудня 2023 року) Вінниця 2023, 2023.

4. Рудой К. М. Адміністративно-правове забезпечення діяльності  
органів поліції України у міжнародних операціях з підтримання миру і безпеки.  
2020. С. 42.



## **ВИКОРИСТАННЯ ЗАСОБІВ ІНДИВІДУАЛЬНОГО ЗАХИСТУ У ДІЯЛЬНОСТІ ПОЛІЦЕЙСЬКОГО**

**Заїкін Данііл Анатолійович**

Курсант 1-го курсу Навчально-наукового  
інституту права та підготовки фахівців для  
підрозділів Національної поліції,  
Дніпропетровського державного  
університету внутрішніх справ  
Науковий керівник:

**Король Катерина Сергіївна**

Викладач кафедри  
Тактико-спеціальної підготовки,  
старший лейтенант поліції

Особиста безпека – це система організаційно-правових, тактико-психологічних, фізичних заходів, які дають змогу забезпечити збереження життя та здоров'я працівників підрозділів Національної поліції й підтримати високий рівень ефективності їхніх професійних дій [1, с. 19]. Особиста безпека поліцейського є важливим етапом у службовій діяльності поліції. До основних складових забезпечення особистої безпеки поліцейського входить саме засоби індивідуального захисту.

Засоби індивідуального захисту поліцейських (ЗІЗ) – це широкий спектр пристроїв та амуніції, які використовуються для захисту тіла, органів дихання, органів зору та слуху під час виконання службових повноважень поліції.

Відповідно до наказу Міністерства внутрішніх справ України «Про затвердження норм належності засобів індивідуального захисту, спеціальних приладів та спорядження для підрозділів Національної поліції України, які виконують завдання із запобігання та протидії правопорушенням, що пов'язані з порушенням правил чи незаконним поведінням з радіоактивними, хімічними, біологічними та ядерними матеріалами» від 07.07.2020 р. №511 до основних засобів індивідуального захисту працівників Національної поліції слід віднести: протигаз та два замінних фільтра до нього, два види захисного

костюма, рукавиці, захисні чоботи, медичні костюм та халат, бахіли, рушник, респіратор, фартух, захисні окуляри, захисна шапка, дозиметр та ін. [2].

Аналізуючи вищевказаний законодавчий документ, можемо класифікувати засоби індивідуального захисту:

1. Захист тіла: бронежилети та шоломи, захисні костюми та щитки, спеціальне взуття та рукавиці, що мають функцію захисту від вогнепальної зброї, холодної зброї та осколків, хімічних речовин.

2. Захист органів дихання: протигази та респіратори, ватно-марлеві пов'язки та фільтруючі маски, що мають функцію захисту поліцейського від отруйних газів, пилу, диму, бактерій.

3. Захист органів зору: захисні окуляри та маски, балістичні окуляри та щитки, що захищають від осколків та хімічних речовин.

4. Захист органів слуху: протишумові навушники та беруші, активні засоби захисту слуху, що захищають працівника поліції від зайвого шуму.

Застосування та використання засобів індивідуального захисту повинно відбуватись відповідно до вимог, а саме:

1. Правильний вибір засобів індивідуального захисту відповідно до виду та рівня ризику ситуації.

2. Перед застосування ЗІЗ обов'язкова перевірка на цілісність та працездатність засобу.

3. Дотримання правил носіння засобів індивідуального захисту, відповідно до вимог законодавства, що регулює дану сферу.

4. Чистка, дезінфекція та своєчасна заміна ЗІЗ.

Перед застосування ЗІЗ поліцейських повинен пройти відповідну підготовку щодо правильного застосування таких засобів, що включає в себе: теоретичні знання про ЗІЗ та їх застосування, практичні тренування з одягання, зняття та використання засобів індивідуального захисту та відпрацювання дій у небезпечних ситуаціях з використанням ЗІЗ.

Розглядаючи питання щодо проблематики застосування засобів індивідуального захисту, можемо зауважити, що на практиці ЗІЗ завдає

фізичний дискомфорт та обмеження рухів, зниження мобільності та спритності та психологічний вплив на сприйняття та реакцію.

Аналізуючи вищезазначене, можемо дійти висновку, що використання засобів індивідуального захисту є важливим фактором, що забезпечує безпеку поліцейського під час виконання службових обов'язків. Правильний підбір, догляд та використання ЗІЗ, а також постійна підготовка та тренування поліцейських дозволяють мінімізувати ризики, зберегти здоров'я та життя.

### **СПИСОК ВИКОРИСТАНИХ ДЖЕРЕЛ**

1. Забезпечення охорони праці та особистої безпеки в Національній поліції України : навч. посібник / кол. авт. ; за заг. ред. докт. юрид. наук, проф. В. Г. Грибана, канд. юрид. наук В. А. Глуховері. Дніпро : Дніпроп. держ. ун-т внутр. справ ; Ліра ЛТД, 2017. С. 19.

2. Наказ Міністерства внутрішніх справ України «Про затвердження норм належності засобів індивідуального захисту, спеціальних приладів та спорядження для підрозділів Національної поліції України, які виконують завдання із запобігання та протидії правопорушенням, що пов'язані з порушенням правил чи незаконним поведженням з радіоактивними, хімічними, біологічними та ядерними матеріалами» від 07.07.2020 р. №511 URL: <https://zakon.rada.gov.ua/laws/show/z0696-20#Text> ( дата звернення: 26.03.2024)

## **ОСОБЛИВОСТІ ЗАБЕЗПЕЧЕННЯ ОСОБИСТОЇ БЕЗПЕКИ ПОЛІЦЕЙСЬКИХ**

**Злий Назар Романович,**

курсант 1 курсу

Навчально-наукового інституту

права та підготовки фахівців

для підрозділів

Національної поліції

Дніпропетровського державного університету

внутрішніх справ

Науковий керівник:

**Король Катерина Сергіївна,**

викладач кафедри «Тактико-спеціальна підготовка»

Дніпропетровського державного університету

внутрішніх справ

В сучасних умовах кількість злочинів лише зростає, а завдання поліцейських залишається незмінним – знизити криміногенну ситуацію в країні. Реалізація цієї мети можлива лише за умови відповідної підготовки майбутніх поліцейських, які, у свою чергу, мають бути компетентними, висококваліфікованими та психологічно стійкими професіоналами.

Аналіз ситуації, що склалася, свідчить про те, наскільки гострою є проблема забезпечення особистої безпеки працівників. Тому надзвичайно важливо знаходити шляхи підвищення ефективності їх діяльності. Щоб вирішити цю проблему, необхідно проаналізувати випадки, пов'язані з небезпечними і стресовими ситуаціями.

Серед причин, що призвели до поранень або загибелі поліцейських, можна виділити наступні:

- Неналежна підготовка до несення служби та проведення спеціальних завдань, пов'язаних зі службою діяльністю;
- Байдужість та легковажність – ігнорування безпеки (після проходження відповідної професійної підготовки ще не сформовані певні якості, які просто необхідні в роботі поліцейського;

- почуття відповідальності, уважність та професійна зосередженість);
- ігнорування сигналів, що вказують на небезпеку;
- недостатній рівень психологічної, професійної, фізичної та медичної підготовки;
- байдужість та незнання правил застосування фізичної сили, спеціальних засобів та вогнепальної зброї;
- невідповідне технічне забезпечення (носіння бронежилетів неякісної якості, які можуть не витримати сили кулі);
- бажання бути «героєм» (дуже часто поліцейські намагаються самотійно вийти з екстремальної ситуації, не заручаючись підтримкою колег, а також недооцінюють людей з психічними захворюваннями та осіб, які перебувають у стані алкогольного або наркотичного сп'яніння);
- байдужість до здійснення профілактичних заходів (неякісна поверхнева перевірка може мати плачевні наслідки, наприклад, якщо виявиться, що у порушника наявна холодна чи вогнепальна зброя);
- несерйозне ставлення до вимог заходів безпеки (дотримання дистанції між поліцейським та підозрюваним; недостатня увага до активних агресивних дій правопорушника) [1, с. 234].

З метою забезпечення якісної особистої безпеки поліцейські зобов'язані: знати та неухильно виконувати вимоги всіх інструкцій та наказів МВС України та постійно вдосконалювати знання з тактико-спеціальних та психологічних прийомів забезпечення їх особистої безпеки.

Національна поліція України намагається налагоджувати тісні стосунки з населенням (через створення проекту «Офіцер громади») з метою формування позитивного іміджу поліції серед громадян, створення максимально безпечних умов (проект «Безпечне місто»).

Слід підкреслити, що всі організаційні, правові, матеріально-технічні, господарські та інші заходи не можуть бути ефективними без свідомих і цілеспрямованих зусиль самих поліцейських [2, с. 69].

Небезпека, на яку наражаються поліцейські під час виконання службових

обов'язків, відрізняються за змістом, ефектами, наслідками для здоров'я та іншими характеристиками. Практика показує, що забезпечення безпеки працівників поліції все ще не знаходиться на належному рівні, оскільки щороку значна кількість поліцейських гине, отримує тяжкі поранення, каліцтва, психічні захворювання та вчиняє самогубства [3, с. 225].

Отже, на нашу думку, в сучасних умовах для ефективнішого та результативного підвищення професійного рівня та забезпечення особистої безпеки працівників поліції недостатньо просто знати деталі своєї професійної діяльності, а й необхідно неухильно виконувати вимоги всіх інструкцій та наказів МВС України та постійно вдосконалювати знання з тактико-спеціальних та психологічних прийомів забезпечення їх особистої безпеки.

### **СПИСОК ВИКОРИСТАНИХ ДЖЕРЕЛ**

1. Криволапчук В. О., Тодуров І. М. Особиста безпека : навч.-практ. посіб. Київ : ВПЦ МВС України, 2016. 169 с.
2. Казміренко Л. І. Система і структура юридичної психології // Філософські, методологічні та психологічні проблеми права : тези наук.-практ. конф. (м. Київ, 28 січ. 2019 р.) / МВС України, Київ. нац. ун-т внутр. справ. Київ, 2019. С. 68–71.
3. Власенко І. В., Лещишин М. В. Дослідження ризику працівників поліції. Право і Безпека. 2019. № 5 (32). С. 223–226.

## **ПРЕДМЕТ ЗНИЩЕННЯ АБО ПОШКОДЖЕННЯ ОБ'ЄКТІВ РОСЛИННОГО СВІТУ (СТ. 245 КК УКРАЇНИ)**

**Зубцов Олександр Олександрович**  
аспірант ПУ «НДІ ПУБЛІЧНОГО ПРАВА»  
м. Київ, Україна  
**Бабікова О. С.**  
науковий керівник – д.ю.н.,  
професор

**Вступ.** Ліси, луки, поля - це не просто красиві пейзажі, а й життєво важливі екосистеми, які забезпечують нас киснем, очищають воду, дають нам їжу та ліки. На жаль, діяльність людини часто шкодить цій тендітній красі. Знищення або пошкодження об'єктів рослинного світу - це не лише естетична проблема, а й серйозна екологічна та економічна шкода.

Знищення або пошкодження об'єктів рослинного світу є серйозною екологічною проблемою, яка несе значну шкоду довкіллю та економіці. Зростання антропогенного впливу на природні екосистеми робить дослідження цього злочину та його предмета актуальним завданням.

Випалювання стерні, сухої рослинності та її залишків на землях сільськогосподарського призначення не лише забруднює повітря на величезних просторах та завдає шкоди здоров'ю людини та навколишньому природному середовищу, але й знищує мікрофлору ґрунтів, погіршує їх структуру та збіднює, посилює процеси водної та вітрової ерозії земель, може призвести та призводить до пожеж у лісосмугах та лісах навколо полів. Під час прожарювання ґрунту гинуть живі організми, що знаходяться в ньому і на його поверхні: мікрофлора, мікро- і мезофауна. Так, за різними експертними даними, в одному грамі ґрунту залежно від його властивостей містяться від 40 млн до 3 млрд бактеріальних клітин. Найбільша їх кількість розміщується у верхніх шарах ґрунту до глибини 25-35 см.

Останнім часом в Україні почастишали випадки знищення об'єктів рослинного світу. Особливо це стосується масових підпалів, коли не просто

знищують рослини, але забруднюють атмосферне повітря. У зв'язку з цим, законодавцем 13.04.2020 було прийнято відповідний Закон України № 556-9. Цим нормативно-правовим актом збільшено розміри штрафних санкцій за забруднення атмосферного повітря, і навіть ушкодження чи знищення об'єктів рослинного світу.

Так, виходячи з положень зазначеного Закону, особи, яких визнали винними у пошкодженні/знищенні вогнем (шляхом підпала) рослинних насаджень уздовж залізничних доріг, поблизу населених пунктів, лісів, а також дикорослих сухих трав, стерні та іншої рослинності (в т.ч. на землях сільгосппризначення), повинні сплатити штраф, розмір якого коливатиметься від п'яти тисяч чотирьохсот до дев'яти тисяч неоподатковуваних мінімумів доходів громадян.

Крім цього, Законом були внесені зміни і до чинного Кримінального кодексу України, а саме, до статті 245. Таким чином, законодавець намагається виправити плачевну ситуацію, що склалася на сьогоднішній день на територіях нашої держави. Адже через масові та часті підпали страждають не тільки рослини, але представники дикої фауни, а часом небезпека загрожує навіть людському життю та здоров'ю.

**Мета роботи.** З'ясувати основні ознаки предмета кримінального правопорушення, відповідальність за який передбачено ст. 245 КК України «Знищення або пошкодження об'єктів рослинного світу».

**Матеріали та методи.** Для написання роботи використовувались наступні методи: діалектичний – для дослідження теоретичних та нормативних положень щодо охорони довкілля; догматичний (юридичний) – при опрацюванні законодавчих і підзаконних нормативно-правових актів, що регулюють суспільні відносини щодо забезпечення екологічної рівноваги шляхом заборони знищення або пошкодження лісових масивів, зелених насаджень навколо населених пунктів, вздовж залізниць, а також стерні, сухих дикоростучих трав, рослинності або її залишків на землях сільськогосподарського призначення.



Також для здійснення дослідження використовувались законодавчі акти України, підзаконні нормативні акти, наукові публікації тощо.

Нормативно-правовими актами, які регламентують зазначені суспільно-правові відносини, є Лісовий кодекс України; Закони України «Про охорону навколишнього природного середовища»; «Про охорону атмосферного повітря»; «Про тваринний світ»; «Про рослинний світ»; Постанова КМУ «Про затвердження Порядку поділу лісів на категорії та виділення особливо захисних земельних лісових ділянок» від 16 травня 2007 р. № 733 та ін.

**Результати та обговорення.** Згідно до положень теорії кримінального права, безпосереднім предметом цього злочину виступають лісові масиви, зелені насадження навколо населених пунктів, уздовж залізниць, а також стерня, сухі дикоростучі трави, рослинність або її залишки на землях сільськогосподарського призначення.

Факультативним предметом є атмосферне повітря та родючий шар ґрунтів.

Ліс - це сукупність землі, рослинності, в якій домінують дерева та чагарники, тварин, мікроорганізмів та інших природних компонентів, що в своєму розвитку біологічно взаємопов'язані, впливають один на одного і на навколишнє середовище (ст. 1 ЛКУ).

Лісові масиви - це значні за площею земельні ділянки, зайняті лісом.

Усі ліси на території України утворюють лісовий фонд. Корисні властивості лісів полягають у їх здатності зменшувати вплив негативних природних явищ, захищати ґрунти від ерозії, регулювати стік вод, попереджати забруднення довкілля й очищати його, сприяти оздоровленню населення і його естетичному вихованню.

Зелені насадження навколо населених пунктів, уздовж залізниць виконують різноманітні охоронні функції: санітарно-гігієнічні й оздоровчі (зелені насадження навколо населених пунктів), водоохоронні (уздовж берегів річок, озер, каналів), протиерозійні (насадження вздовж залізниць і автомобільних доріг) тощо.

Стерня - залишки (нижня частина) стебел злаків (зернових культур) після збирання врожаю.

Землями сільськогосподарського призначення визнаються землі, надані для виробництва сільськогосподарської продукції, здійснення сільськогосподарської науково-дослідної та навчальної діяльності, розміщення відповідної виробничої інфраструктури, у тому числі інфраструктури оптових ринків сільськогосподарської продукції, або призначені для цих цілей.

До земель сільськогосподарського призначення належать:

а) сільськогосподарські угіддя (рілля, багаторічні насадження, сіножаті, пасовища та перелоги);

б) несільськогосподарські угіддя (господарські шляхи і прогони, позахисні лісові смуги та інші захисні насадження, крім тих, що віднесені до земель лісогосподарського призначення, землі під господарськими будівлями і дворами, землі під інфраструктурою оптових ринків сільськогосподарської продукції, землі тимчасової консервації тощо).

Земельні ділянки сільськогосподарського призначення для ведення товарного сільськогосподарського виробництва використовуються відповідно до розроблених та затверджених у встановленому порядку проектів землеустрою, що забезпечують еколого-економічне обґрунтування сівозміни та впорядкування угідь і передбачають заходи з охорони земель.

**Висновки.** Знищення або пошкодження об'єктів рослинного світу - це злочин, який шкодить довкіллю та тягне за собою кримінальну відповідальність. Важливо берегти природу та вживати заходів для її збереження.

# ОРГАНІЗАЦІЙНО-ПРАВОВІ ТА СОЦІАЛЬНО-ЕКОНОМІЧНІ УМОВИ ЗДІЙСНЕННЯ ПРАВООХОРОННОЇ ДІЯЛЬНОСТІ І ФАКТОРИ, ЩО ВИЗНАЧАЮТЬ РЕАЛЬНИЙ РІВЕНЬ ПРОФЕСІЙНОГО РИЗИКУ ПОЛІЦЕЙСЬКОГО В УМОВАХ ВОЄННОГО СТАНУ

**Зуб Дар'я Олександрівна**

курсант 1 курсу Навчально-наукового інституту  
права та підготовки фахівців

для підрозділів Національної поліції  
Дніпропетровського державного

Університету внутрішніх справ

**Король Катерина Сергіївна**

викладач кафедри тактико-спеціальної підготовки  
факультету підготовки фахівців

для підрозділів превентивної діяльності  
Дніпропетровського державного

університету внутрішніх справ

**Вступ:** В умовах воєнного стану поліцейські стикаються з унікальними організаційно-правовими та соціально-економічними умовами, які значно впливають на їхню правоохоронну діяльність та рівень професійного ризику. Розглянемо основні аспекти цієї проблематики.

Організаційно-правові умови воєнного стану визначаються нормативно-правовими актами, які встановлюють особливості функціонування правоохоронних органів у період воєнного часу. Зокрема, такі умови можуть передбачати розширення повноважень поліції щодо здійснення контролю за додержанням обмежень і правил, встановлених умовами воєнного стану, збільшення чисельності особового складу для забезпечення безпеки громадян та держави тощо.

Соціально-економічні умови воєнного стану також мають вагомий вплив на діяльність поліції. Наприклад, економічна нестабільність, зростання безробіття та скорочення соціальних програм можуть спричинити збільшення рівня правопорушень і злочинності, що ставить перед поліцією складні

завдання з підтримання громадського порядку та безпеки.

Фактори, які визначають реальний рівень професійного ризику поліцейських у воєнний період, включають небезпеку прямого зіткнення зі злочинцями та терористичними групами, можливість терористичних актів та саботажу, велику кількість викликів та надзвичайних ситуацій, складність взаємодії з іншими військовими та цивільними структурами тощо.

У зв'язку з цим, реалізація правоохоронної діяльності в умовах воєнного стану потребує від поліцейських високого рівня професійної підготовки, стійкості до стресів та готовності до прийняття швидких та обгрунтованих рішень в критичних ситуаціях.

**Мета роботи:** Мета цієї роботи полягає в аналізі організаційно-правових та соціально-економічних умов, які впливають на здійснення правоохоронної діяльності поліцейськими в умовах воєнного стану, а також у визначенні факторів, що визначають реальний рівень професійного ризику для цих працівників.

**Матеріали та методи:** Для проведення роботи з аналізу організаційно-правових та соціально-економічних умов здійснення правоохоронної діяльності поліцейськими в умовах воєнного стану, а також визначення факторів, що визначають рівень професійного ризику, можна використати нормативно-правові акти: аналіз законів, указів, постанов та інших нормативно-правових актів, які регулюють правову базу діяльності поліції в умовах воєнного стану; аналіз конкретних ситуацій або подій, які мали місце в період воєнного стану та їхніх наслідків для правоохоронної діяльності; літературний аналіз: вивчення наукової та практичної літератури з питань воєнного права, кримінальної криминології, управління кризовими ситуаціями, психології стресу; порівняльний аналіз: порівняння досвіду та практики інших країн у здійсненні правоохоронної діяльності під час воєнного стану.

**Результати обговорення:** В сучасному глобальному контексті, коли суспільства зіштовхуються із різноманітними викликами, організаційно-правові та соціально-економічні умови здійснення правоохоронної діяльності

набувають особливого значення. Зростання загроз та ризиків, пов'язаних із веденням військових операцій, ставить перед правоохоронцями нові завдання та вимагає комплексного аналізу факторів, що визначають їхню професійну діяльність в умовах воєнного стану.

Актуальність розгляду цієї теми визначається необхідністю розуміння впливу організаційно-правових та соціально-економічних умов на ефективність та безпеку правоохоронної діяльності в умовах воєнного конфлікту. Враховуючи змінені обставини та складнощі, що виникають у контексті військових дій, дослідження факторів, що визначають реальний рівень професійного ризику поліцейського, має важливе значення для розвитку стратегій управління та підвищення ефективності правоохоронної системи.

Метою даної роботи є ретельний аналіз впливу організаційно-правових та соціально-економічних умов на рівень професійного ризику поліцейського в умовах воєнного стану та визначення шляхів його оптимізації для забезпечення ефективності та безпеки правоохоронців та громадян.

Правоохоронна діяльність є галуззю державної діяльності, яка має на меті захист прав та здійснюється спеціально уповноваженими органами. Ця діяльність базується на застосуванні юридичних заходів відповідно до закону та встановленого порядку. Вона реалізується як правоохоронними та іншими державними органами, так і громадськими організаціями. Методи правоохоронної діяльності включають проведення перевірок виконання законів та інших нормативно-правових актів, притягнення правопорушників до юридичної відповідальності, а також усунення причин злочинів та інших порушень правових норм [1].

Організаційно-правові та соціально-економічні умови є визначальними факторами для ефективності правоохоронної діяльності в будь-якому суспільстві. Організаційна структура правоохоронних органів, їхні повноваження та взаємодія з іншими державними установами і громадськими організаціями визначають можливість вчасного та ефективного реагування на порушення закону. Правова база, що визначає компетенції та обмеження

правоохоронних органів, є необхідним структурним елементом для забезпечення законності в їхній діяльності. Соціально-економічний контекст включає в себе рівень економічного розвитку, ступінь соціальної стабільності та рівень злочинності, що впливають на обсяг і характер правопорушень. Врахування цих умов сприяє створенню ефективної системи правосуддя, спрямованої на забезпечення безпеки та справедливості в суспільстві [2].

В умовах воєнного стану рівень професійного ризику поліцейського обумовлюється численними факторами. Працівники Національної поліції України виконують свої правоохоронні обов'язки не лише на безпечних територіях держави. Вони активно беруть участь у військових діях і забезпечують правопорядок на територіях, які були звільнені від окупації. Це може призводити до потенційної небезпеки та можливості отримання правоохоронцями фізичних і психологічних травм. В існуючих психологічних джерелах найчастіше згадується посттравматичний стресовий розлад (ПТСР) як екстремальна реакція на значущий стресор, що становить загрозу життю людини та має безпосередній вплив на психічний та емоційний стан працівника поліції [3].

Зі спливанням часу може відбутися зміна відношення поліцейського до ризику: участь у військових операціях може вплинути на сприйняття ним небезпеки та ризику, розширюючи межі припустимих дій у ситуаціях, де є безпосередня загроза для життя. Правоохоронець може стати більш нахильним до прийняття ризикованих та недоречних рішень, що може призвести до негативних наслідків для його особистої безпеки та безпеки цивільного населення [4, с. 82].

Підсумовуючи все вище складене, можна зробити висновок, що організаційно-правові та соціально-економічні умови є ключовими визначальними факторами для ефективності правоохоронної діяльності в будь-якому суспільстві. Організаційна структура правоохоронних органів, їх повноваження та взаємодія з іншими державними установами і громадськими організаціями грають важливу роль у забезпеченні ефективного реагування на

порушення закону. Правова база, яка регулює компетенції та обмеження правоохоронних органів, є необхідною для забезпечення законності їхньої діяльності.

Соціально-економічний контекст, що включає рівень економічного розвитку, ступінь соціальної стабільності та рівень злочинності, визначає обсяг і характер правопорушень. У воєнних умовах ці фактори набувають особливого значення, оскільки вони впливають на загальний рівень безпеки та стабільності в суспільстві.

Особливим аспектом в умовах воєнного стану є рівень професійного ризику поліцейського. Участь у військових операціях може суттєво змінити сприйняття небезпеки та ризику, впливаючи на рішення та дії правоохоронців. Це може призвести до збільшення ймовірності прийняття ризикованих рішень, що має потенціал негативного впливу на їхню особисту безпеку та безпеку громадян.

**Висновки:** Отже, взаємодія між організаційно-правовими та соціально-економічними умовами з одного боку та рівнем професійного ризику поліцейського в умовах воєнного стану з іншого, визначає ефективність та безпеку правоохоронної діяльності в динаміці сучасного суспільства. Воєнний стан вимагає особливого режиму функціонування правоохоронних органів. Нормативно-правове середовище повинне бути чітко визначене та спрямоване на забезпечення безпеки громадян та держави в умовах загострення конфліктів. Економічна нестабільність та соціальні перетворення в умовах воєнного стану можуть значно впливати на злочинність та загрози безпеці. Необхідно розглядати ці аспекти як складові для розуміння рівня професійного ризику поліцейських. Воєнний стан створює низку специфічних загроз, таких як терористичні акти, збройні конфлікти, злочинність під час війни тощо. Поліцейські зазнають значного професійного ризику через пряму участь у забезпеченні безпеки в умовах військових дій. Висока професійна підготовка, підтримка з боку влади та належне оснащення є важливими для забезпечення ефективності та безпеки правоохоронної діяльності в умовах воєнного стану.

Управління ризиками та забезпеченням безпеки під час воєнного стану вимагає системного підходу, спрямованого на координацію дій між різними відомствами та забезпеченням взаємодії для досягнення загальних цілей безпеки.

### **СПИСОК ВИКОРИСТАНИХ ДЖЕРЕЛ:**

1. Вільна енциклопедія Вікіпедія: Правоохоронна діяльність, 2018.  
URL : [https://uk.wikipedia.org/wiki/Правоохоронна діяльність](https://uk.wikipedia.org/wiki/Правоохоронна_діяльність).
2. Правоохоронна діяльність: конституційні та адміністративно-правові аспекти : матеріали Всеукраїнської науково-практичної конференції (25 жовтня 2013 р.). Львів: ЛьвДУВС, 2013, 332 с.
3. Halych M. Y. Peculiarities of the dynamics of the emotional states of police officers participating in the operation of the joint forces during the rehabilitation period (Doctoral dissertation, Kyiv, Ukraine), 2020. URL: <http://elar.naiu.kiev.ua/jspui/handle/123456789/17885>
4. Буданова М. Воєнний стан і можливі трансформації особистості поліцейського. *Юридична психологія*, 32(1), 2023, с. 79-85.



# ЗАГАЛЬНА ХАРАКТЕРИСТИКА ГОТУВАННЯ ДО КРИМІНАЛЬНОГО ПРАВОПОРУШЕННЯ ЯК ВАЖЛИВОГО КРИМІНАЛЬНО-ПРАВОВОГО ІНСТИТУТУ

**Ігнатов Володимир,**  
курсант 2 курсу факультету  
підготовки фахівців для підрозділів  
кримінальної поліції  
Дніпропетровського державного  
університету внутрішніх справ  
Науковий керівник:  
**Чорна Аліна,**  
старший викладач кафедри  
кримінального права та кримінології  
Дніпропетровського державного  
університету внутрішніх справ

**Вступ.** Готування до кримінального правопорушення полягає в умисному, тобто свідомому, ціленаправленому створенні певних умов для вчинення кримінально караного діяння. Для зазначеного кримінально-правового інституту характерними є сукупність таких форм, як мотивація кримінально-протиправного діяння та його планування, вибір мети та об'єкту, підшукування чи пристосування засобів або знарядь, підшукування співучасників або змова на вчинення кримінального правопорушення, усунення перешкод, а також інше умисне створення умов для його вчинення. Наразі готування до кримінального правопорушення є недостатньо дослідженою правовою категорією, що й зумовлює актуальність нашого дослідження.

**Мета.** Вважаємо доцільним звернути увагу на деякі аспекти складу готування до кримінального правопорушення. Насамперед треба сказати, що при готуванні до кримінально-протиправного діяння дії винного ще безпосередньо не направлені на об'єкт та не ставлять його в безпосередню небезпеку. Щодо об'єктивної сторони готування до кримінального правопорушення, то вона знаходить свій вияв у різноманітних діях

(підшукування засобів чи знарядь вчинення кримінально-протиправного діяння, пристосування таких засобів чи знарядь, підшукування співучасників, усунення перешкод), однак спільним для них є те, що всі ці дії передбачають створення умов для вчинення конкретного закінченого кримінального правопорушення [1]. Проте воно не доводиться до кінця, його вчинення зупиняється з причин, які не залежать від волі винної особи.

Слід відмітити, що з об'єктивної сторони готування найчастіше реалізується шляхом дії, котра може бути одна (до прикладу, виготовлення ножа для вбивства) чи виражатися у декількох однорідних чи різнорідних діях (придбання зброї, підшукування співучасників, вступ з ними в попередню змову, організація засідки для вчинення розбійного нападу). Не можемо не сказати, що інколи, хоч і рідко, готування може бути виражене у вигляді бездіяльності (наприклад, працівник магазину, йшовши з роботи, залишає відкритим сейф для майбутнього вчинення крадіжки його співучасниками).

Суб'єкт готування до кримінального правопорушення характеризується такими ж ознаками, як і суб'єкт закінченого кримінально-протиправного діяння. Хочемо наголосити, що з суб'єктивної сторони готування до кримінального правопорушення можливе тільки з прямим умислом, тобто винна особа усвідомлює, що своїми вчинками створює умови для вчинення певного кримінально-протиправного діяння. Винний має прагнення не обмежуватися тільки готуванням, а бажає скоїти такі дії, що призведуть до закінчення кримінально правопорушення.

Вказане вище відношення до діяння цілком відповідає визначенням бажання, викладеним у науковій літературі. Дійсно, бажання вважається цілеспрямованим устремлінням [3], та як складова частина умислу характеризується в устремлінні до конкретних обставин, у сприйнятті їх як необхідних для задоволення потреби, котру особа відчуває, за допомогою вчинення кримінального правопорушення [3]. Правник О. І. Рарог переконує, що такі наслідки можуть виражатися для винної особи в одній із таких характеристик: 1) кінцева мета; 2) проміжний етап на шляху досягнення

кінцевого результату; 3) засіб досягнення цілі; 4) невід'ємний елемент діяння [3].

Досліджуючи готування до кримінального правопорушення, не можемо не звернути увагу на види готування. Кримінально-правовій доктрині відомі класифікації готування до кримінального правопорушення за різними критеріями. Одним з чинників, на підставі якого поділяють готування, є об'єктивна сторона. На основі цього критерію виділяють: 1) підшукування засобів чи знарядь вчинення кримінального правопорушення; 2) пристосування засобів чи знарядь для вчинення кримінально-протиправного діяння; 3) підшукування співучасників; 4) змова на вчинення кримінального правопорушення; 5) усунення перешкод; 6) інше умисне створення умов для вчинення кримінального правопорушення.

Стосовно відповідальності за готування до кримінального правопорушення, то загальні засади призначення покарання встановлені ст. 65 Кримінального кодексу України (далі – КК України) та передбачають основні критерії, котрими має керуватись суд при призначенні покарання. Важливими умовами встановлення кримінальної відповідальності за готування до кримінального правопорушення є необхідність встановлення ступеня тяжкості вчиненого діяння, ступеня реалізації кримінально-протиправного наміру та обставин, через які діяння не було доведено до кінця. Вказане чітко регламентовано ч. 1 ст. 68 КК України, котра містить законодавче урегулювання та визначення меж призначеного покарання за незакінчене кримінальне правопорушення [2]. Для визначення розміру покарання за готування треба з'ясувати причини, через які особа не втілила злочинний намір та не довела кримінальне правопорушення до кінця.

**Висновки.** Підводячи підсумки, вважаємо за потрібне сказати, що для суспільних відносин, які склалися на даний момент в нашій державі, небезпечними є не лише завершені в повній мірі кримінальні правопорушення, а й умисні дії, які охоплюються складом попередньої злочинної діяльності, і які знаходять свій вияв у створенні умов для подальшого вчинення діяння, а також

і дії, безпосередньо направлені на його вчинення, однак, які не призвели до закінчення кримінального правопорушення через певні обставини. І хоч у кримінально-правовій літературі чимало уваги приділено готуванню до кримінального правопорушення, зазначений інститут наразі потребує більш глибокого дослідження та становить плацдарм для подальших наукових пошуків.

### **СПИСОК ВИКОРИСТАНИХ ДЖЕРЕЛ**

1. Бурдін В. М. Закінчений злочин: спірні проблеми розуміння / В. М. Бурдін // Науковий вісник Львівського державного університету внутрішніх справ. серія юридична. – 2013. – Вип. 3. – С. 292-303.
2. Кримінальний кодекс України: Закон України від 05 квітня 2001 №2431-III. URL: <https://zakon.rada.gov.ua/laws/show/2341-14/conv#n976> (дата звернення: 17.02.2024).
3. Рарог А. И. Квалификация преступлений по субъективным признакам. – СПб.: Юрид. центр Пресс, 2002. – С. 87

# РЕАЛІЗАЦІЯ АНТИКОРУПЦІЙНОЇ ПОЛІТИКИ В УКРАЇНІ

**Ільїна Анастасія Олександрівна**

к.е.н., доцент

**Клименко Євгенія Віталіївна**

студентка 4 курсу, 21 групи, ФЕМП

Державний торговельно-економічний університет

м. Київ, Україна

**Вступ. / Introductions.** Антикорупційна політика – невід’ємна частина будь-якої країни, яка прагне до стабільності, розвитку та підвищення життєвого рівня свого населення. Україна, як одна з молодих демократичних країн, стикається з серйозними викликами у протидії з корупцією. Імплементация протидії корупції стала однією з головних пріоритетних завдань української влади, але цей виклик передбачає безперервну увагу та здійснення реформ [1].

**Мета роботи. / Aim.** Дослідити процес імплементации антикорупційної політики в Україні, визначити особливості та проблеми на шляху її реалізації.

**Матеріали та методи. / Materials and methods.** Під час дослідження було використано методи логічного узагальнення, аналізу, синтезу для дослідження теоретичних основ, порівняння, групування та аналізу.

**Результати та обговорення. / Results and discussion.** Однією з ключових інституцій у протидії з корупцією в Україні є Національне агентство з питань запобігання корупції (НАЗК). Створене у 2014 році, це агентство відповідає за моніторинг майнових декларацій посадових осіб, проведення експертизи законопроектів, та інші завдання. Хоча існують деякі критики щодо ефективності НАЗК, ця інституція є важливим кроком у напрямку зменшення корупції.

Серед основних напрямків діяльності НАЗК є [2]:

- забезпечення прозорості та відкритості діяльності органів державної влади та ОМС;
- запобігання конфлікту інтересів;
- виявлення та зупинення корупційних правопорушень;

- захист викривачів корупції;
- підвищення рівня обізнаності суспільства про корупцію та її наслідки.

Ще однією важливою складовою антикорупційної політики в Україні є Національне антикорупційне бюро України (НАБУ). Засноване в 2014 році, це агентство має на меті розслідування корупційних злочинів на вищому рівні влади. НАБУ створило деякі знамениті справи, які сприяють зменшенню безкарності для високопосадових осіб. Проте, агентство стикається з внутрішніми проблемами та впливом політичних структур [1].

За даними Transparency International, у 2023 році Україна посідає 122 місце в рейтингу Transparency International Corruption Perception Index, що означає, що корупція в Україні є широко поширеною та системною проблемою [3].

Найбільш високий рівень корупції заважає Україні реалізовувати її стратегічні цілі: вступ до ЄС та НАТО, що є необхідним, особливо в складній геополітичній ситуації. Корупція руйнує ці стратегічні цілі та змушує країни замислюватись над наданням зброї, фінансів та інших ресурсів для перемоги у війні.

Можна вважати, що війна відбувається не лише із зовнішнім ворогом, але і з внутрішнім, в особі корупціонерів та представників державних органів, які навіть в такий важкий час, не маючи совісті, здійснюють корупційні дії, що в кінцевому випадку шкодять не лише їм у вигляді ув'язнення, але і військовим на фронті, які недоотримують фінансо-матеріальної допомоги від країн-партнерів.

Серед реальних нещодавніх прикладів корупції під час повномасштабного вторгнення РФ на територію України можна виділити такі:

1. Переплати за закупівлі товарів та послуг для Збройних Сил України (ЗСУ). У березні 2022 року НАБУ розпочало розслідування щодо можливих фактів корупції в закупівлі 90 тисяч бронежилетів для ЗСУ. За даними слідства, бронежилети були закуплені за завищеною ціною, що призвело до збитків бюджету в розмірі понад 300 млн грн.

2. У квітні 2022 року НАЗК викрило посадовців у Київській міській державній адміністрації, які вимагали хабарі за видачу дозволів на виїзд за кордон. За даними слідства, посадовці вимагали від громадян від 10 до 50 тис. дол. США за видачу дозволу.

3. У травні 2022 року Служба безпеки України (СБУ) викрила схему зловживання гуманітарною допомогою в Черкаській області. За даними слідства, посадовці Черкаської ОДА вимагали від благодійних організацій хабарі за видачу дозволів на ввезення гуманітарної допомоги в Україну.

4. Найвідомішою є справа тодішнього Міністра оборони України Олексія Резнікова, який закупив яйця та інші продукти харчування для ЗСУ за завищеними у сім разів цінами.

Все це лякає, тоді як навіть в той час, коли всі повинні бути об'єднані проти спільного ворога, люди не соромляться корупційних дій, які шкодять звичайним громадянам України.

Наразі ми бачимо реалізацію антикорупційної політики не в повній мірі, адже на це впливає багато негативних факторів, серед яких можемо виділити:

- неналежне законодавче гарантування (сукупність нормативно-правових приписів, що запобігають імплементації корупції, а також відповідальність за вчинення корупційних порушень);
- недосконале формування дієвої системи органів, з новими підходами до реалізації;
- гарантування належного координування, формування та імплементації антикорупційної політики в недостаєньому обсязі;
- непідзвітність органів державної влади;
- відсутність політичної волі щодо протидії з корупцією;
- надзвичайна розгалуженість дозвільно-регуляторної системи;
- надмірний вплив олігархічних груп на прийняття важливих стратегічних рішень і кадрові призначення;
- неврегульованість зіткнення інтересів;
- низький рівень гарантування захисту прав власності;

- відсутність відкритого контролю за доходами та видатками вищих службових осіб держави, а також ефективних механізмів участі громадянського суспільства у створенні та імплементації антикорупційної політики;

Спираючись на вищезазначене, діяльність з перебудови антикорупційного законодавства має переноситися не лише на розробку ідеального законодавства, що відповідатиме міжнародним стандартам у сфері запобігання та протидії корупції, а й на встановлення практичного міжнародного співробітництва, яке слугуватиме гармонізації вітчизняної правової системи з положеннями відповідного законодавства міжнародної спільноти [4].

У Проекті засад державної антикорупційної політики в Україні (Антикорупційна стратегія) на 2020–2024 роки, спираючись на міжнародні стандарти та найкращі світові практики у сфері запобігання та протидії корупції, розроблено принципи антикорупційної політики, основний зміст яких відображається в таких положеннях:

- 1) оптимізація та регулювання функцій держави та ОМС з метою мінімізації корупційних ризиків;
- 2) посилення прозорості та цифровізації компетенцій органів державної влади та ОМС;
- 3) створення законних способів задоволення потреб фізичних і юридичних осіб на протипагу існуючим корупційним практикам;
- 4) гарантування невідворотності юридичної відповідальності за корупційні та пов'язані з корупцією правопорушення;
- 5) формування суспільної нетерпимості до корупції, утвердження культури доброчесності та поваги до верховенства права [5].

Ці принципи є основними та повинні враховуватися усіма органами державної влади, ОМС та їх службовими особами під час імплементації ними функцій і доручень з метою запобігання корупції в усіх сферах державної політики відповідно до положень чинного законодавства.

Протидія корупції під час повномасштабного вторгнення на територію



України є досить складним завданням. Для успішного вирішення цього завдання необхідно вжити таких заходів:

- удосконалити законодавство, яке регулює закупівлі, державне управління та протидію корупції;

- підвищити прозорість дій державних органів, зокрема шляхом розкриття відомостей про державні закупівлі та діяльність державних посадовців, як наприклад через систему ProZorro;

- посилити нагляд за діями державних органів, зокрема шляхом створення ефективних додаткових антикорупційних апаратів на період військового стану.

Задля зростання ефективності антикорупційної політики в Україні, важливо також провести судову реформу, яка є довготривалим та складним процесом, необхідним для забезпечення правової безпеки та апології прав громадян. Незалежність судів та перспектива притягнення до відповідальності корумпованих суддів грають основну роль у протидії з корупцією [1].

Крім того, важливо розглядати антикорупційну політику як механізм, який складається не лише з правових аспектів, але й з етичних та культурних. Громадськість та освіта грають основну роль у формуванні антикорупційної культури. Наявність вільних ЗМІ, які можуть викривати корупцію та надавати інформацію громадськості, є також надзвичайно важливою.

Загалом, імплементація антикорупційної політики в Україні – це складний та багатоплановий процес, який вимагає спільних зусиль уряду, громадськості та міжнародної єдності.

Незважаючи на численні виклики та труднощі, Україна зробила деякі значущі кроки в напрямку зменшення корупції, проте це вимагає сталого зобов'язання та удосконалення.

За умови продовження реформ та підтримки громадськості, Україна може досягти більшої прозорості та чесності в усіх сферах суспільства, але наразі найголовніше – перемога на полі бою, яка є можливою лише за умови перемоги корупції.

## СПИСОК ВИКОРИСТАНИХ ДЖЕРЕЛ

1. Демянчук В. В. Форми і методи ефективної реалізації антикорупційної політики в Україні. *Підприємство, господарство і право*. 2020. № 8. С. 220-226. URL: <https://doi.org/10.32849/2663-5313/2020.8.36>
2. Заходи з реалізації засад загальної відомчої політики, виконання антикорупційної стратегії та державної антикорупційної програми. Звіт за перше півріччя 2023 року. Міністерство внутрішніх справ України. URL: <https://antycorportal.nazk.gov.ua/uploads/uo/00032684/report-461/nacr-report-461.pdf>
3. Індекс корупції. Міжнародний рейтинг. URL: <https://www.transparency.org/en/cpi/2022>
4. Удосконалення антикорупційного законодавства на засадах світових стандартів. URL: [https://minjust.gov.ua/m/str\\_31896](https://minjust.gov.ua/m/str_31896)
5. Проект засад державної антикорупційної політики в Україні (Антикорупційна стратегія) на 2020–2024 роки. URL: <https://nazk.gov.ua/wp-content/uploads/2020/09/Antykoruptsijna-strategiya-na-2020-2024-roky-za-rezultatamy-publichnyh-obgovoren-08.09.2020.pdf>

## ОСОБЛИВОСТІ СКЛАДАННЯ ТА ПОСВІДЧЕННЯ ЗАПОВІТУ

**Карпенко Роман Валерійович**

доцент кафедри цивільно-правових дисциплін

**Романченко Дар'я Валентинівна**

Студент

Дніпропетровського державного університету внутрішніх справ

м. Дніпро, Україна

Відповідно до законів України, кожна людина має право на власний розсуд вирішувати долю свого майна, а також залишити його у спадок. Заповіт-це особисте забезпечення особи на випадок смерті. Заповіт в Україні є важливою процедурою для забезпечення виконання бажання людини після смерті. Основними документами, що регулюють цю процедуру, є Цивільний кодекс України та Цивільно процесуальний кодекс України.

Але для того, щоб заповіт було визнано дійсним після смерті особи та виконано, необхідно виконати наступні вимоги:

➤ Спочатку потрібно скласти заповіт. Для забезпечення юридичної сили заповіт повинен бути оформлений нотаріальним актом. У заповіті необхідно записати волелюбні положення, пов'язані з розподілом майна, опікою над дітьми, неповнолітніми та іншими питаннями.

➤ Після складання заповіту його необхідно посвідчити уповноваженою особою. Нотаріус засвідчує особу громадянина і законність його волевиявлень.

➤ Заповіт повинен містити підпис особи, що склала, і дату складання.

➤ При складанні заповіту зазвичай рекомендується участь свідка. Свідки повинні бути повнолітніми, розуміти мову заповіту та бути здоровими.

Громадянин, який бажає скласти заповіт, може призначити спадкоємцями одну або декілька фізичних осіб незалежно від того, чи перебуває він у родинних стосунках із цими особами, а також іншими учасниками цивільних правовідносин. Проте слід підкреслити, що незалежно від заповіту громадяни, які мають спадкові права, мають захищену законом категорію.

Таким чином, незалежно від змісту заповіту малолітні, неповнолітні, непрацездатні діти, непрацездатні вдови (вдовці), непрацездатні батьки у разі спадкування за законом успадковують половину належної їм частки.

Українське законодавство встановлює низку вимог до свідків заповіту.

### **Основні варіанти:**

✓ Воля особи про перебування в лікарні, іншому паліативно-профілактичному закладі, будинку-інтернаті для громадян похилого віку та інвалідів визначається головним лікарем, його представником або черговим лікарем цієї лікарні, іншого паліативного закладу, або кабінет лікаря. установи. Заклади, керівники лікарень, будинків престарілих та інваліди (на основі свідчень свідків).

✓ Капітан судна (у присутності свідків) підтверджує волевиявлення осіб на морському чи річковому судні, яке плаває під прапором України.

✓ Воля особи, яка бере участь у дослідницькій або іншій експедиції, може бути засвідчена (перевірена свідками) керівником цієї експедиції.

✓ Заповіти державних установ, закладів, військово-навчальних закладів, військовослужбовців у пунктах дислокації неуповноважених осіб, результати нотаріальної діяльності можуть бути визнані начальником (керівником) цієї установи, закладу (при свідках).

✓ Заповіт особи, яка перебуває під вартою, може бути посвідчений начальником місця попереднього ув'язнення (посвідчений у присутності свідків).

### **ЛІТЕРАТУРА:**

1. Нотаріат в Україні: навчальний посібник / Ю. В. Нікітін, А. Н. Чубенко, В. К. Матвійчук, Е. О. Гіда, Т. П. Устименко, Н. О. Чучкова – 4-те вид., доп. і перероб. / За заг. ред. юрид. наук, професора Ю.В. Нікітіна. – К.: ВНЗ «Національна академія правління, 2016. – 586с.

2. Нотаріат в Україні : підручник / В. В. Комаров, В. В. Баранкова. – Х.: Право, 2011. – 384 с.

**СУБ'ЄКТ КРИМІНАЛЬНОГО ПРАВОПОРУШЕННЯ: АНАЛІЗ,  
ВИЗНАЧЕННЯ ТА ВАЖЛИВІСТЬ У КОНТЕКСТІ  
КРИМІНАЛЬНОЇ КРИМІНОЛОГІЇ**

**Кирстя М. В.,**  
курсант II курсу факультету  
підготовки фахівців для  
підрозділів кримінальної поліції  
Дніпропетровського державного  
університету внутрішніх справ  
м. Дніпро Україна  
Науковий керівник:  
**Чорна Аліна Геннадіївна,**  
старший викладач кафедри  
кримінального права та кримінології  
Дніпропетровського державного  
університету внутрішніх справ

**Вступ.** Суб'єкт кримінального правопорушення, у контексті кримінальної кримінології, представляє особу або групу, що порушує закон та вчиняє дії, визнані відповідно до юридичного канону. Ця категорія осіб є об'єктом інтенсивного наукового аналізу через важливість розуміння їхньої поведінки, мотивації та внутрішніх факторів, що визначають їхню кримінальну активність. Ретельне вивчення суб'єктів кримінальних правопорушень є фундаментальним для розробки та вдосконалення стратегій превентивних заходів, спрямованих на запобігання кримінальній діяльності, а також для розробки програм реабілітації, спрямованих на соціальну реінтеграцію цих осіб у суспільство.

**Мета роботи.** Висвітлення важливості розрізнення понять «суб'єкт кримінального правопорушення» та «особистість злочинця» у контексті кримінальної кримінології. Він також спрямований на підкреслення значення ретельного вивчення суб'єктів кримінальних правопорушень для розробки ефективних стратегій превентивних заходів та програм реабілітації. Також, тезис намагається розглянути теоретичні моделі, які допомагають враховувати різні аспекти, що визначають кримінальну активність суб'єктів, що може

сприяти більш глибокому розумінню і управлінню кримінальними явищами в суспільстві.

Суб'єктом кримінального правопорушення є фізична осудна особа, яка вчинила кримінальне правопорушення у віці, з якого відповідно до цього Кодексу може наставати кримінальна відповідальність. [1]

Поняття "суб'єкт кримінального правопорушення" та "особистість злочинця" мають відмінний обсяг і не є тотожними. "Суб'єкт кримінального правопорушення" визначає лише ознаки особи, яка вчинила правопорушення, зазначені в кримінальному законі, не охоплюючи всі аспекти її особистості. Це поняття юридичне і зосереджується на правових характеристиках злочинця. У той час як "особистість злочинця" більш широко розкривається через розгляд соціальної сутності особи, узагальнюючи складні зв'язки, моральний світ, співвідношення з індивідуальними особливостями та обставинами оточуючого середовища, що формують основу злочинної поведінки. [2, с. 79].

У кримінологічному аналізі суб'єктів кримінальних правопорушень розроблено кілька теоретичних моделей для розуміння їхньої кримінальної активності. Одна з таких моделей – біо-психо-соціальна – базується на розгляді впливу біологічних, психологічних та соціальних факторів на особистість суб'єкта. Вона аналізує генетичні особливості, психічний стан, а також соціальне оточення та культурний вплив для визначення причин кримінальної поведінки. Ще одна модель – стрес-діатез – висвітлює взаємодію генетичних передумов та стресових факторів як ключових детермінантів кримінальної активності суб'єктів. Вона зосереджує увагу на взаємодії спадковості та впливу навколишнього середовища.

З аналізу Висоцького Р. С про «Суспільні процеси як фактори впливу на кримінальну ситуацію в регіоні» випливає, що злочинність у країні в контексті суспільних процесів є похідною від ситуації, де в єдиній системі об'єднались:

- по-перше, соціальні умови, коли визнаються допустимими будь-які засоби збагачення і фактично відбувається злам дії різних цивілізованих соціальних регуляторів поведінки людей: норм моралі, права, релігії,

громадської думки тощо;

- по-друге, соціальні причини, коли в рамках закону не забезпечується навіть мінімальний стандарт життя (безробіття, бездомність, знедоленість і т.п.). [3, с. 105]

**Результати та обговорення.** Важливість розрізнення між «суб'єктом кримінального правопорушення» та «особистістю злочинця» у контексті кримінальної кримінології. Це розчленування дозволяє краще розуміти корені та мотивації злочинної поведінки, що є ключовим для розробки ефективних стратегій превентивних заходів та програм реабілітації.

**Висновки.** Враховуючи зазначене вище можна зробити висновок, що результати аналізу поняття суб'єкта кримінального правопорушення у контексті кримінальної кримінології вказують на важливість розрізнення між «суб'єктом кримінального правопорушення» та «особистістю злочинця». Останнє ширше та включає соціальні, моральні, психологічні та спадкові аспекти, що впливають на злочинну поведінку. Ретельне вивчення суб'єктів кримінальних правопорушень необхідне для ефективної розробки стратегій запобігання злочинності та програм реабілітації, спрямованих на їхню соціальну реінтеграцію. Такі моделі, як біо-психо-соціальна та стрес-діатез, допомагають враховувати комплексні фактори, що визначають кримінальну активність суб'єктів, тим самим сприяючи більш глибокому розумінню й управлінню кримінальними явищами у суспільстві.

### **СПИСОК ВИКОРАСТАНИХ ДЖЕРЕЛ**

1. Кримінальний кодекс України: Закон України від 05 квітня 2001 №2431-III. URL: <https://zakon.rada.gov.ua/laws/show/2341-14/conv#n976> (дата звернення: 30.11.2023).
2. Тимошенко В. І. Психологічна концепція особистості суб'єкта злочину. Бюлетень Міністерства юстиції України. 2015. № 3 (161). с. 79
3. Висоцький Р. С. Збірник «Наше право № 6» Суспільні процеси як фактори впливу на кримінальну ситуацію в регіон. 2015. № 6 с. 105

## **СУБ'ЄКТ ПРЕДСТАВНИЦТВА В СУДІ БЕЗ ПОВНОВАЖЕНЬ (СТ. 400-1 КК УКРАЇНИ)**

**Козлюк Максим Васильович**  
аспірант НДІ публічного права  
м. Київ, Україна  
науковий керівник – д.ю.н.  
професор  
**Бабікова О. С.**

**Вступ.** Відповідно до положень Основного закону України: «Кожен має право на професійну правничу допомогу. У випадках, передбачених законом, ця допомога надається безоплатно. Кожен є вільним у виборі захисника своїх прав (ст. 59 Конституції України) [1]. Для надання професійної правничої допомоги в Україні діє адвокатура. Незалежність адвокатури гарантується. Засади організації і діяльності адвокатури та здійснення адвокатської діяльності в Україні визначаються законом. Виключно адвокат здійснює представництво іншої особи в суді, а також захист від кримінального обвинувачення. Законом можуть бути визначені винятки щодо представництва в суді у трудових спорах, спорах щодо захисту соціальних прав, щодо виборів та референдумів, у малозначних спорах, а також стосовно представництва малолітніх чи неповнолітніх осіб та осіб, які визнані судом недієздатними чи дієздатність яких обмежена (ст. 131-2 Конституції України).

Інститут адвокатури, започаткований та діє в Україні з прийняттям 19 грудня 1992 року Верховною Радою України Закону України «Про адвокатуру» №2887-ХІІ і є дуже важливим інструментом, який забезпечує реалізацію принципу верховенства права, справедливості та принципу змагальності в кримінальному, адміністративному, цивільному процесі тощо.

**Мета роботи.** З'ясувати основні ознаки суб'єкта кримінального правопорушення, відповідальність за який передбачено ст. 400-1 КК України «Представництво в суді без повноважень».

**Матеріали та методи.** Для написання роботи використовувались



наступні методи: діалектичний та догматичний. Діалектичний метод дозволяє розглянути відповідне кримінально-правове явище у розвитку та з урахуванням базових законів діалектики. Догматичний забезпечує коментування положень про принципи кримінального права України та практики їх застосування, а також слугує систематизації кримінально-правових норм, визначенню термінів, розкриттю понять, побудові юридичних конструкцій, з'ясуванню дійсного змісту тих чи інших норм шляхом їх тлумачення. Також для здійснення дослідження використовувались законодавчі акти України, підзаконні нормативні акти, монографії, наукові публікації тощо.

**Результати і обговорення.** Згідно до положень теорії кримінального права, суб'єктом кримінального правопорушення може бути фізична, осудна особа, яка досягла віку з якого може наставати кримінальна відповідальність. Спеціальним суб'єктом кримінального правопорушення може бути особа, яка крім загальних ознак, є особою яка вчинила кримінальне правопорушення, суб'єктом якого може бути лише певна особа. Ознаками спеціального суб'єкта є здійснення особою незалежної професійної діяльності адвоката.

Крім цього, суб'єктом кримінального правопорушення може бути особа, яка вчинила дії конкретно визначені статтею Особливої частини Кримінального кодексу України. А саме, вчинення особою, незалежно від її посади, функційних обов'язків та виду діяльності, дій, спрямованих на завідомо неправдиве повідомлення суду про повноваження представляти іншу особу в суді. Представником у суді може бути адвокат чи законний представник. У справах незначної складності та в інших випадках, визначених КАСУ, представником може бути фізична особа, яка відповідно до частини другої статті 43 КАСУ має адміністративну процесуальну дієздатність. Справами незначної складності або малозначними визнаються адміністративні справи, у якій характер спірних правовідносин, предмет доказування та склад учасників тощо не вимагають проведення підготовчого провадження та (або) судового засідання для повного та всебічного встановлення її обставин. (ст. 57 Кодекс адміністративного судочинства України) [5]. Основний перелік справ незначної

складності наведений у п. 6. ст. 12 КАСУ [5].

Відповідно до п. 1 ч. 1 ст. 1 Закону України «Про адвокатуру та адвокатську діяльність», адвокат - фізична особа, яка здійснює адвокатську діяльність на підставах та в порядку, що передбачені цим Законом. Підставою для здійснення адвокатом своєї діяльності є договір про надання правничої допомоги - домовленість, за якою одна сторона (адвокат, адвокатське бюро, адвокатське об'єднання) зобов'язується здійснити захист, представництво або надати інші види правничої допомоги другій стороні (клієнту) на умовах і в порядку, що визначені договором, а клієнт зобов'язується оплатити надання правничої допомоги та фактичні витрати, необхідні для виконання договору. Водночас, згаданим законом п. 9 ч. 1 ст. 1 визначено, що представництво - вид адвокатської діяльності, що полягає в забезпеченні реалізації прав і обов'язків клієнта в цивільному, господарському, адміністративному та конституційному судочинстві, в інших державних органах, перед фізичними та юридичними особами, прав і обов'язків потерпілого під час розгляду справ про адміністративні правопорушення, а також прав і обов'язків потерпілого, цивільного позивача, цивільного відповідача у кримінальному провадженні.

Адвокатом відповідно до ст. 6 Закону «може бути фізична особа, яка має повну вищу юридичну освіту, володіє державною мовою відповідно до рівня, визначеного згідно із Законом України «Про забезпечення функціонування української мови як державної», має стаж роботи в галузі права не менше двох років, склала кваліфікаційний іспит, пройшла стажування (крім випадків, встановлених цим Законом), склала присягу адвоката України та отримала свідоцтво про право на заняття адвокатською діяльністю» [5].

Повноваження адвоката можуть бути підтверджені, відповідно до положень КПК України, свідоцтвом про право на зайняття адвокатською діяльністю, ордером, договором із захисником або дорученням органу (установи), уповноваженого законом на надання безоплатної правової допомоги (ст. 50 КПК України) [3]. Крім цього, КПК України містить застереження що захисником не може бути адвокат, відомості про якого не внесені до Єдиного

реєстру адвокатів України або стосовно якого у Єдиному реєстрі адвокатів України містяться відомості про зупинення або припинення права на зайняття адвокатською діяльністю (ст. 45 КПК України) [3].

**Висновки.** Таким чином, можна з впевненістю стверджувати, що ознаки суб'єкта розглядуваного складу кримінального правопорушення доволі чітко прописані діючими законами України і не допускають розширювального тлумачення, що в свою чергу сприяє одноманітному застосуванню закону про кримінальну відповідальність.

### ЛІТЕРАТУРА:

1. Конституція України (Відомості Верховної Ради України (ВВР), 1996, № 30, ст. 141). <https://zakon.rada.gov.ua/laws/show/254к/96-вр#Text>.
2. Кримінальний кодекс України. (Відомості Верховної Ради України (ВВР), 2001, № 25-26, ст.131). <https://zakon.rada.gov.ua/laws/show/2341-14#Text>.
3. Кримінальний процесуальний кодекс України (Відомості Верховної Ради України (ВВР), 2013, № 9-10, № 11-12, № 13, ст.88). <https://zakon.rada.gov.ua/laws/show/4651-17#Text>.
4. Закон України «Про адвокатуру та адвокатську діяльність» (Відомості Верховної Ради (ВВР), 2013, № 27, ст.282). <https://zakon.rada.gov.ua/laws/show/5076-17#Text>.
5. Кодекс адміністративного судочинства України (Відомості Верховної Ради України (ВВР), 2005, № 35-36, № 37, ст.446). <https://zakon.rada.gov.ua/laws/show/2747-15#Text>.

## КРИМІНАЛЬНО-ПРАВОВЕ ЗНАЧЕННЯ ВИНИ ЗА ЗАКОНОДАВСТВОМ УКРАЇНИ

**Коцуренко Вікторія,**  
курсант 2 курсу факультету  
підготовки фахівців для підрозділів  
кримінальної поліції  
Дніпропетровського державного  
університету внутрішніх справ  
Науковий керівник:  
**Чорна Аліна,**  
старший викладач кафедри  
кримінального права та кримінології  
Дніпропетровського державного  
університету внутрішніх справ

**Вступ.** Законодавство України констатує, що особа вважається невинуватою у вчиненні кримінального правопорушення та не може бути піддана кримінальному покаранню, доки її вину не буде доведено в законному порядку і встановлено обвинувальним вироком суду. Обвинувачення не може ґрунтуватися на доказах, одержаних незаконним шляхом, а також на припущеннях. Усі сумніви щодо доведеності вини особи тлумачаться на її користь (ст. 62 Конституції України) [3]. Виною є психічне ставлення особи до вчинюваної дії чи бездіяльності, передбаченої Кримінальним кодексом України (далі – КК України), та її наслідків, виражене у формі умислу або необережності (ст. 23 КК України) [4].

**Мета.** Досліджуючи значення вини, вважаємо за потрібне для початку зазначити, що вина є керівною, обов'язковою ознакою будь-якого складу кримінального правопорушення, адже саме ця складова встановлює наявність чи відсутність суб'єктивної сторони та певною мірою її зміст. Відсутність вини виключає суб'єктивну сторону і тим самим склад кримінального правопорушення.

Вина виступає фундаментальним, основним, керівним поняття

кримінального права. Від об'єктивного встановлення наявності чи відсутності вини, в першу чергу, залежить зміцнення законності в роботі органів та посадових осіб, які ведуть боротьбу із злочинністю, та в широкому розумінні імідж правоохоронних органів.

Встановлення ролі вини як одного з елементів суб'єктивної сторони дає можливість розмежувати кримінально протиправну поведінку від не кримінально протиправної, здійснює вплив на кваліфікацію кримінальних правопорушень та розмежування суміжних складів, встановлює ступінь суспільної небезпечності діяння та особи, котра його скоїла, а отже, є важливим для індивідуалізації покарання, а також впливає на можливість звільнення особи від кримінальної відповідальності та покарання (до прикладу, певні види звільнення від відповідальності можуть збути застосовані лише у разі вчинення необережних кримінальних правопорушень).

Пропонуємо звернути увагу на позицію правника Е. Белінга, котрий наголошує на винятковому значенні вини: вона є невід'ємною умовою відповідальності. За своєю суттю, на його погляд, вина є різновидом волі суб'єкта, його ставленням до вчиненого діяння. Так само, як склад та протиправність наповнюють певним змістом зовнішній бік поведінки людини, вина обґрунтовує чіткий зміст волі як внутрішньої сутності дії суб'єкта [2].

Науковці виділяють базові характеристики вини, котрі в загальному вигляді дозволяють пізнати її суть та значення для кримінального законодавства:

- 1) кримінально-правові поняття повинні бути винятково нормативними;
- 2) вина є обов'язковою умовою кримінальної відповідальності;
- 3) вина виступає незалежним елементом кримінально-протиправного посягання, рівнозначним складу й протиправності;
- 4) вина є психічним ставлення суб'єкта до вчиненого діяння;
- 5) для наявності вини суб'єкт повинен розуміти, що його діяння заборонене законом;
- 6) вина є родовим поняттям умислу та необережності щодо конкретного

складу [1].

Ото ж, з вищезазначеного можна зрозуміти, що категорія вини пов'язує уявлення про підстави, межі та цілі кримінальної відповідальності, є необхідним елементом в розумінні його ролі в системі соціального контролю, виступає найважливішою філософською передумовою обґрунтування необхідності і меж регулятивного впливу кримінального права на життя суспільства.

Не можна оминати увагою той факт, що кримінальні закони в інших державах не надають прямого визначення поняття вини, так як це подано у ст.23 КК України [4]. Та навіть при цьому існує ряд проблемних питань, що виникають в процесі визначення вини у кримінальному провадженні. По-перше, діяльність зі збору доказів та встановлення фактів, які підтверджують вину підозрюваного, є багатоетапним та досить складним процесом, а недостатність доказів або їхня відсутність можуть ускладнити процес розслідування та доведення вини. По-друге, встановлення мотивів та намірів підозрюваного може бути складною діяльністю, оскільки може вимагати оцінки його психологічного стану. По-третє, неоднозначність або неповнота законодавства призводить до різних тлумачень та спорів щодо визначення вини. І насамкінець, вважаємо за потрібне сказати, що проблемним аспектом виступає вплив зовнішніх чинників, таких як політичний тиск чи втручання, котре може вплинути на об'єктивний розгляд справи та визначення вини. Розв'язання цих проблемних питань вимагає справедливого та об'єктивного судочинства, забезпечення права на адекватний захист, а також вдосконалення законодавства та механізмів правосуддя.

Доречно відзначити, що питання встановлення значення вини є загальним для всіх галузей права, що пов'язано з відповідальністю за вчинені правопорушення, тому вважаємо марними спроби дослідження цього аспекту в межах окремих галузей права. Розв'язання аналізованої проблеми можливе лише за умови проведення комплексного міжгалузевого наукового дослідження з теорії права, що ґрунтувалося б на новітніх доктринальних надбаннях

філософії та психології.

Вважаємо, що удосконалення процедури встановлення вини у кримінальному провадженні може включати ряд заходів, спрямованих на забезпечення справедливості та об'єктивності. Пропонуємо наступні способи удосконалення цієї процедури:

1) забезпечення адекватного захисту: важливо забезпечити, аби підозрювані мали доступ до адекватного та компетентного правового захисту під час всіх етапів кримінального провадження;

2) гарантування об'єктивності та незалежності слідства: важливо, аби слідство та судові органи діяли незалежно та об'єктивно, без впливу зовнішніх чинників, таких як політика чи громадська думка;

3) використання наукових методів та технологій: слідство повинно активно використовувати наукові методи та технології, такі як ДНК-аналіз, експертні оцінки та інші сучасні засоби, щоб долучити об'єктивні докази до справи;

4) забезпечення прозорості та доступу до інформації: важливо забезпечити, щоб процес встановлення вини був прозорим та відкритим, а інформація була доступною для всіх зацікавлених сторін.

Вищеперераховані заходи сприятимуть справедливому та об'єктивному процесу встановлення вини підозрюваного у кримінальному провадженні.

**Висновки.** Отже, у сучасній теорії кримінального права саме розуміння вини має суттєве значення, адже дає можливість абсолютно чітко визначити вину як самостійну суб'єктивну підставу кримінальної відповідальності та вимагає від суду встановлювати реальне ставлення особи до вчиненого нею діяння і його наслідків.

## СПИСОК ВИКОРИСТАНОЇ ЛІТЕРАТУРИ

1. Вереша Р. Нормативне визначення поняття вини та перспективи вдосконалення інституту вини в кримінальному праві. Підприємництво, господарство і право, 2004, №4, с. 98

2. Кримінальне право України. Загальна частина : підручник / [Ю. В. Баулін, В. І. Борисов, В. І. Тютюгін та ін.] ; за ред. В. В. Сташиса, В. Я. Тація . [4-те вид., переробл. і допов.]. — Х. : Право, 2010. — 456 с.

3. Конституція України: Закон України від 28.06.1996 р. № 254к/96-ВР // База даних «Законодавство України»/Верховна Рада України. URL: <http://zakon5.rada.gov.ua/laws/show/254к/96-вр> (Дата звернення 19.02.2024 р.)

4. Кримінальний кодекс України: Закон України від 05 квітня 2001 №2431-III. URL: <https://zakon.rada.gov.ua/laws/show/2341-14/conv#n976> (дата звернення: 16.02.2024).



# СПІВВІДНОШЕННЯ КАТЕГОРІЙ «ТРУДОВИЙ СПІР» ТА «ТРУДОВИЙ КОНФЛІКТ»

**Ліннік Назар Павлович**

студент

Національний юридичний університет  
імені Ярослава Мудрого  
м. Харків, Україна

**Вступ.** Питання ефективної реалізації трудових прав громадян завжди є актуальним, особливо тепер, коли нам довелося жити й працювати у складних воєнно-політичних, соціально-економічних та правових умовах. Усі ці обставини змушують шукати дієві способи вирішення найрізноманітніших питань трудового права, зокрема, й тих, що пов'язані з трудовими спорами. Адже право на вирішення колективних трудових спорів або конфліктів у встановленому законом порядку та право звернутися до суду для вирішення індивідуальних трудових спорів належать, згідно зі ст. 2 Кодексу законів про працю України (далі – КЗпП України), до основних трудових прав працівників.

**Метою роботи** є проведення розмежування між трудовими спорами та трудовими конфліктами, а також дослідження співвідношення цих двох понять у трудовому праві.

**Матеріали й методи.** Правовою базою для розгляду та вирішення трудових спорів є Глава XV КЗпП України «Індивідуальні трудові спори», Закон України від 3 березня 1998 р. № 137/98-ВР «Про порядок вирішення колективних трудових спорів (конфліктів)», інші нормативно-правові акти, судова практика.

Більшість науковців у сфері трудового права під трудовими спорами розуміють неврегульовані шляхом безпосередніх переговорів між працівником і роботодавцем розбіжності щодо застосування норм трудового законодавства або зміни чи встановлення умов праці, що вирішуються у визначеному законодавством порядку.

У юридичній літературі неодноразово зазначалося, що конфлікти між

працівниками та роботодавцями стають спірними лише в тому випадку, якщо вони не були вирішені під час переговорів. Такі спори набувають правового характеру, коли вони передаються на розгляд відповідного юрисдикційного органу, що має повноваження приймати обов'язкові для сторін рішення. Тому трудові суперечки не можна зводити тільки до непорозумінь між окремими працівниками та їхніми роботодавцями.

Поняття трудових спорів охоплює ширше коло ситуацій. Воно означає непорозуміння між різними учасниками трудових відносин, наприклад, між профспілкою і роботодавцем або його представником. Також, такі спори можуть виникати з приводу застосування трудового законодавства або встановлення нових умов праці, які ще не охоплені законодавством, зокрема, при укладенні колективного договору.

Отже, наявність розбіжностей між учасниками правовідносин є лише попередньою умовою для виникнення трудового спору. Ці розбіжності перетворюються на трудовий спір, коли сторони не можуть самотійно їх вирішити. Поряд з поняттям «трудовий спір» у правовій літературі часто зустрічається термін «трудовий конфлікт». Ці поняття не ідентичні, тому вони потребують розрізнення. Конфлікт виникає через розбіжності і, подібно до них, є активною передумовою для спору. Трудовий конфлікт може починатись не проявляючи себе відкрито, і сторони іноді навіть не намагаються його вирішити. Важливо пам'ятати, що у суб'єктів трудового права завжди є можливість вирішення конфлікту добровільно, мирним шляхом, через переговори, медіацію.

Трудовий конфлікт вирішується шляхом примирення та узгодження, зазвичай без використання судових засобів, що вказує на непозовний характер захисту інтересів учасників.

Основною ознакою цього підходу є активна участь сторін та їх здатність самотійно і добровільно вирішувати конфлікт. Якщо конфлікт сторонам вирішити не вдається, і він потребує втручання спеціальних органів – це означає, що він перетворюється у трудовий спір.

**Результати й обговорення.** На мою думку, основні відмінності між трудовим спором і конфліктом визначаються таким чином: трудовий спір, порівняно з трудовим конфліктом, характеризується сталістю розбіжностей між сторонами; вирішення цих розбіжностей відбувається відповідно до чітко встановленого законодавством порядку; розгляд спору здійснюється спеціальним юридичним органом, який має відповідну юрисдикцію.

**Висновки.** Підсумовуючи викладене, можна зробити висновок, що трудовий спір народжується лише тоді, коли сторони звертаються до відповідного юридичного органу. Однак, якщо розбіжності або непорозуміння між сторонами трудових відносин вирішуються через взаємні переговори і приймається компромісне рішення, тоді трудовий спір не виникає. Також слід зауважити, що трудовий спір розглядається лише у рамках визначеного законодавством процедурного порядку.

## **ПРІОРИТЕТИ ЗАБЕЗПЕЧЕННЯ КІБЕРБЕЗПЕКИ УКРАЇНИ**

**Науменко Данііл Вікторович,**

курсант 1 курсу

Навчально-наукового інституту

права та підготовки фахівців для підрозділів

Національної поліції

Дніпропетровського державного

університету внутрішніх справ

Науковий керівник:

**Король Катерина Сергіївна,**

Викладач кафедри

«Тактико-спеціальна підготовка»

Дніпропетровського державного університету

внутрішніх справ

Інформаційна безпека є важливим складником загальної національної безпеки будь-якої країни. У ХХІ столітті спостерігається активне формування шостого технологічного порядку, що приносить із собою як нові можливості, так і серйозні ризики для нашої цивілізації через впровадження передових технологій.

З розвитком глобальних комунікаційних мереж, широкого використання комп'ютерного обладнання та технологічних інновацій, кримінальне середовище стає все більш складним і глобальним явищем. Глобалізаційні процеси створюють нові виклики для національної інформаційної безпеки, вимагаючи від держав розробки виважених стратегій і тактик політики забезпечення безпеки інформації.

Кіберзлочинність тепер не обмежується лише кіберзлочинами, вчиненими в глобальній мережі. Це також охоплює всі види злочинів в інформаційно-телекомунікаційній сфері, де інформація може бути предметом злочинних дій або знаряддям злочину [1, с. 48].

Забезпечення кібербезпеки стає пріоритетом для багатьох країн, зокрема для України, особливо в умовах гібридної війни з Російською Федерацією. Реалізація цього пріоритету передбачає посилення спроможностей національної

системи кібербезпеки для протидії кіберзагрозам і кіберзлочинності. Фахівці попереджають про зростання вагомості кіберзагроз, що відбувається разом з розвитком інформаційних технологій і їхньою конвергенцією з технологіями штучного інтелекту [4, с. 35]. Це призводить до нових викликів як на національному, так і на транснаціональному рівнях, що створює нову безпекову ситуацію.

У світлі російсько-української війни стає очевидним, що кіберпростір стає одним з головних театрів війни. Функціонування кібервійськ стає реальністю, вони не лише забезпечують захист критичної інформаційної інфраструктури від кібератак, але й виконують превентивні удари, виводячи з ладу критично важливі об'єкти інфраструктури противника [3, с. 51].

Україна приймає рішучі заходи для протидії кіберзагрозам та удосконалення національної системи кібернетичної безпеки. Наприклад, у жовтні 2017 року було прийнято Закон України «Про основні засади забезпечення кібербезпеки України», який визначає об'єкти кібербезпеки та кіберзахисту, критичну інфраструктуру, напрями державної політики у сфері кібербезпеки та інші важливі аспекти цієї проблеми.

У 2017 році Національне агентство забезпечення якості вищої освіти погодило стандарт вищої освіти з питань кібербезпеки, у якому чітко визначені вимоги до навчального процесу та здобуття знань студентами після завершення бакалаврату. Це спричинило заміну галузі «Інформаційна безпека» на спеціальність «Кібербезпека». Робочою групою консорціуму «Партнерство заради миру» був розроблений типовий навчальний план з кібербезпеки. Підготовка фахівців за цією спеціальністю проводиться в тісній співпраці між академічним середовищем та компаніями-роботодавцями [2, с. 33].

На основі наведених результатів можна сформулювати основні компетентності у сфері підготовки фахівців для національної системи кібербезпеки:

Здатність до системного аналізу та викладення методологічних і теоретичних основ забезпечення безпеки особистості, суспільства та держави у

кібернетичному просторі.

Володіння достатніми науковими знаннями щодо теоретичних та методологічних основ запобігання кіберзлочинності, кібертероризму та кіберконфліктам.

Уміння застосовувати стандарти, процедури та додатки для забезпечення конфіденційності, цілісності та доступності інформації та інформаційних систем.

Здатність використовувати системи та інструменти для мінімізації ризиків у кіберпросторі.

Здатність проводити організаційно-технічні заходи з виявлення, реагування та запобігання загрозам, а також відновлення після інцидентів.

Розроблення концепцій, проектів та впровадження систем управління кібербезпекою [3, с. 68].

У контексті воєнного стану, забезпечення кібербезпеки стає надзвичайно важливим завданням для України. Воєнний стан відкриває нові виклики та загрози, які можуть виникати в кіберпросторі. Отже, розробка та реалізація пріоритетів забезпечення кібербезпеки набувають особливого значення в таких умовах.

Першим пріоритетом в умовах воєнного стану є захист критичної інфраструктури країни від кібератак. Це охоплює енергетичні системи, транспортні мережі, системи зв'язку, банківські системи та інші важливі об'єкти, які можуть стати метою кібернападів. Важливо мати постійний моніторинг кіберзагроз та інцидентів у кіберпросторі. Швидке виявлення та реагування на потенційні загрози дозволить запобігти серйозним наслідкам для національної безпеки. В умовах воєнного стану, розвиток кібероборони стає необхідністю. Це включає підготовку висококваліфікованих фахівців у сфері кібербезпеки, створення та вдосконалення технічних та правових механізмів для протидії кібернападам [4, с. 12].

Умови воєнного стану вимагають активного міжнародного співробітництва у сфері кібербезпеки. Обмін інформацією та досвідом з іншими

країнами допоможе підвищити ефективність заходів забезпечення кібербезпеки. Важливо вдосконалювати системи контррозвідки та кіберрозвідки для виявлення та нейтралізації кіберзагроз в умовах воєнного стану. Це включає моніторинг активності ворожих кіберагентів та вчасне реагування на їхні дії. У разі відключення або пошкодження основних кіберінфраструктур, важливо мати резервні кіберструктури, які можуть забезпечити нормальне функціонування країни в умовах воєнного стану.

Забезпечення кібербезпеки умови воєнного стану є складним завданням, яке потребує комплексного підходу та співпраці всіх відповідних структур та організацій. Лише таким шляхом можна гарантувати ефективний захист країни в кіберпросторі під час воєнного конфлікту.

#### **СПИСОК ВИКОРИСТАНИХ ДЖЕРЕЛ:**

1. Горінов П. В., Драпушко Р. Г. Сучасні виклики адміністративно-правових засад кібербезпеки України в умовах воєнного стану. Юридичний науковий електронний журнал. 2023. № 1. С. 267-270.
2. Гуржій С. В. Засади інституційно-функціонального забезпечення кібербезпеки в сучасних умовах. Інформація і право. № 2(37)/2021. С. 103-114.
3. Кузнєцов О. М. Європейський досвід посилення спроможностей у сфері забезпечення кібербезпеки в сучасних умовах. Інформація і право. № 1(36)/2021. С. 106-113.
4. Кушнар'ов, Валерій Володимирович. Національна система кібербезпеки України: виклики та кіберзагрози. Редакційна колегія 2022. С. 29.

## **ВОГНЕВА ПІДГОТОВКА, ЯК СКЛАДОВА ПРОФЕСІЙНОЇ ПІДГОТОВКИ ПРАЦІВНИКІВ ПОЛІЦІЇ**

**Нечепоренко Володимир**

Курсант

навчальної групи СР-142 3 курсу,

Навчально-наукового інституту права та підготовки фахівців

для підрозділів Національної поліції

Дніпропетровського державного

університету внутрішніх справ

рядовий поліції

Науковий керівник:

**Волков Юрій Михайлович**

Старший викладач

Кафедри тактико-спеціальної підготовки

Дніпропетровського державного

університету внутрішніх справ

**Вступ:** У сучасних умовах, коли рівень злочинності залишається високим, а злочинці стають все більш озброєними та небезпечними, вогнева підготовка стає одним із найважливіших аспектів професійної підготовки поліцейських. Вміння вправно володіти зброєю, знати правила її безпечного зберігання та застосування може не лише врятувати життя поліцейського, але й запобігти трагедії для мирних громадян.

**Мета:** Вивчення вогневої підготовки як складової професійної підготовки працівників поліції, визначення її цілей, завдань та основних принципів.

**Методи дослідження:**

- Аналіз наукової літератури;
- Систематизація та узагальнення інформації;
- Порівняльний аналіз;
- Метод узагальнення передового досвіду.

**Результати дослідження:** Вогнева підготовка є невід'ємною складовою професійної підготовки поліцейських, що забезпечує їх готовність до ефективного виконання службових завдань у складних та небезпечних умовах.



Підготовка та навчання правоохоронців на сучасному етапі є дуже важливим, бо Національна поліція України є гарантом протидії злочинності та захисту населення. Головна мета професійного навчання полягає в забезпеченні готовності співробітників до ефективного використання стрілецької зброї при виконанні оперативно-службових завдань.

Готовність поліцейських успішно виконувати свої професійні обов'язки багато в чому обумовлена впевненим володінням табельною зброєю. Водночас випускники закладів вищої освіти зі специфічними умовами навчання МВС України на службі часто відчують недостатній рівень таких практичних навичок [1].

Вогнева підготовка є, безперечно, однією з найважливіших дисциплін у системі підготовки працівників Національної поліції України (далі – НПУ). В ідеалі поліцейський повинен впевнено володіти табельною вогнепальною зброєю на різних відстанях і практично в будь-яких погодних умовах і в будь-який час. Для цього необхідно володіти цілою низкою навичок як у плані фізичної підготовки, так і психологічної підготовленості застосування вогнепальної зброї.

Важливість вогневої підготовки курсантів ЗВО зі специфічними умовами навчання МВС України не викликає сумніву, вона повинна бути однією з основних дисциплін для майбутніх поліцейських.

Вогнева підготовка визначає ступінь готовності особового складу до вирішення службово-бойових завдань, пов'язаних із застосуванням табельної вогнепальної зброї в реальних ситуаціях.

Однією з основних завдань процесу навчання вогневої підготовки – не лише навчити майбутніх поліцейських виконувати певну вправу в тирі, а й швидко приймати правильні рішення, професійно та грамотно діяти у випадках, що стосуються правомірного застосування табельної зброї. Тому програма вогневої підготовки поліцейських в обов'язковому порядку повинна передбачати стрілецькі вправи з використанням елементів фізичного та психологічного навантаження а також в умовах недостатньої видимості [2].

Метою проведення занять з дисципліни «Вогнева підготовка» є формування у курсантів та слухачів компетенції правомірного застосування поліцейським вогнепальної зброї [3].

Завданням дисципліни «Вогнева підготовка» є формування умінь і навичок поводження з вогнепальною зброєю, її застосування в різних обставинках, а саме поміщення в незвичне середовище, створення певних стресових чи інших ситуацій, в яких співробітник, який не володіє достатнім досвідом, може розгубитися у незвичній ситуації [4].

На заняттях з вогневої підготовки застосовуються різні методики викладання, під час реалізації яких вивчаються:

- правові основи застосування зброї та боєприпасів;
- гарантії особистої безпеки озброєного працівника;
- матеріальна частина та тактико-технічні характеристики вогнепальної зброї, боєприпасів;
- заходи безпеки при поводженні зі зброєю та боєприпасами;
- умови та порядок виконання вправ стрільб;
- затримки при стрільбі та способи їх усунення;
- нормативи з вогневої підготовки та вправи стрільб.

Курсанти поряд із всебічним розвитком особистості кожного, здобувають військово-професійну освіту. Поліцейський не має права на помилку, в іншому випадку він як мінімум не виконає поставлені завдання, а в гіршому випадку наразить на небезпеку життя і здоров'я інших осіб, у тому числі все може закінчитись і обвинуваченим навіть при правомірному, на перший погляд, застосуванні зброї.

**Висновок:** Таким чином, вогнева підготовка є важливою складовою професійної підготовки поліцейських, що забезпечує їх готовність до виконання службових завдань, пов'язаних із застосуванням зброї. Використання результатів дослідження може бути використано для вдосконалення системи вогневої підготовки поліцейських, підвищення її ефективності та результативності.

## ПЕРЕЛІК ВИКОРИСТАНИХ ДЖЕРЕЛ

1. Волков Ю. М., Казначеев Д. Г. Актуальні проблеми застосування вогнепальної зброї поліцейськими в Україні. *Юридичний науковий електронний журнал*. Електронне наукове фахове видання. [www.isej.org.ua/](http://www.isej.org.ua/) No 4. 2020. С. 142-145. URL:[http://www.lsej.org.ua/4\\_2020/35.pdf](http://www.lsej.org.ua/4_2020/35.pdf).
2. Застосування та використання вогнепальної зброї працівниками поліції в умовах відсутності або обмеженого освітлення : метод. рек. / кол. авт. ; ред. В.Д. Поливанюк. Дніпро : ДДУВС, 2021. 72 с. URL:<https://er.dduvs.in.ua/handle/123456789/7534>
3. Поливанюк В. Д., Казначеев, Д. Г., Мартьянов, І. Ю., Зеленський, Є. С., & Лопаєва, О. М. (2019). Навчання поліцейських на початковому етапі вогневої підготовки: методичні рекомендації. Polyvaniuk, V.D. (Ed.). (2019). Training of police officers at the initial stage of fire training. Dnipropetrovsk State University of Internal Affairs
4. Казначеев Д. Г., Лопаєва О. М. Особливості формування психологічної стійкості і готовності працівників поліції у процесі навчання з вогневої підготовки. Науковий вісник Дніпропетровського державного університету внутрішніх справ: Науковий журнал. 2018. No 4 (97). С. 82–85. URL:<https://er.dduvs.in.ua/xmlui/handle/123456789/3221.9>.
5. Казначеев Д. Г., Лісовик А. О. Особливості розвитку навиків влучної стрільби у курсантів ЗВО зі специфічними умовами навчання МВС України. *Актуальні проблеми психологічного забезпечення службової діяльності працівників правоохоронних органів: зб. тез II Міжнар. наук.-практ. конф. (м. Київ, 28 жовтня 2021 р.)*. Київ : ДНДІ МВС України, 2021. С.250-252

## ЗАСТОСУВАННЯ ШТУЧНОГО ІНТЕЛЕКТУ У РОБОТІ СЛІДЧОГО

**Омельченко Анастасія Андріївна**

здобувач вищої освіти 3 курсу  
Навчально-наукового інституту  
права та підготовки фахівців для  
підрозділів Національної поліції  
Дніпропетровського державного  
університету внутрішніх справ

Науковий керівник:

**Прокопов Сергій Олександрович**

Старший викладач кафедри  
економічної та інформаційної безпеки

Цифрова трансформація суспільства передбачає впровадження комп'ютерних технологій у всі сфери суспільного життя. В наш час особливо актуальним стає залучення інформаційних технологій та штучного інтелекту працівниками Національної поліції України для виявлення та розслідування злочинів, що робить діяльність правоохоронних органів більш ефективною в процесі їх запобігання.

Штучний інтелект (ШІ) – це розділ комп'ютерних наук, зокрема наука про дані (Data Science). Його батьком вважається Джон МакКарті, який ще у 1950-х роках надав просте визначення цього поняття – "це наука та інженерія створення розумних машин". Сутність полягає у здатності машин сприймати та реагувати на інформацію з оточуючого середовища незалежно та виконувати завдання, що зазвичай виконуються людьми. Основний принцип роботи полягає в аналізі наявних даних. Спеціально розроблені програми аналізують дані, виокремлюють певні закономірності та на їх основі формують висновки, які можуть використовуватися людьми для прийняття рішень [1].

Програми штучного інтелекту можна знайти в різних сферах нашого життя, від сільського господарства до промисловості, комунікацій, освіти, фінансів, уряду, сфери послуг, виробництва, медицини та транспорту. Дослідження, які підтримуються штучним інтелектом, допомагають бути

лідерами в застосуванні цієї технології для вирішення потреб у сфері кримінального правосуддя, таких як ідентифікація осіб та їх дій на відеозаписах, пов'язаних зі злочинною діяльністю або громадською безпекою, аналіз ДНК, виявлення вогнепальних поранень і прогнозування злочинності [4].

Згідно з дослідженням, проведеним за замовленням американської Національної довідкової служби з кримінального правосуддя, використання штучного інтелекту не лише сприятиме затриманню злочинців (наприклад, за допомогою систем розпізнавання облич на фотографіях та відео), але й у запобіганні злочинів. Зазвичай ці завдання покладаються на поліцію та служби пробації. Група дослідників проаналізувала понад 340 тисяч ордерів, щоб оцінити ризики повторного порушення, проміжок часу, протягом якого це може статися, і ймовірність того, що злочинець уникне затримання правоохоронцями (якщо його не контролюють). Вони розробили алгоритми, які мають допомогти правоохоронним органам виконати ордери та оптимізувати використання ресурсів.

Алгоритми також можуть виявляти злочини, що вчинені проти літніх людей, та допомагати в їх припиненні. Крім того, вони можуть враховувати потенційних жертв насильницьких злочинів на основі асоціацій і поведінки. Програмне забезпечення використовує алгоритми в трьох основних напрямках: оцінка ризику загального рецидивізму, насильницького рецидивізму або можливості уникнути суду [2].

У середньому, за перший рік функціонування, використання систем безпеки на основі штучного інтелекту призводить до зниження рівня злочинності на 27%. Впровадження таких систем приносить економічні вигоди міському бюджету, сприяє дисципліні у суспільстві та підвищує рівень комфорту міського населення [5]. Використання відеоінформації з камер спостереження, встановлених на вулицях, камер банкоматів, автомобільних відеореєстраторів та інших джерел є перспективним для оперативно-розшукової ідентифікації. Біометрична ідентифікація за зображенням обличчя

на сьогоднішній день є однією з основних технологій розпізнавання осіб у протидії злочинній діяльності та тероризму. Цей метод часто поєднується з іншими біометричними технологіями, такими як розпізнавання за відбитками пальців. Також розпізнавання обличчя застосовується в аеропортах для митного контролю, порівнюючи портрет у біометричному паспорті з обличчям особи.

На сьогоднішній день у Києві розміщено приблизно 7 тисяч відеокамер, які покривають об'єкти соціальної інфраструктури міста, центральні райони та автомобільні дороги та мости через річку Дніпро. Смарткамери мають задалегідь програмований сценарій подій, за виникнення яких система автоматично повідомляє ситуаційний центр, що дозволяє забезпечити швидку реакцію відповідних служб.

Проте, незважаючи на усе вищезазначене, саме системи з розпізнаванням осіб викликають найбільшу критику серед правозахисників. Фактично, будь-яка відеокамера з високою роздільною здатністю може бути використана для збору даних про громадян, включаючи тих, хто ніколи не мав конфліктів із законом [3, с. 82-84].

Отже, перспектива використання штучного інтелекту в роботі слідчого надає безліч можливостей для покращення ефективності розслідувань. Алгоритми машинного навчання можуть аналізувати великі обсяги даних швидше і точніше, виявляти зв'язки та патерни, що може допомогти в розкритті злочинів та прискорити процес розслідування. Однак важливо забезпечити етичне використання та захист приватності при впровадженні таких технологій.

## **СПИСОК ВИКОРИСТАНОЇ ЛІТЕРАТУРИ**

1. Використання штучного інтелекту в кримінальній юстиції. URL : <https://ua.112.ua/statji/maliuska-khoche-vykorystovuvaty-shtuchnyi-intelekt-ukryminalnii-iustytzii-naskilky-tse-mozhlyvo-535538.html> (дата звернення: 06.02.2024)
2. Можливості ШІ у правоохоронній системі міста. URL : <https://www.everest.ua/mozhlyvosti-shi-u-pravoohoronnij-systemi-mista/> (дата звернення: 06.02.2024)

3. Благута Р. І., Мовчан А. В. Новітні технології у розслідуванні злочинів: сучасний стан і проблеми використання: монографія. Львів: ЛьВДУВС, 2020. 256 с.

4. Using Artificial Intelligence to Address Criminal Justice Needs (NIJ Journal 280). URL : <https://www.ncjrs.gov/pdffiles1/nij/252038.pdf> (дата звернення: 06.02.2024).

# ОСОБЛИВОСТІ ЗАБЕЗПЕЧЕННЯ ОСОБИСТОЇ БЕЗПЕКИ ПОЛІЦЕЙСЬКОГО ПРИ НЕСЕННІ СЛУЖБИ В МІСЦЯХ ПОЗБАВЛЕННЯ ВОЛІ

**Павленко Микита Андрійович,**  
курсант 1 курсу Навчально-наукового  
інституту права та підготовки фахівців  
для підрозділів Національної поліції  
Дніпропетровського державного  
університету внутрішніх справ  
Науковий керівник:  
**Король Катерина Сергіївна,**  
викладач кафедри  
тактико-спеціальної підготовки  
Дніпропетровського державного  
університету внутрішніх справ

Поліцейські, що працюють у місцях позбавлення волі, стикаються з унікальними викликами та загрозами, які вимагають спеціалізованого підходу до забезпечення особистої безпеки. Робоче середовище, насичене потенційними небезпеками, вимагає від поліцейських не лише високої кваліфікації, але й вміння ефективно застосовувати стратегії безпеки в різноманітних ситуаціях. Забезпечення особистої безпеки поліцейських у таких умовах є важливим завданням, що потребує не лише професійних навичок, а й систематичної підготовки та використання спеціалізованого обладнання та процедур.

Норми щодо процедури та підстав для проведення конвоювання обвинувачених (підсудних), які були засуджені за рішенням суду, регулюються Інструкцією, яка регламентує організацію проведення конвоювання та утримання у судах обвинувачених (підсудних) які були засуджені за рішенням суду. Інструкція затверджена спільним наказом

- Міністерства внутрішніх справ України
- Міністерства юстиції України
- Верховного Суду України



- Вищого спеціалізованого суду України з розгляду цивільних і кримінальних справ
- Державної судової адміністрації України
- Генеральної прокуратури України у наказі від 26 травня 2015 року № 613/785/5/30/29/67/68 [1].

Конвоювання обвинувачених (підсудних), що були засуджені зі слідчих ізоляторів та установ виконання покарань, під час судових засідань, а також їх супровід у зворотному напрямку, проводяться військовими підрозділами Національної гвардії України та органами Національної поліції України з урахуванням їх місцезнаходження. Для конвоювання засуджених, які перебувають у виправних установах, на судові засідання у слідчі ізолятори у населених пунктах, де розташовані суди, військовими частинами, а також для їх транспортування з цих установ до суду, застосовуються заходи безпеки, які забезпечуються охороною військових частин та/або правоохоронними органами відповідно до чинного законодавства [2].

Однією з важливих проблем, що виникають при регулюванні переміщення засуджених та осіб, утримуваних під вартою, з однієї установи Управління виконання покарань і заходів соціального захисту населення (УВПЗ) в іншу, є недостатня чіткість та розуміння понять, таких як "режим під час конвоювання", "обшук", "огляд". Це зумовлено відсутністю відповідних нормативно-правових актів із відкритим доступом, а також відсутністю в кримінально-виконавчому законодавстві визначення терміну "ізоляція" [2].

Запобігання втечі та ухиленню від відбування покарання в виправних установах має бути важливим завданням для керівництва таких установ. Відповідне вирішення цієї проблеми може бути досягнуте за допомогою комплексних заходів, що спрямовані на усунення чинників, які допомагають цим діям, виявлення осіб, які мають потяг до таких порушень, а також на запобігання та припинення цих дій. Важливу роль у цій діяльності відіграють оперативні підрозділи кримінально-виконавчої системи, які мають широкий

арсенал методів роботи для ефективної протидії злочинним проявам [3]

Для усунення вказаних негативних наслідків і забезпечення надійної системи нормативно-правового регулювання діяльності підрозділів конвойної служби та ефективного виконання їх повноважень, можуть бути прийняті такі заходи:

1. Створення умов для якісного, ефективного та оперативного оновлення нормативно-правової бази, що регулює питання конвоювання затриманих та взятих під варту осіб, включаючи організацію конвоювання в різних видах транспорту.

2. Пристосування законодавства України по поводженню з затриманими та/або взятими під варту особами до вимог законодавства Європейського Союзу, забезпечення їх конституційних прав та свобод.

3. Узгодження внутрішніх нормативно-правових актів зі стандартами Європейського Союзу а також посилення жорсткого контролю за їх виконанням.

4. Закріплення чітких гарантій щодо правового та соціального захисту поліцейських підрозділів конвойної служби тощо [4].

### **ВИКОРИСТАНІ ДЖЕРЕЛА:**

1. Про затвердження Інструкції з організації конвоювання та тримання в судах обвинувачених (підсудних), засуджених за вимогою судів МВС України, Мін'юст України, Верховний Суд України. Наказ, Інструкція від 26.05.2015 № 613/785/5/30/29/67/68. URL: <https://zakon.rada.gov.ua/laws/show/z0698-15#Text> (дата звернення: 22.02.2024).

2. Особливості діяльності окремих підрозділів кримінально-виконавчої системи: навч. посіб. / за ред. А. Х. Степанюка. Харків: Право, 2012. 152 с. (дата звернення: 22.02.2024).

3. Михайлова Ю. О. Шляхи вдосконалення нормативно-правового забезпечення діяльності підрозділів конвойної служби Національної поліції України. Право і суспільство. 2019. № 2. С. 160–167. (дата звернення:

22.02.2024).

4. Дробот Д. С., Сташків Б. І., Сікун А. М. Правові та організаційні основи попередження вчинення втеч під час конвоювання засуджених. URL: <https://academysps.edu.ua/wp-content/uploads/2021/09/Diplomna-robota-magistra-Drobot-D.S..pdf> (дата звернення: 22.02.2024).

# РЕФОРМА У КОРПОРАТИВНОМУ УПРАВЛІННІ ДЕРЖАВНИХ ПІДПРИЄМСТВ

**Парасунько Юлія Миколаївна,**  
Студентка  
Навчально-науковий інститут права  
Київський національний університет імені Тараса Шевченка  
м. Київ, Україна

**Вступ.** В умовах постійних викликів, перед якими стоїть Україна, включаючи потребу в оборонних зусиллях, відновленні інфраструктури та стимулюванні економічного розвитку, набувають актуальності питання збільшення обсягів державних ресурсів та пошуку стабільних джерел доходів, серед яких особливу роль відіграє залучення інвестицій. Для реалізації зазначеного завдання, суттєвий потенціал вбачається в секторі державних активів, доступних для приватизації. Логічно, що основою для досягнення вказаної мети стає впровадження сучасних стандартів корпоративного управління, які відповідають найкращим міжнародним практикам.

**Мета роботи.** У контексті зазначеної необхідності, Закон України «Про внесення змін до деяких законодавчих актів України щодо вдосконалення корпоративного управління» №3587-ІХ, прийнятий Верховною Радою України 22 лютого 2024 року та який набрав чинності 08 березня 2024 року (далі Закон), відіграє критично важливу роль [1]. Цей законодавчий акт вносить системні зміни у сфері корпоративного управління державними підприємствами, що спрямовані на забезпечення прозорості їх діяльності, ефективності та відповідальності перед суспільством. Зокрема, запровадження незалежних наглядових рад та відповідних принципів управління відповідно до розвинених міжнародних моделей.

Для глибшого розуміння контексту та мети внесених законодавчих змін доречно звернутися до пояснювальної записки до проекту Закону України «Про внесення змін до деяких законодавчих актів України щодо вдосконалення корпоративного управління юридичних осіб, акціонером (засновником,

учасником) яких є держава» [2]. Цей документ детально висвітлює проблематику, яка існує у сфері корпоративного управління державних підприємств, та пропонує обґрунтовані шляхи її вирішення, виходячи з аналізу національного законодавства та міжнародного досвіду. Аналізуючи нормативні засади, викладені в пояснювальній записці до Закону, можна констатувати, що ключовим напрямком реформ у сфері корпоративного управління державних підприємств є інституційне вдосконалення (відокремити функції держуправління та управління активами, оскільки це є різні процеси), спрямоване на вирішення проблематики ефективності їхньої діяльності. Тобто впроваджується чітке розмежування повноважень між органами управління суб'єктів господарювання, що своєю чергою має забезпечити більш ефективний механізм внутрішнього контролю та управління, а також сприятиме прозорості фінансової діяльності та зміцненню фінансової дисципліни.

Наприклад, звернувшись до Господарського кодексу України в редакції від 8.03.2024, можна побачити, що стаття 75 «Особливості господарської діяльності державних комерційних підприємств» закріплює фундаментальні засади для вдосконалення корпоративного управління державними комерційними підприємствами: розробка та реалізація стратегічних й фінансових планів з урахуванням довгострокових і середньострокових перспектив розвитку; вимога щодо публічного оприлюднення стратегічних планів для сприяння збільшенню прозорості управління державними активами та зміцненню відповідальності перед суспільством [3]. Зауважимо, що важливі операційні рішення, відповідно до Закону, ухвалюватимуть члени наглядових рад, повноваження яких значно розширюються.

Надання наглядовим радам державних підприємств виняткових повноважень у питаннях призначення та звільнення керівників, включно з підприємствами під управлінням Кабінету Міністрів України, як-от «Нафтогаз» та «Укрзалізниця», а також у схваленні стратегічних і фінансових планів компаній, можна виокремити як ключову новелу Закону. Однак, Закон містить перехідні положення в цій частині. Зокрема, під час воєнного стану та протягом

12 місяців після його скасування, але не довше ніж три роки, Міністерство фінансів України та Кабінет Міністрів України все ще будуть залучені до затвердження фінансових та стратегічних планів найважливіших державних підприємств.

Інша ґрунтовна новація Закону – це введення вимоги проведення періодичної оцінки ефективності роботи наглядових рад принаймні один раз на три роки, причому результати такої оцінки мають бути затверджені з увагою до думки незалежного експерта або на основі самоаналізу чи роз'яснень, наданих самими радами. Тобто Уряд має інструменти контролю за наглядовими радами (фактично він має розробити та затвердити порядок оцінки діяльності наглядових рад і процедуру визначення винагород, адже Закон передбачає чіткий перелік підстав і процедуру звільнення членів наглядових рад).

Варто ознайомитися ще з одним положенням Господарського Кодексу України, з урахуванням змін, – стаття 141 «Особливості правового режиму державного майна у сфері господарювання», зміст якої демонструє зусилля держави щодо вдосконалення механізмів управління державним майном та регулювання зовнішньоекономічної діяльності [3]. Зокрема, встановлення через Закон видів майна, яке не може бути предметом застави при одержанні валютного кредиту, є важливим інструментом захисту стратегічних інтересів держави. Це обмеження спрямоване на запобігання втраті контролю над ключовими активами в разі фінансових труднощів, забезпечуючи стабільність та безпеку державного сектору економіки. А от виключення зі статті положення про необхідність згоди Фонду державного майна для укладення кредитних договорів з іноземними фінансовими установами хоч і знімає певні бар'єри та спрощує процес залучення іноземних інвестицій, однак і створює певний ризик, на мою думку. Наприклад, укладення кредитних договорів на умовах, що можуть бути не вигідними або такими, що суперечать інтересам держави.

Ухвалений Закон вносить зміни також і до Цивільного кодексу України, зокрема редакція частини третьої статті 92 «Цивільна дієздатність юридичної особи» [4]. Зміни, внесені Законом посилюють відповідальність органів та осіб,

які діють від імені юридичних осіб, зокрема членів колегіальних виконавчих органів, наглядових рад або рад директорів. Окреслено, що такі особи мають обов'язок діяти виключно в інтересах юридичної особи, виконувати свої обов'язки добросовісно, розумно та у межах наданих повноважень (уникнення конфліктів інтересів; дії, які, за їх переконанням, сприятимуть досягненню мети діяльності юридичної особи). І хоча, вбачається, що вказані приписи мають характеристики схожі на статутні положення, зважаючи на диспозитивність приватноправового регулювання, та законодавче закріплення ключових принципів корпоративної поведінки має на меті забезпечити уніфікацію та загальнодержавне дотримання корпоративної дисципліни.

Це лише частина реформ у сфері корпоративного управління державних підприємств.

**Матеріали та методи.** Для всебічного аналізу вказаних реформ були використані офіційні тексти законодавчих актів та порівняльний аналіз законодавчих норм до та після реформ, що допомогло ідентифікувати ключові новації та визначити потенційні переваги й ризики, пов'язані з реалізацією нововведень.

**Результати та обговорення.** Аналіз реформ, запроваджених Законом, підкреслює значні кроки України для відповідності міжнародним стандартам, інтеграції в ЄС та співпраці з Міжнародним валютним фондом, що є важливим для отримання фінансової підтримки та реалізації Ukraine Facility Program [5]. Міжнародні партнери продовжують зосереджувати увагу на корпоративному управлінні держкомпаніями, вимагаючи прозорості та ефективності. Вказується на потребу швидкого розроблення підзаконних актів та детального плану дій на наступні три роки для глибшої імплементації реформ.

**Висновки.** Успішне впровадження цих змін вимагає чіткої підзаконної бази, яка не розмивала б положень основного закону. Завдання, що стоїть перед нашою державою, полягає не тільки в розробці відповідних нормативних актів, а і в забезпеченні їх ефективного використання, виконання та дотримання встановлених норм.

## СПИСОК ВИКОРИСТАНИХ ДЖЕРЕЛ

1. Про внесення змін до деяких законодавчих актів України щодо вдосконалення корпоративного управління : Закон України від 22.02.2024 р. №3587-IX. URL: <https://zakon.rada.gov.ua/laws/show/3587-20#Text> (дата звернення: 29.03.2024).
2. Пояснювальна записка до проекту Закону України «Про внесення змін до деяких законодавчих актів України щодо вдосконалення корпоративного управління юридичних осіб, акціонером (засновником, учасником) яких є держава». URL: [https://w1.c1.rada.gov.ua/pls/zweb2/webproc4\\_1?pf3511=72440](https://w1.c1.rada.gov.ua/pls/zweb2/webproc4_1?pf3511=72440) (дата звернення 29.03.2024).
3. Господарський кодекс України : Закон України від 16.01.2003 р. №436-IV : станом на 8 берез. 2024 р. URL: <https://zakon.rada.gov.ua/laws/show/436-15#Text> (дата звернення: 29.03.2024).
4. Цивільний кодекс України : Закон України від 16.01.2003 р. №435-IV : станом на 8 берез. 2024 р. URL: <https://zakon.rada.gov.ua/laws/show/435-15#Text> (дата звернення: 29.03.2024).
5. Ukraine Facility Program. URL: <https://www.ukrainefacility.me.gov.ua/> (дата звернення 29.03.2024).



## **УДОСКОНАЛЕННЯ СТРАТЕГІЙ ПОЛІЦІЇ ДЛЯ ПОПЕРЕДЖЕННЯ ЗЛОЧИНІВ В УМОВАХ ВІЙНИ**

**Патретний Денис Романович**

Курсант 1-го курсу Навчально-наукового  
інституту права та підготовки фахівців для  
підрозділів Національної поліції,  
Дніпропетровського державного  
університету внутрішніх справ  
Науковий керівник:

**Король Катерина Сергіївна**

Викладач кафедри  
Тактико-спеціальної підготовки,  
старший лейтенант поліції

Поліція відіграє важливу роль у суспільстві, тим паче в умовах воєнного стану, що обтяжує виконання покладених на поліцію повноважень. Тому, на нашу думку, тема, щодо удосконалення стратегій поліції для попередження злочинів саме в умовах війни, є доволі актуальною та потребує досконалого вивчення, тому що в умовах воєнних дій, підвищується рівень небезпеки серед громадян. Виходячи з цього, можемо зауважити, що завданням поліції, є попередити населення про відповідальність за вчинення правопорушення, що знизить рівень злочинності в суспільстві.

Аналізуючи чинне українське законодавство, а саме Закон України «Про Національну поліцію», можемо визначити, що до основних повноважень поліції України входить саме превентивна та профілактична діяльність, спрямована на запобігання вчиненню правопорушень, іншими словами попередження злочинів [1].

На думку К. Король, аналіз практики реалізації попередження злочинів підтверджує необхідність удосконалення окремих аспектів застосування таких заходів [2, с. 430].

Тому, аналізуючи діяльність поліції в умовах війни, ми можемо виокремити декілька основних заходів, що підвищать рівень попередження

злочинів в діяльності поліції, що вплине на злочинність та відповідальність в суспільстві:

1. Регулярне патрулювання території для запобігання злочинів, що впливає на стримування злочинної діяльності та реагування на надзвичайні ситуації працівниками поліції. Цей підхід може допомогти підвищити публічну безпеку та побудувати міцніші стосунки між громадою та правоохоронними органами.

2. Підвищення обізнаності громадян щодо профілактики злочинів через інформаційні кампанії та освітні програми. На нашу думку, це є важливим кроком у забезпеченні безпеки та стабільності у суспільстві. Інформаційні кампанії та освітні програми можуть допомогти громадянам усвідомити ризики, пов'язані з різними видами злочинності, та навчити їх ефективним способам захисту. Ці заходи можуть привести до зниження рівня злочинності та підвищення рівня безпеки в суспільстві.

3. Розвиток сучасних технологій для виявлення та запобігання злочинів, таких як камери спостереження, системи відеоспостереження, що є одними з найпоширеніших засобів ідентифікації порушників, які допомагають у попередженні злочинів. Загалом, сучасні технології для виявлення та запобігання злочинів допомагають забезпечити безпеку громадських місць та допомагають правоохоронним органам у їхній діяльності.

4. Співпраця з іншими правоохоронними органами та місцевими установами для ефективного реагування на кримінальну діяльність на територіях нашої держави, тобто залучення всіх сторін у боротьбі з злочинністю може забезпечити успішні результати і покращення ситуації з безпекою на території держави.

5. Організація профілактичних заходів працівниками поліції, таких як тренінги з безпеки та психологічної підтримки, для запобігання злочинам.

Тобто, діяльність Національної поліції України потребує удосконалення стратегій, щодо попередження злочинів, тому що аналізуючи статистику надану нам в журналі «Слово і діло», ми можемо зауважити, що з січня по липень 2023

року в Україні зареєстровано вже 302,6 тис. кримінальних справ, по 110,6 тис. повідомили про підозри. До суду направили 90,5 тис. проваджень, а 117,1 тис. - закрили. Цього року відправили до в'язниці вже 4,3 тис. Зловмисників, тобто злочинність в умовах війни розквітає через ряд причин, таких як, вільний обіг вогнепальної зброї серед громадян, які не мають дозволу на застосування вогнепальної зброї, необізнаність громадян про відповідальність за вчинення правопорушень [3].

Як висновок, ми можемо зауважити, що стратегії поліції для попередження злочинів в умовах війни потребують удосконалення, через розвиток злочинності в суспільстві. Працівники поліції є представниками виконавчої влади, які керуючись своїми законними повноваженнями можуть вплинути на розвиток злочинної діяльності та попередження злочинів в суспільстві.

### **СПИСОК ВИКОРИСТАНИХ ДЖЕРЕЛ**

1. Закон України «Про Національну поліцію» від 02.07.2015, № 580 – VIII (поточна редакція від 01.01.2024 року) URL: <https://zakon.rada.gov.ua/laws/show/580-19#Text> (дата звернення: 21.02.2024)
2. Король К. С. Напрямки удосконалення застосування поліцейських заходів в Україні. *Юридичний науковий електронний журнал. Випуск №6 – 487*. м. Запоріжжя. 2022 р. С. 430-432.
3. Як змінилися результати роботи правоохоронців з початком великої війни. URL: <https://www.slovoidilo.ua/2023/08/21/infografika/suspilstvo/yak-zminylysy-rezultaty-roboty-pravoohoroncziv-pochatkom-velykoyi-vijny>

## ЗАПОБІГАННЯ Й РЕАГУВАННЯ НА ЗАГРОЗИ ТА ПОДОЛАННЯ НАСЛІДКІВ НАДЗВИЧАЙНИХ СИТУАЦІЙ

**Присняк Дмитро Олексійович,**

курсант 1 курсу

Навчально-наукового інституту

права та підготовки фахівців для підрозділів

Національної поліції

Дніпропетровського державного університету

внутрішніх справ

Науковий керівник:

**Король Катерина Сергіївна,**

Викладач кафедри «Тактико-спеціальна підготовка»

Дніпропетровського державного університету

внутрішніх справ

На сьогоднішній день, в контексті забезпечення національної безпеки та захисту громадян, питання ефективного функціонування та розвитку центрів управління в надзвичайних ситуаціях набуває особливої актуальності. Згідно з Кодексом цивільного захисту України, ці центри забезпечують координацію дій управління під час надзвичайних ситуацій, і вони базуються на оперативно-координаційних центрах управлінь ДСНС України.

Рішення Ради національної безпеки і оборони України щодо удосконалення мережі ситуаційних центрів та цифрової трансформації сфери національної безпеки і оборони спрямоване на створення Ситуаційних центрів, що відповідає сучасним вимогам та потребам. Проте, для забезпечення ефективності їх функціонування, необхідно внести зміни в законодавство та регламентуючі документи [1, с. 69].

Пропонується додати до Кодексу цивільного захисту України новий Порядок функціонування центрів управління в надзвичайних ситуаціях, який визначатиме їхню структуру, функціональні обов'язки та механізми взаємодії з іншими органами державної влади. Ці центри повинні бути не лише реактивними, а й проактивно реагувати на можливі загрози. Для цього

необхідно переглянути їх функції та завдання, а також впровадити нові сучасні методи та моделі для прогнозування та управління надзвичайними ситуаціями [2, с. 7]. Зокрема, центри управління в надзвичайних ситуаціях можуть використовуватися для прогнозування, моніторингу та управління в різних областях, таких як природні катастрофи, техногенні аварії чи терористичні акти. Вони також можуть слугувати координаційним центром для співпраці з іншими відомствами та організаціями в умовах кризових ситуацій.

Покращення роботи центрів управління в надзвичайних ситуаціях вимагає інтеграції їхньої діяльності з існуючими програмами та стратегіями національної безпеки. Наприклад, у Львівському державному університеті безпеки життєдіяльності реалізується програма, яка спрямована на посилення регіонального матеріального резерву для здійснення заходів у сфері цивільного захисту. Подальший розвиток центрів управління в надзвичайних ситуаціях є ключовим аспектом забезпечення національної безпеки та відповіді на сучасні загрози. Шляхом постійного аналізу, оновлення та вдосконалення їхньої діяльності можна забезпечити ефективне реагування на надзвичайні ситуації та захист громадян у разі потреби [3, с. 19].

Надзвичайні ситуації можуть стати серйозним викликом для суспільства, вимагаючи не лише ефективного реагування на них, але й передбачення та запобігання їх виникненню. У цьому контексті, поліція виступає одним із ключових державних органів, відповідальних за забезпечення громадської безпеки та реагування на надзвичайні ситуації. У цьому науковому тексті розглянемо роль поліції у запобіганні та реагуванні на загрози та подоланні наслідків надзвичайних ситуацій [3, с. 25]. Запобігання надзвичайним ситуаціям є першочерговим завданням для поліції. Це включає в себе широкий спектр заходів, спрямованих на ідентифікацію потенційних загроз та їхнє придушення перед виникненням кризової ситуації. Поліція веде постійний моніторинг соціального та політичного середовища, щоб вчасно реагувати на можливі загрози безпеці громадян [4].

У випадку виникнення надзвичайної ситуації, поліція призначена для

оперативного та координаційного реагування. Це включає в себе негайну мобілізацію ресурсів та персоналу для забезпечення громадської безпеки та ліквідації загроз. Поліція співпрацює з іншими відомствами та організаціями, утворюючи спільні оперативні групи для ефективного вирішення надзвичайних ситуацій. Після завершення кризової ситуації, поліція залучається до процесу подолання наслідків. Це включає в себе здійснення пошукових та рятувальних операцій, медичну допомогу постраждалим, відновлення порушених інфраструктурних об'єктів та забезпечення правопорядку у зоні надзвичайної ситуації. Отже, у контексті сучасних викликів та загроз, поліція відіграє важливу роль у запобіганні, реагуванні та подоланні наслідків надзвичайних ситуацій. Шляхом постійного вдосконалення стратегій та співпраці з іншими відомствами та організаціями, поліція забезпечує безпеку та стабільність суспільства у найскладніших ситуаціях.

#### **СПИСОК ВИКОРИСТАНИХ ДЖЕРЕЛ:**

1. Щодо забезпечення збереження життя та здоров'я людей, підвищення готовності органів виконавчої влади до виконання заходів захисту населення і територій від масштабних надзвичайних ситуацій техногенного та природного характеру: доручення Прем'єр-міністра України від 03.10.2017 № 39053/0/1-17.
2. Марченко, О. О., О. О. Глушко. Роль мобільних медичних бригад у процесі надання екстреної медичної допомоги поліцейським Національної поліції України та військовослужбовцям Національної гвардії України при виконанні ними оперативно-службових завдань під час ліквідації наслідків надзвичайних ситуацій. 2022. С. 67.
3. Фірсова Н. Ю. Сучасні заходи захисту населення від надзвичайних ситуацій. 2020. С. 161.
4. Про Національну поліцію: Закон України від 2.07.2015 №580-VIII // База даних Законодавство України / ВР України. URL: <https://zakon.rada.gov.ua/laws/show/580-19>

# ІСТОРИЧНІ АСПЕКТИ СТАНОВЛЕННЯ ІНСТИТУТУ ЗВІЛЬНЕННЯ ВІД КРИМІНАЛЬНОЇ ВІДПОВІДАЛЬНОСТІ У ЗВ'ЯЗКУ ІЗ ЗАКІНЧЕННЯМ СТРОКІВ ДАВНОСТІ В УКРАЇНІ

Науковий керівник:  
**Сенченко Надія Миколаївна**,  
к.ю.н., доцент кафедри кримінального права та правосуддя  
**Чумаченко Валерія Юріївна**,  
здобувачка вищої освіти  
4 курсу юридичного факультету  
Національний університет «Чернігівська політехніка»  
м. Чернігів, Україна

**Вступ. / Introductions.** Інститут звільнення від кримінальної відповідальності у зв'язку із закінченням строків давності є одним з фундаментальних принципів вітчизняного кримінального права, генеза якого бере витоки з давніх часів. Протягом тривалої історії українських земель даний інститут зазнавав суттєвих трансформацій, відображаючи правові традиції та суспільні уявлення про межі кримінального переслідування на різних етапах розвитку держави і права. Вивчення історичної ретроспективи становлення інституту давності в Україні дозволяє глибше осягнути його природу, засади функціонування та роль у системі чинного кримінального законодавства.

**Мета роботи. / Aim.** Метою даного дослідження є всебічний аналіз історичних аспектів становлення інституту звільнення від кримінальної відповідальності у зв'язку із закінченням строків давності в Україні.

**Результати та обговорення./Results and discussion.** Під давністю притягнення до кримінальної відповідальності розуміють закінчення вказаних у кримінальному законі строків після вчинення злочину, внаслідок чого особа, що його вчинила, звільняється від кримінальної відповідальності.

Протягом різних історичних епох приписи щодо давності притягнення до кримінальної відповідальності знаходили своє відображення в тогочасних правових актах.

В епоху Київської Русі, що відображена у Руській Правді - пам'ятці кримінального та кримінально-процесуального права, можна простежити зародження ідеї часових меж для здійснення кримінального переслідування. Хоча прямих згадок про строки давності тут немає, окремі норми свідчать про формування такої концепції. Зокрема, стаття 2 Короткої редакції Правди передбачала можливість покарання кривдника лише до завершення лікування потерпілого від завданих тілесних ушкоджень. Після одужання потерпілий вже не міг розраховувати на відшкодування шкоди. Це вказує на існування практики, коли строк давності фактично збігався з періодом лікування, що свідчить про відсутність абсолютної невідворотності покарання. Діяв принцип *res judicata* - першочерговим було завершення провадження, а не тривалий судовий розгляд. Обов'язок розшуку правопорушника та збору доказів покладался на потерпілого чи його родичів, які мали діяти оперативно, інакше громада не надавала їм допомоги [1]. За таких умов вважаємо, що просто не було об'єктивної потреби прямого введення поняття та строків давності в судочинстві Київської Русі.

У своєму закінченому вигляді в законодавстві на теренах сучасної України «давність» у кримінальному процесі сформувалася до XVIII століття. Проте, в різних правових актах, таких як Уложення про покарання кримінальні та виправні 1845 року, Статут про покарання, накладені мировими суддями 1864 року, та Кримінальне уложення 1903 року, виявляються відмінності в підходах до визначення кримінально-правових наслідків завершення строків давності.

У радянський період у кримінальному законі інститут давності вперше детально регламентовано у КК РРСР 1922 року, де, не деталізуючи строків давності, встановлювався максимальний термін у 5 років, а у разі переховування особи від слідства і суду - 10 років. При цьому Кодекс не містив норм про давність обвинувального вироку суду. Обвинувальний вирок не погашався давністю і підлягав виконанню в будь-який час незалежно від терміну, який минув з дня набрання ним чинності [2, с. 128].



У подальшому розвитку радянського кримінального законодавства, зокрема в Основних засадах кримінального законодавства СРСР і союзних республік 1924 року, було запроваджено диференційований підхід до регулювання інституту давності [3]. Зазначений нормативно-правовий акт розмежовував поняття давності кримінального переслідування та давності виконання обвинувального вироку. Крім того, встановлювалися різні строки давності залежно від ступеня суспільної небезпечності злочинного діяння. Водночас, максимальний можливий термін давності залишався незмінним і становив 10 років.

У 1958 році Основи кримінального законодавства СРСР і союзних республік впроваджували зміни в регулюванні інституту давності. Вони визначали підходи до давності притягнення до кримінальної відповідальності та виконання обвинувального вироку. Кожній республіці надавалося право самостійно встановлювати знижені терміни давності для окремих видів злочинів. Відповідно до цього акту передбачалися три терміни давності: 3 роки для злочинів, покарання за які передбачало менше 2-х років або не пов'язане з позбавленням волі; 5 років для злочинів, за які може бути накладено покарання у вигляді позбавлення волі від 2 до 5 років; 10 років для злочинів, за які може бути накладено покарання понад 5 років позбавлення волі [4].

Беручи за основу вказані вище Основи 1958 року, у 1960 році було прийнято КК УРСР, де ст. 48 регламентовано положення інституту давності притягнення до кримінальної відповідальності. Кримінальний кодекс України 1960 року містив формулювання більш обвинувального ухилу, оскільки передбачав, що «особу не може бути притягнуто до кримінальної відповідальності, якщо з дня вчинення нею злочину минули такі строки ...». Стаття 48 КК УРСР 1960 року передбачала також переривання перебігу давності, якщо до закінчення зазначених строків особа вчинить новий злочин, за яке може бути призначено позбавлення волі на строк понад два роки. Щодо призупинення перебігу давності, то воно було можливе, якщо особа, яка вчинила злочин, переходується від слідства або суду. У такій ситуації перебіг

давності відновлювався з моменту затримання особи чи явки її з повинною. Передбачалася наявність, поряд із диференційованими строками звільнення від кримінальної відповідальності, загального для всіх злочинів максимального строку у 15 років [5].

Чинний КК України чітко сформулював правила визначення та підстави застосування строків давності звільнення від кримінальної відповідальності.

Згідно з ч. 1 ст. 49 КК України «Особа звільняється від кримінальної відповідальності, якщо з дня вчинення нею кримінального правопорушення і до дня набрання вироком чинності минули такі строки: 1) два роки – у разі вчинення кримінального проступку, за який передбачене покарання менш суворе, ніж обмеження волі; 2) три роки – у разі вчинення кримінального проступку, за який передбачено покарання у вигляді обмеження волі, чи у разі вчинення нетяжкого злочину, за який передбачено покарання у вигляді позбавлення волі на строк не більше двох років; 3) п'ять років – у разі вчинення нетяжкого злочину, крім випадку, передбаченого у пункті 2 цієї частини; 4) десять років – у разі вчинення тяжкого злочину; 5) п'ятнадцять років – у разі вчинення особливо тяжкого злочину» [2]. Порівняно із КК УРСР, що діяв до 2001 року, чинний Кримінальний закон на сучасному етапі розвитку правової системи України з урахуванням військової агресії Російської Федерації на території нашої країни, а також розбудовою системи ювенальної юстиції розширює перелік випадків незастосування давності, а також передбачає особливі випадки відтермінування її застосування. Так, згідно з частинами 5, 6 ст. 49 КК України, давність не застосовується у разі вчинення злочинів проти основ національної безпеки України, передбачених у статтях 109-114<sup>2</sup>, катування, передбаченого частиною третьою статті 127, проти миру та безпеки людства, передбачених у статтях 437-439 і частині першій статті 442 цього Кодексу. У разі вчинення кримінального правопорушення, передбаченого статтями 151<sup>2</sup>-156<sup>1</sup>, 301<sup>1</sup>-303 цього Кодексу, щодо малолітньої чи неповнолітньої особи обчислення строків, визначених частинами першою і другою цієї статті, розпочинається з дня, коли така потерпіла особа досягла

повноліття або, у разі її смерті, мала б досягти повноліття [6].

**Висновки./Conclusions.** Підсумовуючи, можемо констатувати, що інститут звільнення від кримінальної відповідальності у зв'язку із закінченням строків давності пройшов тривалий шлях еволюційного розвитку, постійно трансформуючись під впливом суспільних змін та правових реформ. Вивчення історичних аспектів його становлення дозволяє глибше зрозуміти його сучасну концепцію, засади функціонування та перспективи подальшого вдосконалення в рамках гуманізації кримінального права України.

### СПИСОК ВИКОРИСТАНОЇ ЛІТЕРАТУРИ:

1. Демиденко Г. Г., Єрмолаєв В. М. «Правда Руська» Ярослава Мудрого: початок вітчизняного законодавства: навч. посіб. 2-ге вид., змін. та допов. Харків: Право, 2017. 392 с.
2. Нікуліна В. А. Витоки строків давності у давньоруському кримінальному праві. *Історія права*. 2020. №10 (167). Том 73. 167 с.
3. Основні засади кримінального законодавства Союзу РСР та союзних республік: постанова ЦВК СРСР від 31 жовтня 1924 р. № 24. Ст.205.
4. Основи кримінального законодавства Союзу РСР та союзних республік: Закон СРСР від 25 грудня 1958 р. Відомості Верховної Ради СРСР. №1 ст.6
5. Про затвердження Кримінального кодексу Української РСР: закон Української Радянської Соціалістичної Республіки від 28 грудня 1960 року №2341-III. URL: <https://zakon.rada.gov.ua/laws/show/2000-05#Text> (дата звернення 18.03.2024)
6. Кримінальний кодекс України: Закон України від 5 квітня 2001 р. №2341III. Дата оновлення: 01.01.2024 р. URL: <https://zakon.rada.gov.ua/laws/show/2341-14#Text> (дата звернення 18.03.2024)

## **ПРОБЛЕМНІ ПИТАННЯ ТАКТИЧНОЇ МЕДИЦИНИ В УМОВАХ ДІЇ ВОЄННОГО СТАНУ**

**Сімора Дмитро Сергійович**

Курсант 1-го курсу Навчально-наукового  
інституту права та підготовки фахівців для  
підрозділів Національної поліції,  
Дніпропетровського державного  
університету внутрішніх справ  
Науковий керівник:

**Король Катерина Сергіївна**

Викладач кафедри  
Тактико-спеціальної підготовки,  
старший лейтенант поліції

Тактична медицина – це особливий розділ невідкладної медичної допомоги з іншим концептуальним алгоритмом дій щодо надання домедичної допомоги пораненому (потерпілому) на полі бою [1, с. 67]. Надання невідкладної медичної допомоги є невід’ємною складовою воєнного стану.

Тактична медицина чітко визначає і встановлює алгоритм надання домедичної допомоги на полі бою, чим створює реальні умови щодо збереження життя в умовах, які складаються навколо пораненого в реальній тактичній обстановці [1, с. 68].

Розглядаючи проблемні питання тактичної медицини в умовах воєнного стану, можемо виокремити основні проблеми:

1. Нестача ресурсів, що охоплює нестачу кваліфікованого медичного персоналу, через те, що більшість населення України виїхало за кордон через повномасштабне вторгнення.
2. Нестача медичного обладнання — це серйозна проблема, яка може мати значний вплив на якість медичної допомоги, яку отримують пацієнти.
3. Нестача транспорту для евакуації поранених, що може відбуватися через низку причин, а саме: недостатність коштів для його придбання або утримання, пошкодження інфраструктури внаслідок обстрілів.

4. Обмеження доступу до медичної допомоги в зонах бойових дій через окупацію населених пунктів та потенційну небезпеку медичному персоналу.

5. Руйнування медичної інфраструктури.

6. Небезпека для медичного персоналу під час надання допомоги через обстріли.

Ще однією не менш важливою проблемою тактичної медицини в умовах воєнного стану, є недостатня кваліфікація медичного персоналу. Тому виникає потреба у необхідності навчання медиків основним правилам тактичної медицини, що є важливим в умовах воєнного стану.

Слід додати, що наразі є необхідність вдосконалення програм навчання з тактичної медицини, тобто включення нових програм, протоколів до курсу тактичної медицини та підготовка кваліфікованих кадрів до роботи в умовах воєнних дій; необхідність проведення регулярних тренувань та тренінгів з тактичної медицини; відпрацювання навичок надання першої допомоги в умовах воєнного стану.

В умовах воєнного стану знання та навички з тактичної медицини стають життєво необхідними не лише для військових, але й для цивільних, тому навчання тактичній медицині є також важливою складовою умов воєнного стану.

Надання першої допомоги повинно ґрунтуватися на двох основних принципах, а саме [2]:

1. MARCH:

- Massive Hemorrhage (Масивна кровотеча)
- Airway (Дихальні шляхи)
- Respirations (Дихання)
- Circulation (Циркуляція)
- Hypothermia (Переохолодження)

2. TCCC:

- Tourniquet (Джгут)

- Airway (Дихальні шляхи)
- Chest Seal (Окклюзійна пов'язка на грудну клітку)
- Needle Decompression (Голчаста декомпресія)
- Hemorrhage Control (Зупинка кровотечі)

Тому можемо зробити висновок, що тактична медицина - це система знань і навичок, необхідних для надання першої допомоги в умовах бойових дій або інших надзвичайних ситуацій. В умовах воєнного стану знання та навички з тактичної медицини стають життєво важливими не лише для військових, але й для цивільних. Але є низка проблемних питань, які в сучасних умовах нашої держави потребують вирішення.

### **СПИСОК ВИКОРИСТАНИХ ДЖЕРЕЛ**

1. В. Д. Юрченко, В. О. Крилюк, А. А. Гудима. Домедична допомога в умовах бойових дій: методичний посібник. Київ. 2014. 80 с.
2. Тактична екстрена домедична підготовка для поліцейських: відеопосібник / В. Я. Покайчук, О. А. Никифорова, О. О. Мислива, С. А. Миронюк; ДДУВС. Дніпро : ДДУВС, 2020. DVD-ROM : 2 008 025 161 Мб. Назва з тит. екрану.

## ПРОБЛЕМИ ВИЗНАЧЕННЯ ПОНЯТТЯ УМИСНОГО ВБИВСТВА В ДОКТРИНІ КРИМІНАЛЬНОГО ПРАВА

**Сітковський Євген Анатолійович,**  
курсант II курсу факультету  
підготовки фахівців для підрозділів  
кримінальної поліції  
Дніпропетровського державного  
університету внутрішніх справ  
Науковий керівник:  
**Чорна Аліна Геннадіївна,**  
капітан поліції,  
старший викладач кафедри  
кримінального права та кримінології  
Дніпропетровського державного  
університету внутрішніх справ

**Вступ.** Проблеми визначення поняття умисного вбивства можуть виникати через різноманітність підходів і тлумачень поняття вбивства. Однак незважаючи на це, питання точного визначення вбивства як одного з найтяжчих кримінальних правопорушень залишається актуальним і понині. Тому потрібно визначити дане поняття.

Варто зазначити, що поняття вбивства закріплено законодавчо в Кримінальному кодексі України. У частині 1 ст. 115 КК України, прийнятого 5 квітня 2001 р. [1], вперше введено визначення вбивства як умисного протиправного заподіяння смерті іншій людині. До прийняття чинного кримінального законодавства в теорії кримінального права з цього приводу існували різні думки, які ґрунтувалися на законодавчому визначенні складу злочину (ст. 7 КК 1960 р.) і на ознаках кримінально-правової дії, відповідальність, встановлену законом (ст. 3 КК 1960 р.) [2, с. 102].

Що стосується правової доктрини, то в українській теорії кримінального права немає єдиного тлумачення поняття вбивства.

Тому слід зазначити, що раніше умисне вбивство вважалося протиправним, винним позбавленням життя — це вбивство незалежно від того,

чи виражалася вина суб'єкта злочину у формі умислу чи необережності [3, с. 16].

Існує також думка, що умисне вбивство з точки зору Особливої частини Кримінального кодексу України є злочином, що втручається в життя іншої людини і спричинило її смерть [4, с. 8].

За словами відомого українського вченого, колишнього судді Конституційного Суду України Ю. В. Бауліна доктринальне визначення вбивства можна сформулювати як протиправне умисне позбавлення життя іншої людини, вчинене суб'єктом злочинного діяння за відсутності обставин, що виключають протиправність такого діяння [5, с. 18].

Аналізуючи фахову літературу, слід зазначити, що в теорії кримінального права можна виділити два підходи до визначення поняття вбивство. Прихильники першого з них, позиції яких зазначені вище, визначають вбивство як протиправне умисне або необережне позбавлення життя іншої людини.

Прихильники другого підходу, навпаки, визначають вбивство лише як умисну дію. Тому під вбивством слід розуміти лише умисне протиправне позбавлення життя іншої людини. Відповідно, на думку вченого, випадки позбавлення життя з необережності називати вбивством недоцільно. Водночас науковець наводить конкретні аргументи на свою користь. Перший з них зводиться до того, що термін «вбивця» в звичайному житті не означає особу, яка з необережності позбавила життя іншу людину, а з кримінально-правової точки зору недоцільно застосовувати термін найтяжчий злочин до випадків необережної поведінки. Другий аргумент базується на досвіді з-за кордону, у багатьох з яких термін, ідентичний слову «вбивство», стосується лише найсерйозніших випадків незаконного умисного заволодіння іншою особою. Третій аргумент базується на філологічному визначенні терміну вбивства, згідно з яким «вбивство» вживається для позначення цілеспрямованої дії, хоча й у дуже широкому значенні [6, с. 269].

**Висновки.** Таким чином, узагальнюючи викладене вище, можемо констатувати, що єдиного підходу до визначення поняття вбивства у правовій



доктрині не має, оскільки кожен науковець досліджуючи дане поняття вкладає у нього щось своє, при цьому запозичуючи й думки інших вчених. Дане поняття і по сьогодні залишається таким, що має велику актуальність, незважаючи на те, що у ч. 1 ст. 115 Кримінального кодексу України вперше надано законодавче визначення поняття вбивства, основане на узагальненні вироблених науковцями формулювань даного явища. Однак таке закріплення не внесло однозначного розуміння того, що ж слід розуміти під «вбивством». Тож дискусії щодо визначення поняття вбивства продовжують точитися між науковцями, і дослідження даного питання все ще залишається актуальним.

### СПИСОК ВИКОРИСТАНИХ ДЖЕРЕЛ

1. Кримінальний кодекс України: Закон України від 05.04.2001 № 2341-III. *Відомості Верховної Ради України*. 2001. № 25. ст. 131.
2. Лупіносова О. М. Поняття вбивство. *Правова держава*. 5. 2002. С. 102-105.
3. Туляков В. О. Кримінальне право України. Загальна частина: текст лекцій: Закон. Злочин. Відповідальність; НУ ОЮА. Одеса: Юридична література, 2014. 128 с.
4. Ковальський В. Кримінальне право України: посібник; Академія адвокатури України, Школа адвокатської підготовки. Київ: Прецедент, 2006. 147 с.
5. Баулін Ю. В. Протиправність як ознака вбивств. *Кримінально-правова охорона життя та здоров'я особи: матер. наук.-практ. конф. 22-23 квітня 2004 р.* Київ: «Юрінком Інтер», 2004. С. 18-19.
6. Павленко Т. А. Визначення поняття «вбивство» у доктрині кримінального права тана законодавчому рівні. *Порівняльно-аналітичне право*. 2015. С. 268-271.

**ОСОБЛИВОСТІ ЗАБЕЗПЕЧЕННЯ ОСОБИСТОЇ БЕЗПЕКИ  
ПОЛІЦЕЙСЬКИХ ДІАЛОГУ ВІДПОВІДНО ДО  
«МОДЕЛІ ЗАСТОСУВАННЯ СИЛИ»**

**Тарасенко Дмитро Миколайович**

курсант 1-го курсу

Навчально-науково інституту права та підготовки фахівців

для підрозділів Національної поліції

Дніпропетровського державного університету

внутрішніх справ

Науковий керівник:

**Король Катерина Сергіївна**

викладач кафедри

тактико-спеціальної підготовки

Дніпропетровського державного університету

внутрішніх справ

Під час масових заходів основним завданням Національної поліції є охорона громадського порядку. Порядок і методи організації охорони громадського порядку на масових заходах є надзвичайно актуальними та необхідними для практичного використання, що неможливо без дотримання заходів особистої безпеки та необхідних навичок самозахисту поліцейськими.

Одним із ключових нововведень нової моделі охорони громадського порядку є створення підрозділу превентивної комунікації або, як ми її називаємо, поліції діалогу. Поліція Діалогу – унікальний підрозділ Національної поліції України, створений з метою утвердження європейських стандартів у сфері забезпечення публічної безпеки та порядку в громадських місцях під час проведення мирних зібрань та інших масових заходів. Основним завданням поліцейських діалогу виступає ефективне спілкування та деескалація можливих конфліктних ситуацій, щоб масові заходи та демонстрації були мирними та не призводили до силових протистоянь [1].

Варто наголосити на тому, що хоч поліцейські діалогу і озброєні лише «словом», та виконують свої функціональні завдання на масових заходах в

цивільному одязі без будь-яких спеціальних засобів, вони в будь-яку хвилину мають бути готовими до деескалації конфліктної ситуації. Тому особливої уваги заслуговує аналіз прогресивної шкали «моделі застосування сили», коли поліцейський діалогу, який несе службу на масових заходах чи групових порушеннях громадського порядку, може або повинен використовувати лише три способи забезпечення власної безпеки:

- *Присутність* (поліцейський своєю присутністю може розрядити ситуацію);

- *Комунікація* (поліцейський може розрядити ситуацію шляхом переговорів; активна демонстрація сили, як форма невербальної комунікації (наприклад, більша присутність поліції діалогу в одному конфліктному місці тощо), може розрядити ситуацію, якщо спроба домовитися виявиться невдалою);

- *Застосування фізичної сили* (спеціальні засоби боротьби (рукопашний бій), забезпечення особистої безпеки та/або безпеки інших осіб, припинення правопорушення, затримання особи, яка вчинила правопорушення, якщо застосування інших заходів поліції не забезпечує виконання повноважень, покладених на нього законом) [3, с. 60].

На відміну від інших, поліція діалогу є відносно незахищеним поліцейським підрозділом, хоча в їхніх посадових інструкціях також є можливість носити бронежилети для прихованого носіння. Ця невизначеність виправдовується відкритістю до деескалації щодо громадян, з якими необхідний контакт, що характеризується відсутністю видимих варіантів індивідуального захисту з боку поліції діалогу.

Основним завданням поліції діалогу є попередження або деескалація конфліктних ситуацій під час масового скупчення людей, роз'яснення дій поліції та протидія агресорам словесними методами. Проте словесних методів не завжди достатньо для протидії злочинності чи негайного її припинення. Індивідуальні хаотичні джерела агресії поглинають натовп і призводять до групових порушень громадського порядку, які можуть перерости в масові

заворушення, небезпечні для життя та здоров'я поліцейських діалогу.

У вирішенні даного питання нам допомагає законодавець, який згідно ст. 45 ч.3 п. 3 Закону України «Про Національну поліцію», дозволяє поліцейському використовувати засоби, спорядженні речовинами сльозогінної та дратівної дії для відбиття нападу на поліцейського чи іншу особу, яка потребує захисту. Закон не дозволяє використовувати ніж для допитів у поліції. Крім того, носіння громадянами ножа може сприйматися як фактор ескалації, а носіння невеликого газового балончика в бічній кишені тактичних штанів повністю приховає їх присутність (проте це тема для майбутніх досліджень) [2].

Що стосується вирішення проблеми припинення групових порушень громадського порядку чи масових заворушень, то вважаємо недоцільним використовувати поліцію діалогу як силову структуру, оскільки її метою є мирне вирішення конфліктних ситуацій на масових заходах.

Тому ефективність виконання завдань поліції діалогу залежить, насамперед, від її високого професіоналізму, правильності дій у конфліктних ситуаціях, застосування знань і навичок спілкування з різними групами населення, застосування заходів примусу, тощо засоби.

Отже, підводячи підсумки, можемо зазначити те, що проведене дослідження показало, що поліцейські діалогу за «моделлю застосування сили» під час виконання службових обов'язків на масових заходах чи групових порушеннях громадського порядку можуть або повинні користуватися для власної безпеки такими методами, як:

1. Присутністю поліцейського
2. Комунікацією
3. Застосуванням фізичної сили
4. Застосуванням засобів, які споряджені речовинами сльозогінної та дратівливої дії.

Варто наголосити також на тому, що основним способом забезпечення особистого захисту поліцейського діалогу виступає безпосереднє дотримання дистанції. Не залежно від ситуації. Таким чином, з вищевикладеного випливає

те, що під час виконання службових обов'язкі основним захистом у поліцейських діалогів виступає дистанція, а головною зброєю – слово. Однак, хочемо відзначити, що необхідними виступають також подальші поглиблені дослідження в цій сфері з метою кращого захисту громадського порядку та ефективних заходів протидії масовим заворушенням у формі поліцейського діалогу. Необхідно проаналізувати особливості організації, виникнення та проведення масових заворушень в Україні з метою адаптації та вдосконалення заходів поліцейського діалогу за скандинавською моделлю та адаптації їх до «нової української моделі», яка працюватиме краще врахування менталітету нашого українського народу.

### **СПИСОК ВИКОРИСТАНИХ ДЖЕРЕЛ**

1. В Україні діє поліція комунікації, що це таке? // Радіо свобода. URL: <https://www.radiosvoboda.org/a/details/29059408.html> (дата звернення 05.02.2024).
2. Про Національну поліцію : Закон України від 02.07.2015 № 580-VIII // База даних (БД) «Законодавство України» / Верховна Рада (ВР) України. URL: <https://zakon.rada.gov.ua/laws/show/580-19#Text> (дата звернення 05.02.2024).
3. Скляр О. С. Історико – правовий аспект початку діяльності поліції діалогу в Україні. *VI Міжнародна науково-практична конференція «Підготовка поліцейських в умовах реформування системи МВС України»* збірник наукових праць, м. Харків, 28.05.2021, с.58-62, вид-во: ХНУВС

## ЩОДО ОСОБЛИВОСТЕЙ ВИКОРИСТАННЯ КОНФІДЕНЦІЙНОГО СПІВРОБІТНИЦТВА ПІД ЧАС ДОСУДОВОГО РОЗСЛІДУВАННЯ

Науковий керівник

**Телійчук Віталій Григорович**

Професор кафедри оперативно-розшукової діяльності  
Факультету підготовки фахівців для підрозділів кримінальної поліції  
Дніпропетровського державного університету внутрішніх справ

**Ніколайчук Дарина Олександрівна**

**Мартиненко Ганна Аскерівна**

Курсанти 3 курсу ННП та ПФПП  
Дніпропетровського державного університету внутрішніх справ  
м. Дніпро, Україна

Після введення правового режиму військового стану сучасний злочинний світ активно розробляє й реалізує схеми, які дозволяють викрадати державні кошти, вчиняти фінансові шахрайства, займатися наркотичним бізнесом та торгівлею людьми без покарання. Організована злочинність посилює свої позиції, а кримінальні злочини насильницького й корисливо-насильницького характеру набувають широкого поширення та високих показників. Ці злочини завдають серйозної шкоди як окремим громадянам, так і суспільству в цілому. В умовах наростає нагальна потреба у значному підвищенні ефективності боротьби зі злочинністю, поліпшенні роботи правоохоронних органів з метою запобігання, вчасного виявлення та припинення злочинів, а також викриття причин і умов, що сприяють їх скоєнню, і профілактиці правопорушень.

Стаття 275 КПК України дає право використовувати інформацію, отриману від конфідентів, під час негласних слідчих (розшукових) дій. Законодавець таким чином визнає, що конфіденти можуть бути залучені до певних процесуальних дій. Негласні слідчі (розшукові) дії проводяться для збирання та перевірки доказів, тому можна зробити висновок, що основна мета залучення конфідентів – це допомога у зборі доказів, але кримінально-процесуальне законодавство не дає чітких вказівок щодо використання інформації від конфідентів у кримінальному процесі [1].

Часто у слідчих виникають труднощі організації роботи з конфіденційними співробітниками та веденням відповідної документації. У зв'язку з цим, необхідно звернути особливу увагу на використання досвіду роботи з конфіденційними працівниками оперативниками Національної поліції України та вивчення відомчої нормативно-правової бази, що стосується організації оперативно-розшукової та негласної роботи оперативних підрозділів. Конфіденційне співробітництво може бути започатковане як ініціативою слідчого, так і за бажанням осіб, які, прийнявши умови конфіденційності, вирішили надати допомогу правоохоронним органам у справі про кримінальне правопорушення або проступок.

Однак, слід зауважити, що основною проблемою є відсутність офіційного документу, який би регламентував конфіденційне співробітництво під час розгляду справ кримінального провадження. Під час такого співробітництва важливо дотримуватися принципів верховенства права, законності, захисту прав і свобод людини, режиму секретності, добровільності, збереження конфіденційності та співпраці з органами та підрозділами інших центральних виконавчих органів [2].

Слід зазначити, що під час кримінального провадження слідчому слід керуватися загальними принципами конфіденційного співробітництва, включаючи заборону на укладання конфіденційних угод зі збройними силами та працівниками кадрового складу розвідувальних органів України, а також залучення до виконання оперативно-розшукових завдань осіб, що мають доступ до професійної таємниці (наприклад адвокатів, нотаріусів, медичних працівників, духовенства, журналістів), якщо така співпраця пов'язана з розголошенням конфіденційної інформації професійного характеру [3].

Після отримання оперативно значущої інформації від особи, яка, на думку слідчого, потребує уваги та подальшої перевірки, слідчий зобов'язаний повідомити про це безпосередньому керівникові шляхом подання рапорту. Рапорт щодо отриманої інформації має бути зареєстрований в окремому журналі обліку оперативної інформації відповідно до загальних правил

збереження державної таємниці. Після аналізу інформації, що міститься в рапорті, він додається до матеріалів відповідної справи. У разі, якщо рапорт містить інформацію, яка буде включена до матеріалів кримінального провадження, слідчий здійснює процедуру розсекречування матеріалів відповідно до чинного законодавства і лише після цього приєднує його до матеріалів кримінального провадження [4].

Після прийняття рішення про співпрацю з конфідентом, слідчі або оперативні працівники навчають його:

- методам встановлення та підтримування довірливих стосунків з підозрюваними у злочині;
- виявляти ознаки підготовки та вчинення злочинів;
- розпізнавати злочинців за зовнішніми ознаками та поведінкою;
- спілкуватися з особами, схильними до правопорушень;
- діяти у разі ускладнень:
  - 1) підозри у співпраці з слідчими.
  - 2) перевірки, провокацій.
  - 3) пропозиції дворушництва або участі у злочині.
  - 4) вчинення злочинів у присутності конфідента.
- поводитися у разі затримання або пропозиції співпрацювати з іншими оперативними підрозділами.
- використовувати технічні засоби та прийоми конспірації.

Слідчий повинен усвідомлювати, що заборонено доручати конфіденту провокувати його до вчинення незаконних дій, включаючи власну участь конфідента в них. На процес встановлення довірчих відносин під час конфіденційного співробітництва перш за все впливає встановлення психологічного контакту між слідчим та конфідентом, але оскільки дане питання виходить за рамки нашого дослідження, воно потребує окремого розгляду з урахуванням своєї специфіки.

Таким чином, питання конфіденційного співробітництва має велике значення в діяльності слідчого на сьогодні, оскільки через конфідента слідчий



може вирішувати ключові завдання кримінального процесу.

### **СПИСОК ВИКОРИСТАНИХ ДЖЕРЕЛ:**

1. Кримінальний процесуальний кодекс України : закон України від 13.04.2012. URL: <http://zakon.rada.gov.ua/laws/show/4651-17> (дата звернення: 10.02.2024).

2. Про оперативно-розшукову діяльність : закон України від 18.02.1992 № 2135-XII. URL: <http://zakon.rada.gov.ua/laws/show/2135-12> (дата звернення: 10.02.2024)

3. Про державну таємницю : закон України від 21.01.1994 № 3855-XII URL: <http://zakon.rada.gov.ua/laws/show/3855-12> (дата звернення: 10.02.2024).

4. Про організацію проведення негласних слідчих (розшукових) дій та використання їх результатів у кримінальному провадженні : наказ Ген. прокуратури України, МВС України, Служби безпеки України, М-ва фінансів України, Адміністрації Держ. прикордонної служби України, М-ва юстиції України від 16.11.2012 № 114/1042/516/1199/936/1687/5. URL: <http://zakon.rada.gov.ua/laws/show/v0114900-12> (дата звернення: 10.02.2024).

# ОСОБЛИВОСТІ ФУНКЦІОНУВАННЯ ФІНАНСОВОЇ СИСТЕМИ УКРАЇНИ В УМОВАХ СЬОГОДЕННЯ

**Устинова Ірина Петрівна,**

к. ю. н, професор кафедри  
конституційного і адміністративного права

Юридичний факультет

**Білявська Валерія Євгенівна,**

Студент

Національний авіаційний університет

м. Київ, Україна

**Вступ.** Функціонування фінансової системи визначається кругообігом фінансових ресурсів, що слугує ключовим інструментом для реалізації завдань та функцій держави у різних сферах суспільного життя. В умовах сучасності, фінансова система працює в абсолютно іншому форматі з дещо зміненими векторами у зв'язку з військовою агресією проти України та запровадження на території України воєнного стану. Через це виникають нові проблеми, що стосуються різних аспектів фінансової системи України, та потребують негайного урегулювання для ефективного та оперативного розпорядження ресурсами.

**Мета роботи.** Мета роботи полягає в аналізі правової природи фінансової системи України, основних аспектів та виявлення недоліків, що гальмують процес розвитку фінансової системи, пошук можливих шляхів удосконалення, аналіз проблем та визначення перспектив функціонування фінансової системи в сучасних умовах, а саме – перед дії воєнного стану.

**Результати та обговорення.** Слід визначити, що фінансова система це сукупність інструментів, або ланок фінансів, об'єднаних за ознакою спільності форм і методів мобілізації, розподілу і використання грошових фондів і за ознакою їх правового регулювання [1, с. 7]. На думку Нестеренко А. С., сучасна фінансова система – єдина, характеризується цілісністю складових сфер і ланок, їх взаємозалежність і взаємообумовленістю комплексу фінансових

інститутів і відповідних їм правовідносин, уповноваженого суб'єкта процедур здійснення фінансової діяльності. Важливим елементом фінансової системи, є державні фінанси, які безпосередньо включають: бюджетну систему; позабюджетні централізовані фонди; фінанси господарчих суб'єктів, галузей і відомств; кредитні ресурси [2, с. 74].

Тим не менш, Мейш А. В. окреслює проблеми фінансової системи України: відсутність ефективної державної підтримки розвитку малого і середнього бізнесу; недосконалість діючої системи оподаткування; неефективний контроль за сплатою податків (надмірна перевантаженість чинного податкового законодавства великою кількістю наданих пільг); неефективне функціонування бюджетної системи недостатній контроль за цільовим і раціональним використанням бюджетних коштів [3].

Наголосимо, що ключова роль у забезпеченні ефективного функціонування фінансової системи належить державному бюджету, який виступає фактично координуючим центром, що в умовах ринкової економіки надає необхідну допомогу у формі бюджетних дотацій, субвенцій, субсидій, кредитів, гарантій та інше [4].

Також не обійшлося і без змін у податковому законодавстві. Відповідно Закону України № 2142, передбачено, що «На період дії правового режиму воєнного чи надзвичайного стану не поширюються дія регуляторного законодавства на встановлення місцевих податків та/або зборів та податкових пільг зі сплати місцевих податків та/або зборів; звільнення від сплати та обліку ПДВ платників єдиного податку третьої групи певних умов; звільнення від сплати екологічного податків на територіях бойових дій; з 1 квітня 2022 р. звільнено від сплати ПДВ, акцизу та ввізного мита ввезення транспортних засобів громадянами та багато інших». Положення цього законодавчого акту спрямовані на підтримання економіки та фінансової системи України, в цілому [5].

Більш того, місцеві бюджети теж зазнали змін в період дії воєнного стану. За для ефективного формування та виконання місцевих бюджетів у період

воєнного стану центральні органи виконавчої влади прийняли низку рішень, що стосуються внесення змін окремих положень чинного законодавства. Наприклад, Постанова Кабінету Міністрів України № 252, у якій зазначено, про перехід повноважень органів місцевого самоврядування та їх виконавчих органів у бюджетній сфері до військових адміністрацій, якщо такі органи утворені [6]. До основних видатків місцевих бюджетів належить забезпечення добровольчих формувань територіальних громад, основним завданням яких є територіальна оборона відповідної громади.

Особливо важливим у сьогоденній ситуації євроінтеграційних прагнень України постає питання вдосконалення управління державними фінансами відповідно до вимог Європейського Союзу в системі діяльності уряду, і ці питання є предметом обговорення між Кабміном та міжнародним фінансами інституціями. Системи оцінки фінансового становища та якості управління фінансами стають на заході ефективного розвитку державної фінансової системи в умовах євроінтеграційного курсу України [7, с. 156-163].

Однією з останніх та наймасштабнішою за останні роки є фінансова підтримка Сполучених Штатів Америки-ленд. Ліз. Так, 10 травня 2022 року президентом США було підписано «Ukraine Democracy Defense Lend-Lease Act of 2022» [8].

Щодо перспектив покращення фінансової системи України в час війни експерти наголошують на необхідності розвитку та впровадженні нових технологій у фінансовій сфері. Вони включають в себе такі напрямки як електронні платежі, банківські послуги онлайн, розвиток фінтекх-компаній та використання блокчейн-технологій. Завдяки цьому, банки зможуть швидше та ефективніше виконувати свої функції, а люди матимуть можливість здійснювати фінансові операції незалежно від місця перебування та обставин [9].

**Висновки.** Таким чином, забезпечення стабільності фінансової системи України під час воєнного стану є пріоритетним завданням, оскільки це забезпечує достатні ресурси для оборони країни та неперервне функціонування

її економіки. Додатково, важливо активно працювати над повертанням інвестицій, підтримкою малих та середніх підприємств та раціональним використанням фінансової допомоги зарубіжних держав для зміцнення фінансового та економічного фронту країни. Тому, безумовно, удосконалення внутрішніх процесів і зміцнення репутації України, як надійного партнера є важливими кроками для зайняття гідного місця на світовій економічній арені.

### СПИСОК ВИКОРИСТАНИХ ДЖЕРЕЛ

1. Устинова І. П. Правові засади забезпечення фінансової безпеки державних активів в сучасній трансформаційній парадигмі. Забезпечення конституційних прав громадян в контексті конвенційних зобов'язань України /І. М. Сопілко, Ю. Л. Юринець, Ю. Д. Кунєв та ін. Національний авіаційний університет-Київ, Видавництво Людмила, 2022, с.45-73.

2. Нестеренко А. С. Визначення «фінансової системи» та її структурний склад. *Науковий вісник Міжнародного гуманітарного університету. Серія: Юриспруденція*. 2013. № 6–3. Том 1. С. 72–75.

3. Мейш А. В. Перспективи розвитку фінансової системи України. Вісник Хмельницького національного університету. *Економічні науки*. 2019. №1. С. 70-74.

4. Дем'янишин В., Лободіна З. Розвиток фінансового механізму в умовах реформування фінансової системи України. *Формування ринкової економіки в Україні*. 2020. Вип. 43. С. 59-80.

5. Про внесення змін до Податкового кодексу України та інших законодавчих актів України щодо вдосконалення законодавства на період дії воєнного стану: Закон України від 24.03.2022 р. № 2142. URL: <https://zakon.rada.gov.ua/laws/show/2142-20#Text> (дата звернення: 19.02.2024).

6. Деякі питання формування та виконання місцевих бюджетів у період воєнного стану : Постанова Кабінету Міністрів України від 11.03.2022 р. № 252. URL: <https://zakon.rada.gov.ua/laws/show/252-2022-%D0%BF#Text> (дата звернення: 19.02.2024).

7. Кужелєв М., Житар М. Особливості формування державної фінансової політики в умовах європейської інтеграції України: Збірник наукових праць Національного університету державної податкової служби України. 2015. №2. С. 154-163.

8. Ленд-ліз і \$33 млрд. Що дасть нова допомога США. URL: <https://tsn.ua/ato/zakon-prolend-liz-vid-ssha-scho-ce-take-i-yak-vpline-naekonomiku-ukrayini-2032177.html> (дата звернення: 19.02.2024).

9. Барбалат А. Ф. Стан фінансової системи України в умовах повномасштабної війни. Участь молоді у розбудові агропромислового комплексу країни: зб. матер. наук- практ. конфер. (м. Миколаїв, 22-24 березня 2023 р). Миколаїв, 2023. С. 8-11.

## СПІВВІДНОШЕННЯ ЕФЕКТИВНОСТІ СУДОВОГО КОНТРОЛЮ ТА ДОПУСТИМИХ МЕЖ ЙОГО ЗДІЙСНЕННЯ

**Шкелебей О. В.**

Таврійський національний університет  
імені В. І. Вернадського

У статті пропонується вирішення проблеми співвідношення ефективності здійснення судового контролю та допустимості його меж у адміністративному судочинстві; визначено складові принципу ефективності здійснення судового контролю в адміністративному судочинстві; визначено допустимі межі здійснення судового контролю та їх вплив на досягнення ефективності судового захисту.

**Ключові слова:** адміністративне судочинство, межі судового контролю; ефективність судового захисту; дискреційні повноваження.

**Постановка проблеми.** Вимога ефективності судового захисту прав, свобод та інтересів особи, зокрема в адміністративному судочинстві, міститься, як у Конституції України (ст. 55, ст. 129) [1], так і у міжнародних актах, зокрема Конвенції про захист прав людини і основоположних свобод (ст. 13; кожен, чий права та свободи, визнані в цій Конвенції, було порушено, має право на ефективний засіб правового захисту в національному органі, навіть якщо таке порушення було вчинене особами, які здійснювали свої офіційні повноваження) [2], Міжнародному пакті про громадянські і політичні права (ст. 2 та ст. 14, відповідно до яких Україна зобов'язана забезпечити всякій особі, права і свободи якої порушено, ефективний засіб правового захисту, навіть коли це порушення було вчинене особами, що діяли як особи офіційні) [3].

Разом з тим, стаття 245 Кодексу адміністративного судочинства України (далі – КАС України) визначає виключні повноваження суду при вирішенні справи [4]. Аналіз цієї статті показує, що адміністративний суд обмежений у

праві втручатися у дискреційні повноваження суб'єкта владних повноважень-відповідача у справі.

З огляду на це, у судовій практиці виникає своєрідна дилема між забезпеченням ефективного захисту прав, свобод та інтересів особи у публічно-правових спорах та невтручанням у дискреційні повноваження суб'єкта владних повноважень як відповідача у таких спорах, що певним чином обмежує можливості суду щодо поновлення прав, свобод та інтересів особи. На цій підставі у цій статті пропонується науково обґрунтоване вирішення такої дилеми шляхом, зокрема знаходження оптимального балансу між вказаними засадами адміністративного судочинства.

**Виклад основного матеріалу.** Ефективність адміністративного судочинства є багатогранною категорією, зміст якої розкривається через застосування широкого підходу та включає досягнення мети правосуддя, належного захисту прав, свобод та інтересів особи у правовідносинах із суб'єктом владних повноважень.

У Рішенні Конституційного Суду України від 1 березня 2023 р. № 2-р(П)/2023 роз'яснено, що з приписів Конституції України (ст. ст. 3, 8, 55, 125, 129) випливає, що законодавець для забезпечення дієвості правовладдя, права особи на судовий захист в адміністративному судочинстві, гарантій його реалізації, мети діяльності адміністративних судів повинен запровадити такий юридичний механізм здійснення адміністративного судочинства, за якого особа в судовому процесі не перебуватиме в гіршому процесуальному становищі порівняно з державою в особі органів державної влади, а також іншими органами публічної влади, їх посадовими і службовими особами, та матиме реальну процесуальну можливість захистити і поновити свої порушені права, свободи та інтереси, зокрема, завдяки наявності потрібного у зв'язку із цим обсягу права на судовий захист [5].

Тобто Конституційний Суд України визначив, що до складових ефективності адміністративного судочинства слід віднести, передусім, реальність та доступність судового захисту прав, свобод та інтересів суб'єкта



приватного права, який вважає, що його права або інтереси порушено суб'єктом владних повноважень.

У науковій літературі також висловлюється думка, що одним із елементів ефективності правосуддя є дотримання принципу змагальності, як діалектичної боротьби протилежностей, яка призводить до пізнання об'єктивної дійсності, відновлення справедливості та встановлення істини, до пізнання реального світу. В обґрунтування цієї думки О. Колич вказує, що змагальність закладає основи суддівського правопізнання, а не лише розгляду справи по суті [6, с. 70].

Водночас, в адміністративному судочинстві принцип змагальності певним чином поступається принципу офіційного з'ясування усіх обставин справи, визначеному у п. 4 ч. 3 ст. 2 КАС України. Цей принцип притаманний винятково адміністративному судочинству та запроваджений саме з метою «урівноваження» можливостей суб'єкта владних повноважень як відповідача у справі, що володіє владою, інформацією, виключним доступом до деяких доказів, та суб'єкта приватного права як позивача у публічно-правових спорах.

З огляду на це, можна констатувати, що в адміністративному судочинстві оптимальне поєднання принципів змагальності та офіційного з'ясування судом усіх обставин справи є безумовно важливою складовою ефективності правосуддя.

Видається також, що ефективність адміністративного судочинства забезпечується реальним досягненням завдань, якими згідно зі ст. 2 КАС України є справедливе, неупереджене та своєчасне вирішення судом спорів у сфері публічно-правових відносин з метою ефективного захисту прав, свобод та інтересів фізичних осіб, прав та інтересів юридичних осіб від порушень з боку суб'єктів владних повноважень [4].

У судовій практиці склався сталий підхід до розуміння ефективності адміністративного судочинства, який зводиться до вибору судом найбільш ефективного, за наявних умов та встановлених обставин справи, способу судового захисту порушеного права або інтересу особи.

Наприклад, у постанові від 22 квітня 2020 р. під час розгляду справу

№ 420/1607/19 Верховний Суд дійшов висновку, що під ефективним засобом (способом) слід розуміти такий, що призводить до потрібних результатів, наслідків, дає найбільший ефект; ефективний спосіб захисту повинен забезпечити поновлення порушеного права, бути адекватним наявним обставинам та виключати подальше звернення особи до суду за захистом порушених прав [7].

Отже, поновлення порушеного права або інтересу особи та попередження певною мірою повторення такого порушення зі сторони суб'єкта владних повноважень у майбутньому, є ознакою ефективності обраного судом способу судового захисту.

Разом з тим, на заваді повного поновлення порушеного права особи та застосування найбільш ефективного способу судового захисту такого права може постати дискреція суб'єкта владних повноважень, а також інші, визначені ст. 245 КАС України межі судового контролю в адміністративному судочинстві.

Зокрема, приведеною вище процесуальною нормою визначено повноваження суду при вирішенні справи в адміністративному судочинстві. Аналіз визначених повноважень дає підстави дійти висновку, що ст. 245 КАС України фактично не обмежує адміністративний суд у виборі способів поновлення порушеного права особи, про що свідчить, зокрема п. 10 ч. 2 цієї статті, відповідно до якого у разі задоволення позову суд може прийняти рішення про інший спосіб захисту прав, свобод, інтересів людини і громадянина, інших суб'єктів у сфері публічно-правових відносин від порушень з боку суб'єктів владних повноважень, який не суперечить закону і забезпечує ефективний захист таких прав, свобод та інтересів.

Водночас, абз. 2 ч. 4 ст. 245 КАС України встановлює певні обмеження, а саме встановлює, що у випадку, якщо прийняття рішення на користь позивача передбачає право суб'єкта владних повноважень діяти на власний розсуд, суд зобов'язує суб'єкта владних повноважень вирішити питання, щодо якого звернувся позивач, з урахуванням його правової оцінки, наданої судом у

рішенні [4].

У такому випадку, на практиці, може скластися ситуація, за якої суб'єкт владних повноважень, якого зобов'язано вчинити певні дії або повторно розглянути заяву позивача з урахуванням висновків суду, повторно приймає неправомірне рішення або вчиняє протиправну дію, таким чином, змушуючи особу знову звертатися до суду та проходити процедуру судового розгляду його справи. Фактично, у таких випадках суб'єкт владних повноважень певним чином зловживає своєю дискрецією.

М. Ноняк висловлює думку про існування деяких ризиків необдуманого застосування дискреційних повноважень: 1) можливість корупційних впливів на прийняття урядових рішень; 2) неврахування позицій ключових гравців ринку при формуванні економічної політики держави; 3) ухвалення рішень, які не узгоджуються з нормами Конституції України та законів; 4) штучне обмеження економічної свободи; 5) можливість прийняття актів, спрямованих на обмеження фундаментальних прав і свобод людини [8, с. 61].

Однак, у ч. 4 ст. 245 КАС України визначено одну умову, за якої адміністративний суд може, так би мовити, «втрутитися» у дискреційні повноваження відповідача – суб'єкта владних повноважень.

Зокрема, цією нормою регламентовано, що у випадку, визначеному п. 4 ч. 2 цієї статті (визнання бездіяльності суб'єкта владних повноважень протиправною та зобов'язання вчинити певні дії), суд може зобов'язати відповідача – суб'єкта владних повноважень прийняти рішення на користь позивача, якщо для його прийняття виконано всі умови, визначені законом, і прийняття такого рішення не передбачає права суб'єкта владних повноважень діяти на власний розсуд [4].

Аналізуючи положення вищенаведеної норми, Я. О. Берназюк звернув увагу, що час вибору способу захисту прав, свобод та інтересів особи в адміністративному судочинстві, який відповідав би критеріям ефективності, у суду можуть виникати певні непрості завдання, оскільки він має вирішити таке складне питання матеріального і процесуального права як межі втручання суду

у дискрецію суб'єктів владних повноважень, а саме, яке рішення ухвалити у випадку встановлення протиправності рішення, дії чи бездіяльності суб'єктів владних повноважень: зобов'язати повторно розглянути, зокрема, подану особою заяву; зобов'язати повторно її розглянути з урахуванням висновків суду; зобов'язати суб'єктів прийняти конкретне рішення; встановити чи не встановити судовий контроль [9].

Натомість, огляд судової практики застосування положень ч. 4 ст. 245 КАС України [7; 10], зокрема свідчить про те, що адміністративні суди, як правило, у справах, що стосуються протиправності рішення, дії або бездіяльності суб'єкта владних повноважень, якщо позивач просить ухвалити на його користь правомірне рішення, задовольняють позов частково та покладають на суб'єкта владних повноважень – відповідача у справі обов'язок повторно розглянути заяву (звернення) позивача та самостійно прийняти рішення, однак, з урахуванням висновків, наведених у судовому рішенні. І тільки, якщо виявляється, що такий спосіб захисту не надав реальних результатів, суди вдаються до обрання такого способу судового захисту, який передбачає зобов'язання суб'єкта владних повноважень прийняти конкретне рішення або вчинити конкретну дію. Однак, для цього суди перевіряють дотримання позивачем усіх умов, необхідних для прийняття такого рішення (подання повного пакету документів, вчинення інших дій, необхідних для прийняття такого рішення та відсутність у суб'єкта владних повноважень можливості вчинити інакше).

**Висновки.** Таким чином, для того, щоб принцип ефективності адміністративного судочинства, що реалізується, головним чином, шляхом повного та реального виконання завдань такого судочинства, не вступав у пряму суперечність з визначеними межами судового контролю, у тому числі щодо недопущення втручання адміністративного суду у дискреційні повноваження суб'єкта владних повноважень, а також його підміни, необхідно досягти оптимального балансу між цими двома засадами адміністративного судочинства.

Для цього необхідно, щоб адміністративні суди кожного разу під час розгляду справи: 1) чітко встановлювали наявність або відсутність у суб'єкта владних повноважень дискреції при вирішенні спірного питання, тобто наявність альтернативних способів його вирішення, кожен з яких буде вважатися правомірним; за відсутності таких альтернатив – суд може прийняти рішення про зобов'язання вчинити конкретну дію або прийняти конкретне рішення (за умови виконання наступного пункту), що не буде вважатися втручанням у дискрецію; 2) перевіряли вжиття позивачем усіх належних заходів для отримання конкретного рішення або вчинення дії суб'єктом владних повноважень; 3) обирали найбільш ефективний за визначених умов спосіб захисту порушеного права або інтересу, який би забезпечив поновлення такого права та усунув би необхідність для повторного звернення до суду з того ж самого спірного питання.

#### **СПИСОК ВИКОРИСТАНИХ ДЖЕРЕЛ:**

1. Конституція України від 28.06.1996 № 254к/96-ВР. URL : <https://zakon.rada.gov.ua/laws/show/254%D0%BA/96-%D0%B2%D1%80#Text>.
2. Конвенція про захист прав людини і основоположних свобод (з протоколами) (Європейська конвенція з прав людини): Міжнародний документ від 04.11.1950. URL : [https://zakon.rada.gov.ua/laws/show/995\\_004#Text](https://zakon.rada.gov.ua/laws/show/995_004#Text).
3. Міжнародний пакт про громадянські і політичні права: міжнародний документ від 16 грудня 1966 р. URL : [https://zakon.rada.gov.ua/laws/show/995\\_043#Text](https://zakon.rada.gov.ua/laws/show/995_043#Text).
4. Кодекс адміністративного судочинства України від 06.07.2005 № 2747-IV. URL : <https://zakon.rada.gov.ua/laws/show/2747-15#Text>.
5. Рішення Конституційного Суду України від 01.03.2023 № 2-р(П)/2023. URL : <https://zakon.rada.gov.ua/laws/show/v002p710-23#Text>.
6. Колич О. Соціальна ефективність правосуддя та шляхи її підвищення. Вісник Національного університету “Львівська політехніка”. Серія: “Юридичні науки”. 2022. № 3(35). С. 66-73.

7. Постанова Верховного Суду від 22 квітня 2020 року у справі № 420/1607/19. URL : <https://zakononline.com.ua/court-decisions/show/88868247>.

8. Ноняк М. Дискреційні повноваження публічної влади у контексті ефективного врядування та конституційних принципів. Питання дискреційних повноважень у функціонуванні органів публічної влади: матеріали науково-практичної конференції (м. Київ, 20 травня 2021 р.) / Київський національний університет імені Тараса Шевченка, ВГО «Асоціація українських правників». Київ: «Видавництво Людмила», 2021. 281 с.

9. Берназюк Я. О. Співвідношення ефективного способу судового захисту та меж втручання адміністративного суду у дискрецію суб'єктів владних повноважень. *Constitutionalist.com.ua*. 2022. 32 с.

10. Постанова Верховного Суду від 22 вересня 2022 року у справі №380/12913/21. URL: <https://zakononline.com.ua/court-decisions/show/106390434>.

**ВИКОНАННЯ ОBOB'ЯЗКУ ЩОДО ЗАХИСТУ ВІТЧИЗНИ,  
НЕЗАЛЕЖНОСТІ ТА ТЕРИТОРІАЛЬНОЇ ЦІЛІСНОСТІ УКРАЇНИ ЯК  
ОБСТАВИНА, ЩО ВИКЛЮЧАЄ ПРОТИПРАВНІСТЬ ДІЯНЬ**

**Яременко Олександра Сергіївна**

здобувач вищої освіти 2 курсу

ННП та ПФПП

Дніпропетровського державного університету внутрішніх справ

м. Дніпро, Україна

Науковий керівник:

**Людвік Валентин Дмитрович**

доцент кафедри кримінального права та кримінології

Дніпропетровського державного університету внутрішніх справ,

кандидат юридичних наук, доцент

м. Дніпро, Україна

На сьогодні залишається актуальною темою питання кваліфікації обставини, що виключає протиправність діянь. Кожен громадянин України має права та обов'язки, які передбачені в Конституції України та в інших нормативно-правових актах. Обов'язок - це сукупність дій, які покладаються на кого-небудь для безумовного виконання.

У наш складний час, коли 24 лютого 2022 року російська федерація здійснила вторгнення в Україну, кількість обставин, що виключають протиправність діянь значно зросла. 15 березня 2022 р. вступив у дію Закон № 2124-ІХ «Про внесення змін до Кримінального кодексу України та інших законодавчих актів України щодо визначення обставин, що виключають кримінальну протиправність діяння та забезпечують бойовий імунітет в умовах дії воєнного стану» набрав чинності 21 березня 2022 р, Відповідно до якого, Кримінальний Кодекс України було доповнено статтею 43-1 «Виконання обов'язку щодо захисту Вітчизни, незалежності та територіальної цілісності України» [1]. Захист Вітчизни, незалежності та територіальної цілісності України можна розглядати як право та обов'язок. Частина 1 статті 43-1 Кримінального Кодексу України передбачає «Не є кримінальним

правопорушенням діяння (дія або бездіяльність), вчинене в умовах воєнного стану або в період збройного конфлікту та спрямоване на відсіч та стримування збройної агресії російської федерації або агресії іншої країни, якщо це заподіяло шкоду життю або здоров'ю особи, яка здійснює таку агресію, або заподіяло шкоду правоохоронюваним інтересам, за відсутності ознак катування чи застосування засобів ведення війни, заборонених міжнародним правом, інших порушень законів та звичаїв війни, що передбачені міжнародними договорами, згода на обов'язковість яких надана Верховною Радою України». Тобто, у випадку дотримання умов правомірності обставини «Виконання обов'язку щодо захисту Вітчизни, незалежності та територіальної цілісності України», кримінальна відповідальність не настає.

**Підстави правомірності можна виділити наступні:**

- 1) вчинення діянь в умовах воєнного стану або в період збройного конфлікту;
- 2) спрямоване на відсіч та стримування збройної агресії російської агресії або агресії іншої країни;
- 3) заподіяло шкоду життю та здоров'ю особи, яка здійснює агресію, а також іншим правоохоронюваним інтересам, за відсутності ознак катування чи засобів введення війни, заборонених міжнародним правом, інших порушень законів та звичаїв війни.

Крім обов'язків людина має і права, що включають основні права на життя, здоров'я та гідність, захист права власності від нападів агресора. Частина 2 статті 43-1 передбачає, що кожна особа має право на захист Вітчизни, незалежності та територіальної цілісності України, незалежно від можливості уникнути зіткнення, заподіяння шкоди або звернення за допомогою до інших осіб чи органів державної влади, Збройних Сил України.

Також постає питання, щодо участі цивільних осіб у захисті Вітчизни, незалежності та територіальної цілісності України [2]. Частина 3 цієї статті дозволяє особі, застосувати зброю (озброєння) бойові припаси або вибухові речовини проти осіб, які здійснюють збройну агресію проти України, та



пошкоджувати і знищувати у зв'язку з цим будь-яке майно. Кримінальна відповідальність за такі діяння не настає.

Проте, особа може нести кримінальну відповідальність на загальних засадах, які передбачені в частині 4 статті 43-1, за вчинення таких діянь, як:

1. діяння явно не відповідає небезпечності агресії або обстановці відсічі та стримування;

2. діяння не було необхідним для досягнення значної суспільно корисної мети у конкретній ситуації;

3. діяння створило загрозу для життя інших людей або загрозу екологічної катастрофи чи настання інших надзвичайних подій більшого масштабу. Таким чином, кримінально-правова норма передбачає як і право, так і обов'язок будь-якої особи на «Виконання обов'язку щодо захисту Вітчизни, незалежності та територіальної цілісності України», навіть у випадках, коли вона не може уникнути конфлікту або звернення до владних структур. Умови правомірності дій, передбачених цією статтею, включають спрямованість на стримування агресії, вчинення в умовах воєнного стану чи збройного конфлікту, обмеження заподіяної шкоди лише на осіб, які здійснюють агресію, та відсутність катування або порушень міжнародного права.

Важливо враховувати, що право на захист Вітчизни не позбавляє особу відповідальності за свої дії. При цьому необхідно дотримуватися обгрунтованості та враховувати умови, які виключають можливість кримінальної відповідальності, визначені законом. Зазначена проблематика потребує подальшого наукового дослідження.

#### **ЛІТЕРАТУРА:**

1. Кримінальний кодекс України : Закон України від 05.04.2001 № 2341-III. Дата оновлення : 23.04.2022. URL: <https://zakon.rada.gov.ua/laws/show/2341-14#n1695> ( дата звернення: 24.03.20224).

2. Про забезпечення участі цивільних осіб у захисті України : Закон України від 03.03.2022 № 2114-IX. URL: <https://zakon.rada.gov.ua/laws/show/2114-20#Text> ( дата звернення: 24.03.20224).